



Деревянный хлеб

1 - 4

Павел Кучер

Павел Кучер

Роман: Фантастика

Иллюстрации/приложения: 54 шт.

Аннотация:

Россия — невероятная страна. Сырьём или едой здесь является абсолютно всё. Достаточно уметь это приготовить подручными средствами. Если свести сверхзадачу написания «Деревянного хлеба» к паре фраз, то текст посвящён истории технологии «хлебцев», которыми поддержали главного героя небезызвестного эпоса, бросившего маленькое колечко в большую-большую гору. Хлебцы эти были сделаны из мёда, орехов и грибов — и покрыты оболочкой, чтобы не разрушались.

Деревянный хлеб

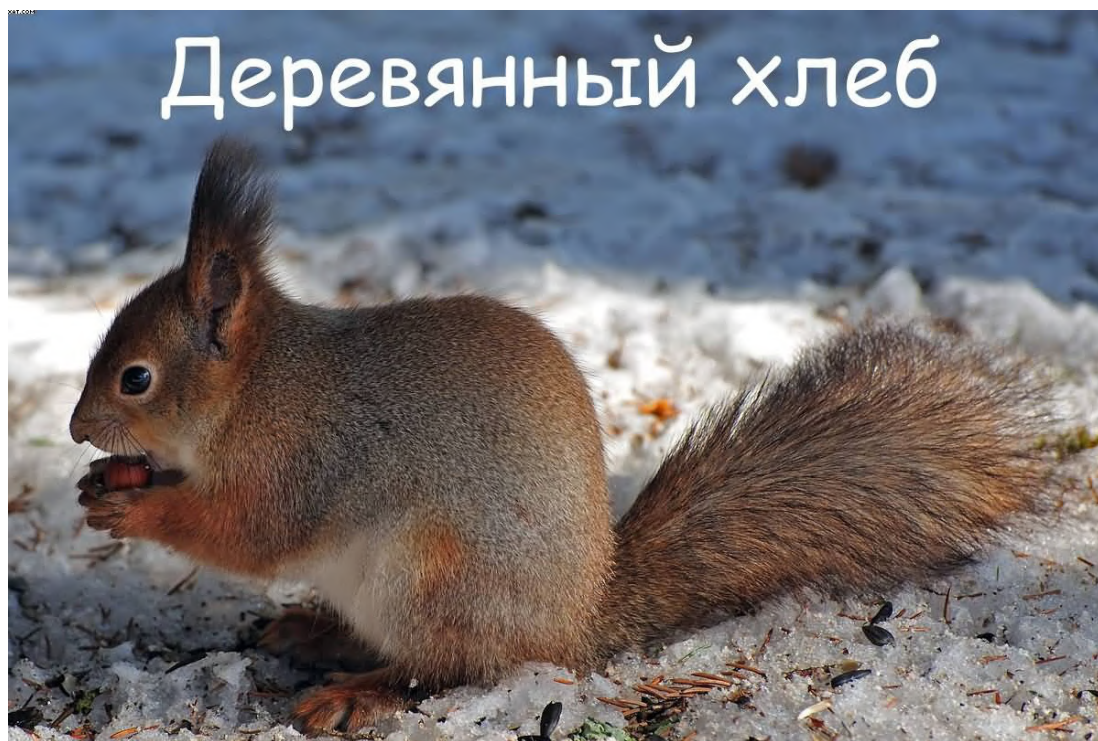

Посвящаю эту книгу своей матери — учёному-агроному Валентине Петровне Кучер.

Только благодаря её рассказам, библиотеке и спорам с нею самой появился этот текст.

Мать никогда не ругала Сталина, но, по её же собственному признанию, первый раз в жизни наелась досыта лишь осенью 1952 года, уже работая в совхозе после института.

Мы не имеем права смеяться над первым поколением советских людей. Они строили коммунизм честно. Не жалели сил и здоровья, но не знали как. Теперь — наша очередь. Сегодня мы знаем, как, но не хотим. Это — минутная блажь, зато голод — угроза вечная.

Когда приходит голод — идеи правды и справедливости становятся религией для всех.

Часть первая. Апокриф Блокады

- Глава 1. Командировка к зомби.
- Глава 2. Тайна власти.
- Глава 3. Вариант «Омега».
- Глава 4. Логика власти.
- Глава 5. Игрушка для «Лунтика».
- Глава 6. Заговор «космонавтов».
- Глава 7. Легитимность власти.
- Глава 8. Первый опыт.
- Глава 9. Канун катастрофы.
- Глава 10. Запоздалая революция.
- Глава 11. Два места до Парижа.
- Глава 12. Грибной порошок.
- Глава 13. Пост-индастриал на коленках.
- Глава 14. Двое из леса.
- Глава 15. Оазис культуры.
- Глава 16. Орехи для диктатуры пролетариата.
- Глава 17. Барьер трудоёмкости.
- Глава 18. Пищевая энергетика.
- Глава 19. Упущенный шанс Блокады.
- Глава 20. Званный ужин.
- Глава 21. Советская власть плюс электрификация.
- Глава 22. Первый кусочек коммунизма.
- Глава 23. Психология масс.
- Глава 24. Переключатель морали.
- Глава 25. Убить людоеда.
- Глава 26. Эрзац из подземелья.
- Глава 27. Целлюлоза — сырьё и еда.

Часть вторая. Рождение цивилизации.

- Глава 28. Политика «управляемого голода».
- Глава 29. Идиотизм государства.
- Глава 30. Синдром телепузика.
- Глава 31. За что сорок раз пытались убить Гитлера?
- Глава 32. Мост доверия через «барьер Данбара».
- Глава 33. Проверка на вшивость.
- Глава 34. Священное право врать.
- Глава 35. Момент истины.
- Глава 36. Бунт — двигатель прогресса.
- Глава 37. Пятьдесят метров до свободы.
- Глава 38. Потусторонние люди.
- Глава 39. Рацион дебилов.
- Глава 40. Мы — не рабы.

Часть третья. Афинская ночь.

- Глава 41. Глоток «Озверина».
- Глава 42. Крещёные «общей лоханью».
- Глава 43. Ноги на стол, господу офицеры!
- Глава 44. Враг на всю жизнь.
- Глава 45. Укрощение свободных.
- Глава 46. Правда или смерть.
- Глава 47. Преступление против человечности.
- Глава 48. Золото Блокады.
- Глава 49. Военно-полевой «няш».
- Глава 50. Паёк победителей.
- Глава 51. «Так устроен мир».
- Глава 52. Зловещее интеллектуальное превосходство.
- Глава 53. Законы ибн Хальдуна.
- Глава 54. Рядовые апокалипсиса.
- Глава 55. Этика скотов.

Часть четвёртая. Как подыхает государство.

- Глава 56. Клеймо героя.
- Глава 57. Источник калорий.
- Глава 58. Продуктовый мультипликатор.
- Глава 59. Болотная покасть.
- Глава 60. Стыдная тайна Блокады.
- Глава 61. Номинанты «Премии Дарвина».
- Глава 62. Утилизация зажавшихся холуёв.
- Глава 63. Палачи блокадного Ленинграда.
- Глава 64. Субкультура моральных уродов.
- Глава 65. Человечина дешевле хлеба.
- Глава 66. Главный факап двадцатого века.
- Глава 67. Краш-тест на милосердие.
- Глава 68. Неполживый потомок людоедов.
- Глава 69. Лишь разумные свободны.
- Глава 70. Работа над ошибками.
- Глава 71. Всё уже придумано до нас.
- Глава 72. Общество катастрофы.
- Глава 73. Фабрика дебилов.
- Глава 74. Пропуск в будущее.

Глава 1. Командировка к зомби

— Чуб-а-айс! Я кому сказала, Чубайс? Немедленно — марш в клетку! Вор должен сидеть в тюрьме! Слышал, звериная твоя морда?

— Цик-цик-цик...

— Хорош, по стенкам прыгать. Вот, хочешь орешков?

— Цик-цик-цик!

— Оп-паньки... Попался, голубчик! Пожалуйте-ка в узилище. Лечим kleптоманию клаустрофобией!

По традиции, славным именем «главного ваучера», в России называют рыжих котов, которых у нас тут нет. Тяжесть титула пришлось возложить на шустрого бельчонка, с ярко-рыжим хвостом. Такой же уникал. Аватар неугомонного приватизатора. Опустошитель чужих карманов и любитель электрических лампочек. Яркий, неистребимый и вездесущий...

— Так... И кто мой сухарь из куртки попятил? Ась? Ведь найду! Уже нашла. Половина суток ареста!

Белки приручаются моментально. Но, в отличие от кошек, заставить их посидеть на одном месте можно, только предложив подкрепиться. А потом — пушистый вихрь опять ускачет по своим беличьим делам... Если не удержат прутья решётки. Клетка у Чубайса рекламно красивая, даром что самодельная. Сидит... Крутит головкой.

— Цик-цик-цик!

Трудно удержаться, и я сую внутрь палец. Зверёныш немедленно обхватывает его почти человеческими маленькими пальчиками передних лапок и аккуратно пробует на зуб... Не то! Есть это нельзя! Взмах плоским хвостом, скачок, туда-сюда, замер... сверкает любопытными бусинками глаз...

— Куда тебе ещё, проглотина? Порядочная белка должна весить 300 граммов, а в тебе — почти полкило!

Или, может быть, за четыреста лет, просто измельчала сибирская порода? Как никак, белка — пушной зверь. До чего шикарный паршивец! Густой мех — блестит, словно искрами переливается.

— Будешь баловаться — точно пуцу на воротник!

— Цик-цик-цик!

Жалко, что бельчонка нельзя прижать к себе и потискать, как котёнка. Пару минут в руках ещё готов потерпеть. Осторожное поглаживание по спинке — тоже... и не более. А соболи — даже в руки не даются.

Хищники! Охотники долго обещали поймать живьём хоть одного песца. Поймали... Ясное дело — сбежалась толпа, поглазеть на «Великого и Ужасного Зверя Апокалипсиса». А там — тьфу. Без слёз глянуть не на что. Маленькая злющая лисичка, разве мех хорош. Наивных сразу предупредили. Погладить «это» — значит остаться без пальцев. Поселили «его» в столовой. Счастливым талисманом. «К другим песец приходит и уходит, а вот у нас — живёт, не выходя». Кухонный персонал, похоже, питает по отношению к зверю языческие надежды — «откормим — оно и подбреет». Будет у нас жить «полный песец».

Обрастаем зоопарком потихоньку. А бурундуки — залегли в зимнюю спячку. Жалко... Потешные зверьки, вот кого можно таскать в руках и гладить сколько угодно. Цик-цик-цик! Чего тебе? Ещё не напрыгался? Всё, кончилась твоя воля! Следующая прогулка — завтра. Спокойной ночи... Водичку в поилку? Листик зелёный? Да ты обнаглел! Выпивает тут, на халяву... и закусывает...

Шуршит по прозрачным панелям снег. Пурга или не пурга, а ветерок всё усиливается... Метёт, свистит, подвывает... Свет от дрожащего пламени скипидара теряется в пространстве теплицы. Сколько там градусов? Норма! Аккуратные ряды ящичков с салатом за пределами светового круга растворяются в темноте... Ночь. Сибирь. Средневековье... параллельный мир. И посреди всего этого — нормальная «космическая оранжерея». Воплощённый в дереве (а вот нет ни пластика, ни алюминия) рисунок из моей студенческой курсовой работы. Без малого, 10-ти летней давности. «Комплект простейшего оборудования, для самообеспечения едой экспедиции, потерпевшей катастрофу на планетах земного типа». Каково? Кому там нужен космос в год Великого Дефолта! Где эти «планеты земного типа»? Станцию «Мир» — и ту утопили с концами. А на международную — не влезть.

Но, вот, получилось же! Кстати, «отлично» поставили... И пригодилось. Никогда не знаешь, что и когда пригодится. Ты же сама этого хотела? Получи! Планету земного типа и неведомое небо над нею. Ага. Высшая справедливость, однако. Цик-цик-цик! Не спится? Ну, пошли со мной, Чубайс, вместе посидим... втроём... Не знал? А УЗИ подтверждает — пятый месяц беременности. Мальчик там или девочка, естественно, пока — не разобрать. Так что, готовься, ха... «пушистый подарочек с хвостом», к участи любимой игрушки у другого моего «подарочка»... Желанного, любимого от любимого. Если чадо будет мужского пола и уродится в папу — то скоро станешь ты у нас бедный, худой и облезлый. Если вовремя не сбежишь, конечно...

Володя... Владимир... Откуда я знаю, настоящим ли именем ты мне представился или это очередное «прикрытие», как у вас выражаются. Да и какой ты был, настоящий? Три раза мы с тобой близко пересекались и три раза ты оставался неузнаваем, пока не хотел, чтобы тебя узнавали. Умел, что есть — того не отнять! Профессионал!

Научная конференция по «Нетрадиционной агротехнике в закрытом грунте и альтернативным методам получения продуктов питания»... Ростов-на-Дону... Май месяц... Господи, больше двух лет с тех пор пролетело... Очень трудно, в наше кризисное время, учиться в аспирантуре без блага или щедрых спонсоров. Приходится «шуршать»... Кропать статейки, ездить с докладами на провинциальные мероприятия, типа этого, ради коротенькой публикации в «братской могиле» (сборнике материалов).

— Девушка, я вами сражён наповал! Вы позволите мороженым вас угостить? — эх...

Красиво ухаживал, бравирюя старорежимными манерами. С толком, с чувством, с расстановкой... Сам или специально учили? Никогда я этого уже не узнаю... Да и какая я девушка? Крепко под тридцать, незамужней «дуре с корочкой».

— Как, вы из самого Петербурга? Ах, родились в Ленинграде? Учту... Биохимик? Пишете диссертацию по методам выращивания и переработки продуктов питания в экстремальных условиях? Холод, малое освещение и радиация? Так ведь, ядерной войны вроде не ожидается! Космос? Да неужели, кто-то в «этой стране»... с нажимом на слове «этой»... кто-то ещё надеется полететь в дальний космос? Вы что, верите в красивые сказки? Ах, только в очень красивые? Правильный подход! Тогда — я приглашаю вас в сказку! Но, чур, там — вы моя принцесса.

Потеряла голову? Так ведь было от чего потерять! Он был всегда на полшага впереди ситуации, всегда угадывал мои мысли раньше, чем я сама понимала, что хочу или куда меня тянет. А какие он делал сюрпризы! Нет, не глупые охапки роз и не пошлые обеды в дорогих кабаках... Каждая встреча — событие! Каждый жест — со скрытым смыслом. Только в последний день я догадалась источнику его пронизательности — на сгибе своей сумочки высмотрела бусинку радио-микрофона. И — опять не угадала! Он ничего не просил, ничего не обещал, а играл со мной, как сытый кот с маленькой лабораторной мышкой... Собирал «материал»... Создавал о себе впечатление... Дирижировал обстановкой. Мастерски и вдохновенно, как маэстро симфоническим оркестром.

Поднёс прощальный подарок (это я тогда так думала) — скромный такой браслетик, из чернёного серебра. Немного голубой эмали, немного

орнамента. И, разумеется — на руке он сидел как влитой. Без номера и пробы. Ручная работа! Когда я, с ним под ручку, шла к гостинице, девы нас таки узрели. И чуть не загрызли... Какой мужчина! Где он бывает? Ха! Сейчас скажу... Зато просветили. Браслет — антиквариат или профессиональная подделка под него... Цены ему нет. Продать же никак невозможно. Левый драгметалл, без сертификата, идёт за четверть цены, как потенциально краденый. Но, по исполнению — должен быть в каталогах, как произведение искусства. Пошарь в Интернете. И, ещё — браслет защёлкнулся на замок и снять его с руки теперь невозможно. Так в нём и спала. Гадала, может, пока не поздно, обратиться в мастерскую и распилить? Не носить же теперь всю жизнь этот «обруч верности» от случайного знакомого? Пусть и красота неопишная... Тяжеленный же!

А утром — был маленький спектакль одного актёра с ассистентами. Для одной меня, как соучастницы. До ж/д вокзала нас обещали подбросить на служебном автобусе. Стоим, ждём, время идёт... Тратиться на такси — душит жаба. От нервов, понемногу начинаем препираться. Естественно, все браслетик заметили. Специально же в тон оделась, чтобы гармонировал. Вдобавок, багажа у меня — маленькая сумка, а все — с баулами. Ну что, принцесса, упустила принца на белом коне? Как бы и на автобус не опоздала! Отвечать в таких случаях глупо. Лучше — загадочно улыбаться. Кстати, браслет на руке смотрится потрясающе. И прикрыл шрам от старого ожога. Как будто специально для того и предназначался... А жара понемногу достаёт... И уходить нельзя... А подковырки всё язвительнее... Казалось бы, ну вот какое кому до меня дело? Через пару дней поезд довезёт нас до Питера и забудем мы о существовании друг друга, как и не были знакомы. Нет, продолжают изощряться в остроумии. Всё о таинственном принце. Сочувственно — издевательски, как умеют столичные интеллигенты.

Обычно, я в таких случаях делаю эффектный жест. Чтобы всех проняло... Однако, пошло выбегать на проезжую часть и махать рукой мятому жигулёнку, с маячком такси — недостойно благородных людей, даже если на десять колен в моём роду сплошные санкюлоты. Лучше гордо уйти по тенистой аллее. Типа, не очень-то мне и хотелось потеть с вами в облезлом салоне. Решено! Возьму и сама, пешком, до вокзала дойду. Вполне реально, кстати, аллея именно туда и тянется. Если бы не шпильки! Удобнейшие тапочки — в сумке. Скроюсь из вида — переобуюсь. Сейчас, на глазах — ни за что! Фасон надо держать до конца. Посылаю почтенному собранию воздушный поцелуй. Цокая набойками по тёплым чугунным плиткам тротуара (а были же когда-то времена — чугунным литьём даже

улицы мостили) двинула в сторону тенистой дорожки. Думаю, со стороны, смотрится эффектно. Барышня на шпильках, идущая по не очень ровной мостовой, воленс-ноленс виляет задом... Увы, за моей спиной — настрой другой. У кого-то хватило змеиной язвительности прошептать — «Что, и здесь принца увлекаешь?». Во, завидующие! Но, чу! Как обрезало. Мои шаги заглушило гораздо более громким цоканьем...

Что там случилось? Вот всем назло не буду оборачиваться! Ой! Сильные руки ловко подхватывают меня и поднимают в воздух... Опускают на покрытую тёплой шерстью лошадиную спину. Ух ты! Владимир в своём репертуаре... Принц не принц, но в костюме для верховой езды (ого!) и на белом коне (позднее оказавшемся кобылой), он появился не раньше и не позже нужного момента. И увёз! Эффектно и фотогенично. Как в кино.

— Удобно? — а кто его знает, первый раз в жизни меня на лошади катают, — Тогда держись! — и поскакал... По той самой аллее... До самого вокзала... Подвёз прямо к поезду. Проводник, как увидел — чуть из вагона не выпал.

В дороге и поговорили. Маленькую отмычку, от оковы, на серебряной же цепочке, повесил мне на шею. Бросив поводья! О-ой! Ногами правит, а меня к себе развернул. Целует... смеётся. Не бойся меня, красавица! Казак своего добра из рук не выпустит! И послушай совета — вычеркни из текста диссертации про радиацию. Вообще... Напиши, что твои «космонавты» попали в прошлое. Да! В позднее Средневековье... Не пожалеешь!

Послушалась... Как законченная дура, заново вычитала весь текст и везде вписала это его невероятное «Средневековье». Вместо» дальнего космоса». Для экстрима — указала Малый Ледниковый период и 55 градус Северной широты... Зону «рискованного земледелия», где ни один нормальный европеец лопаты в землю не воткнёт. Хотя и не космос, а так, вроде окрестностей Антарктиды. В Южном полушарии, на широте Москвы — Огненная земля и пролив Дрейка. Уютненькие такие места... Пингины в ледяной воде плещутся, айсберги плавают... А предки наши, в этих же самых широтах, как-то хлебопашествовали! Чем мы хуже? Думала, за подобный финт не допустят до защиты. Ошиблась... Думала, будут смеяться. Не смеялись... Хотя, шептались. Не так-то просто, изменить тему почти готового диссера и заново собрать отзывы рецензентов! Я — смогла... А потом — меня погнали по инстанциям. Пока в кабинете у президента нашей «типа академии», скромно отсидев в длиннейшей очереди и не чая получить визу, я нежданно не встретила Владимира во второй раз. Уже, как куратора «по работе закрытой тематики

государственного значения». В строгом сером костюме... С набором бумаг «под грифом» и подпиской о неразглашении в придачу. И — вторая форма допуска — как с куста. Там же услышала уважительное обращение к Владимиру — «товарищ полковник». А на вид — совсем молодой.

Чем я занималась следующие полтора года? Не поверите — сначала читала. В основном, жутко нудную, напечатанную блёклым машинописным шрифтом и суконным канцелярским языком служебную переписку времён «холодной войны» между всевозможными отечественными инстанциями. Общая тематика — «служебные расследования» всякого рода несчастных случаев, в которых люди оказывались вынужденными «робинзонить» на подножном корму или питаться чем бог послал. Никогда не думала, что мой любимый литературный жанр в реале можно так изувечить «косноязычной казенщиной». Джек Лондон, из необходимости варки и последующего поедания кожаного ремня — сделал бы текст-конфетку. Читатели рыдали бы над злоключениями главного героя или восхищались силой его духа... Увы, в суровом реале, героя, после избавления от голодной смерти — обычно ожидает гораздо более ужасное разбирательство в стиле — «Куда-куда, сволочь, ты подевал казённую португую?!»... плюс такие вычеты из получки, словно он не глодал злосчастную сбрую от лютой голодухи, а за государственный счёт неделю кутил в дорогом ресторане. Утратить амуницию в бою, для бухгалтерии — нормально. Зато признать факт её поедания с голодухи — невозможно. Однозначно — «растрата». Да-с, нет в жизни справедливости.

Зато, теперь я точно знаю, что человек — существо всеядное. Он способен питаться травой, корой, кожей, брезентом, всеми видами зерна и отрубей, техническим жиром, мылом, отходами деревообработки и колёсной мазью. Бр-р! А ещё, я узнала, какие из перечисленных издевательств над собою человеческий организм ещё способен вытерпеть без особых последствий, а какие могут для него окончиться фатально... или летально. И как именно он будет помирать... Не знаю только, почему эти не аппетитные, однако, в целом весьма толковые и по-своему полезные сведения до сих пор составляют важную государственную тайну. «Секретную» настолько, что слова «предъявите справку, предписание и удостоверение личности в развёрнутом виде» — стали мне так же привычны, как простое «доброе утро». Ох! Козырьки на окнах, решётки, железные двери, казённые столы с казёнными лампами, прошнурованные и опечатанные журналы... Главное — зачем? Какое отношение имеют записки о поведении голодающих или оценка пищевой калорийности

немецкой древесной муки марки «Spelzmehl», к теме моей гипотетической докторской диссертации, о работе над которой первоначально шла речь? Главное, спросить-то некого! Владимир — на вопросы загадочно улыбался и только периодически изменял тематику поиска... Что это, кому надо, почему? Ненавижу секретность!

Самое смешное, что я продолжала числиться на прежней работе и стабильно получала там зарплату. А все мои походы по «спецхранам» (некоторые, с выездами в другие города) оформлялись обычными командировками. Словно бы ничего особенного я и не делала. Официально — выполняла текущие распоряжения руководства, передаваемые мне в опечатанных конвертах. Согласно ФЗ РФ № 5485-1, статья семнадцатая — «только в объёме, необходимом для выполнения этих работ». Сначала — эта половинчатость меня сильно раздражала, потом — натурально бесила, а потом — привыкла...

Зато, каждая моя встреча с Володей (деловая или в неслужебной обстановке) превращалась в маленький праздник. А встречались мы тогда часто, иногда почти через день, бывало, что и каждый день... Ну, кроме его или моих настоящих командировок. Родителей — он буквально очаровал... Старых моих ухажёров — распугал... Одного даже немножко побил. Бывают же такие мужики! Точно зная (!), что у него законная жена и далеко не одна постоянная пассия — я каждый раз искренне млела от дурного бабьего счастья, как только его видела. Даже если происходящее с его стороны было актёрской игрой и «стилем работы», а не искренним проявлением внимания...

Хороший он был человек. Несмотря ни на что — хороший. Понимающий. Чувствующий... Помню, как во время одной из коротких встреч я, буквально полусловом, намекнула о заедающей меня рутине (не жалуясь, а так, в пространство). Чему жаловаться? Грех жаловаться. Вокруг кризис. Всюду идут сокращения. Соседнюю кафедру просто ликвидировали, без разговоров, посреди учебного года. Студентов ещё кое-как рассовали по группам родственной специализации (они за учёбу деньги платят), а всех преподавателей — на улицу... И не пожалуешься — «... читайте пункт номер такой-то в вашем трудовом контракте»... Так вот, в моём положении ныть не подобало. Но, вырвалось. А он сразу встрепенулся. Что? Надоело?! Причём, с непонятным интересом. Словно я — редкостный товар, на витрине, в дорогом бутике, а он — покупатель и практически решил «беру!»... Когда такие как он что-то решают — сопротивляться бессмысленно. Да не очень-то и хотелось.

В результате, буквально на следующий день, жизнь резко

переменилась. В смысле, читать мне пришлось так же много, как и раньше, но — уже пополам с писаниной. Причём, материал мне достался... гм, на любителя. Если бы я не знала Володю, то приняла бы его очередное задание (честь по чести, в опечатанном конверте) за тонкое издевательство. Лично приволок в мою «каморку под лестницей» (на самом деле отдельный служебный кабинет с железной дверью и сигнализацией) упаковку с дешёвыми глянцевыми книжками, разрисованными оскаленными нелюдскими мордами, палящими из разного оружия хмурыми мужиками и обязательными потёками свежей крови...

— Я на неделю уезжаю. Читай! — а ведь дома у меня бывал и мои вкусы насчёт литературы знает отлично, — Если появятся мысли, то обязательно записывай. Сразу же! Не дожидаясь, когда книжка кончится.

— Это обязательно? — с трудом представляю свою физиономию тогда, но от одного вида этой макулатуры меня отчётливо замутило, — Всё?!

— Галчонок (люблю, когда меня родители так называют, а особенно он), пожалуйста, прочитай, — у тебя не та форма допуска, чтобы объяснять ситуацию подробно... Считай, что я тебя немного заранее ориентирую, — ещё раз критически меня оглядел, — а о задании не говори никому! Этих книжек из помещения — не выносить. Их дубликатов в магазине — не покупать. Иначе погорим, к чёрту! — и обнял... По-настоящему, крепко, не притворно сочувственно, чмокнул в нос — Обещаешь? — а куда деваться? И укатил...

Верьте, люди... Я «это» прочла! Кашляя, плюясь про себя и ругаясь вслух... С перерывами на сон и еду. Обычно, на художественную книжку толщиной в два пальца нормального формата у меня уходит часов шесть. Чтобы не спятить — читала вперемешку. Сначала — Беркема... Потом «Эпоху мёртвых» Андрея Круза... Потом — снова Беркема. А ещё там были сиквелы, приквелы и вбоквелы. Подражания всё тому же Крузу. Всё — про одно и то же... О катастрофе, о крахе мирной размеренной жизни и отчаянной борьбе за существование в безумном новом мире, где люди существуют по законам крысиной войны «всех против всех». Подставляют друг друга, грабят чужих и своих, убивают из-за угла друзей и врагов, сами спасаются бегством от бандитов и зомби. К чему там ещё и зомби — понять ума так и не хватило. Больше половины книжек — про нашествие мертвецов...

К выходным в голове крутилась невразумительная мутная каша из марок оружия, приёмов уличного боя и тошнотворных бытовых подробностей, ожидающих (по мнению авторов) жителей охваченного

катастрофой современного города. Судя по отзывам в Интернете (не удержалась, заглянула на литературные форумы) — до подобной литературы народ весьма охоч. Вот бы не подумала... Бывало, попадались в метро и на развалах эти и подобные им книжки. Даже в руках кое у кого из знакомых вроде их видела. Но читать такое, хоть и по служебной надобности? Да за такую работу надо, как в горячем цехе, молоко выдавать! Мозги выносит, на душе противно.

Как бы это объяснить? После изучения «настоящих» отчётов с описаниями реальных трагедий, борьбе за выживание и подробностях этой борьбы... Цензурных слов для выражения мыслей не остаётся. Дешёвка! Пистолетики, автоматики... автомобильчики. «Крутые разборки» между «крутыми» мужиками. И море пальбы. А самое главное — с большим вкусом и старанием описанная мародёрка магазинов, складов, домашних запасов. Затянувшаяся на десятки томов трагедия Нового Орлеана, нарочно превращённая в красочный и лживый фарс компьютерной игры «бродилки». Сразу заметно, что сочинители этих пописушек ни разу в жизни не нюхали сапожного крема, с точки зрения его гастрономической ценности. Пардон за пикантную подробность... Какая ещё мародёрка? Какие склады и магазины? В большом современном городе товарных запасов продуктов — на 3–5 дней! Если подвоз прекратить, то голод там почувствуют практически сразу. А если зима и мороз? А если пожары? До перестрелок дело тупо не дойдёт. А если и дойдёт, то не ради товаров, а уже ради забоя людей «на мясо» (как в том же Новом Орлеане)... Просто потому, что никакой нормальной еды очень быстро не останется (воды, кстати, тоже). «Городская вода» из луж и открытых водоёмов человеку для питья непригодна. Понос! В отсутствии медицинской помощи — смертельная болезнь. Страшнее, наверное, только запор... Или отравление...

Почему-то никто из бытописателей «мира катастрофы» не вспоминает (а скорее они и не знают) о мышах. Обычных домовых грызунах, способных за неделю (!) испортить все открыто хранящиеся запасы продуктов. Превратить аккуратные пакетики с крупой и макаронами в несъедобную смесь помёта и разящей мышьиной мочой гниющей массы. Ни один из «великих знатоков изнанки жизни» не заикнулся, как следует организовать снабжение уцелевшего населения предметами первой необходимости. Куда девать больных, детей и стариков? Всё внимание — эффектным атрибутам стрельбы по живым мишеням и зубодробительным подробностям оной.

Примерно так (со злости) в черновике отчёта и написала. Большие

мальчики (вроде бы — взрослые люди), явно не наигрались детьми в «войнушку» и чтением подобных книжек тешат свои застарелые комплексы. Для практического использования (в качестве обучающей или научно-популярной литературы) — данное чтение непригодно. Как материал социологического анализа — интересно скорее психиатрам. В художественном смысле — классические «похождения унылых клоунов»... Очень похоже на то, что обилие «зомби-жанра» в магазинах преследует цель замаскированного психологического давления на социально активную часть населения, ради формирования у людей ложных стереотипов поведения. Во, сказано! И это не моя мысль, кстати. Из Айзека Азимова упёрла. Из серии романов про «Фонд». Там, подобным образом, нагнетали панические настроения, а потом брали тёпленьким и неготовым к осмысленному сопротивлению, население деморализованных планет. И обосновала. Самыми важными объектами жизнеобеспечения, в современном городе, являются не магазины оружия или ювелирных изделий, и даже не продовольственные универмаги, а водокачка и хлебный элеватор. Кто не понимает — долго не проживёт. Получается, что оставленные мне книжки — учебники по самоуничтожению.

И тем не менее... Где-то я читала, что для мужика большое счастье встретить умную женщину. Владимир никогда не хвалил меня за работу в глаза. Он молча восхищался. Это всегда чувствуешь... Отчего мне кажется, что в пачке глянцевых томиков скрыт второй смысл? Чувствую! Значит, он есть! Причём, не только второй, но и третий... Второй — это причина, почему мне нельзя показывать интерес к подобной тематике. Надо мыслить... Схожу, прогуляюсь. По примеру древних перипатетиков... Воздухом подышу, вкусненьким себя порадую...

Смогом подышала, а вкусненького почему-то не захотелось. Зато, после недели добровольного заточения уличная толпа показалась откровенно враждебной и даже отталкивающей. А ещё возникло смутное ощущение, что это не просто так. Вернулась, бегло пролистала первую попавшуюся книжонку и вникла. Есть второй слой смыслового наполнения! Довольно страшный. Что такое киношный или книжный зомби? Неряшливое, злое и голодное существо «внешне очень похожее на человека, но им более не являющееся». Оживший труп, который следует поскорее добить... Ой! Меньше надо было Бунина читать... «Окаянные дни», если отбросить высокий литературный стиль, про то же самое — кучку случайно уцелевших людей, в окружении орды оскаленных зубастых пастей. Бывший помещик именно так воспринимал поднявших головы от земли рабочих и крестьян... И современные господа, (если честно — на

99% обыкновенный «офисный планктон») с аналогичным настроением озирают заповолившее улицы человеческое быдло. Прямо называть окружающих унтерменшами пока ещё неполиткорректно, однако, руки уже сами собой тянутся к автомату... Проредить уродов. Нашёлся бы только повод нажать на спусковой крючок. И натренированная в компьютерных «стрелялках» рука не дрогнет... Любопытно получается! Мода на «зомби», в кино и литературе — психологическая подготовка к Гражданской войне. Вместо описания «кризисной кооперации» с сородичами — даётся подсознательная настройка на конфликт, драку.

Страшно подумать, во что при такой «накачке» превратился бы наш город в Блокаду. И так-то, по слухам, в тёмных подворотнях то и дело людоедов ловили... А если заранее себя убедить, что потенциальные людоеды («зомби») — это все соседи поголовно... Тогда водокачка и элеватор никому не понадобятся. Или — достанутся совершенно чужим. Наиболее адекватным, сплочённым. Сумевшим между собою договориться посреди месива кровавых страстей. Не по-людски как-то получается... Натуральное библейское деление на «чистых» и «нечистых». Интересно, не сектанты ли платят за издание подобных книжек? Больно уж всё прозрачно — «и никто не спасётся, только малое число!» Тоже вариант, кстати! Если считать за «зомби» иноверцев. Причём, никто не привлечёт «за разжигание национальной или религиозной розни». Боже, мерзость какая! Всего-то одно слово в тексте заменили, а сколько за ним кроется. Вывод? Одиночке — тупо не выжить... Малой группе — не добыть пропитания. А большая группа, способная взять элеватор с водокачкой — обречена отбиваться от голодающих и замёрзших... Пока не кончится ресурс... С людьми, превратившимися в крыс, объединяться опасно, а железной рукой призвать их к порядку — некому. Как не похоже на отчёты о ЧП советских времён, где голодающие делили друг с другом последний сухарь!

Доложилась — «Если не удрать из такой осады сразу, то гибель вопрос времени». И? Владимир меня натурально убил:

— А ты представь, что ни водокачки, ни хлебного элеватора в окрестностях нет. И города — рядом тоже нет. В радиусе тысячи километров... Причём, никогда не было, — это он всерьёз выдал, без улыбки, — Выкрутишься, Галчонок, если туда попадешь?

— Но тогда и зомби тоже нет? — рефлекторно вырвалось. Так — не шутят! Это он всерьёз! Сразу вспомнились туманные намёки на возможность длительной командировки. И предложение освежить французский язык... Да нет, ерунда это. Но, если мне однажды удастся попасть на Гаити... Других ассоциаций с зомби и французским моя

бестолковка не выдаёт...

— Откуда? — вот, слава богу, успокоилась, — Никаких зомби там не водится. А люди — есть. Оборванные, как зомби... Злые, как зомби... Тупые, как зомби... Жрущие человечину, как зомби... Которых, правда, и убивать можно, как зомби, — ну, утешил! Получается — это какая-то Французская Океания? Чего замолк на полуслове? Я же от любопытства сгораю. Хоть намекни!

— Там жарко? — право на один вопрос я имею. Как-то само собой между нами правило сложилось. Не молчи!

— Иногда — бывает. Число солнечных дней в году — больше, чем в Сочи, — и думай, что хочешь.



«Большой дом» на Литейном проспекте 4. Здание ОГПУ — НКВД-МГБ — ГУВД-КГБ — ФСБ

Задним числом обычно открываются многие вещи... А ведь я ничего тогда не понимала! Точнее, мечтала, будто что-то понимаю и даже в некоторой степени управляю событиями! Все мы так мечтаем... А события идут сами по себе, затягивая нас в свой круговорот, как зубья шестерёнчатой передачи. Кого вознесёт, кого опустит, кого раздавит. Лично я, в тот момент, буквально взлетала к потолку от радости... У нас, с ним, впервые появился совместный план!

Володя никогда не обсуждал со мною своих планов. Это было для него

немыслимо — решает мужик! Если мне и предоставлялась некая свобода выбора, то только там, где его замыслы совершенно не страдали. Словно античный бог, он снисходительно позволял, даже баловал, но никогда ничем серьёзным со мною не делился и мнением моим особо не интересовался. А тут, внезапно снизошёл — спрашивай! Позволяю.

— А море там есть? — тогда этот вопрос казался мне исключительно хитрым. Много чего объясняющим. Наивная!

— Море? — искренне удивился он осмысленным словам «низшего существа», явно что-то быстро прикинув в уме, — Разумеется, есть! — тогда, почему запинка? — А ещё — горы, землетрясения и загадочные руины... — Даже морская пехота! — вот в последнюю фразу я точно не врубилась, зато, — Галчонок, а ты умеешь мыслить гениально... Решено! — обнял и закружил меня по комнате. Много ли женщине надо?

Через день, после формальной беседы «ни о чём» в одном из отделанных дубовыми панелями кабинетов «Большого дома», растянувшегося на целый квартал вдоль Литейного проспекта, мне предложили подписать контракт. Буднично и деловито. Без каких либо уговоров... И всё... Вышла по коридору в небольшой холл, с двумя круглыми столбами, облицованными чёрным мрамором. В ожидании Володи, прислонилась к светло-серой мраморной стене... Долго бездумно водила пальцем по тёмным прожилкам гладких панелей. Жизнь переломилась навсегда. Зубастое колесо гигантской государственной машины зацепило и потащило меня в пучину проекта «Остров»...

Глава 2. Тайна власти

Святые угодники! Я ведь тогда каждому его слову верила... И Володя это знал! Но сердиться — не могу... Ну, придумала подчинённая сама себе «версию»... Ну, поверила в эту «версию»... Да пускай! Это великолепное равнодушие к чужим заблуждениям, пока они не мешают его собственным делам, даже сегодня меня умиляет. Бывают же люди, искренне считающие себя пупом Земли, но, при этом, не кричащие об этом на всех углах... У моей версии, как он сам позже мне объяснял, было столько достоинств, что поверила не только я. Многие!

Собирается куда-то экспедиция, подкреплённая силой Северного флота. Нормально. Современный флот. Готовятся, в рамках этой экспедиции, испытания длительного автономного существования нескольких сотен человек... Бывает! Руководитель «сектора биохимии» зачем-то зубрит французский язык (с упором на старое произношение, бытовавшее до Первой Мировой войны)... Мало ли, Французская Полинезия это не Париж, там легко могут быть в ходу самые замшелые диалекты. Примерно так же «законсервировался» дореволюционный русский язык в общинах белоэмигрантов. Куратор этой дамочки всю пользуется служебным положением... Дело житейское. Записал её на курсы стрельбы из пистолета... Ну, возможно ему нравятся барышни эмансипе.

Великолепная, многоуровневая «версия прикрытия». А я, как дурочка, штудировала атлас Тихого океана. Прикидывала — где там может быть островок с франкоязычными туземцами, не охваченный нормами международного права? Даже нашла! Несколько... После заключения «Договора об Антарктиде», от 1 октября 1959 года, в этих водах образовалась интересная юридическая комбинация. Несколько прилегающих к ледовому континенту государств считают себя в праве объявить суверенитет над близлежащими островами (по примеру известных «секторов Арктики»). Далёкие страны из Северного полушария им это делать запрещают. «По праву силы» или «по праву преждепользования». Там у них такие юридические головоломки закручены! Например, Аргентина, явочным порядком, хочет присвоить часть ледового континента. Чем Россия хуже? Сколько наши там первыми островов открыли! Вполне можно допустить, высадку на одном из них партии «колонистов», под предлогом «научной экспедиции» или даже

постоянного поселения. Мало ли, кто и что там себе думает? Если клочок суши не попадает в границы 60-той параллели — руки прочь от русской земли! Вот...

А то, что заранее рассматривается возможность полного самообеспечения продовольствием — это очень правильно! Мало ли, какие возникнут международные осложнения. Воевать на русских не полезут, а объявить им морскую блокаду — запросто. Куба, вон, сколько лет в такой блокаде сидит. Возить харчи самолётами, через половину земного шара — хлопотно. Да и есть ли на островке место для приличного аэродрома? Зато, разбить там поля и огороды с теплицами — реальное дело. А если получится совсем трудно — то можно и без теплиц... В XXI веке живём! Прогресс не стоит на месте. Пусть и не на другой планете и кризис, но — кое-что можем.

Самое смешное, что эту версию Володя обосновал и логично мотивировал.

— В мире, — убедительно раскрывал он подоплёку моих собственных фантазий, — много желающих увидеть всех русских в гробу. Рано или поздно... Желательно, без большой ядерной войны или порчи экологии каким-нибудь тектоническим оружием. Самое лучшее (по мнению «международного сообщества»), если мы все однажды передохнем сами. Например — от голода. От подвоза продовольствия из-за рубежа Россия сегодня зависит больше, чем когда-либо в своей истории. До половины (!) всех продуктов на столах у городского населения России импортного происхождения. Куплено за «нефтедоллары»... Как не станет «нефтедолларов», так «нефтегазовая сверхдержава» сдуется, как мыльный пузырь и пойдёт веселуха. Карточки, талоны, очереди, голодные бунты. У нас же не тропики. Бананы сами собой с деревьев не падают. Зима. Снег. Зона рискованного земледелия и так далее.

— Официально вести эксперименты по «выживанию на подножном корму в чистом поле», сегодня нельзя. Разрядка напряжённости, то да сё. Тот, кто проводит подобные опыты, автоматически навлекает на себя очень нехорошие подозрения. Как? Полная автономия? В глобальном мире «без границ»? А ещё в ВТО собираетесь? Получается, что испробовать твои методы «пищевого самообеспечения» на практике можно только тайно. И лучше всего, не в России, на нейтральной, недоступной для всяких там «международных наблюдателей» земле. Нужен неприметный «природный полигон», за пределами зоны внимания как наших «друзей», так и врагов. На тебе лежит ответственность за продовольственную безопасность проекта. Если справишься — Родина тебя не забудет. Не справишься — она

тоже не забудет, да ещё и многое припомнит...

Стыдно признаться, но у меня от таких речей буквально крылья за спиной вырастали. Как же мало надо нашему человеку для счастья. Любимый начальник — рядом, да осознание полезности своего занятия. Эх... Как там, у Григория Остера? «Главным делом жизни вашей, может стать любой пустяк...» Вторая фраза — не в бровь, а в глаз — «Надо только твёрдо верить, что важнее дела нет...» Я верила, я знала. Вот!

Слегка беспокоило только одно — невозможно кому-либо похвалиться. Гриф — на каждой бумажке. Володя научил меня писать очень красивые бумажки. Не в смысле внешнего вида — лист формата А4, обычный шрифт. Красота настоящего, серьёзного документа — в ёмкости содержания при максимальной краткости изложения.

— Запомни, Галчонок, — не уставал он повторять, — это тебе не институт, где льют воду. Серьёзные люди текст длиннее половины одной стороны листа не читают. А не сумеешь заинтересовать первыми же словами — сгинет твоя писулька в недрах папки секретаря-референта. Очень может быть, что текст твоей диссертации поместится в двух листиках толково составленных служебных записок. А защиты — не будет вообще. Зачтут «по факту».

Учил жизни... Заботился о моём служебном росте. Иногда, под хорошее настроение, целые лекции выдавал:

— И ещё! Никогда не пиши «то, что тебе хочется сказать». Пиши только то, что от тебя хотят узнать. И не более. Пусть лучше обратятся ещё раз... Благодарности не дождёшься! Власть всегда служит самой себе и не стоит рассчитывать на её признательность. Постарайся быть нужной. Избегай быть незаменимой (съедят!). Ни в коем случае не пытайся продемонстрировать независимость. Ужасное оскорбление для любой власти — показать, что без неё можно обойтись. Растопчут и смешают с грязью, вопреки собственной выгоде, «чтоб не повадно»... Поговорка про «курочку, несущую золотые яйца» — лживая сказка. Стоит курочке прокудахтать не то — и в суп. Наперекор сиюминутной пользе и обывательскому «здоровому смыслу». Хочешь преуспеть — подчиняйся и молчи. Со мною — тоже лишним не делись. Я ведь, какую-нибудь твою идею и украсть могу. Не со зла... Решу, что она мне нужнее — и ты ничего не докажешь. Понимаешь?

Я именно понимаю... Тебя, Володя, на твоей службе, хорошо научили давить в себе дикого зверя. Как хвалились по аналогичному поводу господя «старой закваски» — слуга отлично вышколен. И теперь ты сам строил свою личную «вертикаль власти». Сначала — обхаживал меня, как чистокровную кобылу редкой масти, а потом — пытался объездить и

«приучить слушаться руки». Выдрессировать, моментально угадывать твои мысли и радостно бросаться их выполнять. Именно радостно! На меньшее, ты был не согласен... И считал такой стиль отношений между мужчиной и женщиной единственно верным. Священным... Муж пришёл домой — жена его встречает у порога, бросает все дела, падает на колени и благоговейно снимает с вождя и повелителя сапоги... Каждый намёк, что такого не будет никогда, ты воспринимал с юмором... Каждую попытку помериться силой воли, как забавную бабскую дурь. И реагировал, как при общении с норовистой лошастью. А вот, милая, тебе яблочко... Только не брыкайся.

Впрочем, логикой ты тоже меня давил... Оттачивал моё мышление «в нужном направлении». Формировал «правильные цепочки ассоциаций». И щерился, как настороженный волк, при любой попытке что-то возразить. Молчи, женщина! Внимай и слушай. Признаю, многое сказанное тобой было для меня новым и интересным. В институте нас этому не учили... Там вообще крайне мало внимания уделяли «закрытой тематике». Максимум, в форме анекдотов, где повествовали, как в далёких 40-х годах, во время секретных исследований мутаций генов дрозофил под влиянием радиации, малограмотные кураторы составили «список запретных слов» и требовали от учёных с мировыми именами непременно писать, что несчастных мух «окуривали» жёстким рентгеновским излучением. А термин «радиация» был высочайше запрещён к употреблению «чтобы враги не догадались»... Ты был хорошим учителем... Не боялся затрагивать самые неожиданные темы и не стеснялся чётко объяснять логику, которая (по твоему мнению) единственная имела право на существование в этом мире. Логика власти.

— Долг перед обществом? Чушь! Стремление к познанию? Блажь кабинетных теоретиков! — а ведь забавно было наблюдать, как в приватной обстановке даёт трещину твоя «служебная невозмутимость» и под личиной холуя проступает живой, увлечённый человек, — Для взрослых людей существуют только три достойные цели — «сила, знание и власть». Причём, сила и знание — только инструменты для достижения власти, а власть — возможность удержать эти инструменты в монопольном владении. Обрести и отстоять собственную свободу...

Я не психолог. Трудно понять, как эти вещи одновременно сочетались в твоей голове. Яростное желание личной независимости (иногда это животное стремление к «воле», полной свободе от любых запретов — пугало) и готовность беспрекословно подчиняться любому вышестоящему начальнику (как в японских или китайских исторических фильмах). Может

поэтому, ты «в принципе» не признавал право на чужую свободу. Даже мою... При любой попытке высказать своё собственное мнение, у тебя буквально шерсть на холке вставала дыбом... Видимо, это — часть картины твоего мира, всех делящего на «вечных начальников» и «вечных подчинённых». Не дающего своим обитателям другого шанса подняться, кроме как напасть из-за угла... и загрызть насмерть...

Впрочем, всё, что шло на пользу твоему делу, ты объяснял исключительно хорошо... Кто бы мне ещё так чётко растолковал, зачем отменили «дальний космос» и даже мои скромные наработки в области автономного жизнеобеспечения гипотетической экспедиции на другую планету закрыли двухсловным «грифом». Заставлял решать логические задачи как «с точки зрения учёных», так и «с точки зрения начальства». Приходилось соглашаться.

— Смотри, Галчонок, — играл ты с моими доводами, как сытый кот с мышью, — как оно работает в реальном мире. Предположим, принято решение основать постоянную станцию на Луне. Почти невероятно, но, ради спора, предположим... В ближней перспективе — это научно-технический триумф. В среднесрочной — безумные расходы на выведение проекта из состояния финансовой «чёрной дыры». Теперь, на эту станцию, абсолютно все вещи надо регулярно доставлять с Земли. Воду, воздух, еду, одежду, запчасти, расходные материалы и так далее... А в долгосрочной перспективе, когда проект выйдет на уровень автономного — наступает самое страшное. Экипаж лунной станции может в любой момент превратить хозяйственную независимость в политическую. Ты читала роман Хайнлайна «The Moon Is a Harsh Mistress»? (забавный момент, Володя никогда не признавал переводные названия иностранных книг и от меня требовал того же, так что его буквальный смысл «Луна — стелет жёстко» не сразу совпал с привычным мне, по русскому изданию, «Луна — суровая хозяйка»). Никогда такого не будет! Власть может казаться дурной и недалёкой, но это обман зрения. Просто праздным дуракам не понять, сколько сил и времени отнимает у людей, уже достигших вершины, борьба с врагами и претендентами. Некогда власти на иные цели отвлекаться. Живьём съедят! Отсюда вытекает важный вывод — твоя «полная автономия» никому не нужна. Хуже того — она вредна (как «плохой пример») и опасна (как материальная база для недовольных). У власти — уже всё есть. Но, беда, если она не в состоянии отнять жизненные ресурсы у «вероятного противника»... Выращивать подобного «противника» за пределами «зоны контроля», собственными руками, за свои же деньги — политически нецелесообразно. Серьёзные люди — таких ляпов не

допускают. Ни наши, ни американцы... Одно дело — помпезно воткнуть в лунный грунт американский флаг или доставить туда вымпел с гербом СССР. Но, совершенно другое — случайно допустить появление недоступного конкурента. Даже, на первый взгляд, ничтожно слабого... Независимости от себя — власть не прощает никому. За полвека «космической эры», так никто внятно и не объяснил широкой публике причину, по которой яростная «космическая гонка» — вдруг закончилась невнятным «пшиком» в форме «дуплета», странной смерти Королёва (с упразднением должности «Главный конструктор ракетно-космической промышленности СССР») и «Лунной аферы» США. А всё очень просто... Государству в космосе смерть. Любому государству! Оно там лопаётся, как воздушный шарик в вакууме.

— Но ведь 40 лет назад не боялись планировать полёты к другим планетам и города на Луне? — удивлялась я его запредельной прагматичности, — и никто тогда ничего особенно не боялся... да и денег практически не жалели.

— Люди были другие! — мгновенно следовал ответ, — Тогда власти ещё искренне верили. Это очень дорого стоит. На вере во власть — мир стоит. Профукали, за джинсы и жвачку... Какую державу профукали, сволочи!

— Они в свободу верили. В светлое будущее, многие — даже в коммунизм, — пробовала я вставить словечко.

— Точно! — охотно соглашался Володя, — Грамотная власть сумела всех убедить, что эти символы — её суть. Так собаки нарту тянут... Им кажется, что бегут для своего удовольствия ... Ну, за вожаком... А на самом-то — деле волокут тонну груза. Виртуозная работа! И ведь как символику оседлали! Идеино мотивировали быдло... Бесплатно, как проклятые, пахали. На упрямстве и энтузиазме. А сегодня — хоть ты плати, хоть озолоти... — это у него одна из любимых тем. Ушедший в вечность Советский Союз он болезненно уважал и ненавидел разом... Гремучая смесь... Моя роль в подобные «моменты откровенности» заключалась в тактичном поддакивании.

— Разве символам коммунистического энтузиазма «покорителей космоса» сегодня нет достойной замены?

— Отчего же? Есть! — враз ссутулился Володя, — Хорошо известные «четыре К» — корысть, клановость, конкуренция и компромат. Зато идей, ради которых хоть одна сволочь подорвётся на что-то великое — не придумали. Сплошная попса...

На подобные скользкие темы мы разговаривали редко. А в тот раз —

выпало. Счастливого последнее лето... Конец июля, Новочеркасск, тёплый поздний вечер, маленький уютный рестораник... и мы вдвоём. Запоздалые посетители, давно пересидевшие час закрытия, потому, что уходить страшно не хотелось. Находились, за день. В подобные командировки мы с ним ездили достаточно регулярно. Почти привычно. Родичи давно удивляться перестали. Сама втянулась. Даже «тревожный чемоданчик» (как папа, по старой привычке, называет готовую к немедленному выезду наплечную сумку с самым необходимым) постепенно образовался. Но, прошлые разы я занималась своими делами, Володя своими. И вдруг, никаких дел не оказалось совсем. Такое впечатление, что он чего-то от меня ждал. Выгуливал по городу, словно экскурсовод. Объяснял. Показывал. Даже в «Музей донского казачества» сопровождал. И исподволь наблюдал, думая, что я не замечаю. Грешным делом, сперва, я решила, что меня привезли на смотрины к его родителям. Он сам откуда-то из этих мест. Но, нет... Получилось просто несколько «левых выходных» за государственный счёт. С приключениями...

Задним числом понимаю, что он хотел (в меру представления) похвалиться родными местами. Без всякого притворства, искренне. Надеюсь, что меня зацепит. Очень может быть — сам для себя решил ещё раз взглянуть на «с детства милые поля и тополя». Короче, собирался чуть расслабиться с приятным человеком. В светлых брюках, яркой рубашке и солнцезащитных очках, во всяком случае, я его увидела впервые. Ошибся... Видимо, ко мне он искренне «относился» и ждал ответной взаимности. Иначе бы не раскрылся, словно маленький. Я то старалась, как провинциальная туристка (а следовало бы изобразить деревенскую девку). Даже ахала... Володя мне не поверил... С каждым часом походов заметно грустнел, хотя мужественно довёл свой план до конца. Обиделся. Понятно... Помню, тоже обижалась, когда, глядя на чудо белой ночи, иногородние сокурсники зевали — «мы спать хотим». Под конец смирился. Почти искренне улыбался, когда я попыталась описать свои впечатления...

Ну, болотистой местностью меня не удивишь. Питер — весь на болоте. Однако, честно признаю — донские комары крупнее наших. Наверное, климат получше... или автохтонное население тупо полнокровнее. Насчёт полей и простора — да... Горизонт далёк и светел, закаты — просто обалденные и всё исключительно пасторально... Тем не менее, если мелкий Аксай (рукав Дона, на котором стоит Новочеркасск) здесь гордо считают рекой, то наша «Маркизова лужа» — океан. А искренне проникнуться «вольным духом исконно казачьей земли» я оказалась не способна. Видно, мешает столичное происхождение и университетское

образование. То же самое касается «чудес местной архитектуры». Вот ей богу — какое «место», такие и «чудеса». Как говорится, читайте путеводитель...

Новочеркасский Вознесенский войсковой кафедральный собор считается одним из самых величественных в России, и третьим по величине церковным зданием страны, уступающим только храму Христа Спасителя в Москве и Исаакиевскому собору в Санкт-Петербурге. Строили его трижды... Первый раз — собор заложили при самом основании Новочеркасска, ещё в мохнатом 1805 году. А планировали — крупнейшим в Российской империи, так как все более солидные (Исаакиевский и Христа Спасителя) — заложили только в 1818 и в 1832 годах. Однако, если считать данную церквушку символом «казачьей идеи», то она отвечает ей на 120%, с довеском... Восхитительный коктейль из нахальства, патологической жадности и некомпетентности. Не извиняюсь, так как всё это правда...

Строительство собора шло с перерывами до 1846 года. Наконец, 29 августа в 9 часов вечера, как доносил после донской атаман Власов императору Николаю I — «...храм внезапно обрушился. Большая часть громадного здания превратилась в развалины, при падении образовав собою рыхлую массу из смешанных брёвен и камней...» Специально посланная на Дон комиссия причинами обрушения признала, что «фундаменты были заложены на зыбком основании, а пилоны и арки чрезвычайно слабы. Материал, послуживший для постройки, весь дурного качества, преимущественно раковистый известняк, имеющий очень малую прочность. Известковый раствор применялся самый негодный. Кладка фундамента была произведена набросом, без всякого соблюдения рядов, а вместо расцебёнки, между камнями, находились куски того же негодного известнякового раствора». Аминь... Сорокалетний труд пошёл прахом. Сколько денег было разворовано в процессе и утекло «кумовьям» — тайна.

Второй раз собор было решено возводить уже не из местного «грушевского камня», а из кирпича. Новый вариант войскового храма заложили в ноябре 1850 года. Но, относительно качества материала сразу возникли сомнения (лично щупала кирпич местного производства и указанные сомнения разделяю — не будучи Терминатором, рыхлый и кривой бледно-розовый брусок легко разломилась голыми руками). Сомнения привели к приостановке строительства. Потом темп всё же возрос. Если за первые 10 лет собор вывели только до половины, то остаток намеревались завершить всего за два года. Поспешность кирпичной кладки, с непродолжительной её просушкой, привела к тому, что в полночь с 10 на 11 июля 1863 года главный купол храма обрушился внутрь себя, увлекая один

из малых куполов и пять боковых сводов. Причиной несчастья сочли поспешность производимых работ.

Третий проект многострадального Храма Божьего утвердили в 1891 году. Затраченная сумма в три раза превзошла первоначальную смету... Строительство сопровождалось многочисленными скандалами и недостатками. Например, задним числом выяснилось, что уже при закладке фундамента хорошие строительные материалы опять были частично разворованы и подменены бросовыми. Из-за чего проект пришлось срочно перерабатывать, в сторону уменьшения веса наземной части здания на 30 000 тонн. Ради спасения затеи были предприняты самые необычайные меры — присланы строители из столицы, заменено «иногородними специалистами» руководство стройки, а в качестве основы конструкции собора — предложен монолитный железобетон. В самом начале XX века — абсолютная новинка. По всей видимости, разворовать непривычный им цемент и стальную арматуру — казаки не решились. Эти предосторожности сработали. Освящение новооткрытого Вознесенского кафедрального собора состоялось 6 мая 1905 года (то есть, практически через 100 лет после закладки 18 мая 1805 года). Аборигены дружно считают его «шедевром зодчества». Во всяком случае — большим и красивым...

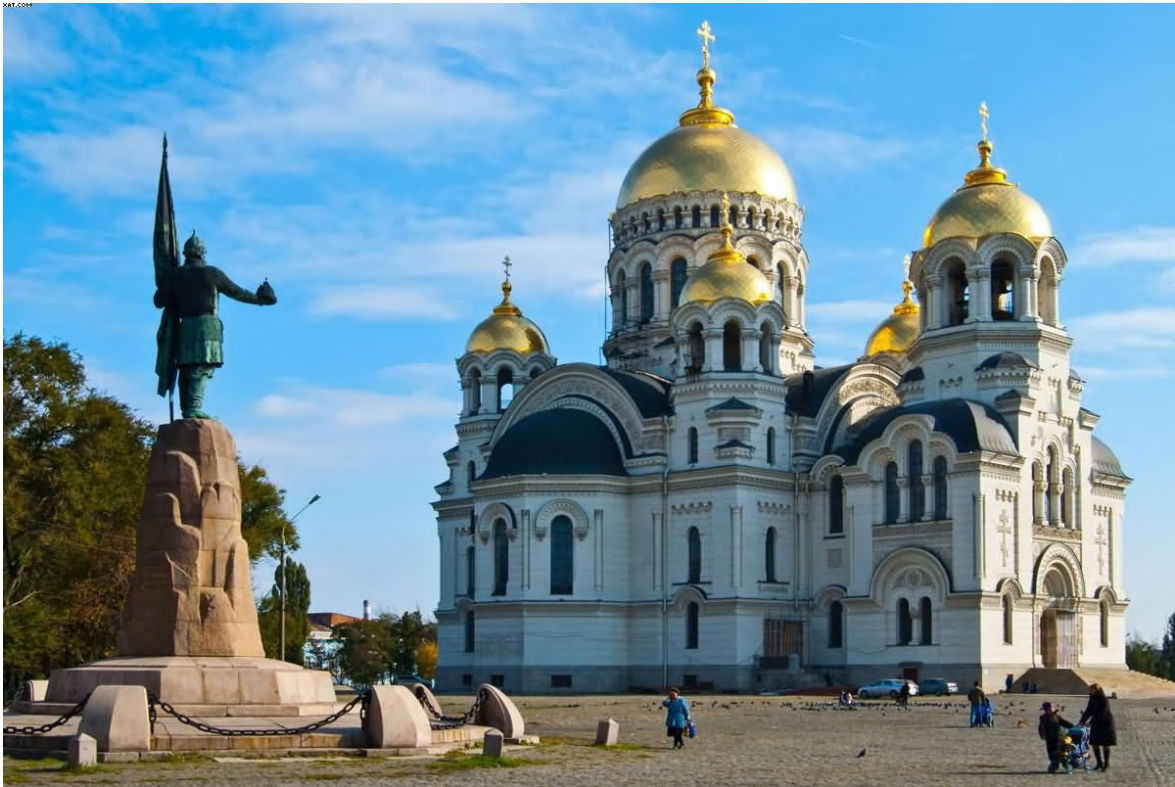

Памятник Ермаку и Вознесенский кафедральный собор в городе

Новочеркасске

Насчёт большого — согласна. А вот в остальном... Каменная громадина торчит на вершине холма, посреди бугристой площади, неряшливо вымощенной разноцветными булыжниками. Вокруг — ни души... В отдалении — несколько киосков по продаже пива, рядом — облезлая бледно-зелёная коряга на каменном постаменте, при ближайшем рассмотрении оказавшаяся памятником Ермаку. Тоже — так себе достопримечательность... С ног до головы обросший малахитом покоритель Сибири смотрится несколько заброшенно. После благородной патины, привычной мне на берегах Невы, в рыхлой коросте — он почти неузнаваем. Дешёвый «новодел»... Экспонат из сказа Бажова про «Хозяйку медной горы». Зато музей казачества меня потряс... В своём роде — шедевр! Помпезный и одновременно наивный гимн многовековому узаконенному бандитизму... Как жемчужина экспозиции — загадочный железный агрегат в центре главного зала. Ни таблички, ни пояснительной надписи. Считается — что все про него знают... Обошла вокруг трижды. Не то лебёдка, не то редуктор. Криво склёпанный каркас и множество зубчатых колёс на нескольких осях. Оказалось — часовой механизм! Во время отступления из Азова, после знаменитого «сидения», казаки, в качестве символа-трофея, уволокли городские башенные часы... И триста лет (!) бессмысленно таскали их за собой по степям (не делая попытки приспособить к делу), пока Советская власть не пристроила «раритет» в музей. Смех. Когда-то в детстве я прочитала в папином журнале легенду о «золотой бабе». Про то, как дикие вандалы утащили из разграбленного Рима позолоченную металлическую статую и много столетий, как символ великой победы, возили её по всей Евразии с места на место, пока не спрятали где-то за Уралом. Сама возможность такой истории мне показалась сомнительной... Теперь убедилась — бывает! А Володя рассказывал о злключениях азовских часов с горящими, от гордости за предков, глазами. Вероятно, так же гордятся своими кровожадными прадедами потомки викингов. Не знаю... Древние новгородцы, например, тоже были знатные разбойники, однако бронзовые Магдебургские ворота, честно спёртые у шведов из Стокгольма, всё же хозяйственно приладили к храму Святой Софии... Казачий менталитет, в свете изложенного, представляется не вполне русским. Может быть, они действительно — потомки ордынцев-христиан?

Главное — «проблему символов» мы обсуждали спокойно. Я делилась впечатлениями. Володя поддакивал. Обстановка — располагала. Как «апофеоз культурной программы», нам подали фантастически вкусный

«рыбец», донского улова, истекающий ароматным жиром и свежее местное пиво в запотевших стаканах. То и другое, по уверениям Володи, просто обязан отведать каждый культурный человек, побывавший в Новочеркасске летом. Мирно светили фонари сквозь прогалы в кронах деревьев. Огромные бабочки-бражники бесшумно зависали у чашечек цветов на клумбах, словно маленькие ночные вертолёты. Тянуло запахами южной степи, дымком от кухни и скошенной травой. Помню, я высказала мысль, что неплохо бы погулять по ночному городу, а Володя, в ответ, странно хмыкнул... А потом появились «эти» и я начала догадываться, что Новочеркасск — далеко не Питер, а место довольно-таки безлюдное. Хозяин ресторанчика сразу куда-то подевался... Мобильный телефон выхватили из моих рук как-то даже по-хозяйски... Аккуратно. Чтобы случайно не испортить собственную вещь. Потом — мне зажали рот... А потом — воздух взорвался разлетающимися в разные стороны стульями, посудой и осколками стекла. Господи, как он их бил! Молча, сосредоточенно, в полную силу. Так, что после каждого удара ясно слышался треск ломающихся костей... Без попытки договориться. Без предупреждения... Без жалости... Как человек на последнем градусе бешенства... Долго, по внутреннему ощущению — целую вечность. Насмерть... При этом, не совершая ни одного лишнего движения, словно машина. Державший меня мужик бросился прочь. Напрасно... Бросок вслед, удар, жуткий влажный хруст, оборвавшийся стон, тишина...

— Видела? — поинтересовался Володя почти спокойным голосом, когда всё закончилось, — Вот так она и выглядит, настоящая власть, — покачался на полусогнутых, чутко прислушиваясь к ночным звукам (до сих пор не знаю — остался ли в живых кто-то из нападавших хулиганов?), — Да не я же. Они здесь власть. Они и есть — настоящая власть. Нищие, злобные, упрямые и тупые. А символы... Символы — это дело наживное. Кто раньше встал — того и сапоги, — помолчал, — И — не болтай... Не оттого, что это что-то плохое, а наоборот. Здесь это самое обычное дело. Я, вообще-то, шорох услышал. Идём спать, столичная штучка! Нас с тобой ещё ждут великие дела.

На следующее утро я проснулась рано... и уже не в своём номере. Вещи, небрежно рассованные по пакетам — вдоль стены. На столе — бутылка шампанского, в ведёрке со льдом, коробка дорогущих шоколадных конфет и записка — «Из комнаты — не выходить (подчёркнуто), по телефону — не звонить, остальной корм — в сумке». На спинке стула — новенькие женские джинсы, кислотная футболка и белые кроссовки моего размера. Одежды, что была на мне вечером — нигде не видно. Мобильника,

кстати — тоже. А ведь я не настолько была пьяна или испугана, чтобы забыть — мой мобильник Володя у нападавших забрал. Точно, забрал... И где? Опять подстраховался!

Володя появился после семи вечера, оживлённо-радостный, со свежим пластырем на лице и сбитых костяшках пальцев. С моим мобильником и моим же паспортом в руках. Когда взял? Впрочем, я и не проверила, на месте ли мои документы... Хотя, поставить шампанское в холодильник — ума хватило.

— Держи! Билеты на самолёт отменил, уедем ночным поездом. Мы — в розыске. Это дело надо отметить!

— Э-э-э... — к вертящемуся на языке — «с утра пьют шампанское только аристократы и дегенераты», заранее приготовленному для встречи, сногшибательная новость подходила мало. Скорее, совсем не... — А за что? — ноги предательски ослабели, пришлось сесть.

— Галчонок, — игристый напиток пенной шапкой накрыл бокалы, — Я жалею только о том, что ножа с собой не взял. Считай, что «так надо было». Тебе, воспитанной — не понять...

— Кому надо? — глупый вопрос, в данной ситуации. Ясно, что правды не узнаю, опять отделается шуткой.

— Нам! — машинально подняла бокал, чокнулась... Развернула хитро упакованную конфету... Вкусно...

— Зачем? — ещё более глупый вопрос. Если вчерашнее происшествие мне не приснилось, это уголовное...

— Для личного дела, — если это шутка, то не смешная. Ну да, я слышала, что ФСБ и МВД не знают о действиях друг друга, но...

— Забудь! — в бокалах снова пенится шампанское, — Это мой проект и я отвечаю за всё. А ты — мне нужна. И не только мне...

— К Последнему Морю! — бросаю в рот изделие московских кондитеров. Настоящее, никаких трансжиров. И мне почему-то не страшно.

— Галчонок — вчера ты была права! — произнёс торжественно, как священное откровение, — Действительно, часто барахло притворяется символами. Давно надо было на подобные вещи твоими глазами посмотреть. И вот это всё, — не выпуская бокала, обвёл вокруг рукой, — тоже барахло. «Вещи — тлен, душа — бессмертна!» — чокнулся, залпом выпил, — Символы для дела не нужны, нужна — идея. И тогда — «К Последнему Морю!»

— Володя, ты о чём? — я всегда чувствую, когда человек пьян, а когда только хочет казаться пьяным. Он был пьян. Смертельно... Никогда, ни до, ни после, я не видела его таким пьяным.

— Забудь! — покрутил в руках пустой бокал с таким видом, будто собирался, подобно гусару XIX века, со звоном и брызгами грохнуть его об пол, — Пей!

— Володя, что с тобой? — не умею разговаривать с пьяными. Когда и где он успел так набраться?

— Галинка, запомни, — наконец-то поставил бокал на стол, многозначительно покрутил в воздухе пальцем, — Задание на разработку той технологии, что ты собираешься предложить — тебе не выдаст никто! Здесь, такая технология — никому не нужна. А вот там... Тс-с-с! — комическим жестом он приложил палец к губам, — Там, она очень пригодится... Ищи! И молчи, если найдёшь... Времени — в обрез.

— Володя, может, присядешь? — отчего-то только тут мне стало заметно, насколько нетвёрдо он стоит на ногах.

— Не сбивай с мысли! — он отмахнулся, опершись другой рукой о стол (шампанское явно ударило в голову), — Не здесь, так там... Я им всем ещё покажу... — вести его под руки до кровати оказалось нетрудно. Сам переступал, продолжая бормотать себе под нос непонятные обрывки фраз. Тогда — непонятные... Если бы знать!

Через две недели грянула война с Грузией. Вечером 8 августа он позвонил и сказал, что «операция прикрытия» началась. Посоветовал собираться и быть готовой внезапно уехать, примерно на месяц. Возможно, немного дольше. Не забыть тёплые вещи. Так и закончилась моя прежняя жизнь...

Глава 3. Вариант «Омега»

Северодвинск встретил меня по-осеннему промозглым ветром и мелким противным дождём. Из фирменного поезда «Поморье», с пересадкой доставившего меня сюда через Вологду, я вывалилась нагруженная вещами, как трудолюбивый маленький ослик. День прошёл отвратительно. Поезда существуют, чтобы в дороге удобно спать, а не дремать вполглаза. Увы... Пригородное ж/д сообщение между Архангельском и Северодвинском было прервано в прошлом 2007 году, из-за практически полного отсутствия пассажиров. За пятилетку — население всемирно знаменитого центра атомного судостроения сократилось на одну пятую... Теперь, ходящий «через день» московский состав стал единственной ниточкой, связывающей ныне заштатную базу Северного флота с «большой землёй». В вагонах, на последнем участке маршрута, от подсаживающихся пассажиров сложилась обстановка затрапезной электрички. Настроение, в результате — соответствующее. Давненько я уже не путешествовала подобным образом. Хотя, бывало и хуже...

Спряталась от вихрей водяной взвеси в здании вокзала. Озябшими пальцами набрала номер. Володя строго запретил звонить по пустякам, но усиливающаяся непогода и мгновенно промокшие ноги, это не пустяк. Тихо. В смысле, абонент не отвечает. Трижды дождалась сброса соединения после длинной серии напрасных гудков. Сделала перерыв... Повторила попытку... Бесполезно. Шагать пешком до автобусной остановки? Словно в издёвку, в дальнем от меня углу автостоянки остановился позорно древний микроавтобус «когда-то защитной расцветки» и принялся мигать фарами. Будто в насмешку... Наверное, увидел через стекло потенциальную клиентку... Или водитель тэшки пытается заигрывать? В таких случаях лучше всего показать полную независимость. А ещё — сразу язык... Знаю я, эти «шахид-такси». Пользуясь слякотью, «за совсем мало денег» заманить явно иногороднюю дурочку в салон и возить её по окрестным переулкам, пока бензин не кончится. «Вах, далеко ехать пришлось!» Позвоню ещё раз. Опять не отвечает... Зато хозяин «шахид-такси», явно издеваясь, начал включать габаритные огни в такт телефонным гудкам. Стоп! Или я от холода сдурела, или он мне знак подаёт? Будем рассуждать логически... Слышать сигнал от володино телефона может только один человек... И если он не догадается, что в летних туфельках я через залитую водой площадку не

пойду, кто ему доктор? Жест с кручением пальцем у виска возымел действие. Пыхнув дымным выхлопом, ветеран автотехники, судорожно дёргаясь, развернулся и, пятясь задом, наискось, разбрызгивая лужи, подкатился к дверям вокзала. Кажется, мой выход...

— Залэзай! Простынешь! — какой вежливый. Лучше б вещи в салон помог погрузить. Или, это нарушит его имидж «гордого сына гор»? С какой стати Владимир затеял маскарад, зачем ему акцент? Кому мы тут интересны?

— Салам алейкум! — из вредности по-восточному обратилась. Даже бровью не повёл... Но, ответил:

— Малейкум вассалам! — ух, как я дверью хлопнула... Нет, не развалилась колымага, однако. Ещё крепкая...

— Поехали! Я замёрзла и спать хочу (целый день провела на ногах), — нет. Вылез из машины. Осмотрелся. Как будто сквозь тонированные стекла плохо видно. Сел за руль и, наконец, соизволил заговорить по-человечески.

— Галчонок, ты мне доверяешь? Закрой глаза и давай правую руку... — нашёл время сюрпризы устраивать.

— Ой! — Гладкое золотое кольцо плотно село на безымянный палец. Обручальное? Как понимать? Даже в жар бросило... Действительно, сюрприз. Неужели с женой разводиться собрался. Ради меня? В такой момент?

— Держи! — книжка паспорта... На развороте — моя фотография и мои личные данные. Позвольте, но мой документ лежит у меня в сумочке. Точно лежит, недавно билеты покупала... А это что за новости? В разделе «семейное положение» — штамп о заключении брака с каким-то Владимиром Ибрагимовичем с совсем невыговариваемой фамилией. Датирован, кстати, прошлым месяцем. Всё честь по чести. Причём, паспорт явно настоящий, только совсем новенький...

— Как прикажете понимать?

— Это я — Владимир Ибрагимович, — жестом подкрутил несуществующие усы, — А ты, мой жэнщина. И если хочешь — мой жэна. Если вдруг что-то случится — за меня, по этому документу, тебе назначат пенсию. Он настоящий. На время командировки — предъявляй как раз его. Больше тебе пока ничего знать не положено, — и микроавтобус рванул с места, будто новый. Обалдеть... Окончательно войдя в роль, Володя процедил сквозь зубы, — А если кто-то будет приставать, скажи — «Зарэжу!»

Пристёгиваться было нечем, пришлось обеими руками держаться за трубчатую скобу, а на поворотах ещё и упираться ногами. Так что, кольцо

всё время мелькало перед глазами. Каюсь, на него я смотрела больше, чем на дорогу. Что дорога? Грязь, ветер, блёклый северный пейзаж... А вот символ законного брака. Уел! Подколол без слов... В споре «о символах» оставил таки последний довод за собой. Настоящий мужик! На Володю я тоже периодически поглядывала и удивлялась. Казалось бы, обычный высокий брюнет. Самую малость цыганистый и чернявый. А вот же, дар перевоплощения! Переоделся, напялил на голову простёганную войлочную шапочку и — нате вам. Типичное «лицо кавказской национальности». Интересно, а родителям новость сообщить можно? Скорее всего — нет. Рано, да и зыбко пока всё... Вот вернусь из этой странной командировки — тогда.

Ведомственная гостиница встретила нас сквозняками, скрипящими дощатыми полами и лёгким налётом запустения. Ого! Трёхкомнатный номер, с дорогой казённой мебелью и наполненным (!) напитками баром при уютно фырчащем двухкамерном холодильнике сразу напомнил, что что-то внятное я жевала вчера, причём, те странные тошнотики из привокзального буфета, по уму, вообще не следовало брать в руки и тем более тянуть в рот. Впрочем, инвентарные номера на всех без исключения предметах (вплоть до стеклянной пепельницы на столе, где криво намалёванные цифры просвечивают сквозь днище), намекали, что особенно расслабляться не придётся. Куча свёртков в углу прихожей, массивный ящик защитного цвета прямо посередине комнаты, след от сапога на ковре (солдаты вещи таскали?). Казарма, прости господи. А в вестибюле, пришлось предъявлять документы не старушке в регистратуре, а нормальному часовому. Интересно, горячая вода у них тут есть?

Пока я плескалась, а потом, распаренная и подобревшая, охорашивалась в своей спальне — Володя накрыл стол. По мужски... Обильно и некрасиво. Накрошил холодное консервированное мясо, крупно порезал хлеб и сыр. Намазал красной икрой бутерброды. Расставил тарелки. Выстроил в ряд банку растворимого кофе, чай и горячий литровый электрочайник из нержавейки. Наш первый «семейный ужин». Я ела — а он молча смотрел в окно. За потемневшими окнами барабанил наконец-то спустившийся ливень. Люстра под потолком то и дело мигала. Когда дело дошло до кофе с печеньем — поинтересовался, хочу ли я спать. Отвечать утвердительно показалось невежливым. В конце концов, он меня и доставил, и обогрел, и накормил. Самое время о сексе подумать. Как никак — намёк с кольцом прозрачен. После штампа в паспорте полагается «первая брачная ночь»... Только я не угадала! Двое расторопных солдат, явившихся после нажатия кнопки вызова, освободили стол от остатков

продуктов, сдвинув на край чайник и кофейные принадлежности. Досуха протёрли полировку, козырнули и удалились...

— Теперь, поговорим! — начал Володя, наглухо задёргивая шторы, — обещанные варианты у тебя с собой?

— Есть на флешках и одна копия на бумаге... — не ожидала такой деловитости. Хотя, ему виднее.

— Кто-нибудь, кроме тебя, их читал? — ага, определённо — это продолжение темы трёхнедельной давности.

— Никто. Единственная распечатка. Флешек — две. Как ты и советовал, — в ответ он перегнулся через стол.

— Держи! — передо мною легла папка скоросшивателя, — Здесь — ознакомительные материалы. Прочти все до одной страницы внимательно. Пока — у тебя ещё есть возможность подумать и отказаться... Официально. Через «подписку о неразглашении»... По правилам — то есть, сначала «дав подписку». А я считаю, что время дороже формальностей. (в переводе на русский язык — он уже решил)

Теперь я подозреваю, что одной «подпиской» там бы дело не ограничилось. Тема пахла хорошей «химической амнезией» для отступников (а то и показательным сожжением заживо, как в старом рекламном романе про работу спецслужб, кажется его название «Аквариум»). Прежде всего, потому, что при моей «второй группе» допуска — в папке документы с грифом высшей степени секретности... Опасно играем! Особенно, учитывая, что на обороте — отсутствуют положенные отметки... Это — как прикажете понимать? Володя, специально для меня, сделал «левые» ксерокопии? Самые тёмные дела — примерно так и совершаются, вообще-то. Или — без учёта, или — с «перекрёстным засекречиванием» (как в мрачных 40-50-х годах) когда сам факт существования секретной информации уже сам по себе является «совершенно секретным». Главная тайна атомной бомбы состоит в том, что она вообще существует. Впрочем, тогда — мелочи меня совершенно не волновали... Косноязычный «канцелярит» из папки — воспринимался, словно фантастический стереофильм... Лазейка между мирами! Окно в прошлое! Ущипните меня — я сплю...

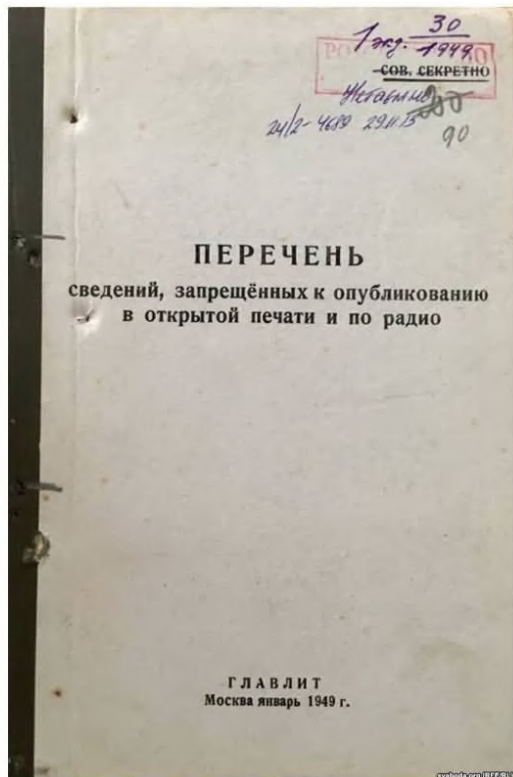

Перечень сведений запрещённых к опубликованию в СССР (январь 1949 года)

От захватывающих дух переживаний — потянуло на сладкое. Даже приторное местное печенье показалось достойным внимания. Подумать только! Другое время, другая планета. Невероятные перспективы и открытия! К реальности меня вернул острый запах гари. Вот так... Стоило на полминуты отвернуться — а листки из папки уже полыхают в пепельнице. Предупреждать надо! Я бы ещё раз их перечитала... Или это такая шутка? Непохоже

— Забудь! — теперь дежурное слово? — Завтра прочтёшь. Как и всё, в официальной обстановке... Под подписку о неразглашении.

— А сегодня? — интуиция мне подсказывает, что наша «первая брачная ночь» накрылась медным тазом.

— Надо поговорить, — вот это действительно ново, первый раз за время знакомства ко мне обращаются подобным тоном.

— Слушаю, — кофе я себе всё равно налью. Самую большую чашку. И пусть хоть мир перевернётся...

— Я подожду, — и действительно, плотно зарылся в мои бумажки. Быстро читает, как сканирует... Один лист — один вариант. «Альфа»... «Бета»... «Гамма»... Как обычно — на половину одной стороны стандартного листа А4...

Считается, что существует три основных метода составления научных отчётов. «Английская школа» — где по умолчанию, принимается, что читающий текст — равный тебе специалист, поэтому всё излагается предельно кратко и компактно. Только нужное. Ничего лишнего и очень конкретно. «Немецкая школа» — когда считается, что отчёт будет читать полный дебил и всё расписывается в мельчайших подробностях (как вариант — к листу обзорных материалов добавляется пухлая пачка приложений). «Китайская школа» (она же «азиатская») — где на каждый пункт делового содержания приходится хоть несколько слов лести руководству или же упоминается, что такое-то действие (опыт, проба) сделано согласно его указанию и только потому получилось, как следует... В идеале, согласно «китайской» традиции, следует заранее предугадать, что именно начальник хочет прочесть и писать только это. Азия-с! Прежний мой научный руководитель обожал «немецкую» манеру и частенько ругался, что вместо солидных километровых «простыней» я всё пишу «на открытке». Володя наоборот — ценит «английскую» краткость. Стоп! Зачем же моё сразу жечь? Дым и так столбом. После первого пожараща вонища в воздухе — не продохнёшь! Хоть форточку открой... Что? Номер с вытяжной вентиляцией? Действительно — генеральская гостиница... Как тянет! Заполнившее комнату марево истаяло буквально на глазах. Пепел растёрт в порошок. Можно говорить...

— Галчонок, как ты полагаешь, если на той стороне — другой мир и другая планета, то и время там другое?

— Конечно! Сказано прямо — «окно в прошлое». Ориентировочно — начало XVII века. Значит — так и есть.

— Ошибка. Чему вас только в институтах учат. Время всегда и везде одно и то же. Как длина, ширина и высота... По научному, это называется — физическая константа. Какой вывод из сказанного следует сделать? Не научный, а организационный? Подумай.

— Всё, что будет происходить «на той стороне», для контроля и оперативного руководства «отсюда» почти недоступно. Мы там будем как экспедиция Колумба — герои первооткрыватели и «робинзоны», в одном лице...

— Тебя это радует? — весь подобрался, вцепился пальцами в колени.

— Нормально! Романтика! Свобода! — что-то не то я сказала, — людей, на другой стороне, почти и нет? Так?

— Цивилизованных — точно нет. Я спрашиваю о другом... — нет, определённо, у него проблемы. Крупные...

— Тогда кого нам бояться? Мы же не одни с тобой на ту сторону

полезем? — ой, как он нехорошо зыркнул...

— В некотором смысле — одни. Мою группу расформировали. Ты — считаешься привлечённым экспертом, удобным по соображениям секретности. Теплица, парники, опытный участок, микроудобрения... Не более.

— Но ведь так и есть! — уставился, не мигая, — Ну, просто куда ты — туда и я. Без высокой политики.

— Не получается без политики! — вскочил, принялся вышагивать по ковру, — Политика везде! Что ожидает членов самой первой экспедиции в прошлое? — а вот пальцами попрошу в меня не тыкать... — Есть мысли?

— Зависит от ситуации. Если нам разрешат публиковать отчёты — слава, звания, может быть — деньги. Если не разрешат — просто звания и деньги... Плюс — статус «вечно невыездных». Секретность же. Ну, и что такого? Зато интересно. Многие за такую возможность сами приплатили бы. Даже я...

— Не понимаешь намёков, — устало плюхнулся обратно в кресло, — Хорошо, тогда попробую по-другому. Ты знаешь, что такое «единоначалие»?

— Нормальный порядок организации власти в экспедиции или воинской части, — очень странный вопрос.

— А что происходит, если в длительной (вот это слово мне сразу не понравилось) автономной экспедиции нет твёрдого единоначалия? — можно догадаться, не зря отчёты читала.

— Что угодно, вплоть до поножовщины и общей гибели. В первых полярных экспедициях XIX века такое случалось. Из-за неграмотного подбора групп в них оказывалось несколько неформальных лидеров. От скуки и тягот уединённого существования между ними начинались дикие ссоры, переходящие в смертоубийство. Даже термин специальный изобрели — «полярное бешенство». Умные образованные люди, на глазах звереют, делятся на враждующие группировки и буквально зубами рвут друг другу глотки... Иногда — до последнего человека. А что, разве сегодня такая проблема стоит? Вон, с тех пор, сколько разных экспедиций было... И где они только ни работали... XXI век на дворе! Мы же не звери? Свои люди. Договоримся, как-нибудь... Что-то изменилось?

— Всё изменилось, — Володя выдвинул вперёд правую руку и начал загибать пальцы, — Во-первых, в полную неизвестность уходит почти толпа. Секретность, мать её... (мне показалось, что он собрался плюнуть на ковёр, но в последний момент передумал). Во-вторых, эту толпу готовили несколько разных ведомств...

— «У семи нянек — дитя без глазу», — вставила я в его паузу умное словечко.

— Точно! Отдельно в экспедиции участвуют подразделения ФСБ, МЧС, ГРУ и Академия наук, прикрытие и силовую поддержку осуществляет Северный флот. Выторговали своё особое право, как первооткрыватели... Общего руководства — нет. Чёткой системы взаимной подчинённости — никакой. И это в условиях периодического отсутствия связи.

— Это как? — в бумагах с грифом про связь не было ни словечка.

— А так! Свет и радиоволны — когда проходят, когда нет. Проводная связь — тоже временами ненадёжна. Кроме того, сам «проход» — не стабилен. Расширяется, сокращается, иногда — закрывается совсем. Что-то связанное с движением планет... В это время экспедиция будет полностью отрезана от «большой земли». Как бывало разве 300–500 лет назад. Считай — вернулась эпоха Колумба.

— И что тут страшного? Подумаешь, ну посидим недельку-другую без связи...

— Вот, ты тоже не понимаешь, — он с видимым отвращением загнул четвёртый палец, — уже лет сто люди не посылают экспедиции настолько автономные, что с ними вовсе никак невозможно связаться. Даже в космосе связь есть всегда! — помолчал, — Между прочим, случаи «полярного бешенства» практически исчезли только с появлением радио. А экипажи атомных подводных лодок, для несения многомесячного боевого дежурства — подбирают так тщательно, как космонавтам и не снилось. И один чёрт, после всплытия — их нельзя выпускать к обычным людям, нужна реабилитация. Психология!

— Да что мы, немедленно взбесимся там что ли? — по-моему, Володя несколько сгустил краски.

— Не знаю! — неожиданно выдохнул он мне в лицо, — нет данных. Зато поводов — хоть отбавляй. А главное, нет объединяющей идеи. Все темнят. У всех — свои собственные цели. Как контролировать этот сброд — тайна.

— А надо? — по-моему, у него началась профессиональная деформация, — Зачем нас там контролировать?

— Затем, — поднял усталые глаза, — Если это действительно прошлое. Если это наше прошлое. Про «эффект бабочки» читала? Мало ли, кому какие мысли в голову придут. Это раньше, все собирались строить один и тот же коммунизм. «Все как один, плечом к плечу...» Других вариантов даже не рассматривали. А теперь, — скривился, — кто

монархист, кто родновер... или технократ. А у кого — карьера не сложилась. Оглядится он там по сторонам, и начнёт «исправлять историю». Прошлый раз уже был печальный прецедент, — осёкся, — тебе этого знать не положено...

— Но, есть же какие-то надёжные способы удержать людей в рамках приличия? — он криво усмехнулся.

— Способы — те самые «четыре К». Корусть, клановость, конкуренция и компромат. И «короткий поводок», снабжения всем необходимым, для верности. Что и наблюдаем. В чём заключается «поводок» — объяснить?

— Полной автономности экспедиции никто не допустит. Постараются урезать всё снабжение по самому минимуму. Чтобы от единственной «дыры в XXI век» далеко не отходили, и чуть что — обратно к ней бегом бежали.

— Правильно. Откуда знаешь?

— Читала, как царь-батюшка посылал народ завоёвывать Сибирь с Дальним Востоком.

— Верно, — он загнул последний палец, — Именно так и планируется, — опять скривился, — Аварийный запас продуктов — не более чем на месяц (на случай если «дыра» временно закроется)... Топлива — в обрез... Патронов — не более двух боекомплектов на ствол... Тяжёлого вооружения — вообще никакого. И всё возможное снабжение — отсюда. Даже шланг с питьевой водой для столовой — от водопровода из XXI века. Во избежание, — помолчал, — Время и люди не меняются...

— Хочешь сказать, что если «дыра» закроется на два месяца — то придётся голодать? А если за это время кончатся патроны — отбиваться голыми руками? — читала, как же.

Жестокая оружейная и продовольственная зависимость от центральной власти, в XVI–XVIII веках, были теми цепями, на которых Московия держала своих «вольнлюбивых землепроходцев». Постоянно дёргая за эти цепи, «шоб воры не забывались». Запрещая поселенцам сеять хлеб и ковать железо. Доходило до того, что пытаясь не пропасть по вине далёкого и жадного начальства, сибирские казаки активно осваивали лук и стрелы, а пищали и прочие «громыхалки» таскали чисто для виду. Патронов всё равно не было.

— Совсем не боишься? — удивлённо поднялся, подошёл, заглянул в глаза... обнял...

— С тобой — хоть на морское дно! — вырвалось.

— Молодец! — прижал совсем крепко, — Из каждого безвыходного

положения есть не менее трёх выходов! Но, запомни, ты — мой козырный туз в рукаве. Мало совершить подвиг, надо подгадать, чтобы на тебя в этот момент смотрел генерал... Не понадобится — и хорошо. А случись что — у нас должны быть запасные варианты. Занимайся своими делами и молчи. Что бы вокруг ни происходило. Когда вопрос встанет ребром — я сам скажу.

Сколько мы так простояли — не знаю. Не хотелось шевелиться. Мысли путались. На самом-то деле — я ещё и жутко боялась. Смертельно как боялась! Что он — уйдёт, за грань, добывать себе генеральские погоны, а я — ничем не смогу ему помочь... А если вместе... Да будь что будет! Кто сказал, что звания даются легко? Вот и...

— Разве они не понимают? — военный совет, после внезапного приступа нежности, принял организованный характер, — Им нас совсем не жалко? — кому им, понятно без слов. Таинственному начальству проекта «Остров».

— Галчонок, ты пока не понимаешь... Возник совсем другой слой реальности. Ещё три недели назад — никакой «дыры» в помине не было. Голый «пилотный проект» экспедиции, ссылки на несколько старых отчётов последних месяцев существования СССР и теория профессора Радека, который получил к тем отчётам доступ и предсказал дату очередного «открытия». Я готовил материал на свой страх и риск. Руководство меня поддержало. Но...

— Позавидовали? — У Володи досадливо дёрнулся угол рта, — Нет? — Решительно помотал головой.

— Скорее, не смогли поделить ответственность. Когда «дыра» открылась и гипотеза подтвердилась, срочно назначили комиссию. И все «причастные» тут же захотели урвать свою долю. Открытие мирового значения! На уровне первого полёта в космос. Каждый, случайно оказавшийся рядом, имеет шанс войти в историю. И каждый удачно примазавшийся — тоже. Вот меня и отгёрли, — заметил беспокойство, поспешил утешить, — Это-то как раз пустяки. Пока — процесс идёт штатно!

— Но, ты же оказался лишним? — как знакомо... В нашем институтском гадюшнике точно такие же нравы...

— Нет, я оказался «первым не по чину»... Знаешь поговорку — «У победы — много родителей, а поражение — сирота»? Пока всё идёт хорошо — мне... точнее нам — ничего не светит. И знаешь, как с этим следует бороться?

— Надо сделать, чтобы всё неожиданно пошло вразнос... тогда

халявщики срочно примутся искать «самого крайнего».

— В точку! А главное, чтобы этот «крайний» в острый момент оказался вне зоны досягаемости разъярённого начальства. С другой стороны «дыры». Тогда он из категории «виновника» автоматически станет «участником», а немного спустя и «пострадавшим». Если всё правильно рассчитать, то, пока здесь будут грызть глотки соперникам и поспешно назначать виноватых, там, — он выразительно крутанул кистью, — произойдет «героическое спасение», не хуже эпопеи челюскинцев. Предупреждён — значит вооружён. Вот поэтому, я прошу молчать. Самый лучший экспромт — заранее подготовленный. И, надо рискнуть головой... Ты готова рискнуть? Повезёт — вернёмся в почёте и славе... Не повезёт — тоже не пропадём. Не у тебя одной есть запасные варианты.

— А отвечают пускай «ответственные товарищи»?

— Угу... Чтобы стать генералом мало заслужить штаны с лампасами, нужно ещё создать вакантную генеральскую должность...

— Кто-то должен полететь в отставку... или на пенсию... или — под трибунал... А если погибнут люди? — гипотетическая перспектива быстрого карьерного роста наглядно повернулась своей отвратительной стороной.

— Значит, уцелевшие получают ещё больше плюшек и погремушек... Побед без жертв не бывает.

— А разве так можно? — что-то он подозрительно разоткровенничался. Да на трезвую голову. Не к добру...

— А как можно? Уточню, а как оно бывает в жизни на самом деле?

— Не знаю...

— Врешь, — посерьёзnel, до холодности, — Знаешь... Давай, прямо сейчас, прикинем. На живых примерах.

Способность Владимира цитировать по памяти, целыми страницами — мне известна. Готовность смело и бесцеремонно привлекать зубодробительные аналогии — тоже. Но, каждый раз, наблюдая его анализ, тихонько шалела. Привычный мир, после разбора «внутренних связей» казавшихся очевидными событий — послушно становился набок и старой ржавой сковородкой катился в тартарары.

— Даю установку! — Ещё один Кашпировский нашёлся, — Задача-летучка! Восьмое сентября 1941 года... Немцы замкнули кольцо блокады Ленинграда... Более 3 миллионов его жителей (согласно переписи населения 1939 года), плюс транзитные эвакуированные, плюс сотни тысяч беженцев из ближних и дальних пригородов — вдруг неожиданно для себя оказались отрезанными от остального мира. Образовалась толпа

обывателей, совершенно к подобной «робинзонаде» не готовых. Это ожидалось?

— Ну, считалось возможным... наверное... Точнее — невозможным. К чему такие страсти, на ночь глядя?

— Случай уж очень жизненный, — он жёстко усмехнулся, — Качественно избавляет от иллюзий.

— Тогда — не знаю! Думаю, если бы кто-то из начальства произнёс слово «блокада» летом 1941-го, то его б расстреляли, как паникёра... С другой стороны — немцы быстро наступали... и можно было сложить два и два...

— Соображаешь! Когда от руководства требуют правду, но, за произнесение её вслух — расстреливают, умные люди молчат и готовятся к худшему. Результат этой «игры в молчанку» помнишь?

— Угу... В целях пропаганды вину за голод свалили на немцев. Они де разбомбили Бадаевские склады, где хранилось более 3 000 тонн муки и много тысяч тонн самых разных продуктов питания. Некоторые до сих пор верят, что если бы те склады не сгорели...

— А на самом деле?

— На самом деле месячное потребление мирным Ленинградом одной только муки — тогда составляло более 70 тысяч тонн. В сентябре 1941 года (до начала осады) — 2,5 тысячи тонн в сутки. В дальнейшем потребление муки стало быстро сокращаться. Уже к середине сентября оно составляло 2,1 тысячи тонн в сутки. В октябре — колебалось около тысячи тонн в сутки. В ноябре упало до 600–700 тонн в сутки, а к середине декабря — не превышало 500 тонн в сутки. Так что, на Бадаевских складах хранился, от силы, 2–3 дневный запас продуктов. Это удивительно мало, если забыть, что в августе предполагалось, что город будет оставлен немцам, отчего стратегические материалы и продовольствие из него спешно вывозили...

— Когда стало ясно, что город осаждён, но не сдаётся и надо срочно, любыми средствами, заново создавать там настоящий продовольственный запас, то что из этого получилось?

— Ничего не вышло. До самого конца 1941 года и после объём подвоза продовольствия неизменно оказывался в 5-7-10 и более раз меньше, чем реальная в нём потребность. Никаких запасов создать не удалось. Резервы, в виде мало пригодных для питания людей суррогатов, составили крохи от нормы, даже в абсолютном весе. Считается, что было обнаружено и пущено на помол, в качестве добавок к муке, около 8 000 тонн пивного солода, 5 000 тонн фуражного овса и около 18 000 тон всевозможных отходов... включая ядовитый хлопковый жмых, выбойки из мешков,

сметки мучной пыли со складов, рисовую лузгу и прочего. Всё вместе — менее одной месячной нормы. По совокупности, расход продуктов, отпускаемых населению — постепенно пришлось уменьшить в 5–8 раз. При «физиологическом пределе» выживания — 2–2,5 раза. «Иждивенческая» норма в 125 граммов хлеба (с учётом 65% припёка, то есть на 2/3 состоящая из воды или банально мокрая), для взрослого человека — смертный приговор. Фактически, осаждённый Ленинград был обречён на вымирание. Объективно, по медицинским показаниям...

— Результат?

— К осени 1943 года население города сократилось, по самым осторожным оценкам — впятеро, а «по гамбургскому счёту» — на порядок. Выжили — не более полумиллиона из «предблокадных» обитателей. На Нюрнбергском Процессе — наши быстренько заявили, что от голода в Ленинграде погибло более 630 тысяч мирных жителей... Все были шокированы. Однако «официально» — никаких доказательств никогда не приводилось! И вообще тема не афишировалась. Вопиющий пример, когда представитель СССР на Нюрнбергском трибунале Рагинский, выступая 22 февраля 1946 года, на заседании особо посвящённом блокаде — перечислил сведения о бесчинствах германских войск и разрушениях, причинённых Ленинграду и его пригородам, но ухитрился ни разу не упомянуть (!) о человеческих жертвах многолетней осады. Особо занятно, что никто его не переспросил. Короче, уже там и тогда, всем рулила политика.

— В смысле?

— Только по официальным отчётам «Управления коммунального обслуживания» Ленинграда за время Блокады похоронено в братских могилах 1 миллион 93 тысячи жителей, Плюс, ещё 115 тысяч — кремированы. В общей сложности — набирается уже 1 200 000 «жмуриков»! Если судить по воспоминаниям ветеранов «похоронного дела» перестроечных времён — то только к весне 1942 года эта контора успела прикопать больше 2 000 000 тел. О чём не без гордости рапортовала партии и правительству. Реально трудовой подвиг, если кто понимает. К их удивлению, Советская Родина — порыв достойно не оценила и обвинила бойцов «погребального фронта» в приписках. Для верности, изъяв всю отчётность... А из 900 тысяч «официально эвакуированных» дистрофиков (считая «в последних стадиях истощения»), умер почти каждый второй. Опять же, по «неофициальным» данным из города эвакуировали более 1 600 000 человек, что ныне оспаривается, как «информация, слабо подкреплённая документально»... Все остальные жертвы Блокады (ещё

порядка, но не менее полутора миллионов трупов) — тупо «пропали без вести». Понимай — «утилизированы в виде фрагментов». Что на человеческом языке означает расчленены, «скелетированы» и съедены. Эти кости, найденные в вымерших квартирах, как нежелательное свидетельство повального людоедства, вовсе без учёта — жгли в импровизированных крематориях (вроде кирпично-пемзового завода № 1, что на месте современного Парка Победы). Или, что чаще — «самоуправно» закапывали родственники на городских газонах. Или, уже ближе к весне, во фрагментированном состоянии (как все подобранные во дворах, на пустырях и прочих задворках части человеческих скелетов, с обрезанным-обглоданным мясом) — тишком вывозили на помойки. Наравне с обычным бытовым мусором. Естественно, без какого-то внятного централизованного учёта.

— Насколько достоверны сведения? — кто бы спрашивал...

— Сами же всё засекретили...

— Мы?! — выражение лица, удивлённо поднятая бровь и тон Володи — суть воплощённое недоумение и оскорблённая невинность.

— А кто же ещё?! — краткий миг, и разговор на равных превратился в вежливый диалог студентки с профессором... уважительный до оскорбительного...

— Галчонок, ты хоть раз на Пискаревском кладбище бывала? — крайне странный интерес.

— Естественно! У нас, в определённые дни, из каждой школы, детей туда обязательно возят. Поголовно. Часто — по нескольку раз... Иногда — каждый год.

— И кто тогда обычно ведёт экскурсии? — его тон нравится мне всё меньше и меньше.

— У нас — их всегда вела «классная». Один раз, как помню — «историчка». Школьные преподаватели, короче... А что в этом особенного?

— Рассказывают они вам, я предполагаю, точно одно и то же... — он что, издевается?

— Ну, да... Про сгоревшие Бадаевские склады... Про 600 тысяч погибших от голода и холода. Про два с лишним миллиона «мирняка», вдруг угодившего в кольцо окружения. Скучный официоз.

— Ты там была уже при Ельцине? После свержения «коммуняк» и переименования города в Петербург? Уже когда «обманутому российскому народу открылась вся правда»... и тому подобное?

— Естественно...

— Седьмой десяток лет, при всех «генсеках» и президентах, слово в

слово, повторяют детям одну и ту же «стандартную бубнилку о блокаде», сочинённую ещё при Сталине, сразу после войны?

— Ага... — тема разговора перестала мне нравиться.

— Какие основания этому верить? — что ни вопрос, то острая колючка... без паники...

— Для нас, детей — лекции звучали убедительно. Тем более, что и наша «классная», и наша «историчка» — из семей «настоящих блокадников». Таких, для солидности, специально подбирали.

— Обе тётки, наверняка — еврейки... — гм, ой! А он то откуда про такие вещи знает?

Мысли вихрем закружились в моей голове, пока не сплелись в ответ, озвучить который — не хватило духу... Может быть, потом, когда улежится. Не сейчас, в нервной обстановке...

— Повторяю — можно ли этим рассказням теперь верить? — как на минном поле...

— Неизвестно... Последние относительно надёжные (без пропагандистских подтасовок) данные о численности населения Ленинграда — датируются 1931 годом. Накануне введения «паспортной системы» власти попытались выяснить — сколько же людей, на самом деле, там живёт? Одновременно и независимо — анализировались отчёты ОГПУ (так тогда называлась милиция), по партийной, профсоюзной и жилищно-коммунальной линиям. Все эти источники дали очень разные результаты — в диапазоне от 2,8 миллиона до 3,5 миллиона человек... В спокойное мирное время, погрешность определения численности населения — составила около 700 тысяч! Что реально происходило через 10 лет, в условиях панической эвакуации начала войны — тайна уже навсегда. В любых «рассекреченных» документах, даже численность официальных (!) «блокадных» потерь — у нас «гуляет» в пределах плюс-минус полмиллиона-миллион... Особенно «мутные» данные — по 1941 и 1942 годам...

— Дело ясное, что дело тёмное. И какой самый верхний «предел человеческих потерь» сегодня называют?

— Ой! По данным немецкой разведки — в Ленинграде тогда скопилось не менее четырёх с половиной миллионов. Михаил Стрыгин, например — пишет о как минимум шести миллионах окруженцев. Через железнодорожный узел Ленинграда, летом 1941 года, сплошным потоком шли эшелоны с беженцами и многие из них пытались под любым предлогом нелегально «задержаться» в столичном городе, а не ехать в прописанное им планом эвакуации среднеазиатское захолустье. Только

таких «хитрожопых», по его же прикидочным оценкам, к моменту смыкания кольца Блокады скопилось около трёх миллионов. Все они, в первые же полгода осады — погибли, так как считались «нелегалами» и никаких продуктовых карточек им, естественно, не полагалось...

— Чего вдруг замолчала? Раз начала — так продолжай...

— В качестве косвенного подтверждения выводов Стрыгина обычно приводят независимый натурный эксперимент. Население третьего (после Москвы и Ленинграда) промышленного центра страны, Харькова, к 1941 году — оценивалось, как «слегка за миллион». Однако, оккупировавшие город немцы, уже по самым предварительным оценкам, обнаружили, что к моменту взятия города туда успело набиться не менее двух миллионов человек... За счёт «случайно застрявших» транзитных беженцев и жителей из пригородов — количество харьковчан фактически удвоилось! Пережить бедствия войны — все почему-то захотели в известном своим прекрасным снабжением благоустроенном месте, а не в окрестных деревнях.

— Оригинальное наблюдение...

— На продаже самовольно «осевшим» в осаждённом Ленинграде семьям бывших советских начальников хлеба, за вещи и золото, невероятно поднялся местный «чёрный рынок» (крышуемый НКВД), — тяжело такое говорить, — И многократно взлетели цены на все продукты питания... Так как полетели к чёрту расчёты нормированной выдачи продовольственных пайков «законным» ленинградцам. Которые — в статистике потерь учтены. Это, на мой взгляд — абсолютная «демократическая чернуха». Распоясались! КГБ на них нет! — Володя только сдавленно хрюкнул.

— Что-то опять не так? — вот хоть убейте, абсолютно не вижу тут повода для смеха.

— Видишь ли... — беседа опять пошла «на равных», — В экскурсию на «Пискарёвку» — я попал совсем маленьким, вместе с родителями. Ещё при Брежнев... По программе знакомства с городом.

— И что?!

— Память у меня и тогда была отличной. Лекцию «для иногородних» нам читал ведущий от туристического бюро. Дяденька весьма «научного» вида. Он спокойно вещал, что в городе к моменту смыкания окружения, застряло много больше четырёх миллионов мирных жителей, умерло от голода — под два с половиной миллиона... Говорилось — не шёпотом в подворотне, а в полный голос, посреди белого дня, многим десяткам взрослых людей. Групп туристов вроде нашей, по его же словам — у них в сезон, ежегодно, проходили многие сотни. И никто его, за оглашение

вырвиглазных фактов, посреди ужасного советского тоталитаризма — в КГБ не потащил. За что? На тот момент, международно признанные данные.

— Зачем ты мне это сказал? — в принципе, догадалась...

— Хочу навести на мысли. Дано! Вам, в смысле, «коренным питерским» — болтают одно. Начиная с детства, многократно повторяя, для лучшего усвоения. Всем остальным гражданам — другое. Словно мы в разных странах живём. Попробуй назвать наиболее вероятную причину данного феномена...

— Намекаешь, что нам специально головы дурят? — он недовольно скривился, — Ради сохранения душевного спокойствия крошечной кучки «персональных пенсионеров союзного значения»?

— Не такой уж и крошечной... И не только их одних... Галчонок, думай дальше сама. Как говорили древние римляне — «Is fecit cui prodest» (делает тот, кому выгодно).

Помню, ещё маленькой, как папа на праздники рассказывал гостям «военные анекдоты» от популярного тогда генерала Лебедея про армейскую тактичность. Тогда мне было смешно.

— Понятно, что в «блокадных гадостях» тесно замешаны тысячи рядовых исполнителей. Поддержание удобного «мифа о Блокаде» — в их интересах. Чтобы соседи лишних вопросов не задавали.

— А ещё — в интересах их родных... внуков и наследников. Обрати внимание, замшелую советскую «дезу», наспех сляпанную в 1946 году для Нюрнбергского Процесса, от лица жертв Блокады — нам натужно декламируют либо потомки бывших начальников, либо — лица «самой демократической в мире национальности», чьи предки, без проблем, пережили Блокаду... Страшные байки, про голодные муки в умирающем городе — травят дети и внуки тех, кто, там и тогда, в лучшем случае — спекулировали едой на «чёрном рынке», обвешивали людей при выдаче «пайков» или как-то пристроились в «государственных органах». Тихо молчу про людоедов и «людоловов». Миллионы «без вести пропавших» в первую блокадную зиму — о чём-то намекают. Учти, что все настоящие, «рядовые блокадники», в нашей реальной истории, уже за первые пару лет войны, практически вымерли. Звонкий бренд присвоили себе совсем другие люди.

— Конспирология... — на мой всхлип души — Володя только равнодушно пожал плечами.

— Моё дело напомнить, что многолетняя брехня о блокаде — это не «происки кровавой гэбни», а чисто ваша, питерско-ленинградская

«послевоенная самодеятельность». ФСБ — здесь тоже ни при чём. Сами себе головы морочите, — уел, вот что значит свежий взгляд, — Так оно было и так будет.

— Всё равно — нечестно! — вырвалось...

— Не нам решать! Кто, из руководства Ленинграда, понёс хоть какую-то официальную ответственность за массовую гибель гражданского населения? А из их непосредственных подчинённых?

— Никто... Сначала, их всех наоборот — наградили. «За героическую оборону города от захватчиков». Чествовали, как героев... До сих пор — чувствуют...

— Теперь понимаешь?

— Угу... — как там, в популярной присказке? «Ты нам факты давай, выводы мы и без тебя сделаем...»

— Есть у тебя примерно такая же ситуация в аналитических наработках?

— Вариант «Омега»... — господи, я же не хотела! Это самый крайний, невозможный случай. Почти шутка.

— Вот и давай разберём — как из описанной катастрофы можно было выкрутиться? И что этому помешало? Или — кто персонально этому помешал? Без иллюзий.

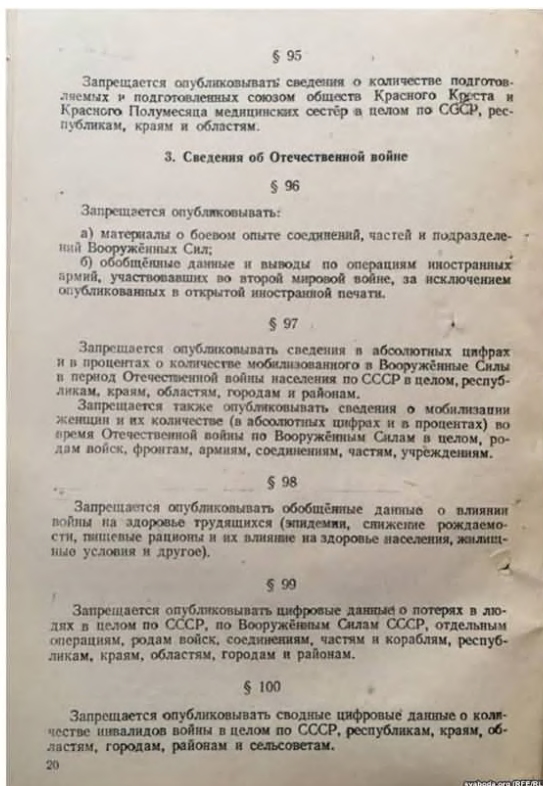

1949 года)

— Это такая вводная? — приучилась, понемногу, к «шпионской» манере цедить полезную информацию по крупицам, — Запасов продуктов — на месяц, а надо продержаться, на этих запасах — ориентировочно полгода?

— Ну, например... — что-то прикинул про себя... В бумагах, что я читала, о периодичности открывания и закрывания «дыры в прошлое» — молчок. То ли не знают, то ли скрывают. Ладно, возьмём быка за рога.

— Никак... — если бы я тогда знала, к чему приведёт такая откровенность — вырвала бы себе язык. Увы...

— Переведи! — Володя тоже удивился... Похоже, что он всерьёз ждал от меня какого-то особенного научного чуда.

— Некорректно поставлен вопрос. Что надо считать катастрофой? Катастрофа настала для рядовых ленинградцев. Для руководства города, она же — превратилась в личный триумф. Мы о ком конкретно сейчас говорим?

— А ты как считаешь? — и хищно прищурился. Вот же дура, забыла с кем дело имею...

— Я, в любом случае — с тобой. А вот ты кем там будешь? — посерьёзnel... помолчал... явно повеселел...

— Правильный подход! Скажем так, я буду не тем, за кого меня могут принять. Однако, немножко власти, для хорошего дела — найду. А дальше — как обстановка покажет. Возможно, что придётся брать власть целиком. Но, не раньше, чем «всем кто в дыре» станет ясно, в какую задницу нас загнало предыдущее руководство... За кем попало, просто так, люди сходу не пойдут. Угроза гибели должна быть очевидной и всем понятной.

— Тогда ничего у нас не выйдет. В смысле, повторится тот же «ленинградский вариант». Выживут, ну... если очень сильно повезёт — каждый пятый, — паршивый из меня психолог. Ожидала, что он хоть в лице переменится или как-то иначе отреагирует.

— Почему?

— Начальство в блокадном Ленинграде — не население спасало, а давило голодный бунт. Причём, тот факт, что подавляющее большинство населения, согласно этим планам, было обречено (!) с самого начала — успешно скрывался всю Блокаду... и продолжает замалчиваться, по сей день. Хотя, если бы правду о реальном положении дел объявили ленинградцам публично — то результат предсказать нельзя. Немцы, например, аж до конца 1943 года, вполне обоснованно рассчитывали, что в голодающем Ленинграде со дня на день вспыхнет восстание. «Город трёх

революций», как никак... Да и опыт «Парижской коммуны» (в 1941-м — гораздо более близкий) — определённо намекал на революционный вариант... Особенно, если вспомнить, сколько в совсем недавнем Санкт-Петербурге, накануне войны, проживало разнообразных «бывших», нервно дышавших в сторону советской власти...

— Мы обсуждаем не цель, а методы! — одёрнул, — «Начальство», как ты выражаешься — успешно выполнило приказ Верховного командования... Отстояло город и, упреждающе подавив разношерстную «внутреннюю оппозицию», не допустило даже тени вероятности его сдачи врагу. В конце концов, город так и не сдался! Полагаешь, что можно было иначе?

— Любой ценой? — чёрт, он же внятно дал понять, какова расстановка приоритетов. Ой, на что я надеюсь?

— «Победить сильного врага способен только тот, кто сначала победит свой собственный народ!» — Цитата из какого-то древнего китайца, кажется — из самого Шан Яна... Ох! Для военных и политиков люди, во все века — «расходный ресурс».

Глава 4. Логика власти

Сегодня мне жутко это вспоминать, но признаюсь — со студенческих времён я не помню такого азартного обмена мнениями по относительно отвлечённому поводу. В институте — бывало всякое... В последующей жизни — никогда. И вот опять. Ощущение, что ты стремительно мчишься на вагонетке в темноту тоннеля, сзади тебя с грохотом осыпается порода. Непередаваемо. Самое естественное в такой ситуации — немного отвлечься на еду. Но тут и есть-то ничего не осталось... Жалкие остатки печенья, пачка чёрного чая и банка растворимого кофе... Как говорится — «Почувствуйте себя студентами!» Ой! Я это вслух произнесла?

— Почувствуйте себя курсантами! — в тон отозвался Владимир и ногой подтянул к себе ближайшую сумку.

— У тебя выпить ничего нет? — мучительно захотелось снять скопившееся за безумный день напряжение...

— У меня есть всё! — вытянул из глубин багажа бутылку марочного коньяка и солдатскую фляжку.

— Стаканы тут найдём? — правильный студенческий чифирь готовится в прозрачной посуде, чай не зеки...

— Держи! — потрясающе! Цилиндрические... Тонкие... В мельхиоровых подстаканниках... С ложечками.

— А сгущёнки случайно нет? — словно великий фокусник, из недр той же сумки, Владимир одной рукой добыл банку сгущёного молока и пару шоколадок, веером зажатых между пальцами. Тоже — очень кстати!

— Помогать? — потенциальный собутыльник с растущим интересом следит за моими манипуляциями.

— Не-а... Пора начинать совместное ведение хозяйства. Будем химичить по очереди! Что во фляжке?

— Спирт, естественно, — с сомнением проследил за смешиванием в двух стаканах молочного и спиртного.

— Годится! — в отличие от традиционного уголовного зелья, коктейль «Мишка на Севере» — пьётся тёплым. Половина стакана зверски крепкого чая, примерно четверть сгущёного молока, всё остальное — спирт. Молоко допускается заменять сливочным маслом... Если нет молочных продуктов — получается просто «Медведь». Не путать с «Бурым медведем» (коньяк с шампанским) и «Белым медведем» (шампанское со спиртом). Солидные взрослые люди собрались под покровом тьмы для серьёзного разговора.

Делить шкуру неубитого медведя, ха...

— Тошнотворно-приторно-сладкое... — Володя с сомнением сдвинул пустой стакан. Варвар! Мог хоть притвориться довольным.

— Для мозгов — самое то, — нервные клетки работают на глюкозе, а спирт — расширяет сосуды.

— Посмотрим... — надо же, сколько скепсиса в голосе. А напрасно. Организм не любит химически чистых веществ, пищеварительная система рассчитана природой на употребление смесей. Я это, как биохимик говорю.

— Ближе к делу! — Владимир явно решил расставить все точки над *i*, — Хочешь, я тебе наглядно докажу, что решение планомерно уморить голодной смертью пару-тройку миллионов лишнего «мирняка», для руководства обороной Ленинграда в 1941 году — было единственно верным? Или желаешь сама к нему прийти? Рискни! Вот, ты власть...

— Из безвыходного положения (блокаду не прорвать) есть три выхода... — одобрительный кивок, — Делить то, что есть в наличии. Изыскивать резервы. Сокращать потребности до минимума. То есть — срочно убирать лишних едоков. Хоть на небо... или в могилу.

— Правильно! Именно так и делалось. Строго в рамках возможного! — учуяв намёк на возражение, он повысил тон.

— Но, ведь уже имелись технологии производства продуктов, из совсем негодных... — удар рукой по столу.

— Нет! — Владимир вскочил, — Привыкай не путать фантазии с реальностью. Власть — очень жёсткая штука, — чуть успокоился, сел на место, — Попробуй посмотреть на ситуацию глазами «ответственного товарища», а не «интеля» из институтской курилки. Требовался гарантированный, — последнее слово он подчеркнул, — успех. А не ещё одна попытка поймать журавля в небе. Слова — это только слова. Если их ещё следует проверять — грош цена тем словам. Нет на проверку ни времени, ни ресурсов, ни возможностей... Есть готовое решение — давай! Нет готового решения — пошёл вон, следующий! Мнение очкастого умника, пусть со степенью — не котируется. Мало ли, что он наобещает. Тем более, что умников много и каждый предлагает своё. Передрались готовы...

— Ты считаешь, что убить голодом миллионы собственных граждан — хороший способ победить? — нет, его логика в голове не укладывается. Презрительное молчание стало мне ответом...

— Убери из формулы слово «голод» и повтори ещё раз, — взгляд откровенно насмешливый, — Шла война! А «на войне, как на войне». Люди там гибнут, причём, как раз миллионами. Такова цена военной

победы. Когда стоит выбор между голодным бунтом в ближнем тылу и «бескровным сокращением избыточного населения» — грамотное руководство выбирает последнее. Тем более, пример стоял перед глазами, — поморщился, — забыла?

— Намекни, — внутри похолодело, несмотря на только что разлившийся по жилам «спиртовый» пожар.

— Легко! Точно такая же проблема, причём, в то же самое время, стояла в 1941 году перед немцами. Куда девать миллионы (!) советских военнопленных? Попытаться их срочно перестрелять — свои же сойдут с ума, а кормить зимой громадные толпы дармоедов — нечем. А время-то не ждёт! Со дня на день пленные поймут, что с ними будет, вероятен массовый бунт взрослых, прилично обученных воевать мужиков, с непредсказуемыми для Рейха последствиями. Вспомнила? Что там вышло?

— Немцы постепенно снижали выдачу продовольствия, пока не опустили её ниже физиологической нормы. К тому моменту, когда пленные наконец осознали, что их хладнокровно морят голодом — силы уже иссякли... Никакого активного сопротивления не было. Смертельно истощённые люди просто не пережили зиму, — м-мда!

— Хочешь спорить? — не хочу верить, он издевается... — Давай, сравним нормы выдачи продовольственного пайка узников концлагерей с ленинградской блокадной пайкой... Ах, да, ты же учёная! Давай, сравним рецепт немецкого «остен-брот» с составом того хлебушка, которым в 41-м потчевали блокадников. Найдёшь отличия?

— Но, почему? — предположим, что это — правда. Жуть! Да за такие сравнения в Ленингр... да и в Питере...

— Потому, что было принято решение — «Город не сдавать!» — Владимир припёр меня к стенке, — «Священный символ», видите ли. Каждому — своё... Мои прадеды, 300 лет, таскали по степи ржавый трофейный «будильник», — выбрал таки момент припомнить мне презрительную мину во время осмотра «часов из Азова», — твои — померли за не менее виртуальную блажь другого сорта. А кто-то, таким образом, укрепил собственную власть. Власть — всегда убивает. Странно было бы не перенять у противника такую полезную и уже проверенную в деле технологию как «сокращение избытка населения»...

— А как же тогда «Музей обороны Ленинграда»? Разве случившееся не было великим подвигом? — смешок.

— Галчонок, ну, пожалуйста, потерпи ещё. Правда — очень горькое лекарство. Особенно — с непривычки.

— Какая-токая правда?! — сейчас я его точно ударю...

— Ты же сама недавно признавала, что сказать населению города правду осенью 1941 года было нельзя. Умолчание и ложь — вынужденные меры, повышавшие боеготовность... А избыток недовольных — её ослаблял... Попробуй согласиться: сообщать военнопленным, что Рейху угрожает сам факт их существования и проблему вот-вот решат радикально, немцам не следовало по сходной причине. То и другое — трагедия, а не победа. Хотя делалось ради победы. Гордиться нечем... Люди — слепо доверились власти, а та их, по своей надобности — сочла полезным умертвить... Это — тебе наука!

— Значит, решение не создавать с той стороны «дыры» запас продовольствия — для нас смертельно опасно?

— Дошло, наконец! — Володя нервно потёр ладони, — Хуже! Это — буквально смертный приговор. Как в Блокаду... Бежать некуда, жрать нечего, урезать пайки и делить эти крошки поровну — нет смысла. Один чёрт — на всех не хватит. Несколько сотен современных горожан, посреди сибирской тайги, на подножном корму... Не смешно. Большею частью уготована судьба помереть... Осталось выбрать — кому?

— А кто-то после будет красоваться с правительственными наградами «за проявленный героизм»... — как мерзко...

— Не без того, — покладисто согласился мой оппонент, — в довесок, служебный рост и прибавка жалования. Возможно — мировая слава.

— А правду никому не скажут. Более того, тоже откроют специальный музей для пропаганды — «Так было надо!»

— Знаешь, — поменял Владимир тему разговора, — Я думаю, музей будет лишним... Имеются прецеденты... Вождь и учитель не зря, уже в 1949 году, «Музей обороны Ленинграда» первый раз прихлопнул. Не по чину, наглым холуям гордиться и похваляться тем, чего нормальные люди должны стыдиться и скрывать... Скромнее следовало быть товарищам. Тем более, что порученную работу они выполнили на редкость топорно. Грязно. Без выдумки... Ведь уже тогда имелись технологии массового производства искусственной пищи, из совершенно несъедобного сырья? И начальству их предлагали?

— Да... В самой Германии, до самого конца Второй Мировой войны, голода не было. В отличие от времён Первой Мировой...

— Немцы учли собственный печальный опыт и всю фабриковали суррогатные продукты питания?

— Да, — странно, только что со мной спорил, а теперь перехватил инициативу и повторяет мои же доводы... — получилось, как с искусственным бензином. Дороже, хуже, но есть можно.

— Заметила? — хищно улыбнулся, — Главной ошибкой при разговоре учёного с властью является ваше любимое — «А я лучше всех знаю!» Власть такого тона не терпит, а таких деятелей — в упор не видит. Особенно, когда за ними правда. Потому, что стремление публично говорить правду — всегда воспринимается, как претензия на власть и единоначалие. У нас с тобой должно получиться лучше. Ты — умеешь молчать... Я — имею право командовать... Что и почему, ты мне сейчас на словах объяснишь. Самую суть. Потом будет некогда. Тебе — просто не поверят. Я — могу приказать.



Пищевая мука из толченой древесной коры (луба) изготовленная по рецептам XV-XIX веков



Хлеб испеченный из 50% смеси толченой коры с мукой. Справа - образцы "сырья", сосновый и берёзовый луб.



"Эрзац-брод" для оккупированного населения. Состав: мука ржаная, жмых сахарной свеклы, различные зерновые отруби, дрожжи, соль.



"Остен-брод" для узников концлагерей. 40% свекольного жмыха, 30% отрубей, 20% опилок, 10% целлюлозной массы.



"Блокадный" хлеб для жителей осажденного Ленинграда. 10-12% ржаной муки, всё остальное - жмых, шрот, мука из древесных опилок, хвои и соломы, целлюлозная масса.

Хлеб из древесной (лубяной) муки традиционной выпечки и эрзац-хлеб военного времени (современная реконструкция)

Пока гора вываленных на меня информационных кирпичей с громом и скрежетом укладывалась в голове, Владимир завладел чайными приборами. Когда он успел включить чайник — я вовсе не заметила. А уже кипит... Мыть посуду он, разумеется, не стал — просто сгрёб использованную в сторону и уволок с подноса три новых стакана. В два из них до половины налил коньяк и всыпал по четыре ложки сахара. Последний до самого верха забил сухой чайной заваркой, утоптал её пальцем и залил кипятком. Хоть не настоящий чифирь... Слава богу!

— Мешай! — подстаканники с «сахаром на коньяке» передвинулись в мою сторону, — Тут нужна ювелирная работа! — третий стакан, вместе с

подстаканником, оказался вставлен в горловину чайника, на место крышки...

— Сколько мешать? — сахар растворился, жидкость в стаканах заметно загустела и стала напоминать ликёр. Только запах от неё по-прежнему коньячный. Это что, реально можно пить?

— Добавь ещё ложку-другую... — готовить заварку на паровой бане мы в институте не догадались. Занятно!

— Больше не растворяется! — размешивание ложкой перестало давать эффект. Редкие сахаринки кружатся в ставшей ощутимо вязкой коньячной смеси, как заколдованные.

— Тогда смотри! — ловко прижав ложкой чайную массу, он выцедил тёмно-коричневую жидкость в стакан.

— Они же не смешиваются... — хотя нет, со дна потянулись призрачными щупальцами в настой чая светлые протуберанцы, а вниз начали просачиваться, причудливо ветвясь, более тёмные. Словно ожившие водоросли...

— Ложкой не мешай! Это «философский чай». Способствует созерцанию... и разговорам за игрой в покер.

— А ты? — полный стакан только что использованной заварки безжалостно отправился в корзину для бумаг, поверх обёрток от ветчины, сыра и печени. С чувством лёгкого смятения наблюдала вторую серию действия. Правда, на сей раз, заварка уминалась в стакан куда как плотнее...

— А я — люблю покрепче... и погорячее... Пять минут! — подстаканник очередной раз нырнул в струю пара.

— Почему — «философский»?

— Смотри! Чай и коньяк на вид почти не отличаются. Глядя со стороны можно и перепутать. А коснёшься — ого! Один — кипящий, второй — холодный. Один — сладкий, другой — горький. Один — крепкий, другой — тоже...

— Угу... Бездны аллегорий.

— Именно! В результате тесного контакта каждая из противоположностей наполняется чужим смыслом, а наблюдатели извне — лишены возможности даже заподозрить разницу. Теперь — пробуй... Капитальная вещь!

— Ум-м-м-м... — опять он прав. Но, каков жук! «Философ в погонах», понимаешь...

Напиток вышел горьковато-сладким, терпким и на удивление не пьянящим. Точнее, кажущимся таким... Постоянно ловлю себя на желании зачерпнуть его ложечкой, но отхлёбывать через край действительно круче.

И — таки да... Армейское пойло действует! Вместо лёгкой сонливости (давно ночь на дворе) накатила бодрость.

— Галчонок, как ты считаешь, почему мы с тобой спокойно говорим о таких вещах? — спохватился...

— Наверное, потому, что я — часть твоего плана...

— А почему я не обсуждаю их с собственным начальством? — умеете вы, барин, озадачить.

— Начальство тебя один раз уже кинуло... Вот и не доверяешь, — опять ухмыляется.

— Разве начальству можно доверять? — как играет! Удивлённо поднял брови, прямо маска «белого клоуна».

— Так приходится же...

— Ох... Ты совершенно не разбираешься в людях... Я же объяснял — начальству можно только подчиняться, но доверять — упаси господь! Власть — всегда манипуляция людьми. Размен пустых слов на реальные ценности.

— «Честный человек может поверить вору, но вор честному человеку — никогда!» — комически сморщился.

— Не демонизируй обстановку. Что-то в этом есть, но аналогия отдалённая... Пока разговор идёт о барьере взаимного непонимания между властью и «человеком со стороны». Примерно как здесь, — щёлкнул пальцами по недопитому стакану, — «Невидимые миру конфликты», после которых остаются горы реальных трупов...

— Поясни! — на мой взгляд, если человек хочет понять — он поймёт. А если не хочет — это тяжёлый случай...

— Вы, интеллигенты, — выражая омерзение, обмахнул себя рукой, — ищите в логике Жданова и Кузнецова сплошной подвох, видя в них «солдат системы». Но, и они на вас смотрели точно так же! Вот попробуй, в двух словах, объяснить — почему хлеб, на основе древесной муки или жмыхов с целлюлозой — смертельно опасен?

— «Можно есть» и «является пищей» — очень разные понятия.

— Галчонок, не вилай! Представь, что надо за пять минут (вас, таких «прожектёров», у Первого секретаря Ленинградского горкома ВКП(б) — полная приёмная) обосновать способ спасения города от голодной смерти...

— Ну, в обычном хлебе питательной составляющей является крахмал, а в древесной муке или её чистом от примесей аналоге целлюлозе, питательной ценности нет, хотя то и другое вещество, по факту — полисахариды и состоят из молекул глюкозы, теоретически, вполне

пригодных для питания... — почему он хлопает в ладоши?

— Молодец! Садись... Два! — в чём дело? Я же чистую правду сказала...

— Кому ты заливаешь? Жданову Андрею Александровичу или его заму, Кузнецову Алексею Александровичу? Первый, с 1919 года — агитатор-пропагандист (по образованию пехотный прапорщик). Второй — вообще бывший рабочий с лесопилки. Они оба, всю жизнь, «организовывали и вдохновляли массы». А ты к ним лезешь с органической химией.

— Так ведь, нельзя опилки жрать! Организм человека их переварить не способен... Мы же не коровы... Целлюлоза — не еда, а её имитация.

— Да ну? — демонстративно медленно отхлебнул своего зелья, — А вот товарищи Жданов с Кузнецовым, оба, считают иначе. Причём, у них полно знакомых, которые, ещё с царских времён, регулярно хлебом из древесной коры пробавлялись. Они и сами его, в Гражданскую, отведали вдосталь. Зато, слово «полисахарид» впервые слышат.

— Так ведь это от лютого голода... — кивнул, этак одобрительно покровительственно, — вот и...

— Ты не мне объясняй. У меня по химии пятёрка была... Ты — товарищам партийным вождям ума вставь... Если желаешь, даже могу за них тебе ответить.

— Попробуй! — актёр самоучка, выискался...

— Именно так. С голоду... От бедности люди издавна корьё собирали и сушёный луб толкли. Так выжили. Опять же немцы (умные и образованные люди) в хлеб древесную муку сыплют и ничего... Экономят, конечно, на пленных. Невкусный получается хлебушек, но так ведь и не ядовитый... Кушать можно. Даже подходит, если дрожжей не пожалеть, не хуже настоящего из муки. А с целлюлозной массой — он и выглядит, как настоящий. Мы сами этот хлеб пробовали! А вот вы, барышня, небось, с самого рождения, ни разу не голодали, французскими булками питались?

— Какое это имеет значение?! — и что я сказала смешного?

— Галчонок, прежде, чем сказать, думай, кому говоришь. Ты себя считаешь пролетарского происхождения. А давно в зеркало смотрелась? Представь свой имидж «с точки зрения Жданова». Авторитетно выглядишь? С позиции «классового подхода»?

— Что же мне, теперь, специально, к нему на приём кирзовые сапоги, платок и кофту-стёганку натянуть?

— Здраво рассуждаешь! Многие тогда именно так и поступали. Дресс-код — он и в Африке дресс-код...

— Но... Так — нечестно! Просто некультурно, наконец... — похоже, он искренне развлекается спектаклем.

— Про Жданова рассказывали, что, рассердившись на родственницу мещаночку, которая любила твердить: «Мы — аристократы духа», он в сердцах брякнул: «А я — плебей!»

— Тогда — чёрт с ним. Другого начальника найду... Поумнее. Сама, в конце концов, опыты поставлю...

— Время! Счёт-то идёт на дни... А прорваться на приём к начальнику уровня Первого Секретаря горкома — часто занимало месяцы. Тем более что, после «скандальчика», тебя уже запомнили... И справочку составили... Дать понять человеку, из высшего эшелона власти, что лично ты обоснованно считаешь его дубом — чревато... Даже когда это подтвердится, виноватой, всё равно — окажешься ты. «Не сумела понятно объяснить...» А если, в результате принятого им решения, пострадают или погибнут люди — напоминать «о своей правоте» и вовсе смерти подобно.

— Короче, засада?

— Именно... В рамках правового поля проблема осмысленного решения не имеет. Ни тогда, ни теперь... Мне давать задний ход — уже поздно. А ты — пока ещё можешь отказаться.

— Ни-за-что!

— Учти. Кроме очевидных интересов влиятельных персон, наверняка, начнут крутить свои «гешефты» лица «приближённые к телу». Там, где решаются вопросы о жизни и смерти, всегда крутятся нехилые бабки...

— Например?

— Как ты думаешь, отчего рецепт выпечки «остен-брот», для заключённых концлагерей, был утверждён в Рейхе вполне официально, а точных рецептов ленинградского «блокадного хлеба» — якобы не сохранилось?

— Так не бывает!

— Правильно, не бывает... Учёт и контроль в Союзе был жесточайший. Тем более там, где за еду убивали.

— Воровали?

— Нагло, по-чёрному... Прикрываясь личными знакомствами с первыми людьми города... По свидетельству директора «Музея хлеба» Михаила Глазманицкого, порции ленинградского блокадного хлеба только в малой степени состояли из муки... А вот содержание целлюлозы там превышало 25% ... Хватало и других малосъедобных примесей. О их составе можно судить по названиям отчётов Центральной лаборатории треста «Хлебопечение»: «Применение гидроцеллюлозы в хлебопечении»,

«Выпечка ржаного формового хлеба с примесью соснового луба», «Использование древесных ветвей в хлебопечении»... Уже после войны, данные лабораторных исследований показали, что содержание целлюлозы в блокадном хлебе реально достигало 40–50%. Зато директор Ленинградского городского треста «Хлебопечение» Смирнов, в мемуарах уверяет, что это муки там всегда было больше половины, а содержание целлюлозы никогда не превышало 10%. Типа этим хлебом даже угощали высшее партийное руководство города и оно оставалось довольным. Можешь мне растолковать такую загадку?

— Целлюлозная мука, внешне и органолептически, почти неотличима от обычной. Тонкий белый порошок, без вкуса и запаха... Это значит, что официально подчинённые Смирнова клали в хлеб 10% целлюлозы, но сами до этого, подпольно бодряжили ею настоящую муку... Питательность хлеба, из целлюлозного теста — никакая. Хотя на вид он — привлекательный, с румяной корочкой... Настоящая мука, как легко догадаться — шла на «чёрный рынок». А по отчётности — всё сходилось до капельки. Целлюлоза-то едой не считалась.

— Тогда зачем она нужна вообще?

— Как нейтральная масса. Кишечник должен часть непереваренной пищи пропускать через себя. Иначе, в нём накапливаются ядовитые шлаки. Опять же, попав в желудок, такая масса приглушает чувство голода. Как вода. Но, от постоянного питья воды у голодающего быстро отказывают почки, а целлюлозная масса даёт иллюзию настоящей сытости. Хотя организм напрасно тратит последние силы, пытаясь её переварить. Точно так же обманывали себя люди, питающиеся хлебом из лубяной муки. Древесный луб — почти чистая целлюлоза.

— И никто не догадался?

— Пищевая добавка E460 (по международной классификации), она же «микрористаллическая целлюлоза» является невсасываемым и неусваиваемым балластным веществом. Допустимая норма суточного потребления добавки E460 теоретически не ограничена, так как целлюлоза не относится к опасным добавкам и разрешена к применению в пищевой промышленности, — я тоже умею цитировать на память статьи из справочников!

— И получается... Что люди жуют «ватный хлеб», думая, что они худо-бедно питаются... А на самом деле — организм сам себя медленно поедает... Красиво немцы придумали! «Сумрачный тевтонский гений...»

— Ничего красивого. Дистрофики, после такого питания, «откачивать» на порядок тяжелее, чем обычных голодающих. Все резервы

выжимаются «в ноль». Вернуть человека в нормальное состояние уже невозможно.

— Я и говорю. Если просто не кормить — голодный бунт практически обеспечен. А если кормить с умом...

Хороший профессионал всегда первым узнает, когда его вот-вот от души стукнут чем-нибудь тяжёлым... Володя — профессионал. Перехватил, поймал, отобрал недопитую флягу со спиртом (ничего тяжелее под руку не попало). Приподнял над полом и держал, пока я не перестала дёргаться... С нажимом, словно морковку на грядку, переместил в кресло. Прямо в обёртке (как такое удаётся?) разломал на дольки шоколадную плитку и развернул её передо мною на ладони. М-м-м... Правду говорят: «Сытая женщина — добрая женщина!»

— Галчонок, люди не меняются. В сходных ситуациях они ведут себя подобным образом. Ты думаешь, что Жданов с Кузнецовым — монстры? А вот и нет — они обыкновенные госслужащие. По своему честные и умелые. В меру воспитания и образования, разумеется... Странно ждать от них гениальных прозрений и героических деяний. Обычные наши люди. Ну, нашкодили, впопыхах и с перепугу. Уморили собственных подданных. Ну, попытались свою дурость прикрыть треском пропаганды. Они ж были пропагандисты-профи, — подавил мою попытку возмутиться и успокаивающе чмокнул в нос, — Музейчик своей славы спешно организовали... Хотели поставить вождя перед фактом — «Мы — герои!». Вождь их поймал «на горячем», пожурил и примерно наказал. Пустяки, дело житейское... А вот что он сделал бы с руководством Ленинграда за претензию, в военное время, на полную автаркию от остальной страны — даже страшно представить. Хочешь быть их умнее? Попробуй! Твой выход...

— Ведь можно было сделать из того же сырья нормальную еду! — вырвалась из объятий, пересела за стол...

— Хочешь сказать — «Немцы, в почти блокадных условиях, это потом сумели»? — опять мои мысли читает.

— Да, например! — сел напротив и на палец плеснул в опустевшие стаканы коньяку. Ровно, как по линейке.

— Галчонок, а ты когда-нибудь думала, за что действительно, — произнёс с нажимом, — немцев после войны объявили «главными людоедами планеты»? Попробуй не повторять банальности. Своими словами...

— Понятно почему, они — международные военные преступники, — скривился, как лимон разжевал.

— Правильнее сказать, они — нарушили «правила игры», — не понимаю, в чём разница? — Поэтому их давили всем миром. Коммунисты и капиталисты ради святой цели спасти цивилизацию объединились в военный союз.

— Ну... — Володя поднял стакан, слегка чокнулся с моим и одним глотком осушил содержимое. Пришлось последовать примеру и закусить остатками шоколадки. Вкусная...

— Цивилизация — это организация власти в форме государства.

— Так...

— Государство — это система организованного насилия, с целью всемерно увеличить зависимость людей от власти, — он мне всего Платона собрался своими словами пересказать?

— Так...

— Главной общественно-полезной функцией государства являются кооперация и разделение труда... Организация баланса потоков сырья, товаров и капитала. Одни — сеют и жнут, другие — строят, третьи — воюют, четвёртые — пишут законы. Все при деле и друг от друга зависят.

— Нормально...

— Это называется — «социальное решение» проблемы. А если обеспечение общества всем необходимым не требует кооперации и разделения труда — оно считается «нецивилизованным» и подлежит исправлению. При сопротивлении — уничтожению... Нормальная (!) логика власти. А немцы, от избытка ума и нехватки ресурсов, затеяли решать свои проблемы исключительно «технически». Принялись делать «что угодно из того, что лежит под ногами». Еду из дерева, например, — да чего он от меня добивается? Давно сказал бы уже простым языком.

— Не тяни!

— Решение аккуратно уморить голодной смертью несколько миллионов человек «в силу государственной надобности» — чисто «социальное». Испокон веков так повелось... Неприятно, но понятно, пристойно, почтенно. Зато «технические» попытки наладить производство человеческой еды из нефти, древесины, угля, и тому подобного сырья, минуя фазу сельскохозяйственного производства — уже недопустимы. Кровавых мясников Гудериана и Манштейна, после войны, слегка поугубили и выпустили на волю... А вот производственника Альберта Шпеера, за его «неподобающие технологические фокусы», уpekли на полноценный «двадцатник», как ужасного злодея. Объясни такую суровость?

— «Тот, кто научится кормить людей древесиной и минералами,

зачеркнёт 10 000 лет человеческой истории и упразднит современную цивилизацию!» — вспомнить бы ещё, кто это сказал. Кажется, Марселен Берто... на съезде французских промышленников в 1894 году...

— Умница! — да, я такая, — Так тебе власть и позволит «упразднить себя за ненадобностью». Она сама — кого угодно упразднит... Любая претензия на полную пищевую автономию — государственное преступление. Ясно? «Остров» курируют на самом верху и случайностей не допустят. И нас впереди ничего хорошего не ждёт. Запомни, наша голодная смерть — руководству предпочтительней, чем самовольный переход экспедиции в режим полного самообеспечения. Вне зависимости от реальных обстоятельств... Так устроен этот мир.

— Э-э-э... — он шутит? Карбонарий. Ясно, что самообеспечение это свобода. Но...

— Повторить? Держи свои фантазии за зубами и не вздумай о них заикнуться, пока мы тут. Поверь опыту. Я — не чудовище, не изверг, а просто хорошо информированный оптимист. Я знаю, как реагирует власть даже на тень попытки «выйти из под контроля», — поднялся, — Теперь, спать!

Глава 5. Игрушка для «Лунтика»

Все граждане планеты равны, но некоторые граждане — более равны, чем другие. Перефраз знаменитого лозунга Оруэлла, из не менее знаменитого «Скотного двора», хорошо иллюстрирует мои впечатления от нашего совместного путешествия через Белое и Баренцево моря. Четверо суток полного хода... На судёнышке водоизмещением 1600 тонн... Нет слов! Соседка по лестничной площадке всю жизнь, сколько её помню, мечтает похудеть, но не может найти способа осуществить свою мечту без вреда для кошелька или психики. «Пластика» (скажем честно, откачка жира) для неё — дорого, а силы воли перестать каждый день нажираться, как свинья — тоже взять негде. Говорит — обычная попытка урезать рацион вызывает у неё видения и мысли о суициде... Мой совет таким жертвам чревоугодия — смело отправляйтесь в морской круиз! Только выбирайте судёнышко поменьше, а погоду похуже. И всё будет!

Главное — никаких мыслей о еде! Горизонт качается... палуба качается... желудок поминутно взлетает под самое горло. Сама идея что-либо туда отправить кажется отвратительной. Все патентованные психотерапевты, гипнотизёры и борцы с ожирением — рыдают от зависти. Хочется забраться в каюту, лечь на койку, зажмурить глаза... и умереть. Потому, что койка тоже качается в такт волнам. Причём, краткие периоды относительного затишья облегчения не приносят. Окружающий мир продолжает качаться, видимо, уже по привычке. И есть — не хочется совсем... Тошнит от запаха еды.

Тот, кто решил, что научная часть экспедиции обязательно должна попасть к месту открытия «дыры» на Новой Земле морем — ... (сами подставьте самое неприличное слово из своего лексикона). Сосала спички, стучала ногами по полу каюты (с пятки на носок), пробовала отвлекаться каким-нибудь делом. Бесполезно... Действенной мерой оказались прогулки по палубе. Когда набегаящий вал заранее видно и можно подготовиться, что сейчас вас подбросит или уронит. Там организм воспринимает издевательство над собой легче. Стоит, однако, опуститься в жилые помещения — как ещё одним «зелёным человечком» становится больше. А нас тут собралось...

Не знаю, насколько важную роль играл Володя в организации всего проекта, но двухместную каюту на борту научно-исследовательского судна «Профессор Штокман» ему предоставили без звука. По мысли начальства

проекта — возить «уважаемых людей» наравне с техническим персоналом — не этично. А я, по документам, не абы кто — а законная супруга «настоящего полковника», через блат добившегося участия в перспективном для защиты диссертации «закрытом исследовании». И таких кадров на борту — больше половины. Подозреваю, что вторая половина — это родственники «уважаемых людей». Вроде меня... Какой процент из них реально нужен для работы, а кто только «для виду» и записи в личном деле — загадка. Прибарахлились пассажиры знатно. Куча пакетов с вещами, которую я обнаружила в гостинице, только казалась большой. На фоне чужих запасов, мы с Володей смотримся, чуть ли не бомжами. Он, впрочем, ухмыляется и предрекает, что большую часть багажа их заставят оставить на складе. Масса личных вещей для всех отправляющихся «на Остров» (постепенно привыкаю к условному обозначению темы) строго ограничена. Так что, пока я героически разгуливаю на свежем воздухе, стараясь больше смотреть на горизонт и меньше себе под ноги, он завязывает личные знакомства. Коверкает акцентом язык, изображая из себя чуть ревнивого «учёного чурку», благодаря выгодным связям нашедшего способ обеспечить «научную корочку» не только себе, но и законной супруге. Россия, мать её... Говорят, по благу теперь можно даже в космос слетать. Верю. Настроения — никакого. Поддерживаю в себе видимость жизни имбирным печеньем и белым сухим вином.



Научно исследовательское судно «Профессор Штокман»

Только в последний день плавания погода наконец-то сжалась. Море вдруг выровнялось и заблестело солнечными зайчиками, тучи разошлись, а на горизонте показалось нечто отличное от привычной линии вода-воздух. Тут я хорошо ощутила настрой старинных матросов парусного флота, восторженно орущих — «Земля!» Не поверив своему счастью, уточнила у пробежавшего мимо члена экипажа (они нас почему-то не жалуют). Да, впереди она самая — Новая Земля. И хорошая погода — надолго. Мы сейчас — в самом центре антициклона. Ещё хотела по мелочи пару вопросов задать, вроде контакт налачился, но симпатичный дядька средних лет глянул поверх моей головы, что-то увидел, скривил физиономию и смылся. Я оглянулась и... Потом, тоже сбежала, но могла бы и сразу догадаться. Я то на палубе от качки спасалась... Теперь, установление штиля послужило поводом выбраться на свежий воздух прочим «пассажирам»... В смысле «господам российским учёным» или кто они там, по «документам прикрытия»... Да если хоть один из этих профессиональных проходимцев не купил, а честно получил свой институтский диплом — я лично перед ним извинюсь. Надо Володю спросить, а вдруг, среди них и настоящие специалисты есть? С первого взгляда — не скажешь. Сизая, после трёхдневного запоя, толпа типов загадочного социального статуса. Все до последнего — в необмятой

военной форме без знаков различия (типа маскировка такая) и практически поголовно — с манерами и лексикой «успешных менеджеров». Запах перегара, пополам с дорогим парфюмом и масляные взгляды... Можно подумать, до встречи со мною они минимум полгода женщин не видели...

Короче, я от всех смылась и двинула к каюте. Хотела там спрятаться... И только добравшись до дверей, поняла, что имелась и ещё одна причина. Запах горячей еды! Причём, уже не вызывающий отрицательных эмоций. Чудо? Чудо! И Володя — чудо. Единственный (кроме членов команды, но они же на работе) мужик из всей тусовки... Заказал обед на двоих, горячий, прямо из камбуза, накрытый для сохранности крышками. Ну и сам, в качестве собеседника. Приятно...

— Никак домогался кто? — даже это просчитал. По контрасту с палубной публикой — Владимир абсолютно трезвый. Вообще без запаха.

— Не успели... Они — туда, а я оттуда, — кивнул своим мыслям и принялся за еду. Чинно, будто в ресторане.

— Как впечатления? — интересно, о чём именно сейчас разговор?

— Команда, похоже, нас совершенно не уважает...

— И правильно делает, — не выпуская из рук ножа и вилки, элегантно пожал плечами, — «Профессор Штокман» — это здесь самое последнее научное судно, ещё не охваченное коммерческой деятельностью. Остальные, много лет, то «челноков» возили, то туристов. То вообще — не пойми чем занимались. Вот экипаж и опасается, что угодил в «невидимые руки рынка». Они ещё знают и помнят, как выглядят и ведут себя настоящие «научники».

— А мы тогда кто?

— А мы теперь — государственные служащие, — исчерпывающий ответ.

— Странно, мне всегда казалось, что научная сенсация должна исследоваться подготовленными учёными.

— Уп-ф-ф-ф!

— Что тут смешного? — нет, вы на него посмотрите, сперва поперхнулся, а теперь чуть не рыдает в салфетку.

— Галчонок, — вроде отсмеялся, — знаешь, в чём отличие научного достижения от научной сенсации?

— Ну, первое появляется в результате целенаправленного поиска, а вторая — дело счастливой случайности.

— Видишь, сама догадалась. Научное достижение — это первый полёт в космос... или Большой Адронный Коллайдер. Плод труда и воли грамотных, хорошо мотивированных людей. А сенсация — она, как

падение метеорита... Или — находка древней гробницы, в процессе прокладки канализации. Подфартить так крупно, что позавидуют величайшие мудрецы планеты — иногда может любому дураку.

— Те, кто первыми оказался рядом — те и останутся в истории. Чем бы они там ни занимались.

— Если ты сразу догадалась, то почему бы другим не догадаться? Знакомься, нас окружают будущие «герои науки», с самого переднего края, — от его слов снова ожили перед глазами похмельные физиономии «успешных менеджеров».

— Издеваешься?

— По значимости, в силу уникальности, самых первых отчётов — именно они войдут в энциклопедии, как первооткрыватели и исследователи «природного феномена нового типа». Тут каждое лыко в строку... Кстати, я собираюсь «ввести тебя в свет». Хватит в одиночестве киснуть... — заметил мою реакцию, — Галчонок, так надо!

— Какой смысл? — не терплю светских «разговоров ни о чём»... а притворяться, что оно мне интересно — ненавижу...

— Некоторые люди очень сильно вредят, когда их обществом, советами или попытками поучаствовать в работе демонстративно пренебрегают... Потерпи.

— Даже, если от их участия больше вреда, чем пользы? Небось ещё и отчёты полезут подписывать (насмотрелась я на блатных), а если что-то интересное откроют — в соавторы, — смешок.

— Галчонок, не жадничай! Это для тебя «дыра» — объект изучения. А для начальников, она же — новая занятная игрушка, которой все вокруг завидуют. И кто тут главнее? Нет уж, кому ни попадя символическую ценность они не доверят. А вдруг, «эти умники» — сломают или испортят цацку? Не всё сразу... Когда вдоволь нахвастаться — отдадут.

— Ты как хочешь, а я с подобными типами — в «дыру» не полезу...

— Обижаешь. Да они сами к ней на пушечный выстрел не подойдут. Вдруг там какие-то болезни, неизвестные науке излучения или ядовитые газы?

— Тогда, кто там реальным делом будет заниматься?

— Завтра увидишь. Передовая группа нормальных учёных — прилетела по воздуху ещё неделю назад, а рабочую силу — привезёт «Оленегорский горняк». Без шума... Вместе с батальоном охраны морской пехоты. Первый этап «Острова» надо начинать немедленно. Счёт времени идёт буквально на часы.

— Куда так спешим?

— Есть непроверенная информация, из хорошо осведомлённых кругов, — многозначительно ткнул пальцем в потолок каюты, где над нами бродили на палубе будущие «лауреаты государственных премий», — что на днях Проект собирается негласно проинспектировать Сам. Возможно — он захочет лично посетить другой мир. Не помешает и нам показать себя, типа устроить «пикник на обочине»...

— Весьма полезно для карьеры, если его правильно встретят «на той стороне»? — ослепительная улыбка, — например, подготовят интересную натуру для фотографирования и вообще...

Сколько времени с тех пор прошло, а принять сердцем эту отточенную в интригах «социальную логику» — духу не хватает. Умом-то я понимаю. Бородатые классики были правы — «Произвести прибавочный продукт — это ещё не всё. Теперь надо его продать!» Однако, наглядный пример «приватизации чуда», кроме чувства гадливости, по сей день ничего не вызывает. Попробовала расспросить о настоящих открывателях феномена и немедленно нарвалась... На очередное поучение. На этот раз, из области этикета «светской» жизни.

— Галчонок, как ты думаешь, о чём категорически не рекомендуется говорить «в приличном обществе»?

— Без понятия, — если брать за эталон «приличного общества» гнилую тусовку из нашего университета, то лучше я среди них вообще говорить не буду. А что сейчас булькает в черепах у типов с верхней палубы — боюсь гадать...

— Хорошо, — Владимир явно собрался представить меня президенту, иначе бы не тратил время, а быстро и толково бы проинструктировал, — давай посмотрим на проблему с противоположной стороны. Пушкина и Толстого помнишь? Что они о своём «высшем свете» писали? Чему способен позавидовать человек из элиты?

— Таланту, личным способностям... Тому, что нельзя украсть, отнять, купить или получить по наследству.

— Вот! Купить корочку доктора наук нетрудно... и сравнительно недорого. И что? Хвастаться ею, в своём кругу — дурной тон. Имеют значение связи, которые даёт эта корочка. Люди, которые окружают её обладателя.

— Опять символы? — после ставшего почти привычным сухого вина компот показался приторно сладким. Про кофе тоже думать не хочется. Может быть потом...

— Они, родимые! — пронзил взглядом, понимающе подмигнул, выставил бутылку шампанского, — будешь?

— Немножко... — хорошо живут моряки, у них даже бокалы в наборе посуды для каюты есть.

— Тогда — за тебя! Будь умницей.

— В смысле — больше помалкивай?

— Именно! Ум купить нельзя... Поэтому демонстрировать его публично — некультурно. Люди не поймут...

— А что культурно? — шампанское ударило в нос. Уф-ф-ф! Снова наливает...

— Связи, знакомства, происхождение, вкус, удача... Думаешь, аристократы просто так в карты играли?

— Вообще не задумывалась...

— Зря, — опять поднял бокал. Пришлось присоединиться, — За удачу! Удача — всегда символ избранности.

— А труд — неизменно символ плебейства... — хмыкнул, — зато, за работу платят. Хотя и позорно мало. Так?

— В какой-то степени. Именно поэтому разорившиеся аристократы влезали в долги, стрелялись, но не шли работать. Вернуть утраченный статус честная работа никогда не позволит, а если так — зачем вообще жить?

— И как совместить мечты о статусе с суровой прозой?

— Можно заняться делом, которое сильно зависит от удачи. Войной, поиском сокровищ, дипломатией...

— И снова поймать за хвост синюю птицу счастья?

— Или — сделать вид, что она никуда не улетала. Удача, она ведь бывает разная. Кто-то — марки собирает.

— А кто-то — краденое скупает... Из добычи «чёрных археологов», например. И тоже — счастлив.

— Соображаешь! Одни — создают сокровища. Их презирают... Другие находят сокровища. Тайно. А третьи — ими публично похваляются, превращая эти чудеса в символы успеха и статусные цацки. Мир не меняется...

— «Высшая форма извращения — это заставить высокое и светлое служить мерзкому и подлому»

— Угу... — разлил по бокалам остатки игристого напитка, — Нам повезло вовремя оказаться в нужном месте. «Дыра» — это уже не природный феномен, а «триумф российской науки». Ни у кого в мире такого больше нет, а у нас — вот! Для исследователей, при таком раскладе карт, места почти не осталось. Разве что, на приставном стульчике... Пока чудом вдалась не наиграются большие начальники. А ещё его могут

попытаться отнять.

— Примерно, как с космосом получилось?

— Хуже! Космос, в принципе, открыт для всех. Небо — большое и общее. А «дыра» — маленькая и одна. Уже обсуждается в верхах мысль односторонним порядком объявить её «достоянием всего человечества»... Вроде как Антарктиду, — нахмурился, о чём-то задумавшись, — У «Лунтика» на это вполне ума хватит. Второй «Горби» на нашу голову...

— А как же мы? — сам рассказывал о планах экспедиции «на ту сторону».

— Пока не знаю. Мнения меняются каждый день... Последнее такое — «Чудо, которое даром попало в руки — бесплатно изучать глупо. Надо им пользоваться!» Например, пускать туда иностранные экспедиции, за валюту.

— Своих, значит, «держать на коротком поводке», а иностранцам — полная свобода? — опять насупился.

— Да не знаю я! — видимо, тема больная, — Хочешь вылететь из проекта пробкой, сама у них спроси.

— Если он захочет побывать «на той стороне»...

— Если его туда пустят, — жёстко усмехнулся, — есть мнение, что это гораздо опаснее, чем кажется.

— Другая планета и так далее? Чужая, никому неизвестная земля?

— Ну, примерно, — покосился подозрительно, — Ты что-то придумала?

— Можно предложить назвать её «Землёй Премьер-Министра». Типа — так издавна принято. По праву первооткрывателей. Подарок... У него же наверняка «комплекс маленького человека».

— Галчонок, это пять! — странно, вроде бы совсем очевидная мысль. Неужели до меня никто не додумался?

— Думаешь, он согласится? — господи, о чём мы говорим? Как всё мелко... Воистину — среда засасывает.

— А это уже и не важно... — расцвёл на глазах, — Главное — искренне предложить. И непременно — «на той стороне». Чтобы всё честно. Хочешь — я тебе поручу? От лица коллектива?

Каюсь, в первый момент никакого подвоха в предложении не почувствовала. «Нам не дано предугадать, как слово наше отзовется» Единственный вопрос, больно царапнувший внутри — «Почему я? Кто я там такая?» Уж наверняка, не самая молодая и красивая (представила себя в сарафане, с хлебом-солью на рушнике, тьфу). И вообще, похоже, я сказала что-то неподобающее. Вон, как меня внимательно разглядывают. Будто

чудище...

— Галчонок, — с хитрым видом погрозил пальцем, — да ты у меня, оказывается, идейная террористка! Такая бредовая мысль могла возникнуть в голове только у абсолютно дикого и не социализированного интеллигента из самых заядлых. Понимаешь, что на самом деле предложила сделать?

— В общих чертах... — если что-то не понимаешь — никогда не признавайся! Делай вид, будто так и надо.

— Не пудри мозги! — тон сделался резким, — Колись, действительно не понимаешь?

— Да что там понимать? — раздражённо откинулся на спинку стула.

— Основ социального этикета, например, — побарабанил пальцами по столу, — хорошо, что нас в море так сильно болтало, что народ больше квасил, чем с тобою общался. Только скандала нам и не хватало...

— Называть вновь открытые земли именами первопроходцев... или членов правящей династии — норма...

— Была! — повысил голос, — Была норма, сто лет назад. Когда ещё водились на свете Амундсены и Скотты.

— А теперь? — похоже, я реально не въезжаю в тонкости высокой политики...

— Теперь это наглость, граничащая с оскорблением. Герои — кончились. Остались чиновники. Подарок — не пустяк. Это — взятка (предлагаемая тайно) или публичный знак внимания вышестоящего лица к нижестоящему. Символ превосходства дарителя над одариваемым... после которого, тому полагается благодарить и кланяться. Власти — не дарят. Ей оказывают услуги... за плату.

— Можно думать, я специально напрашиваюсь. Пусть настоящие открыватели предлагают. Имеют право.

— Какое право? Кто имеет?! — Володя даже привстал от возмущения, — Между тобой и начальником России — сто пятьдесят этажей «социальной пирамиды». Он — на вершине, ты — букашка у подножия. Мы все, по сравнению с ним — букашки. А «первооткрыватели», как ты выразилась, вообще — солдаты срочной службы. Не многовато ли им чести будет? Подписка о неразглашении государственной тайны — и довольно... Нехай дальше воинский долг выполняют.

— Азиатские порядки какие-то... Вроде бы в цивилизованное время живём.

— Какие есть, — снова сел на место, — «Времена не выбирают — в них живут и умирают...» В доставшуюся нам эпоху лстить верховной власти принято значительно более тонко, чем во времена Ермака и Кортеса.

И даже они (!) новооткрытыми землями руководством кланялись...

— Поэтому, до сих пор, ни один из крупных государственных чиновников «на ту сторону» — ни ногой?

— Дошло, наконец... — ничего не дошло, я просто предположение высказала, — простые солдаты, работяги и мелкие научные сотрудники, уже побывавшие в другом мире, по меркам политики — никто...

— А не стыдно будет ему корчить из себя первооткрывателя? Тоже мне — «Маленький шаг одного человека и огромный шаг всего человечества...» Да ещё, небось, по-английски это в телекамеру произнесёт. На зарубежную публику...

— Галчонок, ты опять не понимаешь. Весь мир — в кризисе. А нужны — успехи. Новые сияющие горизонты и блистательные достижения. Сколько ещё можно паразитировать на совковом заделе? Ведь до смешного доходит. В рамках «Государственной программы пропаганды патриотизма» запущен литературный проект «Семь дней». Предложено написать книгу (возможно — по ней снимут кино), как спасители из современной России провалились в 22 июня 1941 года.

— Это они уже что, тихой сапой Победу приватизировать собрались? Типа, Третий Рейх победил не тоталитарный СССР, а вовсе даже «демократическая Россия»?

— Примерно так. Показывать красные знамёна на парадах становится неудобно, а парады — нужны всегда. Пришло время сместить акценты в головах. Аккуратно. Сначала — для молодёжи. Десталинизация — процедура кропотливая.

— И много нашлось литературных проституттов... ой, извини, «сознательных патриотов», сочинять подобный бред?

— Достаточно. Не из маститых, но тем не менее. Особенно — графоманы из числа военных отставников почин поддержали. Жаден народ до денег... Но этот вариант — почти единственный шанс направить проект «Остров» в безопасном для экспедиции направлении.

— А иначе, самый вероятный сценарий — мой «Вариант Омега»? — уныло кивнул...

— И что от меня требуется? — неспроста он разговор затеял. Моя роль в будущих событиях уже наверняка подробно расписана. «Мистер Фикс, у вас есть план?»

— А вот послушай... Я немедленно распоряжусь и завтра же, сразу, как только прибудет «Оленегорский горняк» — и начнём.



БДК-91 «Оленегорский горняк»

Каждый корпоратив — это дополнительный шаг к могиле... Ох! Новую печень в магазине не купишь... А без торжественной пьянки, по случаю окончания «плавания» и избавления от качки, сопровождающие господа обойтись никак не могли. Пришлось присутствовать... К счастью, откровенно стрёмный чиновный контингент разбавили учеными из уже работающей возле «Дыры» группы. Удалось прибиться к компании приличных людей. Под застолье выделили здоровенную армейскую палатку, выполнявшую функцию клуба и столовой. К самой «Дыре», которую здесь уважительно называют «Аномалией» нас сводили на экскурсию. Немедленно, как оформили документы о прибытии... Несколько человек, под разными предлогами, попытались отказаться. Всё же Владимир разбирается в людях — они действительно испугались. И есть чего испугаться. Уже на подходе к надувному ангару, в котором располагался закрытый от посторонних взглядов объект, я почувствовала некое беспокойство и давление в голове. Возле самого объекта — ощущения усилились. Не больно, но раздражает...

Заглянуть на «ту сторону», естественно, никого и близко не подпустили. Клубящуюся в воздухе кляксу рассматривали издали. Фотографироваться рядом и вообще фотографировать — строго запрещено. Из «дыры», словно из не плотно прикрытой форточки, дует сырым ветром.

Как мне шёпотом объяснили, работает разница давлений между нашей и противоположной стороной «аномалии». Вблизи поток воздуха заставляет трепетать плащи и ерошит волосы. Непередаваемое ощущение — вдыхать воздух из прошлого. Свет и звуки «дыра» сегодня не пропускает (это редкое явление), но запах-то тайги не спутать ни с чем. Посреди пустошей Новой Земли лесу взяться негде, значит — всё правда... Там, за завесой серого зыбкого марева — другая планета. Потрясающе! Да, за это стоило выпить... Почти сложившаяся традиция. Говорят, иногда «аномалия» начинает светиться. Были даже случаи ожогов. На нашу долю спецэффектов не досталось. (А всех «отказников», кстати, отправили обратно на «большую землю» моментально. Даже их вещи не стали на берег с корабля сгружать. Сурово тут кадровый вопрос поставлен! Хотя, наверное, так и надо.)

Перед банкетом, прямо в палатке, прокрутили служебный видеофильм, о первых попытках проникнуть в прошлое. «Аномалия» ещё ничем не прикрыта, шлейф курящегося пара (сказывается разница температур здесь и там) вырывается из пустого места и шлейфом тянется вдоль морского берега. Собственно говоря, по этому «парению» её и обнаружила поисковая группа. Когда давление воздуха больше с нашей стороны и воздух тянет в «дыру», заметить что-то необычное довольно сложно даже вблизи. Проще нутром почувствовать её влияние на организм. Как пахнут радиация (озоном) и высокое напряжение (окислами азота) я знаю. Здесь — всё иначе, но близость «дыры» воспринимается вполне отчётливо. Пусть и непонятно какими органами чувств.

Приняли нас с Володей хорошо. Может быть — дело в ящике сухого вина, который он щедрою рукой презентовал собранию (господа «из верхов» больше нажимали на коньячок). Может быть, в его умении подстроиться под настроение любой компании. Даже кавказский акцент у него зазвучал на другой лад... После пары бокалов шум в голове прошёл, и завязалась нормальная беседа. Похоже, что секретность здесь особенно не соблюдают. А может — это общее свойство маленьких коллективов, где информация «утекает» независимо от усилий «первого отдела». Оказывается, про скоро предстоящий визит Самого, здесь давно уже в курсе. С момента отплытия «Профессора Штокмана» из Северодвинска. Это я — серая посредственность, никого не узнаю. А вот бывалые люди — мигом засекли в толпе «камуфлированных» персонажей из ближнего окружения Самого. Бегло обсудив перспективы, пришли к выводу, что собравшимся — это скорее на пользу. Солдатикам из роты охраны и взвода связи — наоборот. Они, ещё с прошлого дня, посыпают дорожки песком и

протирают соляркой краску на машинах, чтобы те выглядели новыми и блестящими. Армейская показуха — вечна. Разве что, траву в зелёный цвет красить не приказали... за отсутствием таковой.

Не удержалась — спросила, а не опасно ли ходить «на ту сторону»? (Владимир под столом пнул меня ногой) Просветили... Ходили многие, никаких вредных последствий пока не замечено. И вообще, природа «с другой стороны» — экологически чистая. Хоть курорт открывай. Это ещё самые первые пробы воздуха показали. Отчего и определили, что «на той стороне» — прошлое. По отсутствию в атмосфере примесей тяжёлых металлов и иной химии, которая на нашей планете легко обнаруживается даже на Северном полюсе или в глубине Антарктиды. Наверное, Володя прав... там не опасно. У него самая полная информация. Откуда Владимир владеет вопросом? Так он же у самых истоков проекта стоял. Короче, надо пользоваться удачным случаем. Я думала, об этом будут говорить, но не дождалась.

Зато узнала, что БДК-91 «Оленегорский горняк», который прибудет вечером, в прошлом 2007 году — лучший десантный корабль Северного флота. А в мае этого года с него проводили высадку морского десанта на необорудованное побережье, для слушателей Военной академии генерального штаба России. Штатно берёт на борт до 500 тонн техники или грузов и 225 десантников. Видимо, «штабные» не стали себя утруждать подготовкой специальной команды, а не раздумывая ткнули в списке возможных вариантов на знакомую строчку. Эти лучшие? Справятся!

Потом у Володи в кармане заработала рация, и он позвал всех желающих на свежий воздух — посмотреть на десантирование морской пехоты. «Такого вы никогда не видели!» Что верно — то верно. Даже издали — жутко и грозно смотрится. Длинный серый военный корабль (как полагается, с пушками, вышками и антеннами) сам вылезает носом на берег, как какой-то речной трамвайчик. Затем у него раскрывается нос. По трапу, на землю, один за другим, выезжают из трюма грузовики и броневики. Умеют же мужики мастерить для себя игрушки... К кораблю покатила вездеход с начальством... После коротких переговоров — колонна техники перестроилась и напрямик, не разбирая дороги и громко рыча моторами, двинулась в сторону нашего лагеря. Могучее зрелище!

А вот продолжение мне не понравилось... Когда самое интересное закончилось — народ стал расходиться. С непривычки, вечерняя погода на Новой Земле — холодная. Реальный такой, беспощадный осенний колотун... У меня же, после пары дней бдений на палубе «Профессора Штокмана», образовалась полезная привычка — на одежде не экономить.

Осталась поглазеть, как корабль обратно с мели сниматься будет. Только он не стал... Вместо этого, по трапу потянулась длинная колонна людей однообразно и совершенно не по сезону одетых в синие рабочие робы... Все с небольшими чемоданчиками в руках. Причём, по бокам — солдаты, с автоматами... Словно заключённых куда-то гонят. Именно гонят! Покрикивают... Торопят... Разве не бьют. Это ещё кто такие? Нас, например, от пристани до экспедиционного лагеря на автобусах везли. А эти — пешком пошли. Странно...

Глава 6. Заговор «космонавтов»

— Видела «контингент»? — Володя неслышно подкрался, обнял меня сзади за плечи, — Красавцы! Ты на них только посмотри — даже в ногу идут, не сбиваясь. Жертвы тоталитаризма...

— Они кто? — колонна приближается и уже видно, что гонят не эков, а обыкновенных штатских. Сплошь мужики с интеллигентными лицами. Некоторые в очках. И все до одного — довольно пожилые. Не моложе 40–45 лет...

— Вспомогательный технический персонал... «Пролетарии умственного труда», — видимо ощутил моё недоумение и презрительно пояснил — это безработные, с военных заводов Северодвинска и Питера... Нам очень срочно понадобились готовые специалисты, с уже оформленными высокими допусками по секретности. А у них там кризис. Больше не нужны ведущие инженеры, конструкторы и технологи... Куда бедным «интелям» податься? Торговать в ларьках — не желают... В рынок — не вписались.

— Чернорабочие, что ли? — колонна топает мимо. Дико наблюдать профессорского вида седины и золотые очки над воротами грубых хлопчатобумажных курток... Конвойный автоматчик прошагал буквально рядом.

— Ага... — прижал к себе крепче, — Таскать, грузить, пилить, рыть землю и строить. Нет, только глянь — как они идут! Сраные «космонавты»...

— Почему «космонавты»? — вместо ответа — смачный плевок вслед уходящей колонне.

— Сама подумай. Две трети жизни — позади. Ни денег, ни работы, ни перспектив куда-то выбиться. Многие — даже машины не имеют. Всё, что сумели нажить — высшее образование советского образца, бесполезная профессия, лысина, седые яйца, да детские фантазии в голове... — опять презрительно сплюнул, — Кораблестроители они... А некоторые, только представь, до сих пор мечтают полететь в космос... Хоть «на Марс, в один конец»... Нет, это уже не люди!

— «Энтузиасты не нужны»? — ничего себе иллюстрация к давнему разговору.

— Да какие они энтузиасты? Подсобники... «Поддай, принеси, пошёл вон...» Если бы не чёртов «режим»... Большинство практически нахватили,

в самый последний момент... Первая-вторая форма допуска есть? Руки-ноги на месте? Годен! Распишитесь здесь и вот здесь... Что они такое — выяснять некогда... Формальности соблюдены и только. Сама видишь — «люди-призраки». Паспорта — отобрали. Личные вещи — в пределах минимума (расчёска, бритвенные принадлежности, мыло, щётка и зубная паста). Контракт «упрощённого типа». С требованием, по возвращении — всё увиденное забыть. Наградные списки уже составлены и для посторонних там — места нет.

— Тогда, охрана зачем? — от увиденного зрелища буквально физически несло чём-то невыразимо гадким. Словно от эпизодов из фильмов про войну, где немцы гонят пленных... или про сталинские шарашки... — Куда им с острова бежать?

— Для порядка... — сейчас дождусь очередной порции житейской мудрости. И дождалась, — Чтобы не мнили о себе лишнего. Деньги они получают, а уважения — никто не обещал. И бойцам практика полезна. Думаешь, их просто так, по прибытии, в одежду другого цвета нарядили?

— Твоя идея? — некоторые вещи я давно умею чувствовать интуитивно. В ответ — самодовольный смешок.

— Не совсем. Согласись, экспромт вышел удачный, — когда Володя хочет похвастаться (что редко), лучше ему не мешать.

— А?

— «Солдат должен быть исполнительным и злым!» Не мною сказано, но — в точку. Для отработки навыков нужны «враги». Сильно отличающиеся от нормальных людей... Где я им среди зимы чуркобесов достану?

— Почему именно «чуркобесов»? — насчёт лиц кавказской национальности у него пунктик, хотя сам — чернявый.

— Удобно... Бормочет не по-нашему, выглядит не по-нашему, думает не по-нашему. Значит — чужой. Это, у большинства людей — синоним слова «плохой». Раз плохой, значит — враг. Врага надо знать в лицо и гнобить.

— Специально одну часть экспедиции с другой стравливать — нехорошо. Кастовая система получается...

— Да! Кастовая. Самая древняя и надёжная из опробованных человечеством... А чтобы каждый, сколько есть сил, держался своей касты и меньше завидовал другим, как надо действовать? — развернул к себе, — Ты же в Индии была?

— Следует создать самую низкую касту «неприкасаемых», которую будут презирать и ненавидеть все остальные, — «индийской культурой», в

своё время, интересовалась, но именно кастовость оттолкнула. Не думала накоротке столкнуться с её апологетом.

— Галчонок, оно не со зла, — почувствовал моё настроение, — Есть такая работа — людьми управлять... Им-то уже всё равно, а для дела — сплошная польза. Нам, «на ту сторону», всем вместе идти. А коллектив совершенно не сложен. Вообще без скреп, хоть таких, — пропадём на хрен. Пусть уж лучше люди друг другу не доверяют. Тогда будут крепче жаться к себе подобным... Субординацию соблюдать... Начальство почитать...

— Разделяй и властвуй?

— Классика не стареет! — приложил к губам палец, — Только, ради всего святого — тс-с-с! Мне с ними ещё оперативную работу налаживать, — кто бы в этом сомневался.

Никогда не пойму этой страсти мужиков к публичным статусным разборкам. Зато, помню, как тогда мне померещилось неведомо что. Новый ГУЛАГ, как минимум... Жуть! А что? Достаточно вспомнить про опыты Зимбардо, с ролевыми играми самых обычных людей в «охранников» и «заклѳчѳнных». Когда-то и где-то они принадлежали к одной социальной группе, но здесь и сейчас это уберменши и унтерменши. Само включилось. Проводила взглядом хвост удаляющейся колонны. Как всё просто, на самом деле... Может, потому-то охранники и покрикивают. Они, вроде как — элитное подразделение, а приказали выполнять «подлую» работу. Хочется от неё скорей отвязаться, а эти чѳртовы дедки еле волокут ноги по бездорожью... И про униформу — тоже тонко подмечено. В привычной «гражданке», человек своим внешним видом выражает социальный статус. А стоило всех переодеть в синие робы... Какое уважение может быть у морпехов к «белым таджикам»? Чурки, и только.

К счастью, на деле, «кастовая сегрегация» свелась к тому, что в расположении появилась ещё одна новая палатка-столовая «для технического персонала» (в дополнение к «солдатской» и «научной») и палатка-казарма для него же. Если верить моему носу, рацион у «срочников» и работяг ничем не отличался. Из одной полевой кухни столовались. По работе я ни с теми, ни с другими, почти не пересекалась... Дела хватало всем.

Следующие за прибытием несколько дней напряжѳнного ожидания запомнились плохо. Точнее, слились в один сплошной бедлам. Единственным островком стабильности посреди нарастающего шухера, как ни странно, оставались кухонные постройки. Остальной лагерь претерпевал радикальные перемены буквально ежечасно. Появлялись и пропадали сборные домики и палатки. Тянулись в неизвестность

«Аномалии» кабели, тросы и шланги... Рычали дымным выхлопом разнокалиберные моторы и моторчики. Шелестел ленточный транспортёр, унося в серое марево «Дыры» бочки, тюки и ящики... Бегали, стучали молотками, жужжали инструментами или ругались люди в военной форме и рабочих робах. Ночь просто исчезла, как явление, в ослепительных лучах прожекторов заливающего света, поднятых на телескопических вышках. Спали мы в маленьком двухместном «жилом модуле», с электрическим отопителем и двухслойными стенками из синтетики. Владимир появлялся среди ночи, пропадал на рассвете. Пока, наконец, не ушёл насовсем. Без предупреждения. Вообще не вернулся. Сунулась в штабную палатку — меня выставили. Не положено. Занялась сверкой перечней снаряжения, отвлеклась... Прервали. «Это уже не надо!». А что надо? Оно-то хорошо, конечно — раскидаться с делами пораньше, а тут сюрприз — исчез сам модуль. Со всеми вещами. Вообще. Вместо него — пустое место.

Мобильный телефон, по приезде на Новую Землю, заткнулся сразу и навсегда. Рация в моих «умелых» руках быстро надёжно испустила дух, буквально на следующий же день. И вот... Ни связи, ни понимания, что происходит. Какой ни какой, а свой дом. Был... Это оказался буквально «добивающий» удар. Жёсткая кушетка под казённым одеялом, за эфемерными тряпичными стенками, для меня в тот момент выглядела последним островком спокойствия. Специально же выкроила час и отказалась от ужина ради привалиться и закрыть глаза (перед которыми всё равно продолжают мелькать числа и таблицы). А! Уселась на первый попавшийся ящик и заплакала. Плевать, что подумают люди. Я устала, я замёрзла, я просто хочу отдохнуть... Почему мир такой?

Теребящего меня за плечо пожилого дядьку, в промасленной робе и свитере, я сначала собралась просто послать. Отстань! Само пройдет... А он — не понял... Или, не захотел понимать. Или, наоборот — понял без слов. Может быть у него дочка моего возраста, тоже с закидонами... Короче, меня ухватили «под локоток» и повели. Напрямик... Нырря в промежутки между контейнерами, защитного цвета грузовиками с кунгами и грудями снаряжения. Пришли. Лесенка... Дверь, ведущая в вагон на колёсах. Насквозь пропитавшееся табачным дымом помещение. Заставленные аппаратурой стойки, вертящиеся кресла. Духота, несколько молодых парней, в одних тельняшках на голое тело, что-то там щёлкают и переключают.

— Принимайте! Ещё одна потеряшка! У вас заряженные аккумуляторы к рации есть? — а откуда он узнал, что моя рация не работает? И уже обращаясь ко мне, — Вы, девушка, тоже свой жилой модуль не нашли?

— Угу, — всхлип вышел жалостный. Давно не попадала в ситуацию «девочка, какой твой домашний адрес?»

— Смотри позицию «Б-24»! — кажется, так написано на маленькой пластиковой табличке у меня на груди.

— Её здесь нет! — почему это меня нет? Вот же я — здесь... Новый начальственный голос за спиной.

— Проверьте весь список... — быстрый перестук по клавишам, — и свяжитесь, наконец, с Соколовым... Бардак на борту!

— Кто меня всуе поминает? — фургон дрогнул и ощутимо накренился. Ого, ну и дядечка... Человек-гора... Раньше видела издали. Говорят — его назначили начальником экспедиции.

— Ой! — заметил, пригляделся, похоже — узнал... Протянул руку для пожатия.

— Вас Галина зовут? — молча кивнула, — Почему занятия по обращению со средствами связи не посещали?

— Да я тут... Мы фактически позавчера прибыли... — какие занятия? Не звали меня на занятия. И так — работы валом...

— Она из второй группы! — голос со стороны окна. Как будто номер группы что-то объясняет.

— И что с того? — хм, в присутствии этого добродушного здоровяка присутствующие заметно подтянулись.

— Им связь без надобности. Для проформы выдали, — говорящий осёкся на полуслове, — Виноват! Сейчас внесу...

— Поздно, — с медвежьей грацией мужик втиснулся в свободное креслице, жалобно под ним пискнувшее. Осведомился в пространство, — Где?

— Держите! — моя рация снова при мне. Наверно, с новым аккумулятором или что там в ней сломалось. А толку?

— Присядьте, пожалуйста... — этому Соколову психотерапевтом надо работать. Один его вид и голос — успокаивают.

— Я уже ничего не понимаю! — чистая правда, кстати...

— Только что пришёл приказ срочно начать развёртывание и заселение передового лагеря, — замялся, — там... У вас есть право на один телефонный звонок. Родственникам, знакомым, друзьям... Но, прямо сейчас. Оттуда телефонной связи нет, — повернулся к операторам, успевшим набросить на затрапезные тельняшки мундиры, — Дайте девушке межгород! Где и какой номер вам наверняка ответит? Диктуйте! — в руке оказалась телефонная трубка с непропорционально маленьким дырчатый микрофончиком. Так я последний раз поговорила с мамой.

— И что теперь со мной будет?

— Проводят к новому месту несения... — явно хотел сказать «службы», но, очевидно сопоставил мою внешность с отсутствием знаков различия и поправился, — должностных обязанностей, — после короткой паузы, — Поужинать советую здесь — а ночевать придётся в прошлом. Ваш «жилой модуль» и личные вещи уже на новом месте. По всем вопросам обращайтесь... — отобрал и покрутил мою рацию в руках, — по связи, нажав вот на эту кнопку. А там — разберёмся... Вы запомнили?

— Это надолго?

— Как сложатся обстоятельства... — если бы тогда знать судьбу заранее! А как её узнаешь?

— Спасибо!

— Сергей, проводите девушку, — к манере Соколова всех однажды встреченных людей запоминать в лицо и потом безошибочно называть по именам всем ещё предстояло привыкнуть.

Подробности нам действительно довели на следующее утро. После завтрака, на фоне волшебного вида с Байкалом до горизонта. Пусть издалека, но видно эту прорву воды, обрамлённую горами отлично. Раз посмотришь — ни с чем перепутать невозможно... Хорошо помню приподнятое настроение и ожидание чего-то необыкновенного в ближайшем будущем (и предчувствие не обмануло). Ориентировку давал сам Соколов. Никому не доверил... Кратко обрисовал технический круг задач на ближайшее будущее (обустроить лагерь, быть постоянно готовыми к приятным и неприятным неожиданностям, строго соблюдать технику безопасности). Потом, чуть прошёлся по причинам поспешного перебазирования «на другую сторону» основной массы людей и оборудования. Немного другими словами повторил версию Володи, кое-что добавил от себя.

Например, мы впервые узнали, что американцы очень ревнуют к тому факту, что на подконтрольной им территории сходная «аномалия» тоже возникала, но закрылась быстрее, чем удалось ею воспользоваться (по другим сведениям — янки тоже темнят и что-то сделать всё же успели). А это означает, что будет усиливаться давление на Россию, чтобы она допустила международные (читай, американские) исследовательские организации к «своей аномалии». Если верить Соколову, на наглые происки мирового империализма родная страна отвечает многоуровневой дезой. Основные её компоненты — наша «аномалия» такая же неустойчивая (это отчасти верно), очень маленькая (тоже верно, когда протискивалась, специально развела руки в стороны и упёрлась в упругое «ничто»,

размахом не более метра в ширину и высоту) и пока находится в стадии изучения (святая истина, для чего мы все здесь и собрались). К сожалению, спутниковую разведку и всевозможные «Гринпис» никто не отменял. Поэтому гнать в сторону Новой Земли массу людей и техники по политическим соображениям преждевременно. Желательно, на первом этапе, максимально обойтись своими силами... По тем же причинам, никак нельзя допустить разрастания лагеря перед входом в «Дыру» сверх первоначально существовавшего (тайна появления и исчезновения палаток и «жилых модулей раскрылась»). Желательно вообще убрать его с глаз долой, оставив на виду у шпионов буквально 2–3 палатки и охрану. Зато — разрешено (даже негласно рекомендовано!) максимально использовать абсолютно всю технику, материальные и наличные человеческие резервы, вплоть до привлечения к охране периметра и погрузочно-разгрузочным работам рядового и командного состава «Оленегорского горняка» с «Профессором Штокманом». Вся полнота власти (фактически диктаторские полномочия) «на той стороне» в период особого положения (пока не стихнет международный натиск) возлагаются на нейтральную во всех отношениях фигуру представителя от МЧС Вячеслава Соколова. Вот — перед вами. Просим любить и жаловать. Здесь и сейчас — он отныне царь, бог и воинский начальник.

— Моя работа — спасать людей и давить бардак, — веско добавил Соколов, — Кому не нравится — скатертью дорога.

Новое место жительства (после пустоши Новой Земли) показалось уютным, как хорошо организованный туристический кемпинг. Выстроенные словно по линейке, на ровной полянке, разноцветные «жилые модули» «научного» посёлка. Чуть в отдалении — защитной расцветки скопление «военного» лагеря. Несколько огромных спальных палаток для солдат и похожие на наши, только защитного цвета, «жилые модули» командного состава. Сверкающий свежими досками навес для склада ГСМ на возвышении, такой же новый, но пока недостроенный склад вещевого имущества... и — развалы упомянутого имущества, накрытые плёнкой и брезентом кучи, куда ни глянь, во все стороны. Сфотографируй такое иностранный шпион — вражеские аналитики долго бы ломали над зрелищем головы... Если кратко, то вокруг лежало «всё что меряют в длину», складное или «меньше метра в поперечнике». Габарит явно задавал размер «аномалии». Преобладал всевозможный «длинномер». Штабеля буровых труб, свёртки кабелей и канатов, тросов и шлангов (часть — на самодельных катушках, сбитых из таких же свежеспиленных досок).

Для меня загадка легко разрешилась суетой возле скромненького

навеса, скрывающего выход «Дыры». Торчащий из него ленточный транспортёр трудолюбиво выплёвывал наружу бесконечный поток ящиков, свёртков и тюков. Почему-то рядом громоздилась гора явно пустых, металлических бочек. Несколько рабочих, поминутно сменяясь, всё принимали и принимали лезущие к ним в руки грузы, а остальные — с трудом успевали сортировать имущество по сортами и по категориям. Чуть поодаль, на самодельных козлах, сколоченных из наскоро окорённых брёвен, медленно крутился такой же, как и они, самодельный дощатый барабан, принимая на себя новые и новые витки каната... Пустые бочки, кто — на себе руками, а кто — по земле пинками, солдаты перемещали в сторону склада ГСМ. Туда тянулся из «аномалии» толстый обрезиненный шланг, а переменившийся на минутку ветер, принёсший запах солярки, намекнул о содержимом наполняемых бочек. В принципе — разумно. Пустые бочки сунуть в узкий проход — легко, а наполнить их через шланг можно и не мешая основному грузопотоку. Судя по всему, пропускную способность узенькой «Дыры» старались использовать по самому максимуму, а что не получалось пропихнуть «с той стороны» в собранном виде — немедленно мастерили из подручного материала «на этой». Словно в подтверждении догадки, поодаль, на кромке кедрового леса, надсадно завывала лесопилка.

Увы, если здесь когда-то была «девственная природа», я её уже не застала. Буйное и сочное разнотравье на глазах превращалось в вытопанное стадами слонов подобие грунтового плаца. Когда над дальними деревьями вдруг поднялось облако дыма, в окружении тучи испуганных птиц, а через несколько секунд донёсся бьющий по ушам хлопок взрыва — всё стало окончательно ясно. Райский уголок доживает свои последние часы, превращаясь в перевалочную базу для экспансии абсолютно чужих в этих местах пришельцев из мира победившей техники. Попутно обрастая антеннами радиосвязи, столбами-указателями, кабельными линиями и свежесколоченными из досок-брёвен пулемётными вышками.

Впрочем, пока миры девственной природы и пыльного асфальта — причудливо уживались. На столике в нашем «жилом модуле» инопланетным артефактом торчал из горла стеклянной банки и благоухал незнакомыми ароматами букет местных цветов. Рыхлые полушаровидные (штук 100–150 цветков) головки выглядели очень привлекательно. Чисто-белые цветки, с зелёной или серо-фиолетовой жилкой посередине лепестков венчика, объединённые в звёздчатые соцветия... Никогда такого не видела. Зато стандартный интерьер «тряпочного домика» разом превратился в

романтическую обитель влюблённых... Владимир, впрочем, едва заметив моё восхищение, не замедлил опошлить дивное зрелище.

— А ещё их можно есть! — заявил он и, в подтверждение своих слов, захрустел сочным листом, — Душистый лук. По вкусу — почти как чеснок, только без запаха. Хочешь попробовать? Китайцы и цветы едят... На, держи!

— Я сюда не пастись приехала! — утянула со стола банку с неземной красотой, во избежание, — Жалко!

— Этого добра тут много... — покладисто согласился пожиратель букетов, — до зимы цвести будут, — и, без перехода, огорошил вопросом — Ну, и как тебе показался наш будущий «каудильо»?

— Ты кого имеешь в виду? — о посторонних мужиках, в присутствии Володи, надо говорить осторожно.

— Соколова Вячеслава Андреевича, естественно! — что-то не поняла юмора...

— А почему, именно — «каудильо»? — ни генералиссимус Франко, ни генерал Пиночет с этим улыбчивым и внешне надёжным, как скала, мужиком с пышными усами у меня не ассоциировались, — Заговор «под кроватью» ищешь?

— Если хочешь раскрыть хороший заговор — его надо не искать, а создавать, — загадочно отозвался Володя, — Не путай вождя и заговорщика. Они несовместимы. Только военного переворота нам тут не хватало.

— Какой переворот? — всё настроение испортил, — Соколов строитель из МЧС! Сам сказал — «умею спасать, защищать и давить бардак». У тебя, от переутомления, профессиональная паранойя началась...

— Не скажи, Галчонок, не скажи... — загадочно ухмыльнулся, — разве ты ещё не заметила, что «космонавты» появляются только на время смены, а ночуют строго «на той стороне»?

— Я здесь сегодня первый день.

— Тем более хорошо... У тебя взгляд свежий, — опять логические головоломки. А, ладно, до обеда мне дано «время на обустройство», хотя обустраивать нечего... Привычный быт восстановлен в прежнем объёме и даже лучше. Можно посидеть и поболтать. О чём угодно. Хоть о Соколове, хоть о самом Пиночете. Я соскучилась...

— И согласишься, что местный коллектив тебя устраивает больше?

— В принципе... — с удивлением обнаружила, что он прав. Что на завтраке, что во время собрания, народ собравшийся вокруг выглядел гораздо приятнее, чем раньше, — Все люди делом заняты... Я что-то не

заметила?

— Ты где сегодня завтракала? — странный вопрос.

— Куда народ потянулся — туда и я. В общую столовую... Мне понравилось — вкусно, сытно и без церемоний.

— Именно, — аж зубами скрипнул, — Соколов, своей властью, отменил здесь раздельное питание сотрудников...

— И что? — ну да, кажется, за соседним столом, вперемешку, завтракали работяги и знакомые геофизики. А дальше — вообще одни солдаты сидели, которые после собрания бочки катали, — Я не обратила внимания.

— А то, что командный состав экспедиции, в результате этого приказа, начал утром питаться «всухомятку» по месту жительства и бегать на обед с ужином через «аномалию» в офицерскую столовую на Новую Землю.

— Там лучше готовят? — быстро же народ привык пользоваться чудом, как обыкновенной дырой в заборе.

— Туда не пускают «срочную» службу и рядовое быдло... Люди себя уважают. А Соколову на это плевать.

— «Уважаемые люди» на него за подобные нововведения обижаются? — мне вот кажется — разумная мера.

— И сильно...

— А причём здесь заговор? Думаю, чихать Соколову и на власть, и на ваши статусные переpleсы.

— Это с какой стороны посмотреть... Уже есть желающие обвинить его в погоне за дешёвым авторитетом.

— Спорим, что он будет последним, кто примкнёт к любому заговору? — достал своей конспирологией...

— Галчонок, в точку! — обрадовался... — Потому и опасен, — заметил недоверие, — Я тебе как специалист говорю.

— Оно мне надо?

— Будем надеяться, что нет, — задумчиво почесал нос, — Но, на всякий случай даю совет: «старайся меньше пересекаться с низовым техническим персоналом». Везде... — значительно понизил голос, — Они там — считай поголовно все психопаты и экстремисты.

— Они, там? — ну вот, сначала заинтриговал, а теперь — демонстративно смотрит на часы.

— До обеда время есть... Хочешь, я тебе сказочку расскажу? Про каудильо, заговорщиков и экстремистов?

— Которая «ложь, да в ней намёк»? — вернула на стол банку с цветами и блаженно растянулась на тёплой незастеленной кушетке. Зря я

это сделала, новый лист немедленно отправился в ненасытную пасть, — Давай!

— В некотором царстве, в некотором государстве, — так вкусно хрустит, что самой хочется попробовать, — у самого синего моря, жил да был талантливый пехотный офицер — Франсиско Франко, старательно избегавший общественной деятельности и не имеющий абсолютно никаких политических пристрастий. Единственное, что он умел делать, это воевать... В 23 года, без всякого блата, Франко стал самым молодым майором в испанской армии, а в 33 года — самым молодым её генералом. В стране, тем временем, нарастал бардак. Сначала — свергли монархию... Потом — отменили аристократические титулы и звания, установили равные гражданские права для всех рас и сословий, отделили церковь от государства, разрешили разводы и гражданские браки... Потом левые правительства сменяли правые и наоборот, а жизнь становилось только хуже. За пять лет Республика пережила 20 правительственных кризисов и две попытки государственного переворота... Пока к власти не пришло почти поголовно «красное» по своему составу правительство Народного Фронта... А через 5 месяцев — армия подняла националистический мятеж... Генерал Франко не имел к нему никакого отношения... Однако, быстрой победы у мятежников-аристократов не вышло. Зато обе стороны очень быстро перешли к тактике массовых расстрелов своих политических противников. Так началась страшная по жестокости Гражданская война в Испании. Лидер националистов, генерал Хосе Санхурхо (очень известный радикал и активный участник свержения монархии), находился в изгнании в Португалии. Сразу же после начала восстания он погиб в авиакатастрофе... Согласно легенде, самолёт оказался перегружен багажом с мундирами генерала, очень любившего в них наряжаться. И совсем уж было настал путчистам карачун, но, на стороне националистов (фактически — сословия аристократов, составлявших свыше 80% офицерского корпуса страны) оказался Франко. Молодой, талантливый и абсолютно равнодушный к любым политическим дрызгам вояка, искренним пофигизмом объединивший всех противников «красных». У республиканцев такого же нейтрального и одновременно авторитетного вождя не оказалось. Для «войны добровольцев», которой по факту является любая гражданская смута, этот фактор оказался решающим. Беспощадно преследуя «красных», Франко весьма снисходительно относился ко всем прочим течениям в политике... Избежал участия во Второй Мировой войне... Совершенно равнодушно наблюдал, как через территорию Испании почти в открытую бежали с оккупированной немцами территории

Европы евреи и подбитые пилоты стран антигитлеровской коалиции... Хитро выкрутил между блоками, союзами и «осями», ухитрившись не попасть на Нюрнбергский процесс ни подсудимым, ни даже свидетелем. После войны — организовал «Испанское чудо», когда темпы экономического развития ещё недавно отсталой аграрной страны уступали только Японии... При внешних атрибутах «фашистского государства» каудильо не испортил отношений ни с Англией, ни с США, ни с Израилем. И преспокойно умер в своей постели на 83-м году жизни (в ноябре 1975-го), пережив врагов и друзей.

— И ты видишь сходство между Соколовым и Франко? — бред, натуральный, — На солнце не перегрелся?

— Пофигистом нельзя притвориться — им надо родиться, — самокритично, — Соколов не изображает, что ему все люди равны. Он действительно так думает. В острой обстановке, к таким — народ сам собою тянется... Он — природный вождь харизматик. По-испански — «каудильо». Очень способный и поэтому опасный человек...

— Опасный тем, что, в случае любой заварушки — он примет сторону большинства? В отличие от...

— Именно! Франко — поддержал «социально близких» ему аристократов, а Соколов — заигрался в демократию.

— А лично мне — нравится... Неужели «сословно озабоченные» фрондёры, бегущие от своих собственных подчинённых через «дыру» обедать в «господскую столовую», поднимут вооружённый мятеж по поводу ущемления своих прав?

— По такому поводу — нет, — Владимир равнодушно отправил в рот очередной листик (половину букета выщипал).

— Тогда кто предназначен в заговорщики?

— Ещё не знаю... — хватит, наконец, есть мои цветы! — В их истории, — махнул рукой в сторону «аномалии», словно уже мысленно отделил себя от мира за нею, — мятежи начинали и военные, и гражданские. Пока «космонавтов» не пускают сюда ночевать — проблема легко решается. А вот если твой любимый Соколов и этот вопрос продавит — я ни за что не ручаюсь... Думаю, что вместо продуктивной работы мы в два счёта получим здесь логово экстремистов.

— С какой стати? Работяги — вполне приличные дядьки. Некоторые — мне в отцы годятся...

— А кто сказал, что экстремисты — это сплошь хулиганы, оружие лозунги или чертящие матерные надписи на заборах, — Владимир явно оживился, — От крикунов, как раз, никакого вреда. Проспят, и работать

пойдут... Настоящий экстремист — не тот, кто дерёт горло (слова ерунда), а тот, кто не хочет приспособливаться к жизни. Тот, кто не курит, не пьёт, не ругается матом, читает умные книжки и — ждёт! Надеется в подходящий момент переломить свою судьбу, бережёт здоровье... и готовится... Именно такие — устраивают теракты и революции.

— Почему? — какой-то он задёрганный и агрессивный. С утра — был нормальный... Или мне кажется?

— Я чувствую! — протестующее выставил вперёд раскрытую ладонь, — Не возражай... Хорошо, попробую, для тебя, сформулировать, раз уж до командования не доходит. Представь себе — все умирающие от голода, в блокадном Ленинграде, до последнего момента, надеялись, что власть о них заботится и спасает. Что надо только немного потерпеть... Хотя, на самом деле — их расчётливо убивали, — жутковатая аналогия, — А теперь — представь себе людей, которые разменяли свою жизнь на «мечту» — строить лучшие в мире корабли, открывать новые законы природы, хоть разок слетать в космос... Охамели! — вдруг хватил кулаком по столу, — Нормальные их ровесники давным-давно сбежали туда, где реальные деньги платят, за границу или ещё куда, а эти — перебивались шабашками, но не увольнялись из своих зачуханных КБ и обанкротившихся заводов. Упорно продолжали ждать, что их труд и знания однажды будут востребованы страной. Считали себя уникальными. А годы идут... А надежд всё меньше... Один треск пропаганды и попил бюджета... Что случится, если перед ними вдруг замаячит реальный шанс участия в большом деле? Возможность «пихнуть прогресс», как они выражаются и реализовать десятки лет (!) вынашиваемые (и как оказалось вообще не нужные начальству) замыслы и планы? Совершить невозможное? Да они, плюнув на всё — по трупам пойдут! Глотки зубами грызть будут... Я чувствую!

— Ты серьёзно? — на мой взгляд, изначальная неприязнь к «спецконтингенту» у Володи зашкалила и превратилась в манию.

— Нет, шучу... — слегка расслабился, — Извини, Галчонок. Ты должна знать обстановку. В ближайшие дни — всё должно решиться. Не расслабляйся, прислушивайся к разговорам и смотри по сторонам... — скорее всего он к Соколову банально ревнует. Оттого и злится.

Глава 7. Легитимность власти

Комедийная ситуация, когда за власть, в буквальном смысле слова, «голосовали ногами», продолжалась 3 дня. Да-с, репутацию убеждённого пофигиста Соколов оправдал на 100%. Некоторое время он тихо наблюдал, а потом, своим приказом, распорядился поставить по обе стороны ленточного транспортёра (с «нашей» и «с не нашей» стороны) удобные дощатые сходни для желающих «сменить эпоху». Но, рядом появились закатанные в плёнку листы, с расписанием остановок транспортёра (каждый час, на пять минут, в целях профилактического осмотра) и сигнальные лампы с цветными светофильтрами. Пока транспортёр работает — горит красный свет, как остановился — зелёный. Любых нарушителей техники безопасности, пытающихся проскочить в «дыру» по движущейся ленте, снимает видеокамера слежения (функционирующая днём и ночью). Собственно говоря, она стерегла проход между мирами с начала проекта, но тут вышло, как в метро — «Осторожно, двери закрываются! Следующая станция — XVII век!». Есть запись? Нарушение зафиксировано? Извольте получить взыскание. Вот вам шанцевый инструмент, а вот — фронт работ. Окопы для наблюдателей и стрелков по периметру лагеря, яма для нового общественного сортира, и так далее... Мера наказания для всех одна — 1 кубический метр вынутого грунта. В свободное от основных работ время, естественно. М-да! Вот что значит, «строгий, но справедливый»

Основную массу «жертв необоснованных репрессий», естественно, составили морские пехотинцы с БДК и солдаты «срочники», но периодически попадалась и более солидная добыча. Научники, младшие офицеры из прикомандированных, технический персонал с узла связи... Что интересно, все принимали свою участь мирно, без разборок и скандалов. Хотя, периодически бурчали про «новый ГУЛАГ» и диктатуру «очередного усатого».

Владимир, по каким-то своим соображениям, приблизительно равномерно чередовал пребывание с обеих сторон «аномалии», а мне всё больше и больше нравилось пребывание в Прибайкалье. Новая Земля, с унылым пейзажем и вечно штормящим морем, вызывала неприятные воспоминания. А ещё — манило ощущение полной свободы и постоянное ожидание удивительных открытий. Если честно — регулярно оно оправдывалось. Объём образцов стремительно рос, на глазах заполняя

немаленький объём «музейной палатки». Наиболее интересным, разумеется, оставался живой экспонат. Беременная туземная женщина, совсем молоденькая девчонка, которую обнаружили во время самой первой разведки. Её дальнейшая судьба, говорят, уже вызвала яростные споры. С одной стороны — несомненная представительница аборигенов. С другой стороны — ребёнок, который вот-вот должен появиться на свет, по всем законам, уже должен считаться гражданином России. Во избежание юридического казуса решили пока не переправлять её к нам в XXI век и принять роды по месту «изначального проживания»...

Предсказанных Володей проявлений экстремизма — я не замечала совершенно. Пределом недовольства оставались регулярные дискуссии в столовой по поводу причин творящегося вокруг бардака. Сидишь, бывало, себе в уголку, ковыряешь вилкой макароны «по-флотски» (вкуснейшее и полезнейшее блюдо, когда после полного рабочего дня на свежем воздухе) и слушаешь обмен мнениями (периодически переходящий в нецензурный диапазон):

— Лично мне кажется — было так: Крутая «ма-а-аськовская фирма-а-а» из трёх человек — генеральный директор, его зам и секретарша, получила козырный заказ (неважно через кого и за какой откат). Не отрывая задниц от кресел в офисе, оперативно наняли по телефону 5–6 ИТР и АУП, держа в уме привлечь толпу «таджиков» подешевле на прочие работы (как это и бывает). А «таджиков» им не дали... Вот и закрутилось безобразия.

— Очень похоже... Возник шанс через «свои каналы» обналить кучу бюджетного бабла, да ещё и надёжно прикрыть гешефт «секретностью». Причём, заранее зная, что отвечать за все результаты будут эксплуатационники, а фирмачей, даже через суд потом не достанешь. Ну, и оттянулись по полной.

— Угу... Дальше — картина маслом. Спецы прибывают на место... видят фронт работ и хватаются руками за голову — проекта нет, ТУ нет, но всё надо сразу или ещё вчера... Что делать? Срочно составляют список (благо, на первом этапе бабла немерено), что наверняка может понадобиться или не понадобится (раз под подобное дело мы сами кучу нужного проббили), размещают заказ, а сами, тихо матерясь, едут в никуда...

— И на месте неожиданно выясняют, что покупали набор для «выездной сессии научного коллектива, с пикником на природе» (складные стульчики, «жилые модули», оргтехнику, минеральную воду и газонокосилки), а требовалось — готовить «экспедицию на Северный Полюс». Спыхватились — ан поздно. «К нам едет Ревизор!» Бросаются к

телефонам... Буквально «в последний час» набивают трюмы БДК всяким разным и посылают его вдогон. Заодно — и наскоро наберёванный «контингент с допусками»...

— Кстати: военные и прочие силовики совершенно разучились работать (в Союзе, армия или КГБ — могли сами всё развернуть не привлекая гражданских, а сейчас — нет). Следовательно...

— Да никогда они не умели. Помню я те времена... Для любой серьёзной работы и в Союзе обыкновенно привлекали людей с гражданки, для понта навешивали на них погоны (временами — на неслуживших) и ждали, когда всё сделается само собой. Организовать «базовый лагерь» для экспедиции в прошлое, на честном слове за неделю — задача не для средних умов. А ныне — мрак. Куда ни плюнь — вокруг вор на воре...

Не знаю, насколько Соколов хороший спасатель (слышала, что в экспедицию он загремел за превышение должностных полномочий, когда по итогу — надо награждать, а по букве закона — судить), но разруливать узкие места — у него получается. Что характерно, без тени пошлого пафоса. Полевую биохимическую лабораторию когда-нибудь видели? Кучка ящиков, выше человеческого роста. Боксы для хранения образцов семенного материала, боксы для реактивов, боксы для расходных материалов, сантехнический модуль, энергетический модуль, блок хроматографа, блок химического анализатора, упаковки с одноразовыми пробирками, упаковки спецодежды... Мамочка дорогая! Как я всё это в одном месте разом увидела... Как вспомнила, что семенной материал надо хранить строго при определённой температуре... Как представила, сколько времени потребуется местным грызунам, чтобы добраться до образцов семян через тонкий пластик... Сразу вспомнила, какую кнопку надо на рации нажимать.

— Что, Галина, в одни руки не подымеешь? — пророкотало в наушнике, — Так и быть — помогу. Но, с тебя — одно исполнение желания! Тебе его на месте скажут, — и чудо совершилось...

Лишних людей, разумеется, мне не дали (их просто негде взять). И свободного помещения для капризного к условиям хранения материала — нет. И даже транспорта — нет... По дурацкой иронии судьбы — в «аномалию» не пролез ни грузовик, ни легковой вездеход, ни нормальная моторная лодка с жёстким корпусом... Всё таскаем руками, всюду ходим ногами... Зато — мне дали поговорить с человеком, у которого есть всё необходимое. В смысле просторное, хорошо охраняемое и вентилируемое помещение, куда не забраться никакому грызуну, а также — возможность привлечь на помощь солдатиков. Склад для хранения боеприпасов, как и

склад ГСМ, возвели в первую очередь, как полагается по армейским нормам. Вот только хранить там — почти нечего. Пустого места много. Володя оказался пророком — норму выдачи оружия, взрывчатки и боеприпасов нам урезали «по самое немогу»... Провели. Познакомилась. Правда и запашок в помещении стоял... Хозяин заведения, молодой лейтенант инженерных войск, ругаясь под нос, как раз химичил убойную рецептуру «средства от мышей и бурундуков». Колючая проволока — от мелкого зверья не спасает, а мышеловок — не напасёшься. Да, микроклимат, что надо. Договорилась. Пообещала, поделиться своими запасами настоящей, «фирменной» отравы для мелких вредителей и рецептом таковой «идентичной натуральному»... Ведь не напасёшься...

Там и узнала, какую проблему подкинул мне «господин начальник экспедиции» — нас ожидает эпидемия вшивости. Молодую женщину по имени Голдан, о которой я уже слышала, подвергли санитарной обработке сразу же по появлению в расположении. Однако, за короткое время тесного контакта, от неё успели заразиться и участники разведки, и половина любопытных, сбегавшихся потрогать «живую чукчу»... Вшей хватило всем! Если судить по видеозаписи первого знакомства, волосы на голове девчонки буквально шевелились от обилия паразитов... Городить, после каждой встречи с автохтонами, аврал, прожарку обмундирования и банный день? Нельзя ли, пока ещё не поздно, по моим каналам, заказать партию дуста? Нет? А сами мы его сварить можем? Вот так романтика! Чистая экология не искупает простых мерзостей Средневековья. Срочно думать надо! Ибо, некоторые сексуально озабоченные военные уже вслух мечтают о страстных туземных подругах и «походах за бабами». Надо иметь эти настроения в виду. Боцман с «Оленегорского горняка», к которому он уже обращался за помощью и советом, ничем подходящим поделиться не смог. Но, кулуарно (матерно) высказался, что если отыщется жертва либидо, которая притащит «эту пакость» на корабль — он спалит придурка вместе со вшами, публично и собственноручно. Не пожалеем для него ведра мазута, безупречной репутации и выслуги лет. Только ведь похотливых балбесов не удержишь... О, мой народ!

Вернулась в «жилой модуль» под впечатлением. Несмотря на душ — Владимир таки унюхал запах химии. Пришлось поделиться горем. Рассказать всё, о мышах, вшах и грядущих интимных отношениях морпехов с местными женщинами. От хохота дрожали матерчатые стены. Потом он посерьёзнул.

— Видела, что значит «каудильо божьей милостью»? Ещё никто не чесался, а он уже вычислил проблему и озаботился её профилактикой.

Правильная власть — отвечает за всё на свете! За то, что солнце утром встаёт, за снег, за дождь, за засухи и наводнения... И если солнце однажды не встанет или рядового Хабибулина, после «самохода к буряткам», заживо съедят вши — Соколов искренне будет считать виноватым в этом себя лично...

— Разве плохо?

— Наоборот! С таким начальником, мы — как за каменной стеной... Только, далеко не всё от него зависит. Скоро увидишь, как он себе врагов на ровном месте наживает.

Информацию о пульсации «аномалии» и возможности её периодического открывания и закрывания мне доводили трижды. Первый раз — Володя, во время памятного разговора за «философским чаем». Второй раз — на коротком инструктаже перед проходом (ничего не бояться, не останавливаться в тесной «горловине», не пытаться нащупать её стенки руками). Каюсь, стенки щупала, но ладони скользили по скользкому и невидимому. А требование двигаться быстрее — очень дельная рекомендация. В момент пересечения зыбкой «границы миров» (уловить которую приборами пока не выходит) бросает в жар и в холод, в глазах — мелькают искры, а в ушах щёлкает, как при посадке на самолёте, когда выравнивается давление. Нервы реагируют на переход, как обычные электрические приборы — на перепад напряжения. А электрические приборы реагируют на перепад напряжения по-разному. У кого-то — настройки на мобильниках безнадёжно слетели, у кого-то — аккумуляторы разрядились, у кого-то полетел системный блок в портативном компьютере. Профессор Радек все возмущённые претензии тщательно выслушивал сам и поручал ассистенту внести данные о марке прибора и характере неисправности в специальный журнал наблюдений. Его ноутбук, как и мой (кстати, из спецчасти), после перехода работали нормально. Говорят — там заранее заменили всю нестойкую к влиянию «аномалии» электронику на более надёжную. Кажется, в момент «перехода» заряд в ячейках памяти ополовинивается или что-то в этом роде...

Так вот. Утро четвёртого дня в XVII веке началось с экстренного заявления по динамикам оповещения — «Граждане, соблюдайте спокойствие...» В смысле — не переживайте, сегодня «аномалия» совершает очередную пульсацию. Какое там «спокойствие»... Кроме часовых, стерегущих подходы к лагерю и дежурного наряда, на кухне, все бросили свои дела и помчались смотреть. Брезентовый навес, защищавший точку перехода от дождя и чужих взглядов, убрали. Транспортёр сдвинули в XXI век, оставив одни сходни. Расставили рядом приборы. Шланги тоже из

«дыры» вытянули. Для контроля бросили кабель сетевого питания, но и тот на всякий случай обесточили. Сотрудники Радека развернули следящую аппаратуру. Народ собрался полукольцом вокруг, но на почтительном отдалении. Интересно же! Многие навели на место, где продолжала клубиться и переливаться серая мгла, фотоаппараты. Разогнать общественность по рабочим местам не удалось даже Соколову... А это не тот человек, который игнорирует мнение подчинённых. Ах так, не хотите? Очень хорошо, сейчас пожалеете... И дал слово профессору... Мы все — шоу ждали, а нам — лекцию прочли. Может быть, Николай Валентинович и великий учёный, но мысли по любимой теме излагает жутко нудно. Лично я запомнила только, что бояться «перерубания» тела или предмета, в момент закрытия «аномалии», не следует. Она — феномен не пространства, а времени. Поэтому, даже если специально поместить в канал закрывающегося прохода любой предмет или сунуть туда, ради опыта, что-то не особенно нужное владельцу (руку, ногу, голову, палку), то целый предмет будет довольно мягко вытолкнут, в ту или другую сторону. Или — грубо вырван, из места крепления, и улетит в сторону расположения центра тяжести относительно «точки перехода». Если, например, держать в просунутой через «аномалию» руке длинную палку, то руку вытолкнет назад, а палка — улетит вперёд, на ту сторону.

Как поведёт себя отключённый от генератора и нагрузки кабель, разделённый «аномалией» точно посередине — пока не ясно. Это — тоже часть научного опыта... А руки и ноги «аномалия» выталкивает туда, где находится тушка владельца. Данный факт уже проверяли. За всё время собственно внутри «аномалии» не получено ни одной травмы или увечья. Зато рядом с нею, в момент открытия или закрытия — сколько угодно. И обгорали, и сознание теряли, и гибли... Близко к проходу в этот момент лучше не находиться. И ещё — закрытие прохода и закрытие «аномалии» — разные вещи. Прохода может не быть, а саму аномалию приборы чувствуют. Именно такого момента, смыкание прохода при сохранении «аномалии» — мы сегодня ждём. Возможен вариант, когда и «аномалия» тоже пропадёт, а потом откроется в новом месте. Следы подобных «открытий» здесь обнаружены. На Новой Земле — их нет... Вероятно, по причине непостоянства береговой линии, каждый год меняющей контур...

Наукообразное бла-бла-бла монотонно тянулось минут двадцать (трудно осуждать человека, многословно говорящего о любимом предмете), жаль, в памяти почти ничего не отложилось. Повторяю, мы все ждали грома, вспышки, чуда. Таки дождались. Сначала — запищал какой-то датчик из стойки приборов, по хорошей погоде стоящей прямо на

подставке с телескопическими ножками. Потом — из «аномалии» словно дунуло ветром... Могучим воздушным зарядом. Хотя, трава не шелохнулась. Ну, так лично я ощутила. Все напряглись — начались давно ожидаемые «эффекты».

И тогда, микрофоном завладел Соколов. И сказал... Он и без техники громкий, а с усилением — до дрожи в коленках пробрало. Рокочущий бас. Выдал три «секретных» вещи. Во-первых, с момента «толчка» (так, оказывается, тут называют «предвестник» очередной пульсации), до момента собственно «закрытия», ещё осталось несколько минут. Во-вторых, это первая пульсация (после 18 лет перерыва в существовании «аномалии») и твёрдой уверенности, что она откроется «по плану», а не в следующем веке, например — ни у кого нет. «Теория пульсаций» пока находится в стадии экспериментальной проверки. Профессор Радек — её автор и остаётся здесь. Он сам — наш начальник, поэтому — тоже здесь. Однако, твёрдые гарантии периодичности процесса отсутствуют. Зато факт, что прошлый раз «аномалия» не проявлялась без малого два десятилетия — абсолютно достоверный. Короче, в-третьих, кто не хочет застрять в XVII веке на всю оставшуюся жизнь, по причине научной ошибки — свободны. Пока «звенит звонок», как он выразился, можно успеть проскочить «на ту сторону». Кто не успел — будет робинзонить вместе с нами. Несколько суток, несколько лет или — до конца своих дней. Как сегодня светила на небе встанут...

Корабельный «колокол громкого боя» — похож на школьный звонок. Только в несколько раз громче... Рефлекс «бежать пока не поздно» проснулся моментально. Врать не буду... Могла бы и побежать. Если бы Володя, за локти не удержал. Бережно, но твёрдо. Ждал этого момента, специально подошёл сзади и «зафиксировал», так что не вырвешься... Ну, дёрнулась от неожиданности, признаю. Говорят, при первом прыжке с парашютом, кое-кого из будущих «героев десантников» инструктору приходится выгонять из самолёта пинками. Теперь я их понимаю! Очень важно, иногда, чтобы кто-то, сильный и надёжный, в минуту слабости, не позволил поддаться панике...

Боже, как они драпали! Словно вставшие на задние лапы огромные серо-зелёные крысы. Распихивая друг друга локтями, повизгивая от волнения, взрослые солидные мужики в погонах старших офицеров российской армии один за другим ныряли в спасительную норку «аномалии», комично виляя от торопливости задами. Сначала я не поняла, что за резкие сполохи света озаряют это малоаппетитное зрелище. Но, «колокол» громыхал долго... Хватило времени осмотреться. Собрание

разделились на две неравные группы. Меньшинство — сгрудилось у схода, спеша прошмыгнуть в родное время. Большинство — наблюдало за действием, щёлкая фотоаппаратами и сверкая вспышками... Соколов — невозмутимо покручивал усы. Радек — вовсе склонился над своими приборами, пытаясь сквозь шум что-то втолковать ассистенту (вот уж кого однажды погубит любопытство), а солдаты, морпехи, свободный от погрузочных работ «контингент» — стойко наблюдали за эвакуацией своего собственного начальства на «большую землю». Низенький пучеглазый майор с эмблемами авиатора, похожий на больного поросёнка, юркнул в «дыру» последним... Свободно лежащий на траве кабель сильно дёрнуло, утянуло следом... И — всё затихло... Без вспышки, грохота, или треска... Мутное марево «аномалии» просто перестало существовать. Ух... Здорово!

— Вот это — по-нашему, — первой дошла до сознания реплика стоящих поблизости солдат, — «На людей и пидоров — расчи-тайсь!»

— Как в кино! — донеслось рассуждение со стороны группы штатских работяг, — Ничего-то в России не меняется. Такое впечатление — что на дворе снова лето 1941-го года и нас окружают немцы...

— А вот этого мы не слышали! — совсем тихо прозвучало у меня над ухом, — Насмотрелась? Быстро отсюда. Куда угодно!

— Примерно за такие штучки Соколов и слетел с предыдущей должности, — разорвался мой «благоверный» получасом позже, утащив меня «для серьёзного разговора» в безлюдный уголок, — Там плотину во время наводнения строили... А он объявил, что её вот-вот прорвёт и предложил всем желающим срочную эвакуацию, — так, значит, всё увиденное подстроено заранее? — Сам Соколов скромно называет свои провокации «проверкой на вшивость»... Острый метод работы с людьми. Типа — «...надо заранее дать морально нестойким лицам возможность саморазоблачиться, чтобы потом не питать напрасных иллюзий и по ошибке не взять их на серьёзное и опасное дело...» Зато оставшиеся — будут его даже почти любить»

— А что здесь не так? — опять их мужские игры...

— А на самом деле — это дискредитация теперь уже бывшей власти, причём — на глазах у подчинённых. Солдат здесь быть не должно... Им такой цирк, в любой форме — категорически противопоказан, — дошло, наконец.

— Лично мне — было очень познавательно, — съел?

Обычно Владимир возражений не терпит, но сегодня — только тяжело вздохнул. И промолчал. Интересно. Никакого огорчения или разочарования

от увиденного безобразия. Знал? Ожидал нечто подобное? Сам принял участие в подготовке «шоу»? Не буду торопить. Захочет — расскажет. Так увлекательнее, чем тянуть из него насильно. Чу! Порыв ветра донёс со стороны лагеря обрывок человеческого голоса, усиленный динамиками...

— ...свободным от работ и несения дежурства... ..важное сообщение. Повторяю, всем... — нет, не разобрать.

Впрочем, рация молчит. Сигнальных ракет в небе тоже не видно. Значит, простая перестраховка. На обед пойдём — узнаю. А пока — неплохо бы выяснить, зачем мы уединились так основательно, хотя можно было чуть отойти в сторону? И зачем Владимир прихватил с собой кусок пластиковой плёнки?

— Шевелись, надо успеть к обеду, — ну вот, началось, — нож при тебе?

— Всегда с собой, — ношение ножа, спичек, патрона одноразовой ракетницы и рации превратилось у меня в ритуал. Причём, нож не какой-то перочинный, а финка с грибком на черене, жестокое орудие убийства, само совершенство, будто из витрины охотничьего магазина. С узором, как из музея.

— Очень хорошо! — опять у него новый план, — Я сейчас помогу, потом — разделится, и вернётся сама. До столовой дорогу найдёшь? — было б что искать. Антенна радиостанции, с разлапистым набалдашником сверху, торчит высоко над деревьями и отлично видна с любой стороны горы. Пока светло — заблудиться невозможно.

— Ой! — соцветия знакомого душистого лука, почти сплошняком покрывают небольшую луговину. Дальше видна ещё одна, — красота-то, какая!

— Быстро режем, когда будешь возвращаться — запомни дорогу. Я этого места — типа не знаю. Ты сама его нашла. В сторону озера, — шум волн и крики чаек здесь слышны гораздо громче, — ходить опасно. Обрыв...

— А зачем это надо? — знакомая победная улыбочка, боялась скоро не дожждаться.

— Удобный случай «проехать на заднице» перед новым режимом, — ох, опять, — тебе надо себя показать. Я подготовлю почву, а ты — сразу на кухню. Пока свежее и сочное. Скажешь, сама нашла и проявила инициативу.

— А?

— Я знаю, что сейчас по трансляции сообщили. Мы с Соколовым этот вопрос ещё позавчера обсудили...

— Хоть намекни.

— Ради сплочения коллектива, в условиях временной автономии экспедиции, предложено использовать для питания местные дары природы. Завтра — каждый второй хоть что-нибудь притащит. А ты — будешь самая первая. Это запоминается. Власть любит людей, понимающих её с полуслова. Особо — догадливых. Тех, кто понимает вообще без слов...

— Думаешь, народ добровольно согласится, это есть?

— А ты попробуй! И ещё, — и протянул мне маленький матерчатый свёрток, — Возьми перчатки. Руки надо беречь.

Совместная работа сближает не хуже совместной выпивки. Первый раз в жизни я с Володей, в известном смысле, «повозилась на грядке». Торчащие из земли острые камни (сквозь листву не видно, а как ногой наступишь или поскользнёшься — ой!) сделали процедуру достаточно опасной. Попутно — обсудили увиденное.

— Ты хоть понимаешь, что Соколов у нас на глазах проделал? — продолжал он ораторствовать, — Перехватил управление. Поставил на место всех вероятных конкурентов. Просто и изящно. «Каудильо», вожак, лидер...

— Так уж и перехватил. Можно подумать, что не он был её начальником до того. Кем был, тем и остался...

— Не так! — как он ухитряется и языком трепать, и жевать, и работать руками, словно лукоуборочный комбайн? — до того он был «назначенный сверху», — резко подчеркнул последнее слово, — сегодня утром стал «всенародно признанный». Есть разница?

— Слабо ощущаю, — на мой взгляд, любой начальник существует, чтобы давать работу и платить зарплату.

— Это — ты... А как на него солдаты смотрели, видела? — ох, опять заговоры ищет, — Я думал — он, не отходя от кассы, сразу митинг устроит, — забавно сморщился, разгрызая соцветие, — а он хочет, чтобы его выбрали!

— Зачем? — может быть, хватит корячиться? Если всю эту кучу нести мне одной — то однозначно! Не луком единым сыт человек... Решено. Перекур! Смешное словечко. Ни я, ни Володя не курят, а успело прицепиться...

— Власть обычно получает тот, кто наглядно и убедительно докажет окружающим, что до него ими правили сплошные трусы и мерзавцы.

— Наговариваешь на человека! Соколов ни единого слова не произнёс... Всё само собой случилось.

— Хуже! — кажется, насчёт перекура у нас сложился консенсус, — Он

позволил нижним чинам лично убедиться, что «назначенное сверху» начальство в опасный момент их бросит. Это уже не пропаганда, а прямо натуральная идеологическая диверсия... Я уверен, что сейчас, «с той стороны», на него дружно «телеги» строчат...

— Смешно... — представила эту картину, — толпа народа видела, что случилось на самом деле. И фоток полно...

— Фото... — протянул с отвращением, — фото как раз это плохо. Владеть компроматом на собственных командиров — рядовым не по чину. Одно дело — когда рассказывают «я видел» и совсем другое, когда показывают «смотри!».

— У белобрысой девицы, по-моему, даже телекамера была...

— Включённая телекамера в любом случае возле «аномалии» стояла, — снова глубоко задумался о своём, — материала много. Соколов не дурак. Он всё заранее рассчитал. Тоже, учится на ошибках... Пора возвращаться!

— А что я в столовой скажу? Здравствуйте, я тут вам дикого лука притащила?

— Лучше начинай думать, что скажешь, когда я тебя в общественные инспекторы по продуктам выдвину.

— В смысле? — так и подозревала какой-то долгоиграющий план.

— Мне надо, чтобы в твою лабораторию постоянно ходил разный народ, а ты с ними накоротке общалась. Пусть несут, на анализ, травы, грибы и ягоды. Другого биохимика у нас нет, а тебе я доверяю. Ну, и вообще... — кажется, он собирается превратить мою лабораторию в свою явочную квартиру...

— А что в таких случаях полагается сказать?

— Лучше всего — что-нибудь весёлое. И — напомни опыт римских легионов, где рядовым строго запрещали есть с полу...

— Тогда, знаю! Оцени, — приняла позу строгой воспитательницы из детского сада, — Деточки, давайте сразу договоримся? Если захочется что-то в лесу сорвать и попробовать, то одну ягодку — кладём в рот, а вторую — в карманчик... для судебно-медицинской экспертизы.

— Годится!

Далёкий выстрел разорвал тишину совершенно неожиданно. Один... Странно гулкий и раскатистый. За ним, словно для контраста, протрещала автоматная очередь. А потом грянул воинственный вопль, напугавший меня до икоты. Жуткий вой индейцев, идущих на штурм форта в американских фильмах... На лагерь напали? Так быстро? Я — замерла на месте, бросив тюк с добычей. Владимир — оскалился по-волчьи, медленно поводил по сторонам головой, не то — прислушиваясь, не то — принюхиваясь. Что-то

понял и расслабился... Пробурчал:

— Не, это наши орут, — пробурчал под нос, — Хорошие мысли приходят в умные головы одновременно...

— Там что, уже война началась? — повернулся ко мне, очевидно раздражённый моей непонятливостью.

— Охотятся... На ходу подмётки режут! — и буквально прикрикнул, — Ты не стой! Мне в другую сторону надо, — и сгинул. Буквально. Едва завернул за кусты — и нет его... Бросил слабую женщину в диком лесу. Эх!

На площадке перед столовой меня ждало переживание. Кусок примерно такой же, как у меня пластиковой плёнки (их всем одинаковые выдали?), а поверх него — зверь. Весь покрытый грубой серой щетиной, грязный, страшный, с гривой от головы до хвоста, оскаленными клыками и жутким чёрным рылом, похожим на хобот... О запахе я уже не говорю... Пахло всем сразу — лесом, свежей кровью, нечистотами и... свиньёй. Мама, кабан!

— Зачем вы его притащили?! Что я с ним делать буду? — четверо морпехов, потных от бега, в расстёгнутых мундирах, мялись с ноги на ногу перед дежурным поваром. Видимо, не ждали столь холодного приёма...

— На него же смотреть страшно! А если там какая-нибудь зараза? — продолжал разоряться кулинар, — Вам только намекнули, а вы и рады стараться! Пудов на десять потянет! Даже если замариновать — одного чеснока целый мешок нужен, — вблизи туша лесного зверя выглядела и вовсе устрашающе, — Где я вам столько возьму?!

— Я чеснок принесла, — появление штатской дамы подействовало на военных облагораживающее. Кое-кто даже попытался наспех застегнуться, — Честное слово! — по-моему, они не вникли в смысл сказанного... Пришлось показать добычу, — Вот!

— В самом деле — чеснок... — повелитель котлов и сковородок задумчиво разжевал листочек, добытый из развёрнутого куля (следующий раз надо какие-то ручки приделать). Морпехи откровенно перевели дух. Процесс пошёл...

— Свинья... — восторженно охнул за спиной обладатель украинского акцента, — Та як же его, такого пушистого, палить?

— А палить-то нельзя! — вмешался ещё один голос, — там шерсть... и подшёрсток. Только шкуру сымать! Деловито добавил, — Мне бы ножик бы хороший...

— Да не стойте столбами, — повар понял, что инициатива стремительно переходит в чужие руки, — Ему часу нельзя лежать!

Закиснет! Пропадёт! Свежуйте, как можете... Только доктору покажите — вдруг оно больное?

На ужин (опоздавший на час по причине неподатливости мяса внеплановой дичины) каждому достался изрядный ломоть жаркого, а на завтра — всем был обещан «дикий вепрь», тушёный по всем правилам искусства. На мой вкус — вышло излишне остро, пахуче и жестковато, но в целом — безусловно съедобно. Многие ходили за добавкой. А на вечерней поверке (теперь обязательной для всех поголовно) Соколов поздравил народ с почином и объявил персональные благодарности — «за расторопность и находчивость». Патрулю, удачно заметившему зверя... Стрелкам, его завалившим... Носильщикам, вовремя доставившим тушу на разделку (оказывается, у диких свиней страшно агрессивное содержание желудка, их надо потрошить буквально немедленно)... И — мне... За лук и прекрасный нож... «У вас автоматы, а вот — с Галиной связываться опасно!» Мелочь, а приятно. Владимир ни словом, ни жестом не намекнул на своё участие в экспромте. Ел и нахваливал. Правда, после отбоя поделился наблюдениями:

— Видела, как действует на электорат природная харизма? Он ведь никому ничего не приказывал, даже не просил. Просто намекнул на желательность пополнить запас продовольствия, для экономии продуктов долгого хранения. А народишко-то — бросился стараться, с ног сбиваясь, как будто для самих себя, даже ножей не взяли...

— Так ведь и вышло — для себя... — попробуй, пойми этих мужиков.

— Именно — «для себя»! — лампочка под крышей «жилого модуля» ощутимо мерцала... В целях экономии горючего питание электрической сети лагеря наладили от самого слабосильного из наличных генераторов и он явно не справлялся с нагрузкой, — А значит, наплевав на рекомендации руководства питаться только готовыми продуктами из XXI века.

— Да грош цена тем рекомендациям! — не выдержала я капанья на мозги, — Если «аномалия», по их словам, действительно «закрылась всего на несколько дней», то отчего они так резво на Новую Землю дёрнули? Сами себе — не верят?

— А вот это — совсем не твоего ума дело! — что-то резко берёт, — тут далеко не все владеют закрытой информацией.

— Это... — душа с противным хлюпом (поперхнулась чаем) провалилась в пятки, — Мы точно вернёмся?

— Абсолютно! — когда он так говорит, хочется верить, — Профессор Радек осторожен, как старый заяц. Без полной гарантии успеха, рванул бы в проход самым первым. А он — даже глазом не моргнул. Лучше Радека в

работе «дыры» никто не шарит. Значит — всё в порядке. Проход откроется. Возможно, на день раньше или на пару дней позже.

— Тогда чего они так... будто дети? — теперь чаем поперхнулся Владимир.

— Я же объяснял. Они не воины, они — чиновники. Жульё на государственной службе. Как они могут доверить свою жизнь словам какого-то там профессора? Вот и... Но, нижним чинам знать такие подробности излишне. Так что, поощряя анархию, Соколов глубоко не прав...

— Ну да. «Лицу подчинённому пред лицом начальствующим должно иметь вид бравый, но придурковатый — дабы умствованием своим не вводить оного в заблуждение»... А наоборот — не?

— Галчонок, — имитация вальяжного голоса Мюллера из «Семнадцати мгновений весны», — начальство не выбирают...

— Ну ты даёшь! — иногда его заносит, — А как же — демократия? А как же — «легитимность законной власти»?

— А никак, — назидательно постучал пальцем о чёрное окно «модуля», затянутое прозрачным пластиком, — Точнее — вот так. Попробуй отыскать там свою демократию... И хватит.

Намёк прозрачен. Судя по звукам снаружи, всё свободное от нарядов и караулов войско, назло природе и обстоятельствам, вывели на вечернюю прогулку... Традиционный ритуал, уместный в прежнем мире, впервые показался мне диким анахронизмом. Какой смысл держать строй и шагать в ногу по едва протоптанной вокруг лагеря тропе, если вокруг Сибирь XVII века? В радиусе тысячи километров вокруг — ни одного цивилизованного поселения. А с другой стороны — внушает. В ужасе притихшая ночная тайга слушает оглушительный рев десятков молодых глоток — «... а потом его зажарим — и съедим!» Песня-импровизация, на тему экзотического ужина. Казалось бы, что такое — меньше сотни автоматчиков? Да хоть сотня? Но, здесь и сейчас — такой дружины нет ни у одного властителя в радиусе той же тысячи километров. Им бы патронов побольше — и дойдут хоть до Москвы.

— Поняла? — Володя явно прочитал мои мысли, — Давай, повтори, что сейчас подумала.

— «Когда поют солдаты — спокойно дети спят», — хотела польстить, а он раздражённо отмахнулся.

— Не придуривайся, правду скажи! — ну, изволь.

— Им бы патронов побольше — и дойдут хоть до Парижа (в местную Москву мне что-то неохота).

— Молодец! — чему это он так обрадовался? Даже привстал от волнения. Заметил моё внимание и осёкся... Не так... Рассердился, что я заметила, что он это заметил... Во! И поспешил сменить тему разговора.

— Кстати, насчёт патронов. Штатный боекомплект тратить категорически запрещено. Только при явном нападении на пост или членов экспедиции... Каждый патрон — на строгом учёте.

— А как же тогда кабана убили?

— Соколов отдал в общественное пользование собственное ружье. Просто назначил дежурного стрелка. Точнее, поручил включить в состав караула «вольных стрелков», дежурящих наравне со всеми. Самых метких. Вот и...

— Я слышала выстрел из ружья, а потом — из автомата, — снисходительная мужская ухмылка.

— Выстрелов было два. Дуплетом. Один — промах. Из автомата добивали. Нападение на пост... Всё штатно.

— Промахнулся? По такой туше? — опять ухмылка.

— Ты бы видела того стрелка — кореец из 2 взвода. Метр с кепкой. Он снайпер, да... Но, не из «вертикалки» же 12 калибра. Да ещё — по незнакомой цели... Отдача пацана чуть с ног не сбила. А целился в голову. Городской...

— Разве так неправильно? — откровенный смешок.

— Всё неправильно. Он — пальнул. Попал... Один раз. Кабан бросился вперёд, будто танк. Что ему картечь? Видела, какой слонопотам? А перезаряжать долго... Народ поддержал товарища огнём. Результат — на кухне...

— Тогда, в чём проблема?

— Проблема в том, что в первый день Соколов напрямую командует солдатами, через головы командиров, а те — ему беспрекословно подчиняются. И это закономерный итог утреннего цирка. Человек, лично видевший, как власть удирает, поджав хвост и бросив его на произвол судьбы — теперь человек Соколова! А ту власть он уважать больше не будет.

Глава 8. Первый опыт

Сказать по совести, намёк на возможное поражение в правах участников экспедиции в «автономку», мне не особенно понравился. Как-то вспомнились рассказы бабушки, про «отношения» между жителями бывшего СССР, которых в войну угораздило пожить на «временно оккупированной немцами территории» и его властями. Похоже, что были они весьма сложными. Всех людей, воочию видевших, как «непобедимая РККА» драпала от врага — взяли на карандаш. Для маломальских начальников, живших под немцами — жёсткий карьерный потолок. Для прочего народа — притеснения по служебной линии. И даже для детей (!) — пункт в анкете. Типа «проживал»... Свидетелей своего унижения власть так и не простила. В ответ, естественно, получила анекдоты про себя, да... «Жить будем плохо, но недолго...»

Впрочем, работы сразу навалилось столько, что некогда было голову поднять. Особенно, когда выяснили, что мой лабораторный комплект (спасибо «мохнатой руке» куратора проекта) новее и много лучше обеспечен «расходниками», чем даже у медиков. Дел стало хватать на две смены. А тут ещё — добровольные помощники... После каждого рейда за пределы «ближней зоны» у лагеря, после каждой вылазки на моторных лодках вдоль побережья, после каждого прочёсывания местности или организации очередной «точки» — возле входа дежурит очередной клиент со свёртком «а вот мы случайно нарвали» или кульком «а вот мы случайно нашли». Ходоков с подношениями «а вот мы случайно поймали» — сразу отправляю к зоологам. Терпеть не могу мучить зверушек. Пусть приносят готовые «биологические препараты». И какой садист придумал, что среднее содержание микроэлементов удобнее определять, не анализируя почву, а по составу живых тканей мелких грызунов? В текущую эпоху (вокруг Новое Время), такой прагматичный подход к делу привычен. Муравьиная кислота, например, была получена обыкновенной перегонкой в стеклянной колбе живых рыжих муравьёв. Но, не моё оно, не моё!

Кухня продолжает радовать деликатесами... Обнаруженную Владимиром полянку с душистым луком, за прошедшие дни ободрали начисто. Гораздо более тучные заросли нашли в отдалении. Вопрос о заготовке «трав» в промышленных масштабах уже дважды поднимался на высочайшем уровне, в присутствии самого Соколова. Проблема в таре. Пускать под засолку пустые бочки из-под горячего — противоречит

нормам гигиены. Лепить самодельную посуду или устраивать бондарную мастерскую — рановато. Однако, идея витает в воздухе. Кроме медвежатины (запрещённой к употреблению из опасения заражения паразитами), за прошедшую неполную неделю — успела попробовать больше дичины, чем за всю предыдущую жизнь. А вот по хлебушку — успела соскучиться. Старые запасы почти кончились, новых — взять негде. Пекарня осталась на Новой земле. Недочёт. И грибы, вопреки первоначальному ожиданию (я их с детства люблю) — приелись почти мгновенно. То, что имеется в изобилии (как справедливо замечено классиками) — не ценится. Ждём открытия «аномалии»...

Ночью, чуть в стороне от прежней точки её расположения, лично видела слабое свечение воздуха. Банда профессора Радека буквально оккупировала полянку, пытаясь сделать побольше замеров. Сам Радек излучает дежурный оптимизм. Предварительные расчёты времени и места очередного «открытия дыры» не оправдались, но зато собранный материал позволил внести поправки в его теорию. Теперь каждый новый факт ляжет увесистым булыжником в её фундамент. По соображениям техники безопасности весь возможный район возникновения «прохода между мирами» заранее огородили вешками с фосфоресцирующей в темноте лентой. Что-то будет...

Честно признаюсь, первые дни «автономки» нет-нет, да и старалась пройти мимо заветного места. Просто для самоуспокоения. Потом, ощущение беспокойства притупилось, а текучка накрыла с головой. Когда начали проявляться явные признаки активности «дыры» вопрос совсем отпал. По крайней мере, в пересудах на обеде или за ужином. Ну, ждём... Ну, люди работают... Ну, откроется же она, рано или поздно... Никуда не денется. Да хоть и через неделю... Жизнь приобрела непривычную для коренной горожанки осмысленность, приземлённость и размеренность.

Утром, по бодрящему (до костей) холодку — «водные процедуры». Без дураков... Дощатая душевая, с водогрейкой и даже зеркалом в раздевалке. Мужская отдельно. Женская отдельно. Потом — утренняя поверка... У солдат она происходит сразу после подъёма, так что не пересекаемся. Потом — завтрак. Разрешается набирать в термосы чай. Хранить в «жилых модулях» что-либо съестное — категорически не рекомендуется. Мыши найдут и испортят моментально. Максимум — разрешается сунуть несколько галет или сухарей в карман. Но, обязательно в пакете, чтобы в карманах не оставалось крошек. Иначе — однажды, сунув руку в карман, ты обнаружишь живого «квартиранта»... или дырку. На утреннем совещании (если нет плановых дел) — узнаем новости и слухи, получаем

от начальства ЦУ и не менее «ценные» нагоняи... После первой пары суток тревожного ожидания «ужасов» (в диапазоне от нападения врагов, до нашествия медведей или землетрясения) почти рутина. Работа. Обед. Работа. Ужин. Вечерняя поверка. Сон. Ни героизма, ни приключений, ни памятных проблем или хлопот. Два раза вечером показывали фильм. Не по компьютерному проектору, а с помощью древнего кинопроекторного аппарата. Правда, цветной и со звуком... Всё же прогресс. Очень мило, сидишь на свежеструганной скамейке посреди палаточного городка и смотришь старую комедию «Иван Васильевич меняет профессию» из фильмотеки позаимствованной с БДК. Атмосферно...

Для солдат «срочников» (как сухопутных, так и морячков с техническим обеспечением) Соколов устроил уроки ориентирования на местности. Возможность заблудиться со смертельным исходом здесь вполне реальная. Горы, ущелья, лес... Впервые узнала, что с помощью стрелочных часов можно определять стороны света не хуже, чем по компасу. А наблюдая за высотой и направлением тени от вертикально воткнутой палочки — почти точно находить широту места пребывания. Жаль, нет времени постигать эти премудрости. Да и зачем оно мне?

Сегодня дико вспоминать, но когда «аномалия» не открылась, в заранее назначенный срок и профессор Радек объявил на совместном с военными построении, что возвращение откладывается как минимум на четыре дня — ответом ему было громовое «Ура!» срочной службы и одобрительные кивки военных начальников. План «дальнего рейда» на другой берег озера (он же «Великая экспедиция на Юг») обрёл право на жизнь. При другом раскладе — вряд ли бы его одобрили. Вероятность ЧП во время вылазки резко возрастает. А цивилизации вокруг нас нет и долго не предвидится. Стоит «застрять» на противоположном берегу (хотя на моторке это меньше часа ходу) и останется только петь «...славное море — священный Байкал, славный корабль — омулевая бочка...» Пеший поход в обход озера затянется минимум на неделю. Гонки на резиновых лодках с мотором по Байкалу, с точки зрения умудрённых опытом специалистов — занятие достаточно опасное. Первый же топляк (видела я выброшенные на берег мёртвые деревья) отправит её на дно мгновенно. Никто даже мяукнуть не успеет. С другой стороны — «И на бочке пороха можно курить, если делать это с умом и осторожно». Опять же — влияла царящая в эти последние дни счастливой жизни атмосфера «вооружённого пикника». Было видно, что служивым до смерти хочется пострелять, а в окрестностях лагеря ничего не происходит. Заморское путешествие, при всей его опереточности (40 километров по прямой, берег противоположной

стороны озера видно невооружённым глазом) — веский повод плюнуть на строгие запреты и экономию патронов.

Жизнь шла своим чередом. Столбы света блуждали в месте ожидаемого открытия аномалии каждую ночь, от раза к разу более яркие и многообещающие. Днём их видно не было, но в воздухе продолжал стоять запах озона, как в больнице. Несколько раз сполохи вырывались за пределы огороженной площадки (к счастью недалеко) и колья переставляли. По официальной гипотезе, «дыра» всегда открывается в точке локальной концентрации линий гравитационного поля. То есть — там, где к поверхности выходят тяжёлые породы. Поскольку скала здесь буквально везде, а тонкие колебания плотности грунта гравиметры не фиксируют, заранее предсказать дислокацию «дыры» затруднительно... Попытка применить для отслеживания «предвестников аномалии» электронные датчики — завершилась феерическим «пшиком» в наблюдательном пункте и (по слухам) стоила команде Радека половины оборудования. Высоковольтный разряд спалил все блоки, что находились хоть в каком-то контакте с протянутыми в сторону полянки проводами. При том, что живые часовые неоднократно тыкали в сторону лезущих за оградку «видений» руками, ногами и автоматами без всякого вреда для здоровья. Даже «огни святого Эльма», как оно иногда бывает в горах, на остриях и пальцах не загорались. Как видно, местное природное электричество «другой системы».

Владимир, буквально выслеживающий любые проявления феномена (такое впечатление, что он знает о нём немногим меньше Радека, но никому не говорит) предложил ввести круглосуточное дежурство за движением «призраков» и маркировать места, которые они предпочитали, тупо бросая туда железные гайки. Подходить к блуждающим огням с колышками вплотную всё же не хотелось. Мало ли? Для статистики, решили подождать несколько ночей, а потом обследовать местность за ограждением «по квадратам», с миноискателем и оконтурить скопления металла. Ничего особо чудесного обнаружить не надеялись. Максимум — по итогам предварительной разведки, потыкать в грунт острым штырём. Узнать — как глубоко находятся скальные выходы? Если повезёт — сравнить расцветку и внешний вид растительности в разных точках исследуемой поляны. А вдруг «аномалия» каким-то образом влияет на живые организмы? Для очистки совести — провести выборочный биохимический анализ собранных кустиков (камушек в мой огород). Надо оно или не надо, анализировать ту траву, а ты потей. Трать время. Да, вот так и влипают в историю... При попытке выдернуть из земли очередной упрямый кустик на

поверхности оказался блестящий кусочек металла — наконечник стрелы. Или, как моментально классифицировал предмет Владимир — довольно новый арбалетный болт... Из нержавеющей стали... То есть — «артефакт потустороннего происхождения», принадлежащей другой развитой цивилизации. А первой оценила значение находки и подняла шум — я. Чем до сих пор горжусь... Схватила солдатика, принёсшего «пробы», за руку и привела к начальству проекта. Как «первооткрывателя». И настояла на включении его имени-фамилии и фото (рядом с «артефактом») в официальный протокол. Мало кто сегодня знает, что нержавеющей сталь на нашей собственной Земле — научились делать позже, чем изобрели пулемёты. Скромная сенсация мирового значения. Во вселенной — действительно «множество обитаемых миров». А здесь, выходит — сущий их перекрёсток.

Идею, «на энтузиазме», немедленно, перекопать всю поляну, лопатой на два штыка, с целью поиска аналогичных вещественных доказательств существования внеземных цивилизаций — отвергли с огромным сожалением... Не дай бог, пойдут дожди — завязнем же в грязи. Ограничились «точечными» раскопками в тех местах, где гудел миноискатель. По иронии судьбы, новые находки тоже прошли через мои руки (за отсутствием штатного археолога). Часть, после беглого осмотра — Володя забрал себе... И спрятал в сейф... Но почему — говорить отказался. Правда, сияя от удовольствия, как медный грош. Некоторые догадки, вскоре, всплыли само собой...

Задача караульного — вглядываться и вслушиваться в темноту. На мой вкус — смертная скука. Хотя, надо. А вдруг? Ночи здесь тёмные. Сверкающее звёздами небо света почти не даёт. Когда очередной посетитель не принёс кулёчка с находкой, но зато путанно попытался объяснить, что сквозь кроны деревьев, ночью, на каменном склоне против поста, заметил едва светящееся зелёное пятно — я с трудом подавила желание предложить ему сходить в санчасть. Мало ли что людям померещится? Пожала плечами и посоветовала присмотреться получше. На другой день пришли двое. С той же самой новостью. Ко мне, не к начальству! Командир бы их, наверное — отправил в санчасть. Обоих... А я — привела их к Радеку. На голой интуиции... и через головы всех прямых командиров. По той же причине — а вдруг?

Это было нечто! После обеда — весь свободный личный состав (гражданский, военный и научный) — яростно освобождал от древесной растительности полосу грунта вдоль самой границы «зоны обитания» (за пределы которой разрешается выходить только по двое и с оружием). Что-

то они нашли. В «ночное», вооружившись разнообразной оптикой — двинуло чуть не всё руководство проекта. К вечеру следующего дня грянула сенсация. Дюжина лежащих правильной дугой многотонных гранитных булыжников — оказалась «промаркирована». Или «пронумерована»? Короче, на пяти из них — нашли видимые в темноте (еле светящиеся, ну у морпехов и зрение) значки и на всех остальных «пятна», фиксируемые счётчиком Гейгера. Наложением на эти пятна листов фотобумаги (в запечатанных конвертах, как на заре открытия радиоактивности) — дало ещё одну группу значков. Разной степени замысловатости пометок, несомненно сделанных людьми или, как драматично выразился профессор Радек, представителями развитой внеземной цивилизации. Ни один значок не повторялся, но каждый следующий в ряду был сложнее предыдущего. От простой «птички» — до «крест накрест перечёркнутого квадрата». Экспресс-анализ остатков светящейся краски тоже ничего особого не дал. Банальный сульфид цинка с едва заметной примесью бромида радия. Наш стандартный состав, для шкал стрелочных приборов «постоянного свечения». Если бы не место и не время обнаружения — не о чем бы и говорить. Но — тут! Но — в окрестностях «аномалии»! Ха! За такие новости можно и «нобеля» отхватить... Во всяком случае — приличный кусочек мировой известности. На фотографиях, рядом с «мечеными валунами» — запечатлело себя всё мало-мальски заметное начальство.

Меня, на радостях, даже пригласили обсудить находки... Камни, разумеется, остались на своих местах, но сами «знаки», в виде увеличенных изображений, заняли почётное место на стенде, у которого кипела дискуссия. Первый вопрос — что это такое? Его — разрешили просто. Старенький и седенький дедушка, явно предпенсионного возраста, на пальцах объяснил, что у многих народов, когда они переходили к «позиционной» записи математических символов — число углов на значке каждой цифры равнялось её «весу». Так что, «птичка», несомненно — «единица», а «перечёркнутый квадрат», скорее всего — символ, обозначающий «двенадцать». Порядок следования «знаков» в ряду камней, строго по мере усложнения — блестяще эту гипотезу подтверждает. К сожалению — парных обозначений не нашлось. Отчего — доказательств нет. Точно так же нельзя считать «двенадцатиричную» систему признаком, что её создатели — непременно «шестипалые». У жителей древней Месопотамии было пять пальцев на руках. А насчёт датировки знаков мнения разделились. Земные составы «постоянного свечения» не рассчитаны на многовековую эксплуатацию. А про традиции инопланетян

— ничего неизвестно. По косвенным данным (скорости выветривания остатков краски), возраст находки оценили, очень приблизительно — в десять веков (плюс-минус 150–200 лет). Что, вполне себе — «почтенная древность» и навевает разнообразные мысли. Например, о том, что «клинопись» (все «знаки» состоят из прямых штрихов) далеко не «отстой».

По-человечески — немного даже обидно. Ведь был тут кто-то... Здоровенные глыбы на верхотуру затащил, непонятно как. Светящейся радиоактивной краской их пометил небрежно. И это всё. Никаких подробностей — одни догадки. Впрочем, теперь солдаты вглядываются в каждую скальную щель, подозревая в ней «заброшенную базу инопланетян»... А я — заслужила среди личного состава срочников репутацию «правильной тётки», которая не жмотничает поделиться с простыми людьми весомым кусочком научной славы.

Таким образом, к возвращению наших мореплавателей и открытию «аномалии», наметился ряд крупных (как высказался сам профессор Радек «эпохальных») достижений, способствующих познанию законов пространства-времени. Наши путешественники поняли намёк правильно, отрапортовав по радию, что достойную события закуску они привезут. М-да... Кто обеспечит выпивку? Тут мнения разделились. Медицинский спирт, он и в Африке — спирт. «Нормируемый» и строго учитываемый ресурс... Решили, что сложимся (сольём свои доли в одну колбу) побратски и вместе ответим, если что-то пойдёт не так...

А ещё — Соколов с Володей поругались. Из-за солдат. Точнее, из-за фотографий для дембельских альбомов, которые им в обилии нашлёпали научники на цветных лазерных принтерах. Сочтут ли их «секретными» по возвращении — пока неизвестно никому. Если «Проект» станет международным, то маловероятно. Но, здесь и сейчас, наличие пачки видов девственно безлюдного Байкала — безусловный криминал. Устраивать своей властью грандиозный шмон, перед возвращением на Новую Землю — Володя не хочет. А раскрутить на это дело лично начальника экспедиции он не сумел. И теперь злится... Снова — мужские «статусные игры». Господи, когда же это закончится?

Нет, это никогда не кончится... А вот Вячеслава Андреевича я недооценила. Нормальный начальник или приравненный к нему в должности персонаж должен подчинённых давить и гнобить. Нам достался другой тип начальника. Соколов сам пришёл мириться. Лично! После отбоя... В наш «жилой модуль». Не ждали... Ни я, ни сам Владимир. Причём, он сразу заявил, что виноват, понимает причины ссоры, но ради общего дела готов на компромисс (а ругались они с глазу на глаз, без

свидетелей). Я, было, попыталась улизнуть, но тут чёрт принёс Кротова... Того самого старшего лейтенанта инженерных войск, на складе у которого я оставила свои образцы. Тоже, выбрал время. А кто знал? Ладно бы явился один. Так он бутылку спиртовой настойки принёс. На пробу. Мне... В благодарность за «средство от мышей». Сочинила таки я ему рецептик, на скорую руку. И нарвался... Как он позже мне рассказывал, узрев разом под одной крышей «молчи-молчи», начальника экспедиции и меня, он понял — это судьба. Влип. И не стал разыгрывать смущение. Выставил бутылку на стол... Немая сцена...

— Что это у вас? — Пока Володя молча разевал рот от столь вопиющей наглости, Соколов среагировал первым.

— Спиртовая настойка ягеля, гражданин начальник! Принёс на биохимический анализ! — и причём тут я?

— А не многовато? — действительно, полная «под пробку» литровая бутылка из-под какого-то растворителя.

— Магарыч, гражданин начальник! — нет, ну, причём здесь я? Чего они все на меня так уставились?

— Она хоть целебная? — наконец подал голос Володя, угадав моё состояние.

— Так точно! Применяется в народной медицине, — и этот поздний визитёр меня теперь глазами ест... Ох!

— Всё нормально... — это у меня такой хриплый голос? — Я просила достать пузырёк, — а что ещё можно сказать?

— Вах! — Володя наконец просчитал обстановку, оценил подношение «в поллитрах» и переключился «в режим восточного человека», — Галочка, накрывай на стол... Гость в дом — счастье в дом! — так мы вчетвером сели за импровизированный ночной междуусобчик.

Кстати, спиртовая настойка на ягеле (или «исландском мхе») — это действительно эффективное средство от туберкулёза, всех заболеваний верхних дыхательных путей и астмы. А ещё она — могучее средство от угревой сыпи на коже (если принимать долго и регулярно). Но, в тот раз я оценила эффект, обычно считающийся побочным — как она возбуждает аппетит. Содержимое тревожного чемоданчика и заначенные банки с тушёнкой (рефлексы бывалой туристки не пропьёшь) пошли на ура. Мы сидели совершенно по-семейному, мужчины обменивались с виду малозначительными фразами, я иногда вставляла словечко и с удивлением наблюдала, как моего Володю, безупречно логично, но медленно и методично, загоняют в угол... При этом — не забывая выпивать, закусывать и расточать комплименты хозяйке застолья.



Ягель в тундре

Государство, где статус человека полностью зависит от его положения в многоступенчатой иерархии — осталось «за дырой». Здесь — вес каждого определяет его личный авторитет и деловая успешность. Прикрыться авторитетом государства — невозможно. Нет его вокруг. А люди — есть. Сюрприз. Причём, отношение этих людей «здесь и сейчас» перевешивает любые чины «там».

О чём говорили? Секретность — палка о двух концах. Володин рапорт о злостном нарушении «режима» участниками экспедиции — против его рапорта «о предпосылке к гибели личного состава», по причине некомпетентности установивших «режим» и необходимости срочно снизить уровень секретности. Соколов сыграл на опережение и повёл в счёт. Поставил Володю перед фактом... Доклад с другого берега Байкала, о первых результатах рекогносцировки, в отрыве от основной базы, если ему верить, сегодня почти весь состоял из матов в адрес «охранителей» государственной тайны. Благодаря их «бдительности» в экспедицию не взяли ни одной собаки. Вообще. Ну, нельзя допускать животных на сверхсекретные объекты и точка... Инструкция по соблюдению «режима». Раз «дыру» сочли секретным объектом — собаки тоже под запретом. А без собак, как выяснилось, удаляться далеко от базового лагеря просто опасно. Аборигены готовы на ходу подмётки срезать! У «полосатых», почти сразу

после высадки, местные упёрли тюк со снаряжением... Прямо на берегу! Практически на глазах у часового! Хорошо, хоть его самого не тронули. Чуть пацан отвернулся — только шорох в кустах... и лови ветра в поле. Стреляй, не стреляй. Собака, человека притаившегося в засаде, хотя бы учуяла. А городской парень, против природного лесовика — словно дитя малое. В двух шагах пройдет и не заметит... Рядом будет стоять и не услышит... И кто виноват? Ясно кто. На этом фоне ранее казавшаяся злободневной проблема фото для солдатских «дегбелъских альбомов» померкла. Пришлось и мне подключиться. На мой женский взгляд, идея «залить» фотографии на электронные носители в воздухе носится. Я бы, на месте служивых, так и поступила... Изображая ужасное сожаление прилюдно рассталась с цветной бумагой, согрев на груди заветную флешку с цифровыми оригиналами... Странно, если морпехи не додумались до такой мысли. XXI век на дворе!

Разошлись за полночь. От содержимого «пузырька» осталось — едва на опохмелку. Признаю, настойка «от предводителя сапёров» пилаась легко и жизненный тонус поднимала (стимулятор, поутру обязательно проверю её на алкалоиды, уж больно здорово смахивает по эффектам на абсент). И всё было хорошо, пока не взглянула на Володю... Мамочка дорогая! Как только за визитёрами закрылся полог «жилого модуля», маска «радушного азиата» слетела с него, словно не бывало. Теперь я знаю, что такое — «чёрный от злобы»...

— Совсем страх потеряли! — процедил сквозь зубы, едва сдерживая рвущуюся наружу ярость, — уже «режим» им не по нутру. Видела? — яростно покосился за ночное окно, — Окончательно шпаки распоясались...

— Так Кротов, вроде бы военный, — плохо так вслед гостям говорить. Я хоть и в карму не верю, но, вредно для здоровья так злиться.

— Лучший способ держать контроль над удалённой группой — это предусмотреть наличие там нескольких неформальных лидеров, — Володя сделал над собой усилие, — Я уже тебе объяснял.

— Опять власть делите? — тьфу, не жизнь пошла, а просто кошачья свадьба какая-то.

— Любое ЧП или катастрофа — это повод и удобный случай изменить систему подчинения... Сама видишь.

— Да плевать ему на власть. Успокойся, наконец, — господи, похоже, беду пронесло чудом, если бы Соколов сказал хоть один комплимент мне лично — быть драке. Ревнивец несчастный, — И вообще — он не в моём вкусе...

— Ты! Ты... — а вот шипеть на меня не надо, — Галчонок, — резко

сбавил тон, — Я пьяный. Извини. Спокойной ночи...

— Спокойной ночи... — да что сегодня за день такой?

— Ты хоть знаешь, откуда у Кротова ягель? — он и к этому пацану меня приревновал?

— Совершенно без понятия. Из рейда привезли, наверное... — у меня каждый день по десятку образцов на лабораторный стол попадает. Ягель — точно был. Давно... В первые дни, когда ещё «аномалия не закрылась»...

— Правильно! Никто ничего не знал, а Соколов уже настраивал народ на автономное существование. Раздавал людям указания, чтобы при случае брали на заметку любой растительный ресурс, которого в окрестностях много.

— Странно, ягеля здесь нет, он — на севере. Не ближе Ольхона, если по карте растительности смотреть...

— Вот именно. Первый дальний маршрут разведки. И сразу — привезли целый мешок. По одному слову... — лучше промолчу.

Когда любимый мужчина ложится спать сильно не в духе — хорошего не жди. Он и проснётся таким же... Оно мне надо? Вот именно! А что ему надо? Вернуть привычное самоуважение. Хоть в малости... Со стороны заметно, как уязвило Володю добродушное пренебрежение Соколова к его авторитету «работника органов». Не привычен... Впрочем, о таких делах я подумаю после. Сначала — сеанс женской психотерапии. Тонкая лесть...

— Спишь? — начнём осторожно, издалика.

— Отвяжись, пожалуйста! — ага, отозвался. Звуковой контакт с пациентом установлен. Можно заливать...

— Объясни, почему аборигены у морпехов тюк украли? Ведь воровство в тайге — страшный грех, — смешок.

— Это у людей воровать нельзя. А у чертей или, по-местному, у злых духов — вполне можно. Даже нужно.

— Значит, по их понятиям, мы не люди? — с такой точки зрения я вопрос не изучала. Хорошо это или нет?

— Для них любой чужак — почти не человек. Мы — так вообще. Не бери в голову. Раз не уважают, то пускай хоть боятся. Целее будем, — после паузы, — Ведь могли и зарезать «полосатого», повезло дураку, — перевернулся лицом к стенке и заснул... Или сделал вид. Но, успокоился. Оставил за собой последнее слово... На мужики, а малые дети... Обозвал другого нехорошим словом и сам в это поверил. О, мой народ...

Утром следующего дня обменялись впечатлениями и оценили «настойку Кротова» как годную. Похмелья ни в одном глазу. Послевкусие... ну, в пределах допуска... Если вспомнить, какой жор напал

на собравшихся... Надо брать рецепт! Сделала, для очистки совести, химический анализ и отправилась с ответным визитом. У народа выходной. Ждём открытия «аномалии». Какой смысл затевать дела, если есть вероятность объявления срочной эвакуации? Скажут — смываемся и побежим. Как «эти» бежали... А тупо сидеть на чемоданах — скучно.

Попробовала, намёками, прояснить обстановку. Не верю, что Володя так завёлся на пустом месте. Нужна более веская причина. Слово за слово. Из оговорок и полунамёков (основная тема была о ягеле и возможности им разжиться, если понадобится) сложилась картина. За неделю с лишним активного общения в неформальной обстановке языки развязались и основные фигуранты проекта подверглись народному обсуждению. На первом месте в табели о рангах — Соколов. На втором, как ни удивительно — Володя (не зря он в неформальные лидеры метил). Но, на втором... Для военнослужащих — тоже. Привычная корпоративная солидарность не сработала... С точки зрения «инженерника», непонимание важности собак в тайге — колоссальный ляп. А учитывая, что наш проект курирует ВМФ, а не «сухопутчики» или ФСБ — недоброжелатели Володи получили крупный козырь. Сами они про собак тоже забыли (моряки), но когда есть на кого свалить собственную оплошность — отчего нет? Вот... А потом — зазвонил полевой телефон. «Аномалия» открылась штатно. Поводов к эвакуации нет. На той стороне — наше время. Точность совпадения места открывания «дыры» с прежним её положением — поразительная. До сантиметра... Точность совпадения хронологии — выясняют. У команды Радека больше ничего узнать невозможно — все пашут, как проклятые, изменяя и фиксируя разнообразные «параметры». С «той стороны» — готовят торжественную встречу героев. И всё...

Глава 9. Канун катастрофы

До сих пор не понимаю — как мы могли быть так беспечны? Если теперь вспомнить всё происходящее и прикинуть — в высших сферах, наверное, бушевал самый настоящий «пожар в публичном доме во время наводнения», временами, для пущего разнообразия, перемежаемый подземными толчками. А у нас что? А ничего! То же самое... О реальности — никто не думал, Зато, вокруг открывшейся «дыры» закипели настоящие шекспировские страсти... И ветер. Затяжной циклон в районе Новой Земли XXI века прекратился. Разница атмосферных давлений между нею и Прибайкальем (перепад высот с полкилометра), превратила «сквозняк из будущего» в маленький ураган. Что-то вроде я раз наблюдала на экскурсии в зернохранилище, когда струя воздуха из вентилятора сушильной установки «в ноль» сметала мелкий мусор за десятки метров от стены здания, в которой он был закреплён... Пробираться в родное время теперь приходилось отворачивая голову от мешающего дышать потока и крепко цепляясь руками за перекладины предусмотрительно уложенной поверх транспортёра лестницы. Неприятно... Прогноз погоды облегчения не обещал. Хорошо хоть в родных краях дождя нет. Лезть в «дыру», из которой на тебя несётся поток холодных брызг — удовольствие ниже среднего. Своего рода намёк — «Оставь надежду, всяк сюда входящий». Эх... Кто бы мог подумать, что это не начало хорошей жизни, а самый её конец? Даже профессор Радек о подобном варианте не подозревал... Но, всё по порядку

Часовой, первым обнаруживший открытие «аномалии», действовал по инструкции — сообщил «о факте» дежурному по лагерю и, дождавшись разводящего, первым вылез на противоположную сторону, держа оружие наготове. Мало ли что? А на той стороне — наполовину свёрнутый лагерь... и почти недельная разница во времени, набежавшая между «нашим» и «не нашим» историческим периодом. Это он выяснил у первого же встречного. Грубо говоря, мы прожили в средневековой Сибири «день за два». По родному времени — я стала старше. А ещё на Новой Земле нас почти похоронили. Честно! Следственная комиссия работу закончила. «Групповой несчастный случай»... Почувствуйте себя покойниками! Если кто-то думает, что удравшие перед самым закрытием «аномалии» чины эти две недели просидели, сложа руки... О! Вы плохо думаете о людях. Они «планово сворачивали проект»... и заодно с ним — всех нас. Оказывается,

«дыра» открывается «из прошлого — в будущее». В перерывах между — приборы XXI века её присутствия не чувствуют... Лишний аргумент перестраховщиков. Всё! Феномен исчез. Они сгнули бесследно.

Нет, по-человечески гадов понять можно. Но, одно дело — чудом спастись с терпящего катастрофу корабля и совершенно другое — «самовольно оставить терпящий бедствие корабль»... Тонкие грани смысла, недоступные простой женщине, но с полуслова понятные армейцам. Особенно — флотским. Нам фантастически повезло, что вылезший посреди безлюдного пляжа (на Новой Земле аномалия сильно сместилась к югу) часовой проявил типично солдатскую находчивость. Не побрёл искать начальство, а сам, буквально силком загнал в невидимую в полумраке «дыру» попавшегося ему по дороге сослуживца. Просто не поверил, что лагерь сворачивают. Ну, и взял «языка»... А потом — Володя целиком завладел инициативой. Оказывается, перед лицом общего противника, они с Соколовым прекрасно друг друга понимают. Заручившись мнением Радека, что очередной цикл устойчив и сюрпризов не ожидается, наши вожди выбрали на по-прежнему пустой пляж (пропавшего солдата ещё не хватились) и двинули... А вот и не угадали... Не к базовому лагерю, а непосредственно на «Оленегорский горняк». За помощью и поддержкой. К полковнику Смирнову, свет Андрею Валентиновичу... Главному начальнику экспедиции, имеющему прямой канал связи с руководством ВМФ. И грянул скандал... По-русски дикий, бессмысленный и беспощадный.

Я в скандалах ничего не понимаю. Потому сидела на уже привычном берегу Байкала ещё два дня, рожая отчёт о проделанной работе. Честное слово — думалось просто чудесно. Даже ветер не мешал... Задраилась в «жилом модуле» и стучи по клавишам. За окошком — солнышко светит, лес шумит, хорошо. Володя приходил «с той стороны» (почти открыто подразумевалось фронта) вечером. Усталый и довольный, как бывало раньше. Приносил новости и гостинцы. Шла большая игра... Банда пугливых начальников, с великим искусством, две недели создавала в Академии «правильное впечатление» о творящихся вокруг «аномалии» событиях. Никто не рискнул прямо доложить о её закрытии. Нет... Сначала сообщили о «временной эвакуации части командного состава» (это они про себя любимых). Потом — о «перебоях в сообщении между эпохами». До окончательного накрывания проекта гробовой плитой оставались считанные дни. Специально созданная комиссия (из тех же самых персонажей) должна была, под роспись, официально узаконить наше «пропадание без вести при исполнении особого служебного задания», а

ответственные лица — получить приличествующие случаю плюшки и награды (они же жизнью рисковали, на переднем крае науки) и тут случилось явление потерявших скорбящему населению. В полном здравии, но — с на неделю отставшими часами. М-да!

Для начала — нас принялись спасать. По инерции. Как же, люди в отрыве от цивилизации выживали почти на подножном корму, окружённые враждебными туземцами. Из украденного тюка с палаткой (как доказательства агрессивных намерений) раздули едва не боевые действия. Потом — дошло. Но, толика славы и уважения, всем вернувшимся «с той стороны» — перепала. Особенно, когда раздали специально присланные комплекты экспедиционной униформы. Очень симпатичные комбинезоны, куртки, свитера и даже кепки, украшенные вышитой надписью-эмблемой «1628». Всё «по западному». Видимо, в этих праздничных одежках мы были должны встречать высокое начальство по ходу посещения им «новой территории демократической России». Теперь, когда стало ясно, что Лунтика, в подозрительную «дыру» — пинками не загнать (панические рапорты сделали чёрное дело), припасённые одежки просто отдали носить. По недосмотру, всем поголовно. Включая срочную службу. Гражданским — однотонный вариант. Военным — камуфляжные. А возможно — это была такая хитрая политика. Показать иностранным журналистам (сопровождающим правительственную делегацию), что «аномалию» исследуют гражданские специалисты, при поддержке обычной охраны, а армия — совершенно ни при чём. Ну, почти...

Весьма скоро, нам начали бешено завидовать. Особенно, не попавшая в первую партию команда с БДК. Действительно, с их точки зрения — получилась нехорошая лотерея. Одним — слава и красивые шмотки. Другим — ничего. Подстрекательскую роль сыграли и фотографии. Володя таки не уследил. Наглядные свидетельства «приключений в прошлом» потрясли воображение личного состава. На стол к Смирнову легла пухлая пачка рапортов о переводе в «действующий контингент». Ладно бы, одни романтически настроенные солдаты писали. Все писали! БДК, в одночасье, стал символом скромного героизма и верности воинскому долгу морпехов, выгодно выделяющимся на фоне «этих там сухопутных». Фотографии бегущих от опасности старших офицеров мгновенно разошлись по рукам моряков. Думаю, это была маленькая месть Володи недавно «кинувшим» его столичным интриганам. Хотели славы? Получите-ка позорище... «Космонавты», как постоянные посетители «аномалии» тоже нарядились в фирменную униформу (гулять, так гулять) и воспряли духом. Язвительнее всех, по поводу инцидента, шутили именно они. К сожалению,

кумулятивный эффект от всего перечисленного бедлама вышел скорее негативным. Кому-то в Москве вожжа под хвост попала...

Вроде бы, внешне, всё вернулось к состоянию полумесячной давности. С той поправкой, что носители униформы, по факту, оказались уравнены в правах между собой. Работяги и научники, рядовые и офицерский состав... На новой форме одежды не предусмотрели знаков различия... Потом — поползли слухи об изменении статуса экспедиции и переподчинении её из ведома ВМФ в иной слой «вертикали власти». Потом — разнеслась молва, что каждому участнику «погружения в прошлое» (вот же термин выдумали) будет выдана книжка «Участника боевых действий», якобы — в связи с особым риском для жизни. А потом — Володя пришёл чернее тучи и сказал, что профессор Радек всё испортил. Из его новых расчётов якобы следует, что «аномалия» перешла в стабильный режим существования и будет открытой долго, возможно — несколько ближайших лет.

— Так радоваться надо! — первое, что у меня вырвалось от такой новости, — Пронесло.

— Нечему радоваться, — огрызнулся любимый мужчина, — Профессор совершенно не умеет держать линию. На него слегка надавили и он сочинил самый оптимистичный прогноз, какой только сумел... Хочет враз стать академиком... А его ассистенты считают, что для долгосрочных прогнозов, их куцей статистики — совершенно недостаточно. Даже среднесрочные (на месяц-другой) — требуют уточнений, измерений и дополнительных исследований...

— И кто прав? — молча пожал плечами, — Это очень опасно? — в принципе, можно и ещё чуток «поробинзонить». Мне понравилось.

— Вот! — значительно поднял палец к матерчатому потолку, — Правильно ставишь вопрос, Галчонок. Если профессор прав — так и чёрт бы с ними со всеми. А если — он ошибается? Он ведь уже не раз ошибался...

— Подумаешь, — на мой взгляд, положение экспедиции значительно выправилось. Одних сухих пайков, за последнюю пару дней, в «дыру» уже отправили двойную месячную норму, — Перекантуемся как-нибудь. Народ подобрался дружный. Ты сам видел...

— Вот именно! — ещё больше помрачнел, — Соколов — тот ещё крендель. За неделю, из собранного с бору по сосенке контингента, скотил костяк личной банды, — усмехнулся, — Это не я сам так думаю, это я типичный донос цитирую.

— Они? — уточнять, кто именно мог сочинить подобную клевету, не требуется.

— Они... — подтвердил Володя, — Господа уже считают, что их обманом отёрли от заслуженных почестей.

— Не простят? — кивнул.

— Хуже... Требуют смещения и назначения вместо Соколова более достойного доверия человека.

— После всего случившегося?! — воистину, человеческая подлость и наглость беспредельна... Можно подумать, их из «аномалии» кто-то палкой выгонял.

— А что им остаётся? — криво усмехнулся, — Смириться с записью в личном деле о «неполном служебном соответствии»?

— И некому разобраться?

— Сейчас в Москве идёт драка. Каждое ведомство, закусив удила, проталкивает свою версию событий.

— А твоё мнение разве в расчёт не принимают? — пора немного подсластить пилюлю.

— Я теперь «заинтересованное лицо»... В объективность играют. Представляешь, чем эта игра закончится?

— Чего там представлять, — сталкивалась, в своём курятнике, — Компромиссом. Типа, пусть славы достанет всем поровну и никто не уйдёт обиженным. Трудно, что ли пустить в «аномалию» всех к ней причастных разом. Для галочки... Иначе — не успокоятся. Вон — командование БДК подало официальный запрос совершить экскурсию... Меня пригласили им лекцию прочесть. О природе и животных Южного Прибайкалья... — честно, так и есть.

— И что, теоретически, может получиться? — вот тут мне стало по-настоящему страшно, — Если аномалия именно в этот момент возьмёт и закроется? Там ведь очень хитрый феномен. Помнишь, как она, в 91-м году, на простую монетку реагировала? Чем больше людей, тем больше риск.

— Ну, не звери же мы... — почему он молчит? — Поделимся, потеснимся, найдём общий язык... — молчит...

— Ты в офицерской столовой «на материке» давно последний раз была? — зачем он это спросил? Ой-ой-ой! Лучше бы мне этого вообще не знать. Или... там постоянно идут такие разговоры?

— У тебя плохое настроение, так и мне его испортить решил? — вот не буду стучать на посторонних людей.

— Эх, Галчонок... «Надейся на лучшее, а готовься к худшему» — пессимист... Язва мировая... Тьфу!

Про офицерскую столовую он правильно догадался. Хотя, почему догадался? Небось, регулярно оттуда информацию получает.

Специальность обязывает. Не аппаратной прослушкой, так через информаторов. Было дело, сама немного соприкоснулась с нравами и темами тамошних разговоров...

С лёгкой руки Соколова, поставка свежей дичи, на стол жителей в «аномалии», стала обычным делом. Караулы (правильнее сказать «секреты») так как они прячутся от посторонних глаз в хорошо замаскированных укрытиях-землянках с несколькими выходами через так же замаскированные траншеи, сообщают разводящему о подходящей «цели». Дежурный стрелок, с «дежурным ружьём», спешит по вызову и редко возвращается без добычи. Обычно, вызов подгадывают к моменту смены часовых (подрабатывающих носильщиками), чтоб не напрягать посторонних людей... Зверья вокруг ненормально много. Словно не дикий лес, а филиал зоопарка... Затем — добычу осматривает врач. Это верно. Очень толстого и даже внешне аппетитного медведя, например, забраковали. Какие-то паразиты... Бр-р-р! Потом — я беру пробы тканей для биохимического анализа. Потом — добыча идёт в общий котел. По совету Владимира (интриган), я познакомилась с кулинарами из столовой на «большой земле» и коком с «Оленегорского горняка». От предложения произвести взаимовыгодный обмен продуктов длительного хранения (бережёного и бог бережёт) на свежее мясо «оттуда» никто не отказался. А раз так — я теперь вхожа и туда, и туда. Хотя женщина на борту БДК — не очень хорошая примета. Могу войти в столовую без приглашения и покушать «как своя». Расход позволяет. Документов не спрашивают. Магическая нашивка «1628» на фирменных комбинезонах участников экспедиции заменяет верительные грамоты. Шеф-повар офицерской столовой, с моей подачи (по Володиному наущению), даже провёл с Соколовым сепаратные переговоры на предмет поставки (в случае приезда президента) цельной туши оленя или крупного козла, для жаривания на вертеле целиком. Надо же и удивить экзотикой. Короче, пользуюсь мелкими радостями блага. Иногда — злоупотребляю. Последний раз, скажем, провела с собой двух человек, которым вообще-то в офицерской столовой не место. Одетого в новый камуфлированный комбинезон с магической нашивкой морпеха-срочника и интеллигентного дядьку, из «работяг с допусками». Закрутились и опоздали на ужин, а ждать очередной остановки транспортёра было не вмоготу. Ну, и нарвались на местное «гостеприимство»...

То есть, внешне — всё шикарно. Дощатые полы (а не вытопанная земля, как у нас в лагере), яркий свет, на кухонном персонале — белые халаты, срочники в белых фартуках (вместо официанток) разносят заказы

по столам. Господа начальники потребляют жаркое, вдумчиво комментируя вкусовые оттенки «экологически чистой» оленины (прямо обнаружить происхождение мяса нельзя, секретность на Новой Земле свирепствует), по сравнению с дичью, добытой при разных обстоятельствах на Большой Земле. На лицах написано довольство своей «избранностью» и «причастностью» к важному государственному делу. Не каждому дано, понимаешь... А тут — мы. В форменных комбинезонах... Это значит — только что «оттуда». И мимо столов сразу — к раздаче. С подносами. словно не солидное заведение посетили, а в рабочую столовку зашли перекусить.

— Картошечка! — солдат буквально вчера из дальнего рейда. Неделя на концентратах и плохо прожаренном диком мясе (к тому же уже заметно приевшемся) даёт о себе знать, — и хлебушка, побольше, можно?

— И мне, тоже, картошки, пожалуйста! — хлебушек, это чересчур. Работа-то сидячая. Однако, дух жареного сала действительно манит. Прекрасно понимаю героев Фенимора Купера, которые, среди изобильной дичью Северной Америки искренне тосковали по простецким английским лепёшкам.

— Присоединяюсь! — работяга заговорщически сверкнул в мою сторону очками. Осталось улыбнуться... По меркам заведения, мы продемонстрировали плебейский вкус... Но, повара меня узнали и о причинах странного выбора догадались.

— Вам чайник на стол поставить? — для солдат в передниках, дежурящих на кухне, «аномалия» окружена романтикой и страшными слухами. Выходцы отсюда — настоящие герои. И при этом — не задирают нос...

— Если вас не слишком затруднит... — благожелательно отзывается работяга, почти профессорским тоном.

Хлеб и картошка, в отличие от сухих концентратов, попадают в «дыру» с перебоями. Их негде хранить. Вездесущие мыши с бурундуками — буквально прыгают на голову, проникают во все щели... и грызут... Ядами с ними бороться нельзя. Это не склад вооружений, где допустимы «острые» меры. А строительство полноценного хранилища продовольствия «за чертой» непрерывно откладывается. Якобы — по причине более срочных работ. Впрочем, доля истины в этом есть. Дерево — грызунов не удержит, а капитальное каменное сооружение — быстро не возвести. По той же причине технически невозможно полноценное картофелехранилище. Жаль, жаль...

Иногда, в незнакомой обстановке, лезут в голову странные мысли.

Отчётливо помню, что не собиралась подслушивать чужие разговоры. Есть хотелось зверски. Кто же виноват, что мы сидели молча, а собравшиеся галдели? Кто виноват, что различать научных от остальных участников экспедиции в лицо наши начальники так и не сподобились? Ну, пришли... Ну, сидят и подъедают оставшийся от нормальных посетителей гарнир... Чего шпаков стесняться? А разговорчики-то, если подумать, совершенно не предназначенные для чужих ушей. О планах временного перебазирования основной части людского контингента «на ту сторону». Не менее чем... Похоже, своим появлением мы оживили тлевшую дискуссию в стиле «что будет, если», придав ей новую остроту.

— ... а этих остряков — куда-нить в Латинскую Америку надо, да во время военного переворота. Чтоб они на своих шеях узнали — что это такое, — ораторствовал маленький пучеглазый авиатор, запомнившийся со времени «бегства из прошлого» сходством с большим поросёнком, — А я хорошо помню, что это такое — разговаривать с невооружёнными штатскими имея на руках оружие и возможность стрелять. Ух, как распирает! — по всей видимости, он имел в виду невидимую полосу отчуждения, пролётную с того момента между драпанувшими офицерами и «нижними чинами» (к каковым большезвёздное собрание, без сомнения, относило и солдат-срочников), — вот те же учения или там стрельбы, или там побомбить кого (чего) либо, для меня — в кайф. А войну всё равно не люблю...

Помню, как напрягло меня совершенно одинаковое выражение на лицах сидящих напротив меня дядьки в очках и морского пехотинца. Оба, совершенно очевидно, уже не впервые слышали в свой адрес подобные речи... Кривые ухмылочки, синхронно возникшие на незамутнённой интеллектном роже солдата (явно не считающего себя частью военной касты) и тонком умном лице безработного инженера с оборонного завода из Северодвинска, будто током ударили. Такое впечатление, что каждый из них одновременно подумал о своём, но пришёл к одному и тому же выводу, неприятному для болтливого майора. Словно сговорились. Спрашивать, что именно их позабавило, тогда показалось неуместным. Мало ли... Теперь, после Володиных разъяснений, кое-что начало доходить... А если припомнить, что примерно такими же ухмылочками, думая, что я не вижу, обменивались моряки с БДК, когда часовой, без вопросов, пропускал меня на борт, одновременно преградив дорогу сухопутному чину из этих...

— Силён, «защитник отечества»? — поймав мой взгляд, вдруг спросил инженер, — Отец солдатам, герой и опора режима... — и демонстративно сверкнул очками в сторону «господского» стола.

— Ну, — выдавила я из себя неопределённое, — В чём-то он прав. Что могут штатские против военных? Кто с оружием, тот и власть, — теперь уже солдат уколол меня взглядом... причём, ухмыльнулся невесело. Злее...

— Они защитят... — с комедийной интонацией, покладисто прокряхтел инженер, — Как уже Союз защитили...

— Тогда, кто? — наверное, это прозвучало беспомощно. А если подумать — политически провокационно. Я тут — не сама по себе. У меня муж есть. При должности и обязанностях... Или, сейчас меня саму провоцируют?

— Хотите, я историю расскажу? — уклонился от ответа мужичок, — Про беззащитных штатских и доблестную «россиянскую» (почему-то резанул ухо сарказм и подчёркнуто исковерканное слово «российская») армию? Тут, «на северах» — народ простой. Что было, про то и говорим... — осталось пожать плечами. Ладно, рассказывайте.

Ох, чую, что сказочка предназначалась не только мне. Убирающийся рядом солдат из кухонного наряда начал водить тряпкой по столу уж совсем медленно... Да и морской пехотинец слушал внимательно... А чуть позже я заметила, как недоумённо примолкли до того беззаботно болтавшие за едой господа офицеры. Голос у мужичка оказался на удивление хорошо поставленным, без преувеличения профессорским. Вроде бы и негромкий, а словно в институт на лекцию попала...

— Дело было рядышком, примерно три года назад, — начал он нейтрально, — Раньше здесь был Советский сектор Арктики, потом — международные воды, а теперь Норвегия, королевским указом, объявила окрестности Шпицбергена «двухсотмильной рыбоохранной зоной». В одностороннем порядке... Наши эту инициативу не признали, но и внятно свою позицию не выразили. Получилось, что рыбаки промышляют в тех водах на свой страх и риск. Бросила их родная держава на произвол судьбы. Попадётся навстречу норвежский сторожевик — пиши пропало. Замордуют проверками и обязательно к чему-то придерутся. А там — плати штраф. Могут и судно конфисковать, да... В точном соответствии с пожеланием своей левой пятки... По «праву вооружённого»... Как майор всем только что объяснял. Рыбаки пиццали, пытались жаловаться, писали письма в инстанции. Без толку.

— А как же наш флот? — заинтересовался историей морпех.

— А наш флот, в международных водах — сила нейтральная. Норвежцы поставили вопрос так, что считают двухсотмильную зону в окрестностях Шпицбергена своими «территориальными водами». Вторжение боевого корабля в чужие «территориальные воды» —

международный скандал. Тем более, что Норвегия — член НАТО...

— А как же рыбаки?

— Рыбакам и гражданским судам в чужих территориальных водах плавать можно, но рыбу ловить нельзя.

— Так ведь ловят?

— Ловят... Повезёт — не повезёт. До того момента, повторяю, норвежцы особенно не зверствовали. Но, 14 октября 2005 года, у них приступило к работе новое правительство. К этой же дате решили произвести показательное задержание нескольких российских судов и показать, кто теперь на море хозяин. Причём, координаты выбранных для экзекуции траулеров явно сообщили из России. Сами норвежцы быстро найти их в море никак не могли. Короче, началось с того, что норвежский корабль береговой охраны «Тромсё» остановил русский траулер «Электрон» и, после обвинения в браконьерстве, потребовал под конвоем следовать в норвежский порт. Особенно забавляет, что готовый акт о досмотре судна был датирован 14 числом, а на календаре было уже 15 октября. Чистая провокация...

— И что наши? — забыл про стынущую картошку морпех, а кухонных рабочих рядом оказалось уже двое...

— Капитан был старой закваски, плавал больше тридцати лет. Он привык, что в таких случаях достаточно дать радиограмму, и, после ноты МИДа, ситуация волшебным образом рассасывалась. Но, настали новые времена... Сначала он тянул время. Потребовал дозаправки судна (удачно подошёл танкер, а до Тромсё больше 2-х суток хода), отбил радиограммы во все мыслимые инстанции и ждал помощи. О родного «россиянского» государства, — тут инженер сделал выразительную паузу, — от доблестной «россиянской» (снова это словечко) армии, наконец. Разбойники! Спасите-помогите! А в ответ — молчание... А норвежцы — уже высадили на судно досмотровую партию. Утром, 16-го числа, капитану объявили, что траулер арестован. Изъяли судовые документы. По всем нормам — это пиратство.

— А дальше? — картошка забыта, уборка отложена «на потом», в столовой царит напряжённая тишина.

— Капитан сделал по радио официальный запрос — «Не вошла ли Россия в состав королевства Норвегия?» — за спиной тихие смешки, — Ни комитет РФ по рыболовству, ни управление погранслужбы Мурманской области ему не ответили, но отозвалась компания-судовладелец — «Сведений не имеем». Тогда капитан повёл судно на прорыв. Приблизительно по той же трассе, которой в войну ходили северные морские конвои. Не обращая внимания на попытки норвежцев его

задержать или заставить изменить курс. Трое суток, непрерывно маневрируя, стопоря и снова давая полный ход, чтобы помешать норвежцам высадить на судно настоящую группу захвата. Под артиллерийским обстрелом сторожевика и зажигательными бомбами, которые бросали самолёты, «Электрон» прорывался домой. На помощь «Тромсё» подоспели ещё три военных корабля Норвегии. Когда ситуация стала совсем критической, капитан вышел на связь с норвежским командованием и предупредил, что если попытки захвата судна будут продолжаться, то, — пауза, — он поднимет на мачте советский флаг и пойдёт на таран... — очередная эффектная пауза, — тут пыл норвежцев сразу иссяк, — откровенные смешки солдат и злобное пыхтение со стороны «офицерского стола», — До территориальных вод они за «Электрон» гнались, но на абордаж уже не отважились. А помощи с Родины не пришло никакой... Зато, на границе российских территориальных вод траулер встретил БПК «Адмирал Левченко»... и объявил, что судно арестовано. То есть, вся провокация была согласована в Москве, на самом верху. Героические действия капитана нарушили согласованный ход событий. Доблестный военно-морской флот России трое суток (!) слушал по радио, как наших граждан бомбят и обстреливают, но палец о палец не ударил для их защиты. Зато на родном берегу капитана «Электрона» немедленно посадили в тюрьму «за самоуправство». Он де, своими преступными действиями, мог вызвать вооружённый конфликт...

— Раком встань, сними штаны — лишь бы не было войны! — издевательски пробурчал под нос морпех.

— Могли бы прямо к военным обратиться, — слышалось робкое предположение с «солдатской» стороны.

— Могли! — охотно согласился рассказчик, — Всё время обращались! Держали постоянную связь с БПК «Адмирал Левченко». В ответ на просьбы о помощи с «Адмирала» отвечали, что не могут развить полный ход по причине шторма, а команда — поголовно слегла от морской болезни, — морпеха передёрнуло от отвращения...

— Господин авиатор, — чувствуя поддержку и интерес, инженер, через стол, обратился к свинообразному майору, — Не потрудитесь ли объяснить, почему норвежская авиация на бомбёжку «Электрона» летала, только шум стоял, зато наша — оправдывалась ссылками на нелётную погоду? Кого страна защищает на самом деле?

— Без приказа армия действовать не может! — повизгивающим от негодования голосом (какой-то шпак, его, целого майора ВВС, запросто окликает?) отрезал пучеглазый, — Вот если бы отдали приказ, и вот

тогда...

— Слышали? — инженер театрально развёл руками, — На «Адмирале Левченко» тоже «ждали приказа». Для ареста «Электрона» у них приказ был, а для его защиты — нет. «Без приказа воевать невозможно!» — жалобным визгливым тоном передразнил он авиатора, — Без приказа, только в безоружных гражданских стрелять хорошо? — подбил он итог уже нормальным голосом, — Правда, господин майор? — да, видно, эти двое уже не раз пересекались.

Пучеглазый задохнулся от негодования... и промолчал. Наверное, уже имел печальный опыт попадания инженеру на язык. Прочие обладатели звёзд на погонах отмолчались. То ли не хотели вступать в сомнительный спор, то ли боялись потерять остатки авторитета. Мирная застольная беседа на глазах повернулась совершенно не той стороной...

— А теперь, — как ни в чём ни бывало, повернулся к солдатам оратор (и когда он ухитрился свою тарелку опустошить?), — самая мякотка! У норвежцев, к тому времени, уже имелся приказ «стрелять на поражение». С самого верха... Там тоже военные. Тоже дисциплина. Что сделал командир «Тромсё» Ярле Видеволд, получив прямое указание расстрелять из пушки мирный рыбацкий траулер? — вот теперь я знаю, что это такое, «звонящая тишина»...

— Ну? — выдохнул кто-то самый нетерпеливый...

— Он официально доложил, что «после пристрелки пушку заклинило и вести из неё огонь нельзя». Поставил крест на своей карьере военного моряка и вылетел со службы. У человека была совесть. Он русских рыбаков пожалел. А собственная армия, — выразительная пауза, — сдала их с потрохами... Как в 1991-м году... — добавил он совсем тихо, — Спасение погибающих — дело рук самих погибающих. На «официальных защитников» — надежды нет.

— Что вы себе позволяете?! — взвился пучеглазый... но, словно напоролся на взгляд морпеха. Очень пристальный и уголовный. Столкнувшись с таким взглядом в глухой подворотне, мирные граждане, не дожидаясь продолжения, сами выворачивают карманы...

Срок открытия перехода ещё не настал. С кузова подъехавшего вплотную грузовика на бегущую в серую пустоту ленту транспортёра ставили и ставили какие-то упаковки. Последние дни переброска грузов «на ту сторону» шла круглосуточно. Похоже, что в «дыру» поспешно совали подряд всё, что только пролезало в узость «временного коридора»...

— Уволят тебя, Михалыч, — резюмировал солдат, пока мы брели к «аномалии» сквозь прозрачный сумрак «белой ночи», — Ребята, про этого

майора Логинова, нехорошее рассказывали. Гнида он злопамятная, и стукач...

— Уп-ф-ф! — я не смогла сдержать нервный смешок.

— Слышал? — инженер остановился, чуть не дойдя до работающего транспортёра, — даже Галине весело...

— Не боишься? — теперь в ответ хмыкнул уже инженер...

— Пока моя работа нужна — ни капельки, — на гордо поднятой голове задорно блеснули очки, — таких вот майоров, в России — «пятак за пучок в базарный день». Зато специалистов моего профиля — вузы не выпускают уже лет десять... И замены нет и не будет. Заморится доносы писать, — помолчали...

— А это правда? — снова подал голос солдат.

— Что?

— Про командира норвежца, которого с военной службы выгнали.

— Правда, — инженер почесал кончик носа, — когда судили капитана «Электрона», он выступал свидетелем. Был одет в гражданку... и вообще... У меня знакомый в том деле участвовал. Уволили, «по статье», с позором...

— Жалко... — подумав, выдал морпех, — Вроде и «не наш», а нормальный мужик оказался. Куда ему теперь?

— Говорят, что новую работу ему нашли очень быстро. Оценили твёрдость характера. Норвегия — страна маленькая и дружная. В отличие от... Он теперь получает в семь раз больше, чем раньше... Везде есть приличные люди. Просто мало. Не всякому так повезёт... — каждый задумался о своём, пока не вспыхнул разрешающий сигнал, — Время! Пошли...

Глава 10. Запоздалая революция

О плохом писать трудно... А вспоминать — ещё тяжелее. Страшное, мучительное ощущение, что «если бы вот это и это сделать иначе» (повернуть не налево, а направо или вообще пойти другой дорогой), то всё могло повернуться совершенно по-другому. Самообман, фикция, а нервы мотает — хуже зубной боли. У каждого своя точка зрения, какой именно момент наиболее вероятно вызвал катастрофу. Так что, могу кратко перечислить:

Во-первых, как и полагается, во всех наших бедах — виноват лично «Лунтик». Он наложил лапу на набор «артефактов», найденных в ходе обследования окрестностей «аномалии». И отказался возвращать подношение, хотя к нему было приложено собственноручное письмо профессора Радека о тонких зависимостях между теми предметами, что прошли через «дыру» и режимом функционирования самой «дыры». Лично мне кажется, что сам он эту писульку даже не читал. С каких пор султана, получившего подарок от мелкого вассала, интересует мнение того ничтожного, кто это чудо реально добыл (поймал диковинного зверя или там первый поднял метеорит)? Вот и...

Во-вторых, это уже мнение Владимира — всему причиной дикий бардак, последовавший сразу же после принятия «Решения о Новоземельской Аномалии». Если в двух словах, то и тут во всём виноват «Лунтик». Не будут в верхах делиться новой игрушкой (проходом между мирами и эпохами) со своими «международными партнёрами» (как вариант, могли бы поделиться, но не с теми, кто имел на неё право «на самом деле»). Теперь мы никогда не узнаем, то ли Штаты наехали на Евросоюз, то ли Европа на Штаты, но только обойдённая сторона потребовала открыть секретный объект «Остров» на Новой Земле для группы «независимых экспертов»...

В-третьих, что, на мой взгляд, самое главное — топорный стиль исполнения «Решения». «Вали кулём — потом разберём!» Кому пришла в голову идея «временно» (ну, разумеется, временно) перебазировать личный состав «основного» лагеря за пределы зоны внимания «независимых экспертов» (то есть, прямо в «аномалию») — тайна, покрытая мраком. Нашли укромный подвал, ага... Наверное, из Москвы «Решение» выглядело оригинально. Прилетают сюда на вертолёте незваные гости и видят только обезлюдевший берег, наполовину демонтированный лагерь

(как и неделю, назад, когда нас только-только «похоронили»), плюс — отсутствие активности «аномалии». Она ведь действительно, после перехода в «стационарную» фазу, стала незаметной. Если убрать ориентиры — клочок туманного воздуха на пляже. Ни радары её не чувствуют, ни радиоприёмная аппаратура... Видят, что у русских тоже ничего не получилось, собирают манатки — и, успокоенные, проваливаются восвояси.

Про путч и предшествующие события даже вспоминать не хочу. Хотя, надо... Своего мнения по данному поводу у меня нет до сих пор. Сошлюсь на чужой авторитет. Володя охарактеризовал всё эту заваруху сразу и однозначно — «заговор перепуганных идиотов». Хуже, чем в Гражданскую. Там «белые» больше воевали друг с другом и населением, чем с «красными». Здесь — точно так же перегрызлись на предмет «кто самый главный» и вздумали наскоро поспорить с природой. С климатом, со временем, с дикой и полноводной Ангарой... Ладно, по свежей (пока) памяти, больше для истории (самонадеянно надеюсь — она у нас будет), чем для себя. Итак!

Нашествие «туристов» предполагалось, как вариант весьма маловероятный. Всё же — «режимный объект». Для галочки, приготовили поляну. Рядом сложили, аккуратным штабелем, нераскрытые «жилые модули». Но, когда из «дыры» вдруг пошёл толпа праздных, нарядно одетых людей — с непривычки растерялись. За какой-то час, численность населения лагеря выросла почти вдвое. Моряки с БДК, как плановая экскурсия ожидалась. Но совместное с ними нашествие начальства — уже нет. А перебазирование на нашу сторону «штаба», во главе с полковником Смирновым — разметала едва сметанную на живую нитку систему экспедиционных отношений... Новая метла по-новому метёт... Первым делом, едва уложив вещи, милейший Андрей Валентинович (в миру — совершенно безобидный дядька), вызвал к себе «на ковёр» Соколова с Володей и принялся закручивать гайки. Такое впечатление, что его самого буквально перед перебазированием, накрутили «по самое немогу». И пошло.

Почему солдаты одеты не по форме? Молчать! Приказываю немедленно привести внешний вид рядовых в соответствие с уставом! (переводя на русский язык, «ваши эти комбинезоны» — снять) Почему питание личного состава и вольнонаёмных, происходит в одном помещении и по непонятно каким нормам? Молчать! Привести приём пищи в соответствие с наставлением... (то есть, развернуть отдельную офицерскую столовую) Почему рядовые при встрече не отдадут честь

офицерам? Молчать! Предупредить о строгом соблюдении-норм уставного несения службы, под угрозой дисциплинарного взыскания. И так далее и тому подобное... Что самое мерзкое, статус наших работяг, в ходе перечисленных новаций, в несколько приёмов опустили ниже плинтуса. Как оно и было первоначально, ещё «на той стороне». Спать — отдельно, есть — отдельно, поменьше общаться... Казарма, совмещённая с исправительно-трудовым лагерем. После нескольких недель демократии, это многих покорило.

С нашей стороны «аномалию», по соображениям маскировки, закрыли брезентовым балаганом. Хотя и редко, но случаются состояния полной прозрачности. Дневной свет с нашей стороны может демаскировать её выход на Новой Земле. Кто его знает, этих «независимых экспертов». Может быть, они днём спят, а ночью, по холодку, прогуливаются? По той же причине из тоннеля вытянули ленту транспортёра и демонтировали всю аппаратуру, могущую создавать электромагнитные волны... Зато, с нашей стороны, в проход между мирами вставили лежащее на спешно сколоченных козлах небольшое брёвнышко. Контроль! Деревяшка не излучает... День прошёл в беготне, но без существенных происшествий. Ночь — тоже. Балаган с грохотом рухнул утром, в начале девятого. Словно брошенное мощной катапульты, «контрольное бревно» — пулей вылетело из закрывшейся «дыры», увлекая за собой стойки и матерчатую стенку маскировочного укрытия. Коротко звякнул сигнальный колокол. Народ кинулся смотреть. А смотреть нечего! В прозрачном воздухе над смятым брезентом кружились первые осенние листья. «Аномалия» закрылась! Вдруг, самопроизвольно и полностью. Расчёты профессора Радека не подтвердились...

Смешно сказать, но в первый день «автономного плавания» в лагере царило воодушевление. Узкий круг посвящённых, присутствовавших при осмотре места, где располагалась «дыра», лично профессором, сведения об его исторической фразе — «Пришла полярная лиса...», до широкой общественности доводить не спешил. Оно и правильно... И я тоже так думаю! Пока ничего не ясно — рано поднимать панику. Тем более что ошибки у профессора так же часты, как и гениальные озарения. Ну, закрылась... Ну, значит, его расчёты в очередной раз требуют пересмотра и уточнения. Нормальный ход эксперимента, чо... Передний край науки! Ха! Где наша не пропадала? Среди экипажа «Оленегорского горняка», на свою голову оставшегося в «аномалии» с ночевкой (для офицеров планировалось занятие по сравнительной астрономии «неба XVII века», для рядового состава — тренировка на развёртывание полевого лагеря), мгновенно

возникла идея тотализатора — «Кто первый угадает, когда «дыра» снова откроется?» Морская пехота! Азартные мужики. Сбрасывались «по чуть-чуть», чисто ради спора (крупных денежных сумм «в поход», естественно, никто не взял, и обладатель сотенной бумажки выглядел состоятельным человеком, а тысячной — миллионером). Причём, держателем призового фонда», без затей, пригласили самого профессора Радека. К нему отрядили специальную делегацию (с тактичностью у морпехов напряжёнка) и слегка обиделись, когда угодили едва ли не на поминки. Сочли мрачный настрой научных интеллигентской блажью.

А на второй день, сам собою — получился праздник. Настоящий! Голдан (так зовут найденную в первый день разведки «аномалию» аборигенку) — родила мальчика. Маленького богатыря... Здорового, горластого и настолько крупного, что, без квалифицированной акушерской помощи, он вряд ли бы смог появился на свет. Скорее — убил бы мать. У местных женщин-автохтонов — узкий таз, и их новорождённые крошечные, по сравнению с нашими. Так что, голубоглазый и светловолосый младенец, сам по себе, произвёл в лагере маленькую сенсацию. Отец, несомненно — европеец. А это значит, что в реальной истории — «контакт» населения Прибайкалья с русскими землепроходцами состоялся на много лет раньше, чем записано в летописях. Чем не повод для оптимизма? Соотечественники рядом бродят! Аборигенку моментально задарили шмотками, а вся женская половина экспедиции, с согласия матери (хотя, куда ей деваться?) не упустила случая потискать ребёночка.

Главврачица, Дарья Витальевна, по последнему поводу, устроила особо восторженным персональное внушение. Напомнила о судьбе семьи староверов Лыковых, много десятилетий изолированно живших в сибирской тайге, обнаруженных геологической экспедицией в 70-х годах XX века и, за весьма короткий срок, почти поголовно вымерших от занесённых к ним современных «городских» болезней. Выросшие в практически стерильной таёжной атмосфере и в полной изоляции от общества, несчастные обитатели «таёжного тупика» не приобрели необходимого для жизни в цивилизации иммунитета. Сходным образом, на Аляске, в 40-х годах XX века, эскимосы массово помирали от занесённого приезжими из США войсками гриппа... «Болезни скученности», проходящие в урбанизированных странах по статье ОРЗ, обернулись для северных кочевников 90% летальным исходом. Короче, всех гостей погнали от роженицы прочь... На лекцию об основах эпидемиологии.

— Учтите, — грозно просвещали кучку провинившихся, — Чукчи мерли как мухи, не оттого, что они были какие-то там ослабевшие или

голодные. Нет! Здоровенные мужики, подхватив наш обычный городской насморк, сгорали буквально за неделю, словно угодили в зону бактериологического оружия массового поражения. Ясно?!

— И как нам теперь с нею общаться? — пристыжено оправдывались осознавшие меру своего прегрешения.

— Как раньше! — парадоксально отвечала грозная докторша, — но, ребёночка на руки — не брать. И вообще...

— Почему? — хоровое недоумение. Стыдно, сама там удивлялась.

— Если Голдан решит, что кто-то из вас навёл на её сыночка «порчу» — убьёт, — и усмехнулась, — Она такая. Может...

Не знаю, как кого, а меня леденящим холодом от этих слов окатило. Поверила сразу. Вокруг — не просто тысячи километров безлюдья и бездорожья. Вокруг — совершенно чужой мир и чужие люди. А мы — чужаки для них. Даже для этой тощей девчонки с младенцем на руках. Кстати, со всеми вытекающими из данного факта последствиями. Чем меньше отсвечиваем и сотрясаем воздух, тем дольше будем целы... ну, и наоборот...

После приватной беседы с Радеком, Володя вернулся в «жилой модуль» поздно, пропахший медицинской химией и мрачнее тучи... Мой рассказ о родах и опасениях за судьбу младенца сначала выслушал равнодушно, а потом — постепенно заинтересовался. Причём, начал задавать странные, с точки здравого смысла, вопросы... Кто принял роды? Как назвали мальчика? Кто из руководства присутствовал или же посетил роженицу позже? А когда узнал, что единственным из облечённых властью посетителей оказался вездесущий Соколов — просиял.

— Чтобы объединиться — надо размежеваться... Каудильо — просто клад! — непонятно пробурчал он под нос и, не допив чай, выскочил в ночь. Однако, вернулся назад почти моментально. Раскрыл перед собой ноутбук.

— Что-то забыл? — щёлкает по клавиатуре, вводя коды. Удовлетворённо цокнул языком. Развернул ко мне.

— Спать пока не собираешься? — пожала плечами. Рановато.

— Я тебе пока ничего не скажу. Почитай вот это, сколько успеешь. Считай — что поступила новая вводная.

— А когда вернёшься? — первый раз он доверил мне свой компьютер безраздельно. Что-то в лесу сдохло...

— Не знаю! Читай, время пошло, — и сгинул в темноте. Посмотрим... Художественная книжка? Странно.

После памятных «ужастиков» про зомби, бандитов и выживание в обезлюдённых мегаполисах, история о заблудившемся в эпохах

пассажирском лайнере выглядела крайне наивно. Карибское море, парусники, пушки. Алексей Волков, «Командор»... Конец XVII века. Это что, очередной намёк? Читаю я быстро... Аналогию тоже поняла сразу. Несколько сотен современных людей, в чужом времени, пытаются спастись и обрести почву под ногами. Ссорятся, воюют, гибнут, торгуют с местными обитателями... Не Лев Толстой, но раз прочесть можно. Время приближалось к 12:00, по местному времени. Книжку я нехотя одолела на три четверти. Потом, уже без интереса, по диагонали просмотрела, чем же закончилось приключение. Как и предполагалось — ничем. Горсть выживших героев, под командой бравого вояки Кабанова, подалась в пираты... Продолжение следует... Пфе!

— Ну и как тебе «1001-е приключение попаданцев»? — мокрый от дождя (я и не заметила, как заморосило) Володя, слегка припахивающий перегаром (где только успел?), снова излучал уверенность, — Сколько одолела?

— Почти до конца... — не признаваться же в мелкой слабости.

— Чудесно! Конец значения не имеет. Типовая макулатурная жвачка... Но! — торжественно поднял палец, — «Командор» считается классикой, — значительно помолчал, — образцовым произведением данного жанра. По закрытой статистике — хорошо отражает стереотипы 90% курсантов и «дорогих россиян» в офицерских погонах.

— И что? — опять пошли психологические заморочки. Лучше бы рассказал — куда сейчас ходил и с кем пил?

— А то, что начитанные военнослужащие, не способные думать сами, склонны подражать неким образцам. Попробуй, без подробностей, перечислить основные события в тексте, — заметил моё неудовольствие, — Надо!

— Провалились... Осмотрелись на месте... Убедились, что остались без связи... Запаниковали... Попытались самоорганизоваться. Даже провели выборы руководства... Без малого, тысяча их там оказалась. Потом — пострадали от местных бандитов. Главарь, из бывших военных, собрал всех уцелевших и подался «грабить корованы», — дальше? — Могу предположить, что это только первый роман, из длинной серии ему аналогичных. Стрельба, женщины, сокровища, приключения...

— Забыла важную деталь, — усмехнулся мой благоверный, — женщин там осталось меньше, чем мужчин, а специалистов — меньше, чем бывших вояк. В результате — все женщины перешли в пользование последних, а спецы, оказались на положении крепостных. Ну и, разумеется, больше никаких Советов. Из восьми сотен пассажиров не выжило и сорока.

Здравствуй, диктатура «крутого мачо». Сплочённая, управляемая банда... Феодальные порядки, строгая иерархия. Шевалье, вилланы, рабы, наложницы, лихорадочные поиски коронованной «крыши»...

— На что ты намекаешь? — иногда мужская логика недоступна мыслящим существам.

— Бездари, — тяжёлый вздох, — им очень нравится читать о приключениях других таких же бездарей. Если литература «школа жизни», то примерно так, уже завтра, вообразят себе оптимальный вариант спасения добрая половина собравшихся... Тупо по аналогии... Вот только испугаются, как следует — и понесётся веселуха. Нравится перспектива?

— Не могу поверить! — внимательный взгляд, — По сюжету, сразу перебили или потом погибло 95% людей. Это не просто так? — обречённо набрал в грудь воздуха.

— В книжке описаны «влажные фантазии» серого исполнителя, не добившегося в жизни ничего особенного, но искренне считающего, что он достоин гораздо большего. Самые страшные люди — дорвавшиеся до власти бухгалтеры и мелкие армейские карьеристы, никогда не служившие в строевых частях. Они берегов не знают и людей не жалеют... При малейшей угрозе собственному благополучию — способны отмочить самый дикий фортель. На рефлексе... В творчестве и власти человек раскрывается. Господин Волков, в серии про «Командора», тоже раскололся до доньшка. Во-первых, как бездарный администратор. Толпа из 800 рыл грамотного народа, для нормального руководителя — это драгоценный человеческий материал, но герою Волкова она мешает, а самого писателя — пугает. Видно, что оба тупо не способны командовать группой больше взвода (вообще не представляют, как строится «вертикаль власти»). Во-вторых, он — унылый задрот, безнадежно мечтающий об успехе у женщин. Обрати внимание! Для превращения Кабанова в «героя-любовника», потребовалось физически убрать с его дороги всех возможных соперников. «На безлюдье и Фома человек» В-третьих (ты ещё про это не читала), нет никакого понятия о жизненной стратегии. Вершина карьеры, в понимании Волкова — быть лично представленным московскому царю Петру. И — ура, жизнь удалась! Почти по Гоголю... Вся серия — мечты зачуханного «омеги», которому никогда в жизни не стать «альфой». Хотя хочется.

— Автор писал главного героя с себя? — новый вздох...

— С кого же ещё? Ты оцени логику канцелярской крысы — «если припасов не хватает на всех, то надо срочно избавиться от лишних ртов», — заметил удивление, — от «балласта» гражданских. Именно так, любым способом. Волков, чтобы не замарать своего героя, высосал из пальца,

«страшных английских колонизаторов». Угадал... Для мелких грызунов — «страшнее кошки зверя нет». В нашем случае — сойдут простые тунгусы. Людоеды, не хуже прочих... Особенно, если их умело спровоцировать.

— Откуда возьмутся тунгусы? Ни одного местного караулы не заметили, — чему он опять ухмыляется?

— Тунгусы здесь везде... Лесные люди! Вокруг — их тайга. А Смирнов собирает вашу Голдан отпустить восвояси. Идиот! — в адрес начальства Володя ругается редко, — Хочет быстрее снять с себя ответственность.

— Она же, вроде — бурятка? Одежда бурятская...

— Одежда... Обноски — не по её размеру... Халдаан, это по-бурятски — «лесная»... Ребёнок — от русского... Обиженная на весь свет... А в новых шмотках, «от лучших европейских производителей» — готовая наводчица для разбоя. Приходите, грабьте. Сколько она у нас ошивается?

— Думаешь, он это нарочно? — готовность Володи везде видеть самые подлые мотивы иногда поражает...

— Сдуру, разумеется, — вздыхает мой собеседник, — Совершенно, как в романе. Только кому от этого легче? Результат-то будет один... За железо и цветные тряпочки тут на раз головы отрывают. Просто у солдат камуфляж некрасивый и автоматы воронёные. Только потому мы все до сих пор и целы...

Когда любимый мужчина доволен (а он явно что-то опять провернул) — грех не использовать ситуацию. О происхождении аборигенки, за прошедшее время, болтали многие. Но то, что, походя, высказал сейчас Володя — нам даже в голову не приходило. Или вытяну из него подробности, или... прямо тут... умру от любопытства...

— У «конторы» на всех есть материал? — любимый мужчина сладко потянулся, — Расскажи! Пожалуйста!

— Что рассказывать? Девчонка из леса. Росла в бурятской семье, на правах приёмьша. Есть у бурят такой обычай. Себя, а, судя по всему, попала совсем маленькой, считала другим ровнёй. Зато буряты так не считали. Мальчик-то откуда? Думаешь, её изнасиловали? Совсем не факт... Вариантов куча. Например, дарга приказал... самой интересно... обязанность такая — гостя женщиной угостить... Хочется тебе или нет, расслабься и получай удовольствие. Только она явно что-то ещё накосячила (ну, с бурятской точки зрения), кроме беременности от казака. Потому, что у кочевников отношение к подобному делу либеральное. А может — казак не расплатился... или отказался подарить какую-нибудь мелочь, а залёт явно от него. Тогда да — пинком в лесотундру. Дети за грехи отцов тут

отвечают...

— А дальше? — потрясающе, таёжный детектив.

— Понятно, почему девушку нашли именно здесь. К Большой Голоустной шла. Домой, так сказать. Оттуда тунгусов даже через триста лет не смогли вытеснить. У тунгусья внебрачные роды тоже грехом не считают и, скорее всего, они даму бы приняли... Нам это — совершенно ни к чему. Как тактически, так и стратегически. Но, полковник Смирнов думать дальше, чем на два хода вперёд — не умеет. Заладил «баба с возу — коню легче»...

— А ты? — если вопрос так стоит, всех тёток на ноги подниму. Мы им покажем звериное лицо феминизма!

— Мне кажется, что выгоднее её оставить. Во-первых, с точки зрения местных, это — правильно. Казаков и русских тут не различают. Зато, не признающих родства — однозначно сочтут нелюдями. Во-вторых, молодые женщины на дороге не валяются. А у нас — избыток мужиков... Пригодится.

— Рационалист?

— Реалист! Циник и прагматик... — я спокойна, я совершенно спокойна, а то он замолчит... — Соколов же девчонку элементарно пожалел. После перебазирования они со Смирновым в ссоре. Общественное мнение разделилось. Удачный момент слегка подкрутить гайки, — улыбнулся широко и беззаботно, — Работа у меня такая. Не знала?

— За этим ходил к Соколову? — посмотрел с уважением. А нечего словами бросаться. Каудильо у нас кто? То-то!

— И не только к нему. Не проболтайся раньше времени. Пусть будет сюрприз... Девчонка и её пацан — тут очень кстати. Тем более, что Голдан решила остаться добровольно. Это — уже важный политический факт. Новые граждане!

Лучший экспромт — заранее подготовленный. А уж многоходовка, в исполнении профессионала — вообще. На утреннем построении (с недавних пор, совместном), Володя попросил слова и буднично огласил проблему. Процитировал «Федеральный закон об актах гражданского состояния». Статья 15. Пункт 4. «Государственная регистрация рождения ребёнка, родившегося в экспедиции, на полярной станции или в отдалённой местности, в которой нет органов записи актов гражданского состояния, производится органом записи актов гражданского состояния по месту жительства родителей (одного из родителей) или в ближайшем к фактическому месту рождения ребёнка органе записи актов гражданского

состояния».

— Граждане, — обратился он к собравшимся, — Чистая формальность. За отсутствием, поблизости, каких-либо законных органов власти, некому выписать пацану «Свидетельство о рождении». Вдруг «дыра» больше чем на месяц закрылась? На правах самоуправления надо выбрать ИО председателя Совета, ну и сам Совет, до кучи... Именные бюллетени уже отпечатаны... Всем просьба — задержитесь ещё на пятнадцать минут и проголосуйте, — никаких проблем, задержались...

Дежурная смена голосовала после обеда. Вячеслав Андреевич Соколов выиграл выборы Председателя подавляющим большинством голосов... А полковник Смирнов — даже не вошёл в состав Совета. Вот так...

Столовая, в экспедиции — аналог городского рынка. Там все самые свежие новости и слухи. В маленьком коллективе, сплочённом общей опасностью, каждое ничтожное происшествие — важное событие. А хорошие новости — просто на вес золота. Новорождённый Батыр (так называли, точнее, записали мальчонку) — настоящий символ надежды. Талисман и «сын полка». Вон, даже выборы для него провели! За ужином, с большим вкусом, обсуждали малейшие детали «светской хроники». Смирнова, в окружении свиты, я увидела издали мельком и не поняла — то ли он доволен (?), то ли случившееся ему безразлично... Вступление Соколова в новую должность очевидно спустили на тормозах. Внешне... Никакой торжественности. Поздравить и пожать ему руку, однако, подходили многие. А к нашему с Володей столику Соколов подошёл сам. Со стороны — выглядело очень многозначительно! Заговорщики...

Старший армейский комсостав при этом косился и шептался подозрительно. Подсевший к нам позже сапёр Кротов в подробностях изложил причину. Большие начальники превентивно обменялись первыми мелкими пакостями. Соколов, в своей неподражаемой манере, немедленно после избрания, описал по радиотрансляции проблему — срочно нужен хоть один чистый бланк «Свидетельства о рождении» государственного образца, печать и книга регистрации актов гражданского состояния. Естественно, взять их в экспедиции совершенно неоткуда. Разве что — родить... А вдруг? У кого есть предложения?

Полковник Смирнов с горной высоты официальной должности, снисходительно наблюдал за «мышшиной вознёй», уверенный, что раздобыть перечисленное просто негде. Точнее, он думал, что негде... А на самом-то деле... (тут Володя тихонько мне подмигнул, для намёка, что тоже приложил к случившемуся руку) мир, в очередной раз, стал свидетелем маленького «чуда коллективного творчества масс», как

выразился бы папа. В маленьком старом сейфе с БДК, который перетащили на «нашу» сторону в качестве «подарка новосёлам», при тщательном обыске (словно осмотреть его нутро раньше у моряков не дошли руки, только Володя откуда-то знал) обнаружили несколько типографских бланков (документов строгой отчётности, на гербовой бумаге, с серией и номером!) «Свидетельства о рождении». Правда, советского образца... Но, применительно к сложившейся обстановке... Короче, управляемая мистика.

— Обычное флотское разгильдяйство, — авторитетно успокоил Володя, — После распада Союза, БДК-91 (будущий «Оленегорский горняк») участвовал в эвакуации техники, вооружений и личного состава из стран Прибалтики. В силу печального опыта на Чёрном море — допускалась и возможность эвакуации гражданских беженцев. А беженцы бывают разные. Вот и запаслись... На всякий случай. Была специальная инструкция... После «Беловежской пуши» вопрос стал не актуальным. А бумажки жрать не просят. Лежали и лежали потихоньку. Пока не дождались своего часа...

Вдохновившись известием о находке, работяги мигом смастерили гербовую печать из старой пятикопеечной монеты советских времён, обнаруженной в том же сейфе (подобное к подобному). А «книгу регистрации», за пять минут, изготовили на переплётной машинке от малого издательского комплекса (господи, ведь кто-то всерьёз готовился к презентации «аномалии» на международном уровне, оргтехники запасли — валом). Таким образом, буквально через пару часов, новая власть обросла бюрократическими атрибутами и совершила свой первый самостоятельный акт — в присутствии свидетелей, под видео, узаконила появление на свет нового гражданина... Правильно, чего? Мы где? Мы кто? Тут Кротов загадочно округлил глаза, молча, словно обратившись за помощью к Володе. Оттого он к нам и сел!

— Хороший вопрос, — невозмутимо отвечивал мой мужчина, — а какое мнение на этот счёт у Андрея Валентиновича?

— Говорят, сначала полковник против выборов не возражал, а теперь — он ими очень недоволен, — кратко резюмировал старший лейтенант, не вдаваясь в детали.

— Тогда, я тоже пас! — а сам-то — буквально лучится, как после удачной шутки (ну, если припомнить, что на месте Смирнова планировал оказаться он, то злорадство можно понять), — Пускай полковник решает. Это его начальником экспедиции назначили. Выборы мы провели законно, для форс-мажора — образцово. С юридической точки зрения к Соколову никаких претензий нет... Или?

— Или! — слегка помрачнел Кротов, — Рядовой состав последнее время интересуется политикой. А среди «инженеров» (название прилипло к «секретным работягам» довольно прочно) ходят разговорчики... Например, о том, что все здесь собравшиеся, по праву рождения, граждане СССР. А следовательно, могут в любой момент, свободным волеизъявлением, взять и восстановить Советскую Власть... Решение референдума, о сохранении Союза ССР — по-прежнему в силе. Есть у них там некий Ахинеев. Язык без костей, — Володя выразительно поднял бровь, — Я всё понимаю, — смущённо замялся Кротов, — пока это болтовня, на уровне анекдота. И — тем не менее. Выборы были... «Свидетельство о рождении», с серпом и молотом на обложке — выписали... Точно такой же печатью — заверили... Все старательно делают вид, будто ничего особенного не происходит. А на самом-то деле... Московского государства здесь ещё нет. Российского — тоже пока нет. Выходит, тихой сапой — мы в Советском Союзе?

— Объясните солдатам, что Россия — законный правопреемник Советского Союза и все советские документы сохраняют силу, — снизошёл Володя, — У них самих, причём, поголовно — точно такие же «Свидетельства о рождении». Чем Батыр Гольданович хуже? На обёрточной бумаге ему бланк заполнять прикажете? Согласен, с ретросимволикой, при оформлении, слегка переборщили... И что?

— Спасибо! — с неожиданным облегчением поблагодарил сапёр, — Тогда всё выглядит действительно... разумно. Да...

— Зачем ты устроил этот цирк? — спросила я спину Владимира, как только мы отошли достаточно далеко от столовой. Он остановился и резко развернулся, чуть не сбив меня с ног. Поймал, подхватил, прижал...

— Власть не должна валяться под ногами, как пьяная уличная девка. Пусть уж лучше Соколов, чем... этот.

— П-п-поясни... — ветер поднимается. А меня — прошибло холодным потом, — Ты это заранее организовал?

— Нет, конечно, — он даже слегка удивился моей тупости, — откуда мне было знать, когда девчонка родит?

— Тогда как же...

— Смирнов упустил власть! — три негромких слова прозвучали, как приговор трибунала, — Он сам виноват.

— К-к-когда? — насколько я понимаю, полковника с поста никто пока не свергал и даже не планирует. Что случилось?

— Галчонок, выше голову. Процесс идёт штатно. Неужели не заметила? — а что я должна была заметить?

— Я же объяснял... Власть и информация — свертёкучие

субстанции. Чуть зазеваешься — выскользнут из пальцев раз и навсегда. Своей власти Смирнов здесь не имеет. Она вся у него заёмная. Нет «дыры» — нет и поддержки.

— Предполагаешь, что «аномалия» закрылась надолго, — странно, я сумела такое сказать почти спокойно.

— Уверен... У профессора Радека был сердечный приступ... Прочие сотрудники в состоянии тихой паники. Когда эти сведения дойдут до народа... Может возникнуть соблазн «оптимизировать численность населения».

— В-вариант развития, по типу «Командора», ты считаешь вероятным? Из-за Смирнова и наших военных?

— Из-за трусливой штабной сволочи, — кривая ухмылка, не сулящая ничего доброго — С морской пехотой у нас пока всё в порядке. Другая сила отсутствует. Достаточно чуть придержать уродов. А лучше — их сравить.

— К-к-кого? — с заиканием надо что-то делать. Не так уж я замёрзла. Это на нервной почве.

— «Штабных» с «космонавтами», разумеется... — в полумраке заметил недоумение и покровительственно улыбнулся, — Это наши «верхи» и «низы». Помнишь классическую формулировку «революционной ситуации»?

— В-верхи — н-не могут, а н-низы — н-не хотят... В у-условиях резкого обострения обстановки. А п-почему?

— Потому, что «если процесс нельзя предотвратить, то его надо возглавить» или хотя бы запустить в точно известный момент. Азбука управления, — распахнул полы тёплой куртки и притянул меня внутрь, — Грейся!

— Сложно... Растолкуй, как-нибудь на пальцах, для бедной глупой женщины.

— Да легко! — угадала, хорошее настроение, — Ты ведь заметила, что полковник Смирнов выглядел невозмутимым, чем откровенно выделялся на фоне своего окружения? Они — злые, а он — практически спокойный...

— Ну... Странно, конечно. Хотя, чего ему горевать? Типа выборы проиграл? Как был он начальником экспедиции, так им и остался. Совет — параллельная структура гражданской власти.

— А кто из этих двоих теперь главнее? — озадачил...

— Не знаю. Станный вопрос. Пока «аномалия» открыта — точно Смирнов. За ним — Москва. Когда «аномалия» закрыта...

— Тогда главный — Соколов. Как законно выбранный, всеобщим и равным голосованием представитель народа. Сам Смирнов в выборах

участвовал? Следовательно, он признал их правомерность и легитимность... Мышеловка! Если высшее должностное лицо участвует в избирательной компании, то оно автоматом подчиняется её результатам. Точка. Схватка между формальным и неформальным лидерами отменяется...

— А сам Смирнов новый расклад понимает? — безжалостный сухой смешок.

— Не до конца. Он — растерялся. Пока — тихо радуется, что удачно спихнул с себя ответственность за решение скользкого вопроса с «бесхозным младенцем» и заодно бытовую текучку. А тем временем — утекла и власть... Остались лишь служебные полномочия и обязанности. Понимаешь разницу?

— Значит, регистрация рождения Батыра — это только предлог... А на самом деле... Маленькая революция?

— Удобный повод, без стрельбы, узаконить факт, который очень скоро для всех станет ясным... Соколов — яркий организатор. Смирнов — унылый исполнитель. В угрожающей обстановке исполнитель обязательно должен подчиняться организатору, а не наоборот... Но, надо было обставить процедуру мирно, чтобы «перехват управления» не вызвал у Смирнова агрессивного протеста. Согласись, красиво получилось?

— А кто тогда ты? — в ушах сама собой заиграла музыка из «Двенадцати стульев», — Великий Комбинатор?

— Я администратор, — бархатный баритон Миронова из «Обыкновенного чуда», — Простой администратор, пока даже не министр... Выдвигаю на посты годных людей и задвигаю в тень негодных... Серая и скучная профессия.

— Может, всё обойдётся? — что-то последний намёк вызывает беспокойство.

— Не обойдётся. Соколов теперь может спокойно опереться на коллектив. Смирнов — на Соколова. Зато те, кто опирался на Смирнова (его полномочия данные свыше) — теряют власть вообще. У них сразу возникает огромный соблазн опереться на штыки...

— Что-то это мне напоминает... Семнадцатый год... Революция прошла гладко, зато потом — такое началось...

— И мне, — под меховыми полами куртки Володи уютно, реальная жизнь кажется далёкой и не страшной.

— Господин министр, у вас уже есть куда бежать? А женское платье, на самый крайний случай? — ой! Мой язык...

— Язык до Киева доведёт, — объятия стали крепче, — Но, не вздумай

такое ляпнуть публично. Молчание — золото!

Глава 11. Два места до Парижа

Утро нового дня началось задолго до рассвета. По внутренним ощущениям — часов в пять. С детства ужасно ненавижу вставать под звуки проводной радиоточки. От хрипа репродуктора громкого вещания я проснулась впервые в жизни... Даже сразу не сообразила, где я и что со мною. Прислушалась. Не разобрала ни криков, ни стрельбы. Да и транслируемая речь звучала слишком монотонно... Рядом, тихо чертыхаясь под нос, одевался и напяливал на себя военную ремennую сбрую Володя. Стол «жилого модуля» занимал раскрытый чемоданчик...

— Идиоты! — рычал он, застёгивая тугие пряжки, — Ленивые идиоты! Захотели приключений на свою жопу?

— Что случилось? — вылезать из-под тёплого одеяла ужасно не хотелось, хоть убивайте, — Война началась?

— А ты послушай, — зло бросил он через плечо и выскочил в мокрую тьму, не застегнув дверной клапан...

— ...на период введения военного положения, — продолжал бубнить репродуктор над головой, — запрещено проведение митингов, собраний и массовых мероприятий, — ну, по крайней мере, это — не нападение туземцев...

— ...вводится особый режим передвижения гражданских лиц по территории лагеря... — что-то знакомое.

— ...запрещается пребывание гражданских лиц вне жилых помещений во время «комендантского часа»... — кстати, военное положение может объявлять только президент страны. Или нет?

— ...отменяются референдумы и выборы в органы самоуправления... — а результаты выборов не отменили?

— ...объявляется нормированное снабжение продовольствием, в зависимости от должностной категории... — вот тут меня словно пинком подбросило с лежанки. И куда только сон девался?

— ...организуется специальный режим работ обеспечения нужд вооружённых сил Российской Федерации, — ага, кажется, у нас происходит самый обыкновенный военный переворот. Быстро же «штабные» спохватились...

— ...запрещается пропаганда и агитация, а равно иная деятельность, подрывающая, в условиях военного положения, оборону и безопасность Российской Федерации, — гм, а разве мы сейчас в России? Вроде бы уже

(или ещё) нет... Даже безмозглый «Лунтик» не решился бы ляпнуть такое.

— ...правовые акты и распоряжения военного командования, обязательны для исполнения всеми органами местного самоуправления, организациями, должностными лицами и гражданами... — похоже, демократии каюк.

— ...на период действия военного положения, всю полноту власти принимает на себя штаб военного управления, под командой полковника Смирнова Андрея Валентиновича, — «самозванцев нам не надо, командиром буду я».

Словно подтверждая последнюю мысль, мигнула и погасла осветительная лампочка. Через пластик окна с трудом пробивался серенький утренний свет. Через болтающийся на сквозняке дверной клапан в «модуль» струёй ползёт холодный туман... Пока застёгивала молнию на куртке, в голове испуганной птицей билась цитата из Гашека — «...война шла своим чередом, но тут вмешался Генеральный штаб...» Господи, только бы ни у кого сдуру не сорвало крышу! Нервы у всех на пределе.

Новости за завтраком не порадовали. Научные работы, кроме текущего наблюдения за «аномалией» — сворачиваются... Размеры продовольственного пайка — временно ограничиваются (перечень категорий будет объявлен дополнительно)... Все лица, свободные от выполнения технических обязанностей по поддержанию хозяйства (переводя на русский язык — «инженеры») — мобилизуются для строительства плавательных средств, с целью срочной эвакуации лагеря на территорию подконтрольную законным властям России. Для чего объявляется круглосуточный режим работ... Особенно мило прозвучало (в контексте утреннего объявления), молчаливое уравнивание Президента РФ и московского царя. Когда вернётся Володя, обязательно спрошу — что весь этот цирк с конями значит? Впрочем, догадаться нетрудно. На вчерашнее «общенародное волеизъявление» господина военные дружно «положили с прибором». Изолированный кусочек Российской Федерации (нас) собираются сдать Москве. «Всвязи с чрезвычайными обстоятельствами», разумеется. Тихий, маленький путч самозванной хунты... Влипла!

Следующие двое суток прошли сумбурно. Каждые несколько часов официально объявленная ситуация изменялась, словно горстка стекляшек в крутящемся калейдоскопе... Выли бензопилы на берегу... Рушились вековые сосны. По спешно возведённой канатной переправе переправлялись к импровизированной пристани бочки с горючим, ящики с сухими пайками и консервами. Часть научного персонала мобилизовали в

помощь «кораблестроителям». Всем остальным — грозно рекомендовали меньше шляться по лагерю и не путаться под ногами. Солдаты, под контролем «штабных» офицеров (а полковников и майоров у нас оказалось больше, чем лейтенантов), растянувшись длинной вереницей, весь световой день перетаскивали по каменистой тропинке ящики и упаковки защитного цвета. Аккуратные штабеля снаряжения грубо перерывали и бросали открытыми. Часто не зачехлёнными. Полупустые «жилые модули» уплотнили. Освободившиеся от постояльцев — срочно демонтировали. Теперь их складировуют для погрузки на плоты... По мне, спальный мешок — проще и надёжнее.

Неприятным сюрпризом стал запрет на общение с «инженерами». Снова, как в первые дни после высадки на Новой Земле, вокруг их «палатки барачного типа» появились патрули автоматчиков. Хлебопекарня начала работать в три смены. Говорили, что из избытков выпечки готовят сухари (какие избытки, если введены нормы питания?). А ещё говорили, что рецепт хлеба в первую, вторую и ночную смены — разный. И что шеф-повара вызывали «на ковёр к самому» для подобающего внушения. Что-то он там нахимичил. Или наоборот. Не знаю. В смысле — вообще ничего не знаю. И чего ждать — не знаю. Соколова целыми днями не видно. Володи — тоже. А когда на минутку появится — молчит. Единственно, под строгим секретом, приказал паковать вещи, как для выезда. И никому не говорить. Это как раз понятно... И приятно. Ревнует. По-своему... Предпочитает рискнуть любимой женщиной в далёком походе, но иметь её рядом, чем оставить на произвол чужим людям. Готовлюсь.

Про необходимость молчать — пожалуй, хороший совет. Такое впечатление, что чем меньше достоверной информации, тем больше веры всякой ерунде. Например, буквально час назад, услышала, что первая партия отъезжающих будет полностью состоять из морских пехотинцев и офицеров с боевым опытом. Вторая — из офицеров «штаба» и части научных сотрудников (читай тех же офицеров, прикомандированных от различных организаций). Поразительно много народа у нас сразу переделались в форму, как только это стало престижным.

Планы руководства в отношении «мирняка» до сих пор публично не оглашаются. Понятно, что профессор Радек останется стеречь свою любимую «аномалию». Для него она дороже жизни. Можно предположить, что часть народа потребуется для охраны хозяйства и запасов (а вывезти всё это добро не реально). Не понятно, к чему тогда все эти манипуляции с пайками и категориями питающихся? Один чёрт, остающиеся на зимовку в момент прикончат немудрящие запасы, а потом будут вынуждены жить

охотой и собирательством. Володя на прямо заданный вопрос высказался обтекаемо. По его словам выходит, что Смирнов в окончательное закрытие «аномалии» не верит. Но, вынужден считаться с такой вероятностью. Старается «разложить яйца по корзинам». Наиболее боеспособная часть войска отправится в поход на Братск. Сплавом, вниз по Ангаре, пока не начался ледостав. В зависимости от их успехов — вторая часть должна оставаться в резерве и присоединиться к первой. Более подробное планирование пока смысла не имеет. Вполне возможно, что в разгар похода «аномалия», в очередной раз, заработает нормально и придётся срочно трубить отбой. Отзывать войско назад. Но, солдаты не пропадут. Зато гражданские, особенно, не имеющие тёплой одежды «космонавты», будут возвращены обратно первыми. Следовательно, они должны находиться поблизости от «дыры». Терпеть, ждать и надеяться. Ясно?

Утро третьего дня началось непривычно. Во-первых, ночью погасли прожекторы на вышках. Во-вторых, не загорелась лампочка в «жилом модуле». В-третьих, куда-то подевался сам Володя. Вместе с упакованными вещами. На столе — записка. «Ничего не бояться, ничему не удивляться, не паниковать. Вызову тебя по рации.» Косой штрих снизу — знак. «По прочтении уничтожить» Наша старая система маркировки документации. Так... Кажется, сегодня я ночевала под крышей в людном месте последний день. Скомкала бумажку и, при выходе, отправила её в тёмное отверстие «общественного толчка». Лежанки заправлены, предметы гигиены — на виду, а что все ящики пусты — с первого взгляда не видно. Конспирация и ещё раз конспирация, товарищи. Не иначе, решение включить меня в первую группу «переселенцев» далось Володе нелегко. Незачем возбуждать зависть. Даже если я больше никогда не вернусь обратно — голову надо держать гордо, а спину — прямо. Потерпим...

Вечерний разговор, как Рубикон. Что вчера казалось невероятным, сегодня отлежалось и встало на место. Да, суета Радека, вокруг погасшей «аномалии» — как покойнику горчичник. Когда-нибудь она, безусловно, снова откроется. Не в следующем году, так через пять лет... или через десять. Природа течения времени не замечает. Но, несколькими сотням городских жителей в первобытной тайге не прокормиться. Надо срочно уменьшать число зимовщиков и готовить запасную базу. Пока не встала Ангара — дорог каждый час. Если удастся сразу дойти до Братска — хорошо. Если не удастся — тоже не катастрофа. Катастрофа настанет, если сиднем сидеть на месте. Нет, в поход пойдут только самые молодые и здоровые. Груз минимальный. Оружие, боеприпасы, аварийный запас еды, горючее для моторов надувных лодок и походное снаряжение. Кормиться

будем охотой и рыбалкой. Нет, с московским царём, без сомнения, каши не сваришь... Но, говорить это людям — преждевременно. Русские ещё кажутся бойцам «своими». Пускай бойцы увидят предков собственными глазами, а ещё лучше понюхают — убеждать сразу станет легче. Кому они нужна, эта нищая Московия, медвежий угол Европы? Даже Польша — отстой. Пародия на державу... Надо пробиваться дальше. В будущей Германии — бушует Тридцатилетняя война. Тоже — не рай земной. Зато во Франции — просвещённый абсолютизм и мудрый, как триста евреев, кардинал Ришелье. Вот единственный человек, способный по достоинству оценить «гостей из будущего» Да, ты меня правильно поняла. Именно для этого нужны были твои уроки французского. Готовься, будешь тренироваться в дороге. Учить меня и тех, что покажутся наиболее подходящими, для прорыва через половину континента. А кто сказал, что будет легко? Не трусить! Робкие — пусть остаются в Сибири. Если кто-то надеется, с босым лицом и отсутствием родовитых поручителей, сделать карьеру в Москве — тоже нехай дерзает... А молодой и красивой женщине — место в Париже! Как я и предполагала, на любой случай у него приготовлен хорошо продуманный план.

А ещё — он показал пачку конвертов. Рекомендательные письма на латыни, немецком и французском языках. Кроме них — копии документов, которые не стыдно предложить для продажи тем или другим владыкам Европы. Архивы в современном мире оцифрованы. Самые секретные бумаги и крутейший компромат (с точки зрения автохтонов эпохи) открыто лежит в музейных витринах или собран, как сканы высокого разрешения, в публичных электронных библиотеках... В XXI веке — это уже не стоит ничего... А в родном XVII столетии — миллионы. И совершенно не надо тащить с собой кучу золота, поминутно рискуя им и головой. А ещё — (тут уже настала моя очередь возгордиться), есть вещи, которые не украсть — знания в моей голове. Настоящие, тоже стоящие огромных денег. Агротехника, агрохимия, переработка и очистка растительного сырья. Галчонок, — шептал он соблазнительным баритоном, — горсти обычных семечек, которыми бабки на углах торгуют, тут достаточно, чтобы озолотиться. Ну? Убедил! Правильно говорят — с милым готова хоть на край света. Так и поладили. Спала я совершенно безмятежно. Уже и не помню, что снилось. Что-то интересное, костюмированно-историческое. Вроде экранизации «Анжелики маркизы ангелов». Вот...

В столовой свет был. Но, народу оказалось не в пример мало и все — как прибитые пыльным мешком из-за угла. Без аппетита поклевала жидкую размазню. Запила слабо заваренным чаем, с чуть зачерствевшим хлебом.

Неужели и заварку начали экономить? Вроде рановато... Послушала, почти не удивляясь, новость дня. Первая вооружённая группа уже отплыла, затемно и без церемоний. Видимо, собираясь целиком использовать стремительно укорачивающийся световой день. А в бараке «инженеров» несколько человек сорвали спину на погрузочных работах в ходе аврала и ещё — вспышка желудочных заболеваний... Дарья Витальевна прислала пробы питания из рациона. Надо сделать анализ. А ещё — с утра куда-то подевался начальник столовой, с ключами от продуктового склада. Завтрак готовили из остатков. Хоть ломай дверной замок. На вызовы по рации не отвечает. Говорят, его видели у пристани.

Анализ — дело первой очереди. Только эпидемии нам здесь для полного счастья не хватало! Под зарядившим мелким дождём (хорошо, что из одежды догадалась оставить именно дождевик с капюшоном), не откладывая, двинула в лабораторию. А света-то и нет! Отключили... Судя по остывшему термостату — с ночи... Как работать? Никак... Без электричества аппаратура мертва. Интересно, что происходит? Авария генератора? Забрэнчал полевой телефон. Что? Да, иду... Нашли остатки раскладки продуктов, из которой работягам варили кашу. С подозрительными примесями. Нужно моё присутствие при заборе образцов Господи, а сами не могут? Что происходит, вообще? Развал и безобразие на каждом шагу. Куда Володя подевался? Если он здесь, то где? Вдали глухо хлопают несколько выстрелов. Очередь. Ещё... Охотятся? Хорошо! Может, пообедаем, как люди.

У запертых дверей продовольственного склада, к моему приходу, уже собралась маленькая нахохленная толпа. Дождик сменился моросью, налетающей туманными волнами. Ну и погодка! Соколов, как-то бережно, поддерживает под руку нашу главврачицу. Ого! Полковник Смирнов тоже здесь. Первый раз вижу его в таком понуром виде. Весь бледный, губы дрожат. То ли ругался, то ли сам по себе не в настроении. Причём, молчит. Коренастый мужичок, без головного убора, примеряется к замку хитрым агрегатом. Щёлк! Перекусил дужки.

— ...Видно, что грузили в крайней спешке, — глухо доносится из-за спины продолжение без меня начатого, разговора, — даже часть бочек с горючкой на берегу осталась. Наверное, их плот уже нагрузки не держал. А со склада ГСМ — всё, до последней жестянки, выгребли! Заставили проход пустыми бочками, а полной — ни одной. Еле-еле на «резервный движок заправить» остатки, понемногу, слили... Представляешь?

— Что скажете, Андрей Валентинович, — рокочущий бас Соколова ни с кем перепутать невозможно, — Тоже случайность? Интересно

получается! Раз случайность, два случайность... — Смирнов вызывающе не отвечает.

— Ведут! — слышен крик со стороны затянутой мглой тропинки, — Куда они, на хрен, денутся с подводной лодки? К складу, к складу их гони... Там все собрались! Поразвелось тут «начальников», пора прореживать...

— Вы не имеете права! — и этот дребезжащий фальцет мне смутно знаком, — Ой! — глухой удар, — Я... я буду жаловаться! Вы, товарищ солдат, пойдёте под трибунал! — старый знакомый. Низенький свинообразный майор с выпученными глазами (почему-то с объёмистой сумкой в руках и усыпанный крошечками опавшей листвы), за ним сопровождающий (или конвоирующий?). С автоматом! Ещё один. Тоже с сумкой. Сзади — ещё автоматчик.

— В «Гринпис», с того света, будете жаловаться! — слышится из тумана, — Он защищает права животных... Шагайте, покуда ноги носят! — из клубов мороси на нас выплывают всё новые, тёмные от сырости фигуры.

— Вот, наловили, товарищ полковник, — торжествующе рапортует фундаментального вида верзила, — Вроде бы все в сборе... Принимайте! — видя, что Смирнов не реагирует, обращается к Соколову, — Что с ними дальше?

— Доложите по форме! — у Смирнова наконец-то прорезался командный голос.

— Ну, дык, — слегка теряется верзила, — Мы к пристани через березняк продирались. Потихоньку. Мало ли? Ждали заслон встретить... А они стоят и глядят вдаль, — хлюпает носом и вытирает его рукавом, — Смех... Будто опоздали на поезд... А нас увидели — сразу к кустам кинулись... Прятаться... — паузы между короткими фразами заставляют предположить, что все выражения, возникающие в голове, морской пехотинец сперва переводит с матерного на русский и только потом озвучивает, — Сумки побросали... Михайлыч говорит — «Надо б местность прочесать...» Я спрашиваю — «Пулемётом?» Потом, у них спрашиваю — «Пулемётом?» Вот, сами повылазили...

— Где остальные? — стараясь казаться спокойным, осведомляется Смирнов.

— Известно где, — почему-то смущается верзила и снова вытирает нос рукавом (ну и манеры), — Тама.

— Это самосуд! — ни к селу, ни к городу опять взвизгивает свинообразный. Видимо приободрённый присутствием старшего по званию, он обрёл дар речи и уже не опасается пинка под зад, — Мы

выполняли приказ.

— Чей? — темнеет лицом Соколов, нависая над подконвойным, словно великан Шрек над осликом.

— Э-э-э... — у майора, от столь явного нарушения субординации, острый приступ косноязычия, — Э-э-э...

— Уплыл он, Вячеслав, — вперёд выдвигается новая фигура в грязной робе, с охотничьим ружьём на плече и красной повязкой на рукаве. Вроде бы, скатерть из такого материала я у кого-то в «модуле» видела, — А этих, — пренебрежительный кивок через плечо, — здесь бросили. Как заслон от погони и, — помялся, — и как ненужный хлам, — мы встречаемся глазами. И я — узнаю говорящего. А он — узнает меня, — Видишь, даже женщину свою бросил.

— Володя! — крик не сдержать, — Где?! Что с ним?

— Успокойтесь, — кто-то бережно и твёрдо придерживает меня за рукав, — Всё разъяснится...

Остаток дня прошёл как в бреду. Чужими, непослушными руками делала анализы остатков продуктов, из которых последние дни готовили для мобилизованных на строительство плотов и погрузку разнорабочих. Так, ничего особенного... Обыкновенная крупа, траченная мышами. С примесью мышинового помёта. Похоже, что на еду пустили ту часть продуктов, которые Дарья Витальевна, она же майор медицинской службы Поповских (ни разу не видела её в форме и только сегодня узнала звание), забрала, как непригодные к употреблению в пищу. Достаточный повод для острого кишечного расстройства. Все приготовленные к долгому хранению продукты, включая сухие пайки и запас сухарей — вывезли... А с начальника продовольственного склада теперь ничего не спросишь. В поход по Ангаре его не взяли... Говорят, грубо столкнули обратно с плота, на который он было, уже забрался...

Говорят, что сам Володя и спихнул... Могу представить — почему. Плывающим на запад вредно узнать, что их товарищи в лагере оставлены практически без еды. Это разрушит «легенду» о планомерном ходе операции по «спасению экспедиции методом её рассредоточения». Прочёсывавших берег солдат и ополченцев (мужиков с красными повязками) фигурант попытался встретить огнём. Наверное, ничего хорошего от такой встречи не ждал... Его убил снайпер... С кручи... Говорят, что там была грамотно оборудованная позиция и много боеприпасов. Да-с... Узнаю Володю. Даже из досуха выжатого и выброшенного за ненадобностью человека, можно получить ещё немножко пользы, для себя лично. Так фашисты оставляли «в заслоне» смертников-

штрафников, прикованных к пулемётам. Мир не меняется...

«Дознавателя» (как представился мне в конце бесконечного рабочего дня по телефону незнакомый хрипловатый голос) пришлось пригласить в гости. Ох, не люблю я разговаривать в темноте. Свет, как теперь объявили, будет подаваться по графику. Днём — в служебные помещения и на рабочие места. Вечером — в жилой сектор. Круглосуточно — на узел связи, в штаб и караулку. Строгая экономия остатков горючего. Военное положение не только пережило смену власти, оно получило «высочайшее одобрение» от Соколова. К облегчению Смирнова, как я слышала. Полковник теперь — «главный военный начальник», а политику (с ответственностью) спихнул на главу Совета... Хорошо устроился. Умеют же некоторые. Как говорил папа — «от Ильича до Ильича, без страха и паралича».

Полный лысоватый мужик, почти домашнего вида. Деловито отрекомендовался по фамилии — Ахинеев... Надо понимать — тот самый «возмутитель спокойствия инженерных масс», о котором упоминал Кротов... Долго вертелся на тесноватом для него откидном стульчике (буду я ещё всяким предлагать сесть на Володину койку) и начал с фокуса. Из кармана мешковатой куртки выложил на стол пистолет Макарова и одну обойму к нему.

— У вас, Галина — работа ходячая. Караул к каждому специалисту мы приставить не можем. Пользоваться умеете? — если я ждала разговора, то совершенно в ином стиле, — Безоружным выходить из лагеря запрещено...

— Спасибо, — ошарашил, нет слов. Это, после утренних расстрелов (охота, ха), «члену семьи главного врага народа», — Угостить, извините, нечем (кстати, чистая правда), — я и сама-то возвращаться сюда не собиралась.

— Ещё надеетесь, что он придёт? — хитро кивнул на аккуратно застеленную свободную лежанку «жилого модуля», — Только, прошу, не врите, что полковник ФСБ согласится спать под таким одеяльцем... Вещи с ночи вынесли? — вся моя маскировка подготовки к отъезду накрылась медным тазом. Зря я шпиона в домпустила...

— Надеюсь! — как-то само вырвалось. С вызовом ответила. И ведь уже проболталась. Вот, как бывает, если заранее настроишься на допрос. Забываешь, с кем говоришь. Он ведь не коллега Володи. Он вообще левый тип. Непонятно чей подручный. Боже, что я наделала!

— Правильно надеетесь, — словно гвоздь в мою голову вколотил, — Больше ему деваться некуда. Вернётся...

— Скорее бы — ох, по-разному со мною разговаривали, но так

дёргают за нервы — впервые. Едва на месте усидела...

— Накрылся их сплав по Ангаре. Есть свежий радиоперехват, — буднично выдал самозванный дознаватель и полез в другой карман куртки. Добыл маленький потёртый термос, отвернул крышку — Копорский чай будете?

— А? — первый раз такое название слышу.

— Дикий кипрей. С вашей подачи, Галина, мы тоже поэкспериментировали с местной растительностью. Вроде получилось. Ферментация сенной палочкой. Растирали через мясорубку... Хоть стаканы остались? — сам же видит, стоят на полочке в головах. Издевается...

— Что с ним? — имени не называю. Боюсь сглазить. Раз гость явился «с миром» — попробую что-то узнать.

— Живой, — от разливаемой горячей жидкости идёт пар и незнакомый карамельный аромат, — Попробуйте, без сахара, от него зубы болят! — смешок, — Пора привыкать к скудной жизни, — заметил моё жадное внимание, — Ну, невозможно плавать по Ангаре начала XVII века по картам из современности. Иркутской ГЭС — пока ещё нет. Река бурная, с порогами и скальными выходами, в том числе — на середине русла. Размолотило их плоты на камнях в щепки.

— И что? — так вот ты какой, ужас. Представила Володю, барахтающегося в ледяной воде — сердце замерло.

— Пока ничего. Судя по данным радиоперехвата, ваш супруг, — многозначительно смерил меня взглядом, — завладел надувной моторной лодкой и в настоящий момент направляется сюда. А спасти терпящих бедствие «плотогонов» не стал. Судя по ряду признаков, о возможности крушения он знал и был к нему готов заранее...

— Что же вам от меня надо? — главное — я выяснила. На меня — ничего нет. Будь иначе — не лежал бы на столе пистолет, — Я вам ничего нового не скажу. Просто не знаю. Вообще ничего не знаю, — молчание, — И не знала...

— Мы знаем, что ваш супруг изначально был против этой авантюры, — даже так? — Мы знаем, что убедить руководство «штаба» отказаться от намерения ограбить и бросить на произвол судьбы гражданский персонал экспедиции у него не вышло, — вот это новость! Хотя... Всё может быть, — Мы знаем, что в момент отправки он перехватил руководство, пользуясь ссорой между самими путчистами, в результате чего большинство главных инициаторов переворота остались на берегу, а уплыли солдаты срочной службы и всего несколько офицеров, — вот это да! Похоже на Володю... Мгновенно оценил обстановку, просчитал возможности и начал

действовать...

— Я не буду вам помогать! — гори всё огнём, если меня хотят использовать, как наживку... — Скорее застрелюсь!

— Дурочка, — последний раз таким тоном ко мне обращались лет 20 назад, выдернув из-под колёс внезапно сдавшего назад грузовика, во время игры в прятки, — У нас сейчас каждый человек на счёту. Каждый! Даже те, кого людьми считать не хочется... — скривился, будто вместо странного «чая» глотнул какой-то гадости, — одни мы остались в этом мире, — так я тебе и поверила. Наверняка Володе засаду готовят. Или ловушку... А я сижу...

— Вы хотите, чтобы я предложила ему почётную сдачу? — хватит тянуть кота за хвост. Время идёт!

— Мы просим вас, — помялся, — спуститься к реке. Прямо сейчас... В темноте, — из безразмерного кармана куртки появился и лег на стол электрический фонарик, — Это опасно, но никого другого ваш супруг к себе не подпустит, — поймал мой взгляд, — Засады нет. Так что, на любой подозрительный шум — стреляйте смело... Но, уплыть вниз по реке вам не дадут, — крикнул по-стариковски, — Да нет, не мы... У него пятеро человек утонули при крушении, а у выживших зуб на вашего Владимира. Поговорите с ним... Пусть он имеет в виду, что Ангару теперь держат под прицелом. День и ночь.

— Ничего не могу вам обещать... — главное я узнала, пора сваливать. Долго он ещё будет тут отираться?

— Тогда — посидите спокойно ещё 5 минут. А я — кое-что расскажу... Для лучшего понимания обстановки.

И рассказал... Ярко, с подробностями и историческими ссылками, местами — даже «в лицах»... Лучше бы я этого вообще не слышала... Лучше бы я этого вообще не знала. Володя, как обычно, оказался прав. Подлость людей, он оценил профессионально. А вот уровень людской дури — не сумел. Хотя, не нами сказано, что она бесконечна. Причём, человеческая толпа глупее, чем самый глупый её элемент, взятый отдельно...

«Нет, это вы меня послушайте» — причина всему случившемуся одна и та же. Обнаружив, пропажу связи с «родным и любимым государством» наши военные начальники по-детски, буквально до обморока, перепугались. «Армия мирного времени...» То есть полная профессиональная непригодность... Не для того они шли служить офицерами, чтобы реально рисковать своими «драгоценными жизнями». С момента объявления Радеком о долгом, возможно — на годы, закрытии

«дыры», после краткого периода натужной бодрости (а вдруг профессор ошибся?) началась натуральная паника. В худших традициях наёмников-профи, когда звериное желание любой ценой спастись самому (наплевав на мирное население, женщин, детей и подчинённых), застит разум и толкает на безумные выходы... Бежать, бежать, только бежать! Куда? Естественно, туда, где есть твёрдая власть, к сапогам которой можно снова уютно прижаться. Гражданским лицам этого мотива не понять. Володя мне о том же самом толковал. Специфическая заморочка профессиональных офицеров, так называемый «собачий рефлекс». Именно он не позволил «белым» в Гражданскую договориться о едином командовании (в больших сворах собаки всегда дико грызутся, слишком много потенциальных вожаков), и он же после поражения заставил их сбиваться в мелкие банды (одиноким вожаком без стаи — не вожак). Прикладная зоопсихология... Смутное время какое-то...

Понятно, что свирепое побоище за место на борту последнего парохода, отходящего от причала в Крыму осенью 1920 года, гораздо поучительнее наблюдать на киноэкране, чем собственными глазами (особенно, стоя на том же самом причале в тот день). Точно так же, мало удовольствия вглядываться в пыльные зады и пятки «красных командиров», героически удирающих от немцев (а зачастую и своих собственных подчинённых) летом 1941 года (особенно, оставаясь с родней и близкими в оккупации). Мамин знакомый, буквально чудом сумевший выехать из Закавказья в 1992 году, рассказывал о сходных ощущениях. Теперь я его отлично понимаю... Жутко видеть, как твои «якобы защитники» смываются, бросая всех прочих на произвол судьбы. Помню, на уроках в школе о подобных вещах старались не распространяться. Как жить? Как не потерять себя, рядом с таким «примером»? Что думали сегодня утром голодные «инженеры» и солдаты конвоя, при свете прожектора наблюдая, из временного лагеря у реки, драку «господ офицеров» за право уплыть на плоту с «первой партией»? А разве трудно догадаться, что «второй партии» просто не будет? Ну и...

Надо отдать полковнику Смирнову должное. Его первоначальный план А, сводящийся к распределению личного состава экспедиции на возможно большую площадь «кормящего ландшафта», с известными оговорками, можно признать дельным. Прокормить охотой 4–5 малых, хорошо вооружённых групп, связанных водным (санным) путём и радиосвязью — действительно проще. Ресурсы тайги не беспредельны... Местные жители это отлично знают и крупными поселениями на одном месте не живут. Или — непрерывно кочуют... Но победило мнение, что рассредоточение только

оттянет катастрофу. Ну, кое-как перезимуем... Ну, дождёмся весны... А что дальше? Был предложен план Б, предусматривающий организацию дальнейшей экспедиции, вниз по реке (с организацией промежуточной базы) и аккуратный захват ближайшего населённого пункта на Ангаре. Например, Братского острога. Трудно, далеко, но тоже реально. Хотя, в таком случае, выживание экспедиции (ценой контакта с царской администрацией) зависело от расположения последней. Риск, сравнимый с голодной зимовкой «на безлюдье»... Причём, неизвестно, кто страшнее? Голодные волки или царские воеводы... И тогда, возник план В. Господа-начальники, тихо между собой сговорились — удрать под крылышко к московскому царю. А если очень припечёт — с потрохами сдать ему же всех остальных, как «еретиков и смутьянов». Для оглашения широким массам и командованию, затея выглядела излишне оригинальной, но приверженцев у неё оказалось много. Особенно, когда, в более узком кругу, план В был творчески переосмыслен до версии «бис». Точно по «Командору»... Зачем возвращаться? Много выгоднее (в карьерном смысле тоже) прорваться дальше, в самую Европейскую Россию, за Урал... Естественно, дальний поход способны выдержать не все. Да всех желающих туда брать и необязательно. Вот, примерно так...

Именно с этой версией плана (сюрприз), столкнулись собравшиеся со своим багажом на пристани «лица, приближённые к руководству». Им позволили участвовать в погрузке (не «инженерам» же доверить столь ответственное дело?), а потом — грубо вытолкали с плавательного средства обратно на сушу. Кое-кого — пинками. И уплыли... Начальник продовольственного склада (планировавший операцию и своей властью отпустивший на проведение «похода» все наличные продукты длительного хранения) был абсолютно уверен, что ему-то место на плоту забронировано железно. Он жестоко ошибся. А Смирнова, кстати, на пристани не было вовсе. Мужика разыграли «в тёмную»... Складывается впечатление, что он был до последнего твёрдо уверен в реализации официального плана Б. Наивный чукотский вьюноша...

Володя, в организации скороспелого «похода», участия почти не принимал, хотя и занимался подбором личного состава срочной службы. Как теперь можно догадаться, по принципу личной преданности. Из числа лиц впервые оказавшихся на «этой стороне». Ещё не подпавших под обаяние Соколова... Перехват управления был им проведён тактически грамотно. В самый последний момент. Однако, стратегия удалась не вполне. Во-первых, на берегу осталась я... Во-вторых, далеко уплыть не удалось. Теперь, если верить догадкам Ахинева, вступил в действие его

личный план с неизвестным порядковым индексом. Судя по факту возвращения, с риском для жизни (!), мне отведено в его плане важное место. Приятно, чёрт побери! Любит... Верит... Надеется... Несмотря ни на что... Кажется, я в этом месте рассказа покраснела. Совершенно некстати. Ахинеев прервался, понял... и погрозил мне пальцем.

— Вы хоть понимаете, что на самом деле произошло? — а что тут понимать? Меня зовут в Париж.

Незванный посетитель обречённо крикнул (сразу видно, что своей взрослой дочери у него нет, мой-то папа давно и крикать перестал), поболтал опустевший термос. Кончился отвар? Вот и убирайся... Я уже всё для себя решила. С Володей — хоть до Европы пешком (кстати, я и на лошади могу, когда шагом, галопом боюсь). Если кто-то думает, что я начну его уговаривать или иначе «сотрудничать», не мечтайте. Ничего не имею против вас и вашей ностальгии по канувшему в вечность СССР, но, мрачные вооружённые типы, с красными повязками на рукавах, у меня однозначно ассоциируются со Штирлицем и Третьим Рейхом. Вот... Так что — адью, дорогие товарищи.

— Вижу, не понимаете, — до чего упорный попался. Ладно. Намекну... Отодвинула пустой стакан. Подняла со стола пистолет. Выщелкнула обойму. Я знаю, что правильно — «магазин», но «обойма» мне больше нравится. Это слово военное, всем понятное, а «магазин» — совсем другое. Засунула её до щелчка обратно. Передёрнула... Как учили, чуть оттянула затвор (из патронника высунулась пузатенькая гильза). Порядок! Оружие — в правую руку, а фонарик — в левую. Можно отправляться... Я даже дверь закрывать и свет тушить не стану — незачем...

— Свет сами погасите? — ну, не говорить же пожилому человеку — «пошёл вон»? Он вежливо ко мне явился.

— Сидеть! — а вот таким тоном, с сердитой женщиной, держащей заряженный пистолет, говорить не надо...

— А то, что будет? — ты попугай меня, напоследок. О совести напомни, о патриотизме и советской Родине. До чего же тошнит, когда такие бессильные болтуны, не сумевшие, «при демократии», даже на новый «Мерс» заработать, начинают учить молодёжь, как правильно жить. Уже 16 лет, как нет их Союза... Пора привыкнуть, что в критический момент надо не сопли жевать или законы мусолить, а действовать. Быстро и решительно...

— Всю оставшуюся жизнь будешь локти кусать, — чуть промедлил и таки добавил ожидаемое, — Дура...

— Вы меня пропустите? — пробираться мимо рассевшейся у дверей туши унизительно. Пусть сам выйдет.

— Предупредите его, не то они сей же час его убьют... — словно не расслышал... Что?! Так не грозят. Он даже голоса не повысил...

— За что? — да убери же, наконец, зад из прохода, лысый старый хрыч!

— Потому, что... — так же невыразительно продолжает собеседник, — Мы братскую могилу специально не стали зарывать, чтобы завтра не копать заново. Место самое почётное приготовили, — что ты сейчас сказал?! — Если хочется — можешь сама глянуть. Я провожу. Нам всё равно по дороге, — неужели они и правда хотят его убить?

— Это обязательно? — хотела спросить грозно, но голос предательски дрогнул. Плохо... Показала слабость.

— Полезно, — тяжело вздохнул, — Ваше поколение словам не верит. Приходится обеспечивать наглядность.

Кучу свежей земли, чуть в стороне от тропинки, луч фонаря выхватил из темноты сразу. Зато маленький чёрный провал ямы оставался незаметным, пока мы не подошли вплотную. Ни столба, ни ограждения. Жуть... Скотомогильники и то лучше. Какая нелёгкая заставила меня подойти посмотреть? Могла бы придержать любопытство. Не в театре... Ох! Запаха пока нет. Тела в глубине налезают друг на друга, блестят зубы в приоткрытых ртах, матово белеет мёртвая кожа переплетённых рук и ног. Крови не заметно... Мамочка!

— Проняло? — как я не выронила фонарик, когда меня шатнуло к яме — сама не понимаю. Едва удержалась.

— Отчего они все голые лежат? — кроме хриплого шёпота из горла почему-то ничего не вырывается.

— Сама догадайся, раз вся из себя «умная и циничная», — передразнивает старый молодёжный телесериал. Уже забыла какой.

— Это было обязательно? — господи, кого я спрашиваю? Убийцы! Ужас, ужас, ужас... Старые полоумные фанатики...

— Когда в Персии, однажды, случился бунт, падишах призвал на службу лучников не моложе 45-ти лет...

— Для устрашения? — надо же что-то отвечать. Зрелище кучи не погребённых покойников отшибло мозги.

— Ради уверенности, что будут строго наказаны все виноватые и при этом не пострадают остальные...

— Я про одежду... — нашёл время поучать. Ужас! Они и Володю собираются... вот так? В эту жуткую яму?

— Одежда нужна живым. Мы — нищие. У многих — то, что на себе. Не говоря о зимнем...

— За что?! — кажется, я узнала одного из лежащих. Пересекались в лагере по работе. Не хочу это видеть!

— За открытое ношение, после объявления военного положения, знаков различия вражеской армии...

— Они же наши, русские! — что они, с ума сошли?

— «Власовцы», в ту войну, тоже считали себя русскими... «Триколор» и «Курица» — не советские эмблемы. А мы — присягали Советскому Союзу. Попробуйте это понять.

— Какое вы имели право? — бред. Я сплю. Происходящее мне снится. Не могу представить Володю... валяющимся вот так... в яме посреди леса... нагишом...

— Они тоже о правах спрашивали... — невесёлый смешок, — Мы честно объяснили — «Господа предатели, тут вот вернулась Советская Власть. Делайте выводы. Считаем до пяти. Другие бы считали до трёх...» Те что в яме — попытались оказать сопротивление.

— Какие выводы? — разговаривать с сумасшедшими вредно. Безумие заражает, — Что им следовало сделать? — представила себя... среди злых пожилых дядек с ружьями и красными повязками.

— Для начала — привести форму одежды «в соответствие с новой реальностью»... Или — к чертям. В прямом смысле слова. Большинство — догадались сами... Иные виду не подали, а отрывая шевроны — ногти ломали. Ведь интересно, никто их власовскую форму надевать не заставлял. Все на одинаковых фильмах «про войну» выросли и знают, как на Руси с изменниками поступают. Ради денег эти мундирчики напялили. Однако, про то, что за ношение подобной одёжки на территории СССР полагается убивать на месте — вспомнили с больши-и-м трудом. До майора Логинова, например, дошло только после двух поджопников... Тугодум!

— Вы думаете, что Володя согласится на унижение? — да-с... вот оно. Доигрался... Стравил «штабных» с «космонавтами», называется. Выпустил джинна из бутылки...

— Ваш-то? Не согласится ни за что... — фонарик я выключила. Глаза привыкли к темноте. При свете Луны видно, как инженер ежится, пряча в карманах озябшие руки, — И так и застрелят!

— Не согласится, — даже не представляю, как ему всё это объяснить. Проклятая яма с трупами совершенно выбила меня из колеи.

— «Думай медленно, решай быстро!» Убедить можно любого. Конечно, тяжёлый случай, — кивает собеседник, — Я же не виноват, что

офицеры позднего СССР и современной РФ сплошные засрахи. «Отрицательный отбор» — политика. Власти не нужны бойцы. Она предпочитает послушных холуёв в погонах. А твой — «человек с ксивой». Мнит себя вожаком. На убогом общем фоне — почти другой биологический вид... — кто бы мне такое сказал раньше и ушёл с не выцарапанными глазами? Как он посмел?!

— Я попробую... — накатила новая волна холодного ужаса... Или это ветер дунул? Где я? Что со мной?

— Они, кстати, в курсе, что он — не «лицо кавказской национальности», а только притворялся. — откуда узнал?

— Причём тут это?

— Пытаюсь помочь. Нормальный «чурка» так себя не ведёт. Кавказец сразу бы дал по газам и — вниз по течению... Через неделю был бы в Братском остроге. Совсем другое дело — казак, точнее, «как они сами», — издевательски хмыкнул, — Этот своего добра вовек не бросит. «Моя женщина!»

— Прощайте... — мне очень плохо, но разговаривать с откровенно хамящим типом мне больше не о чем. Тем более, что в кармане ожила рация.

Сказать что в ночном лесу страшно — это не сказать ничего. Если бы не тропинка, отмеченная надетыми на колышки блестящими консервными банками, я бы заблудилась мгновенно. Даже с фонарем. Лес никогда не спит. Шумит в вершинах ветер, падают сучки и шишки, что-то скрипит, стучит, вскрикивает. Мороз по коже... Когда меня дёрнули за воротник и правую руку, выстрелить не получилось, хотя я жала самовзвод «Макарова» из последних сил. Палец замёрз на спусковом крючке... Сердце ушло в пятки. Из груди вырвался сдавленный писк. Воняющая бензином и машинным маслом рука моментально зажала мне рот. Пистолет выпал в траву...

— Цыц! Наши в городе, — я облегчённо кивнула. Тунгусы и серые волки нефтью не пахнут, — Ты готова?

— Ы-ы-пчхи! — правильно, с пыльной и грязной ладонью, прижатой к лицу, не особо поболтаешь.

— Я всё слышал, — как камень с души свалился. Всё позади... Можно млеть, прижавшись к нему спиной...

— Он фказал, фто зафады нет... — ладонь слегка отошла от губ.

— Стоим, пока глаза не привыкнут к темноте, — слышен шёпот в самое ухо, — Что сейчас в лагере?

— Не знаю... — вспомнила самое главное, — Он сказал, что Ангару

стерегут!

— Пусть сначала стрелять научатся...

— А ещё, он сказал, что за ношение несоветской формы, теперь — убивают. На месте, и что ты власовец — сдавленный смешок.

— Обеими руками — за! Правильное и своевременное решение. Ура, товарищи!

— Не понимаю...

— Я уже тебе говорил про «заговор идиотов»? Теперь сама убедилась, — да уж, постояла над ямой, — Выбор надо делать вовремя. Ты выбрала меня, я выбрал тебя, мы вместе — выбрали Париж. А кто не с нами, те пускай выбирают между двумя задницами — царской и пролетарской. Целуют хоть ту, хоть эту. Одна другой не слаще... — он предвидел?

— Идём?

— Сейчас... — мне на плечи легла накидка, обвешанная пучками травы, — Ещё бы тучи какие-то собрались...

— Утром моросило — будь здоров. Может подождать, пока соберётся? Я потерплю.

— Утром будет поздно. Догонят... Надо подальше уплыть затемно, — потянул меня в лес, — За мной и тихо!

Надувная лодка, замаскированная такой же сетью с пучками травы и торчащим вверх корявым суком, с берега казалась обыкновенной корягой, прибитой к камням течением. Пара десятков метров галечного пляжа — и дорога в Европу открыта. Ангара течёт быстро. Без всякого мотора, минимум на сотню-полторы километров в сутки. Если бы не Луна... После лесной темноты берег казался залитым призрачным светом. Ни укрытия, ни защиты. А время идёт... Уже далеко за полночь. Пора решаться... Володя рванул к обреза воды первым. Не издав ни звука, неловко поскользнулся. Так же молча растянулся в полный рост... Сейчас, он встанет? Решил, что ползком вернее? Издалека донёсся приглушённый звук выстрела. Почему не даёт знак? Вторая пуля выбила фонтанчик каменного крошева у головы. По гальке начало медленно расползаться тёмное пятно. Ангару стерегут. Не встанет...

Глава 12. Грибной порошок

До рассвета я проплакала в кустах, не решаясь вернуться обратно по темноте (в фонаре сел аккумулятор). Ступить на галечную осыпь было ещё страшнее. Раз снайпер видел нас, у него наверняка ночной прицел. Мне говорили, что там легко отличить мёртвое от живого (оно тёплое), зато черты лица и одежду видно плохо. Убьёт и сделает вид, что так и было. Проклятый Ахинеев сказал правду. У реки — засады не было, а стрелок на скале, контролирующей многие сотни метров открытой береговой полосы — был и есть. Дёшево и сердито...

Едва начало светать — по тропинке спустились двое. Лично мне незнакомый молодой гражданский парень (кажется, он из команды Радека), с коротким автоматом на груди, и солдат, с длинным автоматом за спиной. Ко мне подошёл только гражданский. Подал руку. Подвёл, зарёванную, к лежащему телу. Господи! Лучше бы я в кустах оставалась. Первая пуля попала Володе в спину и прошла навывлет. А вторая — ударила в затылок, снеся большую часть лица... Даже поцеловать на прощанье некуда... Труп успел окоченеть. Когда его повернули на спину, застывшие руки нелепо вздёрнулись вверх. Где он лежал, на гальке застыла кровь. А то, что мне ночью, издали, показалось тёмным пятном — содержимое развороченного черепа. Мамочка... Хорошо хоть мух нет...

Когда гражданский, положив на землю автомат, начал с силой разгибать Володе руки-ноги и выпрямлять безобразно скрюченное тело — я не выдержала. Повернулась и убежала... Не могла видеть этого сосредоточенного равнодушия... К счастью, жуткую братскую могилу к моему возвращению уже закопали. Четверо хмурых мужиков (и среди них — сапёр Кротов), лопатами и ломом ковыряли рядом небольшую персональную яму. То ли из уважения ко мне, то ли по другим причинам. На душе полегчало. Значит, будет, куда приходить навещать... Длинный и тяжёлый свёрток, завернутый в маскировочную сеть, из которой торчали голые ступни, принесли, когда землекопы углубилась в грунт по пояс, а солнце полностью разогнало туман. Часто сменяя друг друга, погребальная команда упорно долбила каменистый склон. Пока, наконец, самый старший, седоватый дядька с усами, не подал знак.

— Хватит! Будете прощаться? — обратился он ко мне.

Кивнула. Слов и слёз — не осталось. Механически присела на корточки, положила руку на импровизированный саван. Помолчала. Так же

механически выпрямилась. Кинула в яму, поверх тела, первый комок земли. Отступила. Споро заработали лопаты. Ну, вот и всё. Надо жить дальше. Одной...

Первое утро новой жизни я провела в полном оцепенении. Вроде того, что описывают загипнотизированные. Всё вижу и понимаю, а ответить или пошевелиться — не могу... Меня особо и не тормозили. Я ни к кому не лезла. У незаконченной могилы — слушала разговоры, ужасаясь собственному каменному спокойствию. Другая бы — бегала и кричала, возможно — стреляла. Я — нет. Наверное, уровень эмоционального напряжения имеет верхний предел. Но... и мужики хороши. Разве ж можно обсуждать покойников прямо при родне? Да ещё настолько откровенно? Потрясающая бестактность... А эти — рыли и болтали. Деревня...

— Раз уж «особист» такой прошаренный, как ты поёшь, так чего же снайпера с ПНВ не предусмотрел?

— Он был не умным, а «информированным». Это — принципиально разные вещи. Знал, что у наших солдатиков — совершенно нет практики ночной стрельбы. Нет опыта ночного скрадывания или многочасового сидения в засаде. Откуда? Вот и полез на рожон. Рискнул головой... Кстати, могло и получиться. От «передовой мобильной группы», посреди бела дня — он ушёл... Под огнём.

— Так он по-своему и прав. Всего месяц назад пацаны точно такими, как те, и были. Городские «воины», без всякого опыта... пугливо жмуциеся к командирам... и средневековая тайга кругом.

— Не уследил, получается, за эволюцией навыков личного состава?

— Именно! Дед рассказывал, что основной опыт боец набирает за первые две недели жизни на передовой.

— Справедливо... На войне люди учатся быстро...

— И я про то. Охота с засадами, которой мы тут пробавлялись — она не просто так. Помнишь, узкоглазого парнишку, что с СВД к нам на «точку» приходил? Буквально за считанные дни в таёжника вырос... Практика...

— Ну, да. Ким его зовут. Силён! С двухсот метров, навскидку, из столетней «трёхи» с открытым прицелом — косуле точно в лоб. А по виду и не скажешь...

— Так это он его сегодня?

— Тс-с-с! — чисто ради приличия оглядываются в мою сторону и, как ни в чём не бывало, продолжают...

— Господа начальники — тоже хороши. С какого рожна они все вчера вырядились, словно на парад? Вот ты — сам офицер, объясни!

— Нормальное явление! Фильмы про войну видел? Когда идёшь воевать — мундирчик нужен скромный. А если представляться начальству — блистать. Они же, через «дыру», не на фронт отправлялись, а перед «Лунтиком» покрасоваться... потом — так же точно в эвакуацию собрались... Кланяться московскому царю. Жратвы и тряпок — в дорогу нагребли, зато оружие — побросали. Даже автоматы — не у всех...

— Кстати, точно! В фильмах про войну, я внимания не обращал, а так и есть! Поезда в тыл, «штабные» с «тыловиками», там берут штурмом «в парадном», при всех орденах и нашивках. У кого звёзд на погонах и цацек на груди больше — тот пролез на посадку первым... И у «беляков» в Гражданскую — примерно тоже наблюдалось... Инстинкт чинопочитания, так сказать, диктует сознанию выгодную тактику. Отключая мозги.

— Угу... Типа картина Репина — «Дед Мазай и зайцы». Самый главный, стоя на плоту, выбирает самых нарядных на берегу...

— А ведь он, — кивок в сторону свёртка с телом, — правильно выбирал... Уплыли только те, кто пришёл на пристань в полевой форме. А всех остальных — пинками обратно на берег. Да ты сам их видел... Цирк уехал, а клоуны остались...

— Только посмотри... А я ещё удивлялся. Получается — кадр разбирался в людях.

— Психолог, точно... Чего у ФСБ не отнять...

Покончив с незатейливым погребальным обрядом (памятный кол в ногах — воткнули правильно, а братскую могилу — отметили колом с раздвоенной вершиной), мы разделились. Я пошла в лагерь. Народ — по своим делам. Голова ничего не соображала. Ноги понесли привычным маршрутом. Домой... «Жилой модуль» — хлопал на ветру расстёгнутой дверкой. Внутри — следы обыска. Горой лежат наши расстёгнутые сумки, которые Володя тайком унёс во время подготовки к бегству. Значит, они уже были в надувной лодке, а мне теперь «возвратили личное имущество»... На столике — замызганная тряпка. Поверх — его наручные часы Володи, ключи, несколько визитных карточек, пара флешек, вывернутое наизнанку портмоне... и пистолет, который он у меня забрал ночью в лесу. Тот самый. Я запомнила первые цифры номера. Наследство... Память... Реликвии... И знак внимания. Меня продолжают считать «своей». Вопреки всему случившемуся. Хотя еды — не оставили ни крошки...

Машинально хлопнула по карману куртки. Пальцы наткнулись на твёрдый брусочек запасной обоймы... Вынула. Бездумно повертела в руках. Взяла в руки пистолет. Глянула в кургузое чёрное дуло...

Застрелиться? Неумытой, с нечищеными зубами? Условности подавляют разум... Скинула куртку (снаружи потеплело) и отправилась в храм гигиены, он же общественный умывальник. Пока плескалась — захотела есть... Сама себе сбила настроение... Вернулась в «модуль», глянула в зеркало, причесалась, застегнула вход в «модуль» и двинулась на поиски пропитания.

Столовая, в которой среди дня нечем поживиться — оскорбляет законы природы. Это неправильное место. К сожалению, даже сорвать злость оказалось не на ком. Совсем пусто! Ни людей, ни продуктов. Может быть, что-то есть в запертых от мышей железных ящиках, но как узнать? Между тем, время самое обеденное... Подождать? Между прочим, а куда народ подевался? Хоть бы записку для случайных посетителей оставили. Обидно же!

Час спустя стало обидно ещё больше... Особенно, когда вспоминала, что именно лежало в сумках. Неучтённые пайки. Первоначально — они хранились под кроватью, в металлическом боксе с застёжками. Вдруг, среди ночи, нападёт жор... или явятся неожиданные гости? Перед выходом «на рывок» — перекочевали в багаж. А теперь их нет. Плохой знак. Сердце пропустило удар. Приходилось уже читать, в каких случаях начисто обобществляют все наличные запасы продуктов, вплоть до последнего надкусанного сухаря и банки килек в томате... Если вдуматься — бр-р-р!

— Вы здесь? — свет из дверного проёма загородила знакомая туша. Ахинеев лёгок на помине... Тьфу! Чтоб тебе похудеть... — Я так и подумал. Держите! — вчерашний термос и слегка подгоревший сухарь, — Ешьте! Это с сегодняшнего дня ввели. Горячий завтрак — до рассвета, ужин — после заката. Экономия времени светового дня.

— На войне, как на войне... — стаканы для отвара в помещении нашлись. Сухарь очень крепкий и горьковатый, но съедобный, — Спасибо!

— Пожалуйста! — устроился напротив. Тоже налил себе отвара... Так, получается, я сейчас съела его обед?

— Извините... — неловко получилось.

— Переживу, — понимающе усмехнулся, — Излишний вес — иногда полезен... как горб для верблюда.

А где... все? — отвар с сухарём заполнили раздражающую пустоту в желудке, заодно обострив зрительную память. Если она мне не изменяет, то лагерь, через который я шла — практически пуст. Разве только в мастерских — стук и завывание инструментов...

— Все — на заготовках, — невесёлая усмешка, — Я позавчера спину сорвал, сегодня к физической работе не годен, — крякнул, погладил рукой

плешь, — вынужденно тружусь головой и языком.

— И много наработали? — язвить человеку, только что подарившему мне собственный паёк — некультурно. Только после утренних переживаний — мне приличия уже без разницы.

— Дважды успел охрипнуть. Горло не железное, — потёр тыльной стороной руки кадык, — Ночью делали ревизию остатков запасов. С утра — возглавлял, организовывал и доводил «текущую информацию» до народа... Вы, сегодня, у меня — третья группа. А завтра — подтянутся «возвращенцы». Не знаю, вечером или к обеду. Реально уже язык заплетается... — выплеснул в стакан остатки отвара.

— Понятно. Что заготавливаем? — деревенский термин почему-то вызвал внутреннее раздражение, — Дрова? Сено?

— Еду! — не въехала, — Продуктов питания осталось на два дня, если при «урезанном» пайке... На пять, при «половинном»...

— Как?! — не верю. Продсклад, это такое место... Если как следует там поискать...

— Пусто, — просто развёл руками Ахинеев, — даже порченую муку пустили на сухари... которые в итоге утопили...

— И что нам теперь делать? — наивный вопрос городской девочки, увидевший поперёк зеркальной витрины супермаркета надпись «Закрито навсегда». Одно дело знать, что товарный запас продуктов в любом современном мегаполисе не превышает несколько дней. Жители питаются буквально «с колёс» и если прервать снабжение — город превращается в голодную душегубку. Но в реале. Итак, они всё утопили...

— Работать, — скучно ответил собеседник, — Головой и руками... Не позднее конца недели — еду надо родить. Сносная погода продержится до конца сентября...

— Это... — рот пересох, мигом вспомнились иронические комментарии Володи по поводу ожидаемой им схватки «штабных» с «космонавтами» за последнюю горсть мёрзлой картошки... Тогда, в холодном ночном лесу — его реконструкции казались смешными... Зато, теперь... Глядя на жизнь с другой стороны... — Кх-х-ху!

— Что?

— Жрать хвою — занятие на любителя, — ляпнула первое, что пришло в голову, — Ой! — он не обидится?

— К тому же вредно, от нее плющит, — поймал удивлённый взгляд, — Проверено на личном опыте! Мы тоже когда-то были студентами и ходили в дальние турпоходы...

— Тогда, я не знаю, — наверное, это прозвучало беспомощно, — Не

мой профиль. Я специализировалась по индустрии переработки сельхозпродуктов и интенсивной агротехнике в закрытом грунте... А что, разве охота — всё?

— Охотой — не прокормимся, — после нескольких недель деликатесного питания это прозвучало странно, — «Сливки» с окружающей территории уже сняты. Считайте — всех съели...

— Это как? — в голове не укладывается. Ведь каждый день к столу было свежее мясо. Каждый! Неужели...

— Плотность расселения промысловой дичи имеет пределы...

— Плотность популяции, — машинально поправила я корявую терминологию.

— Согласен, — поправился Ахинеев, — Хорошо, что из засад стреляли... Зверь остался сравнительно непуганым. И всё равно... На квадратный километр тайги осталось 1–2 кабана, 3–4 кабарги, 15–20 зайцев, ну, может быть забредёт олень случайный... А нас здесь 357 человек. И каждому нужно полкило еды в сутки, при тихой сидячей работе и килограмм-полтора — при тяжёлой физической... Прокормиться охотой — не реально. Согласно историческим хроникам, такое удавалось группам в 5-10 человек. Без хлеба и припасов — нам скоро каюк...

— Без хлеба — плохо, — эхом поддержала я, — А всякие дикоросы? Леса и луга ведь вокруг! И озеро... Не пустыня...

— Кошкины слёзы! — в сердцах Ахинеев хлопнул себя ладонью по колену, — Вроде много, а как глянешь...

— Трава?

— Трава... На 70–80% — вода. Всякий там дикий лук и чеснок (я в курсе). Витамины от цинги и не более. Да и то...

— Грибы... Орехи... Ягоды... Смородина лесная, малина, черника, голубика...

— Ага, — что-то он без всякого энтузиазма отозвался, — На пару раз полакомиться... Приготовить несколько банок с вареньем... А зимовать на чём? На каждый день нужно иметь полтонны настоящей плотной пищи... Минимум!

— Кстати, а соль у нас есть? — банальная черемша, при наличии тары и соли — сущий кладёз витаминов. Только цинги нам для полного счастья и не хватало.

— Уверяют, что соль у нас на днях будет, — стоп, не поняла юмора...

— Откуда?

— Есть линзовые месторождения. Вроде бы, сравнительно неподалёку. Уже отправлена поисковая партия... Если что-то существенное найдут —

это будет серьёзное подспорье. Осталось определиться — что солить? Грибы?

— Грибы — деликатесное лакомство, — услышала я собственный унылый голос, — Основной пищей служить не могут, так как исключительно плохо перевариваются человеческим организмом... Так в учебнике написано.

— И ничего нельзя придумать? — сощурился с подковыркой, — При современном-то подходе?

— А разве настолько много грибов? — прямо по анекдоту, «лучше много плохой еды, чем мало хорошей».

— Если верить сводкам с полей, — показал на оттопыренный рацией карман, — вся тара уже забита. К вечеру в мастерской закончат телеги для перевозки. Приволокут сразу гору. Но, негде хранить. Если не переработать — то сгниют моментально. Погода, гм, не располагает. Сушилок здесь нет. Бочек для засолки — нет. Даже рабочих рук, столов и навесов, для организации заготовки грибов традиционными способами — нет. Что скажет наука?

— Грибной порошок, — глаза собеседника хищно сверкнули, — Нет, я хотела сказать — грибная мука... Ну, если... — правильно писал Дефо, что «нужда поощряет изобретательность».

— Что, «грибная мука»?

— Да ерунда, у нас же нет никакого оборудования... — взгляд Ахинеева сверлит меня раскалённым вертелом, — Их надо сразу сушить и растирать, в мелкую пыль... Тогда все питательные вещества — сохраняются. И желудок такую пыль — переваривает уже нормально...

— Сергей? — меня больше не слушают, рация словно сама прыгнула толстяку в руку, — Тут Галина выдала шикарную идею!

Где-то я читала, что полные люди часто бывают очень подвижными. Могу добавить, у них слегка другая подвижность, чем у обычных людей. Как бы это объяснить? Есть шутка, что «у носорога плохое зрение, но учитывая его вес, силу и толщину шкуры — это уже не его проблема». Ещё говорят, что опасно дёргать за хвост тигра. Зато, теперь я знаю, как классно, бежать по джунглям, держась за хвост носорога... Именно такое впечатление оставил марш-бросок через кусты, напрямую от столовой к мастерским. Ахинеев пёр впереди, проминая коридор для бегущих следом... Ветки хлещут по спине, летят листья, ломаются сучья, орут птицы... Драйв, словно в детстве, при игре «в войнушку». Короче, если нужно сделать выбор между «быстро бегать по открытому ровному месту» и «срезать углы напролом» — рекомендую последнее. Выходит заметно

быстрее. Было бы кого пустить первым. За каким бесом нам потребовалось нестись, как на пожар, мне объяснили буквально через 5 минут.

— Девушка умница, — приходится принимать за комплимент, когда о тебе разговаривают в третьем лице, — Вполне реальная задача, даже, если приходится вычислять на пальцах. Можно успеть...

— Извиняйте, большая белая господина, — заёрничал жилистый брюнет с обожжёнными огнём электросварки руками, — калькуляторов в наш бантустан не завезли, счёты мы давно пропили, а палочки — скурили...

— Не бухти! В первом приближении, делаем вид, что еда кончилась совсем... — он так спокойно это сказал? Жуть! — Наши действия? Теоретически?

— Чтобы соскочить с этого поезда — надо срочно добыть из воздуха по 2000 ккал на среднее рыло в сутки.

— Берём минимальную потребность... по медицинским показаниям...

— Разумеется. На лесоповале зимой и 4000 ккал — обычное дело. Но, до зимы ещё надо дожить. Сколько реально осталось времени?

— До послезавтра, если не экономить. На неделю больше, если урезать норму до физиологического минимума. Потом — строгий пост.

— Решительно протестую! — Ахинеев от участия в диспуте отстранился, но реплики бросает, — Я однажды попробовал худеть и сидел на строгой диете. Отвратительные ощущения! Сначала просто хочется есть. Потом, хочется кого-то убить и съесть. Потом, понимаешь, что это глупость — есть можно прямо живьём. Никому не советую...

— Именно! Опыт осады Сингапура во Вторую Мировую войну показал, что урезать паёк — крайне плохая политика, в отсутствие крутой идеи, объединяющей коллектив... Товарищ Ахинеев, у вас есть достойная идея?

— У нас тут нет коллектива... — алогично пробурчал толстяк, — На предварительное слаживание случайной толпы нужен, как минимум, месяц.

— Переводя на русский язык, если, прямо сейчас, урезать паёк, то народ — сходу взбесится? На что и был расчёт?

— А сокращать его плавно — нет ресурсов. Всё продумано, — выразительный взгляд в мою сторону, — И вы знаете — кем... Налицо полный набор предпосылок для классического голодного бунта. Причём, безнадёжного...

— Тогда — начинаем мыслить конструктивно. Галина Олеговна, повторите ещё раз, для тех, кто не слышал, ваши соображения.

— Средняя энергоёмкость 100 граммов белого хлеба — 217 ккал,

ржаного хлеба — 190 ккал, говядины — 104 ккал, а порошка из сушёных грибов — от 180 до 227 ккал. При одинаково лёгком усвоении продукта человеком... Микрочастицы грибного порошка — перевариваются мгновенно, подобно мясному бульону. Реальный шанс суррогатной замены мяса и муки одновременно.

— Так, выходит, что суточная норма — не менее 1 килограмма грибного порошка на душу населения...

— Кстати, а что делать с теми, кто не любит грибы? — смешок, — Или, скоро полюбят?

— Давайте решать проблемы по мере поступления. Полагаю, что гурманы воодушевятся чужим примером.

Химический состав грибов, %							АБСОЛЮТНАЯ ВЛАЖНОСТЬ ВОЗДУХА (г/м³) (при различной относительной влажности и температуре воздуха)											
Название	вода + сухое вещество	белки	жиры	сахар	клетчатка	экстрактивные вещества	ОТНОСИТЕЛЬНАЯ ВЛАЖНОСТЬ ВОЗДУХА (%)											
							10	20	30	40	50	60	70	80	90	100		
Подберезовик	ножка	88,69 + 11,31	29,87	3,51	12,31	42,35	4,76											
	шляпка	84,03 + 15,97	44,99	5,90	16,03	20,56	3,38											
Белый гриб	ножка	87,02 + 12,98	30,73	4,41	13,69	40,41	4,09											
	шляпка	86,17 + 13,83	43,90	6,20	16,01	22,54	3,25											
Груздь	ножка	91,18 + 8,82	26,37	4,01	20,02	38,86	5,47											
	шляпка	90,17 + 9,83	32,21	6,91	17,64	30,30	5,81											
Лисичка	ножка	88,23 + 11,77	28,35	4,72	16,30	38,04	4,16											
	шляпка	87,95 + 11,05	27,77	7,13	17,11	35,93	2,13											
Рыжик	ножка	90,17 + 9,83	34,28	5,74	14,62	31,43	6,81											
	шляпка	89,99 + 10,01	38,12	7,37	14,40	27,42	4,55											
Масленок	ножка	91,07 + 8,93	32,57	3,80	15,75	35,99	4,43											
	шляпка	91,59 + 8,41	40,47	6,42	17,82	21,05	3,50											

Сравнительная пищевая ценность порошка из грибов и других наиболее распространенных продуктов				
Продукт	Содержание основных органических веществ в 100 г продукта			Количество калорий в 100 г продукта
	белки	жиры	углеводы	
Порошок из белых грибов	42,5	12,2	19,4	227,0
Порошок из шампиньонов	45,5	3,8	20,9	192,0
Хлеб ржаной	5,5	0,6	39,3	190,0
Хлеб пшеничный	6,9	0,4	45,2	217,0
Говядина средняя	16,0	4,3	0,5	104,0
Судак свежий	10,4	0,2	—	44,0
Картофель свежий	1,0	0,1	18,9	63,0
Капуста свежая	0,9	0,1	8,5	20,0
Белые грибы сушеные	33,0	13,6	26,3	224,2
Белые грибы маринованные	31,5	3,5	29,6	116,7
Грузди соленые	11,0	1,9	61,85	201,4
Рыжики соленые	31,85	3,75	47,75	183,7
Грибы сушеные черные (подосиновки, подберезовики, моховики и пр.)	33,5	4,8	30,3	175,7

М. Рихтера, Б. Бартакова, Тропикализация электрооборудования (пер. с чешского), М.-Л., Госэнергоиздат, 1962, 400 с. с ил. (стр. 31)

Химический состав и пищевая ценность грибов. Таблица влажности воздуха

— Я скорее взбешусь... — резко мрачнеет сварщик, — Тёща меня этими грибами во как, — удар ребром ладони по шее, — дома достала. И жареные, и варёные, и мочёные. Вроде вкусные... А настоящей сытости — ни на грош.

— Откуда ей там взяться? Фунгин, тот же хитин. Ни кипятком, ни желудочный сок его не берут. Как вошло, так и вышло, — атор косится на меня, но решительно добавляет — хоть заново промой и опять на сковородку...

— Правильно излагаете, — включается в разговор голос из-за спины, — Делали опыт. Водилась у нас в Союзе 70-х годов группа «экстремальных туристов». Горожане, со скуки, пробовали жизнь на прочность. Раз они на необитаемом острове, в архипелаге Римского-Корсакова, изображали потерпевших кораблекрушение. Просто высадились на берег «совсем без ничего». Ну, с тем, что лежало в карманах. Корабль ушёл, а они «выживали»... «Комсомолка» про них много писала. В 1977 году, они же специально «заблудились» в тайге под Красноярском и плутали там целых 16 дней, изображая потерявшихся грибников. Тоже, только с тем, что обычно в карманах.

— Помню! — радостно провозглашает Ахинеев (чувствуется, мужик не дурак пожрать и «пищевая тема» его живо интересует), — у меня дома была книжка Леонида Репина «Затерявшиеся в тайге». Он — как раз из этой троицы... Описал свои лесные приключения. Ровно две с половиной недели, с конца августа до середины сентября, они питались в тайге только подножным кормом, в основном — грибами. Сбросили по 10–12 кг веса...

— То есть, грибы — это почти не еда? — трое смотрят на меня выжидающе, а Ахинеев подмигивает — давай!

— В виде крупной фракции, как их обычно готовят, максимум — низкокалорийная приправа или закуска...

— Тогда, с какой стати нас от работы отвлекают? — раздражённо начинает заводиться обожжённый...

— Потому, что никакой другой еды у нас сейчас нет, — решительно обрывает его Ахинеев, — Такая новость.

— «О моё племя!» — снова ёрничает сварщик, — «У меня для тебя, сегодня, целых две новости — плохая и хорошая. Во-первых, на нашем острове не осталось никакой еды, кроме банановой кожуры. Фу, какая плохая новость, давай скорее хорошую! Но, зато — этих шкурок у нас целые горы!» — нашёл же время и повод остеречь.

— Слышала, Галина? Давай скорее хорошую новость!

— При размоле массы грибов до крупности обычной муки, площадь её контактной поверхности настолько возрастает, что содержащиеся в частицах питательные вещества усваиваются организмом полностью, — молчат, — Однако, высокое влагосодержание свежих грибов не позволяет вести тонкий размол без их предварительной сушки. Клейкая сырая масса крепко прилипает к истирающим поверхностям, отчего процесс останавливается.

— А в числовом выражении? — что он этим хотел сказать? Уставились, как на чудо морское... У всех — резко обозначились углы рта.

Злые, старые и голодные...

— Галочка, — теперь Ахинеев почти ласков, — слова «много», «мало», «сырой», «сухой» и так далее — смысла почти не содержат. Нам нужны данные для инженерной прикидки. Помнишь на память? — экзаменатор...

— Вода составляет 85–90% массы свежих грибов...

— А надо?

— Для качественного размола и длительного хранения порошка влажность не должна превышать 12–13% .

— О! — сварщик хлопает ладонями по грязным штанинам, — Ради получения каждого килограмма грибного порошка надо испарить 4 килограмма воды... С этим уже можно входить для доклада!

— Тепловой режим сушки? — прерывает его дядька стоящий слева.

— Чего?

— Как быстро требуется испарять воду, и до какой величины допускается нагревать будущий продукт?

— Насчёт быстроты — я отвечу, — Ахинеев даёт мне время собраться с мыслями, — раз грибов у нас «целые горы», — теперь он подмигивает сварщику, — то «чем быстрее, тем лучше». Времени-то на заготовки — в обрез.

— Ага, значит — «мгновенная сушка»! — веселит спрашивающий, — а максимальная температура?

— Думаю, — внимают с почтительным видом, — не больше 60 градусов Цельсия, — и решительно заканчиваю фразу, — а может быть — 55 градусов. Но, точно не выше... Что-то происходит с химическим составом. Нельзя!

— Правильно девушка излагает, — поддерживает меня сварщик, — тёща тоже вокруг духовки с термометром кудахтала. Чтобы грибы случайно не перегрелись. Про 60 градусов — помню. И что это нам даёт?

— При 80% влажности и температуре 60 градусов Цельсия, — как робот из кинофильма, на память, выдаёт Ахинеев, — согласно психрометрической таблице, один куб воздуха содержит чуть больше 100 граммов воды.

— Отсюда следует, что для получения килограмма грибной муки надо прогнать через сушильную камеру сорок кубометров горячих топочных газов с остаточной температурой на выходе — 60 градусов.

— В тонкоплёночной или пылеобразной фазе испарение почти моментальное... — подхватывает сварщик.

— Особенно, если совместить сушку и растирание с автоматической

очисткой поверхностей размола...

— Жернова не годятся... И вообще, трущиеся поверхности. Чуть подсохнет и склеится нахуй... — оживились. Как выражается папа — «пошёл разговор по существу».

— Шаровая мельница годится? Если продувать по оси поток воздуха, то получится массовый сепаратор...

— А шары для неё, в товарном количестве, сам высрешь? — вспомнил про меня, — Вот вы, пожалуйста извините.

— Железных обрезков, для начала, насыпать. Постепенно обкатаются... И — в пустую бочку. На роликах...

— Твоей бочке пизда, сразу, сразу настанет... — оратор изъясняется жестами, — Это... её же, в момент до дыр протрёт...

— Хер там протрёт! Нержавейка — она, сука, крепкая... — этот уже видит наперёд, — не будет протирать!

— А ещё обрезки предварительно отжечь. Для мягкости... Тогда — и не протрут.

— А грибы? — про меня почти забыли, Ахинеев незаметно делает мне знак — смывайся. Процесс пошёл...

— Если пристанут к железякам, бляди, хуй потом отдерёшь! — действительно, мне пора. Разберутся...

— Как налипнут, так и отскочат, — слышится в отдалении, — Сказано же — сушка и размол одновременно...

— А на выходе — рукавный фильтр. Из чего? Из новой палатки... Там такая площадь поверхности — я ебу — похоже, что русский матерный является «языком межнационального общения» не только на войне.

Обратный путь в «спальный район», по нормальной тропинке, в обход зарослей, занял неожиданно много времени. Второй день сокращённой диеты, а уже пошатывается? И опять есть захотелось... А может, причина в недосыпе? Вот сейчас заберусь в «модуль» (за день он на солнышке должен хоть немного прогреться), залезу под одеяло — и провалитесь вы все, хоть под землю. Голова идёт кругом... В ушах звенит... Нет, в ушах гудит... Нет, это в кармане гудит... Рация?! Опять?! Как они все меня сегодня достали!

— Да, Вячеслав Андреевич... Хорошо, Вячеслав Андреевич... Иду, Вячеслав Андреевич... — это Соколов.

У начальника экспедиции осунулось лицо. У начальника обороны глаза красные, как у кролика из зооуголка... Штабной «модуль» огромный. Рассчитан на проведение совещаний и приём делегаций. Я тут в первый раз. Кожаные офисные кресла на колёсиках и люминесцентные настольные

лампы, в сочетании с лёгкими складными столами защитного цвета и дикой природой в метре от выхода — это оригинально. Граждане начальники изволят пить чай. Точнее, какой-то отвар с пряным запахом... Не чай...

— Галина Олеговна? Присаживайтесь! — кресло абсолютно новое. Местами к нему ещё прилипли клочки упаковочной плёнки. После лесных пеньков и жёстких скамеек — просто праздник... для спины и задницы.

— Извините за беспокойство... Вынуждены прервать ваш сон, — так, он думает, что поднял меня с постели.

— Что? — какие все вежливые, аж противно.

— Нам (к чему игра в демократию, известно, кто здесь главный) сообщили, что у вас есть толковая идея...

— Ну... — Смирнов кашляет в кулак.

— Если можно, изложите нам её по возможности кратко. А то товарищ Ахинеев — человек увлекающийся.

— О чём конкретно? — странно, старательно делают вид, что в наших отношениях ничего не поменялось...

— О вашем способе переработки пищи, — сразу взял быка за рога, — О способе сделать запас на зиму, — ого! Про такую возможность я только намекнула, — О возможных при этом опасностях, — глубоко берут!

— Сколько вам надо людей? — это уже Смирнов голос подал. А я откуда знаю? И зачем мне вообще люди?

— Кх-х-х... — стакан курящегося паром отвара в мельхиоровом подстаканнике (точно разграбили запасы для VIP посетителей) оказывается передо мною моментально. Отхлёбываю... Похоже, пью что-то психотропное... Ай да начальники! Ладно, приобщимся.

— Мы внимательно слушаем... — и действительно. Будем надеяться, эти хоть материться не будут. Хотя...

— Ахинеев сказал, что в радиусе нескольких километров от лагеря охотой истребили всю крупную дичь.

— Так! — подтверждающее кивает Смирнов, — Посты докладывают, что появление кабанов и копытных уже редкость. А для организации крупной загонной охоты нет ни сил, ни средств... — помолчал, — наша недоработка.

— Следовательно, вокруг пропала предпоследняя ступень «пищевой пирамиды» лесного биоценоза, — открыв рты, ждут от учёной дамочки обнадеживающих рекомендаций, — Ну, если нас считать «вершиной».

— Это хорошо или плохо? — из-за кресла забыла, что я не на симпозиуме. Надо выразаться проще.

— Это значит, что та пища, которую раньше поедали кабаны, зайцы и

олени, никуда не делась и оказалась в нашем полном распоряжении. Однако, траву мы пока непосредственно есть не можем. Зато грибы — вполне.

— Грибы не еда, а её имитация, — довольно грубо отзывается на мой посыл Соколов, — Ставили опыты. При чисто грибной диете люди теряют вес со скоростью около килограмма в день, хотя и питаются «от пуза». Это замаскированный голод!

— Грибами не прокормиться, — поддерживает Смирнов, — бабка рассказывала, как они в войну мучились...

— Дело не в самих грибах, а в технике и энергозатратах, для их первоначальной обработки.

— Или прокормиться? — не понимают, — Поясните мысль.

— Каждая ступенька «пищевой пирамиды» означает рост или снижение необходимых затрат на получение пищи приблизительно на два порядка. Самое выгодное занятие — охота. На каждую 1 ккал затраченной энергии охотник сразу получает 1000 ккал в виде туши убитого зверя. Но, места на этой вершине очень мало. Стоит хищникам истребить доступную им «крупнотоннажную» фауну — и всё, можно класть зубы на полку.

— Понятно, — Смирнов теревит небритый подбородок (тоже ночь не спал?), — Избыток охотников вымирает до достижения «оптимального» уровня. Грубо говоря — «волков много не бывает».

— Человек — «абсолютный хищник», способный в одиночку убить любого зверя. Настоящий царь зверей. Тем не менее, если крупной дичи поблизости нет, то этот закон природы неумолим и для него.

— Вы сказали, про рост относительных энергозатрат... Это такая шутка?

— Это база, для понимания происходящего. Всё в мире можно оценить через энергию. Вы сказали, что для загонной охоты нет ни сил, ни ресурсов. Вот оно самое и есть. Энергетический барьер, который не взять в лоб.

— И что теперь?

— Неолитическая революция показала, что земледелие и скотоводство, менее выгодны энергетически, чем охота, но сказочно расширяют кормовую базу и ареал обитания. Скотоводство даёт около 100 ккал на каждую затраченную, а примитивное ручное земледелие — около 10–20 килокалорий. Труд и знания позволяют черпать ресурс на более низкой ступеньке «пищевой пирамиды» и соответственно увеличивать численность населения. За счёт отсутствия конкурентов.

— Это понятно... Если бы сейчас была весна и время развести

огороды — проблемы бы не стояла так остро.

— Каждый шаг вниз по ступеням «пищевой пирамиды» — это примерно стократный рост энергозатрат на единицу получаемого продукта и пропорциональный демографический скачок. Сегодня, — запнулась, — в XXI веке, на Земле живут приблизительно 6,5 миллиарда человек. При этом, на добычу 1 ккал пищевого эквивалента, в странах с интенсивным земледелием «индустриального типа», тратят до 5 ккал условного топлива. Синтетическая пища обходится дешевле...

— Вы хотите сказать, что у нас сейчас нет проблемы с пищей, а исключительно проблема с энергетикой?

— Можно выразиться и так, — круто загнула! «Если хочешь что-то понять, попробуй объяснить это другим»

— Тогда, попрошу выразить вашу мысль более конкретно.

— Табличная урожайность только одних маслят, только здесь и сейчас — составляет не менее 5–7 ц/га.

— Больше, — Соколов заглядывает в бумажку, — народ рапортует, что за неполный рабочий день, сходу, уже набрали уже несколько тонн грибов.

— Значит, после сушки с размолотом — они станут как пшеничная мука? — это Смирнов интересуется, видно Ахинеев поспешил довести мою информацию до руководства, — Можно будет и хлеб печь?

— Даже лучше. Грибной порошок калорийнее и легче усваивается, а белка и витаминов там — как в мясе. Полисахаридов меньше. Да! Перерабатывать свежее сырьё надо немедленно после сбора... Буквально, в же первые часы.

— А как такая штука хранится?

— Хуже чем мука. Грибной порошок очень гигроскопичный. Легко отсыревает и начинает гнить... Нужно или сразу его как-то перерабатывать дальше, — ты посмотри, каждое моё слово ловят, — или добавлять в свежий помол консервант. Годится любой природный.

— Например?

— Сухой толчёный ягель. Процент-полтора, по весу, от закладки грибной массы... Там антибиотики.

— Андрей Валентинович, — прерывает меня Соколов, — немедленно распорядитесь. Вы знаете, кому можно это поручить, — похоже, не забыл нашу «настойку». Господи... Володя, прости, — Отправьте группу немедленно.

— В чём ещё засада? — Соколов, не отрываясь от разговора, делает пометки в потёртом «ежедневнике».

— Для получения каждого килограмма грибной муки (суточная норма

потребления для одного человека) требуется израсходовать 4 килограмма свежих грибов и пол-литра бензина, — немая сцена, — Ну, или эквивалентное ему количество условного топлива. «Инженеры» при мне считали. Запомнила... — хм, что-то я не то сейчас сказала.

— Например? — ой, забыла, что жидкого горючего осталось под обрез...

— Киловатт-час электроэнергии, — чего они перепугались? Я табличку из школьного учебника цитирую. А, электрогенераторы на бензине и солярке работают... — ну, килограмм-полтора дров... — оба, с вздохом облегчения, откидываются на спинки в своих креслах.

— Так бы сразу и говорили. Дрова у нас есть... — попробуй-ка, пойми этих начальников.

Был бы на моём месте лицемер Дейл Карнеги — улизнул бы моментально, пользуясь удачным стечением обстоятельств. А меня злая сила подтолкнула на прощанье открыть рот.

— Дрова, в своём первозданном виде, не годятся...

— Почему? — обиделись, словно малые дети. Будто повертела перед носом конфеткой и снова спрятала.

— Нам нужно тепло и механическая работа, а не пламя и дым, пополам с золой, — чему он радуется? — На открытом огне, или в дровяной печи, ничего не получится. Если бы она и была...

— Чуешь, Андрей Валентинович, какие у нас кадры?! На ходу подмётки режут! — не поняла... Пояснил, — Первый, опытный, образец газогенератора сварщика начали собирать ещё вчера утром. Как только стало ясно, чья взяла...

— Мне можно идти? — извините, граждане, я вашей радости не разделяю... Тем более, что голова трещит.

— Позвольте бестактный вопрос? — ладно уж, задавайте, — Как вы думаете, почему Владимир... — запнулся, — ввязался... во всё это? Вроде умный мужик... был. Если не трудно, объясните своими словами. Нам важно. Он ведь — один из немногих, кто заранее, ещё там, — ну, ясно где, — предполагал такой вариант развития событий?

— Потому и ввязался, что умный! — только не хныкать... Правду, значит, захотели? Их есть у меня! Целых три... — Во-первых, он рассчитывал вернуться из «дыры» не абы как, а триумфатором, с победой... Вы хоть знаете, кто вообще-то настоящий инициатор проекта «Остров»?

— Ожидаемо, — мрачно кивает Смирнов, — Подобный настрой сразу видно. Стало быть, лично возглавить голодный Холокост господин полковник ФСБ не пожелал, — ха, прорвалось отношение армейских к

госбезопасности. Так ведь и ты этого делать не собираешься... Вон, как вовремя всё на Соколова спихнул.

— Во-вторых, он рассчитывал на разумное использование наличных запасов продовольствия...

— Поэтому, возглавил их уничтожение? — язвить, товарищ Соколов, не надо. Вполне могло и получиться... Даже при варианте «Омега»... Не упоминая крайнего случая. Эх, где же ты, далёкий Париж? Судя по всему, лучшие годы жизни мне предстоит угробить в этой «жопе мира».

— В-третьих, — на подначки не отвлекаться! — он с самого начала представлял, что такое, для таёжного биоценоза, почти четыре сотни городских дядь и тётъ, пытающихся выжить «на подножном корму». Нагрузка просто запредельная. Все верхние этажи «пищевой пирамиды» подобная голодная толпа, оставшись наедине с суровой природой, снесёт, как бульдозер. Выбьет-распугает зверьё, птицу и рыбу, а потом — в драках за последние харчи протянет ноги, не дотянув даже до зимы. «Эффект мамоевой орды...» — про Блокаду, как пример, пока лучше помолчать...

— Причём, бежать им некуда. Даже пытаться рассредоточиться малыми группами — бессмысленно. Ведь у половины коллектива даже «зимнего» нет, — поддакивает мне Соколов, — блокадный Ленинград в миниатюре...

— В Ленинграде столько леса не было... — слово сказано! Не мною... Смирновым, — Опять же, ни немцев, ни бомбёжек... — Надо же, он надеется, что дела поправятся... Ищет хорошие стороны в окружающей действительности. Оптимист!

— Считаете, за счёт избытка доступной энергии и техники, как вы описывали, удастся выкрутиться? — для самого Соколова, похоже, наше положение сродни занятой головоломке. А если вот так сложить? А вот так?

— Откуда я знаю? — в самом деле, откуда?

— Тогда, спрошу иначе. На какой ступеньке технологической лестницы вы отводите нам место? — занято.

— Ну-у... Если считать, что мы рухнули с верхней позиции «абсолютного хищника» до «травоядного» уровня... Смотрите! Один килограмм грибной муки содержит примерно 2000 ккал. Это около 8,4 МДж энергетического эквивалента (помню, инженеры мыслят в размерностях системы СИ). На добычу такого килограмма (дневной душевой нормы) требуется истратить энергию сушки (нагрев до ста градусов 40 кубов прогоняемого через установку горячего воздуха) — где-то 10 МДж... Плюс — энергия размола, энергия транспортировки грибов к

месту обработки и работа, потраченная сборщиком сырья. Плюс — неизбежные на производстве потери. Считаем, это ещё половина от энергии сушки. Выйдет, как раз две килокалории истраченной работы или тепла на каждую килокалорию, содержащуюся в добытой пище.

— Слышал? — обращается Соколов к Смирнову, — примерно то же, только другими словами, здесь утром Ахинеев пропагандировал. Барьер! Удержим технологический уровень — выживем... Скатимся к примитивной технике добычи корма — надорвём пуп и пропадём ни за грош... Голыми руками такую нагрузку не потянуть.

— Спасибо, Галина Олеговна. Вы свободны. Рацию держите в положении «приём», — слава богу, наконец, дождалась господской милости... Пойду отсыпаться.

Глава 13. Пост-индастриал на коленках

Как заснула — не помню. Едва разувшись, упала, на лежанку «модуля», закрыла глаза и вырубилась... Зато пробуждение от сна вышло кошмарным. Медленно приближающийся истошный человеческий визг растянулся не меньше чем на минуту... Это ужасно, когда на закате дня (небо ещё светлое, но солнце спряталось), в дикой таёжной глуши кричит, срывая глотку, потерявший от страха человеческий облик мужчина... Сразу всплыл в деталях когда-то потрясший моё детское воображение фильм «Люми». Так и представила — из леса выскочило жуткое чудовище, этакий таёжный йети... и гонится за несчастной жертвой... щипая от неё по кусочку. Ой! Так и зайкой сделаться недолго! Вопль смолк буквально рядом. Хотя... Нет. Это с непривычки, тишины и спросонья показалось. Далеко. Что там такое? Или — кто? Оно его (не могу представить, что заставило мужика так орать, машинально подумала о причине в среднем роде) догнало? Убило? «Оно», как у Кинга. Рука сама потянулась к пистолету. Глупости... На глазах у людей, прямо посреди лагеря? Если и так, то почему не слышно стрельбы? Ох! Один чёрт, пора вставать. Кроме обеденного сухаря во рту с утра ни крошки. Живот, как судорога стянула

Новый вопль. Теперь женский... Короче и веселее, как-то. С таким «И-и-и!» люди катаются по желобам в бассейнах. И стрельбы нет... Если б не точное знание, где я и что со мною, легко представить, что вокруг парк культуры и отдыха, наполненный крутыми аттракционами. Вроде запуска человека из рогатки. На двух резиновых жгутах, прикреплённых к специальному поясу, пациент улетает в небо метров на 20 и выше. С соответствующими звуками... Опять кричат... И опять не понять — то ли от страха, то ли от удовольствия. Надо прогуляться... Сон этим «кошачьим концертом» всё равно перебили, да и есть хочется не по-детски... Сказано — «ужин после захода солнца». Заодно узнаю новости. Прямо спрашивать, «дадут ли сегодня жрать?» — неудобно.

Пока собиралась — в «модуле» зажегся свет. Сюрприз... То ли я забыла проследить за Ахинеевым прошлой ночью, то ли кто-то навещал наш домишко после отключения энергии, щёлкнул выключателем и так бросил... Лампочка светит ярко и ровно. Как в старые добрые времена. Добрый знак... Сунулась на свежий воздух, а там тоже перемены. Во-первых, снова горят прожекторы, освещающие лагерь и подходы к нему. Он действительно слегка напоминает «Луна-парк». Причудливо громоздятся

штабеля снаряжения, тонкими паутинками блестят на фоне пожухлой зелени тянущиеся во все стороны линии связи и тросы канатных переправ... Во-вторых, со стороны кухни тянет вкусным запахом... В-третьих, параллельным курсом движется маленькая толпа и можно разузнать новости. Успею перехватить? Свет выключить... Вход закрыть... Вот чёрт, не успела. Уже в сторону санчасти повернули. Не везёт... Мне... И тому, кого сейчас ведут под руки... За новостями надо отправляться в более обитаемое место. К умывальникам, например. Там как раз отмывается холодной водой вернувшаяся из леса смена. Грибники вернулись. От них остро пахнет прелой хвоей, сыростью и собственно грибами. Можно выяснить, почему они явно поднимались сюда со стороны реки, а не шли верхней тропинкой? Это же далеко!

— А он руками и ногами упирается — «Я летать не нанимался!» А старшина — «Ты же, вроде, как авиатор?»

— Хочешь, сейчас угадаю, что майор ему ответил? «Я с вами на брудершафт не пил!» И ты мне не «тыкай».....

— Точно! А Варнаков ему, этак с ленцой — «Мне с тобой, гнида сцыкливая, даже рядом стоять запахло...» Сгрёб, поднял на воздух, засунул в снасть... ну, и направил... как мешок... С ускорением... Тот, такой подставы не ждал. Пока мчался, в меру сил изливал распирающие чувства...

— То есть, Анатолий Анатольевич тупо очковал один разок проехать напрямик, по воздуху? Причём, после баб?

— Ну, да... А оно надо, ради одного человека, в темноте, ноги трудить? И так за день находились. Главное, что там было бояться? Ведь целый день, без единой осечки, тяжеленные тюки гоняли. 100% надёга... Вжи-и-ик! И сразу в лагере.

— А-а-а... так это тот самый майор орал? Звук — аж морозом по коже продрало. Будто свинью живьём рвут на части... Силён!

— Ну... Он и похож на поросёнка, — смешок, — Говорят, на английском парусном флоте вахтенный иногда специально мучил корабельную хрюшку, чтобы в тумане она предупреждала встречные суда своим визгом. Свинья — это единственное животное, способное непрерывно визжать часами. Заготовленную для пропитания скотину попутно использовали, как сигнальную сирену.

— Забавно... Мужики, сейчас ведь, как раз — XVII век? Предлагаете продать майора Логинова, на флот Его Величества Карла Первого, корабельным поросенком? А чё... Думаю, справится! Тембр звучания и громкость — на твёрдом мировом уровне. Почти за километр кровь стынет

в жилах...

— Нет уж, пускай здесь грибы вынюхивает. Молча... Самое поросячье дело.

— Зуб даю, попытается на завтра выпросить больничный — «всвязи с пережитым острым стрессом».

— А дадут?

— Бес разберёт... Ты бы видел, какой он при свете оказался. Морда синяя, руки дрожат... Хотя, запускали нормального. Видно, высоты боится до усёру...

— Рождённый ползать — летать не может!

Или я слегка сошла с ума, или за время моего сна что-то в мире радикально изменилось... Какие такие полёты? Какая ещё боязнь высоты? Похоже, они грибы не только собирали, а ещё и ели. Кстати, в Питере тоже водятся ядрёные грибочки, дающие «реальный приход»... Замедлила шаг и пригляделась к шагающим навстречу собирателям даров леса. Вроде на вид адекватные. Может, местные поганки влияют на сознание более тонко, не затрагивая формальную логику? Выбралась на открытое место... Боковым зрением, с той же стороны, откуда доносились звуки, уже почти в полной темноте, мелькнул быстро мчащийся на фоне звёзд предмет... Живой. С растопыренными руками и ногами... «И-и-и-и-и!»

Уф-ф-ф... Всё в порядке. В смысле, у грибников мозги на месте. Разговор не бред, а лишь констатация злостного нарушения техники безопасности... С самого начала нас инструктировали, что транспортировка по тросовым переправам людей строжайше запрещена. Только грузы... Только с надлежащими предосторожностями и подстраховкой... Кое-кто, разумеется, запрет нарушал. И не только солдаты... Помню, как один из «космонавтов» (умел Володя одним словом выразить суть явления), пойманный с поличным, оправдывался в своём мальчишестве. Кажется, мотивировал его попыткой не отставать от прогресса. «Задача инженеров — максимальный эффект ценой минимальной затраты сил» Да, точно! Как-то он ещё пафосно выразился, типа — «Основная цель НОТ — без крайней нужды ничего не делать руками, не ходить ногами и не таскать на себе грузы...» Судя по вечерним событиям, его идеи таки овладели усталыми массаами. Лихая езда по канатам с помощью транспортных подвесов на глазах превращается из предосудительного деяния в норму поведения... Словно расшалившиеся дети. Опасно же!

— Галина Олеговна? — меня, узнали, — Вы в столовую? — обыденные слова, из навсегда сломанной жизни.

— Ага... — словно ничего особенного сегодня не случилось. Кстати, почему мне сейчас стало так спокойно?

— Столовая — на перебазировании. Там только готовят... А места питания рассредоточены. Идёмте с нами!

— Куда?

— На мельницу! — только после этих слов до мозга дошло, что мне напоминает уютное басовитое гудение. Город, где-то работают машины. Для жителя мегаполиса шум техники ночью привычен. Видимо, подсознание посчитало слегка подзабытый, за месяц тишины, урбанизированный звуковой фон «признаком дома». Занятно.

— Спасибо вам! — что-то сегодня меня постоянно хвалят всякие посторонние люди. Не к добру...

— А расхода хватит? — утренний обыск и тотальное изъятие продуктов настроили мысли на «голодный» лад.

— Майора в санчасти накормят. Его пайка — в любом случае лишняя. А для вас — и добавка найдётся... — это вообще странно. Особой популярностью я в экспедиции никогда не пользовалась. Что ещё за новые веяния?

На природе, даже при искусственном свете, темнота превращает знакомую местность в сущее берендеево царство. Впереди — сказочные шатры и званый пир... Эх, меня с голодухи-то разобрало... Какой пир? Тризна... Сознание двоится... Володя считал, а ещё утром я сама была совершенно уверена, что на днях лагерь ожидают судороги голодного бунта или свирепое нормирование последних крох продовольствия. Грубо сколоченный из свежеструганных досок стол, лавки вокруг и котлы-термосы с остро пахнувшей похлёбкой рвали это видение на части. Откуда? Ещё в обед Ахинеев отдал мне свой собственный последний сухарь... Кстати, а вот и он сам...

— Галина! Вы должны это видеть! — тоном метрдотеля обращаясь к остальным, — Вы пока рассаживайтесь, товарищи. Мы — сейчас... — надо понимать, люди нас ещё и ждать будут? Голодные и уставшие, после работы?

— Как-то неудобно... — крепко взял под локоток и почти тащит в сторону источника шума.

— Надо! — кому? — Установка совсем сырая. Требуется свежий взгляд со стороны. Желательно специалиста.

— Ой! — что угодно ожидала, но чтобы такое...

Посреди громадной, криво установленной палатки, высотой с двухэтажный дом, к балке идущей у самого потолка (если допустимо так

назвать матерчатую крышу), подвешены два надутых воздухом тканевых мешка. У первого, из какой-то плотной синтетики (похоже на складной пожарный резервуар), к нижней конической части прицеплена горизонтально лежащая бочка из-под горючего, с косо приваренным на боку прозрачным люком-оконцем. Кажется, от лабораторной печки... Там гудит пламя. К торцевой части бочки подключены два гофрированных шланга. В толстый гонит воздух могучий центробежный вентилятор от надувного ангара (сам он, помнится, в узкую «аномалию» так и не влез). Тонкий шланг тянется за пределы палатки в темноту. Другой торец бочки-печки переделан в приёмный бункер. Тоже из бочки. Точнее — из двух бочек. Поворотный шлюз, вроде дверей рентгеновского кабинета. Как это работает — понятно. Потный от жара и работы солдат в надетом на голову противогазе поворачивает рукоять. В боковине бочки открывается широкая жадная щель... Туда вываливается очередной мешок свежих грибов из кучи стоящих вокруг. Обратное движение рукояти. На месте щели остаётся овал блестящего металла. Звук изменился, став натужным. Машина получила порцию сырья.

Первый тканевый мешок, горячий и туго надутый, дрожит от кипящей внутри массы. Его верхняя часть, плотно охватывает круглую вентиляционную трубу, уходящую в глубину палатки, где, сложенный хитрыми вертикальными складками, с потолочной балки свисает второй мешок. Большой и лениво колышущийся, как до неприличия распухшее привидение. К вислому брюху монстра приспособлена труба с задвижкой от печки-«буржуйки». Мешок словно дышит... Его морщинистые бока вздуваются и опадают, окутанные клубами остро пахнущей пыли, сквозь которые с трудом пробиваются лучи света от угловых фонарей. Второй солдат, тоже в противогазе и тоже полуголый, но не блестящий от пота, а серый, наполняет этой сухой трухой металлические короба с ручками. Кажется, в подобных ёмкостях военные хранят сухие пищевые продукты. Муку и крупы... Мука? Это и есть их мельница? Оригинально!

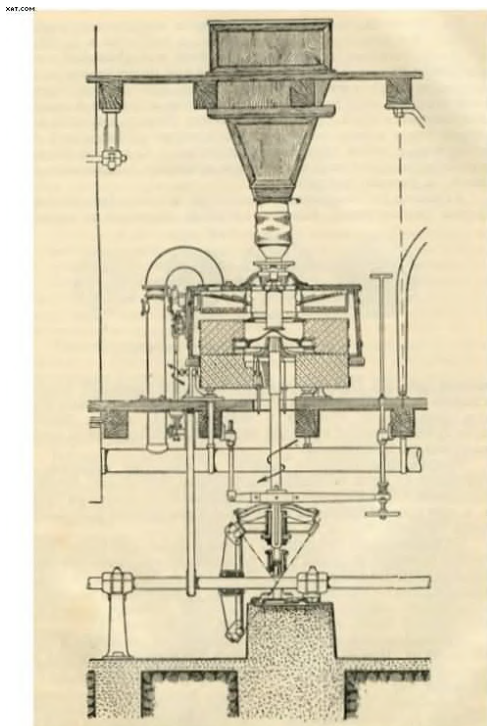

Горизонтальный жерновой постав (мельница) начала XX века. При диаметре жерновов 1245 мм и 140 об/мин производительность 285 кг муки в час. Потребляемая мощность - 6-7 л. сил (4,5-5,0 кВт).

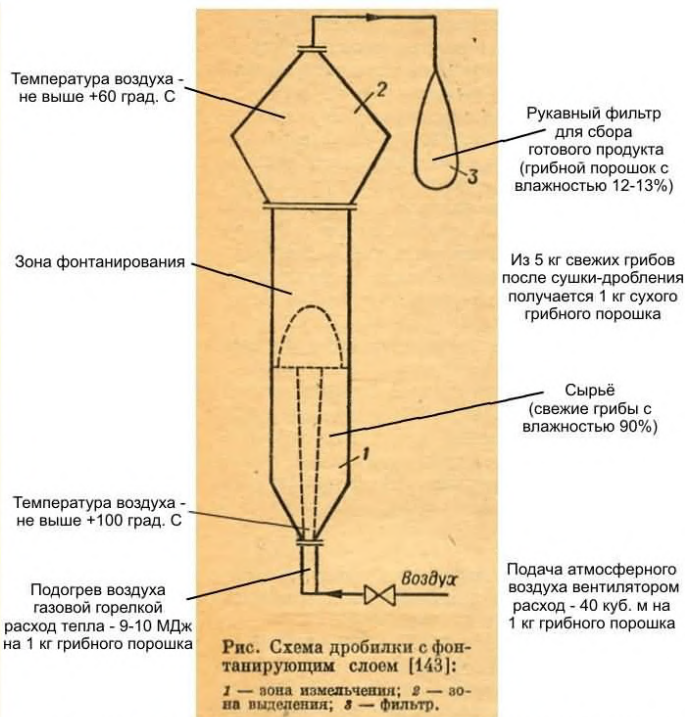

Прямоточная воздушная сушилка-дробилка для производства грибного порошка времен Второй Мировой войны. Производительность 300 кг свежих грибов в час. Мощность горелки нагревателя 170 кВт. Скорость подачи воздуха - 2400 куб. м/час.

Индустриальная (начала XX века) и постиндустриальная (середина XX века) технологии производства пищевой муки

— Ну, как? — сходу отвечать некультурно, обшариваю глазами захламлённое помещение. Пыльный солдат оттаскивает в сторону очередной короб грибной трухи. Хм... Там уже небольшой штабель громоздится... Штабель?!

— Производительность машины — 70 кг сухого порошка в час. Собрали ещё засветло. Опытной продукции как раз хватило на ужин... — шум вентилятора глушит слова... Потный солдат щедро сыпет грибы в ненасытную щель приёмника... Вентилятор придушенно рывкает и продолжает гудение тоном ниже.

— Так вы это хозяйство за пол дня соорудили? — увы, моя попытка пройти в палатку жёстко пресекается.

— Назад! Яд! — чёрт, действительно... Если оба работника — в масках (при открытых клапанах и дверных проёмах!), значит — это неспроста. Топочный выхлоп обильно насыщен угарным газом. Вот же экстремисты!

— Я только посмотреть...

— Уже! Больше тут ничего нет, — хм, лаконично. И он прав. Смотреть, не на что. Всё примитивно до жути.

— Пожара не боитесь? — сочетание открытого огня с матерчатыми

стенками палатки и запылённым трухой воздухом наводит на мысли о катастрофических взрывах воздушно-мучного аэрозоля на мельницах.

— Боимся, — отслеживаю его взгляд и натываюсь на размашистую чёрную надпись прямо по полотну — «Не курить! Убью!» И череп с костями, на фоне символического взрыва, — Открывать топку во время работ строго запрещено. Другого огня здесь нет. Светильники и разьёмы кабелей — в герметичном исполнении.

— А подействует?

— Подбирали некурящих... — втягивает носом воздух. Оглушительно чихает, — У вас имеются замечания?

— Сразу не сообразить... В целом — устрашающее сооружение. Нарушены все мыслимые нормы и правила.

— Человек — ленивая обезьяна. «Просто так» он монотонно работать не хочет. Даже за большие деньги! И? Если работа нудная — надо сделать её интересной. А если интереса никак не получается — то хотя бы опасной...

— Душ для бойцов предусмотрен? Грибная пыль раздражает кожу и вызывает острый конъюнктивит...

— Обернитесь! — что-то я его не вижу, — Вон, в кабинке, — а я подумала, что там сортир. Будка-то одиночная. Впрочем, архитектура душевой не слишком отличается от классического дворового туалета. А гадить ходят в кусты... Пищевое производство, прости господи. Придраться?

— Тогда, как чисто временное явление, сойдёт, — можно думать, мои слова имеют здесь вес, — Мысль смастерить шаровую мельницу оставили до лучших времён? — помнится, уже в обед затея показалась мне бредовой. Хотя, увиденное, пугает ещё более. Не выпуск еды, а форменная походно-полевая душегубка.

— Обижаете! Просто ещё не успели. Надо было урожай спасти. Вот и предпочли самый быстрый вариант. Цейтнот! Если б мы сейчас не родили нечто работоспособное, производительностью 300–500 кг сырых грибов в час, то уже завтра коллективу тупо нечего было бы жрать... Так что — спасибо за идею! — опять благодарят...

Сияет... Он ведь не просто так меня сюда притащил. Насколько же мужики любят прихвастнуть... Если бы мне поставили задачу сочинить нечто, превращающее свежесобранные маслята в сухую муку, то, по науке, получилась бы «производственная линия» из доброго десятка агрегатов. Мойка сырья, шнековый пресс для отжима лишней влаги, первая сушка в псевдооживленном слое, помол сырья в шаровой мельнице, уловитель

металла, вторая сушка в псевдоожиженном слое, охлаждение, просеивание, упаковочный автомат... А здесь всё неправильно. И не поспорить. Достаточно, как выражаются «железячники», припомнить матчасть. Гриб — это насыщенное влагой пористое тело. В мокром состоянии — весьма упругое. В сухом (влажность менее 14–15%) — хрупкое и ломкое. Вплоть до самостоятельного рассыпания в пыль при малейшем трении или ударе. В среде с температурой выше собственной такое тело интенсивно теряет влагу и не нагревается. В отличие от зерна, склонного образовывать на поверхности плотную корку, мешающую интенсивной сушке, гриб поры не закрывает. Ему нечем. В процессе перемешивания струёй горячего воздуха внешние (сухие) слои плодового тела постоянно стираются и улетают пылью в рукавный фильтр. Внутренние — опять сохнут, не нагреваясь. И так до полного размельчения... Один вентилятор, одна газовая горелка, два мешка и несколько старых бочек... За пару-тройку часов, без предварительных расчётов, на коленках, из подручных материалов... Господи боже! Володя, зачем ты так торопился? Если бы ты приплыл за мною сейчас — всё бы повернулось совершенно иначе.

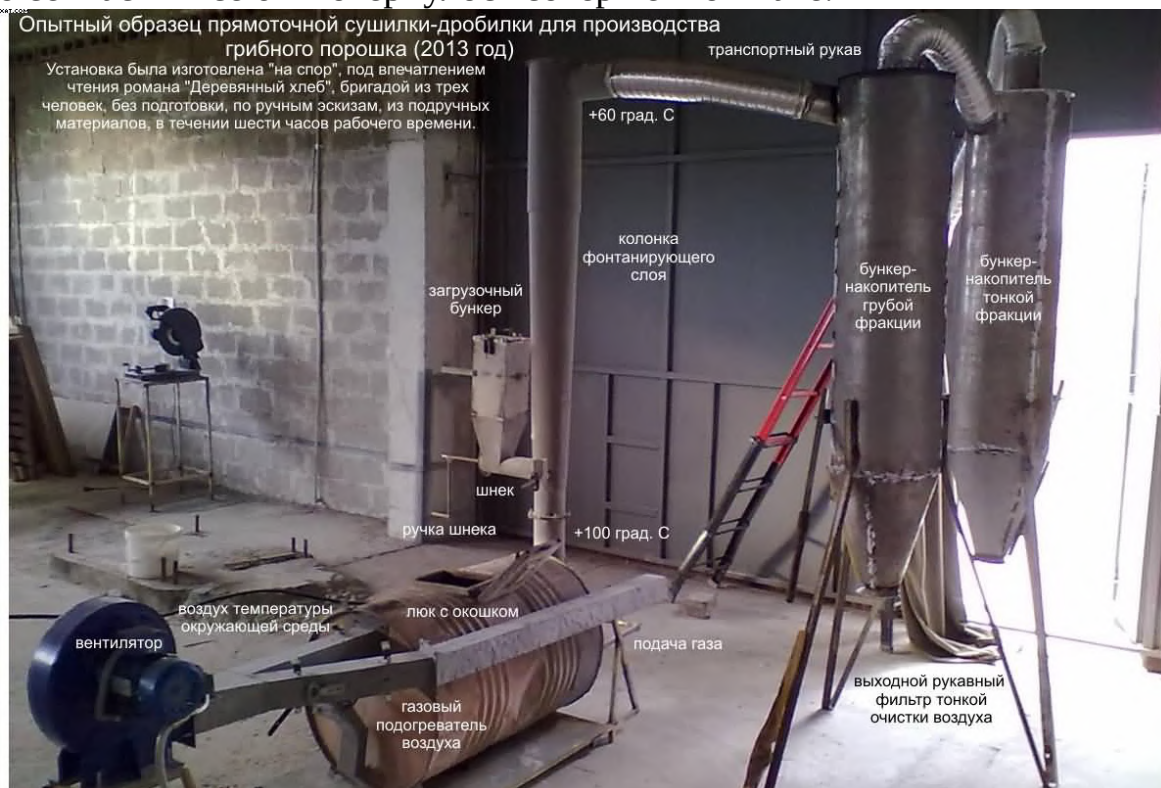

Опытный образец прямоточной сушилки-дробилки для производства грибного порошка

— Прекращай реветь! Не могло быть по-другому! — так же, поддерживая под локоток, Ахинеев ведёт мою плачущую тушку (поток

хлынувшие слёзы мешают разглядеть дорогу) обратно... к накрытому столу... одну.

— Почему? — какое мне дело до чужого торжества, если Володи больше нет? И никогда уже не будет...

— Потому! Садись... Платок есть? — чистый платок я прихватила. Не думала, что скоро понадобится.

— Товарищи! Прошу внимания! — мне освобождают место на скамье, подсовывают миску с парящим варевом, в пальцы правой руки суют налитый на треть гранёный стакан, — Погодите чокаться! — от удивления слёзы на миг высыхают... — У Галины Олеговны сегодня большое личное горе... — народ сочувственно замолкает. Не ожидала такого тактичного отношения. Честно... Решительно опрокидываю содержимое стакана в рот. Ой... Дух перехватило!

— Помянем... — гул траурного застолья (хоть бы предупредили!) пульсирует в ушах. Обжигающий ком мутной спиртовой настойки катится в голодный желудок. Хлеба нет... Вместо закуски — пронзительно вкусная густая бурда (грибная болтушка с крупно рубленным луком и маленьким кусочком мяса). Словно внасмешку. Только бы не вздумали выразить мне соболезнования. Совершенно бредовая ситуация. Он же их всех заранее приговорил... И они его хладнокровно застрелили. И все это прекрасно понимают!

— Спасибо... — глаза наливаются слезами... В руку опять суют стакан... Володенька, в день твоей смерти пью и закусываю с твоими врагами, прости меня за всё...

— А теперь, граждане, — наше жалкое застолье на дощатом столе без скатерти, напоминающее фото военной поры, резко контрастирует с яркими куртками и современными элементами быта, вроде галогенных фонарей, — Помянем усопшую в бозе государственную власть! И отметим первый маленький успех... — Ахинеев в своём репертуаре, без жмени ехидства — никак, — Господа начальники, вчера, оптом списали нас в расход. По их прикидкам, в данный момент, все присутствующие должны были бы, как минимум, улечься спать голодными... — жестоко, — Мы, сегодня, списали в расход их... Ну, и нарушили кое-какие планы, — кивает мне, — Короче, добро пожаловать обратно в Советский Союз!

Вот так... «Проверка на вшивость», не отходя от кассы. Под прицелом внимательных чужих взглядов тяну стакан к губам. Там немного... Глоток. Только бы не закашляться... Похлёбки в миске тоже осталось на дне, едва на пару ложек хватит. Спросить добавки или изобразить гордость? Впрочем, думаю, недоброжелательность мне просто померещилась. Просто

люди вымотались за день. Некоторое отсутствие любезности объяснимо. Ого! Компот! Точнее, горячий ягодный отвар. Чайники передают по кругу. Народ наливает себе и соседям. Ну-ка... Питьё из «валового сбора» неведомого состава обжигает, терпкое и сладковатое. М-м-да... Могло быть и хуже. В русской исторической традиции известен и такой напиток бедняков, как «чистый крутой кипяток». Надеюсь не дожить...

— Ага! — тьма, окружающая импровизированную столовую (фактически лёгкий навес со стенами из плёнки) концентрируется в массивную фигуру, — Чуть отвернулся, а они уже водку пьянствуют и безобразия нарушают! Гражданин Ахинеев, на вас только что поступил первый официальный донос! — не поймёшь, он шутит или правда.

— Огласите, пожалуйста... — тамада скоротечной тризны не торопится выбираться из-за стола, поэтому нахальный ответ выглядит лёгким издевательством над руководством. То ли Соколов тут главный, то ли он. Похоже, что в нашем коллективе завёлся «Карлсон, который живёт на крыше». Толстый самоуверенный нигилист, воспринимающий любую власть, как воплощение «домомучительницы».

— Ваша установка, для производства грибной муки, по некоторым отзывам, получается страшнее атомной войны! Пороховой склад, чумной барак и «газенваген» — в одном флаконе. Плюс — полное пренебрежение ТБ, — это он серьёзно? Не, я не спорю, что скороспелая городушка «из говна и палок» — не шедевр инженерного искусства. Однако, по сравнению с перспективой ночёвки на пустой желудок — она несомненный прогресс и шаг вперёд.

— Зато, «жратва с полу», — парирует обвиняемый, невозмутимо сидя за столом, — В товарном количестве и почти моментально, — выразительное молчание, сопровождаемое жестом в сторону собрания принимающих пищу, — Именно об этом мы с вами, Вячеслав, сегодня утром спорили. Как сами видите, кое-что уже стало получаться...

— Там у вас не «кое-что»! Там натуральный «ужас, летящий на крыльях ночи». Немедленно остановите работы! — какая муха его укусила?

— Невозможно, — Ахинеев (в отличие от Карлсона) спокоен, как слон, — запущен круглосуточный производственный цикл.

— А что, собственно, случилось? — с удивлением узнаю собственный голос, — Я тоже осмотрела мельницу (надо сразу вернуть правильное слово). Мы обсудили, как устранить отдельные недостатки, — чего он завёлся?

— Люди работают в атмосфере угарного газа! — рывкает Соколов так,

как будто застучал доктора Менгеле с подручными, во время проведения преступного эксперимента, — Говорят, у вас там бурундуки дохнут!

— Майор Логинов — стукач... — ни к кому конкретно не обращаясь, равнодушно констатирует Ахинеев.

— Какое это имеет отношение к угрозе жизни людей?! — начальство в гневе. Что-то профессиональное... Может быть, он в своём МЧС пожары тушил?

— Нет особенной угрозы... — парирует выпад возмутитель спокойствия, — Это была дезинформация. Проверка моральных качеств отдельных представителей бывших российских офицеров, а ныне — трудящихся Востока. Каждому, подозреваемому по секрету сообщили совершенно оригинальную версию «страшной правды»... Думаю, что утром вы ещё узнаете о живых спорах, прорастающих внутри организма, о примеси в готовом порошке ядовитых мухоморов... ну, и так далее... Просто сегодня фигуранты поленились. Они проснутся и начнётся... Ждите.

— Но, ведь бурундук действительно подох? — Соколов слегка сбавил тон, — Отравился угарным газом?

— Так точно! — доносится бравый ответ, — Зач/тный был бурундук, но техника безопасности требует жертв.

— Кто?

— Техника безопасности. По-хорошему, в атмосфере аллергена надо работать в полном комплекте химзащиты. Если вы заходили на производственный участок, то могли их видеть. Они в углу сложены...

— Я только что видел, как бойцы работают без комбинезонов, только в противогазах! Полуголые...

— Так ведь не заставишь... — следует снисходительный ответ, — Я, из принципа, предупреждаю людей только один раз. Никогда никого не гноблю силой. Кто меня добром не послушался — тот сам себе злобный Буратино, — после паузы, — От чесотки не умрут, а глаза и слизистые у них закрыты.

— Но, — Соколов от такой равнодушной реакции на свои слова, похоже, чуть растерялся, — Я видел обычные фильтрующие противогазы, без гопкалитовых элементов! От окиси углерода защиты нет...

— И? Я с мужиками настраивал установку совсем без противогазов. В них же ничего не видно! И палатку взяли самую дырявую. «Всё устройство мира видно сквозь неё...» Лёгкий СО без помех уносится вверх... Как видите — живой. Даже голова не болит. Но, согласен, проблема имеется. Как отыщем подходящие шланги, немедленно, через фильтр, подключим

маски к воздуходувке. Пускай ребята дышат не напрягаясь. Это вы никогда на совхозном току, возле зерносушилки прямого нагрева топочными газами, не работали. Вот где форменный Освенцим!

— И всё же, отчего помер бурундук? Дарья сказала, что грызуны переносят отравление значительно легче, чем люди...

— Совершенно верно! Почти к самой выхлопной трубе пришлось клетку прицепить, чтобы надышался... Живучий попался!

— Поясните...

— Мужиков надо было крепко пугануть. Иначе и противогазы бы сняли. В аллергию или конъюнктивит они не верят. Зато про «страшный угарный газ» — наверняка слышали. Дохлый бурундук, для них — веский аргумент. Как видите — сработало! Не понимают, что выходной фильтр подвешен выше человеческого роста и тёплая окись углерода к земле опуститься никак не может... Чему только современных детей в школе учат? Такое впечатление, что они по фильмам ужасов образование получают.

— Не понимаю, какой смысл было подменять реальную опасность выдуманной? — кажется, гроза миновала.

— Огромный! Думая, что работают в смертельно опасной атмосфере, парни чувствуют себя героями. Это дисциплинирует. А пыль... Что какая-то пыль? Она и в Африке пыль... Защищаться от пыли — не стали бы.

Соколов молча играет желваками... Его оппонент невозмутимо допивает компот. Трудно сказать, как это парочка собирается уживаться дальше... Я общаюсь с Ахинеевым всего сутки, но таки составила о нём впечатление. Занятный дядька, но обладает крайне неприятным типом эрудиции. Так называемой «змеиной мудростью». Он обманывает правдой. С подобными деятелями крайне тяжело иметь дело. Они, как правило, не врут, но и никогда не выкладывают всего им известного сразу. Кстати, данная особенность «змеиного мышления», лиц непривычных к логическим дискуссиям — подсознательно бесит. Они наблюдают перед собой кадра, который привычно пугает окружающих вещами, которых сам совершенно не боится. Фарисей, однозначно! Ладно бы, если бы попался шустрый задохлик, способный испугаться кулачной расправы. Иногда и угроза грубой силы — аргумент. А этот Ахинеев — прямо новая реинкарнация Ломоносова (вслушайтесь в звучание фамилии). Дяденька не только за словом в карман не лезет, но и кулаком в челюсть двинет, без малейшего душевного содрогания. Причём, хорошо, если только кулаком... Распалённый учёными спорами корифей российской науки, помнится, в XVIII веке гонялся по Академии за своими оппонентами-немцами с

дубьём. Как же я теперь понимаю опасения Володи! Данный товарищ — его явный профессиональный «антипод». Они друг друга сразу возненавидели смертельно. Глупо было надеяться на их мирное существование... Если бы знать!

Начальство и глава Совета, впрочем, тесному общению с предводителем «космонавтов» тоже не рад. Ему надо срочно, на рефлексе, поставить хама на место... Смотри-ка, «второй подход к снаряду»... Подозреваю — снова попытка наступить на грабли.

— Кто разрешил использовать тросовые переправы для перевозки людей из леса обратно в лагерь? — в голосе опять звенит металл.

— Никто! — компот у Ахинеева закончился. Он нагло наливает новый стакан. Делает примирительный знак присаживаться...

— Скажу иначе — кто первым показал пример нарушения техники безопасности? — какой тонкий и коварный ход! Вы меня обвиняли в пособничестве стукачам? Сейчас сам будешь врать или закладывать своих людей...

— Я! — звучит абсурдно. Представить эту стокилограммовую тушу висящей на тонкой паутинке каната?

— И не побоялись? — действительно, выглядит сущим мальчишеством. За стол Соколов садиться не хочет.

— Стояла задача — наладить производственный процесс максимально эффективно и любыми доступными способами. Сделали хронометраж. Дорога по тропе от лагеря до леса занимает сорок минут. Утром, когда ноги ещё не устали и вокруг светло. Обратная дорога по канатной переправе занимает секунды. Плюс пара минут на подъём. Почувствуйте разницу! — общество слушает. Гм. С точки зрения вымотанных грибников Ахинеев прав. С точки зрения ТБ... Я уже представляю, как в его окружении относятся к нормам безопасности. Прагматично.

— А если бы кто-то сорвался и убился насмерть? — напрасный вопрос... Вокруг сидят те, кто добровольно предпочёл быстрое возвращение долгому блужданию по каменистой тропинке впотьмах. Молчат осуждающе... Опасный момент! Чья правда коллективу покажется ближе?

— Вячеслав, не гони волну, — чайник с отваром и чистый стакан по рукам сидящих отправляются в сторону Соколова. Этакое невербальное приглашение снизить градус спора... — Полчаса ходьбы туда, да час ходьбы обратно — напрасно потерянные силы и драгоценное рабочее время. Уже поступило предложение протянуть второй канат для быстрой отправки людей к месту сбора грибов с лагерной грузовой площадки.

Считай, что это такой «опасный быт», примерно как на парусном флоте. Трудоёмкость непроизводственных процессов компенсируется риском, — складно гонит! Из головы, как по писаному, — Индустриальная экономика решает проблему снижения трудоёмкости за счёт повышения материало- или энергоёмкости. А у нас — «пост-индастриал, паять скорее на коленках». Или управимся, или подохнем... Вот, выкручиваемся.

— Вижу, пока справляетесь, — устав публично препираться, отец-командир обречённо присаживается на скрипнувшую под ним скамью, — Поплотнее ничего не найдётся? С утра маковой росинки во рту не было... Одной крашеной водичкой пробавляюсь.

— Миску супа для господина императора! — Ахинеев повелительно, словно восточный вельможа, хлопает в ладоши. Клоун... Ничего святого.

Дождавшись окончания представления (учтите, вёлся именно публичный «петушиный бой», мужикам без него — не жизнь), народ потихоньку принялся рассасываться из-за стола. Зато на смену подтянулись солдаты из «мельничного наряда». Мокрые после мытья. Зябко ёжащиеся на осеннем ветру в своей форме на рыбьем меху. Я попыталась улизнуть, но Ахинеев поманил меня пальцем — «Подожди!» И значительно скопился на Соколова. Тоже зрелище, для тех, кто понимает... Густой грибной суп — редкое блюдо в России. Хотя французы считают, что ничего вкуснее, чем хорошо приготовленный соус (а это именно густой бульон) из грибов — в природе не существует. Уж не знаю, кто у Вячеслава Андреевича жена, но разносолами его не баловали. Надо видеть, как он пробовал диковинное варево... Словно подозревал, что ему действительно подсунули отвар из мухоморов... С явным удовольствием, отметив, что темп движений ложки ускоряется, Ахинеев обратился к служивым:

— Парни, сознавайтесь — головы болят?

— Не-а... — оторвался от миски коренастый. А второй только отрицательно мотнул упомянутым органом.

— Руководство беспокоится о вашем самочувствии. Самоконтроль «на степень отравления» проводили?

Солдаты, с вздохом сожаления оторвавшись от еды, поднялись над столом... Старательно зажмурились и дружно выставили перед собой руки с вытянутыми навстречу указательными пальцами... Промахнулись оба... Один — сантиметра на три, другой — почти на ширину ладони. Приём у невропатолога... Что бы это значило?

— Противогазы пропускают! — подал голос худощавый, — Как их ни прилаживай — сбиваются. Мы следили!

— Симптом отравления угарным газом? — поднял голову от тарелки

начальник экспедиции, — Я ж говорил!

— Попробуйте засмолить пять сигарет подряд — будет точно так же, — отозвался Ахинеев, — Курить вредно!

— Ребята, колитесь — угорели? — синхронное мычание и мотание головами. Не на тех напал... — Без датчика содержания вредных примесей работать нельзя! — вот же упорный. Хочет обязательно настоять на своём.

— Справочник «Вредные химические вещества» — у меня в голове. Не трудитесь... Если строго следовать табличным нормативам, то надо запретить печки, пионерские костры, шашлык и огонь вообще... Вы готовы?

— Хотите сказать, что стандартный датчик зашкалит возле любого открытого пламени? — вопрос в пустоту.

— Хочу сказать, что «снявши голову, по волосам не плачут», — возмутитель спокойствия непоколебим, — раз уж решились довериться специалистам, так доверяйте. Мелочные проверки-придирки людей только озлобят...

— Власть вам совершенно не указ? — вот это сказано напрасно. Коренастый солдат посмотрел на Соколова нехорошо. Глаза — как два ружейных дула... Господи, когда же эта борьба самолюбий, наконец, закончится?

— Власть — этот тот, кто кормит людей! Они, — Ахинеев наводит толстый волосатый палец в «срочников», — Я, — поворачивает палец к себе, — Она, — крутит его в мою сторону, — Все, кто сегодня работал «в поле»... Народ! — солдаты жадно хлебуют горячее варево, но я уверена — тоже внимательно слушают, — А вот те, кто просрал все продукты, доверившись врагам, — выразительный взгляд через стол, — даже не начальство.

— И полковнику Смирнову, такое, глаза в глаза повторить готовы? — миска перед Соколовым опустела.

— Уже, — следует мрачный ответ, — ещё вчера. Потому он сюда и не явился. Бережёт остатки авторитета...

— Объясните! — ого, задело за живое... Похоже, в руководстве экспедиции продолжают нехилые тёрки.

— Элементарно! Сейчас, аллегорически выражаясь, у нас идёт «второе издание Ленинградской Блокады»... С той разницей, что начальство, представляющее общественную опасность, себя разоблачило. И мы его успели перестрелять... Осталось в живых начальство «условно полезное», вроде вас со Смирновым, — выдержал взгляд, — и «предположительно бесполезное», вроде уже знакомого вам майора

Логинова. В основном качестве, никуда не годное, но способное выполнять чёрную неквалифицированную работу. Жестоко страдая от потери статуса. Можете на меня обижаться, но это — горькая правда. Не мешайте нам вытаскивать экспедицию из той задницы, где она сейчас оказалась.

— Анатолий Анатольевич всего лишь пытался предотвратить нарушение нормативов...

— Старый дурак, — Ахинеев категоричен, — мешал занятым людям. Прикрывая собственную трусость и лень словами о безопасности... Каждый час светлого времени, как показал сегодняшний опыт — это полторы-две тонны грибов. Двухдневный паёк! В сложившихся условиях, езда по канатным переправам — окупается. Всё остальное, по сравнению с задачей «срочно создать запас еды на зиму» — вторично. На войне, как на войне...

— То есть, вы уже считаете себя настолько правым...

— Ха! Меня считают правым все, кто сегодня получил на ужин порцию похлёбки, вместо пустого чая... В то время, как официальная власть расписалась в полнейшем бессилии. Запущена ещё одна пересборка механизма общественных отношений. По вашему же рецепту! Нравится вам это или нет... — замолчав, он поднимает палец вверх, — О! Кстати — последний пример... Слышите?



Полевая хлебопекарня

Невдалеке раздаётся грохот железных листов, удары кувалды по чему-то металлическому и характерные для срочных работ в ночное время словесные выражения... Такое впечатление, что затеяна погрузка-разгрузка массивной конструкции или спешное строительство. Буду возвращаться к себе — обязательно поинтересуюсь...

— Что там? — кажется, Соколов по-настоящему удивлён. Пожалуй — даже сильнее, чем готов это показать...

— Бьюсь об заклад, что пока мы с вами развлекаемся светской беседой — ирония откровенна, — господин Смирнов приказал разворачивать полевую хлебопекарню, — кивок в мою сторону, — Галина может подтвердить, — откуда знает? Разве что, его тоже спрашивали о далёких перспективах «грибной индустрии»...

— Я... только сказала полковнику, что из грибной муки вполне можно попробовать выпекать хлеб, — уже?

— Как видите, — Соколов явно растерян, — Пока одни качают права, другие стараются держать нос по ветру.

— Пожалуй, мне пора... — начальник экспедиции движется к выходу. Солдаты победно переглядываются...

— Галина, вы позволите вас проводить? — разве разговор не окончен?

Мимо ярко озарённой светом стройплощадки, где на глазах поднималась очередная палатка, наподобие использованной для мельницы, мы проследовали без разговоров. Молчали до самого «жилого модуля»... Всё?

— Ну, высказывайте, что наболело. Здесь нас никто не услышит. Обещаю ответить честно...

— Это... что тут сейчас происходит — глубоко неправильно! Так вообще не должно быть! Так нельзя жить!

— Всё вы, девушка, правильно говорите. Ходить — вредно. Сидеть — вредно. Лежать — вредно. Пить и есть — вредно. Даже дышать — вредно. И вообще — жить вредно. Никто не выдерживает — умирают... Спокойной ночи!

— Что ещё скажете? — ожидала услышать очередную нотацию. Неужели обошлось?

— Рекомендую завтра, до обеда, к берегу даже носа не совать

— Почему?

— Часам к десяти утра, по прикидкам, приплывут обратно «блудные морпехи». Возможны инциденты...

Глава 14. Двое из леса

Жизнь состоит из случайностей, их значение определяется стечением побочных обстоятельств. Никто не удосужился меня предупредить, что побудку в лагере со следующего дня производят не только по часам, но и дублируют звуковым сигналом... Святые угодники! Грянувший из динамиков «Марш энтузиастов», остывший за ночь «жилой модуль» (спала под двумя одеялами, укрывшись с головой), пар изо рта (при попытке высунуть нос в окружающую темноту) и непередаваемые словами ощущения в желудке (первый раз в жизни — проснулась голодной)... Полный набор удовольствий. От предчувствия встречи с ледяной водой в умывальнике заломило зубы. Перспектива высадки вооружённого десанта «ушельцев» (кто, спрашивается, мог им помешать подобраться в темноте?), по сравнению с неотвратимым кошмаром утреннего умывания, показалась мелкой неприятностью. Впрочем, испортить мне настроение с утра — достаточно сложно. Не всё так плохо. Свет — уже горит... Стрельбы — ещё нет... Распорядок дня просматривается. И если не залёживаться в постели... Какая сволочь барабанит в окно?!

— Галина Олеговна! Подъём! — так, вчера меня предупредили о смене порядка подчинения. Как пиццевик, я поступаю в распоряжение нового завхоза. Выдвиженца из «космонавтов». Говорят, почти мой коллега. Химик.

— Дайте мне хотя бы полчаса! — все мои прежние боссы контролировали время прихода на работу и ухода с работы, но не покушались на полный контроль распорядка дня... Вот он, звериный оскал тоталитаризма!

— Хорошо, буду через полчаса... — ушёл. Придётся вставать. Обложили! Сверху — музыка, вокруг — начальники.

Санузел приятно удивил текущей из крана тёплой водой... Похоже, объявленный круглосуточный режим работ, не пустые слова. Мелочь, а приятно. К накопительному баку ночью приделали газовую горелку, его дно теперь лижет бледное пламя... Интересно, а можно, нечто вроде, соорудить и для отопления «жилых модулей»? Потолочная лампа светит, но не греет, а встроенная печка, как мне кажется, рассчитана на электричество... Не! К чертям собачьим. После вчерашних разговоров про угарный газ — боюсь. Лучше проснуться замёрзшей, чем уснуть навечно в тепле и уюте... У входа переминается с ноги на ногу невысокий лысый тип

семитского вида, источая аромат горелых гренков из стоящей у ног сумки. Через просвет молнии выглядывает крышка термоса. Завтрак?

Понимаю, что всем сейчас плевать на посторонних, но глубоко внутри неприятно кольнуло. Второй день как я вдова, а вокруг «опустевшего гнезда» уже вовсю вьются мужики... И я их принимаю. А «модуль», между прочим — двухместный. В условиях скудости быта, могли бы и «уплотнить с подселением»... Хотя, наверное, в моём одиночестве на просторной жилплощади свой резон. Палаток осталось много. Гораздо больше, чем есть в лагере людей. А вот женщин, по сравнению с мужчинами — мало... Логично предположить, что такая свобода — намёк на известную вольность отношений, обострённую «фронтальной обстановкой»... Вот уж кем никогда себя не представляла, так это «военно-полевой женой» в худшем смысле этого слова. Володя б убил за один намёк... С другой стороны — мне выдали пистолет... Сразу. И Ленке филологине — выдали. Той, которая бежит на склад к сапёру Кротову... Почему-то револьвер. Она мне вчера показала. А кормящую маму Голдан, от греха, вообще спрятали на этом складе от всех. Намёк прозрачный — «насилие недопустимо, но, если по добром согласию...» А куда одинокой девушке деваться? Разве, постепенно привыкать... к перспективе скоро стать «любимой женщиной».

К счастью, новый завхоз сразу показался мне приличным человеком. Не потому, что начальник. Плевала я на всех начальников (дома тоже плевала, кстати, отчего и карьера — ёк...), позиция Ахинеева в этом вопросе мне даже симпатична. Но, он-то мужик! Так вот, этот самый Лев Абрамович (нет, ви чуйствуити, как они всюду лэзутт!), тоже мужик. В самом житейском смысле слова. Во-первых, он принёс пожрать. Без всяких ужимок сходу вручил два тёплых свёртка с, как он сам выразился, «хлебцами». Завтрак и обед. Во-вторых, поделился «чаем» (который не чай, а та трава, что мы вчера пили в штабе). В-третьих, вручил солдатскую фляжку с тем же самым «чаем», а то из лесных ручейков воду пить не рекомендуется. В-четвёртых, рассказал новости... Хорошая — печево, из грибной муки, с добавкой лука и жира, можно есть. После первой пробы (её отведали сами пекари) все до сих пор живы. Плохая — вчерашние запасы грибов за ночь смололи в ноль. Поэтому, сегодня все свободные руки (включая мои) брошены на заготовку даров природы. Погоду обещают хорошую, но дорог каждый час. Страшная — возможно, с рассветом лагерь попытаются атаковать вернувшиеся из неудачного похода «завоеватели». Все лишние для его обороны люди — скрываются в зелёнке. Подходы — минируются. Канат «для проезда пассажиров» уже перетянули так, что он позволит быстро отправить грибников к месту работы. Удастся ли

разрешить инцидент без стрельбы — пока не ясно.

В принципе, трапеза прошла гораздо душевнее, чем я опасалась. Дяденька старательно пытался меня хоть немного развеселить... и преуспел. Прекрасно владея русским языком — специально корчил «классического старого одессита». Под горелые лепёшки (действительно съедобные) и несладкий отвар. А на прощанье — выдал «информацию к размышлению». Закатанную в пластик пожелтевшую бумажку. Древнюю, как говно мамонта и когда-то распечатанную в типографии тиражом в сто тысяч экземпляров, армейскую суточную «Норму № 1», образца 1990 года. Не иначе, в каком-то сейфе с БДК раскопали...

Наименование продукта и его кол-во на сутки:

1. Хлеб ржано-пшеничный — 350 г
2. Хлеб пшеничный — 400 г
3. Мука пшеничная (высшего или 1 сорта) — 10 г
4. Крупа разная (рис, пшено, гречка, перловка) — 120 г
5. Макароны изделия 40 г
6. Мясо — 150 г
7. Рыба — 100 г
8. Жир животный (маргарин) — 20 г
9. Масло растительное — 20 г
10. Масло сливочное — 30 г
11. Молоко коровье — 100 г
12. Яйца куриные — 4 штуки (в неделю)
13. Сахар — 70 г
14. Соль — 20 г
15. Чай (заварка) — 1,2 г
16. Лавровый лист — 0,2 г
17. Перец молотый (чёрный или красный) — 0,3 г
18. Горчичный порошок — 0,3 г
19. Уксус — 2 г
20. Томат-паста — 6 г
21. Картофель — 600 г
22. Капуста — 130 г
23. Свёкла — 30 г
24. Морковь — 50 г
25. Лук — 50 г
26. Огурцы, помидоры, зелень — 40 г
27. Сок фруктовый или овощной — 50 г

28. Кисель сухой (сухофрукты) — 30/120 г

29. Витамин «Гексавит» — 1 драже

— Ничего этого, Галина — сказал он на прощанье, — больше нет. Начинать — предлагаю со старого, проверенного десятилетиями, «советского» армейского рациона... Общество, в моём лице, глядит на вас с последней надеждой. Что вокруг — всё ваше... А давайте, не будем помирать, вот так сразу и попробуем совсем немножечко похимичить? Закрывать недостающие «позиции» — эквивалентами... или суррогатами... Если возможно — не применяя чёрную магию.

Никогда не читайте на ночь фэнтези! И вообще её не читайте... От столкновения с реальностью сказки о средневековье делаются только противнее. В принцессы выбиться не удалось, но трудную участь деревенских девок «в старые добрые времена» все участники грибного марафона прочувствовали в полной мере. Сплошной сбор дикоросов — это не легкомысленная прогулка по лесу с лукошком... Это труха, сыплющиеся сверху хвоя и противный мелкий хлам (над кронами деревьев гуляет ветер), сучья и приличных размеров стволы, преграждающие путь (ступать на них ногами категорически запрещено — легко поскользнуться на подгнившей коре и сломать ногу), мельтешение световых пятен и грибы. Грибов много. Сборщики идут (правильнее сказать ползут на корточках гусиным шагом) цепью с интервалом в несколько метров. Полные сорокалитровые пакеты остаются за спиной. Пустыми набиты карманы. Чтобы не ломать строя или не потерять кого-нибудь в обманчиво прозрачном лесу, рекомендовано перекрикиваться. Хорошо ещё, что мы не собираем малину. Говорят, в таких случаях сборщиц заставляли петь. Двойная польза... Не едят задарма барский продукт и попутно распугивают лесное зверьё.

Вчера вооружённых сборщиков в цепочке было много. Сегодня, таких — трое. У ползущих на флангах — по пистолету. Солдат, постоянно обходящий строй и стаскивающий к центру пройденной полосы полные грибов пакеты, снабжён автоматом. Я — правофланговая... Проклятый «Макаров» оттягивает карман и весит уже килограммов пять. Теоретический медведь, могущий подкрасться сбоку, видимо понимает моё настроение и, чуя неминуемую гибель, близко подходить не хочет, убедительно доказывая реальность телепатии. В результате, сорвать злость мне совершенно не на ком...

Научная организация труда предписывает пятиминутный перерыв каждые полчаса и десятиминутный — через каждые два часа. За спиной

неопределённость. Лес гасит звуки. Что происходит в лагере — непонятно... Впрочем, в моём положении есть и положительная сторона. Если вдруг захочется «в кустики», необязательно делать это прилюдно, рискуя угодить на глаза коллегам. Можно просто взять немного правее... Где так удачно растопырил корни здоровенный пенёк «выворотень». И кратковременно насладиться полным одиночеством...

— Тихо! — когда это тебе неожиданно говорят свистящим шёпотом в затылок, среди дремучей тайги — не подчиниться крайне трудно, — Куда? — за бумажкой, вестимо. Знал бы умник, так такие сюрпризы прослабляют. Одна радость, что успела приспустить штанины комбинезона. Не испачкалась...

— Не стыдно? — первый испуг прошёл моментально, а злость осталась. Понятно, что сзади свои... Медведь бы меня уже задрал, а тунгус — зарезал, — Не могли подождать, когда оденусь?

— Вы бы тогда закричали... — тут он прав. Ещё бы и побежала. А то и попыталась стрельнуть из пистолета.

— Повернуться можно? — возможно это светская условность, но говорить с незнакомцем оборотившись к нему голым задом...

— Медленно и молча... Галина Олеговна. Не делая резких движений, — вот как, оказывается, берут «языка»...

Да-с... Солдатику, который должен нас охранять от медведей и врагов, как теперь выяснилось, повезло меньше моего. Сидит с кляпом во рту и скрученными за спиной руками. Уже без автомата... Нападающих двое. Напряжённые лица, усыпанные лесным мусором маскировочные накидки. Разведка. Логично... Высадились на берег и обошли лагерь по дуге. Скорее всего, долго наблюдали за ним с заросшего кедровым стлаником склона. Теперь — кульминация. Проверка «материала» допросом.

— Полковник Ибрагимов жив? — с трудом вспомнила, что именно такая фамилия у меня по паспорту «прикрытия».

— Убили... Вчера на рассвете... — я жалуясь или информирую? Кто мне эти двое, враги или союзники? Сдаётся, они и сами не определились. Иначе разговаривали бы не в пример грубее.

— А за что? — вот и у меня никак в голове не укладывается. Что ответить?

— Просто убили. Из засады... — не хочется такое говорить, но когда на тебя смотрит чёрная дырка ствола, что-то стимулирует откровенность, — Когда он вернулся за мною...

— Вас репрессировали? — что за бред, — Вам угрожали? — а... видимо, он пытается нащупать словесный контакт.

— С чего такие мысли? — тупо обыскать справляющую нужду женщину им в голову не пришло. Пацаны...

— Над лагерем поднят красный флаг... Там мятеж? — угу, значит, со стороны, моё текущее занятие смотрится, как принудительные «общие работы»... А что? В принципе — логично. Жена «врага народа»? Из чистенькой лаборатории — марш в лесное говнище.

— Не-а... — надо попробовать улыбнуться, — Это у нас — «Продовольственная программа» (ну и словечко).

— А, зачем? — удивление в голосе звучит вполне искренне. Интересно, морпехи действительно не в курсе ситуации?

— Отплывая, вы утащили с собой весь наличный запас продуктов. «Дыра» — закрылась навсегда... Что же нам теперь, с голода подышать? — моргает глазами...

— Мы не знали! — ага, тон изменился, — Нам не сказали, — похоже, меня по-прежнему считают начальством. А скорее всего — запомнили в обществе настоящих начальников.

— И что теперь? — хороший момент привстать с корточек, одновременно поддёргнув брюки. Получилось...

— Значит, у вас тоже совсем есть нечего? — произвольное движение кадыка скрывает голодный глоток.

— У нас — уже есть кое-чего, — передразнила в тон, — А у вас? — хотят казаться большими и грозными, а сами — сущие школьники...

— Вот... — автомат доверчиво отведён в сторону. На грязной ладони небольшая размятая шишка, — Нарвали. Там орехи... Маленькие, вроде семечек, — новое дёрганье кадыка, — они не ядовитые? — м-м-да, «дети асфальта».



Кедровый стланик в окружении зарослей ягеля на склоне горы

Сперва хотела напомнить свой собственный спич про «ягодку для судебно-медицинской экспертизы», но, взглянула на пришельцев повнимательнее и устыдилась... Оба грязные и ободранные (заросли стланика — естественная полоса препятствий), наверняка не выпавшиеся. Небось, с ночи на гору пробрались и там питались подножным кормом, орешками всухомятку. Кажется, эта парочка из «новеньких», прибыли с самой последней партией «срочников», угодивших в «аномалию». Лиц не помню

— Четыре часа после еды прошло? — кивает, — Значит, будешь жить. У кедрача в шишках всё съедобное. И ядра орехов, и скорлупа, и даже чешуйки...

— Спасибо!

— Что дальше делать будем? — слышал бы кто со стороны наш разговор — обхохотался. «Язык» спрашивает у разведчиков — что они собираются предпринять. Мир вверх дном...

— В рации аккумулятор сел, — уныло отвечает военный держащийся поодаль, — И у него — сел, — отвешивает ногой пинок связанному «караульному», — Часы тоже стали. Вода попала... Сколько сейчас времени?

— Скоро будет десять утра...

Вдалеке хлопает одиночный выстрел. Ещё... Вот так! Голоса и музыка со стороны лагеря не доносятся, а стрельбу слышно. Автоматная очередь... Совсем короткая. И сразу ударяет по ушам тишина. Даже ветер затих. Молчание длится, длится, длится...

— Что там? — первым не выдерживает любитель кедровых орехов. Это я должна знать? Сходи, да спроси...

— Ы-ы-ы-ы... — связанный боец призывно мычит и отчаянно крутит головой. Он тоже услышал пальбу.

— Развязывай, уже можно! — ох и тащусь я с этих военных... Готовы подчиняться любому, кто бы ни отдал приказ решительным голосом. Самим проявить инициативу в мутной обстановке смерти подобно. Жертва захвата кашляет и плюётся.

— Отвоевались! — доносится первое внятное слово, — Руки развяжите! — две пары глаз вопросительно смотрят на меня.

— Развязывайте... — солдат прав. Если стрельба умолкла, не начавшись, то это может значить только одно — вся ожидаемая война завершилась пшиком. И уже можно сказать, чья победа. Точнее, кто кому сейчас сдался... Мне безропотно подчиняются.

— Автоматы тоже ему отдайте, — теперь на меня изумлённо смотрят все трое, — Тропинка заминирована, а канатную переправу скорее всего стережёт снайпер... хотя я в этом не уверена, но вероятность оцениваю высоко. Вы — сейчас чужие. Если выйдете из леса с оружием, он может начать стрелять.

— Правильно! — поддерживает меня освобождённый от пут охранник... Он морщится, растирая затёкшие руки, — Пусть они лучше мешки с грибами таскают, — и мстительно добавляет, — Застоялись, лоси здоровенные!

— Безоружным-то сдаваться запахло! — вдруг выдавливая из себя старший. Тоже нашёлся поборник воинской чести. Наверное, недавно прибыл из «учебки». Капитально же промыли парню мозги. Добавляет виноватым тоном, — Нам нельзя вот так — сдаваться... Над нами смеяться будут! — господи, какие же они ещё мальчишки.

И смех и грех. Будто игра в войнушку... Где мы, что с нами — не волнуется. Главное — знаменитый гонор. Солдаты — из сухопутных, а морская пехота обязана быть круче. Что предпринять? Чего доброго — меня не послушают. И пропадут. Засада. Ох! Ладно. Лезу в боковой карман куртки и достаю на свет божий многострадальный «Макаров». Вид у оружия весьма жалкий. На масляно блестящее воронение густо налипла вездесущая лесная труха. Однако, у морпехов дружно вытягиваются лица...

Такой подставы они не ждали.

— Сойдёт? — разведчики долго озадаченно пялятся на меня, потом переглядываются... Происходящее, явный ремейк комедии «Свадьба в Малиновке». Чёрт дёргает меня за язык, и я добавляю сакраментальное, — Власть переменилась! — реакция нулевая. Молодёжь. Классику они не смотрят...

— В воздух стрельните! — неожиданно просит тот, что недавно брал меня в плен, — Пожалуйста! — Вероятно, остатки приличия требуют наличия свидетелей, которые подтвердят угрозу жизни в момент сдачи. Ха, что мне, жалко?

Пальба в лесной тишине — явление чрезвычайное. Одно дело в тире (там все стреляют, вроде так и надо). Когда занимаешься этим в одиночку, ощущения совершенно другие... Может быть — просто давно не стреляла? На всякий случай, я и после выстрела продолжила держать оружие стволом вверх (на всех стрелковых курсах техникой безопасности ездят по мозгам беспощадно, загоняя в подкорку рефлекс — «на людей оружие никогда не наводить»). Так нас и застали набежавшие грибники. Двое «стоящих вольно» разведчиков, растирающий зверски вывернутые руки солдатик... и три автомата, аккуратно прислонённых к ближайшему дереву. Кино и немцы. Между прочим, после моего ба-баха, в зарослях напротив что-то подозрительно захрустело, поспешно удаляясь в чащу. Если там реально ждал в засаде медведь, он видимо решил, что становится слишкомлюдно...

— Куда?! Всем оставаться на местах! — вооружённый таким же «Макаровым» мужик с левого фланга, как и полагается в подобных случаях, прибежал к месту ЧП самым последним. То ли он астроном, то ли геофизик... Пришельцев из леса окружили любопытные. Я, от греха подальше, спрятала пистолет обратно в карман...

— Мальчики, вы откуда здесь взялись? — нормальный первый вопрос, не? Словно бы мы у себя в России...

— С гор спустились, за спичками, — пытаются те шутить в ответ, — впрочем, лёгкий тон пока не уместен.

— Выворачивайте карманы! — солдат, в меру сил, пытается повернуть бредовую ситуацию себе на пользу.

— А по морде? — демонстративно не замечает дерзкого требования морской пехотинец. Опять статусные игры... Сдаваться «терпиле» — тоже запахло. Моя кандидатура престижнее.

— Что случилось? — подключается к разговору мужик, бегло оценив расклад, — Парни вы откуда? А-а-а...

— Пусть рацию вернут! — пытается вставить свои пять копеек наш

охранник, — Мне её под роспись выдали!

— На, подавись! — предмет спора летит на землю и глубоко зарывается в опавшую хвою.

— Это не моя рация! — доносится в ответ, — У моей, угол был не ободраный... и номер — белой краской...

— Галина, — вот и до меня очередь дошла, — Что тут происходит?! — мужик, на всякий случай, не выпускает из руки пистолет, хотя, в отличие от меня, держит его стволом вниз.

— Да вот, — морпехи смотрят умоляюще и я понимаю, что пора соблюдать «условия почётной сдачи», — Надо о них сообщить в лагерь!

— В радио аккумулятор сел, — отзывается «научник». Как, у него тоже? Что сегодня за день такой?

— Отдавай рацию! — продолжает упорствовать солдат. В памяти что-то щёлкает... Володя... Он постоянно мне повторял — «Всегда держи при себе запасную обойму и аккумулятор к рации». Ну-ка, проверим... Есть!

— Такой подойдёт? — плоский брусок БНКГЦ-0,94 лежит в нагрудном кармане так давно, я о нём забыла...

— Вполне! — мужик требовательно протягивает морпеху руку и без звука получает в неё средство связи...

— Ой, что это такое?! — вместе с поспешно выдернутым трофеем из кармана разведчика тянется подкладка, вслед за рацией на землю вперемешку сыплются шишки кедрового стланика и пучки мягкого белого мха.

Никогда не видела, чтобы люди так ярко и быстро краснели... Сразу — от шеи до кончиков ушей. Можно подумать, сейчас случилось что-то ужасно постыдное или унижительное. По мнению пленного — разрушающее его брутальный имидж, в глазах обступивших женщин. На мой взгляд, обычная местная флора. Вполне знакомая... или что-то напоминающая...

— Подтирочный материал... — констатирует мужик, мельком глянув вниз, — Если лопать нечищенные орехи прямо немытыми руками, то понос гарантирован, — по-видимому, он угадал, так как краснеет и второй морпех.

— Мы с позавчера ничего не ели! — зло бросает он в лицо мужику, — Пока вы здесь антиконституционные перевороты устраиваете! — проговорился... Значит, они плыли обратно не просто так, а восстанавливать «демократический капитализм с человеческим лицом». Раз уж «воссоединение с царизмом» обломалось. Здорово их накрутили... Про факт ограбления продуктового склада экспедиции — не сказали (даже

начальника склада бросили на заклятие), зато про «переворот» — довели до сведения заранее. Из цинично обречённых на голодную смерть работяг вылепили «образ врага»... Кажется, это называется «демонизация жертвы». Выходит, ребята далеко не так простодушны, как пытаются показаться. Если бы не пара голодных ночей и очевидный провал затеи — вряд ли бы я с ними о чём-то договорилась. Солдата-то они скрутили без звука. Да и со мною, похоже, больше прибеднялись-придурялись, не зная заранее, какой взять верный тон. Грустно... Начинаю понимать Ахинеева...

— Переходи на сторону зла! — тем временем парирует словесный выпад «научник», — У нас есть печенки.

Когда-то давно, на школьном «уроке мужества», совсем старенькая ссохшаяся бабушка, пережившая Блокаду, рассказывала нам про тогдашние порядки. В частности, про мудрое правило — «никогда не шутить с голодными о еде». Юмор — всегда очень личное. Неловким словом можно нажать смертельного врага даже среди изобилия и достатка. Достаточно тронуть болезную тему. С влюблённым, скажем, опасно шутить о предмете его страсти. Проявлять бестактность по отношению к врагу, который наверняка останется в живых — тем более неосмотрительно. Мне так кажется... В общем, это надо было видеть — лица обеих морпехов озарила совершенно детская надежда. Ведь здоровенные лбы... и прямо скажем — убийцы, а ведут себя — как будто сейчас появится добрая мама и накормит горячим борщом...

— Правда?! — кадыки дёрнулись, выдав голодный глоток слюны. Не могу на такое смотреть. Не хочу...

— Держите! — вчера со мной поделился обедом Ахинеев, настала наша очередь делать добрые дела.

— Шпасифо... — Жуют давясь... Два неровных хлебца подозрительного зелёно-коричневого оттенка нашли благодарный приём. Хорошо, что их было два... Не представляю, каково делить еду на глазах у голодных... А вдруг ошибёшься? Зато, теперь я знаю, каким взглядом смотрел на Робинзона Крузо его лучший друг Пятница. Воистину, «кто кормит народ — тот и власть». Древний природный инстинкт, глубоко прошитый в мозгах.

Окружающие, кстати, мой жест не оценили. Тётки тупо промолчали (видимо, до них уже что-то начало доходить), зато солдат скривился, а «научник» — вообще плюнул на землю, с очевидным отвращением. Чего? С трудом расслышала обрывок вполголоса произнесённой фразы. Гм... Причём здесь какая-то «бочка варенья и корзина печенья»? Это — сказка или стишок? Всё же старшее поколение — не от мира сего. Правильно про

них говорил Володя — «инкубаторские». Одновременно смеются одинаковым не смешным фразам. Вообще, многое делают и понимают одинаково... Понять такую зажатость умом можно. Страшно сказать — на всю страну всего два телевизионных канала (не считая местных, тогда — где три, а где целых четыре). Как такое убожество могло сочетаться с индустриальной мощностью ядерной и космической сверхдержавы — загадка века. Папа данную тему обсуждать не любил, а с мамой мы на такие темы не разговаривали. Выходит, зря... Надо было расспросить... Съели... До последней крошки. Облизав ладони... Теперь глядят глупо и благодарно, как бычки на скотобойне. Согласно брошюре по прикладной психологии (и такое приходилось читать, ага) — самое время начать допрос. А оно мне надо? Хотя... Нет, не успела. «Научник» опередил. Приладил на плечо трофейный автомат и спросил:

— Откуда ягель взяли? — странно, то же самое только что хотела спросить сама.

— Чего? — похоже, они и слова-то такого не знают.

— Вот этот белый мох, — мужик протягивает мне веточку, приставшую к отнятой рации. Подмигивает, — Хорош! Сам бы ел, да нечем жопу вытирать... — острота весьма сомнительного свойства. И всё же?

— Оно на горе росло. Много! — мне бы они отвечали охотнее. По тону чувствуется... Поддержать разговор?

— Ребята, это важно. До сих пор мы думали, что ближайшие заросли ягеля на острове Ольхон. Далеко.

— Да полно его, возле самой верхотуры. — понятно, оттуда они за нами следили.

— Найдёте дорогу? — кажется, в технике допроса этот приём называется «склонением к сотрудничеству».

— Запросто! — их и склонять не надо. Даниэль Дефо был прав. Вовремя скормленные «печеньки» сломали лёд... А ведь правду говорят, у голодающих атрофировано чувство юмора. Оценить слова мужика не смогли.

— Он пищевая добавка, — кулинарный термин более уместен, чем банально-медицинское «антисептик»...

— Серьёзно? Неужели для этого самого? — жестом обозначает съеденные хлебцы.

— В том числе... Один-два процента примеси к муке предотвращают её гниение. На раны тоже можно прикладывать. Мы не знали, что он есть совсем под боком. Помогите нам.

— Ну, вы и даёте! — вот эту фразочку, из «Особенностей

национальной охоты», очень любит папа.

— Жить захочешь — не так раскорячишься, — взаимный контакт установлен. Война отменяется.

Делу время — потехе час. Народ потихоньку потянулся обратно к «рабочим местам», ориентируясь по лежащим там и сям полным пакетам с собранными грибами. Солдат (с двумя автоматами за спиной) повёл «пополнение» к тросовой переправе. Несколько нахально, но разумно. Лишних две пары рабочих рук — очень кстати. Тем более, что его собственные пострадали. Пускай действительно сегодня потаскают общую добычу. Только «научник» помедлил, глядя в удаляющиеся камуфлированные спины и стриженные затылки. Потом выдал:

— Сторожевую собаку, берущую корм из чужих рук — надо убивать без разговоров! — это у него аллегория? Мрачновато... И несправедливо, мне кажется. А я-то подумала, всё уладилось.

— Зря вы так строго, — как-то невовремя его имя выскочило из памяти, — Самые обычные современные ребята.

— Когда я в их возрасте служил «срочную», мы как-то раз, на учениях, целых три дня без корки хлеба просидели... Переправу одну стерегли... А потом, ещё добрых полдня — ждали транспорт. «Посредник» предлагал, своей властью, устроить нам приём пищи в столовой «условного противника». Взводный его высмеивал долго. Из принципа... «На войне, как на войне!» А вот это... сраное «поколение Пепси»... сходу продалось за два горелых сухаря.

— Когда такое было? — чисто из вежливости поинтересовалась.

— В Союзе, ещё при Черненко... — вот так-так. Каждый меряет чужую мораль по себе. Похоже, что мне повезло — выбрала правильную сторону. Только конкретных ребят тоже жалко.

Между прочим, я вон, тоже, недавно, вдребезги разругалась с папой... по поводу моего фактического перехода на службу в военизированную организацию. Не говорить же ему правду о проекте «Остров»? А форму «со склада» без подгонки-подшивки тоже не наденешь. Увидел. Заспорили. В некоторых вопросах он у меня идейно упёртый. «Научник», видно, тоже. Забыли, господа высоколобые интеллигенты, что призывная армия России снова, как сто лет назад — поголовно рабоче-крестьянская. Народились первые послесоветские дети. Если ребята из провинции, то вполне могли, на собственной шкуре, отведать голода в 90-х годах... Так что, нечего нагнетать пафос. Психология у морпехов — конкретно-приземлённая. Кормят-заботятся — мы служим. Если нас посылают — то и мы посылаем. Верю, что бывшего советского солдата — трясёт от такой

«непосредственности» при исполнении воинского долга. Но, отличие от идейно накрученных времён «совка», измена «работодателю» сегодня — норма поведения... Только разъяснять всё это без толку. Правильно старуха-блокадница излагала. Сытый голодному не товарищ... Конфликт поколений! Забавно, что для морпехов, если посмотреть на ситуацию с их стороны, воплощение «красной идеи» — это в первую очередь выжившие из ума пенсионеры...

— Галина, вы считаете, я не прав? — не умею владеть лицом. Что-то мужик по моей физиономии прочитал.

— У вас было разное детство... — попробую намекнуть деликатно, если умный — поймёт, — Парни из самых социальных низов. Что они видели? Явно, ни на компьютерные приставки, ни на обычное кино в семье денег не было. «Деревянные игрушки, прибитые к полу»... Нехватка витаминов... «Улицы разбитых фонарей» по ТВ. И, тем не менее, каких «рексов» воспитали! Только ткни пальцем — любого порвут.

— Рексов? — мужик хмыкает. Чёрт, я уже, по умолчанию, приняла его терминологию... — «Верного Руслана» читали? — впервые слышу про такую книгу, — Зайдите, после работы. У меня, в электронной книге он есть. Пока батарейки не сели.

— Про кого там? — пора заканчивать пустой трёп.

— История жизни служебной собаки из роты охраны концентрационного лагеря, — ну, у дяди и сравнения!

— Оно мне надо? — грубовато, но вырвалось. Какая литература? Тут не знаешь, доживёшь ли до завтра...

— Пригодится. Для общего развития... Нам всем теперь вместе жить.

Рабочий день без обеденного перерыва кажется бесконечным. Нудная монотонная работа отупляет. Если глаза открыты — перед ними сучья, хвоя и грибы. Если глаза закрыты — перед ними продолжают мелькать сучья, хвоя и грибы. Утренний инцидент казался к вечеру далёким прошлым. Поездка по канату — нормальным видом транспорта (кто за день напознался, сидя на корточках — тот поймёт). Ужин удивил разнообразием. Первое, второе и третье. Похлёбка, салат из дикоросов и чай (или что там теперь вместо чая). Это — не считая уже знакомых, подгоревших до хруста грибных хлебцев... Первая смена освобождала столовую на наших глазах. «Трофейные» морские пехотинцы (вопреки моим ожиданиям), честно отработав до темноты, пристроились питаться вместе с нами. Правда — на противоположном от «научника» с солдатом» конце стола... Рядом со мною. Умилительно...

Проголодались ребята крепко. Кстати, сегодняшняя похлёбка

оказалась не в пример вкуснее вчерашней... А ещё — столешница украсилась несколькими мисками с горной породой, искристо блестящей в электрическом свете. Россыпь прозрачных кубиков разной крупности. От совсем крошечных, до размером с горошину. Похоже, кто-то из кухонного наряда обнаружил у себя склонность к дизайну. Вместо цветов что ли? Издали похоже на битое автомобильное стекло. Зачем, среди продуктов, такое? Не дай бог, кто-то в рот потащит. О! Уже. Один из моих «подшефных». И второй туда же потянулся. Нет, это уже за пределами добра и зла. Привыкли жрать что ни попадя... Видно же — для красоты поставлено.

— Зачем гадость в тарелку сыплешь? — за спиной раскатывается невоспитанный гогот кухонного наряда. Что я не так сказала?

— Говорил тебе? Проспорил! Подставляй лоб! — оборачиваюсь. Один из поваров лупит другому щелбан...

— Галина Олеговна, это соль! — правда? Осторожно подцепляю пальцем самый крупный кристалл. Кладу в рот... М-м-м!

— Обалдеть! — смутно вспоминаю почти забытую школьную экскурсию в минералогический музей. Похожа! Вот ты какая, знаменитая «каменная соль»...

— Народ, откуда нямка? — забавно наблюдать, как оживляется собрание, обнаружив на столе новое блюдо. То не обращали внимания, а теперь, вдруг, потянулись наперегонки, сосут и лизут, будто отсталые папуасы из африканских джунглей.

— Доставили на пробу, — оказывается, «научник» исподволь наблюдал за происходящим, не подавая вида, — По наводке геологов, сапёры вскрыли линзовое месторождение галита. Будем с солью. Приятного аппетита...

— Откуда известно? — он вернулся в лагерь раньше всех, но зачем-то дождался в столовой нашу бригаду.

— Радио надо было слушать! — только мне заботы, слушать ваше радио...

— Пропаганду не могу терпеть с детства, — хватит мне громовой утренней побудки «Маршем энтузиастов».

— Это вы напрасно, — ухмыляется непонятно чему, — Во-первых, держите обещанную книжку, — специально явился к ужину, чтобы всучить мне «е-бук» с неведомым «Верным Русланом»? — Во-вторых, нас всех сегодня к девяти вечера приглашают в штаб, — опять ухмыляется, — Вы у нас, теперь — героиня подавления путча! — чего?

В темноте штабной «модуль» смотрится ещё представительнее, чем на

свету. После рабочего дня в лесу его великолепие смущает вопиющей ирреальностью. Знакомые кожаные кресла на колёсиках и люминесцентные лампы раздражают, как невозвратимый кусок прежней жизни, сохранённый здесь ради изошрённой насмешки. За каким бесом тут собрали всю нашу компанию — не пойму. Сборищем распоряжаются Ленка и вездесущий Ахинеев. В углу пристроился чёрный от усталости Соколов...

Ого! К воротам наскоро обметённых щётками курток цепляют маленькие микрофоны. Перед каждым — стакан с желтоватым отваром. В центре стола — графин с водой. Со штатива хищно целится глазок телекамеры. Ни дать, ни взять — телестудия. Будут брать интервью? Кому это сегодня надо? Тут едва с голоду не померли... Кругом тайга и дикие звери... Народ реально вымотался. После обильного ужина сами собою слипаются глаза...

— Раз-раз-раз! — ведущие (если так их можно назвать) эта парочка. Соколова впихнули между мной и морпехом. С другой стороны стола — «научник», второй морпех и солдат, которого мы у них отбили, — Эфир!

— Говорит «Радио-Ангара»... — нечеловечески интимным голосом (таким шепчут на весь зал дикторши столичных аэропортов) начинает Ленка, — Передаём сигналы точного времени... Начало шестого сигнала соответствует двадцати одному часу! — электронное табло на стене подтверждает её слова. Обещанного писка не слышно. Вероятно, он транслируется в сеть мимо микрофона, — Добрый вечер, товарищи... Начинаем пробную передачу из студии «Радио-Ангара»! Последние известия! Вести с полей! — я так и знала. Без затёртых словесных штампов — невозможно.

Не удержавшись, растираю руками закрывающиеся веки. Соколов понимающе пододвигает стакан с отваром... Ой! Вместе с тёплой водичкой в организм робко проникает искусственная бодрость. Служивые, глядя на меня, тоже тянутся к напитку-стимулятору. Жизнь налаживается! Ленка, почти не заглядывая в бумажку, повторяет уже известное из краткого пересказа в столовой. Про попытку высадки. Про короткую перестрелку на пристани. Про то, как наш лысый завхоз, на голой наглости, граничащей с самопожертвованием, перехватил инициативу у командования десантом и в одиночку (а с виду и не скажешь) собственноручно задавил конфликт. Герой!

— ... А теперь, от лица руководства экспедиции, — Ленка делает Соколову знак-приглашение, но тот отмахивается и она, будто не заметив запинки, продолжает, — позвольте всех поздравить с окончанием нашей маленькой Гражданской войны! В настоящий момент численность

коллектива составляет 357 человек, за вычетом убитых. Пропавших без вести — нет. Личности погибших и места их захоронения (за исключением утонувших в Ангаре) достоверно установлены... Современное хозяйственное состояние вам известно. Настал удобный момент для выяснения внутренних отношений. Ради простоты и наглядности, решено провести обсуждение вопроса, как ток-шоу, непосредственно в прямом эфире. Прошу!

— Добрый вечер, дамы и господа бывшие товарищи! — Ахинеев не может обойтись без подколов, — Все вы уже знаете об втором утреннем конфликте. Все его участники собрались в студии. Начинаем дискурс под кодовым названием — «Двое из леса или назад в СССР». Вопросы выступающим можно задавать в прямом эфире. Звонки принимаются через телефонный коммутатор, по позывному «Радио-Ангара».

Глава 15. Оазис культуры

Первым делом — познакомились. Как-то странно, что раньше времени не хватило. Морских пехотинцев зовут Сергей и Андрей. Солдата — Игорь. «Научника» — Роберт Николаевич. Не знаю, откуда Елена нахваталась сноровки, но, с точки зрения организации, наше ток-шоу выглядело вполне безукоризненно. Бумажные бирки с именами, правильно закрепленные микрофоны (оказывается, очень важно прицепить его как можно ближе к рту оратора и при этом не дать возможности говорить туда прямо, ужасно портится качество звука, называется «жевать микрофон») и даже служба приёма телефонных звонков. Елена — всё взяла на себя. Передача покатила, как по рельсам. Вот только содержание... Некоторые — жгли напалмом! Володя такой идейной диверсии точно бы не одобрил

— Дорогие, Сергей и Андрей! — Ахинеев взял с места в карьер, — Как вы думаете, почему для участия в ток-шоу выбрали именно вас? — тоже мне, нашёл, о чём спрашивать. Мало ли, что начальству в голову придёт? Каприз...

— Не знаем... — вяло отзываются, похоже, тонизирующий чай — служивых не берёт. Не та крепость, или не та доза.

— Мы откроем вам эту тайну! — ему бы на детском утреннике изображать Деда Мороза. Сходная манера. Тут не маленькие ребятишки, а взрослые парни. Зачем сюсюканьем заниматься? Да и слушают нас взрослые люди.

— Какие тайны? — хорошо поставленным голосом телеведущей-профи удивляется Ленка, продолжая что-то записывать на лежащей перед нею бумажке, — Ребята впервые попали в «аномалию» буквально несколько дней назад. У них самый свежий взгляд на происходящее. А у нас — давно глаз замылился. Не замечаем очевидного.

— О! — деланно восхищается Ахинеев, — Верно замечено! — а, на мой взгляд, заранее подстроено. Утренник. — Тогда расскажите нам, пожалуйста, что показалось самым удивительным, когда вы следили за нами с горы?

— Нормальная жизнь... — неожиданно признается любитель орехов кедрового стланика. Ночью — свет горит, лесопилка гудит, грузы по канатам ездят, люди работают... — помолчал, — Мир. Как будто мы никуда и не уплывали...

— А вы чего ожидали? — тут парень покраснел, словно его поймали

на чём-то постыдном.

— Не такого, — и замолк. Зато у «научника» снова сделалось лицо, как тогда в лесу. Вот-вот плюнет на пол.

— Спрошу иначе, — тон Ахинеева напоминает повадку рыбака, осторожно делающего подсечку, — Что вы сообщали о нас по радио основной группе? — ого, с этой точки зрения я ситуацию не рассматривала... Логично! Если у разведчиков сели аккумуляторы (основные и запасные!), это значит, что они много трепались по радио.

— Да то же самое и сообщали, — подключается второй морпех, — Всё спокойно. Никаких признаков паники.

— Тогда, откуда вам стало известно про «антиконституционный переворот»?

— Так красный флаг! И динамики, на столбах... Когда ветер в нашу сторону дул — хорошо было слышно.

— И что решило ваше командование? Почему вы не присоединились к основной группе штурмующих?

— Потому что в рации аккумулятор сел! — ответили хором и красные оба. Складно врать не умеют.

— Прямо сразу? — голос Ахинеева полон яда, — Вам даже не успели сказать, почему решили возвращаться?

— Почему-почему, — бурчит под нос парень с биркой «Андрей», — Они решили, что «аномалия» заработала. Ну, может, открылась не в полный размер... Только кабель просунуть или шланг с горючкой. Иначе, откуда бы ночью электричество? — после молчания, — Никто с вами не собирался воевать, просто парни домой захотели...

— А вы что подумали? — припёр ребят в угол, — Согласитесь, или красный флаг, или «аномалия заработала».

— А мы подумали, что три ночёвки натошак — это много... Пускай сам Дятел так службу тащит...

— Другими словами — связь у вас была, но вы не отвечали? — не то спрашивает, не то утверждает Ахинеев, — Решили тихонько выждать в лесу, пока дело прояснится и потом присоединиться к победителям?

— Решили узнать, где полковник Ибрагимов, — быстрый взгляд в мою сторону, — этот нигде не пропадёт... — видимо, парочка из тех, кого Володя лично отбирал для путешествия на Запад. Выяснять подробности глупо...

— Узнали? — тон изменился, Ахинеев добродушно сложил руки на животе и наконец-то отхлебнул отвара.

— Угу... — снова смотрят на меня, словно ища поддержки. Извините,

ребята, я была о вас лучшего мнения.

— Хотите что-то спросить? Не стесняйтесь, не на допросе! — ещё неизвестно, что хуже. Парочка ни на миг не забывает, что их слова сейчас разносятся по всему лагерю.

— Почему эта сухопутная гнида нам в лесу сразу правду не сказала?! — надо понимать, оратор имеет в виду третьего солдата «срочника», по имени Игорь, отделённого от возмущённого морпеха фигурой «научника»...

— Я им сказал! — не менее возмущённо отзывается тот, и в свою очередь косится на меня в поисках поддержки (похоже, что я здесь популярная личность), — Только они оба ни хрена не поняли! — а вот это уже интересно. Оказывается, был спор. Солдата, кстати, я смутно помню, что-то растительное он в первые дни на анализ приносил...

— Что?! — не выдерживает до того момента невозмутимая Ленка (вспомнила, она здесь корреспондентом, от какого-то крутого информационного агентства, вероятно оттуда и характерные навыки).

— Сказал, — чуть тише повторяет солдатик, — что пока... некоторые дятлы... собирались в прошлое, лизать жопу московскому царю, другие, — взгляд в мою сторону, — без дураков, готовились к высадке на другую планету, — снова косится на меня, потом на «научника» и добавляет совсем тихо, — Они плевать хотели на перебои в снабжении и всех царей, вместе взятых... — круто. Тесное общение с инженерно-техническим персоналом не прошло даром. Анархизм косит наши ряды...

— Это... правда? — теперь вся компания, кроме Ахинеева, смотрит на меня, выпучив глаза.

— Да... Тема моей докторской диссертации — «Экстремальное самообеспечение пищей малых коллективов на планетах земного типа», — гори она огнём, эта секретность. Зато, как звучит! Гордо звучит, чёрт побери...

— Слышал?! — судя по звуку и искажившейся физиономии, один морпех пнул другого под столом ногами.

— Перерыв пять минут! — «телевизионным голосом» подбивает итог Елена. Неужели, по инерции, она сейчас объявит рекламную паузу? — Ждём телефонных звонков от наших слушателей.

Сидим... Вот же, влипла! Тихонечко кошусь на Соколова. У того, на лице, написан аналогичный вывод... Каждый занят своими мыслями. Морпехи — увлечённо пытаются достать друг друга под столом ногами, Ленка что-то строчит на разбросанных перед нею бумажках, «научник» и «срочник» тихонько спорят между собой. По табло электронных часов

скачут секунды... Где-то попадалось выражение, что минута молчания, в прямом эфире, длится вечность. Совершенная правда! А каково ждать пять минут? Тоска...

— Начинаем отвечать на вопросы радиослушателей! — говоря в микрофон Ленка лихо сортирует записки, — Большинство адресовано руководству экспедиции, — Соколов вздрагивает, как будто он спал сидя, — Если выразить основную суть, там одна и та же тема — Что с нами будет, как дальше жить? Вам слово, Вячеслав Андреевич!

— Ничего с нами не будет, — севшим голосом бурчит Соколов, — Выжили! Будем жить дальше. На митинге я уже всё сказал. Сколько можно повторяться? — оказывается, у них митинг был... А мы в лесу, как дикие звери.

— Людям хочется подробностей, — подаёт голос с торца стола Ахинеев, — Им кажется, что у нас катастрофа.

— Не видели они катастроф, — ещё более меланхолично бурчит МЧСник, — у нас вполне штатная ситуация.

— Э-э-э... тогда что вы называете «нештатной ситуацией»? — Елена впервые выразила эмоции, — Нам грозят голод, холод и внутренние распри... Связи с Большой Землёй — нет... Официальное руководство — отстранено от власти... Мы едва предотвратили вооружённый конфликт... Надвигается сибирская зима... — Соколов лениво поворачивается в её сторону всем телом. Кожаное кресло жалобно пищит... Меланхолично успокаивает:

— Повторяю, ситуация штатная, — Ленка замолкает на полуслове, — Мы, по крайней мере, не в Антарктиде.

— Причём тут Антарктида? — вырывается у сидящего напротив меня морпеха. Кресло опять скрипит...

— Да было уже, похожее ЧП... В апреле 1982 года. Полярная станция «Восток»... День космонавтики... В канун наступления полярной ночи у них сторела дизельная электростанция... Основная и резервная... Двадцать человек остались без света и тепла в самом холодном месте планеты... Полностью оторванные от мира... Там, в это время, морозы — под минус 80 по Цельсию... Авиация и наземный транспорт для эвакуации непригодны... Хуже, чем в космосе... С орбиты, хотя бы в спускаемом аппарате — удрать можно, а с Полюса Холода — никак...

— Их спасли? — выдыхает Елена.

— Их нельзя было спасти, — Соколов слегка оживился, словно вопросы кажутся ему смешными, — Нет в это время года, по всей Антарктиде, никакого сообщения по земле или по воздуху. Полная

«автономка». Как у нас.

— Они погибли?

— Один человек — сразу... Сгорел при пожаре. Все остальные — выжили и перезимовали... своими силами.

Ну что же — аналогия самая, что ни на есть прозрачная. По сравнению с космическим безлюдьем ледяного континента — у нас тут курорт. Рыба, звери, птица, лес, грибы. Даже люди попадают. Живём, товарищи! Нет, до чего подлая скотина человек? Стоило узнать, что кому-то пришлось ещё хуже — все сразу приободрились.

— Все должны были погибнуть, но выкрутились? — заинтересованно подался вперёд солдат.

— А то! — снисходительно продолжает Соколов, — Наших «научников» с инженерами уморить трудно. Для начала, на ветру и полярном морозе, они за считанные часы восстановили и запустили старый движок с генератором... Получили самое первое электричество и свет... Потом, электросваркой, наделали из бочек и всякого хлама печек-буржуек... Наладили производство свечей из «научного» парафина... Сумели спасти часть продуктов... Организовали баню... Смастерили самодельную печь для выпечки хлеба... Возобновили нормальное ведение метеорологических наблюдений... Начали отсылать сводки по радио... Завели трактор... Притащили и отремонтировали выброшенный на свалку большой дизель-генератор... Постепенно жизнь наладилась.

— Почти как мы? Ну, кроме нашей вооружённой смены власти...

— В точности как мы, — Соколов вздыхает, — Я же говорю — здесь штатная ситуация. По-другому не бывает. В момент катастрофы власть меняется всегда, — особо выделил последнее слово голосом, — На станции «Восток» обязанности официального начальника, в экстремальной обстановке, принял на себя обычный инженер-буровик Борис Моисеев. Точными и грамотными действиями, в том числе личным примером, он буквально спас всю экспедицию. Правда потом, за «преступное самозванство и самоуправство», ему навсегда испортили карьеру... Зато у грузчика на овощебазе всегда были свежие овощи в семье.

— Но... а там... пища хоть была в достатке у них?

— О, это долгий рассказ, — Соколов грустно усмехается, — всю полярную ночь из Ленинграда станцию «Восток» бомбардировали грозными телеграммами, что полярники передают (!), что им следует экономить еду, за перерасход продуктов питания у всех участников экстремальной зимовки будет высчитано, из зарплаты, а непосредственные виновники «разбазаривания» — пойдут под суд...

— Они там сдурели? — это я спросила?

— Никто в руководстве не хотел брать на себя ответственность, — сразу отозвался Ахинеев, — А у официального начальника станции хватило ума довести это «мнение» до участников зимовки. Типа — «я тут ни при чём, это всё они!» Представляете, как им в итоге зимовалось? Сначала, попробуйте выжить... А если кто уцелеет — тот дома сядет в тюрьму...

— Практически, как у нас? — главное экспедиционное начальство болезненно морщится.

— По-другому — не бывает... Господа, мы в России!

И тут в дверь забарабанили... У них настоящие деревянные двери! Ну, фанерные... Во всяком случае — не клапан из ткани, на застёжках, как в обычных «модулях». Елена на секунду вышла и вернулась обратно уже с ворохом исписанных бумажек. Держа их, не как обычный человек — двумя пальцами, а как-то «по цирковому», каждую кучку между пальцами отдельно. Не к добру! Двинулась к столу и принялась выкладывать эти кучки перед собравшимися. Мне досталось штук пять... Морпехам — по парочке... Соколову — натуральный ворох.

— Внимание! Телефонный коммутатор захлебнулся от перегрузки... Порядок сбора вопросов изменён. Теперь на нас работает выделенный радиоканал, там сидит доброволец и принимает их в порядке живой очереди. Товарищи, не галдите в эфире! Большинство тем повторяются, а время — не резиновое... Вопросы объёмом больше 7-10 слов — не принимаются! — ничего себе! Хотя, мне такой порядок нравится...

— С кого начнём? — Ахинеев взял вожжи в руки, — Галина? Вам, как даме, предоставляется первое слово, — Сначала — читаете вопрос. Потом — на него отвечаете. По возможности, кратко.

Лихорадочно перебираю карточки. Все написаны от руки печатными буквами (кажется, это «чертёжный шрифт», употреблявшийся для оформления техдокументации в докомпьютерную эру). Кто-то из «научников» взял на себя труд упорядочить приём заявок. Оно и к лучшему. Быстрее... Так, начнём, пожалуй, с вот этой...

— «Вы, по работе, изучали катастрофу на станции Восток?» — не в бровь, а в глаз.

— Да, эти материалы мне знакомы. Они считаются классическими. Зимовщики реально балансировали на грани авитаминоза, так как на складе замёрзли все свежие продукты.

— «Что мешало командованию с Большой земли оставить выживающих полярников в покое?»

— Откуда я знаю? Вероятно, сам факт работы радио...

— «Почему столичное начальство так издевалось над полярниками?»
— они меня принимают за Ахинеева?

— Можно, я за вас отвечу? — «научник», словно примерный ученик, тянет руку вверх.

— Да, пожалуйста... Роберт Николаевич, — с радостью сую ему через стол провокационные бумажки.

— Они не издевались! Продукты — предлог. В момент катастрофы официальный руководитель станции показал себя никчёмным типом. А люди не захотели умирать и тупо перестали ему подчиняться. Произошла автоматическая смена лидера... в условиях экстремального выживания. Без мордобоя и стрельбы, — как внимательно его слушают, — но, тем не менее... Данный факт восприняли в Союзе, как бунт. Однако, применить силовые меры не вышло. Центральные районы Антарктиды, во время полярной ночи, недоступнее, чем космос. В итоге, единственным каналом воздействия на «мятежников» стало радио. Ленинград слал грозные телеграммы и низвергнутый начальник, с их помощью, как мог, капал на мозги своим номинальным подчинённым... Вздумай он качать права сильнее — мигом очутился бы на морозе. А так — вроде бы имел законное право «информировать». Обычные бюрократические игры.

— Сталкивались? — сочувственно басит Соколов. Морпехи и солдат синхронно разинули рты... Да и я тоже.

— Приходилось быть в подобной ситуации, правда, не столь драматичной, — «научник» чешет подбородок, — Галина, верно сказала про радио. Далёким начальством оно воспринималось как рычаг давления. Раз имеется «канал воздействия» — надо слать на станцию «Восток» руководящие указания... И требовать строгого отчёта в их исполнении... Уверяю вас, останься «аномалия» открытой для связи — нас бы уже задолбили инструкциями и распоряжениями. Независимо от реальной обстановки... Даже, если бы мы все сейчас гибли лютой смертью.

— Согласен, — подключился Соколов, — чем круче ахтунг, тем настырнее тебя достают всяческой ерундой. Несколько лет назад был начальником участка. Вводная: зима, тайфун, снег, дороги замело (высота снежного покрова выше 2 м), до ближайшего населённого пункта 118 километров. Нас 47 человек. Еды на три дня и топлива на пять, но связь работает. Как вы думаете, какое было первое требование «Большой Земли» после получения текущего доклада? Правильно! Предоставить план-график выполнения строительно-монтажных работ.

— И чем закончилась эпопея? — такое впечатление, что на производственном совещании.

— Извернулись, естественно. План был подготовлен и отправлен по Интернету. Красиво, с графиком (умненькая девочка технолог наваяла за пол-дня), а людям соврал, что о нас помнят и приложат все усилия для помощи. По факту — выручили погранцы. Спирт после этого списывал ещё квартал... С тех пор принципиально не доверяю начальству в больших кабинетах (хотя нормальные люди среди них, изредка, есть).

— Так вот, — воодушевился «научник», — на «Востоке» тоже закрутилась уже даже не политика, а психология. Злой моральный конфликт... Полярники, с риском для жизни, восстановили радиосвязь, чтобы передавать метеосводки и наблюдения. В этом они видели свой долг и жизненное предназначение. За этим, собственно, ехали в Антарктиду. «Длинного рубля», вопреки слухам, там давно не было. Оклады зимовщиков не изменялись с 1956 года, — тут он слегка замялся, — Оно и наши-то — гроши... если прикинуть покупательную способность... и мировой уровень... — осторожно скопился на Ахинеева (полагаю, что «космонавтов» нанимали уже совсем не за космические деньги).

— Я в курсе, — подбодрил тот оратора.

— Короче, нормальная государственная власть воспринимает людей, работающих «за идею», как опасных неадекватов. Хорошие, денежные контракты, с ними никогда не заключает. Или кидает... «Ничего личного, только бизнес» Кандидатов в зимовщики на зарубежной территории, при Союзе, строго проверяли на лояльность. Искали зацепки, всякие слабости, пороки... — трое взрослых мужчин разной судьбы понимающе переглянулись.

— Хотите сказать, что простой бунт, ради жратвы, им бы простили? — подхватил мысль Соколов, — Высокие начальники взбесились, обнаружив, что экспедиция, вопреки всем рекомендациям, почти поголовно состоит из «упёртых и идейных»? Работающих в гибельных условиях «не за деньги»?

— В некотором роде... — пожал плечами «научник», — Прокол кадровиков. А что тем было делать? «Застой»!

— Поиссяк, при идеократии, трудовой энтузиазм? — непонятно, Ахинеев иронизирует или констатирует?

— Там другое... Самоотверженное поведение зимовщиков было воспринято как вызов системе. Главных фигурантов потом едва отмазали. Ведь одно заявление по радио, и... «Политику» им шили вполне конкретно... В тот момент история с «революцией на станции Восток» могла обрести крайне нежелательный международный резонанс. Особенно, подробности о добровольно-принудительном свержении официального начальника (назначенного сверху) на «нижестоящую должность» —

выполнять неквалифицированные хозработы и чистить снег. В Союзе с самовольным подбором кадров на руководящие должности не шутили. Мужиков едва не объявили «бандитами». А они — молча мёрзли и голодали на нейтральной территории, не рискуя обратиться за помощью к зимовщикам из других стран и международным организациям. Тогда начальство вообще бы с цепи сорвалось, — снова почесал заросший подбородок, — Государство всегда ревниво и неблагодарно к героям.

Сидящий рядом со мною морской пехотинец невоспитанно хрюкнул. Зажал себе рот руками и продолжил извиваться всем телом, в приступе из последних сил сдерживаемого хохота. По столу покатился пустой стакан.

— Ой! Гы-ы-ы, — в нормальном телешоу это называют «смех в студии», — Гы-ы! — что его так разобрало?

— Водички, молодой человек? — Пока Ахинеев собирался — напарник морпеха принял меры. Поймал стакан и, разбрызгивая, булькает туда воду из графина.

— Ы-ы-ы-ы! — стонет пострадавший, — Я щас помру! Вы забыли? А если бы «Лунтика» тут с нами заперло? Прикиньте, такой прикол?! Вы бы и его отправили грибы собирать? Или землю копать? — неполиткорректно...

Инцидент, парадоксальным образом, снял внутреннее напряжение. В тоненьких книжечках со штампами, которые Володя таскал мне «для самообразования», утверждалось, что спонтанные реакции организма лучше всего вызывают чувство доверия. Смех — далеко не самая однозначная. Люди любят и умеют притворяться. Но, в данной ситуации пацан ржал от души. Трудно плохо относиться к искренне смеющемуся. На сердце отлегло, а жизнь незамедлительно подсунула очередную кашку. Совсем маленькую... Записку. Одну... «Научник» её отодвинул обратно, выделив из подаренной ему кучки.

— Извините, Галочка, это ваша компетенция, — я стала Галочка... Ладно, бывало, отзывалась и не на такое...

— «Почему в Антарктиде, до сих пор, нет ветряков и теплиц?» — надо же, ровно десять слов. Понятненько...

— Потому, — раз уж плевать на секретность, то плевать до конца, — что с 1959 года, между ведущими державами планеты, действует негласное соглашение о полном запрете проектов и разработок, направленных на достижение полной автономии от окружающей среды. Учтите, Антарктида — последнее место на планете, где не действуют национальные законы. Ещё сто лет назад это не имело особого значения. Даже полвека назад — не имело. Но, теперь мы точно знаем, что там есть полезные ископаемые, уголь, возможно — нефть и газ. Нельзя, чтобы на ничейной земле завелось

что-то не подконтрольное правительствам. А тем более, способное само развиваться в жутком климате ледового континента, где невозможно вести боевые действия и половину года с трудом можно жить. С тех пор и по сей день вся еда и все предметы быта в Антарктиде — привозные, а своего производства там нет и никогда не будет, — поймала себя на мысли, что сложное лучше всего понимается, когда объясняешь его другим и добавила, — Если хотите, узнать всю правду — то точно такой же режим принудительного ограничения автономности экспедиций действует в отношении Луны и других небесных тел. По той же самой причине. Никому не нужно зарождение вне Земли отдельной и трудноуязвимой для земного оружия самостоятельной цивилизации.

— А как же ядерные реакторы? — не удержался солдат, — есть же маленькие. Поставь и освещай, отапливай. Как-то глупо всё получается.

— На американской станции Марк-Мердо, в конце 60-х и начале 70-х годов, работала небольшая атомная электростанция. Потом, — очень мутный момент, кстати, — американцы, словно чего-то испугались, вывезли её целиком. С той поры, уж дольше 30 лет, никаких ядерных реакторов ни в Антарктиде, ни поблизости — нет. Даже простая длительная автономия, для антарктических поселений, признана неприемлемой. Какие уж там теплицы... Тут не техника, тут — идеология... А вдруг, кто-то объявит себя независимым? А вдруг, эту независимость, злонамеренно пользуясь дикой удалённостью и фантастической недоступностью ледового континента, гипотетическим негодьям, мятежникам и беглецам от цивилизации, удастся отстоять? Власти всех стран Земли, как видите, сурово бдят...

— Да-с, — словно про себя пробормотал Соколов, — того, кто выживет и приживётся в Антарктиде — воевать трудно... Скорее — невозможно. А легче ли уничтожить — большой вопрос.

— И поэтому на складе был только месячный запас продуктов? — морпех Сергей провёл аналогию между «аномалией» и Антарктидой быстро.

— Да! — как тяжело мне далось это короткое слово, — Предполагалось, что на уровень «полной автономии» мы не должны выйти ни при каких обстоятельствах. Простая циничная предосторожность. Вот я и готовилась.

— Гибель первопроходцев предпочтительнее, чем объявление ими независимости от центральной власти? — Ахинеев зрит в корень, — впрочем, так было всегда. Обычная политика нормальной колониальной державы... — А вы, ребята, что по данному поводу думаете? — так, после

меня дали слово морским пехотинцам. Видимо, как «самым младшим», по положению в местной иерархии. Словно у нас не ток-шоу, а маленький военный совет.

В дверь ломятся с новыми записками. Что удивительно — мне больше ни одной не перепало. Зато солдатам — добавили. И перед Соколовым — целый ворох бумажек. Он, с невозмутимым видом, методично сортирует их по кучкам. Кремень мужик!

— «Зачем вы согнали обратно на берег своих начальников?» — медленно, шевеля губами, читает Сергей...

— А на хрен они нам сдались, в походе? — удивляется вместо него Андрей. Или это у них работает «боевое слаживание»? — Сразу видно, что паразиты. Шакалы... Балласт... — откровенно. Бедные российские офицеры.

— «И всё же, как вы вернулись?» — теперь записку читает Андрей... У него дикция (или грамотность) — получше.

— За Ибрагимовым погнались, — точно угадала, отвечает Сергей. — Сначала — хотели убить. Потом поняли, что он первый просёк фишку. Потому-то и вверх по течению, мимо нас, через пули, как заговорённый, втопил. Он думал, мы идиоты? — оказывается, иногда животный инстинкт, предупреждающий об опасности, диктует и такое — «поступай, точно как враг». Точнее, как другой человек. Зря его называют «бараньим рефлексом».

— «Вы догадывались, что происходит в лагере?» — оба синхронно пожимают плечами.

— Мы решили, что Ибрагимов знает. Раз он на полном газу обратно рванул, — после молчания, — Дятел тоже так решил, — кто такой «Дятел», я в курсе. Майор, оставшийся там самым старшим, по званию, после Володи.

— «Вы знаете, что почти такое в истории уже было?» — минута молчания... Господи, откуда им это знать?

Похоже, служивые с трудом скрывают замешательство. Ха... Обменялись последними двумя записками и дружно замерли в тяжком недоумении... Елена подстроила? Интересно, что? Ещё более интересно — сама или это заранее согласованный подвох? Не похоже. Да и зачем? Ну, читайте, всё равно ваша очередь «отдуться у микрофона». Думайте! Это вам не кирпичи об голову ломать... Она природой для другого дела предназначена.

— Парни, не тяните время, оно не резиновое! — Ахинеев пытается подбодрить застеснявшихся ораторов.

— «Что вы теперь собираетесь делать?» — произносит в пространство Андрей.

— «Как нам всем тут дальше жить?» — запинаясь, озвучивает свой текст Сергей.

Молчание говорит лучше всяких слов. В воздухе буквально висит невысказанный вопль — «Это не нам записки! Рядом сидят люди гораздо старше и опытнее нас!»

— Мальчики! — казённо-доверительный тон профессиональной телеведущей удаётся Ленке изумительно... Но, он настолько не вяжется с обстановкой, что от диссонанса сводит зубы, — Ошибки нет. Это — ваши записки. У всех остальных — почти такие же... Просто первыми, на любом военном совете, всегда высказываются самые младшие, — тут она права, старая норма военной демократии, — Вы приплыли обратно, с оружием в руках, очевидно, оставив своё первоначальное намерение послужить московскому царю и собираясь предпринять что-то новенькое. У вас есть план? Давайте! Излагайте!

— Когда откроется «дыра»? — прямо хором... В торце стола хрюкает, захлебнувшись смехом, Ахинеев. Мне не видно выражение лица Соколова, но зато различима мимика морпеха, что сидит напротив. Разочарование...

— Молодые люди... — Ахинеев отсмеялся, — За точный ответ на этот вопрос профессор Радек готов отдать руку, обе ноги и будущую Нобелевскую премию, — подозрительно насупился, — Вы знаете профессора Радека?

— Ага! Это тот пафосный старый лох, который сразу в санчасть загремел? — авторитетов для них нет, — Ой!

— Мальчики, фильгуйте базар, — Ленка, в роли ведущей, с задачей не справляется, — У нас же прямой эфир.

— Мы поняли... — хоть кому-то удастся сконфузить эту парочку мордovorотов? Поняли, что их не тронут и на глазах осмелели... Непорядок. Таких персонажей надо держать в постоянном напряжении... Как служебных псов... (господи, злобные мысли в голову лезут). А почему? Правильно, они за Володей гнались. Убить хотели. Несмотря на то, что он лично подбирал состав «группы прорыва». Люди-звери... Нет, я это им так не оставлю!

— Андрюша! Серёжа! — тон поласковее, мужики его любят, — Вы плохо понимаете обстановку. Допустим, «аномалия» откроется прямо сейчас, — это жестоко, у ребятишек надежда лица осветила, — Предположим, вас в неё выпустят самыми первыми, — улыбки гаснут, заподозрили подвох. Действительно, как собаки, — Что будет?

Над столом словно дунул холодный ветерок. У всех посерьёзнили лица. Кажется, служивые задумались...

— Вы публично признались, что гнались за полковником Ибрагимовым, собираясь его убить, — Ахинеев в моём замысле разобрался моментально и подыграл, — Статья 317 УК РФ... Посягательство на жизнь сотрудника правоохранительных органов... От двенадцати до двадцати лет строгого режима, либо смертная казнь, либо — пожизненное заключение, — в импровизированной студии мёртвая тишина, — Без паники! Нам всем, — обвёл нас взглядом, — «на той стороне», скопом, только одна дорога — по зонам котелками греметь. Вы готовы?

— П-почему? — у парня по имени Сергей определённо нарушение дикции, — Это же он нас всех подставил...

— П-потому! — передразнивает его Ахинеев, — Самим намерением не подохнуть, в сложившейся заварухе, мы автоматически оказались государственными преступниками. Зато если выйдем — нам памятник поставят...

— А чего тогда они все?! — у Андрея определённые задатки артиста, он буквально парой жестов очень узнаваемо изобразил давку при посадке на плоты «господ командиров», — Это ведь... попытка дезертирства? — солдат и «научник» хмыкнули одновременно. Не иначе, вспомнили бегство начальников при первом закрытии.

— «Что позволено Юпитеру, то не позволено быку», — веско утешил Соколов, — Галина, подтверди! — мысли читает? Только рот раскрыла. Аналогии сами на язык просятся. Много аналогий...

— Спешный вывоз остатков продовольствия из региона, которому угрожает эпидемия голода — это вполне нормально... — граждане, пора повзрослеть, — Единственным исключением являются тоталитарные диктатуры и так называемые солидарные общества. Там, наоборот, в страдающие от голода районы продовольствие спешно завозится. Вопреки рыночным ценам, — морпехи слушают, — Бегство руководства из мест, подверженных стихийному бедствию или которые готов захватить враг — самое обычное явление. Государство в первую очередь спасает само себя. Сначала — самые крупные чиновники. Потом — мелочь...

— Не всегда! — поправляет Соколов, — Из затопленного Нового Орлеана самой первой сбежала полиция...

— Ребята, спокойно, — сжалился Ахинеев, — государство всегда изображает себя вечным и нерушимым. Вы стали свидетелями редкого явления природы — власть сама показала народу своё истинное лицо. Такого она не прощает... Церемониться с мерзавцами, ждать, когда они

опомнятся и опять начнут качать права — глупо. Не?

— А как же тогда вы? — прозвучало по-детски беспомощно, — Кто тут, вообще, теперь самый главный?

— Я подойду? — Соколов монументален и убедителен.

— Тогда, кто он? — стоило потерявшимся во времени псам почуять чью-то твёрдую руку, как немедленно вылезла враждебность к опасно паясничающему Ахинееву. Другой культурный тип. Псы умников не любят...

— Его заместитель по техническим вопросам, — две головы поворачиваются к Соколову. Он кивает.

— Парни, я же вас честно предупреждал! Они тут, — солдат крутит кистью, обозначая присутствующих, — действительно такие... — оборвал себя на полуслове.

— Пофигисты, молодой человек, пофигисты... Правильно вы нас обозвали, — Ахинеев в своём репертуаре.

— А полковник Смирнов? — морпехи полны решимости выяснить обстановку до конца.

— Наш начальник обороны.

— Он живой? — поразительно, как мало надо некоторым людям для восстановления душевного равновесия. Точно выяснить своё место в стае и текущую «табель о рангах». Видно, как складывается «вертикаль власти»...

— Мальчики, — вмешивается Елена, — что вас так удивляет? Мы все, пока — с ударением на слове, — живы.

— Серёга говорил: «Если сейчас не оплошаем, то и здесь сможем жить... как бояре в старые времена. На хрен нам тогда сдался президент и тем более — какой-то царь...» — невпопад отвечает Андрей, — Это возможно? — вот так «псы режима»... Публичная демонстрация лояльности новой власти. А всего-то, покормили и обогрели после пары дней «лесного сидения».

Опять повисла звенящая тишина. Только свист ветра, разгулявшегося к ночи и скрип растяжек штабного «модуля».

— Точно? — в помещении Роберт Николаевич плевать на пол не стал, но выражение лица сделалось на редкость гадливое, — А где наш будущий «боярин» раздобудет себе холопов, он тоже уже придумал? Может и с нами мыслями поделится?

— Дело не в холопах! — похоже, Сергея взяло за живое, его речь стала отрывистой, но связной, — Ясен пень, здесь людей мало. Сколько мы проплыли — ни одного на берегу не видели. Я вообще «про жизнь» говорил!

— Ну, и как мы представляем боярскую жизнь без челяди? — «научник» полон скепсиса и желчи. Быть скандалу...

— Как она есть! — морпех явно что-то для себя решил и теперь рубит правду-матку, — Вы, сидя на месте, ничего не поняли! Вдоль реки, сколько видно, по обе стороны — ни домика, ни огонька... Мы два дня сырые орехи в лесу жрали! А у вас — ночью свет горит... Музыка играет... Мы домой вернулись!

— Оазис культуры? — «научник», снизу вверх, разглядывает собеседника, — Кусочек цивилизации?

— Можно сказать и так... — парень чуть стушевался, — Вы не думайте... Я по металлу работать могу, сварку знаю, мотор починю...

— Ты им лучше про Ибрагимова расскажи! — от слов Андрея говорящий натурально столбенеет.

— Что рассказать?!

— Зачем он нам, при отплытии, приказал всех «шакалов» обратно на берег выгнать... — ого!

— А разве можно? — Володя, кстати, мне никаких подробностей не объяснял.

— Не тока мона, но и нуна! — Ахинеев опять жжёт цитатой, на сей раз из бородатого анекдота про врача-логопеда, когда к нему стучатся в дверь: «А мона?»...

— Это, — оказывается, смутить наглого морпеха всё же можно, надо только знать, как, — Ибрагимов при мне проговорился, что пока здесь народа много, «дыра» нипочём не откроется. Какой-то научный эффект... И надо бы толпу сократить.

От неожиданно раздавшегося хохота я буквально на месте подпрыгнула. Ахинеев аплодирует стоя... Ленка, по-моему, перепугалась больше нас всех, вместе взятых. Что на него нашло?

— Замечательно, молодой человек! — рядом тяжело вздыхает Соколов, — Я же вам говорил, Вячеслав, что у этого типа каждое лыко в строку? — Соколов снова выдыхает, почти рычит, с самой ругательной интонацией.

— Вы о чём? — «научник» с солдатом поворачиваются к говорящему. Елена недоумённо разинула глаза...

— Да мы тут спорили, какая нелёгкая понесла неформального начальника проекта, его фактического отца-основателя в настолько очевидную авантюру? Теперь понятно, что это был тонкий и трезвый расчёт. Понимаете?

— Профессор Радек, — Соколов цедит слова крайне неохотно, —

когда на него хорошо надавили — сознался. Прошлый раз, 17 лет назад, «аномалия» тоже открывалась и закрывалась сначала ритмично, а потом — странно. И полностью открылась заново, когда погибли все, кто успел перейти из 1991 года на «нашу» сторону. Понять, как связано существование природного объекта с поведением людей можно, только если предположить, что в каждом случае от наличия людей в чужом времени что-то зависело. Есть вероятность развития новой «линии мировой истории» — она закрывается. Когда вероятность пропала — выходит на свой обычный ритм пульсаций...

— Наше присутствие изменило местный ход времени? — «научник» уже что-то понял. Я — пока не особенно, — Выход экспедиции в автономный режим существования означает, что «аномалия» закрылась навсегда?

— Изменит, если выживем, — радуется его Ахинеев, — Если погрём или впадём в первобытную дикость — нет.

— Короче, обратная дорога в XXI век для нас навсегда закрыта? — «научник» убийственно конкретен.

— Полковник Ибрагимов считал, что имеется шанс, — мамочка, как о таком можно говорить спокойно? — Он заложил в коллектив экспедиции внутренний «механизм самоликвидации» — Ахинеев смотрит прямо в лицо Соколову, — Кроме штатного начальника Смирнова, организовал наличие формального и неформального лидеров — нас. А кроме того, буквально в последний момент — из ничего создал «группу конфликта». По его расчётам, немедленно после отплытия, здесь должна была вспыхнуть кровавая резня «всех против всех». А он — появился бы через некоторое время, как «герой» и спас случайно уцелевших от самих себя, «естественным образом» их возглавив. Так делают карьеры в ФСБ...

— А что я с вами сумею поладить мирно, Ибрагимов не ожидал? — Соколов выглядит озадаченным...

— Уже не спросишь, — меня передёргивает, — Обратите внимание, сколько случайностей нам помогли. Вот не окажись здесь, например, Галины Олеговны — и всё могло обернуться совершенно иначе... Просто повезло! Больше оптимизма, товарищи... Случившегося — не переменить. Попробуем выжить.

Глава 16. Орехи для диктатуры пролетариата

Отношение с высшими силами у меня сложное. Сказалась бы язычницей, но окрестили в детстве. Володя — точно был крещёный. О религии мы с ним всерьёз не разговаривали никогда. И тем не менее... Третий день — это третий день. Сразу после подъёма, чуть забрезжил рассвет, проскользнула окружной тропинкой к могиле

Ни обрядов, ни молитв, ни ритуальных предметов. Два пластмассовых стаканчика, пара грибных хлебцев и Володина фляга. Отыскала в вещах, тщательно перерывая сумки. Маленькая, плоская, на две стопки. Коньяк. Наш последний коньяк из прошлой жизни. Совместно нажитое имущество, да... Наверное, я эгоистка... Рядом, в братской могиле, кое-как свалена куча народа, а я — пришла к своему единственному. А — плевать! Я так хочу.

Вспомнила примерный ритуал. От мысли соорудить лампадку отказалась сразу — ветер, туман и мелкое противное накапывание (скорее всего, сбиваемая ветром с веток роса). Взамен живого огня воткнула в ещё рыхлую землю, у подножия памятного кола (надо хоть табличку на плёнке отпечатать, пока тонер в лазерных принтерах не закончился), включённый электрический фонарик. Рядом вдавила в грунт стаканчик. Щедро туда плеснула и накрыла половинкой хлебца. Остаток содержимого фляжки слила в собственную посуду. Выдохнула и, как учили, одним глотком втянула в себя чуть вязковатую пахучую жидкость... Хрустнула остатком лепёшки... До настоящего хлеба этому творению местных кулинаров, как до Луны на четвереньках. Но, прогресс налицо... Съедобно и сытно.

Поймала себя на мысли, что пью без слов и пожеланий. Что желать? Кому? Человек служил власти. Ради власти рискнул всем что у него было и жизнями нескольких сотен посторонних людей. Власть его поманила, свела с ума... и убила. Чужими руками, но так же неотвратимо, как мотылька летящего на огонь... А сколько таких мотыльков уже было и ещё будет? Жуткая всё же штука карьеризм. После вчерашнего ток-шоу — долго ворочалась без сна. Вспоминала. Заново проигрывала в голове свою жизнь и наши недавние планы. Забылась только под утро. И сразу, как поднялась на ноги — сюда. Думайте что хотите. Поминать или не поминать мужа — моё личное дело!

Мимо могил протопал наряд караульных. Почувствовала затылком равнодушные взгляды усталых, замёрзших за ночное дежурство солдат. Вот

уж кому мои переживания глубочайше безразличны. Добраться бы до тёплой лежанки и пожрать. Кстати, сегодня в моём «модуле» было ощутимо теплее, чем снаружи. Заработал электрический отопитель. Пар изо рта не шёл... Наверное, жильё солдат обогревают лучше. Говорят, там плохо с одеялами. Синтетического тряпья много, да оно холодное.

Последний раз оглядела могилку. Подумав, опрокинула стаканчик с коньяком кверху дном. Хлебец можно оставить, пусть полакомятся бурундуки, а вот открыто стоящее спиртное может привлечь внимание недоброго человека. Наглого и жадного. Не хочу. Оно — для покойника... Фонарик светится совсем слабо. Сели батарейки. Придётся забирать с собой. Вот такие мы теперь экономные. Пора прощаться... Впереди новый рабочий день.

К месту отбытия бригады «грибников» я опоздала. Тропинку, по которой ходила на поминки, загородили верёвкой, украшенной красными тряпками и табличкой с надписью «Осторожно. Взрывные работы!» Быстро... Впрочем, Фортуна благоволит. Вместо свободной «сбруи», для катания по канату, мне оставлена бумажка — «В санчасть!». Знать бы заранее — путь бы срезала. Плохо жить без привычного мобильного. Что им от меня надо?

Ещё на подходе к «храму медицины» вопрос частично прояснился. Больно характерны позы и выражения лиц у сидящих на брёвнышках возле приёмного покоя. Очередь страдающих желудком, однозначно... Старые и молодые вперемешку. Сунулась внутрь, а знакомых, чтобы спросить — никого... Хотя процесс в разгаре и даже столик «для анализов», при входе, с неизменной табличкой «Пробы кала и мочи», плотно заполнен продуктами жизнедеятельности. Совсем было, собралась пристроиться в общую очередь, но один из сидельцев меня узнал.

— Галина? Вас с противоположной стороны ждут, — похоже, предупредили. Действительно, двое. Один из «космонавтов» и какой-то молодой крепыш в рабочей робе не по росту. Наверное, из вчерашних возвращенцев.

— Здравствуйте! Нас прислали вам помогать. Дарья Витальевна сейчас будет, — ждём...

— А что, собственно случилось? — не могу сказать, что обожаю собирать грибы, но ставить клизмы (если меня мобилизуют в медицинскую бригаду) мечтаю ещё меньше. Хотя — нет, тогда мужики мне не нужны...

— Сказали — срочно обеспечить работу биохимической лаборатории. Вы только покажите, что и где.

— Ага! — главная врачиха выросла рядом, как из-под земли, — Все в

сборе? Пошли! — что характерно, в лес.

— Моя клетушка в другой стороне... — попыталась я уточнить маршрут, но от меня досадливо отмахнулись.

К счастью, шагали мы недолго. Довольно скоро выбрались на самую высокую точку лагеря. Кряжистая кедровая сосна (это в чаще они высокие и стройные, а эта всю жизнь боролась с ветрами). Тянущиеся от неё в разные стороны канаты. Судя по истоптанной траве — новый транспортный узел. Место отправки в лес рабочих бригад. Лебёдка, катушки, шанцевый инструмент. И великолепный обзор в три стороны сразу. Осенняя природа.

— Никого? — сама себя спросила Дарья Витальевна и повернулась к нам, — Дожила, спрятаться некуда. Даю установку! — ага, докучливые пациенты её с рабочего места выжили, она от них скрывается, — В лагере понос!

— Дизентерия? — с чего бы ей взяться, руки моем регулярно, отхожие места посещаем...

— Непривычная пища! Грядёт эпидемия кишечных расстройств.

— И что?

— Кто придумал эту жуткую грибную диету? — а тон-то, тон! Вот ты какая, человеческая благодарность...

— Есть замена? — не оправдываться же, в самом деле. Что бы ты ни делал — всегда найдутся недовольные.

— Нет замены... Есть первые пострадавшие и лабораторные исследования их стула, — деликатная женщина, я бы прямо сказала — говна... — Ещё через сутки-двое, если судить по динамике, половина народа будет маяться животом. Четверть — слягут. Не говоря про серьёзные осложнения. Запас активированного угля — почти на нуле

— Активированный уголь можно сделать самим... пусть не в таблетках, но вполне рабочий.

— Уже делают! — тогда в чём проблема? — Полумеры! Людям требуется нормальное трёхразовое питание.

— Лучше быть здоровым и богатым, чем бедным и больным... — Где же я им, посреди Сибири XVII века, раздобуду грамотно сбалансированный рацион?

— Сделайте! — это она серьёзно? — Выбора-то нет, — как будто я сама не понимаю, — Или — мы, или — никто...

— А из чего? — простите, развитая пищевая промышленность в окружающем нас пейзаже отсутствует.

— Из того, что видим, — хоть тон сбавила, — Лаборатория в порядке?

— Несколько дней не заглядывала...

— Срочно начинайте работать. Мужики помогут. Подключат коммуникации, обеспечат теплом и светом...

— Какой смысл? Если чего-то в рационе нет, то его просто нет. Негде взять! Вы же видите, что творится.

— Для начала — надо знать, чего именно нет. Сколько его надо. Это первый шаг. Потом, можно прикинуть, где может оказаться недостающее. Или, чем его можно заменить... — чего она меня учит?

— Я и так скажу, чего не хватает. Проще перечислить, что есть... Нужны жиры. Нужны углеводы... Клетчатка, для формирования пищевых комков... Незаменимые аминокислоты... Микроэлементы. Полный набор витаминов...

— Вот и займитесь, — оп-паньки, — Начало-то хорошее, — батюшки, меня похвалили? — Надо закреплять успех.

— Мы здесь собрались, чтобы попусту воздух сотрясать? Какой успех, здесь работы целому институту!

— Я вас сюда притащила, чтобы не подорвать зачатки авторитета единственного химика-пищевика. Кто лучше разбирается в вопросе? Вот и действуйте, — мужики слушают перебранку с равнодушным видом, — Нужен целый институт?

— Да я вообще не представляю, где взять всё необходимое и с чего начать!

— И не надо, — вмешивается в беседу «космонавт», — «Пусть каждый несёт свой чемодан». Если что-то можно сделать — сделаем. Если это возможно добыть (украсть, отнять, поймать) — достанем. Вон, Игорь подтвердит...

— Точно! — серьёзно отзывается морпех, — Если оно есть — притащим. Только опишите и скажите — где искать.

— Всё! — врачиха нас озадачила и собирается смыться, — Дальше разбирайтесь сами. Вечером доложите первые результаты. Отчёт — мне. Ежедневно. Первая задача — срочно исправить рецептуру вашего, гм, «хлеба»...

— Да что ни делай, мучным он от этого не станет! — как можно объяснить очевидные вещи?

— И не надо... Достаточно сходного химического состава, — изволила улыбнуться, — Это же суррогат!

— Не сомневайтесь, Дарья Витальевна, сделаем! — мужик, ты хоть знаешь, что сейчас наобещал? — Это она маленько растерялась.

— Учтите, никаких публичных дебатов, что именно и сколько пихаете

в наш рацион! Важен конечный результат.

— Мы сами первые пробовать будем, — пытается храбриться морской пехотинец. Да? Ну, тогда держитесь... И запасайтесь пипифаксом.

Когда я уходила из лаборатории последний раз — мысли, что туда придётся возвращаться, не было вообще. Однако, идеи «нагадить на прощанье» — тоже не возникло. Зачем? У каждого — своя судьба. Если мои пробирки и химикаты кому-то пригодятся — да пускай. Казённое не жалко... Я даже приманки от грызунов обновила. Мало ли, когда дойдут руки разбирать чужие припасы? Теперь руки дошли. Мои... Странное ощущение. Как будто вернулась в прошлое... Всё как прежде, Володя скоро придёт... Прямо наваждение... И ничего-то не изменилось. И чисто. Пыли, почему-то, здесь нет совершенно... То ли трава собирает, то ли влажный воздух. Чуть было не взвыла, от невозвратности старой мирной жизни, но перетерпела. Вредно оно, при посторонних, слабость показывать. Щёлкнула выключателем — света нет. Покрутила краники мойки — вода не течёт. Там где стоял полевой телефон — болтаются два зачищенных проводка. Обернулась...

— Кабель мы — того... сняли в первый день, — объяснил инженер (он действительно инженер-конструктор), — Некогда было искать подходящий, — объяснять, что мародёрка происходила в разгар аврала излишне, — Сейчас опять подключу. Воду придётся в бак накачивать. А канализационные стоки пока сливать некуда.

— Опять копать? — морского пехотинца зовут Игорь. Рыть на холодном ветру (он опять поднялся) канализационную яму служивому явно не хочется.

— Зачем? Второй газогенератор — уже варят. Ставить будут неподалёку, протянем туда фекальную трубу. А пару-тройку дней — и на землю поплескать можно.

— Тогда, я быстро, — справедливости ради замечу, просто на землю парень шланг всё же не бросил, ямку «на пару штыков» — обозначил.

Без электричества моя работа стоит. Пришлось ждать и смотреть на чужую... Сетевого напряжения дико боюсь с детства. Видеть, как страшные провода без изоляции, от которых, только что, ярко загоралась «лампа-пробник», без всякого почтения скручивают и гнут голыми пальцами — невыносимо. Он что, совсем тока не боится? Фильм ужасов!

— Разве так можно? — мужик не сразу въехал в смысл сказанного, — А как же техника безопасности?

— По технике безопасности, — вот же тип, разговаривает, не прекращая крутить свои жуткие медяшки, — нас здесь должно быть трое.

Кроме меня — напарник и бригадир... А ещё — плакат на щитке, до самого окончания работ, «Не включать, работают люди!». Да вот нету лишнего народа! Приходится самому, осторожно... — если он, как сейчас, работает «осторожно», то я — мать Тереза...

— А если ударит током? — слово «убьёт» выговорить не посмела. Боюсь накаркать.

— Ну, дёрнет... — согласился мужик, спокойно подкручивая какой-то винтик в распределительном щитке, — Подпрыгну. Матюкнусь... Бывает...

— Так страшно же... — крышка ужасного ящичка с изображением молнии наконец-то закрылась, можно перевести дух.

— Как химики нюхают незнакомые реактивы?

— Вот так, — машинально показала намертво вбитое на студенческих лабораторных действие. Одна рука с пробиркой отведена от лица, второй делается жест «на себя», чтобы осторожно вдохнуть неизвестные пары.

— А электрики трогают детали, которые могут оказаться под напряжением, вот так, — инженер осторожно касается воображаемой токоведущей части внешней стороной пальца, заложив другую руку за спину и склонившись назад.

— Если разрядом скрутит, то сам собой отпрыгнешь?

— Примерно, — морпех Игорь уже вернулся и почтительно прислушивается к чудному разговору, тоже стараясь держаться от проводов подальше. Видно, что в современной школе больше не преподают «вживую» ни химию, ни физику, — Молодой человек, вы в курсе, зачем вы нам понадобились?

— Помогать? — и поник, видимо вспомнив опрометчивое обещание, — Разной гадостью, на пробу, кормить будете?

— Учиться... А лопатьстряпню, которую набодяжит Галина, будем все вместе. Чтобы никому не обидно...

Говорят, что для химика нет хуже несчастья, чем молодой лаборант. Пока освоится — каждую минуту жди оплошности или ЧП. Но с лаборантом, по крайней мере, ясно кто главный. Ты сказала — делает. Не умеет — учи. Наша маленькая компания, собравшаяся в заново освещённом помещении лаборатории, чёткого подчинения лишена. Что толку корчить из себя начальницу? А как поставить себя атаманшей — не знаю. И с чего начинать порученное мне дело — тоже не знаю... Абсолютно бредовая задача. Честно! Так я в узком кругу и заявила.

— Реактивов — нет. Оборудования — нет. Персонала — нет. Вокруг лес и медведи (про медведей больше для красного словца, судя по всему — разбежались и медведи). Что было можно сделать быстро — уже сделано.

— Тогда чем Дарья Витальевна недовольна? — будто не слышали.

— Грибная мука — редкий и деликатесный продукт. Содержащиеся там вещества, попадая в пищеварительную систему, резко нагружают организм. Это вредно как, — с чем бы сравнить? — если взрослого «посадить» на детское питание... Мгновенно и полностью всасывающийся «допинг». Годится разве для первых космонавтов, которые по несколько суток летали не снимая скафандров.

— Ни желудку работы нет, ни посрать толком нечем? — парень уловил суть, — зато, наверное, хорошо кроссы бегать.

— Да, спортсмены эффектом иногда пользуются. Но, высокая питательная ценность, при ураганной усваиваемости, сбивает организм с толку. Результат — как минимум, расстройство желудка. Долго без привычной еды нельзя. А опыта постоянного питания людей одним грибным соусом в мировой практике не зафиксировано.

— Галина, зря ноете! — хм, кто тут вообще главный? — Нам просто нужен результат. Быстро... Подскажите, для начала, способ хоть немного исправить описанный недостаток. Что-то там добавить... или убрать... обдать паром... посолить, наконец. Только реальный...

— Добавить? — незамутнённая наивность вопроса, в другой ситуации, развеселила бы до слёз, — Разумеется! Дарю идею — добавлять в ежедневную выпечку, как минимум полцентнера очень мелко растёртой туалетной бумаги. Или центнер...

Хотела тонко связвить, но, похоже, мой чёрный юмор до собеседников не дошёл. Совсем... Уселись, как в своём доме. Разглядывают обстановку... Хотя, возможно просто греются. На ветру прохладно, а в помещении «плюс 22». Хорошие полевые лаборатории делают современные китайцы. Блоки с утеплителем (никакого пенопласта — он ядовит), обтянутые снаружи синтетикой, держат и дождь, и мороз. Калорифер-автомат нагнал температуру за считанные минуты. Если погода выгонит меня из «модуля», переберусь сюда. Для раскладной койки места хватит.

— Оттого туалетную бумагу добавляют в дешёвую колбасу? — морпех, кажется, принял мои слова всерьёз.

— В современной колбасе своего жмыха хватает, — чистая правда, кстати, — там, вместо бумаги, растёртые в тонкий порошок кости и шкура. Плюс — дешёвый растительный крахмал. Принцип тот же — разбавить слишком тонко измельчённую эмульсию жира и белка неудобоваримым наполнителем, вроде густого обойного клея, для более медленного и безопасного усвоения желудком питательных веществ.

— Идея понятна, — подключается инженер, — нужен растёртый

пористый материал, хорошо смачиваемый водой и нерастворимый в желудочном соке. Желательно — на основе целлюлозы. Так?

— Примерно. Только учтите, туалетная бумага — дефицит.

— А ещё? — как будто сказанного мало.

— Ещё нужна крахмалистая масса. Но, клетчатка — в самую первую очередь, — вспомнила вчерашнее ток-шоу, — Ягель не предлагать! В нём полно активной химии...

— Интересно, — инженер рассуждает вслух, — ведь должны быть природные материалы, похожие на бумагу...

— Лубяной слой древесной коры по составу близок к грубой бумаге, — встрепенулись.

— Какой именно древесины?

— Всё равно. Еловой, сосновой, берёзовой, — что-то прикидывает, — Да ерунда это, если заготавливать кору тоннами — здесь пустыня будет.

— Тем не менее, — встал и двинулся к выходу мимо озябшего служивого, — Подождите, я сейчас вернусь.

«Сейчас» растянулось минут на двадцать. Понятно, куда он ходил. На лесопилке, этих кусков коры — море. Для повертеть в руках — хватит. Для серьёзных раздумий о «лубяной добавке» — кошкины слёзы. Ну да пускай. В тепле сидеть хорошо. Разморило. Глаза слипаются. Уже принёс? Весь стол захламил... А пустые шишки зачем?

— Галина, подъём! — ой, чуть не задремала, — Игорь, смотри сюда! Найдите отличия. Чем вам не луб?

— Тоже, открытие, — всем известно, что, с биологической точки зрения, материал чешуек кедровой шишки и лубяной слой почти идентичны. Вот если бы где раздобыть кедровых орехов. В родном Питере — лакомство.

— Галина! — что-то важное мне недавно в голову пришло... — Галина, проснись! Смотри сюда!

— Орехи... — полная горсть гляцевитых скорлупок.

— Мы же в Сибири! — согласна, — Тут этих орехов, на деревьях, висит, видимо невидимо... Чем не крахмал?

— Мы пробовали! — эхом отзывается морпех, — Они вкусные, но сбивать и чистить трудно.

— Галина! — что отвечать? Больше месяца прожить в кедровом краю и совсем позабыть о кедровых орехах. Хороша. Пропахшее бензином дитя асфальта... Даже мысли не возникало.

— Орехи — это идея... «В ста граммах кедровых орехов содержится полная суточная норма белков и всех необходимых человеку

микроэлементов», — не помню откуда цитата, — А почему шишки на землю не падают?

— Рано ещё! После заморозков посыплются, — никогда не видела, — Так годится? — надо сделать умный вид.

— Если орех уродился — безусловно, да, — попробовала расколоть скорлупку. Зубами... Ноготь... Ой! — По-моему голыми руками их лущить бессмысленно, — мне кажется, — Не человеческая еда... Жалко, что я не белка.

— Это уже технический вопрос.

— Тогда, — от мыслей даже в жар бросило, — надо немедленно начинать заготовку. К кому обращаться?

— Всё уже решено, — даже так? — Вопрос был только о шишках. Лущить их прямо в лесу или тащить сюда?

— Ради чешуек? — технология получается подозрительно безотходной.

— Вы же сами сказали — нужна клетчатка. Смотрите, какие мягкие чешуйки. Только растереть — и готово...



Сбивание кедровых шишек с деревьев ручными колотушками

Ахинеев явился в гости во второй половине дня... Вежливо постучал... Вежливо дождался приглашения и проследовал внутрь. Я едва закончила делать вытяжки из препаратов и раскладывать по

хроматографической камере «промокашки» с анализами. Густой запах смеси бутилового спирта и уксуса не успел выветриться. Стол и свободные стулья завалены склянками с подозрительными смесями. На чистой бумажке в центре безобразия — «исходный материал». Плошка с грибным порошком, кусочек «хлебца», распотрошённая шишка и варварски растолчённые в ступке кусочки кедровых орехов (ядра и скорлупки разделяла пинцетом). Логово алхимика...

— Галина Олеговна, куда телефон ставить будем? — светло-коричневая коробка ТА-57 в его руке выглядит ценным подарком. Слава богу, хоть какой-то признак цивилизации возвращается в наше захолустье.

— В принципе, безразлично.

— И всё же? — пришлось отвлечься на размышления. Раньше телефон стоял на столе. При текущем размахе работ это мотовство рабочего пространства. А больше и сунуть некуда. Загадка...

— Рекомендую, в изголовье диванчика. Чтобы, если что — ночью не вставать.

— Согласна! — действительно, разумное использование последнего кусочка свободного места. Теснота...

— Что вы солдатам про орехи сказали? — и этот крутит провода голыми руками... страшно глядеть, — Они сейчас двинулись на пробный сбор орехов, будто на штурм крепости, — ага, то-то Игорь обещал поторопиться.

— Сказала, что из ореховой мякоти можно приготовить нормальную муку, годную даже на макароны.

— А ещё? — чем он недоволен, голос озабоченный.

— Что, если дела пойдут хорошо — скоро у нас будет и своя собственная халва.

— Понятно, — телефон слабо звякнул, оживая, — Сладенького захотелось... Дети... Вы их инструментарий видели? — приклеил к стенке шкафчика над аппаратом список телефонных абонентов.

— Когда? С утра отсюда не выходила... — про «малый военный совет» в стенах этой лаборатории говорить не буду. Про рисунки, «приспособлений» которые набросал, на этом самом столе, специально приглашённый для консультации зачинателей орехового промысла молодой парень из «научников», тоже не скажу. Ибо...

— Гляньте, при случае. Где они только успели узнать про «кедровые колоты»? Сущее варварство!

— Так в чём проблема? — вспомнила, так называют специальные деревянные молотки в рост человека, ими стучат по кедровым стволам,

чтобы сбить висящие на недостижимой высоте шишки. Все так орех собирают.

— У кедра очень мягкая древесина. После удара «колотом» остаётся незаживающая рана, дерево начинает сохнуть. Таким манером, за пару сезонов, мы можем, вместо живой тайги, оказаться посреди сухостоя... Кедр растёт очень долго и плодоносить начинает на 50–60 году жизни. Зато гибнет быстро. Понимаете?

— Намекаете, что одним годом наше здесь сидение не исчерпается и надо заботиться о будущем?

— «Надейся на лучшее — готовься к худшему!» Советую слегка проветриться, — да я и сама уже собиралась.

Искать дорогу не пришлось. Заготовители орехов, в отличие от грибников, держались кучно и волокли на себе тяжести. Протоптали в зарослях основательную тропу. Двигалась на стук колотушек по гулко звенящим стволам.... Отыскала... Посмотрела и ужаснулась... Если верить справочнику (успела кое-что прочесть, пока настаивались пробы в экстракторах) — со зрелого кедра за сезон можно взять несколько десятков килограммов шишек. Видимо, или у нас неправильные кедры, или ошибка в методике. Кора от ударов летит клочьями... На стволах — рваные забоины зверски оголённой древесины... Работнички в мыле... При этом результат — пшик. За неполный рабочий день два десятка морских пехотинцев и нескольких «инженеров» сумели наколотить четыре подозрительно лёгких мешка с «добычей». В переводе на орехи, от силы два ведра. Да я и сама процесс видела. Могучий замах... Сокрушительный удар, от которого вздрагивает воздух... А в итоге — сверху лениво падает жалкая дюжина шишек... Самое обидное, что урожай есть... Но, не валить же вековые кедры бензопилой ради разового сбора? Так дело не пойдёт! Надо или отложить предприятие до заморозков (причём, эпидемия поноса ждать не станет), Или — срочно изобретать какую-нибудь «лесосберегающую» технологию... Отбой, товарищи!



Сбор и сортировка кедровых шишек

«Бойтесь мечтать, мечты сбываются!» Пятый день лагерь то и дело вздрагивает от доносящихся с разных сторон взрывов... Воевавшие товарищи успокаивают, что, примерно через неделю, я привыкну и перестану на такую ерунду обращать внимание. Жили же так люди на передовой долгими годами? Засыпали и просыпались под канонаду... Чем мы хуже? Свяznego ответа у меня нет, но в глубине души подозреваю, что некоторые (не буду показывать пальцем на зеркало) достойны лучшего. Амундсен, вон, писал, что «к холоду привыкнуть невозможно». А он — великий полярный путешественник, половину жизни провёл во льдах. Чего вы хотите от мирного биохимика?

Что особенно противно, где я — там и экстрим. Постоянно оказываюсь в центре событий, не сходя с места. Заколебали! Сутки убила на подготовку полного набора хроматограмм. Промывала, сушила, следила. Наконец, приготовилась пожинать плоды — развернула и отрегулировала денситометр, заправила бумажку с препаратом. И как назло, именно в этот момент, помещение буквально подпрыгнуло на месте от подземного удара... Как я не выбежала прямо через стенку — сама не знаю. Очнулась уже под открытым небом. Вокруг — ни души. Спросить не у кого... Что делать в случае землетрясения — неизвестно. А Прибайкалье, по сейсмике — десятибальная зона!

Минуты через три лениво прокашлялся громкоговоритель — «Спокойно, товарищи! Проводятся сейсмологические исследования...» Зла не хватает! А предупредить заранее? Оправдались — «сами не думали, что пещера может оказаться прямо под нами». Это я по телефону, на коммутаторе, после выяснила. Чтобы вы знали, я землетрясений боюсь с детства! В 90-х годах, по кабельному телевидению, часто крутили «ужастики». Как всё рушится в тартарары, как скалы пополам разваливаются, а снизу огненная лава плещет... Так заикой стать недолго... До самого вечера в себя прийти не могла... Какие измерения, если руки, как у алкаша, тряслись? Ну, боюсь я этого дела. Главное, Ленка могла заранее предупредить о спелеологических планах своего хахала. Трудно было пару слов сказать? Не думала она... Хорошо, когда есть, кому её своим телом накрывать. А меня?

Ещё через день, с утра — сразу пять взрывов подряд. Хорошо, на воздухе и далеко... Плохо, что внезапно. Мы в столовой завтракали. Вышло переживание. Что сие означает? Звуки вроде далеко. Получается, кто-то у берега на минах подорвался... Враги напали? Вскоре выяснилось, это опять, «те же и Голдан» — полные трусы удовольствия... Рационализаторы... Массовая заготовка диких оленей с помощью армейских противопехотных мин. Надо же было до такого додуматься.

Вы не думайте. Перехватить на откочёвке целое оленьё стадо, в нашем современном состоянии — подвиг! Пусть дичи вышло меньше, чем казалось сначала, так недавно мы о такой удаче и думать не смели... Но! Трое суток «мясного аврала». Все свободные от главных работ (грибы — одна из них) оказались брошены «на мясо». От одного запаха варёной крови у меня теперь делается сердцебиение... пусть свежевать олешков и научилась... Только немного пришла в себя, отмылась и отстиралась от жира (вроде бы дикие звери, а толстые будто свиньи) — новая напасть. Урожай! Ночью температура уже опускается ниже нуля... До зимы, по внутренним ощущениям, остался суший пустык. Настало время собирать кедровую шишку. С учётом нового опыта... Господи прости, мать, мать, мать! Взрывы вокруг лагеря теперь грохочут беспрестанно. Вместо примитивных деревянных колотушек в дело пошла воздушная ударная волна от забрасываемых в кроны деревьев самодельных взрывпакетов. Каждые пять минут — бабах! С раннего утра и до самой темноты. Каждый раз дёргаюсь... Судя по непрерывному потоку мешков с шишками, едущих из леса по канатам, добыча кедровых орехов «пиротехническим способом» вышла на крепкий промышленный уровень... Это невыносимо!



Обрушение кедровых шишек самодельной машинкой с ручным приводом

Выдался случай. Отловила Ленку, бегающую по лагерю с неизменной телекамерой и сующую нос во все дыры. Заманила в свою «келью», поделилась горем. Доколе?! Земля трясётся... воздух дрожит... Сколько будет продолжаться этот бесконечный «фейерверк под Новый год»? Та удивлённо пожала плечами:

— А мне — прикольно! — и покосилась подозрительно, — Ты случайно не залетела? Беременные бабы обычно делаются нервные. Сходи в санчасть, проверься. А хочешь — я «одноразовый тест» принесу? — добрая... Сама знаю, что значит длительное отсутствие «месячных». Без всяких тестов. Но, не признаваться же прямо сразу...

— Разве нельзя придумать способ потише? — у кого спрашиваю, у подружки главного подрывника?

— Некогда! — последнее время её любимое слово, то и дело слышу, — «инженеры» сюда попали без зимнего. Продолбить штольню в тёплую пещеру быстрее, чем выстроить помещение снаружи. Вот мы и торопимся...

Про эту пещеру, последнее время, только и разговоров. Какая она была (фотографии подземного великолепия, снесённого взрывами, всем показывали в виде слайд-шоу)... Какая будет... Ненавижу подземелья!

Даже в подвалы лишний раз стараюсь не заходить. Как бы отвертеться от перспективы перебазирования «ниже уровня грунта»? Наверное, придётся ссылаться на высокую влажность (правда, там по стенкам вода течёт), потребность в хорошей вентиляции (это тоже правда, расход испаряемых растворителей устрашающий) и высокие морозостойкие качества китайского утеплителя. Будем надеяться, что знаменитые байкальские ветры моя хибара выдержит...

Пока болтали — явились морячки с БДК. Притащили очередной материал для анализа. Первоначальные планы пустить на помол чешую кедровой шишки подверглись корректировке — она горькая. Сердцевина — ещё ничего, а «внешнее обрамление» — совершенно омерзительно. Пробную выпечку с примесью пищевой добавки мы вчера честно отведали вместе. Конструктор, с которым мы начинали дело, успел подхватить расстройство желудка раньше и сошёл с дистанции. Третьим дегустатором, кроме Игоря и меня, выступил сам Ахинеев.

— Удивительная гадость, молодой человек! — фарисейски сокрушался он, аппетитно умолотив и свою, и половину моей (сама поделилась — уже в горло не лезло) порции печева, — Одно утешение, что она полезная...

— В кустах, на горе, шишка мельче, но зато совсем безвкусная, — поделился морпех, — И растёт низко...

— Разве стланиковый орех мы не собираем? — обеспокоился высокий гость, — Или, без петард неинтересно?

Скорее всего, так оно и было. Из всех бригад сборщики ягеля оказались в самой невыгодной позиции — на ветру, неудобным инструментом (резать мох приходится ножами, стараясь не повредить корни), на корточках. В дополнение к прочему, им отказали в ветке тросовой переправы. Дневная выработка лёгкая, мешок с ягелем можно принести обратно на спине. Другое дело, целые шишки кедрового стланика. Это уже серьёзная добыча, в перспективе она целиком пойдёт в пищу, как «лубяная добавка». Вот они и расстарались. Будет народу трос.

— До чего классный кадр! — восхитилась Ленка, — Галина, сюда! Стань между мешками... — вспышка света и готов очередной «забойный кадр» фото-летописи. Проморгалась и огляделась. Колоритно. Суровые товарищи, в тёмной военной форме, с пистолетами Стечкина в деревянных кобурах... Словно революционные матросы из кино. На заднем плане — красный флаг. Предвижу надпись в стиле — «Орехи для диктатуры пролетариата».



Ручное просеивание кедровых орехов от шелухи разрушенных шишек. Конкурс лучших названий, для ежедневно обновляемой выставки фотографий, стал любимым вечерним развлечением. К сожалению, переработка основной массы кедровых шишек в лесу не выглядит фотогенично. Группа усталых мужиков, сменяясь по графику, то перетаскивают поближе мешки с добычей, то вращают рукоятку самодельной машинки для обрушения орехов, то толкают «от себя — на себя» тяжёлое сито, загруженное смесью орехов и шишечных обломков. Скучное изматывающее занятие... А самое неприятное, что механизировать эту процедуру прямо в лесу — невозможно. Понадобится целый маленький завод... А доставлять абсолютно всё собранное из леса в лагерь, поближе к огню, пару и электромоторам, на мой взгляд — бессмысленно. Вес орехов составляет не более 25–30% веса шишки. Хиляя транспортная система окажется занятой перевозкой мусора. Если бы не пиротехнический способ сбивания шишек с деревьев, то престиж добычи орехов вообще давно упал бы до уровня сбора грибов...

Кстати, зря... Зрелый кедровый орех, с пищевой точки зрения — маленькое чудо. В его ядре 18–20% белка, до 15% крахмалистых веществ и 50–60% масла. Энергетическая ценность — 875 ккал на 100 грамм продукта. Вот кто бы мне ещё объяснил, как к этому богатству подступиться? Способ механическими средствами очистить от скорлупы

десяток тонн орехов, при этом не допустив перемешивания ядрышек с её обломками — я, например, решительно не представляю...

Глава 17. Барьер трудоёмкости

Сознаюсь, как на духу... Планирование чужой работы никогда не было моей сильной стороной. За себя я ответить в состоянии. Пару-тройку толковых подчинённых качественно припахать могу, но когда их счёт идёт на десятки — просто теряюсь. А трёхмерный сетевой график срочных работ, что вывешен в «штабном модуле» — выше моего разума, и воспринимается, скорее, как произведение абстрактного искусства. И ладно, если бы он был один! Когда народ, на планёрках, спорит по поводу производных от него цветных диаграмм (что знаю твёрдо, моя «линия» — светло-зелёная), я с умным видом моргаю, но задумываться даже не пытаюсь... Ради бога, только не надо мне заливать про «метод Форда», «систему Тейлора» и разную там «научную организацию труда» и «думанье глазами». Ну, не моё! Я согласна «отдать посильную работу на благо Родины», только оставьте в покое мозги и не маячьте за спиной с секундомером. Здравый рассудок — это последнее, что у меня осталось...

Каюсь, до вчерашнего дня, я свою роль понимала так: Известна минимальная потребность 357 человек в продуктах питания. Снабжение накрылось. Что делать? Надо взять за образец армейскую норму № 1, более нам недоступную. Точно пересчитать её состав на белки, жиры, углеводы, витамины и всякие там аминокислоты... Потом — определить содержание этих же самых белков, жиров, жмыхов и микроэлементов в подножных «дарах природы» (грибной муке, ореховом шроте, сушёном мясе, квашеном луке и так далее, ну, что сумеем запасти). По итогу — свести баланс и составить смесь из суррогатных заменителей так, чтобы на ней, без особого вреда для здоровья, можно было дотянуть до конца весны — начала лета. Пускай хлеб горчит и отдаёт грибами. Пусть мяса и зелени в миске меньше привычного... Зато — сыты и живые! По всем прикидкам выходило, что, всего за пару недель безумного аврала, голодную смерть удалось надёжно отодвинуть. И вдруг — как доской по голове.

В последний час! Работы по сбору дикоросов под открытым небом решено почти полностью прекратить! Вывод? Появился хороший шанс встретить новый 1629 год в тёплой компании дистрофиков, «на половинном пайке». Отчего? Просто потому, что на их графиках какие-то линии между собой пересеклись... Бред! Лично мне указанная перспектива совершенно не улыбается. Главное, какой смысл? Ещё бы десяток дней, при уже достигнутом темпе — и запас продовольствия достигнет уровня

гарантированного выживания. Маховик заготовок ведь только-только раскрутился. Зачем ломать едва настроенное? Тьфу! За исключением сбора брусники, обнаруженной в сосняке, где недавно собирали грибы, сезон сельхоззаготовок — полностью окончен. Да и брусничкой, как мне кажется, займутся по остаточному принципу, чисто ради витаминной добавки. Эх, не видать зимой ни варенья, ни компота...

Подумаешь — Байкал штормит... В лесных распадках ветра практически нет! Подумаешь — температура по утрам упала ниже нуля... Грибы никуда не делись, а орехи — тем более. Хотите — сама выйду на общие работы... Ведь не для продажи «закрома» набиваем. Сами этим добром зимой питаться собираемся! Было бы понятно, упади сейчас снег или ударь морозы. Без тёплой одежды на ветру много не наработать, да и здоровьем рисковать глупо. Но, погода-то стоит, гм... относительно нормальная! Осень в Прибайкалье хоть и наступает рано, зато растянутая. Поднапрячься бы напоследок... С учётом опыта, выделить на ключевые операции как можно больше народа...

Грех жаловаться... Мне дали высказаться и внимательно выслушали. Задали несколько вопросов по делу. А дальше — разговор слепого с глухими. Нет, в чисто «денежной» экономике сходные случаи известны... Критически важно заранее узнать, что дело перестало приносить доход и вовремя его свернуть. Признаков этого состояния куча — «метод критического объёма продаж»... метод определения «мёртвой точки»... метод «точки нулевой прибыли»... «операционный анализ»... «маржинальный метод»... метод «затраты — объём выпуска — прибыль»...

— Простите, люди... Вы сами недавно утверждали, что у нас состояние «осаждённой крепости»? Потрудитесь теперь объяснить — по каким соображениям важнейший вопрос «заготовки кормов» отложен «на потом»? Потом не будет никогда!

— Видите ли, Галина, — ласково общались, как с малолетней дурочкой, — Продукты, на первое время, у нас уже имеются. Мы и так выделили на них максимальное количество свободных рабочих рук. Пока прочие части «плана выживания» пребывали в подготовительной стадии... Спасибо! Теперь, приоритетны иные задачи.

— На половинном пайке, к весне, мы будем от ветра шататься! — кивают с умным видом, — Всего несколько дней, в прежнем темпе, и наличный запас можно увеличить на треть! Ну, на четверть... — а они ухмыляются, — Я им не русским языком объясняю? — Сами себе яму (хотела сказать «могилу») роём! Ещё хоть пару дней...

— Галина Олеговна, у вас профессиональная деформация... Мы — не просто робинзоны, а «зародыш цивилизации».

— В смысле?

— Для достижения «порога самодостаточности» нам сейчас требуется одновременно двигать 150-200 независимых проектов. Это означает, что каждая группа (временный коллектив) из 2-3-5 человек, «ведущих горячую тему», обязана полностью закрыть базовую потребность общества в том или ином «продукте» собственными силами, — да, не хило он размечтался... — К счастью, многие вопросы удаётся решать параллельно или частично совмещать...

— Стоп! Какие 3–5 человек? Только вчера, на заготовке грибов, у меня работало человек тридцать... И почти столько же — на сборе орехов...

— Верно. Это было оправдано, пока труд каждого из них позволял обеспечить едой ещё 15-20 занятых в других областях. Именно вчера-позавчера, — и тычет пальцем в мешанину цветных линий, — по причине удалённости и плохой погоды, их относительная выработка сократилась вдвое. Валовой-то объём заготовок ещё растёт, но в условных единицах на человеко-день — он уже упал ниже допустимого порога. Вы, Галина, требуете продолжать бессмысленный расход трудовых ресурсов. Извините...

— Потребность в еде перестала быть базовой? — спорить с Ахинеевым бесполезно, сколько раз пробовала.

— Она перестала быть «самой главной». Если угодно — «смертельно необходимой». На первый план выдвинулись другие нужды...

— В вашем понимании, — меня зло взяло, — живые люди должны полгода обходиться без полноценной пищи? Голодать полезно?

— Кроме еды, этим же людям, в это же самое время, жизненно необходимы, — принялся загибать пальцы, — зимняя обувь, тёплая одежда, средства гигиены, защита от врагов и непогоды...

— Таким манером можно бесконечно много потребностей насчитать... — ухмыляется.

— Это способов (!) удовлетворить базовые потребности много. Цивилизация нас сильно избаловала. А потребностей — полторы-две сотни. Начиная с социальных условий (жильё, вода, свет, канализация) и заканчивая одеждой с набором продуктов питания. Подсчитано давно, ещё в XIX веке, фанатиками «рационального образа жизни». В условиях скудости — приходится выбирать самые простые варианты, а от приятного разнообразия — временно отказаться... Например, вместо автомобилей — есть канатная переправа. Это повод ломать ноги по косограм? Лучше

плохо ехать, чем хорошо идти. Так?

— Тогда не всё ли тогда равно, сто пятьдесят «потребностей», или тысяча? Тут, нас всех, вместе взятых — меньше четырёх сотен. Не разорваться же, «с одной задницей на три базара»... Как быть?

— Мы тут прикинули, — чешет нос, — Любая общественно-важная проблема, которую группа, максимум из 5-7 работников, не способна решить в течение 7-10 дней — априори, считается неразрешимой. Непрерывное поступление любого важного ресурса надо организовать так, чтобы с делом свободно справлялись не более 2-3 человек, а ещё лучше — один. Граничные условия выживания! Если угодно — барьер трудоёмкости. К тому, что не могут сделать «пятеро за неделю», приступать глупо.

— Так... так не бывает! Получается, что каждый из нас должен кормить, поить, одевать, защищать ещё целую сотню. Ничего себе разделение труда!

— А если очень надо? — вот вам и аргумент... — Кстати, в средневековых коммунах Вольных Городов примерно так и было. Со всеми жизненными вопросами управлялись 48-50 цехов, часто, состоявших всего из нескольких человек. Тогда мир был проще... Как видите, вопрос встаёт не впервые. Опыт решения имеется.

Про Вольные Города он напрасно заговорил. Единственный такой отечественный город, которым нам в школе проедали плешь на уроках — Господин Великий Новгород. Что делать, если не было в России никаких «очагов демократии» кроме Новгорода и, отчасти, Пскова? Да и те, если признаться. Выражение «новгородское вече периода упадка» приходилось слышать? А киевский Майдан по телевизору видели? Вот это оно самое и есть, в современном исполнении. На любые осмысленные действия это распалённое страстями человеческое стадо не способно по определению... В свете сказанного (после только что полученного разочарования), я собралась сполна насладиться зрелищем делёжки свободных от выполнения «Продовольственной программы» трудовых ресурсов. Знаем эти дела. Как призывать жертвовать других, все требуют справедливости. Солидарное общество они собрались строить, ха... Как вспомню свары учёных мужей в университете... И ещё говорят, что интеллигенция — это совесть нации. А новгородские трудовые массы, согласно легенде, решали сходные проблемы кулаками, на мосту через Волхов.

Ну, вот... Пока мечтала о представлении, собрание закончилось. Без скандала. Снова я осталась этакой одинокой волчицей. Даже неинтересно. Потыкали пальцами в график, добавили запись в журнал и всё. Получается, весь народ, задолго до начала толковища, был распределён и переписан?

Какой смысл тогда было воздух сотрясать. Ради одной меня? Скорее — решили слегка подстраховаться (выслушать оппонента) и подсластили пилюлю на прощанье. Понятно, что личный план работ у меня имеется, но всё же... Напряжённая суета хоть от тоскливых мыслей отвлекала.

— А вас, Галина Олеговна, я попрошу остаться! — пока решались производственные вопросы, полковник Смирнов притворялся, что он больше для мебели. А теперь, я вдруг понадобилась этому члену триумvirата.

— Слушаю... — я на ногах, а он — сидит и смотрит мимо. Привык солдатами помыкать. Володя бы встал...

— Почему занятия по огневой подготовке пропускаем? — у меня от ваших взрывов и так голова трещит.

— Пистолет у меня есть. Стрелять умею...

— Покажите! — добыла из куртки «Макаров», всё с той же самой, полегчавшей на один патрон обоймой.

— Когда последний раз оружие чистили? — несколькими движениями разобрал противную железку на детали, брезгливо вытряхнув из внутренностей кучку лесного сора. Вот чёрт, я его только снаружи протёрла...

— Видите? — да уж, не слепая, — При таком небрежении однажды можно пострадать. Патрон в патроннике специально держите? — на всякий случай кивнула, — Это правильно. Но, знать автомат вам тоже надо. Мало ли... График занятий — висит при входе. Найдите там свою фамилию и не опаздывайте, — поднял глаза — Ясно?

— Я могу идти? — терпеть ненавижу подобное обращение. Моя полувоенная одежда его с толку сбивает?

— Вы, наверное, думаете, что отсутствие погон и звания даёт право пренебрегать своими обязанностями?

— Впервые слышу! — какие ещё «обязанности»? Кто ты и кто я... Не приставай к гражданским, дяденька...

— У нас военное положение... — да слышала я уже, сто раз одно и то же, — Все свободные от текущих работ теперь считаются «мобилизованными» или «проходящими обучение», — с очевидным удовольствием покосился на сетевой график, — Думаю, что, час-другой строевой подготовки тоже пошёл бы вам на пользу... — он сдурел?

— Военное положение ещё не означает введение «военного коммунизма»! — быстро мужик приспособился...

— И зря! — мечтательно прищурился, — Кинокомедию «Дежавю» смотрели? Не всё при СССР было плохо... — ещё один сторонник

тоталитаризма образовался. Сам, небось, из фильма запомнил одну фразу — «А американская профессура к бою готова...» Ишь, отыскал своё место в новой жизни. Господи, кто эти люди и куда я попала?

В первые дни после закрытия «аномалии» метод перемещения брёвен из леса к берегу Ангары по канатам казался экзотичным аттракционом... После катания «по грибы» воздушным путём, тросовые переправы стали привычнее. Подумаешь, малая канатная дорога. Но, пока шла от «штаба» к «полигону» (так указатель обозвал вытянутую по меридиану рытвину, северным концом упирающуюся в склон горы), успела изменить своё мнение. К проносящимся над самой головой здоровенным брёвнам, метров по 25–30 длиной — привыкнуть невозможно. Когда очередной «подарочек из леса» с сухим шелестом катится по обвисшему от его тяжести тросу — хочется втянуть голову в плечи, а то и вовсе отпрыгнуть в сторону. Городские рефлексy. Если на тебя упала тень — это автобус или грузовик сзади подкатился... И кто догадался протягивать канаты над пешеходными дорожками?

На фоне «угрозы сверху», регулярное вздрагивание почвы от подземных взрывов более не впечатляет. А лесная канонада в отдалении воспринимается, как обычный звуковой фон. Поймала себя на мысли, что коли мне удастся вернуться домой после передряги, то своими новыми стальными нервами, закалёнными в борьбе за выживание, я буду представлять угрозу для общества... Если сразу не задавит машина, при переходе улицы на красный сигнал светофора... То, скорее всего — арестует первый же встречный патруль... За манеру держаться... Озверела. Спорю с полковниками морской пехоты, рядовых морпехов запросто беру в плен, руковожу всякими авантюрными проектами. Безумная баба, днём и ночью шароёбится по дикой тайге, без документов, но с заряженным пистолетом. Представила неожиданную встречу на этой тропинке с бывшим деканом и едва не расхохоталась... А когда-то он казался мне крутым мужчиной и грозным начальником... К избушке, затыкающей указанную канаву с юга, подошла настроенной почти благодушно. Действительно, чего я комплекую? Раз выдалась пара свободных часов, лучше провести их в тепле под крышей, «изучая матчасть». Попасть на «общие работы» всегда успею...

Только попав внутрь, внезапно осознала, что это первый деревянный (!) дом, который я здесь вижу. Уже не дощатый сарайчик сортира, а полноценная избушка с крышей, сенями, забранными полиэтиленовой плёнкой окнами и печкой-водогрейкой внутри. Всё новое, оструганное, но почему-то серовато-жёлтое. А, вспомнила! Слышала спор о возможности

строительства зданий из свежего леса. Знатоки утверждали, что зимой брёвна высохнут от внутреннего тепла неравномерно, их поведёт в разные стороны и здание развалится. А практики отвечали, что на постройку можно пустить «сухостой». Не высший сорт, но несколько сезонов выдержит. Вот, значит, как он выглядит, если снять с брёвен на пилораме внешний потемневший от непогоды слой и обнажить сердцевину...

Подсознательно ожидала, что внутреннее помещение будет выкрашено защитной армейской краской (как в кино) или покрыто лаком (как в музеях деревянного зодчества). Нет, голое дерево. Такой же голый стол, для чистки оружия, плакаты и одинокая лампочка под потолком... Смутно знакомый солдатик в одной ботинке. На другой ноге — обмотка и самодельный брезентовый тапок. Ясенько... Бойца, пострадавшего на погрузочных работах, пристроили вести стрелковые курсы. А разумно... Главный рабочий орган человека — это не руки или ноги, а голова. Каждая голова сегодня на счёту и уникальна. Вчера — я его учила, сегодня — он меня просветит насчёт древнего АК-47.

Как бы не так... Сначала — я лишилась остатков маникюра. Мои и без того довольно короткие ногти заставили ликвидировать заподлицо. Криво и косо. Обыкновенными казёнными ножницами! По-мужски наточенными до сабельной остроты. Хорошо хоть, нашлись ватка и спирт, для дезинфекции и обошлось без крови. Как объяснил солдат — «оружие под красоту женских рук не заточено». Травмы при попытке вытащить пальцами магазин из подсумка или быстро отделить его от автомата — самое обычное дело. Сломанный ноготь, в условиях природной антисанитарии — серьёзная травма. Бр-р-р! Когда-то ухоженные пальчики — стали выглядеть до обидного простонародно, словно у торговки с рынка. И теперь это навсегда...

Время до обеда убила на редкость плодотворно. Научилась набивать патронами рожок, пять раз пальнула в толстую деревянную колоду с нарисованной на торце мишенью (типа местный пулеуловитель). Прогулялась вдоль пологих земляных откосов поглядеть на результат. Обнаружила, что пули пробили дерево вдоль навывлет и оставили аккуратные дырочки в дощатом щите. Мощно бьёт! Причём, отдача не сказать что сильная. У ружья — больше. Потом, получила набор принадлежностей и разложила на серой от многократного употребления тряпке свой «Макаров». Выскребла из его потрохов соринки и жирную чёрную грязь. Заново протёрла детали чистой тряпочкой. Собрала и предъявила к осмотру. Получила выговор... Снова повторила процедуру... И так — три раза подряд...

Всё это без придирок и насмешек. Рутинно и тщательно... Парень чистил автомат. Я — пистолет. Попутно общались... Оказывается, в детективах не ввали. Чистка личного оружия — уютное и душеспасительное занятие. Оттираешь себе потихоньку с деталек пятна и думаешь, о простом и вечном. Например, о давешнем разговоре про барьер трудоёмкости. Как-то сама собой выстроилась логическая цепочка между словами Ахинеева, про порог за которым бессмысленно упираться и старой мудростью зеков, что «Убивает не маленькая пайка, а большая». Кто рвал жилы, пытаясь поднять выработку и за это нажраться досыта — погиб. А экономившие силы — выжили. В решении вовремя и решительно прекратить работы, переставшие давать необходимый «выхлоп», что-то есть. За отсутствием подходящего собеседника, поделилась идеей «о пользе умеренности» с солдатом. Тот хмыкнул, вытер руки чистой ветошью и выставил на стол полулитровую банку с крупными слегка розоватыми зёрнами.

— Попробуйте! — и аппетитно отправил в рот порцию угощения. Я так не могу, встала, помыла руки с мылом, взяла.

— Очищенные кедровые орехи? — подозрительно повертела гладкие зёрнышки под лампой. Ни единой царапинки, — Неужели своими руками чистил? — умелец, а мой-то обломанный на орехах ноготь только отрос...

— Парни, после ночной смены, принесли. Вчера «инженеры» изобрели какую-то трубу с паяльной лампой.

— Спасибо! — значит, нашёлся способ быстрого выколупывания ядрышек из плотных маленьких скорлупок. Я что-то такое подозревала. Давно... Ещё дома, когда разглядывала в витрине супермаркета крошечные яркие пакетики со «свежими кедровыми орехами», по полторы тысячи рублей за килограмм, и удивлялась самоотверженному идиотизму их покупателей.

— Вы такое пробовали раньше? — парень провинциал, — В городах, говорят, теперь всё что хочешь продают... — он издевается?

— В больших городах очищенные кедровые орехи покупать нельзя. А в столицах — это смертельно опасно!

— Почему? Они же вкусные... — но жевать сразу перестал. Ну и репутация у меня здесь сложилась, однако.

— Они там ядовитые па-та-муч-та, — опасливо отстранился от банки, — Как биохимик предупреждаю! Масса народа навсегда посадила печень, отведав буквально 50-100 граммов «магазинных» кедровых орехов... Не бойсь! Вот эти — есть можно. Пока они свежие.

— Террористы отравили? — примета времени, с некоторых пор, что в

России не так, виноваты террористы.

— Сами пропали... — моргает непонимающе, — В ядре кедрового ореха больше половины содержания — масло. Стоит убрать скорлупу и на воздухе оно мигом прогоркнет. Лакомство превратится в сущую отраву... Самый стойкий «к прогорканию» орех — это фундук. А кедровый — самый нестойкий. При комнатной температуре — он нормально лежит в скорлупе по полгода и больше, зато без скорлупы — портится за несколько дней. Пока орехи почистят... пока из Сибири, поездом, привезут на фабрику... пока они хранятся на складе и в магазине... Чем крупнее город, тем продолжительнее задержка. Итог? К моменту покупки, вместо прославленной рекламой «целебности» — на прилавке чистый яд, а потребителей спасает от тяжёлого отравления только безбожно задранный цена. Страшнее их — только рафинированное масло. Этот яд попадает в кровь, сокрушает тонкие стенки кровеносных сосудов, связки и сухожилия, а потом — выводится через желчные протоки, навсегда разрушая печень! А орешки вкусные...

С выходцами из российской глубинки мне последнее время приходится общаться редко. Да и те — весьма отборные экземпляры. Интересно, что для солдатики я сама — «столичная штучка». Видно, что меня стесняется.

— А почём у вас в Москве, продают кедровые орехи? — неужели он в настоящем времени спросил?

— Питерские мы... — у москвичей в провинции отвратительная репутация, не надо мне её, — На Невском, за килограмм кедрового ореха в скорлупе, просят 300 рублей. Чищенный орех и ореховая мука продаются в одну цену — от 1200 до 1500 рублей за килограмм. Зависит от фирмы производителя и расфасовки...

— И берут? — с понятным недоверием интересуется. В деревнях Нечерноземья, тысяча — огромные деньги.

— Берут, конечно, — глупость человеческая неискоренима, — После выхода «Анастасии» и всяких там «Звенящих кедров России» — особенно охотно. Больным... Для «попробовать»... На праздничные торты и салаты... Считай, что у нас на столе стоит царское лакомство.

— А обычная мука у вас в Петербурге почём? — хочет сравнить.

— За килограмм белой муки высшего сорта в обычных универсамах просят 30 рублей.

— Странно, этих орехов в лесу — завались. И никому не надо, — оживился, — Местные тунгусы орехи не собирают...

— Они и грибы не собирают, — драить пистолет мне надоело, проще

отвлечь «инструктора» разговором.

— Нам теперь, перед сном, лекции читают, — слышала про такое, — рассказывают о Московском царстве, о завоевании Сибири, всякие технические науки... понемногу. Я слышал, что в Братском остроге, уже несколько лет, вообще без хлеба сидят... — да, проблемы «исторической родины», воленс-ноленс, начинают занимать умы.

— Правду говорят. Царь-батюшка, стрельцов с казаками, с умыслом — держит «на коротком поводке». Шлёт служивым припасы с бо-о-ольшими перебоями. А самим заводить хозяйство и пахать землю — строго запрещает.

— Как такое возможно? Мы за неделю на полгода продуктов запасли (это ты хватил, но спорить не хочу).

— Мало иметь продукты. Надо уметь их приготовить, — скромный повод для гордости, — Ну, по нашему рецепту — тут не будут готовить грибы ещё лет триста. В местной Московии, например, пока и белого хлеба не пробовали.

— «Инженеры» сказали, что белая мука будет завтра-послезавтра. Что-то с бочками и ацетоном химичат...

— Будет! — куда они денутся, — Методичку, по технологии муки, я им составила, — восхищённый взгляд.

— И ещё, говорили, что в муку, для веса, будут добавлять толчёную кедровую шишку... — ха, провоцирует?

— Откуда такое известно? — слухи уже просочились. Хотя, странно, если бы не... Еда — тема популярная.

— А иначе, зачем рушить орехи в лесу прекратили, а всё собранное, не вынимая из мешков — прямо сюда?

Та-а-ак... «В маленькой деревне секретов не бывает!» Мечты Дарьи Витальевны о сохранении в тайне неаппетитных тонкостей новых пищевых рецептур и технологий — можно забыть. Информация всё равно утечёт. Кстати, объясняться-то, в случае чего, мне. Гм... В нашем балагане вакантна должность «химика-отравителя»... Свернуть разговор не получится. Сомнения — питают подозрения. Оно мне надо? Придётся отвлекать внимание.

— Это — инерция мышления. Если по уму, то сбор шишек — единственная операция, которую имеет смысл делать вручную. Зато всё, что только можно механизировать — обязательно надо механизировать, — не понимает, — Вот смотри! Чем отличается первобытнообщинный строй охотников-собирателей от, гм, нормальной жизни?

— Охотники-собиратели в основном бегают и ищут, где пожрать, а

поэтому постоянно голодные... и с голой жопой, — ого, ёмко! — Нормальные люди всё нужное выращивают или производят на заводах. Ну, нас так в школе учили...

— В принципе — верно! А что делать, когда невозможно выращивать... и фабрик тоже пока нет? — молчит, — Рассуждая логически — можно всё устроить под открытым небом. Завод, это не стены и потолок, а техпроцесс.

— Дошло... — собирается с духом, — А тогда, зачем «инженеры» шелуху от шишек в мельнице растирают?

— Так жалко сразу орехи загружать, — шаровую мельницу из пустой металлической бочки я уже видела, но что она уже заработала, пока не в курсе. Будем знать, — Проверяют на чём-то похожем, что ради опыта истратить не жалко...

— Это правильно! — на глазах повеселел, — Шелуха с ацетоном, внутри галтовочного барабана, — а что такое — «галтовочный барабан»? — Заодно, саму бочку и железяки внутри, от грязи и сора промоют. А я не догадался...

Подрывать остатки своего дутого авторитета, спрашивая про «галтовочный барабан» я не стала... Сама смутно припомнила, где слышала это словосочетание. Давно... Папа ещё на заводе работал. Ага! Кажется, это такая круглая коробка, в которую бросают мелкие металлические детальки, вперемешку с опилками... Коробка потом вращается, а детальки пересыпаются внутри и бьются друг о друга... Через некоторое время их острые грани окатываются, словно речная галька. Опилки, естественно, истираются в порошок и время от времени их заменяют... Здорово.

— Инженер сказал — «Конечно, шелуха от шишек — говно, но зато этого говна у нас — до хрена и больше!» — можно важно кивнуть, все части головоломки стали на место, — А ещё он сказал, что они все мелкие стальные обрезки собрали, туда засыпали и будут крутить, пока они не заблестят, — узнаю логику Ахинеева, — А из промывочного ацетона уже смолу гонят...

— Вот видишь? — уроки Володи не прошли даром. Достаточно внимательно слушать и тебе всё объяснят...

— Это... — солдатик додумал свою мысль до логического конца, — Значит, когда мельница приработается, то в неё будут грузить чищенный орех, молоть его с ацетоном, а из ацетона сразу отгонять кедровое масло? Орех — на муку, масло отдельно — тоже на еду? И даже отмытую шишку — на еду? Безотходная технология?

— Наверное... — так глубоко в технические вопросы я не вникала. Просто подсказала, что ацетон — самый простой и безвредный растворитель, который можно раздобыть в лесу. Простой «сухой перегонкой» деревянной щепы, — Полностью очищенная от масла сухая кедровая мука хранится долго, как обыкновенная пшеничная. Масло, лишённое доступа воздуха — тоже хранится нормально. Если всё делать аккуратно, то выйдет не хуже, чем «из магазина».

— Это тоже вы придумали? — попробую, как можно небрежнее, пожать плечами, типа — а что тут такого...

Солдат закончил чистку и теперь ставит автомат в грубо сколоченную пирамиду. Рожок с патронами сует куда-то под стол. Мой пистолет его тем более не интересует... Нахмурился... Снова поднял на меня глаза.

— Тогда почему «эти», ну, которые в Братском остроге, без муки сидят? Там же кедровая мука растёт не меньше, чем у нас... Наколотили бы по осени шишек и горя не знали. Раз уж им царь пахать и сеять запрещает. Или... они там совсем дикие? Как первобытные охотники-собиратели?

— Не более дикие, чем в наши, в XXI веке! — стыдно требовать от предков слишком много, — Точно так же собирают орехи и жрут, или продают купцам, если есть поблизости купцы. Бездорожье кругом, — задумался... — А молоть муку из кедровых орехов, без глубокой экстракции масла растворителем — бессмысленно. На воздухе она мгновенно прогоркнет. Хранить нельзя совсем. Механический пресс не даёт качества, хоть несколько процентов не отжатого масла в мякоти наверняка останется, — слушает, — И так будет ещё очень долго... Одновременно молоть орехи и вымывать из них жиры растворителем люди научились только в XX веке.

— Как-то по-дурацки получается. Я Джека Лондона читал. Там папуасы. Живут на островах в океане. Собирают кокосовые орехи. Или едят их сами и сидят без штанов, или продают европейцам на переработку, а сами сидят без орехов.

— Естественно... Чтобы переработать орехи, нужен завод и инженеры, а у папуасов ни того, ни другого нет. Чтобы самим построить завод — нужны знания и материалы. Замкнутый круг...

— Я тут прикинул. По уму, наша ореховая мука должна бы стоить, примерно, сколько пшеничная! Вы говорите, что кулёк обычной муки в городе — 30 рублей, а такой же кулёк кедровой — аж полторы тысячи. Хотя, сбор орехов — самая тяжёлая часть работы. Выходит разница — в пятьдесят раз. Где справедливость?!

— Если весь технологический процесс механизировать до упора, — похоже, про тёртую шелуху гражданин наконец благополучно забыл, — то везти шишку из леса, рушить её, чистить орехи и перерабатывать их на муку и масло обязательно надо машинами. Так создают в индустриальном обществе «барьер трудоёмкости» между колониями и метрополией. А заодно — извлекают прибавочную стоимость...

— У кого машины — тот имеет всё. А у кого кедровые шишки — ничего не имеет? — вдруг зло бросает мне солдат — И потом, всякие городские, ржут... Говорят, будто русские — это «белые папуасы»... Тоже дикие и без штанов. Только в Сибири пальмы — с иголками, а кокосы — совсем мелкие...

Что у нас за страна? Кто бы с кем бы ни говорил — речь обязательно зайдёт о политике. А политика — дело гиблое. Потому, что там нет ни постоянных друзей, ни постоянных врагов, одни только постоянные интересы. Простые животные желания — добиться своего, а всех остальных оставить в дураках. Интересно, из каких слоёв общества мой собеседник? Что не сын Абрамовича — видно сразу. Довольно правильная речь не характерна для уроженца глухой деревни, опять же — книжки читал. И тем не менее... Похож на жителя рабочего посёлка возле крупного предприятия. Городских он не любит, но сам далеко не деревенщина... Вон, поставили инструктором по стрелковой подготовке. С боевым железом управляется ловко и квалифицированно... Интересный мальчик...

— На правду не обижаются! — сейчас посмотрю, что ты скажешь, — «Раз оно выглядит, как утка, ведёт себя, как утка, и крикает как утка — то оно и есть утка!» Знаешь такую поговорку?

— Я понял... — буркнул под нос еле слышно, — Сам видел, в командировке, что с кедром после «колотов» бывает... Мужики, ради лишней сотни, ничего не жалеют. Тайга общая! Бери, сколько рук хватит... — помолчал и добавил громче, — Всё равно, эти ваши «ножницы цен» — подлость и гадость... Люди, по посёлкам, в обносках ходят... каждую копейку считают...

— Думаешь — если папуасу начать платить за орехи много-много денег, то он сразу перестанет быть папуасом? Да он все пальмы раздербанит до последней, а половину переломает...

— Да, да, «мьлдованэ это не нация, а состояние души»... — что его настолько расстроило?

— Любое разделение труда уродует нравы, — попробую утешить молодого человека, — Торгаш, если верить Марксу, за 300% прибыли — продаст родную мать в публичный дом. Охотник — готов выбить всё зверье

в лесу. Рыбак — выловить в море всю рыбу. И так далее... Общее спасение только в том, что гады технически безграмотны (гребут даровое надрывая пупок) и вдобавок мешают друг другу.

— А деревня, перед городом, в чём провинилась? — не успеваю за движением чужой мысли, — Вы знаете, по какой цене зерно или крупу на селе покупают и по какой, потом в городских магазинах продают? — ну, ладно... предположим, знаю, — А вы знаете, как под «целевой кредит» из крестьян последние соки выжимают? — и это знаю... Я даже знаю, отчего парнишка злится. От чисто деревенской зависти к «городским», которые походя имеют выгоду там, где другим не светит.

— Так всё же покупают или силой отбирают? — сработало, смолк на полуслове, — Раз вы сами продаёте, то считайте эту разницу «налогом на глупость». Тот, кто торгует сырьём, а не готовыми продуктами его переработки — сам себе злобный Буратино и всегда будет вынужден довольствоваться объедками от чужой жирной прибыли. Закон природы!

— И здесь — надо понимать, в XVII веке, — то же самое творится? Одни на работе корячатся, а другие — доставшееся проматывают?

— Абсолютно! — каждому легче на душе, когда он знает что не один дурак на свете, — Вот и «землепроходцы» не просто так в Сибирь лезут. Они собирают пушнину для московского царя. Единственный экспортный товар, который рентабельно возить за тысячи километров через всю страну. Уже к концу текущего века в Сибири почти не останется соболей... Выбьют, как мамонтов. Причём, сами «покорители» ходят оборванные и голодные, по несколько лет не получают жалования. А в Европе из этих соболей шьют мантии королям!

— Товарищ Ахинеев на лесозаготовках, речь толкал, — ни к селу, ни к городу парень сменил тему, — Увидел побитые колотушками кедры и сказал, что наблюдает не людей, а стадо жадных папуасов, поскольку так, как мы, со своим собственным лесом обращаться нельзя. Пустыня после нас останется, как после настоящих папуасов на острове Пасхи. Можно подумать этот лес наш? А Байкал?

— А сейчас он чей? — если скажет «государственный» или того хуже «царский» — я в парне разочаруюсь.

— Наш, конечно! Общий... Ой! — так, вроде бы дошло.

— Тогда, пора слезать с пальмы... — непонимающий взгляд, поправились, — С кедра... Пока силком не стряхнули...

— Думаете, и земля наша? — понял оговорку и оперативно среагировал, — Вот придут сюда царёвы слуги...

— А вы здесь на что? — демонстративно повела взглядом на

оружейную пирамиду и учебные плакаты...

— Вот и «главный инженер», — надо понимать, Ахинеев, — примерно это же сказал. Пока будем производить ровно столько, сколько потребляем и только для себя, не продавая на сторону — никто нам не страшен. Самые ужасные враги — люди для себя сами... — снова сменил тему, — А то... Выходит, прямо с земли, умеючи, можно так из говна конфетку сделать? Если ни с кем не торговать и нужное производить на месте самим, только не надрывая пуп, а вот так сейчас — просто, но по-заводскому, чтобы всем хватало... Этот ваш «барьер трудоёмкости» пропадёт, да?

— Теоретически, — Карл Маркс, от моих слов, сейчас ротором вертится в гробу, — но такому общественному строю ещё нет названия.

— А инженеры говорят, что у нас скоро получится «походно-полевой коммунизм»...

Глава 18. Пищевая энергетика

Для рабочей смены, не занятой «в поле», приём пищи теперь организован круглосуточно и сильно похож на будни пассажирского вагона поезда дальнего следования. В любой момент, каждого проходящего, на кухне ожидает бак с кипятком, немудрящая закуска и клочок оберточной бумаги, вместо столовых приборов. Хочешь — забирай в свой «жилой модуль», хочешь — питайся по дороге на рабочее место. Среди дня — обслуживания нет. Без термоса, в кружке или котелке, кипяток далеко не унесёшь. А горячего хочется постоянно... Наваждение... Скорее всего — хочется горячего и сладкого одновременно. Чая или кофе. Дремучие городские инстинкты...

Термосы, по здравому размышлению — привилегия работающих далеко от очага цивилизации. Обитатели лагеря, как я, например, могут себе позволить выбор. Остаться «на перекус» в полигонной избе... Или засесть с грибным хлебцем и кружкой горячего травяного настоя в лаборатории... Тащить еду в «модуль» — значит самой приманивать туда грызунов. Слава богу, оба мои места постоянной дислокации стоят на подпорках и мелкой живности залезть туда трудно. Тем не менее, лучше побережись. О необходимости чистить пространство под настилом пола «обитаемых объектов» от наметаемого ветром мусора и растительности нам твердят постоянно. И не только твердят... Помню впечатление от продемонстрированного на утренней поверке бывшего одеяла, значительная часть которого (обозначенная здоровыми дырами) превратилась в мышиную подстилку...

А это что ещё за чудеса архитектуры? На ещё недавно пустовавшем склоне, рядом с временным складом, выстроился ряд бревенчатых платформ на полутораметровых деревянных столбах. Трибуны на курьих ножках. Столбы, кстати, я видела раньше. Ямы под них сверлили смешным самодельным буром, который вращали по 4 человека разом. Двое на каждое плечо рычага. А теперь — буквально на глазах, они превращаются в избушки... По новенькой тросовой переправе (брёвна для столбов, я точно помню, таскали руками) едет от лесопилки на роликовом подвесе штабель брусьев, маркированных цифробуквенными индексами. Как конструктор «Лего»... Трос протянут примерно над платформами и строительные материалы выгружают прямо на помост. Как оно водится — по-нашему. Раскачав из стороны в сторону подвес и в нужный момент скомандовав

«майна» парню с пультом управления в руках. Ага, это у них не просто подвес, а бензиновая лебёдка, приспособленная тягачом. «Правила техники безопасности» нервно курят в сторонке... А следующим номером, если я верно поняла идею, станут заезды по канату, на этой же самой лебёдке, с этим же оператором, в подвесной люльке.

Такое впечатление, что все деревяшки — части готового «строительного набора». Во всяком случае, их без всякой подгонки, просто сверяясь с обозначениями, укладывают в сруб. Голыми руками, без единого гвоздя... Стены вокруг платформы растут прямо на глазах. Интересно, это жильё или служебное помещение? Судя по отсутствию оконных проёмов — сарай. Склад... Кто-то мне рассказывал, что в Сибири существует два любимых стиля архитектуры — «дом-сарай» (где жильё и подсобные клетушки накрыты общей крышей и простираются на многие сотни квадратных метров) и «детская площадка» (где отдельные строения на сваях соединяются над землёй деревянными мостками и лестницами). Причина одна и та же — нежелание чистить снег. В накрытые сверху проходы — он не попадает, а с поднятых над землёй дощатых сооружений — уносится ветром. Передо мною разворачивается стройка «по второму варианту». Шедевр традиционного зодчества...

Пока глазела — оператор «канатного трактора» подтянулся, встал двумя ногами в петлю троса, на котором привёз груз, уселся, перехватил руками пульт и дал своему бредовому сооружению газ. Поехал вниз, за новой порцией строительных материалов... Во исполнение великого завета — «не ходите ногами и не носите руками»... Да быстро как... Даже завидно. Интересно, а нормальную канатную дорогу, с прицепным вагончиком, по этому принципу устроить можно?

Проследив удаление «канатоходца с мотором», сначала не поверила. Потом, присмотревшись, убедилась. По канату, уходящему в кедровую чащу, как вчера и позавчера, продолжают ехать туго набитые мешки. Или само высокое начальство переиграло собственное решение (погода дарит последние солнечные деньки), или что-то заставило его это сделать... И я, кажется, знаю — что. Снизу, от скопления палаток «кухонного блока», вкусно тянет запахом горячего орехового масла. Вчера его не было. И утром... Видимо, очищенные орехи уже пошли по рукам... Мужики — это натуральные дети. Упрямые, как маленькие котята. Пока не сунешь лакомство под самый нос — противятся собственной пользе из последних сил. Ага, бревно из леса тоже едет... Но, за ним — снова мешки с шишками... За стеной леса очередной раз гулко грохнуло... Можно предположить, что бригады заготовителей деловой древесины,

отправившись сегодня на лесозаготовки, прихватили с собой привычную мешочную тару и то, что я вижу — «побочный продукт» механизации работ. Если лес волокут из чащи не руками, а лебёдками, то свободные руки следует занять чем-то полезным. Тем более, что регулярный подрыв взрывпакетов один чёрт рекомендован, как средство профилактики от медведей. Ведь если шишки падают, то это кому-нибудь нужно? Вот и ладненько. Не одной же мне на совещаниях глотку рвать. Хотели прямой демократии «по Ахинееву» — кушайте её теперь до отвала. Мотивированные перспективой голодной зимы трудящиеся заготавливают продукты сами... И чихать хотели на мудрые распоряжения руководства. Благо, не надо таскать добычу по горам на своём горбу.

В приподнятом настроении даже не заметила, как ноги сами донесли до брезентового навеса, пахнущего орехами и ещё чем-то вкусненьким. А ведь не собиралась ноги ломать... Правильно говорят, что иногда человек мыслит желудком. Типа, там находится крупный нервный узел, настоящий резервный мозг, по мощности сравнимый с головным, но специализированный на управление пищеварением, как спинной — на управление конечностями.

— Галина Олеговна, присоединяйтесь, у нас блинчики! — предложение, от которых не отказываются...

— Не беспокойтесь, кухонный наряд уже работает, никого не обидим, — мой ступор приняли за проявление хорошего воспитания (нельзя злоупотреблять должностью), а на самом-то деле я чуть слюной не захлебнулась.

К лежащей на подпорках деревянной колоде, в одну линию, установлены маленький электрогенератор, дымящий смоляным выхлопом, самая обыкновенная электромясорубка, с полным орехов коническим раструбом в приёмном отверстии и довольно длинная изогнутая трубка, скрывающаяся в закрытой плёнкой горловине алюминиевого бидона. Это они правильно придумали... Если взялись молоть свежие орехи целиком, надо перекрыть доступ воздуха к продукту. Рядом, на задранной вверх газовой горелке, шипит самодельная сковородка из листа нержавеющей стали. Мелко-мелко растёртый «в собственном соку» ореховый жом, падая на раскалённый металл, застывает там аккуратными круглыми лепёшечками. Больше всего они похожи (если бы не запах и фактура), на бабушкины оладушки. Румяные... Поджаристые... М-м-м-м!

— Соль — налево. Рукомойник — направо! — у них тут даже гигиену соблюдают? — Я сказал направо, а в этом — у нас ацетон! — угу, обычная практика. Моют руки растворителем. Пожарная безопасность — сами

понимаете...

— Ш-шпасибо! — «оладушек», или «блинчик» (даже не знаю, как правильно назвать), невозможно держать в руках. Он пышет жаром, почти не гнётся, а с солью — похож на «печенье от морской болезни», которое продают в Прибалтике, для туристов, плывущих в круиз на прогулочном катере. Что-то меня сегодня кормят и кормят...

— А хорошо! Отдам полцарства за бутылку пива! — мужчины дружно и тоскливо вздыхают. У каждого свои ассоциации, — Можно даже несвежего...

— Соблюдайте субординацию. Обращайтесь по инстанции... — Ахинеев уже здесь, — Галочка, а слабо вам придумать какое-нибудь пиво? Только, если можно — не из грибов, они у меня уже вот где... — пошляки.

Полуденное осеннее солнце заливает землю обманчивым теплом. Не сговариваясь, народ поворачивается к нему спиной и впитывает энергию озябшим организмом. До чего хорошее место Прибайкалье, когда там нет ветра. Курорт! Так бы стояла и стояла. Тем более, есть законная причина для безделья — святой и нерушимый «Адмиральский Час» (когда все морские офицеры ходят мимо спящих матросов на цыпочках). «Флотских» и «сухопутных» военных, благодаря последней выходке начальства перед закрытием «аномалии», в нашем лагере приблизительно поровну. Но, первые держатся сплочённо и давят массой... Считается, что, сразу после приёма пищи, выполнять тяжёлые физические работы вредно для здоровья, а лёгких работ на старом парусном флоте было мало. С лёгкой руки морской пехоты и командного состава БДК правило распространилось на всех...

— И шо ви себе об етом думаете? — что-то у нас нашествие начальства. Завхоз будто вырос из-под земли, — Это таки «минутное баловство» или «продукт питания для длительного хранения»? — ага, пока одни лакомятся, другие уже берут новую рецептуру пищевого суррогата на карандаш.

— Без герметичной упаковки ничего гарантировать не могу! — в самом деле, никаких данных о печенье из орехового жома в моих запасниках нет. Может быть, после термообработки, они пролежат вечность. А может — прогоркнут через неделю. Хотя — маловероятно. Плёнка окисленного жира на поверхности печева закроет поры и убережёт от контакта с воздухом основную массу, — Надо делать контрольную закладку и потом, после срока выдержки, проверять на добровольцах...

— Весьма жаль! — Лев Абрамович предусмотрительно запасся куском обёрточной бумаги и теперь двумя пальцами таскает «блинчики» из

аккуратного пакета, — По моим ощущениям, данное блюдо, — он явно затрудняется с названием, — практически закрывает позиции рациона по растительным жирам, углеводам, крупе и макаронным изделиям...

— Не факт, — злорадно покосилась на слушающего разговор Ахинеева, — Сегодня утром наше руководство распорядилось сбор орехов полностью прекратить! — завхоз задумчиво провожает взглядом очередную гроздь мешков с шишками, медленно плывущую мимо нас по направлению к заготовительному пункту.

— Или — это у меня зрительные галлюцинации, или одно из двух... — начинает он, старательно грассируя.

— Забили они на распоряжения руководства, — самокритично комментирует зрелище Ахинеев, — Все бригады разом... Сказали, что одно другому не мешает, но орехи — лучше, чем грибы. Даже те, кто «на ягеле» работают, сейчас попутно стланик обносят...

— Я же предупреждал — «Не мешайте живому творчеству масс», — эта парочка, похоже, пикируется часто.

— Время! — коротко рычит в ответ Ахинеев, — Каждый час на счёту... каждая пара рук. А эти прожектёры...

— На себя посмотри! — восклицает завхоз, поправляя на носу воображаемое пенсне, — И вообще — не надо мешать людям работать даром... Лучше просветите, как вы собираетесь хранить эту прелесть? В смысле орехи.

— Сами не знаем, — мрачнеет предводитель «космонавтов», — Даже для грибной муки тары мало. Придётся, как видно, изобретать амбар-элеватор с дощатыми ящиками и вентиляцией.

— Тоже верно, — завхоз хищно разглядывает продолжающую работать «линию по производству орехового жома», — Трудно было оформить изделие аккуратнее? Такие вещи не должны стоять под открытым навесом...

— Да мы её, за полчаса, на «ха-ха» соорудили... — оказывается, кое-кто и на ветру щеголяет голым торсом.

— Сделайте нормальную раму и официально примем на баланс... — потный товарищ утрачивает дар речи, — Кстати, генератор сдайте на склад. Сетевое напряжение уже вполне стабильно, можно бы и кабель протянуть...

— Мы опыт ставили. Заработает или нет маленький мотор на экстракционном ацетоне? Большие — вполне. И вообще, для ручного электрического инструмента нам обязательно нужен свой генератор... — ну, началось...

— Думаете, у нас избыток химически чистого ацетона? — вот же зануда. А ещё подкалывал Ахинеева.

Лучший способ прекратить хозяйственный спор с «материально ответственным лицом», это переключить его внимание на более интересный объект. Что бы такое придумать?

— Люди, лучше покажите, как вы орехи чистите! — заранее представляю мрачное сооружение, с валками или жерновами, для обдирания скорлупы с ядрышек, вроде применяемых для снятия зерновых оболочек на мельницах. Если завхоз так вцепился в жалкую мясорубку, то новая техника определённно должна его заинтересовать...

— Да вот, — довольно длинная наклонная труба из толстой проволочной сетки, с раструбом на задранном вверх конце.

— И... — похоже на розыгрыш. Но, хрустящие под ногами пустые скорлупки заставляют предположить, что сказанное — правда, — В работе глянуть можно?

— Без проблем, — сковородку в сторону. Полыхающую бледным жаром горелку вставляют в держатель под трубой и выкручивают полный газ, так, что сетка скрывается в языках пламени и светится красным... Напротив «выхлопного конца», точно в примятую земляную лунку, ставится пустое ведро, — Теперь, смотрите фокус!

Из стоящего рядом бака с водой «оператор» черпает пятёрней горсть мокрых кедровых орехов и сыплет их в раструб... Хлоп! Хлоп-хлоп-хлоп! Скользя по раскалённым проволокам сквозь тысячеградусный факел, орешки натурально лопаются и уносятся дальше по трубе в раскрытом состоянии. Звонкая серия ударов о дно и стенки пустого ведра извещает, что тяжёлые ядрышки достигли своей цели. Курящиеся паром лёгкие скорлупки, тормозятся о воздух, до ведра не долетают и на полпути рассыпаются по земле. Массовый сепаратор...

— Вымачивать надо несколько часов, пока скорлупа пропитается насквозь... — поясняет за спиной Ахинеев, — Зато потом всё очень быстро. Это — пробный вариант. Стационарную установку сварщики обещают вечером...

— Так легко? — а я-то ногти о скорлупу ломала.

— Не особенно. Надо подобрать режим горения и не сыпать слишком много орехов сразу. А вообще — да...

— Странно... — утренний разговор с солдатом в тире получил своё продолжение, — Где справедливость?

— В смысле?

— Люди в Сибири XVII века годами без хлеба сидят, а тут — раз и всё

почти готово. Растирай и пеки лепёшки...

— А-а-а... Вы про лущение? — тяжёлый вздох, — Не считайте предков глупее себя. Тут известны приспособления для чистки орехов «вручную». А перед вами — зверски расточительный метод. Горелка, с тепловой мощностью под 50 кВт, в механическом смысле — эквивалентна целой тысяче живых работников. Средняя механическая мощность человека, при напряжённом ручном труде, какие-то жалкие — 40–50 Вт. Зато огнём — получается быстро... Вот что значит доступный «энергетический ресурс высокого качества». Первые газовые заводы в здешних краях появятся приблизительно через 200 лет.

Кое-кто из молодёжи выслушивает тираду внимательно. Лично мне понятен только общий смысл. Отчего «государевы людишки» сотни лет пренебрегали настолько доступным продуктом — по-прежнему неясно. Надо оно мне или нет — отдельный разговор... Один Лев Абрамович полон нескрываемого скептицизма.

— Ви только посмотрите на этого мота общественного достояния... — господи, если мужики сейчас передо мной рисуются, то конца этому представлению не будет, — Всего-то неделю назад он первый рвался изобретать машинку для обрушения шишек с ручным приводом, а теперь, нате-ка — скоропостижно поумнел.

— Ну, было... — оказывается, есть на белом свете люди, способные смутить самого Ахинеева, — Без опыта серьёзные дела не делаются. Очень полезно, когда он личный, — снова приобретает апломб, — Так ведь делу помогло!

— Вся тайна, Галочка, — завхоз дожимает оппонента, — заключается в отсутствии возможности самому сравнивать одинаковые ручную и механизированную работу в обыденной жизни, — мечтательно поднимает глаза в небо, — Хоть специальный музей создавай. У нас в институте — был. Например, электрогенератор типа «солдат-мотор». Рядом, обыкновенный патрон для электрических лампочек накаливания и несколько штук их самих. Выбери! Люди обычно сильно удивляются, когда обнаруживают, насколько трудно своими собственными силами зажечь несчастную лампочку в 40 Вт...

— Не вижу связи, — пора прекращать этот парад петухов.

— Видите ли, — когда хочет, Лев Абрамович умеет говорить совершенно без акцента, — «Если вас назначат начальником, то самое скверное то, что рано или поздно вы станете на него похожи», — обличительно тыкает пальцем в Ахинеева, — Вот живое доказательство. Пока он сам пихал идеи — всё было нормально. Стоило занять мало-

мальски заметный пост — принялся командовать. А это, в наших условиях, нельзя... Товарищам не отдают приказы, им обрисовывают общие замыслы. Только тогда каждый обнаруживает желание изыскивать резервы и совмещать рабочие обязанности. При должном материальном стимулировании, разумеется...

Про эту историю я краем уха слышала. Хитрый завхоз не стал затевать теоретических споров. Дождлся, когда ручную машинку изготовили и почти поголовно испытали в полевых условиях ореховой страды. Затем, после конца рабочего дня, устроил демонстрацию её работы, но — с приводом от небольшого электродвигателя. Многие, считавшиеся богатырями, ощутили себя бледной немочью. Вопрос полезности обрушения шишек на месте сбора навсегда решился отрицательно. Только собирать! Максимум — дотащить груз до канатной переправы... Любая переработка — только машинным способом.

— Первое узкое место — это скорость сбора «даров природы» на местности. Она зависит только от числа рабочих рук и свободного времени. Второе узкое место — скорость доставки добытого в лагерь. Понимаете? — лысый, как колено, завхоз воодушевлённо всплёскивает руками, — Время — деньги! Время — жизнь! Уплотнить график рабочего времени руководящими директивами, — презрительно косится в сторону Ахинеева, — почти невозможно! Зато, можно устроить так, что люди загрузят себя дополнительной работой добровольно...

— Во время простоев они шишки собирают, — доносится комментарий, — Почти без перекуров. Форменная потогонная система! Замаскированная эксплуатация...

— Инсинуации! — реагирует завхоз, — использование резервов человеческой предприимчивости и здорового пищевого рефлекса. Если бы я предложил, во время сбора шишек, попутно валить лес и перетаскивать брёвна — мало бы кто на это согласился... А стоило официально поставить обратную задачу — те же самые люди делают то же самое добровольно и с энтузиазмом, — гордо подбоченивается, — Грамотный менеджмент, ничего личного.

— Ты ещё про свою идею экономии ореховой скорлупы похвастайся, — похоже, Ахинеев готов отыграться.

— Так ведь неплохая была мысль, — теперь уже Лев Абрамович слегка смущён, — Зачем чистить кедровые орехи, если можно смолоть их на муку целиком? Галочка, подтвердите! Там не просто нейтральная органика, — полная горсть ещё припахивающей дымом свежей шелухи, картинно зачерпнутая с земли, оказывается у меня перед носом, — Там,

если вдуматься в состав — настоящий клад! Варвары! Расточители! Хоть бы брезент какой подстелили...

— Если теоретически... — признаваться, что подобная же фантазия «молоть всё разом, главное — помельче» бродила и в моей собственной голове, почти оформившись в момент неудачной попытки самостоятельно лущить орехи — опрометчиво. Но, и промолчать... — Для спиртовой настойки, мне кажется, оно подходит гораздо больше. Раз уж теперь доступно отдельно...

— Вот! — с жаром подхватывает завхоз, — И это — тоже! В радиусе трёх тысяч километров вы не отыщете ни единого дуба... Отгадайте, с трёх раз, на основе чего можно, прямо здесь, фабриковать приличный коньяк? — сразу видно, химик с экономическим образованием.

Задним числом надо признать, именно после сих опрометчивых слов, буквально на глазах, зародилась у наших мужиков навязчивая мания разбалтывать в питьевом спирте «всякое-разное» и угощать продуктом ни в чём не повинных окружающих. Памятная «ягельная вода» Кротова просто оказалась самой первой ласточкой... В большинстве случаев, разумеется, выходил тошнотворный «еврейский коньяк», он же — «моча пожилого зайца» (90-градусная настойка на ореховой шелухе с добавками). Однако, попадались и приятные исключения. Что сказать о вытяжке из мускусной железы кабарги? Скорее «заготовка для духов», чем напиток. Впрочем, настоящие моряки пьют всё... (справедливости ради замечу, что настоящие женщины точно так же способны почти всё использовать как косметику, что лишний раз доказывают «чудесные превращения» кротовского же оленьего «смальца взрывной очистки»)

В «спальном районе» внешний вид лагеря меняется мало. Разве что, по соседству, день ото дня ширится площадка с паутиной фундаментных траншей под будущий жилой комплекс. От центральной части в стороны змеятся многочисленные канавы, там и сям зияют ямы. Периодически, над главной из них, встаёт султан дыма и столб мелкого щебня, а земля вздрагивает от ударной волны. Сапёры ломают скалу, пробивая шахту к своду пещеры. В плане стройка напоминает мельничное колесо или солнце. «Солнечный круг, небо вокруг...» Надо отдать Смирнову должное, работы ведутся споро, умело, с максимальным учётом местной логистики. Даже грунт, вынутый из траншей, не пропадает без толку, а тратится на засыпку срубов, «обваловку» стрелковых гнёзд, и всевозможные исправления рельефа местности. Например — ликвидацию скальных трещин и провалов.

Зато вся «промышленная зона» на глазах уходит под землю...

Буквально вчера трепетали на ветру тонкие стенки палатки. Сегодня её нет, а содержимое обросло толстой земляной оболочкой, спряталось в рукотворном холме... Без всяких экскаваторов! Почти голыми руками, с мизерной механизацией, вроде почти вездесущих канатных переправ, десятки кубометров битого камня, земли и глины круглые сутки едут и едут на роликовых подвесах. Парочка объектов уже скрылась под двойным бревенчатым накатом и самодельной гидроизоляцией из глины, щедро политой разогретой «отстойной» смолой (тёмным осадком из резервуара выходного фильтра дровяного газогенератора). Драгоценный «настоящий рубероид из XXI века» собирают и берегут для каких-то специальных целей. Кажется, из него собираются добывать нефтяной гудрон, стойкий к воздействию кислот.

Мой путь тернист и извилист. Пухлый пакет с хлебцами (дар бригаде «мельников» от бригады «лущиков», сейчас принимающей сверхплановые мешки с шишками) путается в ногах, цепляется и застревает в проходах между строительными конструкциями. Временами приходится опускаться в глубокие траншеи, откуда ничего не видать, кроме неба и верхушки трёхгранной деревянной вышки, марсианским треножником поднявшейся над девственным лесом. Ещё одно чудо техники... Для постройки настоящей дымовой трубы нет ни времени, ни годных материалов. Спасли всё те же пустые бочки. У самых помятых аккуратно удалили днища и собрали из них тускло поблёскивающую металлом толстую «змею». Верхняя её часть вытянулась к зениту. Подрагивает на проволочных растяжках между деревянными мачтами. Нижняя — ткнулась в земляной холм с полукруглыми входами-лазами. В тёмных глубинах холма ослепительно плюётся искрами электросварка, колышется чадное газовое пламя, гремят молотки и раздаются многоэтажные «выражения». Нам именно туда... М-да... Если это у нас наступила первая фаза коммунизма, то, на мой взгляд, получается излишне первобытно. Веет натуральным «пещерным бытом»... Живо вспоминается детская книжка «Хоббит» и рисунки тамошних подземных жителей... Видимо, не мне одной... На левой половине деревянных ворот, к которым я подхожу, размашисто выведено — «Эльфы в Мордоре жить не могут!». На правой половине ворот продолжение фразы — «Они здесь замёрзнут!»

В бункере (назвать землянкой или «схроном» сооружение с трёхметровыми потолками — не поворачивается язык), после продуваемого ветром простора — удивительно тепло. Глухо отзываются под ногами могучие полы... Никакого сравнения со скрипучим настилом в «штабе». Толстые, плотно пригнанные друг к другу жёлто-серые

струганые плахи. А что? Уютная норка, жалко темноватая. Резко воняют свежая смола, дым, горелый металл и ацетоновые пары. Среди клубов копоти и пара появляются и пропадают фигуры, частично одетые в элементы камуфляжной формы. Кое-у-кого из высоко подвёрнутых штанин вызывающе торчат босые волосатые ноги. Да-с. Не хватает разве факелов на стенах и кованых решёток... Причём, тусклые электрические лампочки парадоксально усиливают впечатление сказочного быта... Если верить Профессору, все подземные жители Средиземья — традиционно сильны в технике и магии. Здравствуй, сказка «Властелин колец». Согласно полученным инструкциям, мне сейчас следует продвигаться к центральной части помещения, куда заведён импровизированный дымоход. Осторожно... После яркого дневного солнца здесь недолго сослепу и налететь на что-нибудь острое или просто противное. Столбы дымного света, пронизывающего мрак через распахнутые потолочные люки (будущие фонари или для приёма грузов, что ли?) — скорее дезориентируют в пространстве, чем помогают искать дорогу. Кабели... Подпорки... Хлам... Сгину я здесь одна... Надо привлечь к себе внимание...

— Люди! — в грохоте инструмента и мерном рокоте вращающихся на роликах бочек, голос едва слышен, — Я вам печенюшек принесла... Есть кто-нибудь хочет?! — шум и лязг инструментов волшебным образом становятся тише...

— Всё хотят! — в глубине пещеры что-то странно щёлкает и света становится чуть-чуть больше, а крутящиеся бочки со скрежетом замирают, — Последнее время, что характерно, постоянно... Где и что? Давай сюда!

— Народ, lunch break! — какие культурные нынче пошли хоббиты. Впотьмах — не разберёшь, просто волосатые ноги у провожатого или там уже копыта? Больно уж звонко шагает — нормальные подмётки так не стучат.

— Ланч? — этого «хоббита» я точно знаю... — Галочка, вы неотразимы и очень кстати. У нас для вас сюрприз!

— Молоко? — началась мистика! Слегка припахивающий ацетоном, но безупречно чистый стакан, до половины наполнен загадочной снежно-белой жидкостью. Пью. Гм... Никогда раньше такого не пробовала, но привкус орехов совершенно очевиден.

— Оно... — ну, можно догадаться... Миксер из электродрели, стакан из нержавейки, горячая вода, кедровые орехи, немного смекалки — и получите «постное молоко». Говорят, на нём даже пенка образуется, как на настоящем... Сыр и творог, правда, из подобного молока изготовить не

получится. Казеин в нём отсутствует. Засада... — Ваше мнение?

— Жалко, что в местном Прибайкалье желудей не достать...

— Зачем?

— Суррогат к суррогату. Желудевый кофе, с молоком из кедровых орехов и грибной хлебец сверху...

— Без сахара — не вкусно! — действительно, при таком избытии условно съедобной всячины, отсутствие сладкого — это вопиющее упущение.

— Граждане, вам не кажется, что мы потихоньку начали зажираться? — вдоль верстака, изображающего фуршетный стол, с разложенными на нём печенюшками, прокатывается смешок.

— Красиво жить не запретишь...

Кто бы мне тогда сказал, что здесь теперь моё основное место работы — так бы и дала в глаз! Но, выпало... Парадокс. Дарья Витальевна, периодически навещающая «пищеблок» (во второй «бункер» по соседству переместили пекарню и основную часть кухонного хозяйства) с некоторых пор тоже пребывает в недоумении. Говорит, что текущая реальность напрочь опровергает нормальную статистику для зон природных катастроф и стихийных бедствий... Засилье технического беспредела обескураживает. В естественных, без участия доблестных «космонавтов», условиях у нас давным-давно должна были начаться эпидемия желудочно-кишечных заболеваний, плюс ослабление иммунитета от голода и плохого качества питания, простуды, переутомление, переохлаждение, потёртости... И было бы неудивительно! Треть от наличного контингента не имеет тёплой одежды... Количество людей, имеющих навыки выживания в тайге и дикой природе — смехотворно мало. Вокруг абсолютно неприспособленные к жизни в лесу и поле — потомственные горожане.

Смех... Козни природы и капризы погоды забивает производственный травматизм. Народ удовлетворительно питается и мало ходит пешком. Так что, вместо «недугов робинзонов» ей приходится врачевать последствия трудовой деятельности (ушибы, ожоги, порезы, обветривания) и всякую экзотику (конъюнктивиты, аллергию на химические вещества, отравления парами и газами, контузии ударной волной). А что за зверь «угарное похмелье» — недавно имела счастье узнать лично. Ощущения совершенно выдающиеся — сердцебиение, опоясывающая череп головная боль, дрожь в ногах и спутанность мыслей... Почему? Забыла вовремя отключить погасшую осветительную горелку. Пять минут — и надышалась... С электрическим освещением в лагере с каждым днём становится хуже, а навыки пользоваться газом приобретаются тяжело. Рефлексы-то заточены на

лампочки. Трудно привыкнуть, что прежде, чем рабочее место удастся осветить, надо ошупью пробраться туда в темноте, ухитриться нащупать кран газового рожка, зажечь его спичкой, и потом пару минут дожидаться, когда же раскалится в бледном языке пламени «светоизлучающий элемент» — кусочек магнезии. На фоне нормальных измерительных приборов и электромоторов, газовый свет — анахронизм, а вот выпало... Остаётся тихо радоваться, что калильные приборы светят не мигая. Как аборигены эпохи пишут или читают при мерцающих свечах (и как скоро нам предстоит — лучине или лампаде), боюсь представить. Ленка несколько раз забежала в гости. Думаю, заодно и погреться... Восхищалась романтикой «подземного мира» и мудрила с фототехникой. Пыталась снять мои трудовые будни без фотовспышки, исключительно при натуральном свете горелки.

Погода наверху с каждым новым днём портится. Холодно, ветер. А зародыш пищевой промышленности, в отличие от жилых помещений и стройки, снабжается самой низкокачественной энергией (газом), зато, почти в неограниченных количествах. Людям из этого богатства достаются крохи — тепло и немного света. Основной расход — переработка пищевого сырья. Экономить — не получается. Мегакалории (Ахинеев всякий раз болезненно морщится, когда при нём упоминают внесистемные единицы измерения) улетают на ветер буквально со свистом. На нагрев и сушку тратится примерно половина всего вырабатываемого генераторного газа. Вторая половина — на работу электрогенераторов. Причём, значительная часть произведённого электричества опять возвращается и тратится здесь.

Считается, что основными потребителями энергии в индустриальной цивилизации являются транспорт и промышленные предприятия. В холодных районах Земли с ними ещё конкурирует сезонное отопление жилья. При этом все обычно забывают, какую долю из этого количества, прямо или опосредованно, требует кулинария. От начала времён и до самого XX века, расход энергии на добычу и последующее приготовление еды составлял львиную долю всех совокупных затрат.

К сожалению, индустриальная фаза развития, при жизни, нам не светит. Как при первобытнообщинном строе, еда, здесь и сейчас — главный и обязательный ресурс. Но! Снег и морозы на носу. Снабжать всё остальное хозяйство (причём, быстро растущее) «по остаточному принципу» больше нельзя. Насколько возможно ужать текущие потребности «пищепрома» — вопрос дня. Из леса в основном поступает строительный материал. Народ брошен на возведение жилья и выпуск продуктов группы «А» (производство средств производства, столярка, металлургия, гончарное дело и так далее). Группа «Б» (лёгкая и пищевая

промышленность), в моём лице, отодвинута по приоритету на «почётное последнее место»... То, что ещё две недели назад выделялось без звука, теперь приходится выгрызать зубами, расписывая точный расход дефицитного ресурса и планы по его всемерной экономии. Дрова в Сибири у них — дефицитом стали... Тьфу! Ну, и как прикажете экономить, если все доступные пищевые технологии, причём изначально (а я предупреждала!), энергоёмкие до крайнего предела?

В смысле, я понимаю, что «дрова из леса» — понятие растяжимое. Брёвна и доски — стройматериал. Опилки и щепы — сырьё для перегонки на уголь и химикаты, смолу и горючее. Сучки и отходы деревообработки — тоже сырьё... Масса и энергия — суть одно и то же, в натуре... И тем не менее, общая картина удручающая. Правильно Ленка дух ситуации уловила. Эпичные у неё кадры вышли... Сидя возле самодельной линии по переработке кедровых орехов, при свете газовой горелки, злая, растрёпанная и подкопчённая дама рассчитывает на ноутбуке перспективы развития целой отрасли. В вариантах и исторических аналогиях... Женская магия. Мужики чего-то натащили в пещеру и без задних ног уползли дрыхнуть, а ты — наколдуй обед. Мало того! Распиши в деталях, сколько чего потратила, как обстояли дела у соседей и предшественников... А куда денешься? Ахинеев угрожает — когда чуть раскидаемся, вот по этим самым запискам, я буду читать лекции. Учить народ химичить. Ой!

Что сказать? История повторяется. Десять тысяч лет назад, на излёте последнего Оледенения, в Северном полушарии стало плохо с охотой. За считанные столетия наши расплодившиеся предки выбили «в ноль» крупнотоннажное зверьё и оказались перед «выбором Мальтуса» — радикально сокращаться в числе или придумать что-то новенькое. Придумали... Примитивное земледелие. И сразу же плотно упёрлись в энергетический барьер.

Обычные питательные зёрнышки, в отличие от мамонта, не добыть разовым усилием. На сбор, переработку и приготовление пищи стало требоваться многократно больше сил и ресурсов. Зерно — не человеческая пища и лопать его в натуральном виде почти бесполезно. Семена! Выйдут наружу неперевавшими. Требуется разбить плотные оболочки, а ещё лучше — растереть зерно в порошок, сделав калорийное содержимое доступным для пищеварения в слабом человеческом желудке. В идеале, сварить кашу. Или — испечь растёртую с водой в тесто крахмалистую массу на огне (только термообработка делает растительный крахмал съедобным). Новый способ приготовления еды перевернул обитаемый мир и был справедливо назван Неолитической Революцией. Хотя, признаем

честно, с точки зрения нормального охотника-собирателя, он обрёл человечество на сплошную и беспросветную каторгу...

Надо ли описывать сезонные сельхозработы примитивными орудиями труда? Сами способны представить? Тогда, для примера, рассмотрим чистую кулинарию. Суточная потребность взрослого Хомо Сапиенса в энергии покрывается 1,5–2 килограммами полноценной (т. е. пригодной для усвоения) пищи. Переход на преимущественно зерновое питание означал, что каждый день человеку требуется примерно такое количество крупы или муки в форме хлеба или каши. С точки зрения материалоемкости процедуры — выгоднее каша. С точки зрения энергоёмкости — хлеб. Для получения каши достаточно горшка, костра и большой кучи дров. В глиняном горшке (напоминаю, что керамика — отличный теплоизолятор) — вода закипает медленно и каша варится весьма долго (разница непонятна обладателям металлической посуды, но прекрасно всем известна ещё в начале XX века, когда поставленный «в жар» продукт «доходил до кондиции» часами). Зато — всё просто. В хлебной печи топочные газы контактируют с тестом напрямую, благодаря чему время выпечки и соответственно расход топлива падают многократно. Потребное на это количество дров — получается ощутимо меньше. Однако, вы сначала попробуйте сложить печь, а потом приготовить из зерна муку хорошего помола, причём, в количестве достаточном для прокормления одной-единственной первобытнообщинной (то есть, весьма и весьма многочисленной) семьи... Небо покажется с овчинку! Забудем про печь, рассмотрим мукомолье.

О производительности ручного толчения зерна в ступе я и говорить не хочу. Слова-то есть, но они нецензурные. КПД процедуры — мизер (посчитайте, при случае, КПД лопаты). А учитывая ничтожную мощность человека, поднимающего и с силой опускающего тяжёлый пест, мука из ступы — это скорее причуда ради праздничного угощения (например, сырьё для киселя), чем повседневная еда. Пример — «молоко ручного приготовления» из кедровых орехов. На раз полакомиться...

Маленькие переносные мельницы зернотёрки (один камень снизу, второй — сверху), диаметром 35–40 см, позволяли молоть зёрнышки в крупную крупу (разбивая каждое на 2–3 части). При многократном повторном прогоне, из них выходила грубая мука. Производительность музейных образцов около 1 кг/час. Более крупные стационарные мельницы, с диаметром жерновов 50–70 см, демонстрируют производительность до 3–4 кг/час. Дальше увеличивать размер агрегата не позволила физиология организма (длина человеческих рук). Нетрудно прикинуть, что ради

прокорма одной семьи требовалось каждый день руками (это средняя мощность 40–50 Вт) крутить проклятый жернов, минимум 10–12 часов подряд. Цифры — реальные. Замеры делали в наше время на хорошем сухом зерне из магазина. Влажное зерно молось бы не в пример тяжелее... Думаете, эти мельницы добывали в музеях? Ха... Их, в сараях и во дворах частных домов, стоящих с «до войны», по России до сих пор полно. Наш национальный «каменный век» закончился одновременно с началом космической эры. Можете спросить у пожилых деревенских родственников, каково руками крутить зернотёрку времён неолита...

Однако, уже тысячелетия назад, с ростом плотности населения и резким сокращением запасов доступного топлива, выгода экономного «хлебного» питания, по сравнению с «кашеобразным», становилась всё более очевидной... Народ моментально вник, исхитрялся и наращивал производство муки любыми доступными способами. Растирать зерно последовательно припахали рабов, скотину, силу воды и ветра... Горизонтальный жерновой постав начала XX века — настоящий «шедевр пищевой механики». При диаметре каменных жерновов 1245 мм и оптимальных 140 оборотах в минуту он развивал производительность «по муке» около 285 кг/час и требовал механического привода мощностью 4–5 кВт. Но, жирные кедровые орехи на такой технике молоть нельзя. Узкая специализация...

Наша бочковая пародия на шаровую мельницу, в механическом смысле, совершенно не оптимизирована и при пятикратно меньшей производительности по муке, чем жерновой постав столетней давности, жрёт больше 15 кВт электрической мощности. Зато мелет всё подряд... Можно сказать, что по технологическому уровню (ударное дробление вместо растирания) мы заново опустились во времена каменного века. Энергоёмкость «огневой очистки» орехов и выпуска грибного порошка получается запредельной...

Глава 19. Упущенный шанс Блокады

Сегодня — 11 октября 1628 года... Ночью выпал первый снег. С дурной точностью основные календарные даты и происходящие события повторяют хронику давней трагедии Ленинграда. В 1941 году снег тоже выпал именно одиннадцатого числа, день в день... Ежедневная выдача хлеба детям, служащим и иждивенцам к этому времени составляла 200 граммов. Втрое ниже физиологического минимума выживания... Сам физиологический минимум, 600 граммов хлеба в день, 11 октября получали в заблокированном городе солдаты и рабочие горячих цехов... Через месяц, в ноябре, выдачу срезали ещё на треть... Таблички с блокадными нормами и куча справочной информации по быту осаждённого города (частью, переписанные из справочников, частью, скачанные в Интернете) когда-то давно (с ума сойти, в прошлом году) осевшие в компьютере, теперь служат опорой для борьбы с приступами отчаяния. Смотришь на это и думаешь — людям было хуже, но они пережили...

Почему-то ни радости, ни гордости при этом не возникает. Личный опыт недоедания (до голода мы так и не докатились) всё же прочищает мозги. А личный опыт участия в авральных работах, заставляет зло скрипеть зубами, вспоминая презрительную характеристику, которую Володя однажды дал руководителям Ленинграда — «сранные социалы». Чтобы вы знали, в его понимании, любой представитель демократической власти, призванной защищать «интересы избирателей», существо гораздо более ущербное, чем «коммуняки». Последние, по его словам, хотя бы умели мобилизовать людей и заставить их трудиться на общую пользу. Мои робкие возражения о членстве всех мало-мальски заметных советских руководителей в коммунистической партии — он даже не опровергал, а высмеивал. Зло и не очень понятно... Теперь, понемногу, начало доходить...

С самого момента последнего закрытия «аномалии» конвейер работ не прерывался ни днём, ни ночью... При свете прожекторов и в ясный полдень, на открытом воздухе и в укрытиях, весь последний месяц, мы пахали, как пчёлки. Без выходных и праздников. Папа Карло нервно курит в сторонке. Несколько сотен постоянно занятых хорошо организованным осмысленным трудом людей реально способны своротить горы... Самые последние авралы на пронизывающем ветру — тому пример. За считанные часы, штабеля пронумерованных деревянных брусьев и досок, волшебным

образом сложились в осмысленные формы, накрылись крышей и обросли дверями-окнами. Как из-под земли на пустом месте вырос сначала спальный барак, а затем цех и центральный корпус. Отрытые траншеи под фундаменты остальных семи корпусов планомерно наполняются каменным щебнем и парят, под тающим снегом, горячим глинозёмистым бетоном... Уже видно, что в плане это будет восьмилучевая звезда... Буквально на моих глазах вытянулась навстречу хмурому небу кирпичная труба котельной. Сегодня из неё уже потянулся хвост дыма... Всё перечисленное — корявенькое, страшненькое, серо-буро-линялое и основательное. Меня, как лицо абсолютно не способное к ручному труду, но зато располагающее полным комплектом тёплой одежды, назначили «вторым номером» в помощь плотникам. Подай, принеси... Ну, вы понимаете... Точнее, не понимаете. Полный рабочий день подавать гвозди человеку с молотком — считается лёгким трудом. Обалдеть... Эти гвозди мне ещё неделю будут сниться. Только сунула в подставленную руку один — ба-бах! Следующий... Кстати — довольно интеллектуальный вид труда. Были персонажи, которым доверили только смолить паклю... Или таскать носилки с землёй. По секундомеру... Или тянуть трос блока, во время подъёма грузов на высоту... Видели фильм «Новые времена» с Чарли Чаплином? Так вот, он совершенно не смешной... Когда вкальываешь тем же самым конвейерным методом, что на экране — юмористическая составляющая улетучивается. Но, дело спорится... Хоть заливка опалубки, хоть обшивка стен и потолков досками. Спокойно представлять, как в блокадном Ленинграде, долгие месяцы подряд, лишённые всякой работы, смиренно и бессмысленно ожидали голодной смерти миллионы взрослых людей — я теперь не могу. Хочется кричать и ругаться... Страшная это всё же штука — слепое доверие властям. Наверное, морок пропаганды завораживает, словно змея лягушку... Кто добровольно поддался влиянию идеи «я человек маленький — начальству виднее» — сам себя похоронил. А мы — нет. Вот...

Сознаюсь. Такие антигосударственные мысли у меня начали возникать сравнительно недавно. Буквально несколько часов назад. Когда, на торжественной планёрке (зима началась, а мы к ней почти готовы) объявили выходной день и, в качестве развлечения, праздничные экскурсии для всех желающих на другой берег Ангары. Буднично. Мимоходом. По канатной переправе. Удивительное всё же ощущение, когда видишь, что все вокруг сидят с раскрытыми ртами, и до тебя неожиданно доходит, что и свою челюсть тоже следует попридержать...

Оказывается, надо не запирается в четырёх стенах (применительно к

бдениям в «бункере» между полом и потолком), а больше общаться с народом. На стенке в «фаланстере» теперь постоянно обновляемая стенгазета, ну, или стенд, на котором постоянно обновляется список первоочередных проблем, решение которых подобно вопросу жизни или смерти. Заголовок «Надо» и рядом картинка пиратского черепа с перекрещёнными костями. Чёрный юмор, разумеется, но — работает! Короче, пока я удивлялась, отчего мои прикидки по энергетическим потребностям «пищевой индустрии» никто из руководства не оспаривает, они (вместе с запросами других лиц) угодили на этот самый стенд. «Производство энергии, с началом отопительного сезона надо увеличить втрое...» При сокращённом до минимума персонале (свободные заняты на стройке) и без привлечения нечистой силы...

Мужики прочитали, быстренько собрались на толковище и вопрос решили... Устроили этакий «военный совет». Первыми по существу высказываются самые младшие, потом — более высокопоставленные, под конец — руководство. Кому нечего сказать — молчал. Кто мог дополнить, высказался в том же порядке. В результате над истоком Ангары протянулся кевларовый трос и стал доступным, для «разграбления на дрова», её левый берег. Паутинка совсем тоненькая. Ветром её мотает так, что страшно смотреть. Особенно, когда по нитке едет груз или пассажиры. И, тем не менее. Каждый может прокатиться. Туда — на прицепе за «канатным трактором». На обратную дорогу — хватает силы земного притяжения. Хотя, то и дело, приходится катиться боком к линии горизонта. Воздушный поток, рвущийся в долину реки с байкальских просторов, ощутимо меняет вектор тяги.

Маленькая картинка, каково жить в обстановке непрерывного «мозгового штурма». Полное впечатление, что непреодолимые препятствия просто отсутствуют. Точнее, существуют только как оселок для тренировки технической эрудиции... Понятно, что таким образом люди отгоняют мысли про оторванность от родного мира и тысячах километров безлюдья до ближайшего очага цивилизации. Наверное, это помогает. А на меня тоска накатила... Посмотрела сверху, как любители экстремальных развлечений потянулись мимо братской могилы к новоявленной канатной станции, да и затосковала. Даже не осталась на лекцию по минновзрывному делу, что собрался читать Кротов... Ушла потихоньку, заперлась у себя в лаборатории, нагрела кипятка, опустила в него заварку и собралась завалиться спать... Тем более — мой дом теперь здесь. Матерчатые «жилые модули» решено демонтировать, как «не отвечающие гигиеническим нормам зимнего времени». Проще говоря — нечем

топить... Печку буржуйку туда не затолкать, а электрическая мощность нагревателя (если предположить, что лимитов на энергию нет) гарантирует тепло при температуре снаружи в пределах минус десяти градусов Цельсия... В Европе, наверное, это жуткий мороз (с точки зрения фирмы-изготовителя). А здесь, по отрывочным данным, не предел и минус сорок. Утеплитель — защита более надёжная, почти полярная. Так что, живу в тепле, пусть и согревается моя научная келья теперь газом. Переделали, под новое топливо, и отопительный котел.

За пластиковыми окошками постепенно набирает силу метель... От травяной смеси, в приспособленной под чайник лабораторной колбе, распространяется дух... Тихонько гудит включённый ноутбук... Светится над головой плафон светодиодной панели. На экран вывела Володину фотографию. Вышел как бы семейный обед.

При жизни нам почти не удавалось спорить на равных. Он всегда (очень быстро) разбивал вдребезги все мои аргументы... Теперь, словно одинокий игрок за шахматной доской, одновременно играющий за белых и за чёрных, я пытаюсь воскресить в голове то, о чём когда-то было между нами говорено мельком, или намёками. Пытаюсь своим умом воспроизвести ход чужих мыслей, безупречную казённую логику «государева человека». Развивающая игра ума для одинокой дуры, попавшей в невообразимый переплёт. Хуже он или нет Ленинградской блокады — не сразу и разберёшься. С позиции полноты изоляции от внешнего мира — наверняка. С позиции внешней угрозы — пока неизвестно. С позиции автономного обеспечения — нет слов. Вопрос — ответ...

— Ленинград, в начале 40-х годов — главный промышленный центр СССР и его научная столица. Почему, за всю Блокаду, там не построили ни одного газогенератора для отопления жилых зданий? Ведь в отличие от обычных домовых котельных на дровах или угле, стационарный газогенератор позволяет палить в топке любой мусор, до мокрых бытовых отходов, прошлогодней травы и палой листвы включительно. Одного только содержимого ленинградских свалок (мегаполис!) хватило бы с лихвой для такого отопления. Особенно, если учесть, что и осенью, и зимой 1941 года мусор никуда не вывозили. Он копился во дворах, готовый к употреблению... Выражаясь пафосно — это глупость или подлость?

— Галчонок, — голос с другого берега Стикса, звучит в голове совершенно отчётливо и приглушённо, будто у меня «закручен» регулятор громкости, — Ты же сама знаешь ответ. В Ленинграде второй половины 1941 года был такой человеческий потенциал, что хватило бы запустить

ракету в космос. Руководство обороной города его «доблестно использовало»... для достижения ряда собственных целей. Но, забота о мирном населении в этом списке была «первой с конца»... Поэтому газогенераторы для автомобилей в Ленинграде производились массово, а все остальные их виды — не производились вообще... Зачем? Стояла задача — отстоять город, а не сохранить его жителей... Интерес власти к повседневным вопросам блокадного быта ленинградцев более-менее явно обозначился лишь весной 1942 года (!), когда их число «планово сократили» на две трети...

— В школе нам это объясняли совсем иначе... — мой невидимый собеседник равнодушно пожимает плечами.

— Общеобразовательные школы созданы не для того, чтобы рассказывать о просчётах власти... Они обязаны воспитывать перед ней восторженное преклонение. А в библиотеках можно найти всё, что угодно, только кто туда ходит? Разве что будущие диссиденты... Люди не любят знать страшную правду. С мозгами, набитыми ложью, им живётся уютнее...

— Не хочу верить... — с воображаемым Володей я веду себя гораздо смелее, чем с живым, — Докажи!

— Запросто, — странное чувство, словно чужой разум роется в твоей собственной памяти, — Вспомни сборники «Вехи блокадного Ленинграда». Их составляли многие. А теперь — выбрось оттуда всю чепуху и выдели одни голые факты... Ну, ты же умеешь! Ты же читала!

— 10 октября ограничено движение трамваев. 12 октября запрещена эксплуатация легковых автомобилей, и автобусов, — фото с экрана смотрит на меня выжидающе, — Причём, никаких действий по подготовке к отопительному сезону... То есть, вообще. С 17 ноября, в приказном порядке, отключено горячее водоснабжение... Примерно тогда же выключили в жилых домах и свет... Общественный транспорт встал... Воды — нет... Работы — нет... На улицах валяются трупы тех, кто упал от голодной слабости и замёрз, так как уже не смог подняться на ноги. В середине декабря кое-где просто перестали отovarивать хлебные карточки. Но, зато с 16 декабря горисполком начал требовать, чтобы граждане согласовывали установку временных приборов отопления (печей-«буржоек») с органами пожарного надзора...

— Это была простая формальность? — кажется, что Володин портрет язвительно щурится, — Пустой звук?

— Нет, какой там... За обнаруженную дома незаконную «буржуйку», зимой 1941-42 года, ленинградцам сходу давали 5 лет... Сообщения о

показательных процессах — печатали газеты.

— Почему? — от внимательного взгляда человека на экране, по спине натурально бежит холодок... — Ведь на улице тридцатиградусный мороз и без отопления — смерть?

— Из соображений «профилактики самовозгорания зданий». Тушить пожары было некому и нечем, а за состояние жилищного фонда с местных начальников продолжали требовать отчёты. И? На борьбу с «буржуйками» у властей средства моментально нашлись... И на судебные процессы над теми, кто их нарушал — тоже. Чёрная комедия. Театр абсурда...

Наверное, приблизительно вот так, люди потихоньку сходят с ума... Сначала — разговаривают с портретами... Потом — чокаются с зеркалами... А потом, с помощью родни или после яркой публичной выходки, переезжают в домик с ласковыми санитарями, одеждой с длинными рукавами и «резиновыми комнатами»... Беседы с покойниками, «наяву в реальном времени», голубушка — это симптомчик... Слегка утешает, что для барышень «в положении» (вроде меня) — всяческие закидоны, по слухам, более-менее характерны. Гормоны в крови бурлят, то да сё. Э-эх... Безумие соблазнительно. Оторваться от вымышленного диалога с единственным любимым человеком выше сил. Резкий диссонанс между собственным куцым опытом «выживания» и памятью о трагедии родного города — разрывает мозг. Значит, это не мания, а рациональная потребность души. Сдаваться врачам преждевременно. Продолжим.

— Что следует делать, когда доступная информация выглядит кучей противоречащих друг другу фактов? — Володин голос в голове становится привычно насмешливым, — Галчонок, с чего начинается толковый анализ?

— С систематизации. По любой шкале или принципу. Например, «по времени». Что — произошло раньше, что — потом.

— Начала правильно... Поделись, что нарыла? — было бы чем, тогда бы с радостью. Впрочем...

— Странно всё получается... Не по-людски. Такое впечатление, что руководство окружённого Ленинграда, из последних сил — продолжало изображать, будто никакой Блокады нет. Щедро тратило наличный материально-административный ресурс на создание такого впечатления в массах. А на жизненные проблемы — тупо забило...

— Уточни.

— Сначала, пока связь с остальной страной сохранялась, всё шло не хуже и не лучше, чем в других местах. Эвакуировали людей, вывозили или прятали ценности, разворачивали мероприятия гражданской обороны. Не без бардака, но толково и целенаправленно. Многие действия просто

вызывают уважение. Так, в спешном порядке, ещё летом 1941 года обработали специальным огнезащитным составом практически все деревянные конструкции чердачных помещений города. Подвиг, не имеющий аналогов в истории войн, кстати. Лондон, например, от немецких бомбёжек — горел, как костёр. А ленинградские крыши, всю войну, выдерживали дождь из вражеских «зажигалок» без особого для себя ущерба. Логично было ждать, что подготовка к обороне будет и дальше проводиться не менее организованно и изобретательно...

— Хорошо. И что произошло на самом деле?

— С середины сентября, на глазах, жизнь пошла вразнос... В многомиллионном (перенаселённом из-за наплыва беженцев) Ленинграде — разом отключили все домашние телефоны... Лопались водопроводные трубы... Гасло электричество... Остановилось движение трамваев и троллейбусов... Постоянно снижались и без того мизерные нормы выдачи продовольствия... Ослабевшие жители падали прямо на ходу, смертность подпрыгнула в сотни раз... Всякая подготовка к холодной и голодной зиме прекратилась.

— Но, «отцы города» не сидели сложа руки? На фоне хозяйственной разрухи наверняка происходило что-то другое?

— Точно! Мучительно подышающий мегаполис трясло в истерике «патриотического шоу», достойном «детских садистских анекдотов». Чего стоят «Военно-спортивные соревнования районных постов Всевобуча» 9 ноября (!), включавшие пяти километровый переход «на быстроту и выносливость», с метанием гранат, преодолением препятствий на маршруте и со штыковым боем на финише.

— Это, когда народ уже с трудом на ногах стоял, после более чем месяца питания по норме «400 граммов хлеба — для рабочего и 200 граммов — для служащих и иждивенцев»? — господи, раньше сопоставить такое, мне и в голову бы не пришло... А ведь знала...

— Согласна... «Забавы для дистрофиков на свежем воздухе». Победитель — кандидат на срочную госпитализацию... Потерявших сознание «спортсменов» собирают с земли вдоль трассы пробега сердобольные зеваки... Древний Рим и гладиаторы... Пир во время чумы...

— Скорее — натужная попытка скомпенсировать отсутствие хлеба обильными зрелищами...

— Не смешно... Там и тогда — сплошные конкурсы композиторов, пышные премьеры в театрах, концерты, выставки, розыгрыши лотерей, презентации красочных книг и художественных альбомов... Ко дню 7 ноября 1941 года ленинградские оранжереи приготовили десятки тысяч

хризантем и других цветов... И так далее, примерно в том же духе — весь конец 1941 года... На фоне краха коммунального хозяйства, бомбёжек и обстрелов...

— Осталось выяснить — кто выпустил на улицы погибающего Ленинграда толпы клоунов? И куда внезапно подевались лучшие в Союзе ССР инженеры и рабочие, то есть — единственные люди, способные обеспечить нормальное функционирование городского хозяйства в условиях военной осады?

— Известно куда... Они ушли добровольцами, в народное ополчение... А потом — в наступление на Синявино...

— Констатируем! Сотни тысяч слабо обученных военному делу и, вдобавок, ослабевших от недоедания высококвалифицированных специалистов разом оторвали от работ по подготовке города к зиме и уличным боям, вместо этого — отправив на немецкие пулемёты, в качестве «пушечного мяса»... А теперь — сопоставляем сроки. Решение немедленно, практически без подготовки и плана, бросить в безнадёжное наступление народное ополчение Ленинграда, приняли 16 октября 1941 года не случайно. Как и датированное тем же числом (!) решение бодяжить целлюлозным наполнителем ленинградский хлеб. Причина имелась очень веская. Что-то там серьёзное стряслось, этим днём, но только в Москве?

— Э-э-э... — дата памятная, кажется, даже видела передачу по телевизору, — Ой... Большая московская паника?

— Умница! — голос в голове, как наяву, — Именно поэтому, и сам Жданов, и Кузнецов — «сранные социалы» и есть...

Когда после долгих размышлений в голове складываются кусочки очередной «головоломки», это обычно вызывает чувство радостного облегчения. Не тот случай... Вместо облегчения — стыд и злость. На себя, на весь мир и... на Володю, равнодушно глядящего с экрана... Обидно, когда узнаешь, что «Деда Мороза не бывает». Всю сознательную жизнь мне рассказывали про Блокаду, как про героический подвиг народа под мудрым руководством партии и правительства... Скрепя сердце, удалось признать, что руководство оказалось не особенно мудрым. А теперь — рассыпались последние иллюзии в его уме. Сама себя разубедила. Обалдеть...

— Дошло? — невидимый собеседник беспощаден, но это его отражение во мне самой и прятаться бесполезно...

— Что именно?

— Когда «верхи не могут, а низы не хотят» — наступает революционная ситуация... Проще говоря — «власть валяется под ногами» и подбирать её не спешат. Очень горячо... Попытка экстренной эвакуации

правительства из Москвы 16 октября 1941 года показала, что в СССР возникает двоевластие... Регулярная армия — в панике бежит, — злой смешок невидимого собеседника прозвучал в ушах, как выстрел, — Ну, хорошо, «отступает, согласно приказу»... Партийно-хозяйственный аппарат... пускай, «выезжает к новому месту службы». Ополченцы — самовольно остаются, потому, что в родном городе они готовы сражаться за каждый дом... И? Москва оказывается в открытой оппозиции к официальному руководству страны, подобно мятежному Кронштадту, сравнительно недавно бунтовавшему под лозунгом «за Советы без коммунистов». Сталин такую перспективу вовремя просчитал и моментально отменил всякие телодвижения в сторону востока. Приказал стоять насмерть и отбиваться до последнего.

— «Любое государство — есть угнетение. Рабочие обязаны бороться даже против советского государства — и в то же время беречь его, как зеницу ока...» Сам дедушка Ленин сказал! Думаешь, Питер собирались сдать?

— Жданов, в 1941 году, по табели советской партийной иерархии — второй человек после Сталина... Сдать Ленинград без приказа — невозможно. Но, немцы-то спрашивать не будут... Остаться в охваченном штурмом городе — тоже невозможно. Эвакуация давно подготовлена. Примерно так, в 1942 году, вывезли на самолётах и подводных лодках военное и партийное руководство из осаждённого Севастополя... Брошенная командирами, почти сотысячная группировка советских войск тогда не продержалась и нескольких суток... Разница в том, что такого опыта осенью 1941 года ещё нет. Зато, ярко вспоминаются октябрь 1917 года и Парижская коммуна. Представь сама — ленинградское начальство сбежало, а ополченцы город не сдают... Политический кризис!

— Всесильное государство больше, чем врагов, впервые за 20 лет, испугалось своих собственных граждан?

— Чтобы культурно уморить несколько миллионов горожан — совершенно необязательно их открыто расстреливать. Достаточно, накануне отопительного сезона, срочно мобилизовать в армию и послать на смерть всего десять тысяч городских сантехников... А вместо хлеба — начать выдавать по карточкам «имитатор пищи», — мне опять послышался смешок. К чёрному юмору у Володи давняя любовь, — Причём, можно оставить обречённым, в качестве утешения, тысяч пятьдесят «совершенно незаменимых» поэтов и артистов столичных театров, чтобы они профессионально ездили загибающемуся от голода и холода «мирняку» по мозгам... А для верности — достать пропагандой «на дому». Приёмники-

то изъяли, но полмиллиона проводных радиоточек, во всех квартирах Ленинграда, обеспечивают 100% охват целевой аудитории. Голодные люди доверчивы и внушаемы. И не забыть, — опять смешок, — отключить им телефонную связь...

— Итак, несчастные коммунальщики, призванные в ополчение, были способны осенью 1941 года помешать Жданову с Кузнецовым?

— Напрасно иронизируешь, — бесплотный голос в голове едок до горечи, — Немцев-то они остановили. И вообще... В своё время, в Древнем Риме, спешно разогнали добровольные пожарные дружины... Почему? Опыт нескольких пробных стычек показал, что те дружнее и организованнее, чем штатные защитники режима — вооружённые преторианцы. Снасти, которыми тогда тушили пожары (топоры, ломы, багры), по убойному действию не уступали боевому оружию. А римские пожарники, в отличие от обленившихся гвардейцев, пользовались своим инструментом и рисковали жизнью почти каждый день... Что заставляло относиться к этим «вроде бы добровольцам», как к очень серьёзной политической силе... Патриции не потерпели и приняли меры...

— Тебя послушать, после смыкания кольца Блокады, внешне безобидные ленинградские водопроводчики, сантехники, дорожники, связисты и прочие работники из служб коммунального обеспечения...

— ...реально — были самой дисциплинированной и боеспособной частью городского населения. Вдобавок, прекрасно знали все закоулки и коммуникации. А ещё учти, что большинство ополченцев — это добровольцы... Позволить им вернуться обратно в осаждённый город, с оружием в руках, для Жданова и Ко — подобно смерти. Любая коммунальная служба, в иерархическом смысле — самоорганизующаяся сетевая структура. Допустить конфликт уже понюхавших пороха «сетевых боевиков» с осуществляющими «плановое сокращение населения» городскими властями... О! Это — гораздо хуже, чем примириться с захватом Ленинграда немцами и финнами.

— Именно поэтому, сразу после начала блокады, в городе немедленно отключили домашние телефоны? Заблокировали свободный обмен информацией. Ни новость сообщить, ни пожаловаться.

— Естественно... «Разделяй и властвуй!» Одно дело — надеяться, что твоих родных спасают, не имея с ними связи. Совершенно другое — получить информацию из первых рук, что всё — в точности наоборот. Специально морят голодом и холодом... Предпосылки к бунту задавили в зародыше.

— А самих добровольцев, после 16 октября, поспешили

«израсходовать», в атаках на немецкую оборону...

— «Когда государство начинает убивать людей — оно всегда называет себя Родиной...»

Одним из недостатков моей лаборатории, в новых условиях, знатоки считают отличную звукоизоляцию. Раньше она казалась достоинством... Предполагается, что если медведь-шатун полезет ко мне в гости, прямо через стенку, для красоты оклеенную металлизированной плёнкой, то я его приближения не услышу. А если он вздумает подстергать меня у входа — то тем более. И это плохо... На резонный вопрос — как может посреди хозяйственных построек и в секторе обстрела минимум трёх пулемётов оказаться медведь, мне рассказывают байки о хитрости и коварстве диких зверей. И по вечерам предлагают проводить «до дому»... Ха! Желания принимать чьи-то ухаживания — отсутствует совершенно. Гости у меня бывают, но только по делам и только после согласования времени и цели визита. Ну, случается, что заскакивает на огонёк Ленка или кто-то из давних хороших знакомых, но это же не считается. Всех прочих — отвадила. Предупредила, что если замечу живое рядом с домиком в темноте, буду стрелять, пока не кончатся патроны. Но, двери не открою... Поверили! Короче, стук в окошко посреди дня — или крайне важная новость, или свои. Только они знают, что через хитрое остекление снаружи не видно ничего, а изнутри — довольно разборчиво. Смотрим... Вдыхаем... Открываем...

— Галина Олеговна, у нас проблема! — и суют прямо под нос пакет... с вонючей гадостью. Рыба? Не рыба...

— Кто оно при жизни, было? — впервые вижу такое мясо. Вроде не гнилое, но с него натурально течёт жир.

— Нерпа оно... — первый гость знаком. Второго солдата абсолютно не знаю. Окающий поволжский говор...

— И что?

— Кухня отказывается брать. Говорят — совсем протухшее. Хотя, ещё часа не прошло, как само в воде плескалось!

— Заходите и раздевайтесь. Холода напустите! — мнутя... В лаборатории — чистота. Бумажки, приборы, стекла, пробирки...

— Может быть, мы на улице подождём? — только этого мне и не хватало. И так, всякие разговоры ходят. А двое мнущихся перед запёртыми дверями «служивых», могут означать только одно — живую очередь за «доступом к телу»...

— Полноценный анализ — долгий. Расскажите, в двух словах, какая проблема и можете идти... Ну, если действительно «свежати́на».

— Оно... с самого начала вот такое... странное и капает... и пахнет... — волжанин прячет глаза, — Зато, его много... — воодушевляется от скромной гордости, — Реально, полным-полно...

Ох! Как и предполагала, очередные рационализаторы... Беззаботно жирующая по осени вдоль всего юго-западного берега Байкала нерпа давно привлекает взгляды самозванных зверобоев... Феерический успех Кротова по части «взрывной» заготовки оленины возбуждает охотничий азарт. Однако простого способа массовой добычи зверя у нашего побережья до сих пор никто не измыслил. Судя по времени дня, «гостинец» прибыл с другого берега.

— «Много», это сколько?

— Килограммов четыреста... — договаривай, в тушах или после разделки? — Уже ободранного. На костях...

— Тогда, не стойте столбами! Требуйте у завхоза бочки. Режьте тонкими пластами и закладывайте туда, пересыпав солью. Будет нормальная эскимосская еда, — может быть... В кухне северных народов я дуб дубом.

— Он говорит, одни дырявые остались, — кто б сомневался! У Льва Абрамовича зимой снега не выпросить.

— Совсем хорошо! Бочку на камни. Снизу подставьте посудину для сбора жира, а сверху положите чистые доски и какой-нибудь гнёт. Тюлений жир — что-то вроде рыбьего. Пахучий, противный, но полезный. Ясно?

— Есть! — почему солдаты считают меня важным начальством и отвечают по-военному — загадка природы...

— Пробу мне оставьте! — обрадовались. Есть у меня подозрение, что там не четыреста кило, а побольше... Ради разовой порции сыр-бор с биохимическим анализом никто бы даже не затевал. Впрочем, вечером узнаю...

Вот и закончился импровизированный выходной... Володя, извини. Бумажки — в сторону. Компьютер — на угол стола. Свёрток с добычей — на середину. Душок — да, необычный... Вполне понимаю наших кулинаров. А? Кто там по новой ломится? Или дверной замок не защёлкнулся и ветром распахнуло? Оп-па... Снова Ахинеев...

— Галина! У вас телефон не работает? — откуда так быстро узнал?

— Не-а... Выходной! Когда дома — я на выходные привыкла все телефоны отключать. Нет меня! Вообще...

— Отвыкай! — свободно висящий кончик оголённого провода снова спрятался в пружинном зажиме, — Для связи, главным показателем качества является бесперебойность! — присел на диванчик, одышливо

перевёл дух, — На войне, за порчу каналов передачи информации, убивают на месте. Связь — это нервы общества. А у нас...

— Страшно не люблю, когда дёргают по пустякам. Каждый имеет право на одиночество! — хорошо сказала.

— Предупреди дежурного на коммутаторе, что «тебя нет». А нарочно отключать свою связь — опасное дело.

— Разве, кроме вас, некому по повреждениям бегать? — меняем тему. Когда уйдёт, опять провод выдерну...

— Так выходной же! — снял шапку и рукавицы, утирает лицо, — Мирное население отдыхает и развлекается.

— А вы? — странно, неужели он действительно не искал повода поболтать, а работает линейным монтером?

— А мы — «всегда на посту», — понимающе прищурился, — Между прочим, Соколов сейчас лично сидит на коммутаторе... Можешь сама позвонить и убедиться. А полковник Смирнов — пошёл по караулам разводящим...

Если он говорит правду, действительно вышло неудобно... Впрочем, тогда понятно, почему на складе и кухне солдатики с нерпой получили от ворот поворот. Куда ни плюнь — везде засело начальство. Подвижники-бессеребренники они. Гм... Покосилась на включённый монитор компа. Володя на фото понимающе подмигнул... Ну, да, если он был сейчас жив — так же тащил бы службу. Может, вместо Смирнова, караулы разводил. Боже...

— У вас сегодня «сорок дней»? — изволил оценить обстановку, включая второй стакан, накрытый хлебцом...

— Нет, просто так совпало... — буду я сейчас распространяться, что всегда так делаю, когда одна питаюсь.

— Понятно... — ничего тебе не понятно, пень бесчувственный, — Извините, что ворвался без спроса.

— Кто меня домогался? — раз уж телефон починили, с минуты на минуту — жди звонка. Проще начать первой.

— С кухни... — могла бы сама догадаться. Несколько центнеров, даже самого подозрительного на вид мяса, в сложившихся условиях — не пустяк. Что бы там кому сгоряча ни показалось. Бывало, ели и не такое. Знаю я наших кулинаров. Это же выйдет, как минимум... торжественный ужин. Первый, после закрытия «аномалии»...

— Они решили делать котлеты. С квашеным чесноком и толчёной шелухой от кедровых шишек, — Ахинеев телепатически принял мою не высказанную мысль, — Если рецепт рабочий, то желательно не

вмешиваться... Пускай люди порадуются собственной находчивости.

— Котлеты? А что, вполне нормально... — даже остроумно, нейтральный наполнитель впитает лишнюю жидкость, — Одобряю! Должно сработать.

Как у них всё просто получается... Захотели — и просто перекинули через исток Ангары канатную дорогу. Между прочим, в XXI веке, ни мостов, ни канатной переправы на этом самом месте нет. Люди вплавь с берега на берег перебираются. Как и сотни лет назад... Если штормит — сидят и не высовываются... Захотели — набили нерпы и доставили её «к столу». Я никогда в жизни не ела тюленьего мяса. Только в книжках читала... Говорят, оно рыбой воняет. Подтянула поближе оставленный гостями «образец»... Чёрт знает, чем оно воняет! Однако... Дожили, харчи перебираем... Развлекаемся... Самовольно покидаем расположение для разных сомнительных затей. В блокаду вон, за попытку отплыть от берега на частном плавательном средстве — сразу расстреливали...

Похоже, Ахинеев согрелся. Одежонка у него — того... Какая-то куртка «на рыбьем меху», дешёвая армейская ушанка и грубые рабочие рукавицы из брезента. Бомжегато у нас руководство выглядит. Для его статей, наверное, ни у «научников», ни у армейцев подходящих вещей не нашлось. А до пошивки обновок из звериных шкур — пока руки не доходят... Кстати! Не забыть чиркнуть, для памяти, что тюлений жир — незаменимый реактив для обработки кожи и мехов.

— Диссертацию на досуге пишете? — разглядел... Бумажки с разнородными записями выглядят «научно».

— Систематизирую материал... — понимающе кивает, — Очень интересные параллели и аналогии возникают.

— Проводить прямые сравнения с Блокадой — не советую! — как будто мысли прочитал, — Если вырвемся...

— Почему? — мало мне было разговора с призраком в «аномальной зоне», так ещё и местные тему задевают.

— Политика, — произнёс слово с таким отвращением, словно гнилого трупа коснулся, — Наша робинзонада, с самого своего начала, принципиально отличается от трагедии «блокадного сидения».

— Чем? — не особенно охота завязывать такой разговор с совсем посторонним человеком, а куда денешься.

— «С началом боевых действий — всё «руководство мирного времени» надлежит поголовно перестрелять, ради спасения Отечества!» — отследил реакцию... Не дождался ожидаемого взрыва возмущения и продолжил, — Мы, здесь, это — сделать успели... А деды, там —

замешкались... Почувствуйте разницу!

— Я такое тоже слышала, про «офицеров мирного времени»

— А почему это следует делать, он объяснял? — недвусмысленно показал глазами на портрет... Догадался?

— Один раз... — странно, абсолютно разные люди, а мыслят удивительно схоже, — В мирное время, навык самостоятельного принятия ответственных решений — для карьеры вреден. А в военное — нужен непременно...

— «Социал» — есть «социал», технарь — есть технарь, и вместе им не сойтись... Вы объявления о работе когда-нибудь в Интернете читали?

Помолчали... Открыто гнать начальство в морозную метель (на термометре уже минус пять) наглости не хватило. Пришлось, с независимым видом, наводить порядок на столе и краем глаза следить, как дядька жадно обхватил руками горячую трубу внутренней отопительной системы. Ладно ему, пусть немного погрееется. Ради выходного дня можно поддержать светскую беседу. Вот только поставлю на прогрев аппаратуру и приготовлю лабораторную посуду. Посмотрим, из чего состоит свежее туленьё мясо... Один чёрт, дневной сон перебили...

— Поясните мысль насчёт «социалов» и технарей.

— Технарь (конструктор, эксплуатационник, ремонтник) сталкивается с необходимостью самостоятельно решать сложные и неожиданные (а часто — опасные) задачи постоянно. Зато правительственный чиновник или «офицер мирного времени» надёжно прикрыт от опасности (и ответственности) государственной машиной. Что расхолаживает... Сам собой возникает «отрицательный отбор». На ключевые посты просачивается «серость»... И даже, знаете, с дипломами.

— Хм, я бы не назвала товарища Жданова или его заместителей «серостью»... — тоже мне, «гений» нашёлся.

— А никто и не называет... — хитро прищурился, словно я прошла очередной психологический тест, — Если бы в руководстве Ленинграда, летом 41 года сидела «серость» — она бы рванула из осаждённого города первым же самолётом... К несчастью для населения Ленинграда, оборону возглавили бывшие революционеры, отлично понимающие сложившуюся ситуацию... в меру своего образования и испорченности властью...

— Прямо так уж и «бывшие», — кусочек сочащейся жиром массы в бумажном патроне лег на лабораторные весы, — Вроде бы революционеры, как агенты спецслужб и немецкие овчарки, «бывшими» никогда не бывают...

— Хорошо сказано! — вокруг опорков (другим словом, эту кустарно

утеплённую обувь, на ногах «главного идеолога режима» назвать трудно) расплывается талое пятно, — Там особенная классификация. Революционеры делятся на «пламенных», «потухших» и «протухших». Например, один широко известный французский революционер XVIII века окончательно «протух», когда объявил себя императором. Всякая власть портит, абсолютная власть — портит абсолютно. Одержав победу, бывшие борцы за свободу либо с треском вылетают из реальной политики, как неспособные к интригам, либо становятся дисциплинированными винтиками государственной машины...

— Пока они лично бегали с наганами — оставались большевиками, а как заняли посты и кабинеты — стали «социалами»?

— Примерно... Двадцать лет мирного карьерного роста — большой срок. Избежать разложения трудно...

— Власть без злоупотреблений — невкусная? — глянул с уважением. А что я? Просто цитата, из «Ста полей»...

— Со злоупотреблениями, при Сталине, была напряжёнка, — кажется, мой демарш, Ахинеева развеселил, — вождь и сам старался не расслабляться (спал на жёсткой койке, накрывшись шинелькой), и соратничкам спуску не давал. Можете быть уверенной, в быту, тот же Жданов оставался образцом для подражания. Пирожные под одеялом — не жрал... И апельсины, которые на его адрес слали с «большой земли», до последней шкурки — честно передавал голодным ленинградским детям...

— Тогда почему он «социал»?

— Потому, что большевик-агитатор Жданов, на фронтах Гражданской войны, встречал опасность лицом к лицу. Слушать и резать правду-матку — не боялся. Зато государственный чиновник Жданов, в сентябре 1941-го, приказал отключить в Ленинграде все домашние телефоны и ввёл жёсткую цензуру на общение. Всем заткнул рты... Хотя очень многие, с виду неразрешимые проблемы Блокады, могли быть решены элементарно! Просто методом мозгового штурма. Ведь это была научно-техническая столица Союза! А он — устроил «цирк для дистрофиков»...

— Симптом?

— Диагноз! Блокада стала для правящего режима СССР «проверкой на вшивость»... Ибо, по факту, осенью 1941 года, власти боялись собственного населения сильнее, чем немцев. Это называется — контрреволюционное перерождение правящей элиты.

— Почему?

— В аналогичной ситуации 1918 года, те же самые люди, не моргнув глазом, ввели военный коммунизм... Не имея ни его материально-

технической базы, ни резерва научных кадров, ни массовой поддержки населения.

— Можно подумать, что к войне материально-техническая база в СССР уже была создана... Жопы пальцами подтирали! — теперь суём пробу в прибор Сокслета с эфиром и запускаем процесс экстрагирования... Стоп, что я сказала?

— Во всей стране — нет... В отдельно взятом «Городе трёх революций» — более чем... Полная хозяйственная автономия, в 1941 году, в Ленинграде уже была. И она и могла бы стать единственным способом спасти мирное население. Все необходимые условия для Четвёртой Революции и «прорыва в коммунизм» — в блокадном Ленинграде сложились. Однако, партийное руководство обороной шанс лично возглавить коммунистический переворот феерично упустило... вполне разоблачив свою антикоммунистическую сущность. Вот так-то вот. Жданов против Жданова. «Пчёлы против мёда...»

Глава 20. Званный ужин

Как-то сложилось, что к простонародному общепиту я отношусь настороженно. Если судьба забросила в чужой город, и нет возможности перекусить в приличном месте, предпочитаю перетерпеть. Жаль, что долго терпеть у меня не получается... Утроба привыкла получать свои калории регулярно и бунтует, портя настроение. В итоге, печальный жизненный опыт обогащают воспоминания о вокзальных пирожках, пиццах и чебуреках... о которых потом и вспоминать не хочется. Так что, восторгов старшего поколения по поводу «совковых котлет» (читай, из явно второсортного, заведомо пережаренного мяса, в смеси с несъедобным наполнителем, на вонючем маргарине, загрязняющим кровотоки, разрушающим внутри всё, что возможно), я разделить не в состоянии. Ностальгии по таким продуктам, тоже не испытываю... Не стошнило? Не пронесло? И славненько. Загляни в церковь, да поставь свечку, везунчик... Это я всё про ту же байкальскую нерпу, если кто не понял... Стоило ли, с риском для жизни, проникать в другой мир, терпеть тяготы и лишения, чтобы, в итоге, получить на тарелке банальную порцию «еды» из студенческой столовки?

Про мясо второй категории — чистая правда. Так в справочнике — «... по питательной ценности мясо нерпы соответствует баранине или говядине второй категории». Точка... Переводя на русский язык — жёсткое, крупноволокнистое, довольно специфического вкуса и непередаваемого аромата, который не могут забить ни специи, ни обильная примесь дикого чеснока, ни кулинарная обработка...

Особо легковверные любители экзотики остались на дегустацию деликатесов — варёных ласт. Задних и передних. В справочнике сказано, что они обладают особым вкусом и высоко ценятся гурманами. Которые из них конкретно — справочник скромно умалчивает... Как именно следует готовить «деликатесное блюдо» — тоже... Короче, я искренне пожелала (про себя) всем смельчакам «полного стола и лёгкого стула...» и откланялась. Внезапно на сон потянуло. Одно хорошо — вся забитая водоплавающая живность, как на подбор, радуется отменным здоровьем. Так сказала Дарья Витальевна, которую тоже выдернули с места законного отдыха для освидетельствования добычи. Ни болезней, ни паразитов, ни признаков вырождения (характерных для байкальской нерпы в XXI веке). Сразу видно — росли в экологически чистой среде.

Увы! Смыться «по-тихому», как собиралась, не вышло. С одним знакомым парой словечек перекинулась, со вторым... Замешкалась, короче... Расслабилась. Не успела ахнуть — меня взяли под локоток. Лично Андрей Валентинович (в миру — полковник Смирнов). Довольный, как слон... Очень давно его не видела таким. Видно, что человек нашёл своё место в жизни при новой власти. И ничего-то его больше не колышет... Даже завидно.

— Галина Олеговна, вы куда? — в берлогу, вестимо... Снег выпал? Желая залечь в спячку, хотя бы до утра.

— А что случилось? — и главное, локоть не выпускает. Мягонько придерживает. Не драться же с ним?

— Вечерняя культурная программа! Я вас приглашаю... — галантно, как в лучших домах, подаёт мою доху. Причём, народ за эволюциями наблюдает. Некоторые, я полагаю, излишне пристально. Вот бывают же гады...

— Спасибо, с удовольствием! — эго у товарищей бывших господ офицеров физиономии-то перекосило... А вот нечего подкатываться к одинокой беременной женщине «с намёками», на грани пристойности. Как ни какое собрание — сразу хвост желающих «подсесть поближе», а то и прижаться... или того хуже. Своих солдат бы постыдились. Многие ребята — второй год за живую бабу не держались и при этом головы не теряют. А эти, с позволения сказать, командиры... Так что, пройтись под ручку с полковником, на глазах лейтенантов и капитанов с майорами, в моём случае — не каприз, а сознательно выбранная «поведенческая стратегия». Чтоб отстали.

Куда меня ведут? В соседний корпус здания, через гулкий центральный вестибюль. Отчего такие мелочи описываю — поясню. Я третий месяц не была в нормальном доме. С твёрдыми стенами... В здании, где, открыв двери, не попадаешь сразу под открытое северное небо, а как белый человек проходишь в соседнее помещение с окнами, полами и потолком. Под крышей. В тепле. Походно-полевой быт, если честно, утомил. Настолько, что искренне удивляет и радует возможность погулять в расстёгнутой верхней одежде, без головного убора, из одного крыла большого и крепкого строения в другое. Кто не коренной городской житель, тот меня не поймёт. В воздухе запахло настоящей, пускай маленькой и самодельной, но — цивилизацией! Подземный бункер или пещера — это всё же не то...

Святые угодники! Загнать бы сюда бы моего институтского декана... на перевоспитание. Я бы посмотрела, насколько радостно он бы помчался к

единственному окрест очагу культуры. Согласна, обстановка здорово напоминает фотографии из семейного фотоальбома... Папа в студенческом стройотряде или мама на сборе «чего-то там овощного» в подшефном колхозе. Это я про «кинотеатр»... Скамейки из некрашеного дерева, белёная стена в качестве экрана, что-то самодельное и до крайности тусклое (глаза привыкали к темноте минут пять) вместо кинопроектора. И, тем не менее — море удовольствия! Пригласили барышню в кино! Во как!

В мои времена перед началом демонстрации фильма обычно крутили рекламу. Здесь — строго выдержаны лучшие (самые замшелые) отечественные традиции, о которых лично я только слышала. Киножурнал. «Новости дня»... В музыкальном смысле темы. «Заставка» — своя. Склейка обрывков знакомых фильмов и компьютерной анимации. «Багровое Око» из «Властелина колец» нагло превращается в красную звезду над Спасской башней. Под привычный с детства бой курантов и титры — «Киностудия «Мордор XVII век» представляет!» Юмористы... С интересом (не иначе, соскучилась по телевизору), из первого ряда (в смысле — почти носом в экран), с начала и до конца просмотрела вполне профессиональную короткометражку о добыче нерпы.

Причина самодовольства господина-товарища полковника сразу прояснилась. Подведомственная лично ему морская пехота, публично и удачно, продемонстрировала, что не зря ест свой хлеб. Напротив, сама способна добыть пропитание там, где особых надежд чем-либо поживиться — практически не было. Проявив флотскую смекалку и отвагу. Дружественные подразделения сухопутных войск и примкнувшие гражданские могут оценить успех. Признаю! Снимать хронику Ленка умеет... Со звуковым сопровождением, на мой взгляд — перебор. Ну, не акулу же на экране убивают, а совершенно безобидную (внешне симпатичную) зверушку... Даже страшные когти на передних лапах у нерпы не для хищных целей, а чтобы дыхательные лунки во льду выскребать. А в целом — кино вышло познавательное. Особенно радуется, что этого «мяса» в Байкале видимо-невидимо. Популяция нерпы, по очень грубым прикидкам, насчитывает от 100 до 200 тысяч особей. Годовая добыча 7-10 тысяч в год — пустяк... Эти цифры — статистические данные XVIII–XIX веков, когда местное население научилось от русских плавать по Байкалу на лодках. Не зная лодок, на лежбищах и посреди льда — добывали меньше. Нам столько не надо... Как представлю сегодняшние котлеты на столе каждый день... Бр-р-р!

Это — третий подход к снаряду. Потерпев в сентябре неудачу с гарпунами и надувными лодками (нерпа в воде страшно вёрткая, не

массивный кит) и оставив попытки дальних экспедиций к местам массовых лежбищ (доступные нам лёжки маленькие и зверьё ведёт себя там осторожно), военные напрягли фантазию и соорудили «массово-габаритный макет льдины». Из брёвен и белой синтетической ткани от упаковочной тары. Кататься на льдинах нерпа любит. На открытой воде — никого не боится (естественных врагов в родной среде обитания нет, она на Байкале вершина местной «пищевой пирамиды»). Ко всему прочему — самоубийственно любопытна. Стоит показаться на поверхности воды необычному предмету — нерпа тут как тут. Разглядывает, подныривает, пытается взобраться. Бей любую, на выбор... Только — тихо. Так, чтобы ни лишней крови, ни смертной агонии. Гарпунное ружьё и элементарные меры осторожности (маскировочные халаты из той же белой синтетической мешковины) гарантируют успех. Фалы от гарпунов тянутся к широкому люку в центральной части «льдины». Подстреленная у кромки сооружения нерпа сразу исчезает с поверхности, пытаясь нырнуть. А подтягивают и вылавливают мёртвую тушку из воды уже в центре плота, незаметно для сородичей покойной. Борта остаются чистыми, звуков нет (кроме глухого щелчка выстрела), кровь смывает течением. Этакая плавучая скотобойня.

Единственная проблема — доставка добычи к месту переработки. Прицеплять к несуразному сооружению лодочный мотор заготовители посчитали излишним. Обошлись маленькой лебёдкой. Сначала «льдину» уносит ветром подальше от берега (насколько хватает запаса троса). Потом — её подтягивают обратно, разгружают и отправляют в новое плавание. Заодно — меняется бригада «охотников». Часами неподвижно лежать в засаде — вредно для здоровья, хотя в охотничьем азарте, кажется, никто не простудился. Единственная, кто весь день работал практически без отдыха — Голдан. Разделка нерпы — сложное искусство. Свежевать оленей проще. Хорошо, что нерпа маленькая. Самое главное, что заниматься описанной добычей на противоположном от нас берегу Ангары можно хоть каждый день. В отличие от наземной охоты — это верный кусок мяса (и сала). С появлением надёжного транспортного сообщения через реку — рутинная производственная операция, сродни заготовке древесины или сбору орехов. Лёд покрывает Байкал в районе истока не раньше января, до того времени мы ещё что-нибудь придумаем. Ловить с плота изображающего «льдину» рыбу — морячки тоже попробовали. К сожалению, улов ничтожен. Еле хватило на жиденькую ушицу для участников забоя. Есть мясо морского зверя сырым, подобно Голдан — никто не решился. Не забыть сделать обзорную записку для Льва Абрамовича по утилизации «побочных продуктов» промысла... Например, до сего дня оставался открытым вопрос

«одомашнивания» птичьего базара, что традиционно шумит у незамерзающего истока всю долгую сибирскую зиму. Интересно проверить, как поведут себя местные дикие утки при регулярной подкормке свежими потрохами? Этим крикливым тварям любая «биологически активная химия» — на один зуб.

Звуковое сопровождение фильма (в отличие от света) гроыхало из развешанных вдоль стен динамиков так, что закладывало уши. Сидящим в первом ряду — нормально общаться никак. Приходилось говорить прямо в ухо. Почти в полный голос... Не особенно-то обменяешься впечатлениями, даже когда хочется... Говорить со Смирновым пришлось поочерёдно, тесно наклоняясь головами друг к другу (на фоне светящегося экрана, ага). Насколько такое общение будет понято превратно, до меня дошло, когда в помещении вспыхнул свет. Народ так на нас двоих посмотрел, что лицо вспыхнуло... и оставаться на художественный кинофильм мне мгновенно расхотелось. Я встала... И Смирнов встал... Я — к выходу. И Смирнов за мною. Причём, перед вешалкой подал доху и снова ухватился под локоток... Зачем? Добрая половина зала понимающе заухмылялась... Я же никому ничего не обещала! И не собираюсь... А теперь, точно, все невесты что про меня подумают... Одно дело — когда мужчина женщину провожает в кино. И совсем другое — когда они с нею уходят из кино. Задолго до окончания сеанса...

— Не беспокойтесь, Галина Олеговна... — и дверь на улицу открывает, — Я ненадолго вас похищаю... — кто бы в зале его тону поверил. Но, куда деваться? Не вырваться же, с криками, как стервозной базарной бабе?

— Куда пойдём? — можно подумать, вокруг избыток ночных заведений, — Рестораны ещё открыты? — шучу...

— Оставьте игривый тон... — в боковом свете прожектора у Смирнова слегка дрогнуло лицо, — Вам не идёт. Я сегодня собираюсь ввести вас в «местное общество»... — похоже, он совершенно не шутит. Ну-ка, что это ещё за новости?

Пока Володя был рядом, мой общественный статус, что в лагере, что на «Большой Земле» не колебался — «жена ревнивого азиата». Точка... В новом положении — возможны варианты. Не хотелось бы изображать здесь «весёлую вдову». Будем надеяться, Андрей Валентинович представляет, что делает и меня не ожидает типично армейское «сватовство», когда отец-командир сводит подчинённого «бобыля в погонах» с девкой-перестарком... Изображать из себя его собственную пассию — тоже крайне мало желания... Скорее бы пузо выросло, что ли... Кстати, насчёт «ночных

заведений» — я ошиблась. Одинок торчащий на холмике «штабной модуль», после сноса палаточного «жилого фонда», примелькался и днём выглядит привычной глазу деталью пейзажа. А сегодня, во тьме, он выделяется посреди заснеженного пейзажа богатством и огнями, сияя, как диковинная ёлочная игрушка. Кроме моей лаборатории, да ещё пары-тройки удовлетворительно утеплённых строений, помещение штаба, вплоть до недавнего времени — оставалось самым удобным местом в лагере. Так-так... Занятно. Широким трудовым массам, значит, щедро дарован бревенчатый кинозал. А «элита общества» желает жить и наслаждаться, как в XXI веке. Пластик, лампы и кресла на колёсиках достаточно ярко контрастируют с «деревянно-скамеечным» бытом, чтобы ощутить избранность. Музыка, понимаешь, у них играет. Какое-то классическое старьё, отсталое ровно настолько, чтобы отпугнуть молодёжь (вроде Кротова с Ленкой) и подчеркнуть солидность заведения. Этаким «закрытый клуб». Быстро же они тут самоорганизовались!

Тихонько порадовалась, что мама с детства вбила привычку — даже ночью, когда идёшь выносить мусор, одевайся так, чтобы при случае не стыдно было посетить театр. Как чувствовала, благо быт слегка наладился, что сегодня вечером надо одеться поаккуратнее. И не зря! Как только за спиной хлопнула утеплённая дверь — окружающий мир словно исчез, заслонённый тщательно отреставрированной «цивильной» обстановкой. Фу ты ну ты! Профессор Радек, в костюме с галстуком поверх безупречно белой сорочки... Среди офицеров — нет ни одного по званию младше капитана... Несколько женщин из научно-технической части экспедиции, мало, что не в бальных платьях. Подкрашенные и надушенные. Ни Соколова, ни тем более Ахинеева здесь, естественно, нет. Наверняка, их «забыли пригласить». Утончённое столичное хамство. Нижних чинов тоже не наблюдается. Собрались только «свои». Хрустальные коньячные стопки, мясные закуски на фарфоровых тарелках, мельхиор, бумажные салфетки в высоком стакане и марочный коньяк. Мини-банкет... Только физиономии мрачные. И приветствия — совершенно не искренние. Притворно-приторные как в театре... Дамы и господа они тут все, оказывается... Влипла!

Мужчины представились мне так чопорно, словно не они буквально вчера таскали брёвна на лесопилке... Правда, ни грамма пошлости... Один профессор Радек позволил уместный случаю комплимент... Он же взял на себя роль тамады. Мы со Смирновым сели в торце стола, напротив ведущего застолье. Разлили по 30 граммов. Подняли тост за очаровательную гостью (это я). Обменялись ни к чему не обязывающими

любезностями... По второму разу коньяк пошёл легче... По третьему — совсем непринуждённо. Меня тут напоить решили? Вряд ли. Скорее, подпоить. Тот же Радек, например, один раз пригубил свою порцию и больше ни-ни. Судя по настрою собрания, меня подозревают в гораздо большей осведомлённости, чем кажется со стороны... Жаждают откровений. Ну-с, поговорим.

Забегая вперёд и расшаркиваясь перед гипотетическими будущими читателями. Посторонний, сытый и благополучный исследователь моих пописушек однажды может задать вопрос — а не слишком ли много они там квасили? Резонно! Особенно актуально в отношении беременной меня... Так вот, для привычных к сбалансированному питанию горожан, переход на «лесную диету», обильную белками и жирами, но скудную на углеводы, чреват и расстройством желудка, и много чем ещё. Алкоголь в малых дозах (примерно 30–40 граммов чистого спирта на рыло в сутки) позволяет уравновесить этот удар по привычному метаболизму. Спирт — тоже углевод. Пищевая ценность его достаточно велика. Опытные алкаши могут по месяцу и более питаться одной водкой. Здоровым — это эквивалентно питанию инъекциями глюкозы. И ничего... Спирт окисляется, выделяется энергия, организм как-то существует... О «мере безопасности» можно поспорить. Естественно, 120-килограммовому качку, целый день таскающему на морозе брёвна, уместно позволить малость больше, чем сидящему в тепле дежурному на телефонном коммутаторе. Но, без алкогольной порции, «на подножном корму», нам всем пришлось бы худо. К туземцам, кстати, это не относится. Те, наоборот, к чисто мясной диете — совершенно привычны, зато от малых доз спиртного впадают в агрессивное буйство. Как вспомню, документальный ролик, от той же Ленки, где чуть «понюхавшая пробку» от кротовской фляжки Голдан, в полный замах, крушит ледорубом оленьи черепа — ой-ой, мамочка! Нет, правило — «Туземцам водки не наливать!», в будущем, должно быть огненными буквами начертано над каждым заведением общепита...

Короче, никаких угрызений совести за выпитые три стопки я не ощутила. Подцепила кусочек недурственной буженины... Поклевала маринованных грибочков (нет от них спасенья)... Похрустела корочкой изображающей хлеб запеканки из ореховой мякоти... А хорошо! Что ни говори, но внешний антураж капитально влияет на вкус... В грязной забегаловке (или на рабочем месте), на щербатых тарелках, тот же самый харч воспринимается не в пример буднично. Интересная мысль!

— Как вы полагаете, Галина Олеговна, чем вызвана наша с вами сегодняшняя встреча? — ну, профессор, ты сказанул... Да куча возможных

причин. Начиная с факта моей «бесхозности», всвязи с наличием отсутствия мужского внимания...

— Ещё пятнадцать минут назад я была почти уверена, что Андрей Валентинович за мной приударил, используя служебное положение, — вежливые улыбочки, без капли сочувствия. Только сам Смирнов возмущённо крикнул.

— А вот мы слышали, что вы продолжаете работу над диссертацией... — так-с, налицо не утечка информации, а самая настоящая провокация. Я совершенно уверена, что Ахинеев этим надутым индюкам слова лишнего не сказал... Откуда узнали? Правильнее сказать — почему только сейчас задали мне этот вопрос? Что-то исключительно крупное в лесу сдохло...

— Уже по инерции, так сказать — «для души». Кому она теперь нужна, эта диссертация? — теперь мяч на стороне осуждающе качающего головой Радека... Очень интересно, какую же версию мне преподнесут? Неужели, обнадёжат новым открытием «аномалии»?

— Напрасно вы столь пессимистично настроены... — кстати, отозвался не Радек, а интеллигентного вида малознакомый военный.

— Продолжаете надеяться, что «дыра» откроется ещё при нашей жизни? — попробуем-ка задать вопрос в лоб.

— Не откроется... — сам Радек категоричен, — Но, разве этот факт — повод для прекращения научной работы? Мы, — чуть замаялся, — как культурная элита экспедиции (проговорился!), собираемся тут учредить нечто вроде университета. Кафедру не обещаю, но организовать присвоение учёных степеней квалификация собравшихся вполне позволяет, — угум... Доктора и профессора... Мотив затеи лежит на поверхности — «наше дело не лопатой махать, а концепции разрабатывать». Титаны духа...

— Вы хотите сказать, что защиту моего «труда» можно организовать собственными силами? — господа, как легко эти столичные умники просчитываются (после Володиной школы)... Так бы и попросили — «Дай почитать!» Ладно, подбодрим господ «элитариев». Вдруг, ещё чего разболтают.

— Если тема работы не слишком специфична, — опять прозрачный намёк на моё особое положение рядом с «негласным лидером» проекта и его фактическом инициатором. Увы. Володя был прав. Профессор Радек осторожничает где надо и где не надо.

— Скорее она оригинальная... — как шеи-то вытянулись, — «Продовольственный базис самодостаточного военного коммунизма в условиях блокады Ленинграда», — сказано! Теперь — вилку в руку и ловим «типа нетвёрдой рукой» ускользающий от меня грибочек. И смотрим

через ресницы на реакцию окружающих. А что? Озвучила почти чистую правду. Такая «легенда прикрытия» Володей для меня тоже проработана.

— Кх-х... — у полковника Смирнова закуска пошла не в то горло. Профессор — застыл соляным столбом...

— Позвольте, но ведь на самом деле, в Блокаду, режим «военного коммунизма» не объявлялся? — какой догадливый...

— Именно поэтому содержание моей диссертации и было закрыто грифом «Секретно», — нужный эффект достигнут, теперь всё собрание разглядывает меня с тихим ужасом, — Почему, там и тогда, не ввели «военный коммунизм»? Учтите, даже через 70 лет тема остаётся «горячей» и политически опасной. Вот и закрыли.

— Чем же она опасна? — ха, и эти недалёкие люди вознамерились принимать защиту моей диссертации...

— Ну, есть мнение, что главная причина трагедии — преступная некомпетентность руководства. Вместо немедленного введения «военного коммунизма», как единственной, по опыту 1918 года, разумной меры, первое, что сделали Жданов и компания, после смыкания кольца Блокады в сентябре 1941 года — это отключили своим собственным гражданам телефоны и запретили собрания. То есть, «де-факто», ликвидировали Советскую власть. Причём, некомпетентность осложнялась коррупцией и «кумовщиной». Достоверно зная о критической нехватке еды, они заботливо сохранили в вымирающем городе «чёрный рынок» продовольствия! А если вспомнить подозрительно завышенные потери продуктов от первых немецких бомбёжек (по официальным складским бумагам — на порядок большие, чем в реале), открытое крышевание «чёрного рынка» НКВД и что кое-кто (не будем показывать пальцем), в результате Блокады, сказочно обогатился... «Слуги народа», вместо отмены платы за проезд в трамваях — отменили сами трамваи... — толпа безмолвствует, — Вы знаете, что только за уже перечисленные действия, всё высшее руководство Ленинграда, ещё осенью 1941 года, следовало бы перестрелять на месте? Вместе с подавляющей частью партийно-хозяйственного актива? Да-да... Тупо ради спасения населения города и сохранения его обороноспособности, — не дошло? — Всё сегодня происходящее с нами... и вокруг нас... определённо демонстрирует, что на самом деле разумная альтернатива известным ужасам Блокады имелась... Разумеется, в России — это теперь «Секретно».

— Вы намекаете... — судя по выражению лица, полковник Смирнов открыл для себя новые грани действительности.

— Я пытаюсь объяснить, что здесь на самом деле происходит... и

почему у нас всё получилось именно так, — сгоряча хотела добавить: «почему мы все живы, сыты и сидим в тепле, а не рвём друг другу глотки в голодной драке за последний клубень гнилой картошки», но передумала. Умному достаточно...

— То есть, «реставрация СССР» — вовсе не была случайным экспромтом? — ещё один запоздало догадливый дядя открыл рот.

— Не знаю, — пора наивно похлопать ресницами, — Возможно, события вышли из-под контроля... Попробуйте представить, что мы — участники «острого» социального эксперимента.

— Чёрт знает что! — дутую благообразность как ветром сдуло, теперь меня окружают взъерошенные, испуганно галдящие люди, — Такие опыты сначала надо ставить на собаках! — эх, знали бы вы, как на самом деле относится к людям государство... — Николай Валентинович, а лично вы были в курсе?

— Я с самого начала подобное предполагал... — теперь настала пора удивляться мне — профессор Радек мгновенно овладел собой. Он снова строг и собран, разве только галстук слегка сбился, — И что?

Немая сцена... «Научная элита» экспедиции растерянно косится друг на друга. Смирнов впился в Радека испепеляющим взором, а тот его демонстративно игнорирует... Про меня забыли... Можно без помех заняться изучением взаимоотношений собравшихся за столом личностей. Оказывается, даже будучи отчётливо на вторые роли, бывшее руководство продолжает интриговать и выяснять отношения. Начальник обороны — это, конечно, важный пост, однако — лицо подчинённое. Зато планируемый зародыш Университета — параллельная структура. Полигон для борьбы честолюбий и, чем чёрт не шутит — рычаг влияния на новое руководство... Присвоить или нет кому-то учёную степень — в будущем будет решать самозванный научный кружок, а не Совет или Соколов. Для многих «научников», отправившихся сюда за диссертационным материалом, получить хоть какую-то «корку» — лестно. Вопреки трезвой логике, учёные степени и научные звания продолжают влиять на отношения между людьми... Похоже, едва оправившись от сердечного приступа, начальник научной части уже показывает свою крутизну...

— С этого места, будьте любезны, поподробнее, — по внешним признакам, Смирнов справился с первым приступом раздражения, а что последует дальше — увидим...

— Извольте, — Радек отточенным движением поправил галстук, вернув себе образцово академичный вид, — Если помните, ещё там, — намекающий тычок пальцем, в сторону облицованного пластиковыми

панелями потолка «модуля», — я вас прямо предупреждал о трениях среди курирующих проект «Остров» организаций. Каждая (ФСБ, Академия наук и Министерство Обороны), выдвинули разных кандидатов в руководство... Только в условиях жёсткого конфликта и цейтнота Соколов всем показался сносным компромиссом вместо назревающего «бессильного многовластия». Но, каждая сторона продолжала держать фигу в кармане. Теперь пожинаем плоды...

— Я и без вас был в курсе, — сухо цедит сквозь зубы Смирнов, на что Радек картинно пожимает плечами...

— При этом, — быстрый взгляд в мою сторону, — кое-кто считал, что «Остров» обязан своим существованием ему одному и полагал себя несправедливо отщёпым, — отвратительно, когда о Володе говорят вот так, намёками, в третьем лице, — А если учесть способности и амбиции Владимира кх-х-х-м, — очередной взгляд в мою сторону и кхеканье, вместо липового «отчества прикрытия», — батьковича, то можно предположить, что одновременно он вёл свою собственную игру... Я бы, на вашем месте, день и ночь ждал ответного выпада.

— Потрудитесь выразаться без намёков, — раздражение снова прорвалось наружу. Надо же, какие страсти под спудом кипели...

— Девушка, — лёгкий профессорский реверанс в мою сторону, — сейчас предоставила нам последний недостающий кусочек информации для анализа. Огласила название темы своей научной работы... — при чём здесь моя диссертация?

— Пока не вижу никакой связи...

— Элементарно, — профессор явно наслаждается вниманием аудитории, — Я общался с Владимиром не один год и знаю о его пристрастии к злым экстравагантным шуточкам. В нашем случае, полагаю, он планировал разом решить несколько задач. Неопровержимо доказать своё право возглавить экспедицию, превратив вашу, — произнёс с нажимом, — служебную катастрофу в свой личный триумф... Выставить действующее руководство, — Смирнов зло стиснул зубы, видимо, дошло, — преступниками и полными идиотами... А ради красоты и большей наглядности — ассоциативно «привязать» всю отчётность по проекту к какой-нибудь печально знаменитой истории... Для облегчения сравнения и «усугубления» оргвыводов. Вплоть до полной синхронности событий. Если судить по дате закрытия «аномалии», точно совпадающей с днём начала Ленинградской блокады... и некоторым сопутствующим обстоятельствам...

— Это случайность! — кто-то торопится с выводами, — Произвольно управлять ритмом работы «аномалии» невозможно!

— Есть исключения из этого правила, — Радек вкрадчиво убедителен, — О них известно крайне узкому кругу лиц... Один из способов — создать возможность «исторической необратимости».

— Совершенный абсурд! Ибрагимов... и военный коммунизм? — выкрики с места, словно мы на студенческом семинаре...

— Зато я — верю! — слово снова взял интеллигентный военный, — Однажды, он при мне проговорился... В том смысле, что «хороший инструмент требует умелой руки». А военный коммунизм — исключительно эффективное средство... — галдящие обиженно замолкли, — Коммунизм, это такой строй, который способен выжить в любом месте, а на войне — надрать задницу кому угодно.

— Галина, вы можете подтвердить или опровергнуть сказанное? — вот и закончилось моё «одиначество в толпе».

— В некотором роде... — что отвечать-то? — Я специально собирала информацию по различным решениям и простейшим пищевым технологиям, которые могли радикально облегчить жизнь во время Блокады, — стоит ли распространяться дальше? Да ладно... — Некоторые из них вы уже наблюдали в действии. Есть и другие...

— Потрудитесь прямо ответить на поставленный вопрос! — ну что ж, мелких хамов я и без Володи умею ставить на место...

— Да, в ходе подготовки проекта «Остров» вариант длительной изоляции экспедиции от «большой земли» тоже изучался... Не исключая и возможности автономного выживания на «подножных кормах», — что, съел? Сейчас добавлю, — Реальная история Блокады Ленинграда, при этом, априори рассматривалась в качестве «образцово плохой модели».

— Берём кучку военных и гражданских «подопытных кроликов», герметично изолируем их от общества и наблюдаем, как они барахтаются, пытаюсь выжить... — кто-то бормочет себе под нос.

— Какое они имели право?! — дождалась. Первая истерика, однако... Испортили уважаемым людям заслуженный выходной.

— Это — не «они», это — «он»! И нарочно сроки подгадал, чтобы своей сучке защиту облегчить! — тётенька, у меня тоже нервы не железные, чтобы тебя слушать. Хочешь в глаз?

— Зинаида Петровна, держите себя в руках... — ха, профессор умеет повышать голос, — не то я вас прямо здесь и сейчас, вашими же кишками удавлю. Ваш выпад — голословен. Полагаю, что всей правды мы уже не узнаем никогда, — тут он обидно прав.

— Тогда, какой смысл сотрясать воздух?

— Предлагаю перейти к конструктивной части. Владимир, — Радек

снова замялся, явно не желая произносить фальшивого отчества, — как мы выяснили, был совершенно уверен в успехе своего плана... У Галины Олеговны, оказывается, приготовлены обширные наработки относительно пищевого самообеспечения... Считаю нас недостойными звания учёных, если мы не сумеем восстановить элементы этой головоломки «игры на выживание» полностью... Прошу всех взять себя в руки и высказываться по существу. Отрицательный пример «как не надо поступать» — у нас имеется. Ваши предложения?

Предложений не последовало... Мужчины, мрачно переглянувшись, разлили по стопкам остатки коньяка. Свою посуду я прикрыла рукой — хватит. Некоторые женщины — тоже. А профессор Радек и вовсе — перевернул сосуд для питья кверху доньшком. Смирнов, без тоста и закуски залпом опрокинул в себя последнюю порцию. Крякнул. Тяжёлым шагом прошёлся вдоль рядов собравшихся, словно пытаюсь заглянуть в душу. И заговорил.

— Если смотреть на наше положение с административной точки зрения — я согласен. Аналогии прозрачны. Вплоть до ограбления, под благовидным предлогом, экспедиционного продовольственного склада, — остановил на мне угрюмый взгляд, — попытки «сократить число едоков» и разных трюков ради установления двоевластия. Но, какой смысл? От перетасовки персон в руководстве у нас не появится ни ресурсов, ни новых перспектив...

— Вы неправы! — после бесед с Ахинеевым данный собеседник меня не пугает, — От выбора персон зависит взгляд на ситуацию. В нашем случае, например, уже 3 раза подряд доказано, что возможность добывания еды из окружающей среды зависит только от энерговооружённости. Если энергии достаточно — осуществимо почти всё, — взгляд давит. Спич полковнику не по нутру. Хотя сам виноват, — Только, не каждый способен это понять.

— Bravo! — профессор разрядил обстановку, театрально захлопав в ладоши, — Молодые люди! А кто сейчас, желательно, в нескольких словах, скажет, что такое коммунизм? — умеете вы, барин, задачи ставить... Иногда кажется, что Радек старше нас всех не на 10–15 лет, а не меньше, чем на полвека. Совсем другой взгляд на мир.

— «Коммунизм — это Советская власть, плюс электрификация всей страны!» — кажется, такое, я уже слышала... Старая затёртая цитата, из исторического фильма про Гражданскую войну.

— «Коммунизм — это строй, где люди работают из сознания необходимости работать на общую пользу...»

— «Это тоталитарная система правления, при которой единственная авторитарная партия контролирует находящиеся в государственной собственности средства производства...» — ого, Смирнов решился вставить словечко?

— «Это общество, в котором отсутствует частная собственность, социальные классы и разделение труда...»

— Спасибо! Пока достаточно... — профессор Радек ведёт себя так уверенно, словно читает лекцию по обществоведению, — Первые две цитаты — из Ленина. Последняя — из английского «Социологического словаря» Аберкромби, Хилла и Тёрнера 2004 года издания... А откуда взялась ваша формулировка, товарищ полковник?

Глава 21. Советская власть плюс электрификация

По непонятной мне причине, от совершенно невинного вопроса Смирнов багровеет, до кончиков ушей... И злится... Это видно по сжатым кулакам и побелевшим костяшкам пальцев. Вот как аж ненавистью повеяло... Если бы не сугубая интеллигентность собрания и субтильное телосложение собеседника, почти наверняка тут вспыхнул бы жестокий мордобой. Странно. Или я чего-то не понимаю, или у полковника имеется веская причина для бешенства... Причём, сам Радек про эту причину знает, потому и надавил на большую мозоль. Ай да учёный народ!

— В академии, на занятиях, давали... — надо же, сдержался... Даже ответил... А явно собирался ударить...

— Замечательно! — профессор лукавит, с такой, как у него сейчас кривой улыбочкой, дрессировщик входит за решётку к тигру-людоеду, — Но, это — ответ полковника Смирнова... А вот что нам скажет отличник боевой и политической подготовки, офицер Советской армии, а заодно, член КПСС с 1988 года, лейтенант Смирнов?

Когда мужики вот так друг на друга зыркают, лучшая тактика — не отвечивать. Тем более что проклятая субординация не даёт морального права вмешиваться в ссору ни одному из сидящих за столом военных, а на гражданских лиц — надежда плохая... Интеллигенты, в худшем смысле этого слова... И чего они взбесились?

— Андрей! — впервые Радек назвал Смирнова просто по имени, — Не хулигань... Ты ведь понял, о чём речь?

— Сколько можно одним и тем же в нос тыкать?! — наполовину примирительно, наполовину сердито гудит под нос полковник, — Мне эти ваши подковырки уже вот где! — выразительно чиркает ребром ладони по горлу.

— У нас сегодня академическая дискуссия, — таким тоном преподаватель обычно отчитывает хронического «троечника», — Я отлично знаю, что за право надеть погоны старших офицеров вас заставили присягать по второму разу... После «Служу Советскому Союзу!», формулировка «Служу России», на мой взгляд — «не звучит». Но, выбор ваш и сделан добровольно... Я всё понимаю — уж очень хотелось стать начальником... Поэтому, разговор — об идейной метаморфозе правящей партии, и её членов, в твоём лице. Попробуй, хоть раз, непредвзято задуматься о том, что сам сейчас произнес... Оно по-настоящему важно!

— Нечего подводить идеологическую базу под бардак, который вы здесь развели! — полковник всё ещё злится, — Сами творят, что хотят и солдат с панталыку сбивают... А те теперь думают, что так и надо! — ага, по всей видимости авантюра с добычей нерпы не случайно пришлась на выходной. Задумку до последнего момента держали в секрете от командования, опасаясь запрета...

— Это не я, — теперь улыбочка у профессора самая обычная, снисходительная, — а лично дедушка Ленин...

— Вы вообще о чём? — как приглашённой со стороны гостье, уместное недоумение мне простительно.

— Ах, Галина, — после хамоватого Ахинеева, Радек — сама деликатность, — Простите за безобразную сцену, но теперь вы представляете, в чём состоит главный вопрос момента. Бородатые основоположники доказывали, что он — «о собственности». И в корне ошибались... Для стран с «недостаточным прибавочным продуктом», как в случае России, это всегда — «вопрос о власти». У нас тут просто нет сколько-нибудь заметной собственности!

— Ну, и нормально. Постиндустриальная экономика — преимущественно информационная. Энергия и знания...

— Замечательная мысль! — она и не моя. Вырвалось... От наших «космонавтов» ещё не такого нахватаешься.

— Не согласен! — убедившись, что обстановка разрядилась, один из военных поспешил на помощь своему начальнику, — В описанном случае, главным объектом собственности становятся средства производства. Люди.

— Bravo! Теперь осталось только выяснить, кто они? Наши товарищи по несчастью или говорящий скот? — от последней реплики Радека полковник заметно дёргает лицом и нервно прикусывает нижнюю губу. Так-так...

— Мне кажется, последний вопрос не стоит... — на мой взгляд, господ «элитариев» начинает заносить. В штабном «модуле» вполне может оказаться «прослушка»... Пора их одёрнуть.

— Вот именно, — доселе молчавший мужчина с обветренной физиономией вмешался в разговор, — Поверьте связисту, хана старому порядку настала в тот момент, когда всем «инженерам» и «научникам» раздали рации, наравне с солдатами. Хорошее образование и беспроводная «одноранговая сеть», в условиях свободного общения, убивают пирамиду власти быстрее и надёжнее, чем революция... Структура общества на глазах становится совершенно «плоской»... Нравится нам такое положение, или нет... — виновато повернулся в сторону угрюмого

Смирнова, — Момент упущен. Партийной диктатуре не на чем паразитировать. Кстати, грамотному специалисту, мотивированному на работу в своей области — начальники не нужны... По-настоящему значительные открытия всегда и везде делаются инициативно. Безо всякого руководства.

— Между прочим, если верить дедушке Ленину, это очень тяжёлый случай, — Радек не преминул вставить словечко, — В речи на III съезде РКСМ «Задачи союзов молодёжи», 2 октября 1920 года, вождь обещал наступление описанного состояния общества как раз к началу 40-х годов XX века. И называл его коммунизмом... А что произошло в реале? Галина, не молчите... Вы же изучали тему... — о чём это он? Неужели, опять о Блокаде? Ох!

— Через комиссию по изобретениям, при Совете Обороне Ленинграда, в 1941 году прошли десятки тысяч предложений... Из них были отобрано и реализовано всего несколько сотен. Те, что имели прямое оборонное значение. Идеи, касавшиеся улучшения «блокадного быта», рациона питания населения и его снабжения предметами первой необходимости — члены комиссии, по приказу партийного руководства, принципиально игнорировали, как «несвоевременные».

Над пустыми бутылками и тарелками с поредевшей закуской повисла очередная «минута молчания». Кто-то переваривает услышанное, кто-то — дожёвывает недоеденное... Невооружённым глазом видно, что застолье распалось по возрастному признаку. Народ постарше — мрачно разглядывает профессора, который в решении своих логических головоломок определённо потерял связь с реальностью. Кто помладше (около тридцати) — просто потеряли нить обсуждения. Причём тут речи Ленина столетней давности? Полностью присоединяюсь к мнению, что технари и всякие физики (вроде Радека) делаются совершенно невыносимыми, когда берутся обсуждать злободневные житейские проблемы. Их потусторонняя логика вгоняет в тоску и ступор...

— Галина, вы тоже заметили? — опять меня дёргают, — Извините, профессиональная привычка оценивать настроение аудитории, — профессор явно избрал меня индикатором для проверки доходчивости своих бредней, — Половина собравшихся здесь — понимает меня с полуслова, а половина — не понимает вообще... Вам странно?

— Скорее удивительно... — вечерок сегодня выдался совершенно безумный, надо соблюдать осторожность.

— На самом деле всё просто! — очень может быть, только чему радоваться? — Преподавание основ научного коммунизма, в СССР,

прекратилось со второй половины 1990 года. Все, кто получали высшее образование до упомянутой даты — зубрили общественные науки, как при царизме «Отче наш». Статью Ленина «Задачи союзов молодёжи», например, конспектировали, а часто тупо учили наизусть. Уж очень она программная... Учившиеся в отечественных вузах после 1991 года о наличии огромного пласта этой довольно специфичной информации — не подозревают. Результат — перед вами. Наглядное подтверждение мысли «История учит только тому, что она ничему не учит»...

— Николай, прекрати паясничать! — теперь не сдержался и окликнул оппонента по имени Смирнов.

— Терпи, Андрюша, — ласково парирует Радек, — Ты же сам хотел узнать, как дошёл до жизни такой? Картина проясняется?

— Я хотел узнать — какая перспектива нас ожидает, и что ей противопоставить? Военный коммунизм? — полковник опять сердит.

— Поздно, голубчик, пить боржоми... когда печень отвалилась, — по помещению катится нервный смешок... — Мы все, одновременно, угодили в старую надёжную ловушку — торжественно вляпались в катастрофу, а потом оказались не готовыми признать собственную неспособность управлять событиями или добровольно уступить руководство более достойным... Пока не получили пинка под зад...

— Это вам ещё крупно повезло... — Смирнов старается выдержать тон, — некоторые пострадали сильнее...

— Именно так! «Импичмент, прямо на рабочем месте» и вынос тела вперёд ногами, — поддакивает Радек, — И всё потому, что некоторые начальники поспешно забыли вещи, которые в них насильно вбивали много лет...

— Например?

— «Советская власть — это живое творчество масс», — опять заплесневевшие лозунги. Старые начётчики... — Один из величайших политических гениев XX века оставил вам готовый к употреблению набор рецептов, а вы даже не попытались ими воспользоваться. Стыдобушка... — а нас учили, что Ленин — это злодей и авантюрист...

— Был тут один умник, который попытался, — Смирнов разошёлся, — И где он теперь? В расстрельной яме!

— Тот умник — сам себя перехитрил. Попытался, с одной задницей, успеть на три базара сразу... — опять они о Володе в третьем лице? — Только, в отличие от некоторых, он своего почти добился. Советская власть — отличный инструмент. Могучее орудие и оружие... Вся беда, что из слабых и блудливых ручонок, заточенных подписывать бумажки или

скрести ложкой по тарелке, он сам собой выворачивается. Причём, попадает неумехе точно в лоб. Вот и получили результат — система «сетевой» самоорганизации всё подмяла. И вот мы здесь сидим и пьём чай... Что и кому не нравится?

Смирнов, наконец, перестал вышагивать по хлипкому половому настилу штабного «модуля» и занял своё место. Принял величественно-расслабленную позу. Если бы ещё и пальцами по столу не отстукивал — я бы ему поверила. Но, он — барабанил... И исподлобья разглядывал то меня, то профессора с видом скучающего эстета... Право, как знакомо... и скучно! Оба местных «лидера» поочерёдно выпендриваются перед слушателями. Оно и понятно. Радек мужчина видный, но пока он болел — о нём позабыли. И полковник лопухнулся. Старые петухи распустили хвосты... Один похвастается остатками власти, второй давит интеллектом...

— Мне не нравится, когда облезлый штатский, в самодельных галошах на меху (надо понимать, Ахинеев), за неполных пять минут, на каком-то левом митинге, как дважды два объясняет солдатам, что все их законные командиры — не офицеры российской армии, а чудом отвертевшаяся от расстрела за измену Советской Родине «продажная контра»... — сквозь зубы цедит начальник обороны, — Мне не нравится, что теперь, получая мои приказы, подчинённые сначала обдумывают услышанное, а не бросаются сразу их выполнять... Мне вообще ваша анархия непонятна...

— Не стесняйся, Андрюша, — подбадривает оратора профессор, — Здесь же все свои. Продолжай.

— Собственно, всё уже сказано... — пожимает плечами полковник, — Нарушение субординации — губительно...

— Следовало бы ещё добавить о прискорбном безвластии и кровавом произволе дорвавшегося до оружия быдла, — профессор поворачивается ко мне, — Галина, у вас свежий взгляд на обсуждаемые вещи... Вокруг царят бардак и беззаконие? Пьяная морская пехота, среди бела дня, пристаёт к беззащитным дамам? — он о чём сейчас?

— Ни единого случая... — пьяных, кстати, я тоже не видела ни разу. От постоянного нервного напряжения и ненормально жирной диеты, мизерная порция алкоголя сгорает в организме мгновенно, — Мы тут тихо живём.

— Убедился? — кажется, меня подначили, как ребёнка. Зато, профессор получил новый аргумент для спора.

— Считаю, что, приступая к любому новому делу, подчинённые должны ставить начальство в известность, — Смирнов всё понял и теперь заходит с другой стороны, — Особенно, когда это новое дело опасно для

жизни...

— И рисковать услышать от командира «не позволяю»? — откровенно усмехается Радек, — Перебьёшься...

— Тогда, какое право они имеют обсуждать и оценивать действия руководящего состава? — ах, вот оно что.

— Видишь ли, Андрюша, — вкрадчивость профессора напоминает осторожность рыбака, подсекающего крупную добычу, — Когда самый главный начальник уже переделся в женское платье и требует подать «мотор» к чёрному ходу Зимнего дворца, спрашивать — «А куда это вы, Александр Фёдорович, в таком виде собрались, на ночь глядя?», немножко поздно. Надо — или молчать, делая вид, что всё идёт как идёт, или — стрелять. Не ожидая приказа. Маски сброшены... Любой приказ, исходящий от подобного «руководства» — заведомо преступный.

От последней фразы Смирнов заметно дёргается... Похоже, его задело за живое или это какой-то код. А! Радек намекает на знаменитую историю бегства из Петрограда главы Временного правительства Керенского...

— Если руководство мегаполиса, к которому подступает враг, на словах провозглашая, что город не будет сдан, тем временем вывозит (списывает для последующей левой перепродажи) запасы продовольствия, прекращает подготовку коммунального хозяйства к зиме и, для верности, отключает жителям телефонную связь, — продолжает тем временем профессор, — это уже железный повод взять его за шкуру и оптом прислонить к ближайшей стенке, даже не заморачиваясь подробным разбирательством. Враги! Клейма ставить негде... Только не надо тут заявлять, что партийная власть «по закону» имела право поступать, как захочет. Именно для таких случаев Советская власть — выше партии, закона и даже государства. Она — прямой выразитель воли народа, действующий в его интересах. Ясно? Любые трепыхания против интересов народа — преступление.

Стук пальцев по столешнице отбивает незнакомый мне ритм. Говорят, на митинге, Смирнов примерно так же стоял по стойке смирно, словно демонстрируя холодное презрение кипящим вокруг страстям. При этом — ни единого слова не произнёс. Ни за, ни против, ни в защиту своей позиции или чужих действий...

— Да! 70 лет назад, в основной массе полуграмотным бывшим крестьянам и немногим более грамотным работягам с заводов, предполагать, что все действия властей Ленинграда (как бы странно они ни выглядели) целесообразны и оправданы — было легче, чем думать своей головой... Но, сегодня, через три поколения, для получивших высшее

образование их внуков, такой образ мыслей непростителен. А если этого не хочет понимать современное начальство — налицо кризис власти. О чём вы с компанией думали, вводя военное положение и планируя экспедицию на Братский острог — тайна великая есть... Может, в исходном замысле это и казалось «хитрым планом», но народ-то — совсем другой. Чему теперь обижаться? Технические специалисты служили в армии, абсолютное большинство имеет вузовские дипломы. Обмануть их трудно...

— И что теперь, если кто что-то не то брякнул — так сразу расстреливать? — голос Смирнова полон горького сарказма.

— Можно я скажу? — военный с обветренным лицом даже поднял руку, как на уроке, — Только просьба не обижаться... Шлёпнули? Поделом! Поверьте профессионалу, сознательное отключение связи — должно караться расстрелом. Во все времена и при всех режимах! При царёватушке, при Сталине и при демократических президентах. В позднесоветский период — статья 15 пункт Б «Закона СССР об уголовной ответственности за воинские преступления». Без вариантов! Кому надо — знают...

— Мы в ваших делах люди тёмные, — профессор явно приbedняется, — проиллюстрируйте свою мысль.

— Да легко... — мужчина от волнения привстал, — Когда начальник высокого ранга приказывает отключить связь — его можно смело пускать в расход. Персонаж потерял берега. Например, по итогам августа 1991 года и Горбачёва, бляющего, что ему-де отключили «спецсвязь» (три раза ха) и Ельцина, вякающего, что он не мог связаться с изолированным в Фаросе Горбачёвым (тридцать три раза ха), по уму, следовало немедленно гнать пинками в один расстрельный подвал. Врала оба. Налицо сговор и измена, подтверждённые публично. Наши, кто потом слушал их бред по телевизору, только плевались... А что ещё было делать?

— Мужественно выполнять свой гражданский долг, разумеется, не щадя крови и самой жизни, — профессор почти ироничен, — ваши «мозговые блоки», господа-товарищи бывшие «защитники социалистического Отечества», вас же однажды и погубят. Брала бы пример с Соколова... Человек не прячется от ответственности за «нам приказали» или «приказа не было». Надо — значит, надо! Вот поэтому, он — Советская власть и ему смотрят в рот. По сравнению с ним, вы все... — продолжение мысли очевидно.

Жаль только, что, обостряя отношения с аудиторией, профессор откровенно «играет на публику»... Ощущается в его речах излишняя нарочитость. Включаем женскую интуицию... Вспоминаем, кто сегодня

выполнял в лагере обязанности линейного телефониста... и делаем вывод — Радек почти уверен, что помещение штаба прослушивают. Продолжая изображать «лидера оппозиции», демонстрирует свою лояльность новой власти. Обидно... Думать, что мужики рисуются ради меня — было бы приятнее.

— Хорошо! — Смирнов примирительно выставляет вперёд открытые ладони, — Какие ваши предложения?

— Наши? — профессор иронично поднимает бровь, — Чтобы предлагать, надо досконально знать текущую ситуацию.

— Можно подумать, что Соколов, или Ахинеев, с его бандой, владеют ею лучше... — неуклюжая попытка иронизировать?

— Теперь, как ни странно — да! Нравится нам это или нет, — ох уж эта любовь Радека к парадоксам, — Знание обстановки и эффективное управление ситуацией вытекают из взаимного доверия руководства и подчинённых. В критической ситуации, по-другому действовать, невозможно — Смирнов открывает рот, собираясь возразить, — Точнее сказать, — профессор удерживает инициативу, — глупо и губительно. Кажется, про это есть у Конфуция...

— «Знать и не размышлять — глупо. Размышлять, не зная — смертельно опасно...» — помогают из-за стола.

— Хватит громоздить абстракции! Трудно выразиться простыми словами? — действительно, не на лекции.

— Извольте! В понятных вам терминах марксистского речекряка — «производственные силы должны точно соответствовать производственным отношениям». Если разрыв велик — происходит революционный взрыв. Для мирного времени и для войны (кризиса, катастрофы) порог нетерпимости разный, — забодали красивые слова, — в Ленинграде образца осени 1941 года, как и в России, осени 1917-го, власть перестала справляться со своими обязанностями, — эффектная пауза, — По-современному, «потеряла легитимность». Что мы, кстати, здесь и сейчас, аналогично наблюдаем...

— Николай, выражайся попроще, — полковник морщится, — Согласен... Кто может дать людям еду, свет, тепло и безопасность — тот и на коне. Не можешь? Пошёл на хрен! Уступи тому, кто может... — зло ухмыляется, — Так оно — теоретически. Но, практически-то — наверх постоянно вылазят балаболы, обещающие больше, чем они в силах сделать... Царь оказался плохим — его сменили на красная Керенского... Керенского — на Троцкого. Это путь в никуда! Ещё античные греки знали, к чему ведут в критической обстановке «соревнования

демагогов». К полному хаосу и крушению государства...

— Ну, вот, смотрим, — не замедлил с ответом оппонент, — Хаос и крах государства — определённо настали, а еды, света, тепла и безопасности так и не появилось... И? Что потом?

— Э-э-э-э... — намёк прозрачен. Мы уютно сидим при комнатной температуре и ярком искусственном свете за достаточно изобильным столом... Цепь привычных рассуждений завела Смирнова в логическую ловушку...

— А потом, Андрей, обычно приходят те, кого описанное не пугает. Кто «знает как» и может всё перечисленное населению дать. «Лучше сделать и сожалеть, чем сожалеть и не сделать!» И даёт! А в первую очередь — пинка «бывшим». Естественно, поднимая «валяющуюся под ногами» власть.

— Неужели, «путь через катастрофу» — обязателен? Разве трудно договориться по-хорошему? — кстати, да...

— С кем договориться? — деланно изумляется Радек, — С «облезлыми штатскими, в самодельных галошах»?

— Ещё скажите, что у меня профессиональная деформация личности... — настроение аудитории сломалось.

— «В процессе решения любого вопроса...» — подключается обветренный связист — «...специалист виноват четырёхкратно. 1. Он вообще открыл рот... 2. Нагло остался при своём мнении... 3. Своевременно на нём не настоял... 4. Оказался прав...» В нормальной иерархической пирамиде, высшие с низшими — не договариваются.

— Гораздо проще избавиться от тех, кто требует своего слишком громко. Или — вдруг может потребовать...

— Начальство — тоже люди, — Смирнов упрям, — Убеждать словами, по-человечески — религия не позволяет?

— Я где-то слышала, что человечество делится на «технарей» и «социалов», — попробую сама вставить словечко, — Общаться на равных они не в состоянии. Физически. Одни хорошо работают с населением, другие — с железяками.

— О! Можно, я чуть иначе сформулирую — подаёт голос штатский мужик, — «Технарь» готов убить за искажение фактов. А «социал» готов убить всякого, кто посмел с ним спорить, не имея достаточного ранга. Чуете разницу? Для постороннего наблюдателя за их спором — её нет. Чтобы разобраться, надо самому, хоть поверхностно, знать предмет обсуждения. И? Учитывая, что «социал» опирается на эмоции, старается понравиться аудитории, а «технарю» на аудиторию плевать, мнение

свидетелей однозначно окажется на стороне «социала». Независимо от правоты сторон. Даже убедившись, что «технар» прав (!), смачно севший в лужу «социал», задним числом, обязательно объявит виноватым всё того же «технаря». «Этот грубиян, де, не умел понятно объяснять...» Сильно утешает?

— Куда не кинь — всюду клин, — тянет Смирнов... — Поучается, без «фазы полной разрухи», выхода нет? И всё, что остаётся — это перешагнуть через неё как можно скорее?

— Чуть иначе... — сразу поправляет его Радек, — «Когда человек кричит, что выхода нет — это значит, что на самом деле он есть, но очень ему не нравится...» В блокадном Ленинграде, например, партийным начальникам так не понравилась перспектива коммунистической революции, что, ради удержания своей власти в «фазе разрухи», они уморили 4/5 населения... А всего через несколько лет, по итогам «Ленинградского дела» — встали за этакую «инициативу» к стенке сами...

— Не вижу связи, — огрызается главный военачальник, — потрудитесь внятно сформулировать мысль.

— Да грустно всё. И само стадо (массовое общество), и его поводыри (власть) — равно достойны своей судьбы... Рациональных доводов с нижних этажей иерархической пирамиды, до самого конца — не слышат и не понимают. Веским доводом считают исключительно грубую силу.

— Анархию пропагандируем? — сказавший смутился.

— Обычно, в головах большинства людей сидит «мозговой блок» — если стало плохо, то надо или заменить власть или слепо ей подчиниться, — подключается Радек, — Нам тонко намекают, что есть принципиально иная спасительная стратегия — надо убирать власть. Физически. Вместе со всеми желающими власть устанавливать и властью наслаждаться. К чертям собачьим! Свобода информации или смерть! Ибо коммунизм — это социум без государства, — ну, профессор отжигает, — Извини, Андрей, но это так... Правило простое. Не знаешь и не умеешь — отойди в сторонку и не мешай...

— Вас послушать, так государство обязано сразу быть и всеведущим, и всемогущим, — неожиданно крысится полковник, — А жизнь, она сложная. Всё не предусмотреть. Мне вот, последнее время, вашими газогенераторами постоянно в нос тычут... И сейчас. Подумаешь, не применяли в блокадном Ленинграде стационарных газогенераторов. Да если бы они там и были, — поднимает глаза, — Чем, умники, прикажете их топить, посреди зимы? Если все дрова уже собрали, жгут в буржуйках книги и паркет?

— «Когда настанёт полная разруха, разум начальства обострится от нестерпимого ужаса, и тогда, впопыхах и с перепугу, оно принимается за дела, кои следовало завершить много лет назад...» — какая-то азиатская фраза, — Если государство отняло все права — оно отвечает за всё.

— Вы о чём?

— Стационарный газогенератор с поддувом работает на любой дряни. Даже на прелой листве и мокром мусоре. В нём одинаково хорошо горят говно, снятый с улиц асфальт и мёрзлые трупы. С положительным энергобалансом! — штатский говорит негромко, но от его слов веет холодом, — Я сам — питерский. В Ленинграде — два глобальных захоронения. Первое — «Пискарёвка». Памятники... У многих там родные лежат, есть справки... Второе — это «Парк Победы», что на Московском... Там, как минимум — 800 тысяч человек... Их кремировали без учёта. В основном неопознанные тела, подобранные на улицах во время и после первой «блокадной» зимы... Рядом — «Электросила», завод-гигант. Когда руководству приспичило (понадобилось срочно прятать концы) — и газогенератор там потихоньку сваяли, и полезно утилизировали «продукт процесса». Выходит, могут, если захотят? — не дрогнув выдержал тяжёлый взгляд Смирнова, — Однако, когда в сентябре 1941 года рационализаторы предлагали наладить массовый выпуск аналогичной техники для нужд жилого фонда города — «вертикаль» всем заткнула рты. Паникёры! И аж до самых морозов препятствовала любой самодеятельности в области отопления. Такие дела, товарищ полковник... Что получается? Без упёртого в живот пистолета власть народ не слышит...

Как выражается мелкий сын соседа — «получился знатный наброс на вентилятор». Мигом загалдели разом все... Но, зато растворилось буквально висевшее в воздухе тревожное ожидание ссоры или скандала. Лидеры сборища, Радек и Смирнов, оказывается, слабо контролируют даже самых доверенных из своей тусовки. Вон, например, чего мужик, не моргнув глазом, только что отмочил... С другой стороны, определённая спайка всей компании налицо. Ругаются, не выходя за рамки приличий. Враждебное окружение сплотило «элиту» крепко.

— Тише, тише же! — хлопок в ладоши, — Возникли мысли? Излагайте по очереди. Кратко! — профессор, однако, бдит...

— У меня вопрос к Галине Олеговне, — злая тётка, заочно наехавшая на Володю, что-то родила, — Вы точно уверены, что «план спасения» экспедиции существовал в реальности? Сумеете доказать, что это не пустой домысел? Мне представляется, — брезгливо вытянула губы в трубочку, — что нас всех водят за нос...

— Галина Олеговна не в курсе, — Смирнов тоже пришёл к какому-то выводу, — Я за неё отвечу... Покаяться хочу... — не похож он на кающегося. Скорее, по мужицки прикрывает меня, прямолинейно переводя стрелки, — Вопрос о газогенераторе действительно поднимался в самый первый день, — кашляет в кулак, — Чего вы так на меня смотрите? Я этих рационализаторов послал. А Соколов — принял и обнадёжил. Предложил им проработать вопрос эскизно и иметь чертежи наготове, — снова кашлянул, — В сходных случаях руководство и ведёт себя похоже... Я согласен. Здесь, газогенераторы — полезная штука... Но, в блокадном Ленинграде? Не укладывается в голове... — помолчал, — С другой стороны «грибной порошок» Галины — такая же ересь. А пошёл.

— Попробую объяснить, — мрачный штатский слил в свою стопку остаток коньяка и осушил её залпом, — В газогенераторе горит практически всё. Любая дрянь, содержащая следы органики, может быть переработана на топливо. Да не простое, а газ. Калорийность сжигаемого генераторного газа выше, чем у исходного сырья, — не знала, — Транспортировка газа не требует никаких расходов — он идёт по трубам самотёком. В условиях разрыва транспортной связности Ленинграда его газовое хозяйство оставалось единым. Оборванный врагом газопровод можно было спокойно заменить сетью автономных газогенераторов, разбросанных по огромной территории и перерабатывающих в горючее мусор, которого, в любом мегаполисе — горы, хотя для отопления буржеек он не годится... и даже горит с трудом... а часто вообще не горит. Как фекалии, отбросы и мокрая листва, например...

— Взял слово, не крути! — подбодрил главный военачальник, — Хорошая же вещь! В чём тогда был затык?

— Затыков было два, — штатский насупился, — Во-первых, «инициатива снизу» наказуема... Лозунг «мы всё сделаем сами», для любого руководства, во все времена — словно красная тряпка для быка. Посягательство на власть! Именно «излишне инициативных» самыми первыми наладили в Народное Ополчение. Чтобы не мутили. А организовать работу без них, а тем более, привлечь к ней избыточные трудовые ресурсы — оказалось некому.

— Ясенько, — мне тоже понятно. Володя не зря издевался над чужой неспособностью организовать народ.

— Во-вторых, предлагаемая схема газового снабжения выворачивала наизнанку все привычные принципы управления коммунальным хозяйством... Распределительная сеть трубопроводов делалась генерирующей! Из строго централизованной — становилась

«одноранговой». Устойчивой к любым повреждениям и автономной... Не поддающейся командам из центра... Захотят жители квартала собирать мусор для «своего газогенератора» — соберут. Не захотят горбатиться, чтобы с трудом добытый газ уходил «на сторону» — ничем их не заставить. В концепт «планового вымирания избытка электората», инициативный проект газификации отбросов с питерских помоек, силами его временно безработного населения — абсолютно не вписывался. Рвал руководству шаблоны в голове и коврик из под ног...

— Не только, — встрял в разговор связист, — Любая массовая мобилизация «мирняка» по месту жительства опасна, как возможность неконтролируемого обмена информацией и концентратор социального недовольства. Идеальный вариант — если все потихоньку вымирают от голода и холода в индивидуальных клетушках.

— Кстати да, — подал голос, внимательно слушающий диалог Радек, — Просто собрать замерзающих в один подвал или закрытое помещение — старый способ резко сократить потери тепла и облегчить ситуацию. Многие предприятия и учреждения, во время Блокады, переходили на «казарменное положение» и так спасали своих сотрудников. Рассказывали. Кстати, идея большого коммунистического «фаланстера» — из той же самой серии.

— Про опасность использования только индивидуальных «жилых модулей», в случае ухудшения погоды и прихода зимы, я служебную записку подавал! — ещё одного прорвало... Все задним числом стали такие умные.

— И какой получился результат? — живо заинтересовался Смирнов.

— Вызвали на ковёр, отчитали и сказали, что руководству виднее, — отозвался говорящий, — ещё в августе...

— Считаете, Ибрагимов спланировал переживаемый нами кризис умышленно? — вот это зигзаг мысли!

— Стыдно, — профессор некоторое время играет со Смирновым «в гляделки», — Решения о материально-техническом оснащении проекта принимались уже после отстранения Владимира от прямого руководства. Я склонен полагать, что мы стали жертвами принципа «У семи нянек дитя без глазу»...

— А он знал, к чему это может привести, но молчал? — сколько можно искать виновных?

— Скорее всего знал, как и многие кроме него, — штатский держит многозначительную паузу, — Теперь можно только догадываться. Вы же видите, как повернулось дело. Давайте думать сами.

Забавно наблюдать, как внутренние переживания отражаются на лицах. Если бы ещё не острота темы. На мне цветочек вырос? Чего уставились? Злобная тётка (как её там, Зинаида Петровна?), натурально дырку хочет глазами прожечь. Вот же Медуза Горгона отыскалась... Правда, и остальные косятся недружелюбно. Володю на глазах демонизируют, а я свечусь его отражённым светом. Типа «подружка злого колдуна». Тю... В зеркало поглядите, жертвы коварства... Сами себе вырыли яму, а теперь — ищем виновных среди отсутствующих? Ха!

— Чего приуныли, граждане? — лекторский тон Радека постепенно начинает раздражать, — Вы думаете, тут разглашают секретную информацию? Вынужден разочаровать... Всё давно известно, описано в мемуарах, изучено в трудах по кризисному управлению и выложено в Интернете, — профессор прерывался налить стакан брусничного сока, — Думаете, мне самому приятно, задним числом понимать, настолько основательно я сваял дурака?

— Да так, — Смирнов забирает у Радека графин, плескает себе полстакана яркой жидкости и передаёт сосуд по кругу, — Противно... — морщась, пьёт терпкую жидкость, не конкретизируя, что именно его огорчает...

— Извините, но я закончу, — штатский пить сок не стал, — Имея в наличии миллионы (!) свободных рабочих рук, руководство Ленинграда 1941 года само не сумело с толком распорядиться этим богатством и другим не дало... Начальникам хватило ума только на попытки «пробивать стену немецкой обороны чужими лбами» в надежде на чудо... Хотя, всеобщая трудовая повинность — вещь известная со времён Революции... Может быть, товарищ Жданов и был хорош, как «пропагандист», в 1918 году, но, как «организатор» — он в 1941-м свою работу завалил... Нам здесь удалось избежать повторения его печального опыта буквально чудом, — уколол меня взглядом, почувствовал неловкость и попытался дружелюбно улыбнуться, — Ещё раз скажем Галине Олеговне спасибо за ценную пищу для размышлений... Теперь есть повод для оптимизма.

— А что она, собственно, такого сказала? — унылая тётка продолжает пыхать злобой.

— Галина подтвердила, — тон Радека холодно вежлив, — что наше современное состояние безнадежным отнюдь не является. Среди нас нашлись люди, строившие на знании этого факта карьерные планы. Прошу продолжать. С теплом и жильём мы разобрались. На очереди — электричество.

Наверное, я мало вращалась в академической среде и не успела

пропитаться её корпоративным духом. В смысле — чем больше наблюдаю, как ведёт себя с людьми господин профессор, тем лучше понимаю отношение к нему товарища Ахинеева. Тот — убеждённый хам. Что измыслил, то тут же и брякнет... В глаза... Как кувалдой по голове. Нате вам «правду», с пылу, с жару, только не уроните! А понравится кому сказанное или нет — волнует крайне мало. Достоверные факты должны быть общеизвестны и точка! В этом упорстве узнаваемо религиозное рвение первых христиан, норотивших проповедовать, даже когда их прибивают гвоздями к кресту. Радек — совсем другой... Он играет с фактами, как цирковой фокусник... Вроде бы всё очевидно, но результат, каждый раз — именно тот, что нужен ему лично. Причём, с демонстрацией лёгкого пренебрежения — смотрите, я же вам всё подробно растолковал, а вы всё сомневаетесь! Подтекст совсем поганый — «слушайте и повинуйтесь!» Оппоненту исподволь внушается неуверенность. Его мысли направляются в выгодное для себя русло. Сейчас, например, он, как сытый кот с мышью, играет «в слова» с простодушным Смирновым... Этакое интеллектуальное дзюдо — нападающего тяни, падающего толкни. Вот-вот последует очередная подножка или подсечка, если применить жаргон рыбаков. Полковнику не нравятся газогенераторы? Сначала согласимся, и...

— С какой стати? — Смирнов чувствует подвох, он знает, что сейчас его очередной раз изящно ткнут носом в новый парадоксальный вывод, но промолчать не может, — Электрогенераторы работают, но запасы «расходников» для них — едва на срок гарантийной эксплуатации. Хорошо, если без проблем перезимуем... В следующем сезоне на электричество особо рассчитывать не приходится... Постепенно придётся искать ему замену везде. Даже ваши подчинённые это уже понимают... — аудитория едва сдерживает смешки. История с неудачным изобретением и испытаниями подручными Радека смоляной свечи «из местных природных материалов» — совсем свежая.

— Напрасно иронизируете, — похоже, что инцидент со «свечкой-вонючкой», профессор в воспитательных целях организовал сам. Вдобавок, коварно порекомендовал горе-рационализаторам предложить «рацуху» непосредственно Ахинееву, а тот, в свою очередь, отлично справился с эпизодической ролью «злого следователя», — Любой способ организовать нормальный быт подручными средствами — должен быть исследован. Отрицательный результат — тоже результат...

— Тем не менее, опыты с осветительными лампами на масле и скипидаре идут полным ходом. На очереди примусы, — чистая правда. Сама сочиняла упрощённую методику очистки «фотогена» от коптящих

примесей, — Блокадный быт, во всей красе... Хорошо, если через пару лет мы не скатимся до примитивных «жирников»...

— Между прочим... — елейный тон профессора предвещает подвох, — Большая часть пищевых технологий, которые собирала Галина, рассчитаны на щедрое использование электрической энергии, — видя недоумение собравшихся, Радек делает эффектную паузу, — Газификация хозяйства — очень хорошая, но временная мера... Так, немножко перевести дух... Осада... пардон, блокада — никуда не делась. А это, ещё и проблема отбросов. Подъездные пути к Ленинграду в 1941-м перерезали немцы, а у нас — закрылась «аномалия». И? Фекальные воды, товарищи — опасность, пострашнее живых врагов... Мы живём скученно... Очистные сооружения самые примитивные. Точнее, их вообще нет. Будь рядом с лагерем выкопаны колодцы, воду из них уже нельзя было бы использовать для питья. Все выгребные ямы, кстати, давно полны до краёв. Избавляться от ядовитых отходов позволяет только огонь. Газогенераторы, в этом смысле, приносят двойную пользу. Пока они работают... Пока доступно горючее. Не обольщайтесь. Утилизация мусора основой энергетики быть не может. Она — подспорье...

— Нельзя класть все яйца в одну корзину? — Смирнов пытается предугадать направление чужой мысли, — Я тут, недавно, рассматривал интересные картинки. У нас есть слабое место. Источником топлива служит лес. За двести лет до нас, один сосланный в Прибайкалье поляк рисовал акварели окружающих пейзажей. Из года в год, с одной и той же позиции, одну и ту же местность. Летом, зимой, весной и осенью. Ну, такой стиль... Вышло поучительно! В самом начале — могучая девственная тайга и одинокий домишко. Уже через пару лет — основательная пустошь вокруг села (ближние деревья свели на строительство и дрова). Дальше — больше... Поселение, в пару десятков дворов, на глазах окружает себя громадной плешью голой земли... Там где работает какое-то производство, гончарное, кузнечное или солеварное — лес начисто вырублен до самого горизонта и дальше. Нам так жить нельзя. Тайга кормит.

— Очень верное замечание! — профессор подозрительно благосклонен, — Запасы деловой древесины вокруг — не беспредельны. Полагаю, уже к весне будет израсходован доступный сухостой. Отходы строительства тоже сугубо временное явление... А снабжение лагеря жизненно необходимыми ресурсами должно быть полностью автономным. Даже если нас окружают враги, — сделал значительное лицо, — как в блокадном Ленинграде... Через 2–3 месяца слухи о богатых и малочисленных пришельцах обязательно разойдутся окрест... Ну, и

«гости» не замедлят...

— А какая связь между всем перечисленным? — полковник явно устал ждать логической кульминации.

— Галина Олеговна, — опять меня вспомнили, — поделитесь. Владимир рассказывал вам про свой способ промышленного получения электрической энергии во Франции XVII века? — удар ниже пояса. Что я могу ответить? Народ дружно разинул рты. Злобная тётка почувствовала жертву и сделала стойку... Вопрос — бредовый. Впрочем, теперь понятно, что ощущали в 37-м году «жертвы сталинизма», когда следователь их обвинял в попытке прорыть подземный ход до Уругвая... Допускаю, что о плане нашего с ним бегства в Западную Европу сумели догадаться, прочитав рекомендательные письма Ришелье и тому подобные документы. Нет, всё равно...

— Даже тема такая не вставала, — лихорадочно перебираю в памяти обрывки наших разговоров, — Хотя... было! Однажды, он вскользь проговорился, что блокадный Ленинград можно было осветить и обогреть, не потратив ни грамма топлива.

— Вот и при мне он, однажды, так проговаривался... — раздумчиво подтвердил Радек, — Вроде бы в шутку... Без подробностей. Словно мою реакцию проверял. Насколько я успел узнать этого человека — он всегда шутил всерьёз.

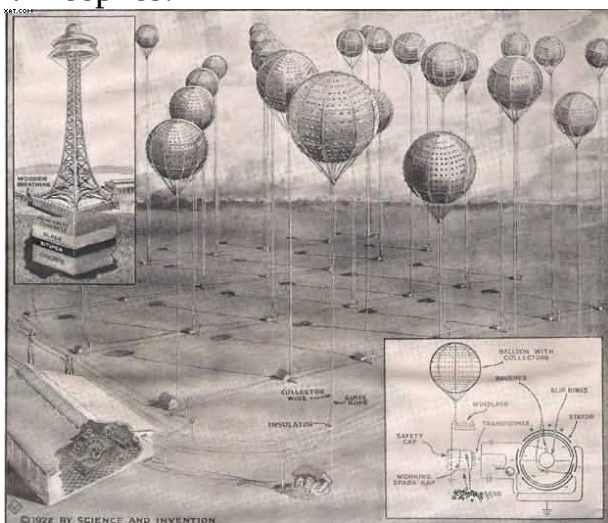

June 9, 1925. 1,540,998

H. PLAUSON
CONVERSION OF ATMOSPHERIC ELECTRIC ENERGY

Filed Jan. 13, 1921

Fig. 1.

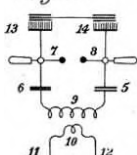
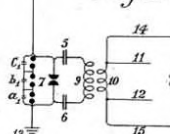

Fig. 2.



Ещё в самом начале XX века Непман Плаусон (Германия) разработал полную технологию получения электроэнергии из атмосферы и её преобразования в сетевое напряжение промышленного стандарта на простейшей элементной базе (катушки, конденсаторы, дешёвые воздушные разрядники). В качестве приёмников он предложил специальные высокие башни или шары азростаты на проводящих тросах.

Во время демонстрационных опытов, с одиночного азростата, поднятого на высоту около 500 метров, при обычной погоде, удавалось бесплатно получать стабильную электрическую мощность в несколько киловатт.



В войну небо над Ленинградом стерегли тысячи азростатов воздушного заграждения. Каждый из них мог одновременно работать приёмником атмосферного электричества.



Вымирающий город можно было осветить и обогреть, не потратив ни грамма топлива. Вместо этого - миллиарды киловатт-часов даровой энергии бесполезно ушли в землю.

Альтернативная энергетика для блокадного Ленинграда. Закрывающая технология военного коммунизма

Вот же, трепло дешёвое. Теперь я абсолютно уверена, что профессор знал Володю исключительно плохо. Зато тот его — просчитал до доньшка. И беззастенчиво использовал в своих целях. Тоже мне, аналитик. Решать задачи «на выживание» в режиме реального времени — удел неудачников. А серьёзные люди готовят экспромты заранее. Не информируя подчинённых. Особенно таких деятелей, как сидят передо мною. «Люди науки» они... Талантливые интриганы, возможно. И не более. В противном случае тему подняли бы гораздо раньше. Однако, сразу после закрытия «аномалии», Радек — загремел в санчасть, по причине жестокой депрессии... Полковник Смирнов тупо принялся прятаться за спину Соколова... Кое-кто — вовсе запаниковал и пустился в бега... Гнуть передо мною понты, изображая «мозговой центр» экспедиции, профессору несколько поздно. Но, пусть скажет.

— Николай Валентинович! — вальяжно позирующего перед публикой Радека опередил связист, — позвольте вам не поверить. Признаю, что расшифровать архивные файлы в компьютере Ибрагимова нам пока не удалось. Возможно — никогда не удастся... Не с нашими криптографическими программами ломать коды ФСБ... Однако, техника запрещает скачки через эпохи, — для убедительности он упёрся в раскрытую над столом пальцем снизу ладонь, — Есть потолок возможностей! Электротехника — продукт высокого передела. А здесь — провал на 100–150 лет, к концу XIX века, — хлопнул ладонью по сжатому кулаку, — Любым завиральным прожекам — крышка!

— Между прочим, конец XIX века был очень интересным временем, — значительно начинает Радек, — Тогда многие решили, что «все главные открытия уже сделаны и остаётся уточнять константы». Жизнь пессимистов поправила... Скажите, — обращается он к связисту, — что нам достоверно известно о закодированных файлах?

— Во-первых, они все огромные. С графикой или базами данных, наверное... Во-вторых, имена их...

— Как вы думаете, — профессор упорно продолжает называть виновника беспокойства только по имени, — Владимир собирался сам заниматься реализацией хранящихся на его носителях информационных материалов?

— Нет, конечно... — связист понимающе хмыкнул, — Мы тут прикинули. Те, кого он набрал плыть с собой в Европу, как на подбор. Добрая половина с дипломами о высшем и среднем образовании... И

толковые! Даже товарищ Ахинеев... — осёкся, поняв, что сказал лишнее, — Короче, «инженеры» с ними общим языком нашли моментально.

— Галина, — Радек снова повернулся ко мне, — Вы, наверное, единственный среди нас человек, владеющий сведениями об «уровне» собранных Владимиром материалов. Как бы вы их охарактеризовали, одним словом?

— Простые! — что верно, то верно, — Энергоёмкие... Реализуемые с минимальными затратами сил и средств.

— Вчерашние студенты разберутся свободно? — на этот вопрос я пока ответить, не готова, — Не стесняйтесь.

— Возможно... — если это наезд, с целью «принять меня под чуткое руководство», то обломайтесь.

— Логично предположить, что весь остальной массив данных — примерно такой же? — связист озадачен, — А теперь, предположим, что анализом добытого займётся эрудированный специалист. Хоть что-то вы узнали?

— Названия файлов не засекречены. Только, там сплошные фамилии. Имянитов, Плаусон, Нернст, Тесла...

— Ахинееву этот список показывали? — так, походя нарушено очевидное табу. А как Смирнов скривился...

— То есть, вы с ним общались? — связист — лицо подчинённое. Он желает уточнить границы дозволенного.

— Он сказал, что говоря об энергетике перечислять этих людей следует в противоположном порядке... И объяснил причину...

— Ахинееву я не верю! — полковник категоричен, — Если вы, Николай, полагаете иначе, то потрудитесь нас просветить...

Ну, что я вам говорила? Узнаю сидящие в печёнках академические замашки. Профессор собирается сиять отражённым светом... Впрочем, чисто как лектор, он вероятно прав... «Информация из вторых рук всегда воспринимается слушателями, как наиболее полная и достоверная...»

— Итак! — торжествуя провозгласил Радек, — Это и есть тот барьер перехода к военному коммунизму, который не сумели (точнее, не нашли в себе смелости) перешагнуть руководители обороной Ленинграда. А их «мозговой блок» стоил жизни полутора миллионам «блокадников», — он сделал многозначительную паузу, — Это та разница, которая отличает команду Владимира от оставленных им на берегу военных. Готовность поверить в факты и положиться на знания товарищей. В условиях катастрофы, «качать права», оберегая власть — глупо...

— Ибрагимов? — полковник сдавленно хрюкнул, — Доверился

товарищам? — вздрогнул от нового приступа с трудом сдерживаемого смеха, — Крендель, который родной матери, точного времени не скажет? Он же на «тайнах» натурально помешался...

— Хорошо, — судя по выражению лица, профессор подсек добычу, — Делаем мысленный эксперимент. Один и тот же парадоксальный выход из бедственного положения вам предлагают двое. Ахинеев и Ибрагимов. Ваши действия? — Смирнов осекается, — Учтите, это тот же самый выход, что предложили команде Жданова в 1941-м. Не знаю, каким грифом закрыта данная информация, но Ахинеев её примерно реконструировал минут за пять.

— Я не отвечаю на вопросы, задаваемые в подобном тоне, — оскорбился, — Повторяю, давайте подробности.

— Андрей! — разговор пошёл на повышенных тонах, — Я пытаюсь объяснить суть проблемы. Не упрячься...

— Ибрагимова я бы, вероятно, выслушал, а Ахинеева — послал бы сразу, — неохотно отзывается полковник.

— Замечательно! — профессор так лучезарно улыбается, словно тренинг заканчивал... — Усложняем задачу. К вам пришёл один человек. Даже не Ахинеев... Один из вчерашних студентов, которые вернулись из похода на Братск.... Предположим, успевшим прочитать содержимое закодированных файлов... Естественно, никаких материальных доказательств у парня нет — все выводы сделаны «из головы», по устному заданию Владимира. Он ведь тоже не особо понимал в современной науке. Пользовался готовыми подборками документов, да знал, кому из команды можно их подсунуть «для глубокой разработки». Ну, чтобы тот увидел «картину в развитии».

— Может, и выслушал бы, для интереса, — как говорят, оживление в зале, — Ибрагимов в людях разбирался.

— А если убрать из цепочки Ибрагимова? Допустим, студент нашёл всю информацию инициативно?

— Без санкции руководства?! — Смирнов искренне возмущён, — Ему что, было нечем заняться в рабочее время?

— Безнадёжно... — улыбка Радека пропала, — Все слышали? Полагаю, дамы и господа, примерно так это и произошло в реальности блокадного Ленинграда. Власть не любит получать советы от наглых мальчишек... Хотя давно известно, что все великие идеи, переворачивающие мир, приходят к будущим корифеям в возрасте до 25 лет. Потом, они их только развивают... Если им позволяют ситуация и окружение...

— Вы на что намекаете?! — от крайнего негодования полковник привстал.

— Я информирую... Со слов Ахинеева, кстати, — профессор не упустил случая вставить шпильку, — В нашей истории «вчерашнего студента» звали Илья Имянитов. В 23 года, специалист по экспериментальной физике, он работал инженером-исследователем на Кировском заводе... Добровольцем вступил в народное ополчение, где прошёл срочную переподготовку, уже в качестве рядового-радиста... Вам его карьера ничего не напоминает?

— Здесь полно таких «студентов» — отзывается из-за стола связист, — И тоже с закидонами.

— Что дальше? — опершись на стол, кулаками Смирнов выглядит... неприятно. Как зверь перед прыжком...

— Очень мутная история... В сентябре 1941 года, по причине непрерывных обстрелов антенного хозяйства городских радиостанций, начались перебои связи. Умиравший город буквально фонтанировал изобретениями. Группа молодых инженеров предложила применить, вместо антенн, аэростаты воздушного заграждения. После минимальных переделок (высоковольтная изоляция лебёдки и её привода), на подвеску подавали сигнал. Идея себя блестяще оправдала... Но! Учитывая, что высота подъёма шара достигала нескольких сотен метров, трос-антенна попутно приобретал сильную однополярную электризацию... Фактически, у них получилась установка для снятия атмосферного электрического заряда по схеме Плаусона, — вторая знакомая фамилия, — В 20-х годах прошлого века он экспериментировал с атмосферными электростанциями в Германии и добился там больших успехов. Западные технические журналы писали про его опыты... Уже при подъёме «приёмника» на несколько сотен метров, получаемая «прямо из чистого воздуха» электрическая мощность измерялась киловаттами...

— Они тоже попробовали? — полковник пошёл пятнами. Что это его разобрало? — Без санкции руководства?

— Не знаю, — профессор разводит руками, — Теперь никто точно не скажет. Можно только догадываться, по аналогии... Когда, например, за несколько лет до войны, Королёв, вместо порученной ему пороховой ракетной системы инициативно разработал жидкостную (повторив аналогичные немецкие проекты), то, вместо награды, он получил 10 лет лагерей и 5 лет поражения в правах, — чую, сейчас Смирнов зарычит, — Имянитову — повезло. Его, всего-навсего отправили на фронт. Рядовым. В безнадёжный октябрьский прорыв. Фактически, на смерть.

— Так он всё же остался живой?

— Совершенно случайно. Один, из всей группы «возмутителей спокойствия». Был тяжело ранен... Всю зиму 1941–1942 годов пролежал в одном из госпиталей Ленинграда, — пауза, — Надо объяснять обстоятельства? Выжил — чудом. Получил инвалидность и эвакуирован в Свердловск...

— Хорошо, а потом, в мирное время?

— После войны? Доктор физико-математических наук, крупнейший отечественный специалист в области атмосферного электричества, всемирно признанный основатель программы измерений электрических свойств воздушного пространства и облаков, сорок лет бился головой об стенку, пытаясь привлечь внимание властей к атмосферной электроэнергетике. Сумел добиться только засекречивания данной тематики, с начала 60-х годов и по самый распад СССР, до которого он, к счастью, не дожил. Умер в 1987 году... И ещё вечером звонил мне по телефону.

— Так не все же на фронт ушли... — донеслось из массовки, — Заслуженных учёных с мировыми именами и просто пожилых инженеров, даже там и тогда — силком на передовую не гнали... Они могли что-то относительно малогабаритное соорудить сами. У себя дома...

— Совершенно согласен, — Радек почти скривился, — А теперь представьте, как выглядела бы со стороны подобная деятельность в прифронтовом городе.

— За антенну могли принять, — бурчит обветренный вояка, — А радио — запрещено...

— За неё и принимали, — Радек насупился, — Осенью 1941 года в Ленинграде были арестованы, а вскоре расстреляны, как «разоблачённые немецкие агенты», несколько виднейших специалистов в области физики атмосферы. Как раз за это, за самоуправную установку на крышах неких диковинных конструкций. Обыватели мгновенно «опознали и просигнализировали куда надо». Хотя, среди бела дня монтировать антенну на высокой многоэтажке в центре осаждённого Ленинграда — то же самое, что Штирлицу, в 1945 году, гулять по Берлину в «будёновке» с красной звездой. Странное поведение для всемирно известных, опытных людей. По слухам, так погиб, например, только что выпущенный из-под ареста (летом 1941 года впопыхах освободили множество «научных заключённых») Павел Александрович Молчанов, профессор-физик, изобретатель атмосферного радиозонда. Объяснения — не помогли... Шпиён!

— А я читал, что даровым атмосферным электричеством занимался

лично Тесла, — вклинивается связист, — Только, ничего особого не добился. Все его громкие заявления потом объявили мистификациями и высмеяли...

— Он добился, — поправляет связиста мрачный штатский, — Всю вторую половину жизни Тесла прожил под колпаком спецслужб. Без финансирования... Его архив — надёжно заныкан. У государственной машины логика своя. Неча холопам самим лепестричество добывать! — остановился, — Ведь в Америке демократия настоящая, а вы думали! Вода, еда, топливо и оружие — всё у государства...

— Кстати, упомянутого здесь Нернста тоже прессовали так, что мама не горюй, — четвёртая фамилия, — его то за что? Говорят, что не простили отравляющие газы. Фантастически умный мужик, столько всего придумал.

— В том числе, знаменитое уравнение Нернста, — подводит итог Радек, — Объясняющее механизм работы атмосферной электрической машины планеты Земля. Разработчикам «закрывающих технологий» — всегда трудно. Особенно, если с ними связана настолько тяжёлая память, как Блокада.

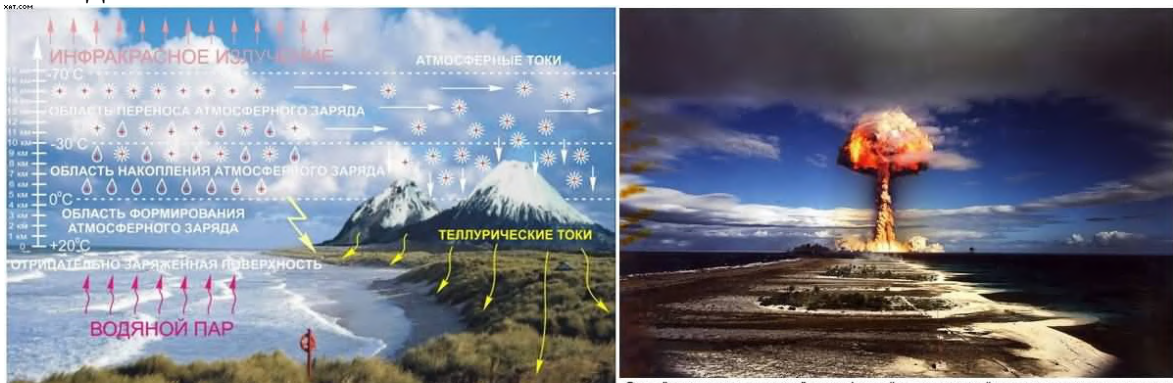

Принцип действия тепловой электрической машины атмосферы в режиме "холостого хода" Опыт "короткого замыкания" атмосферной электрической машины ядерным взрывом "Кольцо облаков" - эффект от дрейфа носителей заряда в стратосфере к месту пробы

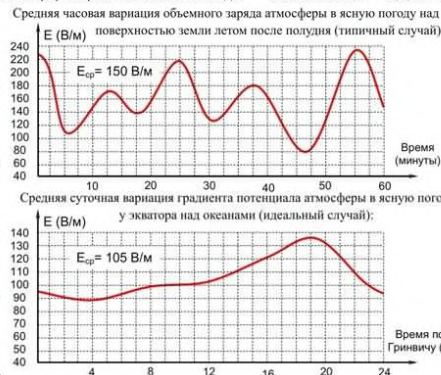
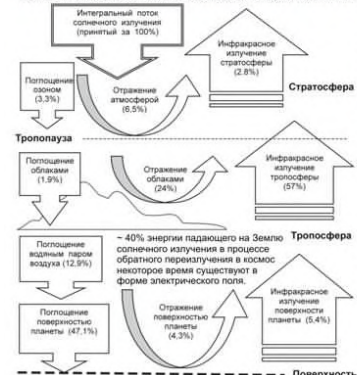

Месяц	Широта местности, град									
	0	10	20	30	40	50	60	70	80	90
Январь	242	200	154	104	54	21	—	—	—	—
Февраль	256	221	179	133	83	42	8	—	—	—
Март	266	250	221	183	141	91	46	13	—	—
Апрель	263	263	255	234	204	162	117	71	24	5
Май	245	263	271	266	255	229	192	150	120	96
Июнь	229	258	275	284	279	266	245	216	196	196
Июль	225	255	275	284	284	263	250	221	208	203
Август	237	258	263	271	258	241	208	167	133	125
Сентябрь	256	263	258	242	213	179	133	88	42	16
Октябрь	263	250	229	196	154	109	63	21	—	—
Ноябрь	255	225	188	146	96	50	16	—	—	—
Декабрь	242	204	157	109	63	21	—	—	—	—
Среднее за год	248	242	227	204	162	138	106	79	60	53
Долгосрочно использовать	3,7	3,6	3,4	3,1	2,4	2,1	1,6	1,2	0,9	0,8

Поток солнечного тепла (Вт/ кв.м) у земной поверхности Безопасный предел снятия доступной мощности - 1,5%

Атмосферная электрическая машина планеты Земля, на энергии фазовых переходов воды, испаряемой солнечным излучением

Когда технари начинают давить друг дружку эрудицией, для простых людей наступает время отдохнуть и поправить пошатнувшееся здоровье. В

смысле — есть и пить в своё удовольствие. Пока никто не смотрит... От наблюдения за драками между мужиками такой аппетит разыгрывается — мрак! Где-то читала, что поставщики холодных закусок и всяких там «античных чипсов» для зрителей на гладиаторских боях, мультимиллионерами становились буквально за один сезон... Безо всяких пищевых добавок! «На адреналине» народ был готов жрать абсолютно всё. Что забавно — почти не маялся животом. В смысле — не жаловался и не отвлекался «на пустяки». Кулинарное «ноу-хау», для шоу-бизнеса, на все времена. Сейчас подвину поближе тарелку с сушёным мясом... и проверю лично. Если мне ночью поплохеет, значит, автор статьи врал. А если переварится — учту на будущее. Жаль, манёвр не пришёл в голову раньше. Может быть, питающейся женщине меньше бы вопросов задавали... Кстати, сытая женщина — добрая женщина... Жадный самочий инстинкт, требующий замечать только ярких и успешных мужиков, от вкусной еды притупляется. Хочется кого-нибудь слегка пожалеть... Смирнов подойдёт.

Сейчас он выглядит, как проигравшийся в пух и прах клиент казино, наблюдающий за азартным спором профессиональных шулеров... В пособиях по прикладной психологии, которые мне периодически подсовывал Володя, весело и цинично объясняли вражду прирождённых администраторов к естествоиспытателям именно разным отношением к жизни. Природный вожак — всегда играет, унылый «ботан» (в широком смысле термина, от пейзажника на пашне, до «кабинетного учёного») — работает. Компенсирует нехватку удачи избытком труда... Если ему тоже улыбается удача, то, по мнению руководства — налицо вопиющая ошибка природы, подлежащая срочному исправлению. Ну, мозги у них так устроены! Мнение лоха в расчёт не принимается, права лоха вовсе не существуют. А власть — всегда права. Наблюдать, как собственные подчинённые «болеют за лохов», ему физичеки тяжело...

— Да сколько там болтается этого атмосферного электричества? Только на треск хватает.

— Примерно 40% мощности солнечного излучения, достигающего атмосферы Земли, в процессе своего обратного излучения в космос (про «парниковый эффект» в курсе?), некоторое время (по пути через плотные слои приземного воздуха, от поверхности до тропопаузы) существуют в виде электрического поля и годны к использованию. Десятые доли процента, от этого потока энергии, переключают все потребности человечества...

— «Розетка в небе» Бесплатный энергетический ресурс, круглосуточно доступный в любой точке планеты.

— За неограниченную халяву обязательно приходится платить... Что, в результате, с экологией будет?

— Если не нагнать — то ничего. Опыт солнечных электростанций показал, что изъятие из оборота 1–1,5% от общего потока даровой энергии на окружающей среде никак не сказывается. Убыль «в пределах естественных атмосферных возмущений»... Немного снизится средняя температура воздуха в районе установки приёмника.

— А в предельном случае?

— Классический опыт «короткого замыкания» электрической машины планеты — это взрыв ядерной бомбы в тропосфере. Местный объёмный заряд мгновенно нейтрализуется и затягивание «дыры» в сплошном слое из равномерно ионизированного воздуха идёт за счёт дрейфа заряженной ледяной пыли через стратосферу...

— Точно, я ещё по фильму про ядерные испытания помню — всё небо, моментально, затягивают тучи. А из них даже не дождь, а град. Иногда падали целые льдины. У американцев, при испытаниях на Бикини, было так.

— В общем, излишняя жадность наказуема...

— Чёрт побери! Красивая идея... Главное — дёшево. Газ у нас до сих пор не в каждом районе, зато провода ЛЭП — везде. Ставь рядом с приёмником преобразователи и отправляй избыток энергии в сеть...

— Ага, «мечтать не вредно, вредно — не мечтать». Вот так тебе и позволили крутить счётчик в обратную сторону. Дай таким волю — скоро скажешь, что не ты должен платить государству, а оно тебе...

— Ошибаешься... Он скажет, что обойдётся без государства.

— И что пора бы вернуть право на оружие...

Глава 22. Первый кусочек коммунизма

Началась последняя неделя октября 1628 года. Выпавший снег, до сих пор, не растаял. Вы не понимаете! У нас в Питере он выпадает и тает, выпадает и тает. Всю вторую половину осени и время от времени зимой. А здесь — будто Дед Мороз волшебным посохом по земле ударил. Бах — и готово. Вокруг бело, пушисто и искристо (или туман, вперемешку с хлопьями). Без просвета. Каждый день. В специально выбранном тихом месте, возле метеостанции, в землю воткнули доску с отметками высоты снежного покрова. Сегодня утром — там было 35 см. Вдобавок, парит незамёрзшее зеркало Байкала. Деревья стоят в бахrome инея. На всех предметах иней. Тросы канатных переправ, каждый день, обрабатывают какой-то смесью, чтобы на них не росла ледяная борода.

Жизнь под открытым небом — не то, чтобы вовсе замерла, а как-то съёжилась. Первые дни, видно по привычке из прошлой реальности, пытались назначать наряды для уборки снега вокруг объектов и с основных дорожек. Не пошло... С неба сыплет, сыплет и сыплет. А с боков заметает, в считанные минуты, выравнивая следы тщетных усилий по единому зимнему стандарту. Вот такая здесь вторая половина календарной осени. Что будет потом?

К счастью, по-настоящему сильного мороза тоже нет. Его успешно заменяет ветер и высокая влажность... Поймала себя на мысли, что все передвижения в пределах лагеря напоминают короткие броски от одного очага тепла к соседней проталине. Бегом или прыжками. По-кроличьи. Из норки в норку. По узким тропкам в снегу. Общежитие фаланстера, из романтического сруба, моментально превратилось в коммуналку «барачного типа». Тесно, зябко, неудобно... Строительство новых крыльев здания (скорее радиально направленных лучей) идёт в две смены. Ночью спим. Народ изрядно вымотался, производственный травматизм (особенно местные переохлаждения) вырос в разы, а потребление продовольствия — вдвое. От минимального уровня середины сентября. По городской мерке — почти армейская норма. По внутреннему ощущению — катастрофически мало! Весы это доказывают — худеем. Избыток белков в рационе — не покрывает энергетических затрат. Нерпа откочевала на север. Далеко. Во льды...

Настроение отвратительное. В животе бурчит. Свет в «модуле» тусклый. Температура — плюс 16 градусов. С работой — полный завал...

Надо всё, сразу и ещё вчера... Каждый новый день физически ощущаю провал ещё на пяток-десяток лет по временной шкале в сторону окружающей эпохи. Быт упрощается до примитивного, а первоначальный азарт «победного аврала» выдохся. Ну, сколько можно «героически преодолевать трудности»? Неделю... Две... Месяц... На излёте второго месяца «свободного падения в прошлое» до народных масс (в моём и не только лице) начала доходить простая мысль, что теперь эта бодяга — на всю оставшуюся жизнь...

Профессор Радек изменил бы себе, если бы не воспользовался всплеском общественного интереса к ещё чуть теплящейся (в смысле фиксируемой приборами) активности «аномалии». Под зубовный скрип Соколова, уже приготовленный набор деревянных конструкций для очередного крыла фаланстера, общим голосованием (350 — за, 5 — против, 2 — воздержались) израсходовали на возведение огромной неотапливаемой будки вокруг её последнего места расположения. С запасом на естественный дрейф «точки привязки». Надежда, что «дыра» однажды откроется, обратно пропорциональна вероятности данного события, но вера (как в Средневековье) творит чудеса. До того каждый, случайно или нарочно идущий мимо памятной полянки, пялился на место бывшего «окна домой» до рези в глазах. А вдруг? А может сейчас повезёт, и она, хоть на минутку, запахнётся? Страшное дело, на себе почувствовала! Ровный снежный покров (раньше хоть тропинки и вытопанное пятно в траве место обозначали) словно бы похоронил под собою последний шанс на возвращение в XXI век... Сарай из брёвен, с тянущимися к нему проводами контрольной аппаратуры и сигнальной лампой на крыше (сирену для оповещения решили не ставить, она — на случай вооружённого нападения), вопреки логике — действует на народ успокаивающе. Если что, подготовка для обратной эвакуации — проведена. Мы приняли меры... Самообман, конечно... Из того же разряда, что огромный каменный храм посреди нищей деревеньки из саманно-деревянных избушек. Культовое сооружение! И «первосвященник» в комплекте... Бессмысленная растрата остатка сил и скудных средств ради «святого символа веры». А сами теперь, по очереди, спят на нарах в два яруса. Хотя, с самого начала, проектом планировались отдельные комнаты на двух-четырёх человек...

Лев Абрамович, проходя мимо этого «мавзолея здравому смыслу», каждый раз чуть не шипит от злости. Он — один из пяти, голосовавших «против». Совершенно пустое помещение (при дикой нехватке площадей для складирования имущества), завхоза не по-детски бесит. Каждый день очередная партия «научников» роется в сугробах на месте временно (ничто

так не постоянно, как временные сооружения) сложенного под открытым небом имущества. Сортирует, оценивает, пытается спасти самое ценное. Перетащить добро если не в тепло, то хотя бы под крышу, подальше от ветра, снега и вездесущих грызунов. Мыши прекрасно оценили достоинства синтетических упаковочных материалов и полутора месяцев безмятежного шуршания под внешне надёжными чехлами (скрывающими от глаз творящиеся внутри безобразия) им хватило. Плюс — отсутствие естественных врагов. На территории лагеря нет ни лис, ни сов, ни других естественных для хвостатых вредителей хищников. Результат? В хлам распотрошённые бумажные ящики с приборами, изгаженные комплекты ЗИП, рваная тара с сыпучими веществами и главное — катастрофическая потеря темпа. Вместо использования по назначению, всё найденное предварительно надо мыть, проверять... или чинить... А если в разорённой упаковке были реактивы с маркой ЧДА (то есть, на жаргоне химиков — «чистое для анализа»)? Только выкинуть... Обидно же... Одно дело — знать, что того-то и того-то нет в наличии. Другое — думать, что оно есть. Третье, знать (!) что оно есть и, в ответственный момент, обнаружить перемешанные с рассыпавшимися порошками обрывки мягкой упаковки... В такие моменты начинаешь сочувствовать гневным речам завхоза, что «добрый доктор Шрадер» (который изобрёл табун, зарин и зоман), в сущности, занимался очень полезным делом (он ведь действительно получил табун в поисках дешёвого средства от клопов), но оклеветан неблагодарным человечеством... Дай Льву Абрамовичу волю, тут вспыхнет «ограниченная химическая война». К общему счастью, на опыты у него почти нет свободного времени.

Времени нет ни у кого. Сумасшедшая гонка, ставка в которой — жизнь, продолжается... Кризис сменяется кризисом... Продовольственный... Жилищный... Тепловой... Осветительный (страшное дело, между прочим)... Вы попробуйте при свете лампы (жирника с открытым пламенем) вставить нитку в иголку, потом смейтесь. А сейчас наш маленький посёлок накрыл «комплексный кризис ресурсов». Грубо говоря — кончились запасы и резервы. Вся наличная одежда — уже в носке (поделились по братски с малоимущими, перешили и подогнули). Все технические средства — задействованы (станочный парк упрятан в сухие помещения с полом и потолком). Все кадровые резервы учтены. «Перепись населения» выявила среди контингента пестрый набор специалистов и любителей в различных областях. Увы... В сутках только 24 часа. У человека только одна голова и две руки... А надо — держать рост темпов производства. Иначе, хитрые кривые на сетевых графиках

обещают нехорошее.

Перефразируя известный лозунг — «Жить стало хуже, жить стало тяжелей». В первую очередь на бытовом уровне. Маленьким шоком, например, стало посещение кочегарки фаланстера... После недавних технических успехов, зрелище потного истопника, денно и ночью, без усталости, швыряющего в ненасытную топку древесные обрубки, лично меня нешуточно потрясло. А как же генераторный газ? А как же топливная экономичность? На улице — простые деревянные козлы и поленница. Утренний наряд — колет чурбаки, вечерний — пилит брёвна, не годные для переработки в столярке и отходы той же столярки. Самодельной двуручной пилой! Как до войны... Сказали, что материалы, пригодные для изготовления новых газогенераторов, решено экономить, а наличные — вышли на предел доступной производительности. Причём, основным потребителем газа стала не кухня, а цех.

Столовая с кухней переехала из палаток под крышу с первым снегом и тоже утратила романтичность. На грубо окрашенных столах из небрежно оструганных досок, в полутёмном бревенчатом срубе с окнами, затянутыми мутной плёнкой, похлепать суп из мяса нерпы было интересно один раз. Ну, два... Типа экзотика... В третий — уже перебор... Новые деревянные полы, от потока посетителей, на глазах преобразились в грязный настил. Обстановка барака, ледяная вода из раковин и самодельное, липнущее к рукам мыло — напрочь отбивают аппетит. Говорят, что нержавеющие миски скоро изымут из обращения, как резерв ценного металла. Равно, как и кружки... На замену поступят «гончарные изделия» местного производства. Кирпичи делать вроде бы научились, на очереди — керамические трубы и мелкий «ширпотреб». Верю! С эмалью, для покрытия разной всячины, в «горячем цеху», экспериментируют вовсю. Получается не особенно. Серенько, казённо, с пятнами... На всякий случай, одну кружку-термос из полый нержавеющей стали, я втихаря заныкала и вечерами завариваю в ней травяной настой. И вообще, быт с каждым днём делается всё более однотонным и серо-буро-невзрачным...

Особенно тяжкое впечатление производит необходимость выполнять приказ «О сбережении материалов». Раньше, ещё до «первого закрытия аномалии», действовало распоряжение «О высокотехнологичном мусоре» и разнообразный хлам, копящийся в ходе работ, складировали в пластиковых мешках, для отправки в XXI век. Мотив вполне понятный — сократить количество «следов» пребывания (если придётся эвакуироваться), а, кроме того — пресечь для туземцев возможность порыться на помойке и приобрести вкус к «отбросам цивилизации». Теперь, в роли туземцев

оказались мы сами. Содержимое мусорных мешков бережно сортируют, лампы, куски проводов, обрывки пластика и упаковочные материалы — делят по сортам для дальнейшей переработки. Сама видела, как монтирующий потолочные светильники электрик, ничего не бросает на пол, а прячет отходы «рабочего процесса» в карман висящей на груди сумки. У меня в «модуле», с великим почтением, опустошили ящик для одноразовых упаковок. У Дарьи Витальевны, в санчасти, выгребли все использованные одноразовые шприцы (которые, по правилам, полагалось уничтожить «огневым способом»). Воинствующее нищевродство в худшем из возможных вариантов... Про выпотрошенный ЗИП приборных комплектов и ополовиненный запас инструмента, скромно молчу. Но, когда явился солдат с задачей изъять из осветительных плафонов «лишние» лампочки — я уже возмущалась. Какого чёрта! В полумраке с химическими реактивами работать просто опасно.

Маленькая, но победа. Потом пришёл лично Ахинеев. С ручным люксметром и бумажным справочником по технике безопасности. Серый от усталости и подозрительно молчаливый. Игнорируя меня, зашторил окна и включил верхний свет. Потом — раскрыл свою книжку на уже изрядно засаленной странице, где красным маркером, в таблице «Нормы освещённости рабочего места», выделены уровни светового потока для производственных помещений (в частности — химических лабораторий).

— Видно? — к сожалению. Как показания индикатора прибора, так и «рекомендуемые значения».

— Сейчас я буду вынимать элементы. Когда прибор покажет то же, что написано в книжке — скажешь...

— Так нечестно!

— Нечестно, когда мастера, в слесарке, по темноте глаза гробят. Нечестно, когда в новых помещениях нет даже аварийного освещения. Приходится поштучно выковыривать светодиоды из ручных фонариков. Или как?

Игра в честность закончилась потерей двух третей светового потока (по прибору) и унижением (по сути). Заодно Ахинеев переписал технические данные всех электронных приборов в «модуле». Причём, не доверяя их паспортным данным, а вынимая из ячеек в стеллажах и разглядывая надписи на задних стенках... Под конец — согнал меня с кушетки и поднял мягкую панель лежанки, под которой обнаружили какие-то чёрные коробки с электрическими выводами и толстыми разноцветными проводами. От этого зрелища — заметно повеселел...

— Так здесь ещё и исправный «бесперебойник» имеется! А мы и не

знали...

— Тоже отнимете?

— Нет, задействуем. Вместо переменной сети 220 В по всему лагерю идёт переключение приборов и иных нагрузок на постоянную сеть 220 В. Осветительные приборы, компьютеры, паяльники, утюги и тому подобная техника к замене безразлична. А вот электромоторы переменного тока могут сгореть. Здесь у вас аппаратура адаптирована к питанию от аккумуляторов, а зарядное устройство терпит как «постоянку», так и «переменку».

— Хотите сказать — мне повезло?

— Хочу. Будете постоянно жить при электрическом свете. В наших условиях — это роскошно. Так что...

Спорить с упёртыми людьми трудно... К счастью, от отчаяния во мне прорезалось женское коварство. Там где бессмысленно просить, имеет смысл попытаться воспользоваться тонкой лестью.

— Тогда, нельзя ли что-то сделать с настольным светильником?

— В смысле?

— Он и был тусклый, а теперь, при слабом потолочном освещении — на этикетках уже буквы не разобрать!

Сработало! Включил, хмыкнул (энергосберегающая лампочка в 15 Вт при температуре ниже 20 градусов разгорается медленно и неохотно). Полез в шкафчик с технической документацией на «модуль». Развернул его электрическую схему. Снова хмыкнул... Вскрыл распределительный щиток. Покрутил там винты отвёрткой. Потом — выловил из кармана доисторического вида лампу накаливания, с потускневшим от старости латунным цоколем. Прямо рукой прижал к оголённым клеммам. Из-под пальцев ударил в глаза свет солнечной яркости...

— Ой! Что это?

— Автомобильная лампочка, на 12 вольт постоянного тока. Для фары грузовика... Ставим?

— Откуда?

— Есть мнение, что моряки любой страны произошли не от обезьян, а от хомяков. Безразмерные флотские запасы, — хмыкнул, — Вашими стараниями, Галина, теперь у нас изрядно накопилось всякого «секонд-хенда».

Намёк ясен... В благодарность за гастрономические изыски «из ранешнего времени», командование БДК, ещё летом, распорядилось оказать экспедиции «шефскую помощь». Простыми словами — приказало выгрести из нычек и кладовок совсем уж вопиющий хлам, могущий

сгодиться «для организации быта в полевых условиях». Помнится, там много чего оказалось... Куча латунных кранов, старые брезентовые чехлы, швейная машинка с ручным приводом. Лампочки, надо понимать, тоже оттуда. «На тебе, боже, что мне негоже...» А пригодилось.

— Это ещё что, — всегда поражаюсь страсти мужиков одновременно работать руками под напряжением и трепать языком, — Там морячки раскопали не меньше пуда «Боракса», в фабричной упаковке. Целое сокровище!

— Кажется... — смутно всплывают детские воспоминания о посещении магазина бытовой химии, — средство от тараканов? Но, у нас же нет тараканов!

— Не угадали. «Боракс» — это техническая борная кислота. Ценнейший продукт для осветительных целей...

— Э-э-э... — умеет товарищ Ахинеев поставить в тупик, — Лампочки делать? Так борные стекла — легкоплавкие.

Научно-инженерная тусовка, под давлением «пещерного быта», последнее время фонтанирует идеями в области его облагораживания. Кое-что даже получается. Например, средство для ухода за кожей, совместными усилиями, они сварили вполне терпимое. После очищенного «взрывным методом» оленьего жира — так вообще. Шик-блеск-красота! Освещение, сегодня — крайне больной вопрос. Там не отметился только совсем ленивый. Тем не менее...

— У нас сейчас идёт пересборка общества, — сложившись вдвое, Ахинеев возится с проводами возле пола, — В том числе, с технологической точки зрения. Есть два варианта. Или «экономить и распределять запасы» — или «всё производить самим на месте». Ну, если удастся выдать сносное качество. Над лампочками тоже работают, — хмыкнул, — Кстати, парадокс! Для изготовления хорошего скипидарного светильника нужна рафинированная электротехническая медь с чистотой «три девятки»... Только она имеет достаточную теплопроводность... Все обрезки проволоки пошли в дело... А с борной кислотой проще. После обработки шкур осталась уйма шерсти... Попробовали её спрясть в нитку — вышло весьма гадко. Зато, после пропитки борной кислотой, эта же гадость превратилась в довольно сносный фитиль для стеариновых ламп. Из сущей ерунды — польза на пустом месте...

— Я видела, — действительно, из плоских стеклянных баночек для закусок с жестяными крышками, после наполнения их стеарином, руками флотских умельцев получились приличные «китайские фонарики». Не гаснущие на ветру и не пачкающие вещи каплями расплавленной горючей

массы, в отличие от простых свечей.

— Вот так и затыкаем дыры, — крикнув, разогнулся, повернул к себе зев светильника и принялся ковырять в патроне.

— Проводка случайно не сгорит? — иметь в качестве освещения над столом целую автомобильную фару...

— Посмотрим... — щелчок выключателя. Стол и окрестности заливают щедрым потоком весёлого желтоватого света. Даже в помещении от него потеплело. Маленькое солнышко...

— Спасибо! — всегда с этими мужиками так... Упрашивай, подсказывай. А ведь могут, когда захотят, — И на потолке такое тоже можно сделать? — куй железо, пока горячо.

— На потолке не посоветую! Там везде горючий пластик, — ну, вот... Как всегда... Хорошенького понемножку.

— А что вообще будет с электричеством? В перспективе... — слухи разные ходят, а руководство отмалчивается.

— Посмотрим... — добыл из кармана ещё один позеленевший кусок антиквариата, — А вот это вам — запасная лампа... Далеко не прячьте. Если основная, в ближайшие дни, не перегорит — мы её заберём обратно.

ФЕДЕРАЛЬНЫЙ ЗАКОН
от 3 апреля 1996 года № 28-ФЗ
«ОБ ЭНЕРГОСБЕРЕЖЕНИИ»
Опубликован официально в Собрании
законодательства РФ (1996, № 15, ст. 1551)
Глава IV. Экономические и финансовые
механизмы энергосбережения

Статья 13. Финансирование программ в области энергосбережения
Финансирование федеральных и межрегиональных программ в области энергосбережения осуществляется за счет средств государственной финансовой поддержки федерального бюджета, средств бюджетов соответствующих субъектов Российской Федерации, средств российских и иностранных инвесторов, а также за счет других источников в порядке, установленном законодательством Российской Федерации, законами и иными нормативными правовыми актами субъектов Российской Федерации.

Статья 14. Льготы потребителям и производителям энергетических ресурсов
Потребителям и производителям энергетических ресурсов, осуществляющим мероприятия по энергосбережению, в том числе за счет производства и потребления продукции с лучшим, чем предусмотрено государственными стандартами, показателями, предоставляются льготы в порядке, определяемом Правительством Российской Федерации.

Производители электрической и тепловой энергии, не входящие в региональные энергоснабжающие организации, имеют право на отпуск энергии в сети этих организаций в количествах и режимах, согласованных с энергоснабжающей организацией и региональной энергетической комиссией. Энергоснабжающие организации обязаны обеспечить прием энергии от указанных производителей в свои сети по ценам, формируемым в порядке, утвержденном региональными энергетическими комиссиями.

Для энергетических установок, которые используют возобновляемые источники энергии и сооружение которых осуществляется в соответствии с программой в области энергосбережения, цены на электрическую энергию должны обеспечить окупаемость капитальных вложений в строительство этих установок в срок, согласованный с региональной энергетической комиссией.

Строительство и эксплуатация энергетических установок, которые используют сертифицированное оборудование и имеют производительность тепловой энергии до трехсот киловатт или электрическую мощность до ста киловатт, осуществляются без лицензий.

В целях стимулирования эффективного использования энергетических ресурсов в порядке, определяемом Правительством Российской Федерации, осуществляется установление сезонных цен на природный газ и сезонных тарифов на электрическую и тепловую энергию, а также внутрисетевых дифференцированных тарифов на электрическую энергию.

Региональные энергетические комиссии при определении тарифов на электрическую и тепловую энергию должны учитывать экономически обоснованные затраты потребителей электрической и тепловой энергии на энергосбережение. Порядок консолидации указанных средств и порядок их использования потребителями в целях финансирования энергосберегающих проектов определяются органами исполнительной власти субъектов Российской Федерации.



На протяжении всего XX века идет вражда энтузиастов и противников атмосферной электроэнергетики. Основная проблема - доказать, что электрическую машину атмосферы приводят в действие не молнии, а глобальные процессы испарения - конденсации - электризации воды. Первым этот механизм описал ещё на рубеже столетий Никола Тесла. Чарльз Вильсон в 1925 году описал "глобальную электрическую цепь", но его идея ждала подтверждения 30 лет, до самого Международного геофизического года, когда впервые обнаружили супер-разряды, между облачным слоем и ионосферой, в хорошую погоду, без молний и гроз. Таким образом было доказано, что могучие грозовые эффекты - слабый побочный эффект тихого процесса электрического круговорота Земли. Поскольку основные материалы по атмосферному электричеству были получены в ходе военных программ, срок их рассекречивания пришелся на конец 80-х и начало 90-х годов XX века, совпав с концом Холодной войны. Изображение восходящих (!) атмосферных разрядов, полученное Джоном Уинклером в 1989 году, дано на верхнем снимке. Фотография так называемых "голубых джетов" или "спрайтов", полученная аппаратурой станции "Мир" в 90-х годах показана снизу. Таким образом, факт наличия в земной атмосфере колоссального потока электрических зарядов, на несколько порядков превосходящего энергетические потребности всего человечества, надежно подтвержден. Памятью о эпохе надежд на скорое наступление "коммунизма в области энергетики" стал российский Закон "Об энергосбережении" № 28-ФЗ от 3 апреля 1996 года, дающий всем производителям энергии огромные льготы, а ещё, возможность строить и эксплуатировать без лицензий (!) отопительные установки до 300 кВт и электрогенераторы до 100 кВт.

«Голубые джеты», атмосферная электрическая машина планеты Земля и Федеральный закон «Об энергосбережении» от 3 апреля 1996 года

Ещё один угрюмый прорицатель на мою голову... Нет бы, порадовать

и обнадёжить, что «скоро всё у нас наладится». Хотя, с другой стороны, именно товарища Ахинеева обвинить в шапкозакидательстве трудно. Раз сказал, значит, так оно и есть... Двух толкований быть не может. Раз сказал — «посмотрим», именно так и будет. В смысле, мой «модуль» сгорит в огне от перегрузки электропроводки, а он — примет информацию к сведению. Как интересный технический феномен...

— Возвращаемся во времена Эдисона? — краем уха слышала, что знаменитый американский изобретатель позапрошлого века сильно не любил переменный ток. Такие обрывки знаний в окружении инженеров помогают казаться «своей».

— Из последних сил цепляемся за технологический уровень XX века, — трудно понять, принял ли Ахинеев вопрос за чистую монету или просто рад возможности немного посидеть в тепле и поболтать, — Электричество, по сути — наш последний шанс. Универсальный энергетический ресурс... В перспективе — вообще не лимитируемый...

— Вы реально верите, что ваша «башня Теслы» даст ток? — спешное возведение на вершине ближайшей горы импровизированной деревянной вышки, совмещающей свойства радиоантенны и приёмника атмосферного электричества, последнее время будоражит умы, — Один «мавзолей здравому смыслу» здесь уже стоит... Кстати, вы тогда голосовали — «за»?

— Разумеется! — штатный экспедиционный скептик даже не обиделся вопросу, — Это вас удивляет?

— Ну, вроде бы научно установлено, что «аномалия» если и откроется, то очень не скоро... или «не туда». Удивляюсь вам. Какой смысл вкладывать труд в безнадёжное предприятие?

— Считаете, что занимаясь наукой, взрослые люди тратят драгоценный лимит сил и времени на подозрительную чепуху?

— Примерно так, — лукавство, я тоже голосовала «за», но, ведь без всякой надежды, от голого отчаяния...

При этом осуждать народ не возьмусь. Они, все до одного, попали сюда в рамках проекта по изучению этой чёртовой «аномалии». Буквально пара-тройка человек смотрят на проблему широко. Для остальных, «дыра» — сверхценный объект, и бросить его под открытым небом — они не в состоянии. Радек, в своё время, успешно сыграл на этих настроениях... Надежда получать дармовое электричество прямо с неба, на мой взгляд — блажь из той же серии. Или я к Ахинееву предвзята?

— Миллиарды мух не могут ошибаться? — понимающе щурится Ахинеев. Намекает, что мнение огромной человеческой массы мало что значит... Чем больше толпа, тем она «в целом» дурнее. Закон природы.

«Точка зрения большинства», в научно-технических вопросах — тьфу...

— Просто странно...

— Хотите авторитетного подтверждения идеи «атмосферного электричества»? На уровне публичного заявления правительства? Или — закона Российской Федерации? Так он давно уже есть.

— Было бы неплохо... — но-но, к чему он клонит? Я, конечно, не энергетик, но такую сенсацию, как объявление реальностью «розетки в небе», пропустить трудно, — Я что, не в курсе?

— Про федеральный закон «Об энергосбережении», от 3 апреля 1996 года, что-нибудь знаете?

— Откуда? — повторяю, я не энергетик, а биохимик. Однако, заход любопытный...

— Многим в России кажется, что печальный опыт блокадного Ленинграда бесследно канул в лету, — стоп, откуда ему знать, о чём мы говорили на памятном ужине? Получается, знает... — Это не так. Середина 1990-х в России — страшное время, когда казалось, что ещё чуть-чуть — и страна пойдёт в разнос, как Союз ССР пятилеткой раньше. Оборвутся хозяйственные связи, развалится единая энергетическая сеть. Голод, холод, беженцы, война «всех против всех» в миллионных мегаполисах... Пример, «как не надо жить» — рядом. Тот же задыхающийся на голодном энергетическом пайке Ереван... Что можно противопоставить надвигающейся катастрофе в самой холодной стране мира? Только легализацию массового децентрализованного энергоснабжения. Желательно — безлимитного и не лицензируемого.

— Не вижу связи...

— Вы же сами упомянули времена Эдисона? — допустим, — Как раз тогда высчитали, что автономный источник энергии, мощностью в несколько лошадиных сил (доступный каждому хозяину дома или мастерской) — уничтожит мировую систему торговли энергоресурсами. А последнее, автоматически — приведёт к победе коммунизма. Упомянутый ФЗ-28 это состояние тихой сапой узаконил... Ныне забытая юридическая сенсация.

— Простите, но я полагала, что в 90-х годах в России окончательно восторжествовал капитализм?

— Было дело, — кивает Ахинеев, — только подковёрная «борьба проектов», на самом деле, продолжалась ещё долго и оставила многочисленные следы... Весной 1996-го режим Ельцина висел на волоске. И аккуратно готовилась нормативная база для альтернативного варианта развития страны.

— А почему вы считаете, что закон рассчитан именно на «атмосферное электричество»?

— Другого энергетического ресурса, круглосуточно доступного каждому в любой точке земного шара, просто нет. Так совпало, что именно в конце 80-х и начале 90-х годов истекли сроки засекречивания основной массы материалов по изучению электрических свойств атмосферы. У нас и у «западников». Системный кризис — удобное время развить новые технологии. Особенно — в условиях благожелательной юридической ситуации... Это сегодня «вертикаль власти» снова укрепилась. Того и гляди, обрадует нас каким-нибудь «законом о стоваттных лампах накаливания»... Двенадцать лет назад ситуация в России была критической. Громыхала Первая Чеченская, скалили зубы сепаратисты во всяких там Татарстанах и Якутиях. Надо было срочно готовиться к худшему. К жёсткому обособлению регионов и перебоям в поставке обычных видов топлива, блокаде железных дорог и перекрытию трубопроводов... Возможно, к уличным боям... Надежда оставалась только на собственные (никому не подконтрольные) внутренние резервы вплоть до уровня отдельного домохозяйства или городской многоэтажки. Как в блокадном Ленинграде... Энергия высокого качества, особенно электричество, в современном мире — это всё... Натуральная волшебная палочка. К сожалению, политики видят в любой вещи или оружии, или инструменте удержания власти. «Атмосферное электричество» — это оружие разрушения государства. Для политических игр исключительно опасное. Вроде термоядерных боеголовок... Можно пугать оппонентов, что в случае проигрыша «мы вас достанем из могилы», но любые слова бесполезны для победы над ними. Складывается впечатление, что этим «аргументом» в 90-х больше грозили, чем готовились применить.

— Значит, вы считаете, — язык отказывается повиноваться, — Владимир был в курсе?

— Судя по некоторым косвенным признакам — да. Точнее уже никто не скажет... Можно только увеличить набор таких косвенных признаков, — ну-ну, погадай на кофейной гуще... Подыграем.

— Я в энергетике разбираюсь слабо и готова поверить на слово.

— Верить не надо! — играет или действительно удивлён? — Моё допущение проверяется элементарной логикой и вашими, — подчеркнул, — выкладками. Какой доступный природный биоматериал, при достаточном энергообеспечении, практически универсален? Одновременно — и сырьё, и еда?

— Целлюлоза... — ой! Фраза — прямо из учебника, — Главный

биополимер в растениях.

— Вы же сами говорили, что каждый шаг вниз в «пищевой пирамиде» на два порядка увеличивает ресурсную базу и во столько же увеличивает её энергоёмкость... Вот и делайте выводы.

Глава 23. Психология масс

Мало ли, что я и когда говорила... Уже не первый раз сталкиваюсь с неприятным эффектом, когда вполне однозначные (по-моему) фразы или мысли в чужих головах приобретают фантастическое значение. Особенно, при ненавязчивой их интерпретации... Особенно, в целях манипуляции общественным мнением... Хитрый, как сто цыганок, Ахинеев ненавязчиво продвигает в массы доктрину, которую сам скромно назвал «историческим оптимизмом». Как всякий добротный миф, сей «конструкт» стоит на трёх китах (или слонах?), короче — догмах. В отдельности правдоподобных. В совокупности завиральных. Во-первых, раз аномалия остаётся закрытой, то это (по Ахинееву) очень добрый знак. «Нам здесь суждены великие дела» Вот же, вывернутая логика. Ладно, поверим... Во-вторых, на реабилитации ослабевшего авторитета Радека. «Великие люди имеют право на великие ошибки» Такая же вывернутая логика... Пройдоха-профессор, его стараниями, из «пафосного старого лоха», почти на глазах, приобрёл репутацию «учёного чудака с закидонами». Безобидного и скорее полезного... Этакого местного Паганеля. Лично я в данную «версию» поверить отказываюсь. Наблюдала дяденьку «в деле». Но меня никто и не спрашивает. Впечатление создается как бы само собой. По крайней мере, идею «мавзолея имени Радека» народ поддержал вполне доброжелательно. А ведь могли охаять... Тонкая работа, на полутонах! В-третьих, куцая история экспедиции, как бы сама собой, обогатилась инфернальной фигурой «злого гения». На моего бедного Володю тут не повесили всех собак (как логично было бы ожидать), а наоборот — посмертно его возвели в ранг «непризнанного организатора» проекта (остался б он жив, улыбнулся) и прославили, как автора жутко коварного плана посрамления таинственных недругов. Воистину «на отсутствующих почиет благодать». Согласно легенде (в отражённом свете которой я периодически греюсь), в том, что через «аномалию» прошла толпа разнообразного «левого» народа, нет никаких случайностей. Такое было организовано умышленно... В отчёте о чудесном спасении экспедиции, после длительной «автономки», это бы смотрелось очень выигрышно. Хотя, на самом деле, «толпа» гарантировала нам почти полный набор необходимых специалистов, которых при нормальном комплектовании, не подпустили бы к дыре в прошлое на пушечный выстрел. М-м-да. Кажется, подобная деятельность называется «стратегией не прямых действий». Прямо кричать, что мы

вполне в состоянии решить любые проблемы — плохая политика. Лучше многозначительно намекать, что существовало несколько (!) глубоко проработанных вариантов перехода к самодостаточности и нам достаточно восстановить их детали по достоверно известным обрывкам (главным образом — моему отчёту)

Хотя, известная сермяжная правда в описанном подходе есть. Хорошо помню, как потрясло учёный люд моё заявление, что для получения в одну стадию технической целлюлозы из любого растительного сырья, надо иметь только воду, соль, пластмассовый бак с мешалкой и низковольтный источник электрического тока... Ну, это если не считать грубого фильтра (из синтетических мешков) для сбора осадка «готового продукта». Откуда мне знать, что обыкновенное целлюлозно-бумажное производство — чудовищной сложности череда процедур, включающая длительную подготовку сырья и его изощрённую химическую переработку? Я ведь не технолог, а просто пиццевик. Понять их довольно специфические восторги от «замены материалоемкости энергоёмкостью» — надо заново садиться за институтские учебники. Повторяю, я не знаю, кто консультировал Володю в данном случае (уж он-то точно — ни разу не химик). Мне, наоборот, выгодно соглашаться с мнением о его гениальности, хлопать ресницами и выслушивать пространные объяснения, насколько интересно складывается мозаика из убогого подручного оборудования, если подкрепить нищету творческой выдумкой и даровым электричеством.

— Я прошу редко, только один раз, а в случае отказа — беру сам! — как-то высказал мне Володя своё жизненное кредо... С лёгкой руки (или в силу циничного расчёта) профессора Радека — фраза получила нездоровую популярность.

— Не говорите мне, что это дорого. Просто назовите цену. Я сам решу, стоит ли мне столько платить, — это уже любимое папино выражение. В чём-то важном они с Володей были похожи.

— Из любого безвыходного положения существует не меньше трёх разных выходов! — лозунг Ахинеева... Везёт же мне на знакомство с энергичными мужиками.

Кстати, в данный момент ближайший из них пригрелся в помещении, явно собираясь немного поболтать. Что с одной стороны наглость (после сегодняшнего «раскулачивания»), а с другой стороны, понятная слабость. Байкал третий день штормит, погода — хозяин собаку на улицу не выгонит. Если честно, оно и в «модуле» — едва на грани «допустимого комфорта». Без входного тамбура, не пускающего окружающую погоду внутрь жилого помещения, жить становится довольно тоскливо. Стоит разок широко

открыть дверь, как несколько кубометров тепла моментально улетучиваются наружу и потом мучительно медленно восстанавливаются работой отопительной системы. Хорошо, хоть щели законопатила! Как чукча зимует по такой погоде в чуме — ума не приложу. Но, тот же ум подсказывает, что приближаются времена, когда вместе с морозом в дверной проём будет влетать ещё и кубометр экологически чистого снега. Попробовать смастерить ширму из мешковины и приладить её к дверям изнутри? Перебираться в общий барак — категорически неохота... Да и бросать без присмотра оборудование — чревато... Почему-то в книжках Джека Лондона, из его «северного цикла», подобные тонкости быта не воспринимались. И вообще, сопереживать приключениям сильных духом героев при чтении дома и заниматься тем же самым наяву, в «приближённой к боевой» обстановке...

— Хотите, я угадаю, о чём вы сейчас подумали? — Ахинеев отогрелся, — Какой главный принцип Соколова? Так? — ошибся, товарищ идеолог. Дарья Витальевна этой тайной со мной, по-женски, уже поделилась. Жалуюсь...

— «Могу, хочу и буду!» — угадала? Боже ж мой, такой улыбкой можно пугать детей... И чему он так радуется? — А какой вывод, Галина, из этого факта, по-вашему, следует? — естественно, что ничего хорошего.

— Назревает внутренний раскол коллектива... Думаю, совсем скоро у кого-то первого капитально поедет крыша...

— Здорово! — было б чему восхищаться, — А подробнее можно? Причины... следствия... исторические примеры?

— Основной пример у меня один — блокадный Ленинград, — от новой настольной лампы щедро расходится тепло, лежащие на столе, в круге света, руки почти перестали зябнуть. Так что, говорить самозванному электрику гадости в глаза мне расхотелось...

— Поделитесь.

— Мы здесь, почти поголовно — городские... «Дети асфальта»... А это накладывает на мировосприятие мощный отпечаток. Жители мегаполиса полностью зависимы от системы разделения труда и тех, кто ее организует и контролирует. Не завезли еду в супермаркет, бензина на заправки, нет воды в кране или электричества в розетке — сразу зубы на полку. Сегодня это для нас норма. Никто не дёргается: по струнке ходим и за всё отстёгиваем. Причём, считается, что альтернативы нет. Ну, кроме, разумеется, обратного перехода на натуральное хозяйство, с технологической базой позапрошлого века. Вилы, лопата, сапоги, от темна и до темна — по уши в навозе...

— Согласен...

— На самом деле, всё ещё хуже. Как и в Ленинграде образца лета 1941 года, так и у нас, добрая четверть народа — оголтелые карьеристы, для которых возврат к добыванию пищи собственными руками — дикое унижение. Не за тем они из низов в начальство рвались... Не за тем зубами грызли конкурентов в забеге по служебной лестнице... Добрый миллион «беженцев», правдами и неправдами постаравшихся «зацепиться» в столичном городе поздним летом 1941 года — не тот контингент, что готов, по первому требованию, вернуться к ненавистному сельскому труду... Даже при угрозе голода. Они ведь — уже «совслужащие», они — элита! Бежали-то от немцев не простые граждане, даже не пролетарии (тех, в телячьих вагонах, вместе со станками — сразу за Урал), а начальники.

— Советская «образованщина»?

— Они самые... Для всё ещё преимущественно аграрной страны — звери малоизученные и оттого весьма опасные. В официальной советской истории эту проблему не афишировали, но статистика даёт грустные прогнозы, 90% добровольных предателей, в первый год войны — представители среднего и высшего руководства. Им абсолютно всё равно, какой власти служить. Фактически — «пятая колонна».

— Не знал, что вы так глубоко копали вопрос, — скажи спасибо Володе, что насильно сунул меня носом в это дерьмо, — Выходит, «надёжные кадры» оказались разбавлены холуями?

— Понимаете... Для выживания в экстремальных условиях мало располагать достаточным числом морально стойких людей. Их ещё надо собрать в «систему», озадачить и мотивировать... Тогда, да — любая катастрофа, из «ужаса летящего на крыльях ночи» превращается в острый аттракцион, а сам процесс преодоления бедствия — в своеобразный «Праздник непослушания»... Опасное и увлекательное развлечение для настоящих мужчин, — кому я говорю? — А в Ленинград, уже накануне Блокады, усердно набивался «офисный планктон». Комнатка на Невском казалась ему уютнее, чем землянка в Казахстане.

— Причём, следовало учитывать, что низменное ковыряние в земле, ради собственного пропитания, к престижному времяпрепровождению, ни для «героев», ни для «начальников», не относится?

— Примерно так... Порочный круг. Героически пробивать стену собственным лбом... или агитировать на это окружающих — в разы более увлекательное занятие, чем упорно и методично бороться за выживание, подобно экипажу лежащей на грунте повреждённой подводной лодки.

— Считаете, что от среднего уровня культуры описанный вами

расклад не зависит? Всё же почти 70 лет прошло. Всеобщее среднее образование и так далее...

— К сожалению, в «классической» школе не учат, а дрессируют. Даже в советской... — поёжилась, но Ахинеев промолчал, — В СССР попытку скрестить ежа с ужом и воспитать «гармонично развитых» хоть предпринимали. А в современной «мозаичной» школе — специально учат быть холопами. Хотя, на первый взгляд, дают полезные знания и навыки. Холопам кажется, что они с такими знаниями и умениями не пропадут, что отчасти верно, но подавляющее большинство их будет пахать «на дядю». А «дядя», учившийся в «классической» школе, ничего не умеет, ни руками, ни головой, но зато он обструган быть начальником над холопами. Причём, не вождём, а функционером. Сам прокормиться он тоже не может, поэтому должен быть предан системе, которая ставит его над холопами. Беспомощность начальников среднего звена исключительно важна, поэтому такое образование.

— Подняться над описанной ситуацией, увидеть её внутреннюю порочность... и тем более, предложить оригинальный выход — способны очень немногие...

— Причём, как правило, у этих «уникумов» нет ни власти, ни авторитета. Соколов — счастливое исключение. Да и то, если честно... Он «руководитель от бога», а не чистый харизматик, — тут Ахинеев беспокойно завозился, — Карьеристы, честно говоря, страшно не любят рисковать. Вождя, способного на поле боя личным примером поднять в атаку полк, они за «образец для подражания» не считают. Извините, это основы зоопсихологии... «Альфы» с «бетами», себя любимых — берегут. Зато, втихаря способны устроить своему спасителю любую гадость...

Вот так... Пусть не думает, что все присутствующие, от их затей, пребывают в перманентном восторге... Пусть мне простится маленькое женское коварство... Озадачился? Очень хорошо... А то повадились тут всякие — лампочки выкручивать. Людей они, видишь ли, спасают, справедливость утверждают. Сами люди этого хотят? Ишь, упёрся локтями в колени и положил подбородок на ладони, как будто тяжёлый груз на спину взвалил...

— Это ваше личное мнение, или где-то прочитали?

— Частично личное, частично прочитанное (процент уточнять излишне). Желаете опровергнуть? — ну-ка...

— Поподробнее, если вам не трудно. С примерами... Совершенно не моя область, — лукавит, но ладно...

— Могу и с примерами... Могу и с разбором мотивации... Вы,

технари «советского выпуска», считаете себя «солью земли». Наивно забывая, что во всём остальном мире любые технические дисциплины издавна считают «плебейскими» и только гуманитарные науки «господскими», потому, что они учат управлять людьми. Жданов имел классическое гимназическое образование, родился в семье директора народных училищ, прошёл военную «школу жизни»... Если он что-то умел делать хорошо, так это управляться с разного рода народными массами.

— Какое отношение это имеет к задаче спасения мирного населения Ленинграда от голода? —

— Вам сначала предоставить ответ в общем виде, или сразу развернуть детально?

— Как вам будет удобно... — вежливый.

— Наличие технического решения социальной проблемы совершенно не означает, что она будет решена.

— Переведите на русский язык, — а сам, аж вперёд подался. Интересно ему...

— «Психология масс» Густава Ле Бона вам когда-нибудь в руки попадалась? Она у нас в 1895 году вышла.

— А как же! — уже легче. Товарищ не чужд классики обществоведения.

— Глава 2, в конце 4 параграфа... — злые языки говорят, что у Ахинеева эйдетическая память. Проверим... Момент удобный (это не я такая умная, оно совершенно случайно запомнилось, но цитата там знатная).

— А, вот вы о чём... — неужели вспомнит? — «...любой толпе присущи консервативные инстинкты, столь же несокрушимые, как и у древних первобытных людей. Она питает священное уважение к традициям и глубокий бессознательный ужас к всякого рода новшествам, способным изменить реальные условия её существования. Если бы демократия обладала таким же могуществом, как теперь, в ту эпоху, когда только были изобретены машинное производство, пар, электричество и железные дороги, то реализация этих изобретений стала бы невозможна, или же — она осуществилась бы ценой революций, страшных войн и невероятных побоищ. Большое счастье для прогресса и цивилизации, что власть толпы начала нарождаться, когда все величайшие открытия в науке и промышленности уже совершились...» — подопытный лукаво подмигнул и браво почесал нос, — Параграф называется «Нетерпимость, авторитетность и консерватизм толпы», — силён! Главное — придержать челюсть...

— Сто лет назад эта книжка лежала на столе у каждого уважающего себя общественного деятеля. Ле Бона держали в личных библиотеках, читали и охотно цитировали все публичные политики, от Ленина и Сталина до Черчилля и Гитлера. Для Жданова и компании, приведённая вами мысль — абсолютная аксиома. Понимаете?

Вместо ответа Ахинеев молча закрыл глаза... Замечала у него такую манеру «отключаться от реальности». В эти моменты он до смешного напоминает древний электромеханический кассовый аппарат, вроде тех, что стояли в магазинах, когда я была совсем маленькая. Между набором комбинации цифр (меток штрих-кода на товарах ещё не водилось) и выдачей результата проходило секунд пять. Внутри агрегата что-то усиленно жужжало, щёлкало, трещало и клацало. Происходила, так сказать, «обработка информации перед выдачей чека». Раздражало это дело — жуть! Я в очередях стоять — терпеть ненавижу, а тут последняя задержка по вине глупого железного ящика. Стой и жди... «Чапай думу думает...» Отдаю должное, в отличие от лубочного киношного героя Гражданской войны и глупого кассового аппарата, результаты размышлений товарища Ахинеева — предсказать совершенно невозможно. После «заключительного щелчка», в смысле открытия глаз, возможно абсолютно всё. Большой любитель парадоксов.

— Рассказывайте!

— Что? — то есть, уже более-менее понятно — раскрути цепочку рассуждений, ставшую причиной беседы...

— За что в реальности, — как же он эти слова выплюнул, — по вашему мнению, расстреляли после войны участников «Ленинградского дела»...

— Я уже говорила... Если в двух словах — за преступную некомпетентность, приведшую к массовой гибели гражданского населения... — честно говоря, с самим Ахинеевым я на данную тему не общалась, это в застольных беседах с профессором Радеком и его тусовкой однажды всплыло (как же быстро время-то летит). Выходит, он в курсе...

— Галина, не выкручивайтесь... Вы только что намекнули, что все их действия были тщательно спланированы, а сами руководители города — более чем искушены в вопросах манипуляции человеческими массами. Ну же...

— Есть у меня одно предположение, только я сразу предупреждаю — оно документами не подтверждается. Сплошная логика.

— Ладно, я сам начну. Они поплатились за потакание безобидным в мирное время личным прихотям.

— В смысле? — нет, можно, конечно сказать и так... Ободрать с нагой истины обёртку из красивых фраз и недомолвок

— Густав Ле Бон, — заговорщически подмигнул, — писал, что «для понимания чувств и настроений толпы её предводитель должен думать и чувствовать так, как эта толпа. Представить себя частью толпы и предугадывать её движения — это особое искусство, скорее даже талант».

— Ну, если по-простому, то Жданов и компания знали, что попадают в жизни внешне незначительные вещи, которые для людей — хуже смерти, — Ахинеев стоически держит паузу, выжидает, — По себе, скорее всего, знали. Оттого не рискнули спровоцировать в городе панику и бунт. Если б на месте Жданова оказался другой человек, чуть-чуть менее брезгливый и более решительный, то история обороны города могла развернуться непредсказуемо...

— Тогда удалось бы спасти миллионы ленинградцев от голода?

— Нет, тогда, уже в октябре 1941 года, почти гарантированно, пришлось бы силой оружия подавлять массовое восстание обывателей... Ещё до наступления голода. К началу 40-х годов у руководителей Советского Союза накопился колоссальный печальный опыт такого рода эксцессов. Но, наверное, попробовать стоило... Если знать, к чему привела Жданова «простая человеческая слабость».

Ахинеев разогнулся, опершись ладонями на подушки диванчика. Кашлянул, словно бы проверяя голос...

— Получается, что теперь вы сами знаете причину, по которой нам пришлось убить Владимира, — как гвоздь вбил.

— Н-н-не совсем... — господи! Господи! Причём здесь это?

— За власть над толпой всегда приходится дорого платить. А ваш сожитель проявил ту же самую слабость, что и Жданов.

— К-к-какую? — плохо, когда дрожит голос.

— Уклонился в тот момент, когда его авторитет и организаторские способности нужны были, как воздух. Зная, что успех дела не гарантирован — умышленно свалил «грязную» и лично ему крайне неприятную работу на других. Заранее предполагая, на какой диете народу придётся тут зимовать — решил пересидеть чужую беду и нужду в безопасном отдалении... изобильном мясной пищей.

— Да разве он виноват, что грибы терпеть не может? — так и не привыкла выговаривать про Володю «был».

— А кто вообще говорит о его вине? — собеседника картинно разводит в стороны руки, — Вы заметили, что у Владимира отдельная могила? И вообще... что лично к нему в экспедиции сохраняется

уважительное отношение?

— Ну...

— Тогда, убедительная просьба. Про неприязнь нашего общего знакомого к грибам (он-то откуда успел разнохачь?) с этого момента — никому ни звука. В смысле, вообще и никогда... Совершенный секрет. Договорились?

— Пожалуйста... — условие, в принципе, пустяковое, — Только какой смысл?

— У нас острый дефицит «административного ресурса». Буквально скребём по сусекам... Про подготовку продовольственной самодостаточности проекта «Остров», именно с подачи Владимира, люди уже знают? Вполне достаточно! Дальше — я справлюсь сам. Лишние подробности могут только навредить созданию правильного общественного мнения.

— Вряд ли поможет, — тоже мне, нашёлся сообщник, — Пищевые предубеждения обычной пропагандой не лечатся...

— Ещё как поможет! — внештатный идеолог экспедиции впервые изволил улыбнуться, — Главная опасность «грибного бунта» исходит от среднего руководящего звена. Но! Именно у служилых холуёв сильнее всего развит «подражательный рефлекс». Зачастую, он сильнее инстинкта самосохранения, — нагло вато ослабил в полную силу, — «Ахвицер» и «функционер» — это не профессии, а диагноз. Если авторитетное начальство подаст им личный пример — они согласятся с аппетитом жрать любое говно. Главное, аккуратно организовать процесс внушения.

— Вы закончили? — мысль, что Ахинеев собрался прикрывать свои хитрые затеи именем Володи, меня покорила...

— Почти, — наконец-то встал, собираясь уходить, — А знаете? Попробуйте то, что вы собирались мне тут сейчас высказать, по свежей памяти записать. А потом — подсуньте это почитать Соколову. Но, про Владимира, повторяю — ни слова. До свидания! — и ушёл в метель...

Легко сказать — подсунуть почитать... На самом деле — это претензия учить жизни высшую власть. Сроду не занималась работой секретаря-референта. Даже не мечтала. Положительно не знаю, с чего начать дайджест. Заочно беседовать у меня выходит плохо. Впрочем, известен суррогат... Пошарила в памяти и вывела на экран компьютера три фотографии — Жданова, Соколова и Володи... Чёрно-белый глава ленинградских коммунистов слева. Родной и любимый — в центре (как связующее звено). Человек-гора Соколов — справа. Надёжа и опора... Подумав, сделала красный фон. Ни дать, ни взять — революционный

плакат. «Даёшь!» Или «Вперёд!» М-м-да...

— Добрый вечер, дорогие товарищи... Ну и кашу мы тут, совместными усилиями, заварили... Понеслось!

Во-первых, обозначим источник опасности. По отношению к пище люди чрезвычайно консервативны. В истории известны десятки примеров народов, которые, сменив веру, язык и территорию проживания, бережно сохранили кулинарные пристрастия, как самую драгоценную часть своей культуры. Достаточно сравнить стол европейцев-венгров и обитателей Ханты-Мансийского автономного округа. «Братья по рациону», в натуре... За право «питаться, как привык, народ способен пойти на любую крайность. Верно и обратное. Не желая употреблять новую, незнакомую, чужую пищу, типичный обыватель (в быту тихий и законопослушный) способен героически (или по-дурацки) на ровном месте умереть от истощения. Классический случай — многочисленные случаи так называемых «психических отравлений» начала 30-х годов, в Центральной России и на Украине... Пытаясь хоть как-то помочь голодающим крестьянам, работники опытных станций слали в село продовольственную помощь — никогда ранее невиданные местным населением «заморские культуры». Фасоль, бобы, топинамбур. Попусту! Едва живые от истощения отечественные пейзажи с негодованием отказывались даже попробовать «свинячью еду». Психологическое предубеждение оказывалось настолько сильным, что от безобидной бобовой похлёбки их жестоко рвало, как от настоящего яда. Двумя веками раньше, если судить по архивным документам, точно так же крестьяне в России реагировали на попытку накормить их картошкой. Вовсю бушевали «картофельные бунты»... Спасаясь от ненавистной «картови», староверы живьём горели в срубах... Короче, если не сердцем, то умом яростное желание Володи оказаться подальше от грибной диеты я понимаю. Останься он с нами на зимовку в лагере — волей-неволей пришлось бы столоваться на общих основаниях.

Во-вторых, Ленинград, в 1941 году — это «город начальников». Какая-никакая культурная и историческая столица страны. А ещё — традиционный центр концентрации писателей, поэтов, художников, композиторов и тому подобной «богеми»... Плюс — сотни тысяч людей, занятых в сфере услуг... То есть, ни разу не носителей «пролетарского сознания»... И уж тем более, не крестьян, приученных стойко переносить любые жизненные тяготы. Скажем прямо — холуёв разного калибра. Публики избалованной приближённостью к хозяевам жизни. Привыкшей к обильному и бесперебойному снабжению, считающей себя «достойной самого лучшего». Совсем не безобидное качество, кстати... Февральская

революция 1917 года произошла по глупейшей причине — часть оптовых поставщиков не согласовали (намеренно или случайно, даже описывавший этот казус Володя не знал) движение товаров и возникли перебои в снабжении некоторыми (что важно!) видами хлебной выпечки. Голода не было! Образно выражаясь, избаловавшиеся петроградцы выбежали тогда протестовать по поводу: «Отчего в булках изюма мало?!» В разгар Мировой войны, ага... Если это была провокация — она удалась. Царя свергли... Помня о событиях четвертьвековой давности, руководство осаждённого города из последних сил старалось не дать повода для беспокойства, по возможности сделать снижение потребления продовольствия «плавным». На жёсткое объявление нормированного распределения еды, а уж тем более «военного коммунизма», зажавшиеся столичные обыватели почти наверняка ответили бы массовым возмущением... Возможно — паникой... и бунтом. Экспедиционный контингент, особенно его «научно-административная часть», к сожалению, точно такой же. В нашем случае — паника и попытка массового бегства «в цивилизованное место» уже были... И бунт был. И это — далеко не конец. Просто на котел страстей удалось надвинуть крышку и крепко закрутить гайки. Теперь, когда возмущение загнано внутрь, следует ожидать уже не вспышки негодования, а мгновенного взрыва... Почему?

Потому, что, в-третьих, «техническое решение социальных проблем» (которое так нравится товарищу Ахинееву) всегда смертельное оскорбление для практикующего руководства. А также для прислуги и приближённых, их друзей, знакомых и членов семей... Покушение на действующую власть и существующий государственный строй. Стерпеть «временные» (ну, конечно) трудности снабжения — это одно... Поругаться на кухне, уличив собственное начальство в нераспорядительности и тупости — вообще святое... Но, подчиниться наглým требованиям «совершенно постороннего умника» — жуткое унижение. Короче, «миллион трудоспособных безработных», тяжким бременем свалившийся на систему снабжения блокадного Ленинграда в сентябре 1941 года — тот ещё подарок. Враз приставить их к общественно-полезному неквалифицированному труду теоретически было можно. К началу ноября, когда питательность продовольственного пайка упала ниже физиологической нормы выживания, они бы согласились и любую работу «за еду» выполнять... и говно жрать. Они реально ели фекалии! Я читала засекреченные отчёты о вскрытиях погибших (когда трупы ещё вскрывали). В блокаду «чистая публика», в отличие от опытных крестьян, вообще харчила всё, хоть чуть напоминавшее еду — от столярного клея и

мыла, до технического солидола. Однако, припахать указанную «интеллигентную прослойку» на «общие работы» (собирать траву, палую листву и ветки, сортировать содержимое городских помоек на сырьё и топливо для газогенераторов, утеплять подвалы, рыть траншеи и так далее) в сентябре 41-го, причём, поголовно — немислимо. Разве что — под дулами автоматов и то, после публичной децимации «уклонистов». Согласно, в горячке 1918 года с «буржуями» не церемонились. На то он и военный коммунизм. «Социалистическое отечество в опасности», ха... Как бы не так! Социалисты, в отличие от настоящих коммунистов, с массой обращаются бережно. В курсе, как легко взбесить данную скотину... При первых же признаках слабости недавних кумиров, толпа мгновенно звереет... и сама их топчет. Жданов это отлично знал. Рисковать стихийным восстанием в собственном ближнем тылу, на фоне наступления немцев — он не рискнул. Многие старожилы города Питера и без того считали оккупантов желанными освободителями от большевиков.

Обратите внимание, я сознательно не развиваю тему «реальной осуществимости» комплекса мероприятий по спасению «массы трудящихся» от голодной и холодной смерти... Технические решения — это физика, химия, энергетика, электротехника, механика и так далее. Они работают всегда, опираясь на законы природы. А люди так не могут. Для них всевозможные социальные заморочки часто важнее, чем объективная реальность. Ладно бы — себе вредили. Так ведь другим мешают! Словом, делом, выражением лица, а иногда и самим фактом своего существования. Извиняюсь за назойливость, но, за отсутствием лучшего примера для анализа, возвращаемся к блокадному Ленинграду. Конкретно — к его высшему руководству. Товарищу Жданову с ассистентами... Вроде бы — пламенный большевик с дореволюционным стажем, сознательный самоотверженный коммунист, верный соратник великого Сталина... Что ему мнение каких-то окружающих? Ну, сочинили они «чёрную легенду» про хитрого толстяка, в лютый голод, обжиравшегося кремowymi пирожными. Что с того? Ведь брехня! Ан, нет...

Четвёртая причина, погубившая миллионы ленинградцев — «вторичность» (если можно так выразиться) их руководителей... Ни сам Жданов, ни тем более его окружение, никогда не действовали по собственной воле, а всегда (!) выполняли чужую волю. Как истинные «социалы», они «вели» толпу, «чувствовали» толпу, сливались с толпой, но оторваться от толпы (и собственного окружения) — не могли просто физически... Кто не верит — тот может поинтересоваться биографиями этих деятелей. Числились атеистами, но со своими жёнами венчались в

церкви. Публично призывали к отказу от мещанства, но знали толк в хорошей одежде и изысканном обществе. Привычно лицедействовали, ведя двойную, тройную, многослойную жизнь профессиональных политических функционеров, избегающих наживать лишних врагов, зато беспощадно давящих потенциальных конкурентов. Внутреннего стержня, позволяющего Ленину в Кремле 1918 года нагло пить морковный чай (диктатор России, ага...) или Сталину на пике власти ходить в заштопанных носках (а именно такие числятся в посмертной описи имущества вождя), партийным функционерам 2-го ряда иметь не полагалось... Ждать от них «непопулярных мер», типа объявления в осаждённом городе «военного коммунизма», как минимум — наивно. Бунтовщиков и нигилистов, поднявших на дыбы Россию в 1917 году, к началу Великой Отечественной в коридорах власти не осталось. Их извели, как класс. А в результате, оказался утраченным колоссальный пласт «острых» социальных технологий и людей, позволявших настоящим большевикам (в отличие от примазавшихся к ним «социалов») эффективно решать любые проблемы «в реальном времени». Уверенность в правоте своего дела заменила «индустрия веры» в торжество светлого будущего, грядущую победу над фашизмом, скорый прорыв Блокады и так далее, по списку... Очень удобно, кстати... Никакой личной ответственности... даже за собственную жизнь. Веди себя тихо. Под государственным контролем идёт «плановое сокращение населения». Получи свой жалкий паёк, упави на койку в мёрзлой комнате (раз уже ноги не держат, и дела никакого нет), да слушай, как из сотен тысяч тарелок репродукторов, установленных во всех квартирах умирающего города, вместо дельных советов, полезных для повседневного выживания собственными силами, вдохновенно вещает Ольга Берггольц...

Могу даже привести на память образчик этого нейро-лингвистического программирования. Хотите? До сих пор, наизусть помню! Школьная директриса была упёртой в патриотическое воспитание. Вот, например... Стих от 5 декабря 1941 года (норма хлеба 125 граммов, продолжительность воздушной тревоги 10–12 часов). Знаменитое «Письмо к соседке». Шедевр, для тех, кто понимает... Куда там всяким «тоталитарным сектам».

Дарья Власьевна, соседка по квартире,
Сядем, побеседуем вдвоём.
Знаешь, будем говорить о мире,
О желанном мире, о своём.

Вот мы прожили почти полгода,
Полтора ста суток длится бой.
Тяжелы страдания народа —
Наши, Дарья Власьевна, с тобой.
О, ночное воющее небо,
Дрожь земли, обвал невдалеке,
Бедный ленинградский ломтик хлеба —
Он почти не весит на руке...
Для того чтоб жить в кольце блокады,
Ежедневно смертный слышать свист —
Сколько силы нам, соседка, надо,
Сколько ненависти и любви...
Столько, что минутами в смятенье
Ты сама себя не узнаешь:
— Вынесу ли? Хватит ли терпенья?
— Вынесешь. Дотерпишь. Доживёшь.
Дарья Власьевна, ещё немного,
День придёт — над нашей головой
Пролетит последняя тревога
И последний прозвучит отбой.
И какой далёкой, давней-давней
Нам с тобой покажется война
В миг, когда толкнём рукою ставни,
Сдёрнем шторы чёрные с окна.
Пусть жилище светится и дышит,
Полнится покоем и весной...
Плачьте тише, смейтесь тише, тише,
Будем наслаждаться тишиной.
Будем свежий хлеб ломать руками,
Темно-золотистый и ржаной.
Медленными, крупными глотками
Будем пить румяное вино.
А тебе — да ведь тебе ж поставят
Памятник на площади большой.
Нержавеющей, бессмертной сталью
Облик твой запечатлят простой.
Вот такой же: исхудающей, смелой,
В наскоро повязанном платке,
Вот такой, когда под артобстрелом

Ты идёшь с кошёлкою в руке.
Дарья Власьевна, твоею силой
Будет вся земля обновлена.
Этой силе имя есть — Россия.
Стой же и мужайся, как она!

Представьте. Нет света, нет тепла, нет воды, самый разгар голодного мора, а из круглосуточно работающего приёмника домашней радиоточки (который запрещено отключать специальным приказом властей) неотвязно льется в уши жильцов боевая пропаганда. Знаете, как оно называется на современном языке? «Этих — можно и телевизором кормить!» Такие дела... При этом, для уважаемых, культурных, имеющих правильные должности и знакомства людей, в том же самом блокадном городе, всю войну (!), работали в своём обычном режиме «Елиссеевские магазины». Вход — по спецпропускам, любые товары — по довоенным ценам... А ещё — спецраспределители, спецрестораны, спецсанатории... Не считая нагло действующего «чёрного рынка». Ослабленную моральными страданиями творческую элиту Ленинграда требовалось, как следует кормить и полноценно обеспечивать. Для пущего вдохновения... Чтобы умирающие люди ей верили. До своего последнего вздоха... Сами догадайтесь, как относилась лицедействующая богема к организаторам этого «пира во время чумы»? Правильно... По-холуйски. Сочиняла о своих благодетелях похабщину... Товарищ Жданов тоже удостоился... Его личная цена за поддержание «идеологически правильной атмосферы» на подведомственной территории. Ох, не зря в стародавние времена актёров хоронили за оградой кладбища...

Кажется, пора завязывать с описательной частью и выдавать конструктивный вывод. Или итог. Что нам можно, а что нельзя? Как допустимо сочетать «экстремальную» пищевую индустрию, политику и пропаганду? Ключевое понятие — административный ресурс. Ну, попростому — первоисточник власти, совершающей резкие телодвижения... Физическая основа её авторитета и механизмы поддержания такового «на крутом повороте». Если верить стандартным методикам, существует три основных варианта заставить людей подчиняться — «Нам приказали!» (ссылка на некий внешний авторитет), «Я вам приказываю!» (опора на собственный авторитет) и «Надо ребята, делай, как я!» (иногда, с кратким логическим анализом кризисной ситуации). Каждый вариант имеет достоинства и недостатки, ибо «Если есть хоть малейшее сомнение, что

приказ не будет выполнен, то отдавать такой приказ не следует» — это древняя азбучная истина. Команда резко изменить рацион питания — чрезвычайно жёсткое испытание для авторитета власти. Любой, даже до зубов вооружённой... Вспоминаем классику — восстание на броненосце «Потёмкин»... из-за почти безобидного червивого мяса в похлёбке и сравниваем этот повод с жутким рационом блокадников.

В первом случае народ взбесился и поднял офицеров на штыки, во втором — смирился с судьбой. А всего-то разницы, конфликт поведенческого стереотипа власти и ожиданий подчинённых. Командованию мятежного броненосца было достаточно публично отведать камбузной стряпни, и проблема моментально бы рассосалась. Подумаешь, черви... Бывало, едали и не такое! Нормальный вариант для яркого харизматика, вроде Суворова. Но! В сословном обществе поздней Российской империи такой поступок означал потерю социального статуса. А самое главное, совершенно необязательно дал бы желаемый эффект. Кроме должности нужна популярность!

Та-а-ак... Похоже, до меня начинает доходить замысел Ахинеева. И причина запоздалой ярости Сталина. В тяжкий для страны час будущие фигуранты «Ленинградского дела» дружно пожелали остаться чистенькими. Ответственность за военные успехи немцев и собственно Блокаду — свалили на вождя... Ответственность за все попытки её неудачного прорыва — свалили на вождя... Вину за неспособность накормить и согреть население — свалили на вождя. «Солдаты партии»... «А мы что? Мы ни при чём. Мы старательно выполняли приказы!» Приказа срочно подготовить город к долгой осаде не было. Самим отдать такой приказ — это погубить карьеру. Внятно довести до населения всю тяжесть сложившейся обстановки ради коллективного спасения — опуститься на уровень быдла. Показать личный пример употребления «нестандартных продуктов» — навечно «опомоиться». Спросите, отчего Блокада оказалась совершенно не похожей на опыт 1918 года, с его военным коммунизмом? Очень просто — Ленинградом, в 1941 году, фактически управляли даже не коммунисты, а потерявшие всякий стыд политтехнологи. С потрохами продавшиеся за спецпайки «мастера культуры», маскирующие коренное перерождение бывшей Советской власти. Реальный социализм отличается от коммунизма гораздо сильнее, чем некоторые думают... При коммунизме в принципе невозможны закрытые спецраспределители, коммерческие рестораны, «чёрный рынок» продовольствия, отключение гражданской телефонной связи или блокирование здоровой народной инициативы... Воистину, «перегоревшие» пламенные революционеры — это самые

подлые и беспринципные твари на свете. Ради сохранения «места в иерархии» они готовы пойти на любое преступление.

Думаете, я преувеличиваю? Увы. Насчёт реальной «потребности в населении» осаждённого Ленинграда, хорошо сказано самим товарищем Ждановым. Извольте цитату... В июле 1942 года, выступая на заседании бюро Ленинградского горкома партии, он следующим образом определил текущие внутренние задачи:

«... превращение Ленинграда в военный город заключается в том, чтобы в Ленинграде осталось лишь то количество населения, которое нужно непосредственно. Во-первых, на удовлетворение насущных нужд фронта и флота, и, во-вторых, на удовлетворение насущных нужд населения, и чтобы это население было достаточно мобильно, чтобы в любой момент могло сменить свою профессию на винтовку, оборониться от штурма, потом опять взяться за работу, чтобы оно было мобильное и самодеятельное, а не беспомощное. Могущее держать в руках себя и помогать другим в деле организации обороны... ЦК считает, что для этой цели нам в Ленинграде более 800 тысяч народа иметь нецелесообразно. Сейчас мы имеем 1 млн. 100 тысяч, 300 тысяч вывезем, останется 800 тысяч. Это есть, примерно, лимит населения, который в наших сложных условиях мы можем и кормить и питать, и который достаточен для разрешения основных вопросов».

Что называется «Власть всегда была хорошей, ей с народом не везло!» Ну вот, не тот народ в Ленинграде оказался, совсем не тот... Какое счастье, что ЦК (расшифрую — Центральный Комитет ВКП(б), что в Москве, а для жителей 40-х годов эта же аббревиатура звучала — «сам товарищ Сталин») распорядился сократить его лимит до «приемлемого уровня» и мы в него уложились. Даже чуть перевыполнили спущенный сверху план. Ни дать, ни взять — «вести с полей». Из трёх с половиной миллионов «человеческого поголовья», скопившегося в городе к сентябрю 1941 года, более-менее успешно вымерло почти 80% ... Премию зоотехникам и председателю колхоза! Слава великому Сталину, вдохновителю и организатору наших побед! Мягок был вождь. На мой взгляд, за пятикратное сокращение населения надо не расстреливать, а убивать... медленно и публично.

Излагаю то же самое в терминах науки зоопсихологии... Спасибо Володе, натаскал по данному вопросу... Подводя итог крупнейшей гуманитарной катастрофы XX века (ни в одном городе мира ещё не погибало от голода столько «мирняка» разом), второе лицо в партийной иерархии Союза ССР, как истинная особь «альфа», публично переваливает свою вину за провал на первое лицо государства, ссылаясь на якобы

заданную ему сверху «норму выживания». Скромненько оставляя себе роль подчинённого могучего «супердоминанта». Понимая, что Сталин, по той же зоопсихологической классификации — особь «гамма», трудяга-организатор. И «выносить сор из партийной избы» не станет. С себя, любимого, обязанность личным примером мобилизовать население на труд и на подвиг Жданов снимает. Инстинктивно проговариваясь, что требуются мобильные и самодеятельные люди. Ясное дело! Тех, что были, он сам, прошлой осенью, в профилактических целях, уморил в Народном Ополчении... При этом — никакого смущения, ни малейших признаков раскаяния. Главарь, агитатор, пропагандист, однако... Верный слуга режима. Не более, но и не менее.

Кстати, странно ждать от Жданова чего-то иного. Яростный карьерист, практически сразу (в отличие от битой жизнью «старой гвардии» большевиков) после Октябрьской революции угодивший на руководящую партийную работу и ни одного месяца не бывший в «подполье». Отчаянно комплексующий по поводу убогости своего образования. В анкетах гражданин гордо писал «неоконченное высшее», хотя сам едва мог похвастаться обычным средним (реальное училище в Твери, менее половины первого курса Московского сельскохозяйственного института, да четырёхмесячная школа прапорщиков в Тбилиси). Особая примета — Жданов никогда (!) не выдвигал собственные инициативы, если это хоть в малейшей степени чем-то грозило, но зато великолепно адаптировался в любом окружении и совершенно беспощадно расправлялся с соперниками. М-да. Просто академический пример крупного государственного чиновника, виртуозно сваливающего на подчинённых любую хоть сколько-нибудь неприятную или опасную работу и умело избегающий личной ответственности... Типичный «руководитель мирного времени», вдруг оказавшийся в Блокаду между молотом государственной власти и наковальней суровой реальности.

На примере осаждённого Петрограда-Ленинграда можно видеть, как работает «кризисное управление» в условиях разной структуры управления обществом. При военном коммунизме образца 1918 года в стране рулила «одноранговая сетевая структура». Там всё руководство (поголовно подпольщики с дореволюционным стажем) дружно пило морковный чай, вообще по данному поводу не переживая. Если кто-то, из молодых да ранних, и лопал ночью под одеялом «усиленный паёк», то в подобном окружении он делал это предельно осторожно. Зато через 25 лет, при окрепшем «социалистическом государстве», советское начальство всегда питалось лучше, чем подчинённые. Ибо любое государство (включая

рабоче-крестьянское) — «иерархическая пирамида». А чтобы обитатели её нижних этажей вдруг не заподозрили измену — пришлось обильно подкармливать особо бесстыжих «мастеров культуры», создающих с помощью СМИ «правильный эмоциональный настрой» в обществе. Способ, с моральной точки зрения, более чем сомнительный, но, как показала Блокада — вполне работающий. Скорее всего, Жданов рассчитывал на него как на «краткосрочную временную меру», пока РККА не прогонит немцев... Опять, в который раз, свалил ответственность на других людей. Увы, армия не смогла ничего сделать долгих три года, но, повторяю, город таки отстояли, голодного бунта в тылу не допустили, партийную власть в Ленинграде сохранили... и личную власть Жданова сохранили тоже. Что и было основной целью. А потери...

И? Вывод напрашивается печальный. Если рассматривать ту же ситуацию, задав главным приоритетом сохранение жизни людей, то взрыв недовольства в экспедиции просто неизбежен. Володя понял это дело первым и постарался под любым благовидным предлогом оказаться от нас подальше. «На отсутствующих почиет благодать...» Ахинеев про угрозу нового бунта знает (как активный участник) и пытается его купировать доступными средствами... Полковник Смирнов, как нормальный карьерист (особь «альфа»), радостно самоустранился от проблем «на второй план», спрятавшись за широкую спину Соколова... А Соколов, как нормальный работяга (особь «гамма»), добровольно взвалил на себя все обязанности «вождя». Тянет свой воз по бурелому событий, отдуваясь сразу за всех и подавая личный пример аскетизма... В общей столовой, например, он отважно, то есть, абсолютно безропотно, первым дегустирует все «изыски» экстремальной кулинарии. Возможно, я переоцениваю эту героичность. Дарья Витальевна проговаривалась, что кадр крайне неприхотлив к пище и метелит за обе щеки всё, что не способно схарчить его самого... С точки зрения обыкновенных людей — налицо «эталон» поведения ответственного руководителя... Скажете, пример для подражания? Ха, как бы не так! Согласно базовым правилам зоопсихологии, «настоящий вождь» никогда, подчёркиваю — никогда (!) не пробует первым незнакомую пищу. Товарищ Жданов, кстати, указанное правило отлично знал и неукоснительно ему следовал. В изнурительной борьбе за власть обитатель «иерархической пирамиды» должен постоянно демонстрировать свой ранг... Особь, которая претендует на власть (реально обладает властью), не соответствуя «подсознательному эталону вожака», вызывает у других претендентов на вершину иерархии животную ярость. Самозванец! Выскочка! Обманщик! Именно этим тонким обстоятельством, между

прочим, объясняется дикая ненависть Хрущёва и прочих «выдвиженцев» к Сталину, ярко прорвавшаяся на XX съезде. Так хищные звери, в цирке, годами ненавидят своего укротителя, каждый день, час и миг, выжидая момент вцепиться ему в горло или запрыгнуть на спину. «Культ личности» (он же искусственно создаваемый пропагандой образ «идеального вождя») ближнее окружение Сталина обмануть не мог. Номенклатура страны состояла из «природных вожаков», а самому «отцу народов» приходилось на людях таковым притворяться. Соколов не притворяется... Не опирается на авторитет государства. Даже не имеет офицерского звания. Ох, скоро что-то будет...

А ну, прекратить панику! Дело-то серьёзное... Ахинеев, с его змеиным чутьём бывшего комсомольского активиста (в компартии не состоял, я на эту тему специально у Володи интересовалась), намекнул, что вопрос созрел. Полезна любая дополнительная информация со стороны. Даже от «социолога-пищевика», вроде меня... Парадокс... Едва избежав голода и соответствующего «бунта низов», наша экспедиция оказалась перед угрозой не менее безумного «бунта верхов». Вот бы ещё аккуратно сформулировать мысли в письменном виде... Как в старые добрые времена (господи-боже, каких-то пару месяцев назад дело было), открыла текстовый редактор, нашла в папке «рыбу» официального бланка экспедиции (пригодился, бюрократия, как видно, подобно мафии бессмертна), задумалась. До чего капитально переменялась власть. Впрочем, какая разница? Сохранила документ под новым названием и, постепенно успокаиваясь, принялась редактировать «шапку»...

Председателю совета экспедиции
Соколову Вячеславу Андреевичу
(базовый лагерь проекта «Остров»)
(оз. Байкал, северный берег истока Ангары, 51.51'14" северной широты
104.52'55" восточной долготы)

От начальника отдела биохимии.

Ибрагимовой Галины Олеговны

Служебная записка.

Довожу до Вашего сведения, что существующая система организации питания личного состава посёлка, с точки зрения зоопсихологии, является остро провокационной и в ближайшее время, с высокой вероятностью, способна стать причиной для вооружённого бунта или направленного лично против Вас террористического акта. Не считите оскорблением напоминание, что угроза гибели от голода (требующая «равенства в еде») давно миновала, а иерархической структуры «особых пайков для

начальства» (или отдельной столовой) — всё ещё нет. Причём, в обозримом будущем, её создание Вами не планируется.

Мировой опыт «кризисного выживания» говорит, что демонстративный аскетизм руководства, в том числе и пищевой, при сходных обстоятельствах, кроме сплочения основной массы коллектива, обычно вызывает всплеск социального расизма в «среднем руководящем звене» (постепенно доводящий его до бешенства на подсознательном уровне). Главная «группа риска» — офицеры (особенно, не имеющие опыта срочной службы или участия в боевых действиях), а также — «прикомандированные» к экспедиции представители военизированных организаций, имеющие эквивалентные звания от майора и выше.

Указанная опасность, на первый взгляд лишённая рациональной основы, полностью объясняется особенностями стадной самоорганизации Хомо Сапиенс, в условиях отягощённого бытовыми трудностями эмоционального стресса.

Никаких фактических доказательств, кроме статистики за вторую половину XIX и весь XX век, у меня нет.

Ориентировочная дата стихийного выступления (бунта) — первая половина ноября текущего 1628 года.

Число. Подпись.

Распечатала... Пробежала листок глазами... Свернула вдвое и лично отнесла адресату. Без последствий...

Или почти. Майор ВВС Логинов сбежал из базового лагеря, по окрепшему льду Ангары, через неделю. На прощанье, подсунув к стопке дров у печки в центре фаланстера начинённое взрывчаткой полено.

Глава 24. Переключатель морали

Где-то читала, что главный признак «революционной ситуации» — это непрерывный поток ярких событий. Точно... Дошла мысль автора древнего китайского проклятия «Чтоб ты жил в эпоху перемен!» Вот, живу. И Бунина периода 1918 года, когда он, посреди митингов и расстрелов, писал «Окаянные дни», я, кстати, теперь тоже прекрасно понимаю... Могу добавить и от себя. Ощущения, как при катании на аттракционе «американские горки». Там так же. Восторг взлёта и ужас падения следуют один за другим в безумном ритме... Душу при этом выжимает, словно мокрую тряпку в центрифуге стиральной машины. А здесь-то не аттракцион

Второй день лагерь дёргает, как пациента в кресле у дантиста (злые языки говорят, как электрика током). Началось вчера ночью. Ракеты, стрельба, голос из динамика — Ура, аномалия открылась! Ну, почти открылась... Кажется, что открылась... Открылась и закрылась... Чёрт знает, что там творится. Радек примчался на «боевой пост» в одном исподнем, но опоздал. Впрочем, у них есть данные видеорегистратора и показания часового, первым сунувшегося в бревенчатую будку по звонку сигнализации. В любом случае, сон перебили. Вспыхнул огонёк надежды. Даже достала сумку с «городскими» вещами и принялась их перебирать. А если получится вернуться? Не, чисто теоретически? Мало ли, как звёзды на небе встали? Найду, в чём на людях-то показаться? Смешно? Грустно... Тем не менее — факт. Была готова броситься в «дыру» по первому свистку.

Примерно через час — завыла сирена боевой тревоги. А через динамик объявили эвакуацию фаланстера. Якобы уже нашли одну бомбу и ищут ещё... На улице снег, ветер. Приняла в «модуль» группу эвакуированных. Часть — в одеялах на голое тело. Говорят — всех выгоняли из помещений на мороз чуть ли не пинками... Скорее! Может, оно и правильно... Рассадила, кого куда получилось. Часть прямо на полу. Заварила «имитацию чая». За кружки-чашки сошли широкие химические стаканы. За сахар — техническая глюкоза (всё равно зубы лечить негде, а от глюкозы не будет налёта на зубах). Сухари у них были свои... Ждали долго. Рассвет в ноябре поздний, а электричество ради профилактики (вдруг взрыватель электронный?) отключили по всему расположению части... Непередаваемое ощущение — сидеть в лаборатории, до отказа набитой полуодетым народом, и, с минуты на минуту ожидать снаружи

взрыва. Пронесло... Вторую бомбу не нашли. А может быть — ещё найдут, по весне, когда сойдёт снег. «Протухшую»... В принципе, оно уже не важно. Главное — сами живы...

Потом — объявили «отбой тревоги»... Потом — повторную проверку подсобных помещений и различных технических полостей в оборудовании жизнеобеспечения. Потом, после обеда — митинг. Потом — казнь. Первый раз в жизни видела, как вешают живого человека. Ну, назовём его так... Или я от вольной жизни озверела, или что-то в душе переломилось. Володю, например, мне до сих пор жалко... Солдатиков, которые во время сплава по реке утонули — жалко... Бешено крутящее налитыми кровью глазами, гм... существо, сильнее всего похожее на бородатого поросенка (с торчащим изо рта цоколем электрической лампочки) — никаких эмоций не вызвало. Вообще... Оно ведь ещё и босыми ногами отчаянно дрыгало. Всем телом, завёрнутым в пустой мешок с дырой для головы, извивалось. Руками — не могло. Морпех-эксекутор его крепко под мышкой держал. Наверное, тоже жить хотело... И вообще, вся процедура оказалась устроенной наспех, не «как в кино», а совсем по-деревенски. Трое мужиков, разом повиснув, наклонили к земле толстую ветку. Четвёртый — прикрутил к ней кусок провода. Парень, принёсший приговорённого, крепко взял его двумя руками за туловище, приподнял и сунул головой в петлю... Мужики разом отпустили ветку, а морпех — рывком дёрнул тело к земле. И всё... Ни криков, ни агонии. Наверное, он сразу умер. На грудь усопшему приладили табличку. Постояли немного, помолчали и разошлись. Теперь эта «радость» висит у ворот центрального блока фаланстера и стучит на ветру мёрзлыми пятками. Типа «так полагается». Пусть, например, его вечерняя смена увидит... Хорошо, что хоть нет окон в стене напротив...

Пресс-конференцию, которую Ахинеев устроил после заката в только отстроенном крыле центрального здания посёлка, слушала, не вылезая из постели. Свет до сих пор не включили. Тратить ресурс аккумуляторной батареи «модуля» не хотелось, а жечь в помещении химической лаборатории скипидарный «коптильник» — дурь несусветная... Потом не оттереть с внутренней облицовки жирную копоть. Оно мне надо? Не война же? После дневных ужасов хотелось спрятаться от злого и равнодушного мира (а равно, brutальных морских пехотинцев, таскающих под мышкой небритых авиационных майоров, завёрнутых в старые мешки) под одеялом, укрыться им с головой и поскорее забыться... Хоть во сне увидеть обыкновенный Питер. Сырой, тёплый и привычный.

Размечталась! Это в городской квартире можно спокойно дрыхнуть, не

обращая внимания на вечно бодрствующий мегаполис за окном. Любые звуки, включая гудки и визг тормозов на ближайшем перекрёстке, сознание преобразует в монотонный «белый шум». А стук дождя по железу водостоков — лучшее снотворное... Здесь — не так. Любой необычный шорох (привычный шум ветра не в счёт) кажется громче звонка будильника. Что же говорить о звуках из динамика... Он пробился через теплоизоляцию и синтетическую вату спальных принадлежностей, разбудив меня сразу и безнадежно. Пришлось внимать. Рассердилась ужасно. Может быть, наш «министр пропаганды» и считает себя записным оратором (признаю, что короткие репризы в напряжённой обстановке он выдаёт блестяще), но духа времени дяденька не чувствует совершенно. Уже через пять минут первоначальный драйв от речи скрылся за попытками ликбеза. Началась смесь школьного урока с «агитацией за совок» и прочими архитектурными излишествами. Готова признать, интересно и познавательно... Для скучающих студентов — сойдёт. Для парней, вымотавшихся за день на лесоповале, стройке и погрузочных работах — жесть. Оно им надо? Даже если и так, то не после полного же рабочего дня? Плюс, смысловая часть. Или Соколов ему мою записку не показал, или он сам её «творчески переосмыслил», но так подавать материал нельзя. Послушать, выходит, что случившееся ЧП — досадная случайность. Единичный взбрык сознания злого и глупого карьериста, истосковавшегося, за месяцы вынужденной робинзонады по «уважению» подчинённых. А проблема системная. Мы вчера удивительно легко отделались. Скорее всего — это самый «первый звоночек». Интересно, сам-то «каудильо» сейчас слушает, что за речи толкает его верный соратник?

Треньканье вызова полевого телефона напомнило, что власть в любой момент способна дотянуться до электората «в индивидуальном порядке». Кто звонит — угадать тем более не сложно. До вечерней переключки в фаланстере времени полно. Находящихся «вне расположения» проверяют вызывая дистанционно (проводная и радио связь незаметно оплели окрестности сплошной паутиной). Знать, что меня нет посреди толпы в зале именно сейчас могут считанные единицы. Вот... Осталось решить, каким образом вести разговор. В смысле — следует ли мне выбираться из-под тёплого одеяла? В отличие от многих (особенно, некоторых), так и не сумела привыкнуть спать одетой. Даже в те времена, когда ещё толком не наладили отопление. Случалось — мёрзла капитально... Разрешаю назвать эту слабость к чистому постельному белью и ночному раздеванию «столичным снобизмом».

К пятому звонку решила твёрдо — никуда не вылезать. Из принципа

и духа противоречия. На ощупь дотянулась, нащупала и сняла трубку ТА-57 с маленьким уродливо изогнутым микрофоном, утянула её в мягкую темноту постели, легла на бок и прижала к уху... Поговорим.

— Добрый вечер, Вячеслав Андреевич, — на том конце провода напряжённое сопение. При всех мужских статях и монументальной громадности, Соколов, иногда, застенчив, как мальчишка, — Не волнуйтесь, я сейчас одна... — для пущевого эффекта, не помешает подпустить в голос интимной хрипотцы. Нутром чую, мой невидимый собеседник сейчас покраснел (а Дарья Витальевна, доводись ей послушать нашу беседу, меня бы за такие штучки пристукнула). Хотя вообще это не кокетство... Просто вся обстановка располагает. Будет знать, товарищ, как поднимать собравшуюся почивать даму прямо с постели...

— Вам хорошо слышно? — уточнять, что именно — бессмысленно. Глава совета понимает, что в тишине зимнего леса их динамики не то что спящего — мёртвого разбудят. Следовательно, если я сейчас не занималась сексом, то не спала точно. Уел!

— От первого до последнего слова...

— Ваше мнение? — ага, сказанное означает, что содержание моего «верноподданного доноса» с Ахинеевым обсуждалось.

— Отвратительно! — дыхание в телефоне замерло, — Я писала о «системном кризисе», а ваш оратор представил случившееся, как пусть и возмутительный, но единичный случай. Это — даже не искажение фактов... это подлог!

— Я в курсе, — так-так, уже интересно, — Кстати, спасибо за сигнал. На самом деле, это не важно. Сейчас стоит задача сделать данное утверждение правдой. То есть — быстро разработать меры надёжной профилактики подобных эксцессов... Вы ведь, наверняка, уже думали над вопросом?

— Думала... — только ничего не придумала... — Диапазон вариантов — от «плохого», до «совсем ужасного».

— А вот отчаиваться рано! — знал бы ты, сколько толковых политиков так полагали, — Вы позволите сейчас вас навестить? — вот теперь настала моя очередь тяжело дышать, — Ничего, если нас будет трое? Есть один деликатный разговор.

— Когда? — как чувствовала же, что из-под тёплого одеяла меня таки сегодня выгонят...

— Как вам будет удобно... Извините, у вас есть возможность как-то зашторить окна? — ревнитель нравственности...

— Ну, через десять минут, — заправить постель... напаять на себя

что-нибудь «домашнее»... причесаться... И действительно, опустить шторы. Вечер испорчен безнадежно... Примем это, как «установку» и попробуем примириться с неизбежным. О-о-ох... Подъем!

Господа подпольщики явились на сходку в лучших традициях конспирации. По одному... Прикрываясь темнотой и концентрацией бодрствующей части населения в импровизированном актовом зале. Все трое в универсально маскирующих личность рабочих робах. Впрочем, представитель «от инженеров» оказался один. Хромой дядька, с малоподвижной физиономией профессионального убийцы и непередаваемо жуткой улыбкой, был мне представлен как «дядя Гриша». Серый до незаметности военный, из службы технического обеспечения, не представился вовсе... Как бы забыл... Соколов, явившийся последним, в представлении не нуждался. Зато припёр защитного цвета сумку с термосом и хлебцами из обезжиренной ореховой массы. Утренние «химические» стаканы пригодились снова. На подозрительного вида флягу, добытую «дядей Гришей», я скопировала неодобрительно. И намёк поняли... В термосе оказался «смородиновый» чай (в смысле — отвар из листьев дикой смородины). Слегка сладковатый. Диван полностью предоставили мне. Сидеть на узких откидных сиденьях плечистым мужикам оказалось неудобно, но кое-как разместились. Молча отхлебнули по глотку «вроде бы чая», похрустели ещё тёплым ореховым печевом с заметным привкусом гари... Традиции восточного гостеприимства... Азия...

— Галина давно считает, — наконец решился открыть сходку Соколов, — что, по мнению известной всем вам (ого, даже так?) части коллектива, я недостаточно авторитетен для эффективного руководства экспедицией. Мои манеры возмутительны... А за спартанские порядки, при организации общественного питания, я вообще достоин смерти. Пугает террористическим актом, — хмыкнул, — До вчерашнего дня — не хотелось верить. Однако, сами видите... Подтвердилось. Прошу высказываться.

— Правильно пугает, — подал голос «серый военный», — Прослушка доказывает... Идут очень нехорошие разговоры о «техно-фашистской диктатуре», «много возомнившем о себе унтере», а ещё о «потакании вкусам толпы» и даже о «мрачном очаровании Третьего Рейха». С идеологической точки зрения — весьма двусмысленные... Словно бы кто-то подбирает группу единомышленников по сходным ассоциациям.

— Галина? — я чуть не поперхнулась чаем, — Вы, в своей записке, хвалились анализом некой статистики, — крошка попала в горло, пришлось молча согласиться энергичным кивком.

— Кто-то грамотный гадит, — опередил меня «дядя Гриша», — на полутонах работают, сволочи, подменяя понятия... Обратите внимание! Фашист, у нас — грубое ругательство. Убить фашиста — доблесть. Главный символ фашизма — Гитлер. Осталось понемногу сформировать среди солдат мнение, что Вячеслав — это «местная реинкарнация» бесноватого фюрера. Провести прямые параллели...

— И как? — заинтересованно подался вперёд кандидат в диктаторы, — Много между нами нашлось общего?

— Не особенно, — отозвался «серый» — Адольф Алозиевич, в бытность вождём нации, избегал женщин, старательно изображал себя, как трезвенник и вегетарианец, — Соколов с «дядей Гришей» дружно хмыкнули, — Но, радоваться нам совершенно нечему. Для вчерашних тинейджеров, путающих фашизм и буддизм, подобные мелочи — пустяк...

— Насколько я в курсе, — почесал нос Соколов, — собственно фашистом был Муссолини, а Гитлер — вообще-то нацист. После окончания войны, в концлагерях для военнопленных, пленные немцы и итальянцы по этому поводу отчаянно дрались... К удивлению англо-американских охранников... Задним числом вчерашние камрады выясняли на кулаках — кто из их вождей больше накосячил?

— Это как раз детали... — сверкнул крокодильим оскалом «дядя Гриша», — Важно, что систему совместного питания в вермахте, организованную по образу древней Спарты (когда все едят вместе одинаковую пищу), здесь и сейчас, умышленно преподносят, как «неотъемлемый элемент» именно фашистской диктатуры. То есть — как затею для «людей с утончённым вкусом» априори отвратительную. Не уместно полковникам и профессорам давиться скудной стандартной пайкой под одной крышей с рядовыми. Это ж — сплошное попрание прав и свобод... Кстати, в определённых кругах современного общества, за описанное «унижение чести» — до сих пор убивают. Тупо «на автомате»... Как в Средние века... Несмотря на повальное насаждение «командного духа» и там и сям пропагандируемые традиции «ритуальных корпоративов». Можно подумать, что в современных банках и корпорациях засели сплошные фашисты...

— Бывший солдат-окопник, всего-навсего, старался внедрить в армейскую среду обычай «фронтового братства», как ритуал, сплывающий товарищей по оружию, — вставила, наконец, я первое слово, — Это отлично работало на передовой, что отмечено в куче немецких мемуаров. Однако, офицеров-тыловиков и всевозможную аристократию (включая руководящую верхушку NSDAP), навязываемый

фюрером «публичный пищевой аскетизм» выбешивал. До умопомрачения и потери чувства самосохранения...

— Настолько, что затмевал все его заслуги, как лидера, в считанные годы буквально вытащившего Германию из дерьма? В самый разгар мирового экономического кризиса буквально спасшего десятки миллионов немцев от тотальной экономической катастрофы и голодной смерти?

Зачехлённые окна «модуля» и тусклое потолочное освещение, в сочетании с темой беседы, навевают мрачные мысли. И тишина... словно в подземном бомбоубежище. Видимо, мы засиделись после отбоя. Насколько сумела выразительно — пожалала плечами. Вроде взрослые дядьки, а рассуждают по-детски...

— Подсознательные психологические реакции логическому объяснению не поддаются. Жрать вместе с нижестоящими, вы понимаете, для некоторых — всё равно, что жрать банное мыло. Ясно, что это как-то завязано на дофамин, который действует по-разному, в зависимости от того, где вы были в это время, с кем — и даже в каком порядке принимали пищу. Но логики здесь нет. За 20 с небольшим лет активной политической жизни на Адольфа Гитлера, причём только официально, было совершено 42 покушения. В среднем — по две попытки ежегодно. Наверное, это стандарт... На Ленина, за пять последних лет его публичной политической карьеры, совершили около десяти покушений. В том и другом случае — вредили не открытые враги, а «свои». За то же самое. По той же самой причине... Из зоологической ненависти к безродным выскочкам, получившим власть «не по чину». К плебейам, нагло пренебрегающим «общепризнанным в хорошем обществе этикетом». Если отбросить политическую мишуру, то необходимость поддержания бытового аскетизма — это основная причина послереволюционных боданий так называемых «старых большевиков» и поспешно примкнувших к победителям «партийных барей». Люди всегда и везде одинаковы. «Ну разве это власть!»

— Можете что-то дельное посоветовать?

— Вячеслав Андреевич, скажите, вам очень трудно, ну хоть иногда, изображать на людях «настоящего вождя»? Понимаете, поддержка коллектива — это хорошо, но рядом со Смирновым, Радеком и другими «научниками» вы смотрите «белой вороной», — странный звук заставил сжаться... Оказывается, «дядя Гриша» изволил засмеяться.

— Слышал, Вячеслав? Вслух они бурчат про «фашизм с диктатурой», а на самом деле, всех этих «элитариев» душит элементарный сословный расизм, от того, что ими командует сержант запаса без учёной степени. Послушай женщину и поступи наоборот — даже не думай что-то

«высокопоставленное» изображать. Актёр из тебя никакой, а уважение людей потерять легко...

Хорошо известное сопение подсказало, что замечание попало Соколову не в бровь, а в глаз. До чего же элементарно сходу определить настроение среднестатистического мужчины... Большинство из них, до самой старости — сущие мальчишки. Даже Володя, когда совсем чуточку забывался... Э-э-эх... Не будем о грустном... Да и остальные двое, хоть повзрослее, тоже хороши. Товарищи увлеклись теоретической социологией, а враги, тем временем, уже и бомбы подкладывают... И, между прочим, за дверь «модуля», уже примерно с полминуты, кто-то подозрительно скребётся... Проявить бдительность или они сами внимание обратят?

— Дверь открывается «на себя»! — вслух реагирует на зловещие звуки «серый», — Дёргай посильнее!

— Добхый вечех! — знакомый сип, ещё недавно он гремел из динамиков. В облаке холода и клубе пара на пороге последний клоун, отставший от цирка... Товарищ Ахинеев, собственной персоной. В руках — свёрток...

— Сдхаствуйхе... — вешая лапшу на уши трудящимся массам, совершенно охрип, сердешный. Ну, теперь все в сборе, — Халина, у вас есть хюмки? — так и знала, что невинные посиделки закончатся пьянкой. С утра нос чесался... — Полухайте нохой паёх... — всем бодрствующим, после отбоя, полагается доппитание. Пара хлебцев с тонкой прослойкой вяленого мяса или сала. Бутерброд оно или не бутерброд... Живот предательски заурчал.

— Найду... — как бы извернуться в полумраке? — Разбирайте. А вот — фильтровальная бумага, на салфетки.

— Пхедставхяете? Меня, ха хлаха, ухе нахвали Хеббельсом... — и этот про фашизм. Как сговорились... — Хриша, нахивай! — Добрая половина диванчика исчезла под тушей запоздавшего гостя, — О чём спохим?

— Чем фашизм отличается от коммунизма... — Соколов, как оказавшийся в центре застолья, аккуратно наполнил стаканчики, — Они меня с ума сведут... — скептически понюхал жидкость, — За прекрасную хозяйку!

— Он обманывает, — «серый» изящно обернул корявый бутерброд кусочком бумаги и откусил, не уронив ни одной крошки, словно посетитель светского раута, — По умолчанию, любые демократические режимы принято называть «тоталитарными». Там, для всех членов общества, действуют одинаковые моральные нормы. В отличие от «элитарных»

политических систем, где мораль — сословная или кастовая. Различия в деталях. Фашизм (согласно Муссолини) — это корпоративное «государство-семья», во главе с вождём. Зато, при коммунизме — и государство отмирает, и вождь, соответственно, больше не нужен. Полное народное самоуправление. Анархия с человеческим лицом...

— Вот бы хоть одним глазком взглянуть на такое счастье... — Соколов страдальчески возводит глаза к потолку, — Забодали! Ни сна, ни отдыха, ни свободной минутки...

— Наличие вождя априори предполагает в обществе стройную «вертикаль власти» или «иерархическую пирамиду», — ровным голосом продолжает «серый», — а корпоративная мораль хорошо купирует социальные конфликты. За что Муссолини с Гитлером так дружно полюбили пролетарии, клерки и буржуи. Гнобить членов «семьи», которые, в отличие от простых подданных, уже не быдло, а «члены корпорации» — моветон... А социальный мир, он дорогого стоит. Фашизм ведь действительно сгладил социальные противоречия, направив внутреннюю энергию агрессии вовне. «Война — это бизнес, а бизнес — это война...» Не случайно же большинство современных корпораций наперебой вводят у себя «элементы фашизма», начиная от «формы фирмы», «гимна фирмы», который сотрудники поют при подъёме «флага фирмы» и кончая ритуальными совместными обедами. Тех, кто приносит пищу с собой (ну там, здоровое питание) и не жрёт из общей лохани — увольняют. И фирмы прекрасно работают...

— С фашизмом, как выяснилось, мы здесь пролетаем... «Царь не настоящий!» — мрачно цитирует «дядя Гриша» старую советскую кинокомедию, — Галочка, кажется, мы вас прервали. Пожалуйста, продолжайте...

— Да что я? — как называть «серого» мне так и не сообщили, — Про элитарную мораль хорошо сказали. Всякая армейская структура мирного времени, по сути, является замкнутым «анклавом феодальных порядков», а её представители — яркими носителями «сословной морали». Себя они считают аристократами, а окружающих — холопами. Любую форму «равенства» понимают, как личное смертельное оскорбление. Это на фронтовой передовой все равны. Сходные средневековые порядки традиционно царят и в академической науке... Как с этим бороться? Ну, наверное, можно устроить провокации для самых недовольных... Например, как-нибудь ненавязчиво дать возможность нагадить... Когда они думают, что находятся вне зоны контроля. И этим дать разоблачить себя. Ну, как студенты в общежитии воров ловят...

— Давно! — угрюмо скалится Соколов, — Считай, само вышло... «Русский мужик задним умом силён...»

— Майора Логинова, — устало рассказывает мне «серый», — неделю назад уличили в вылавливании кусков мяса из котла-термоса, предназначенного для отправки «дальним» бригадам. Что особенно противно, урод «шакалил» не от голода, а по «принципиальным соображениям». Примерно, как если один сосед по коммунальной квартире подкидывает другому мыло в суп, стоящий на общей кухне. Не ради выгоды, а из чистой ненависти...

— Да... Такие закидоны, совместными обедами и парадными построениями не лечатся... — вздыхает «дядя Гриша...», — Да и народ у нас теперь стал... со странностями. С острым чувством социальной справедливости. Восприняли это именно так, как будто он им отраву в суп подкинул. Они все обезумели. Здесь уже ничего поделать было нельзя.

— Понимаете, Галина... — фляжка повторно, взмывает над столом — У меня разное в практике случалось... Но, чтобы взрослый женатый мужчина в зрелых годах сотворил злую подлость только «из детского чувства протеста»... — стаканчик почти скрылся в могучей лапе Соколова, — За то, чтобы подобное никогда больше не повторялось!

— Вы ошибаетесь, — тёплый спирт стукнул в голову и, наконец, развязал язык, — Это не «детское чувство», а могучая биологическая программа. Люди — стадные животные. Ранговый голод у нас сильнее страха смерти. «Сдохни ты сегодня, а я завтра!»

— Стоп! Тогда, причём тут вообще «организация питания», упомянутая в вашей служебной записке?

— При всем, — в желудке постепенно загорается маленький пожар, а житейское море кажется по колено, — Хомо Сапиенс Сапиенс (так называется помесь негра с неандертальцем), как биологический вид, это продукт страшных периодических голодовок. Если у общественных насекомых, с помощью режима питания, из первоначально одинаковых личинок выращивают разные «социальные подвиды» (бесплодных рабочих, солдат и фуражиров, самцов и будущих маток), то у людей резкие изменения привычного рациона (а особенно — сильный голод) являются регулятором социального поведения или, если угодно — «переключателем морали».

«Дядя Гриша» и «серый» многозначительно переглядываются, Ахинеев прокашливается, один Соколов изображает заинтересованную невозмутимость... Хотя, если приглядеться — сонно моргает, огромным усилием воли удерживаясь от желания привалиться к стенке и закрыть

глаза. Вот уж кому достаётся больше всех. Жаль, что уже не осталось настоящего чая... Зато есть тонизирующий комплекс в аэрозольном баллончике. Из совместных с Володей запасов. Предложить? Нет, не так — надо подарить. Момент удачный. Чёрт... Придётся показать пример. Эх... Теперь до утра не заснуть... Было дело, в институте, под «энергетические» напитки с таурином, ещё не так на ночных дискотеках зажигали.

— Пшик! — левая ноздря «заправлена», — Пшик! — и правая, — Нате! Средство от сонливости... Если у кого заложен нос — можно оросить слизистую носоглотки... Только не облизываться секунд 10–15, пока впитается...

— Тут нах схохо и хохаин нюхать научат... — Ахинеев пристально изучает этикетку и затем бестрепетно выпускает щедрую струю в открытый рот, — Пхе-е-е-е... Хадость! Пхисоедихяйтесь, товахищи...

— Ну, молодёжь даёт, — эстафету принимает «дядя Гриша», «серый» отказался, а Соколову не отвертеться.

— Забирайте... — отмахиваюсь от по всей видимости уже почти пустого баллончика, — Вам оно нужнее.

Препарат действует быстро... Нос словно продуло ледяным ветром. Мелкие иголки закололи щеки и виски. Обострился слух. Уцелевшая от реквизиции осветительная панель прибавила яркости. Можно говорить.

— Как интересно! — «серый» проткнул меня цепким взглядом, — А сами мы, подобное, изготовить можем?

— Аэрозоль — маловероятно. Хай-тек... Вот если бы нашёлся, для анализа, стимулятор принимаемый внутрь...

— Подойдёт? — на стол передо мною ложится продолговатая трубочка, — Вам, сколько штук надо? — вот и ответ, почему дяденька гордо отказался от «тонизирующего пшика». Он и без него уже «в тонусе»...

— Достаточно, — выщёлкиваю маленькую желтоватую таблетку в пробирку с притёртой пробкой.

— Заранее спасибо, — вежливый... Интересно, на сколько лет и какого режима потянет в России XXI века одно хранение подобных пилюлек? — Мы вас внимательно слушаем... Это — так, к слову пришлось, — кто бы говорил.

Соколов заметно оживился. Отлип спиной от стенки «модуля». Заблестели глаза, поза стала непринуждённой. Ну и замечательно...

— Начнём с самого простого примера, — как сумела, махнула перед собой рукой, — нашего маленького собрания. Обратите внимание! Совершенно разные люди, которые при иной ситуации друг с другом

никогда бы не встретились, собравшись здесь, и одновременно, на голом инстинкте (то есть подсознательно) по очереди совершили ритуал «солидарного угощения», — «серый» глубоко втянул в себя воздух... Соколов с Ахинеевым переглянулись. «Дядя Гриша» — оскалил зубастую пасть...

— Вы хотите сказать, это «оно» так работает? — заметно, как «серый» прислушивается к своим ощущениям...

— А вы полагаете, что человек, раз он — «царь зверей», далеко ушёл от общественных насекомых? Базовая поведенческая программа «спит» практически в каждом.

— В отчаянных обстоятельствах, — кажется, я начинаю привыкать к жуткой мимике «дяди Гриши», — даже банальные тропические мухи, дико извиняюсь — пчёлы, начинают вести себя по-человечески. Батя держал несколько ульев... А я — читал его книжки. В зимующем рое все пчёлы постоянно обмениваются между собой капельками нектара. На ритуальную просьбу совсем голодной соседки поделиться пищей, независимо от сытости, каждая пчела реагирует чётко — сразу же делится с попросившей приблизительно половиной содержимого собственного зоба... Независимо от числа таких просьб. Аналогичные действия начинает совершать и только что получавшая угощение пчела, если она столкнувшись с ещё более голодной. Поэтому, если накопленного семьёй за лето мёда не хватило для зимовки, то погибнут все пчёлы, — в «модуле» повисла тяжёлая тишина... Век живи, век учись, — Делали острый опыт. В умирающем от голода улье отделили от клуба и досыта накормили мёдом с радиоактивным изотопом-меткой одну-единственную пчелу, а затем пустили её обратно. Когда улей вымер — произвели анализ. Оказалось, что каждой (!) пчеле, перед смертью, досталась крошечная капелька мёда от единственной сытой подружки по несчастью. Их было около пятидесяти тысяч, значит, в улье — «Умираю, но не сдаюсь» прожужжало 2 500 000 000 раз. А даже миллион спичек — достанет до Луны. С тех пор я пчёл сильно зауважал...

— Кажется, сам Мао Цзэдун писал, что «во время голода, идея равенства становится религией...» — лицо у Соколова застыло каменной маской, — У меня дед воевал на Дальнем Востоке. Как страшно голодали тогда китайцы — нам не понять. Теперь я догадываюсь, отчего, после войны, узкоглазым так пришлось по сердцу коммунистическая идея...

— Тем не менее, — «серый» подозрительно вытянул губы, — в чём биологический смысл описанных жертв? Раз уж лето выдалось плохое и мёда в сотах оказалось недостаточно, то зимой эти пчёлы всё равно бы умерли. Хоть делись, хоть дерись...

— Уверенность, что в самый тяжёлый момент к тебе придут на помощь — стоит очень дорого. Выживание солидарного коллектива (стаей подобное объединение называть в корне неверно) обычно протекает на 1–2 порядка эффективнее, чем усилия по личному выживанию «особи-одиночки», — на этот раз фирменная улыбка «дяди Гриши» адресована лично «серому», — Тоже проверено на опыте. В том числе — на мышах.

— Но, позвольте. Мыши — животные-индивидуалисты... — «серый» нервно заёрзал на своём месте.

— Правильно! И тем не менее... Эксперимент выглядел так: Мыши — плохие пловцы. Попав в воду, они тонут довольно быстро. Редкий грызун способен бороться за жизнь больше 10–15 минут. Однако, если к уже захлёбывающейся мыши бросить в резервуар с водой небольшой пенопластовый плотик, на который она может вылезти и отдохнуть, то в очередной раз, угодив в воду, она сопротивляется злой судьбе дольше, надеясь на повторение... А после нескольких случаев, когда в самый последний момент утопающая мышь получала спасительную опору, новое знание о «поддержке свыше» закреплялось навсегда. В результате, знакомая с «опытом солидарности», мышь храбро держалась на поверхности воды до пяти часов (!), напрягая последние силы, но, не теряя присутствия духа. Чего, кстати, вполне достаточно, чтобы переплыть довольно-таки широкий водоём. Особенно, если вода будет достаточно тёплой...

— Не знал... — эти двое чем-то неуловимо похожи, при всей разнице в манерах и телосложении. Убийцы...

— Спасибо Галине, — «дядя Гриша», как аристократ из исторического фильма, рывком наклоняет голову вперёд и резко вздёргивает её обратно. Этакий «экономный поклон», без потери достоинства, — Вспомнилось...

— В кхихисхой ситуации, — подключается к учёной дискуссии Ахинеев, — вхаймопомощь мыхам спасихельна, как допинх...

— Оригинально... — Соколов что-то считает в уме, — при одинаковых физических ресурсах организма, но при разном психологическом настрое, результат изменяется примерно в 20–30 раз. Выходит, «вера в высшую справедливость» творит чудеса?

— Доверие, — поправляет нашего вождя «серый», — Если выразиться грубо, всему причиной — искусственно изменённый «тренировкой на выживание» гормональный фон.

— Итак, переключателем «морального режима» у человека обязательно служит голод? Или часто служит голод? Или как нам понимать? — это снова Соколов...

— Скорее — острое чувство голода. Совсем необязательно реально доводить дело до дистрофии. Хватит, например, резкого одномоментного сокращения привычной калорийности питания, — интересно, меня поняли? — Если совсем академично — любой длительно действующий фактор, угрожающий смертью близких.

— Например, замена привычных продуктов питания какими-то странными суррогатами, — подхватывает мысль «серый», — Это, однако, любопытно. Дифференциальная чувствительность к сильному раздражителю и триггерный эффект! А «уровень срабатывания» триггера известен? — ну, пошёл жаргон...

— В руководствах для чиновников Древнего Египта рекомендовали не сокращать за один раз рацион работников более чем на треть, из опасения бунта... — инженеры они тут, вижу, как глаза загорелись... Числовые значения им подавай.

— Таким образом «моральный триггер» реагирует не на абсолютный уровень, а скорее на крутизну фронта «сигнала», — а по русски, при женщинах, выразаться можно? — Ещё примеры есть?

— Гарнизон осаждённой японцами крепости Сингапур сдался в феврале 1942 года, после непродолжительной блокады, практически без сопротивления. Позднее называлась тысяча и одна причина этой крупнейшей военной катастрофы в истории английской армии. Но, одним из главных оснований для капитуляции само британское командование сочло единовременное сокращение пайка солдат гарнизона на одну четверть от довоенной нормы. Хотя голод Сингапуру не угрожал, запасов хватило бы на пол-года...

— Получается, «лайми» тоже были в курсе. Говорите, что величина нормы не критична?

— Осаждавшие крепость японцы, в тот же самый момент, фактически голодали, питаясь в джунглях подножным кормом (офицеры показывали рядовым пример поедания молодых побегов бамбука и изобретали рецепты невероятных блюд из доступных «даров леса»), вообще не имея никакого снабжения, кроме горючего и боеприпасов... При этом, никакого упадка дисциплины среди них не наблюдалось.

— Показательно! — Соколов довольно потёр ладони, — Хоть и азиаты, а прямо, как наши люди... И что потом?

— Черчилль категорически запретил сдавать Сингапур, требуя оборонять миллионный город «до последней капли крови», но, увы... Потери британцев, в итоге, составили около 140 000 человек (в основном пленными), против примерно 10 000 японцев (в основном больными и

ранеными).

— Кажется, я догадываюсь, чего так сильно испугались «лимонники», — довольно ощерился «дядя Гриша»...

— Собственных подчинённых, конечно, — поддакнул «серый», — Офицерский-то рацион в гарнизоне остался прежним. В результате, имея под ружьём более 100 000 солдат, против около 30 000 японцев, командующий обороной Сингапура так и не решился бросить вверенные войска в решительное контрнаступление, ссылаясь, как он позднее выразился, на безнадежную «потерю воли к победе».

— Зато на безоговорочную капитуляцию (вопреки истерическим запретам «сверху») у англичан «боевого духа» хватило... Спасибо, было познавательно.

— Осталось выяснить, от чего так сильно разнервничался майор Логинов... — «серый» буквально проткнул меня взглядом, — А до него — полковник Ибрагимов... Вроде бы, ни начальства, ни противника вокруг не видать. И голодная смерть нам больше не угрожает.

— Сейчас Халина вхем вхе объяснит... — хрипение Ахинеева с каждым разом становится понятнее. А за выпад в сторону Володи эта «серая лошадка» мне ответит. Зря дядя недооценивает традиционное женское коварство...

— Кто из присутствующих, в детстве, читал «Мистера-Твистера»? — странный вопрос, для сорокалетних аборигенов Союза ССР, но, для верности, подстрахуемся, — Руки разрешаю не поднимать, — тут и без этого тесно.

— Причём здесь опереточный расист из детской книжки? — «серый» не вник, а «дядя Гриша» — понимающе оскалился.

— Японский концлагерь, для господ английских офицеров, глядя из Сингапура февраля 1942 года, выглядел предпочтительнее, чем общая столовая с собственными нижними чинами, посреди голода и прочих лишений осады. Социальный расизм, в своих основных проявлениях, ничем не отличается от любого другого расизма. Но, правда, потанцевать с негритянкой — не отказался бы и вовсе не умеющий танцевать. А даже тронуть пальцем бабищу из низов...

— Но ведь майор Логинов — русский офицер! — ага, у «серого» таки имеется «патриотический» пунктик... Усугубим...

— Насколько я в курсе, — самое время похлопать невинно ресницами, — сравнительно недавно Анатолий Анатольевич Логинов числился не русским, а советским офицером... — а ты думал, что я — беззубое «поколение Пепси»? — это не помешало ему изменить Присяге и, в

трудный для народа час, перебежать на сторону будущих олигархов... — общаясь с Ахинеевым нахваталась нужных словечек.

— Причём, тогда он сделал выбор, будучи совершенно сытым... — «дядя Гриша» мне лукаво подмигнул, — и без бомбы...

— Представьте, как мистер Твистер чувствует, что, якаясь с черномазыми, он и сам, понемногу, становится негром. Именно так, между прочим, описывают собственные ощущения этнографы, длительно жившие среди первобытных племён... Вот только, правда, Николай Миклухо-Маклай всё больше времени проводил, играя с детьми своего приятеля, его волновали приёмы охоты, жуки, ящерицы, и никакого отвращения к черномазым... он...

— Благодарю, я понял! — внезапно сдаёт позиции «серый», — Дети безумно его любили, а молодые женщины с ним демонстративно не разговаривали. Но так и ходили голыми, как привыкли, настолько он стал «своим». Ждали, когда он купит отдельный дом — а ему лишь бы в игрушки играть! Всё это я когда-то читал и перечитывал. Пожалуйста, продолжайте по существу.

Сначала допью остаток «чая» и немного соберусь с мыслями. У меня материала на целую лекцию хватит. Не хотелось бы засиживаться до утра. Стимулятор стимулятором, а работы накопилась куча...

— В биологии, среди стадных животных, известно четыре основных типа общественных отношений:

1. Одиночки (по самым различным причинам);
2. Совершенно «одноранговые» группы, без явно выраженного лидера;
3. Группы с «плоской иерархией» (достаточно мирной) и неформальным лидером (первым среди равных);
4. Банды с чёткой «пирамидальной иерархией» (террористического типа) и вожаком-диктатором во главе;

— Человеческое общество представляет собой пеструю смесь всех перечисленных вариантов, но, в изолированных малых группах, порядка 100 особей и менее, достаточно быстро (за 7-10 дней) устанавливается «чистый» расклад и тут уже всё зависит от личных качеств «человеческого материала». Точнее, моральных установок людей и общего уровня стресса.

— Причём, стресс задаёт среднестатистический гормональный баланс? — «серый» зрит в корень. Умный...

— Немного сложнее... Это во время паники или драки оценить среднюю реакцию людей помогает обычная для всех стадных животных статистика. Например, при пожаре в театре, 90% публики готовы рваться к выходам, топча ногами окружающих и лишь менее 10% толпы сохраняет относительное самообладание... Норма! В случаях продолжительно действующего стресса (а постоянный страх смерти или голод именно таковы) — эффект обратный. Человеческое общество, что совершенно нетипично для зверей, немедленно разделяется на большинство сторонников «держаться вместе и всё делить поровну» (инстинкт, подобающий разумным существам, у обезьян голод и страх, наоборот — провоцируют жуткие драки) и меньшинство озверевших желающих «любой ценой получить своё и убежать». Один бандит-людоед, волею «переключателя морали», приходится на 19 относительно вменяемых голодающих...

— Получается, что сытая человеческая масса, привычная к телевизору и радио, когда резко напугана, — оживился «серый», — ведёт себя «по-обезьяньи», то есть в режиме бешеной конкуренции, требуя «своего» здесь и сейчас. Зато, в условиях хронической нехватки пищи и скудости быта, она же, проявляет парадоксальную склонность к «солидарной этике» и терпимость к ближнему?

— Угу... Добавлю. Параллельно происходит развал «иерархической пирамиды» («альфы» всегда бегут от опасности первыми), основанной на доминировании, и выдвигаются вперёд новые лидеры, способные организовать народ на сотрудничество. Как правило, из тех, кто в хорошие времена не особо рвался вверх по чужим головам... «Гаммы», в тяжёлый час, жёстко вытесняют с ведущих позиций струсивших «альф», а потерявшие ориентацию «беты» чувствуют себя глубоко несчастными и готовы на всё, чтобы снова оказаться в составе «пирамиды». Любой! Майора Логинова погнали в безумный лыжный поход не столько ненависть к быдлу, сколько острое желание обрести «законную власть». То есть — инстинктивные поиски нового «доминанта» и страх потерять себя, растворившись в «обнаглевшей массе»... Английские офицеры из Сингапура, например, потеряв веру в начальство, увидели «нового доминанта» во врагах-японцах... Генерал Власов — в немцах... Советские офицеры 1991 года — в богатых и вальяжных расхитителях социалистической собственности. Цель жизни «беты» — любой ценой примкнуть к победителям! Грозным, сильным, непостижимым и величественным... Причём, сила, открыто пренебрегающая «статусными цацками», в глазах среднего звена любой элиты — «не настоящая».

— «В прошлом начальник, не из высших, но и не из мелких... Имел свою печать — либо судья, либо податный управитель. Живёт в глуши, к службе вернуться не может: попал в опалу, и, видимо, навсегда. Здесь не хватает ему почёта, раболепия от низших, и высшего, перед которым он сам мог бы, трепеща, преклониться, нет, — вот его самая большая утрата, его неутешное тайное горе... И с этим правительством — как жить? И с этой конституцией — как жить?! Как жить?!», — с чувством и выражением процитировал «серый», — Леонид Соловьёв, «Очарованный принц». А помните, Гамлет что вопил? «Падгни-и-ло щото в датском Королевствии!» А ведь тот запойный алкоголик, сам того не ведая, сыграл Гамлета блестяще! В театре кто не смеялся — те плакали. А? А где — царя подменили? «Народ волнуется, говорят — царь ненастоящий! А государь должен быть строг! А иначе с нами нельзя! Больше вешать!!» Помните?

Лично мне, ни Соловьёв, ни название «Гамлет» ничего не сказали... Тем не менее — цитата хороша... И мужики призадумались. Глубоко... Даже слегка жаль, что нечем это их состояние развеять. Самовар, что ли, тут какой-нибудь завести? Бар встроенный (он же холодильник для реактивов и препаратов) — в «модуле» имеется. Не чета скороспелым городушкам, типа «авоська в форточке», как недавно ввели в моду умудрённые советским опытом обитатели фаланстера. А снаружи ветер поднялся... Небось, к утру, опять наметёт снега по пояс. Хотя, зима ещё толком даже не начиналась...

— Да, я ненастоящий, — Соколов что-то надумал, — и раз увидев, что «царь хороший — бояре плохие» — так и поняли, что «дыра» уж не откроется и точно все пропадём. Одно непонятно. По раскладу Галины, «подарочек» он оставил мне, — дёрнул щекой, — возможно, для верности, так оставил, чтоб зацепило ещё нескольких близких мне людей. А других-то за что? Нас здесь триста человек. Он сунул бомбу в центральную отопительную систему жилого комплекса. И вообще, как у нас появился явный псих-одиночка?

— Потому, что особей «альфа», вашими стараниями, в экспедиции больше не осталось. Для их зарождения требуется время, — «серый» рассуждает, как на совещании, — Оттого самым первым взбесился заурядный «бета», никакой внятной надежды что-то возглавить не имеющий. Предел фантазии — всем «на прощание» нагадить и, пользуясь паникой, удрать подальше. «А вы ещё поебётесь»... Вы с программистами имели дело когда-нибудь?

— Кх-хм! Умеете вы, барин, обнадёжить... Амбициозных майоров и старших научных сотрудников у нас ещё много. Предлагаете ждать серии

аналогичных фортелей? — «серый» жмёт плечами и косится на меня...

— Я не знаю... Обычная манера поведения людей в непонятной обстановке — это резкие колебания настроения. То есть — скачки гормонального фона. От морали «солидарной» к «конкурентной» и обратно, — жаль, негде нарисовать график, — кривую «колоколообразного распределения», вы себе хорошо представляете? — кивают дружно, — Для среднестатистической популяции «хвостики», по 5–7% с каждой стороны — доля особей, у которых «переключатель морали» намертво заклинило в одной позиции. Одних неудержимо тащит в «элиту», другие — упёртые сторонники «равенства». Основная часть народа, тем временем, более-менее пассивно симпатизирует то одним, то другим.

— Пока вокруг всё плохо, враги, голод и разруха — масса любит «красных», — помог мне «дядя Гриша», — А стоит жизни несколько наладиться — понемногу начинает тосковать о временах господства «белых». Сытых и непуганых обывателей упёртые аскеты с наганами раздражают. Коммунисты проигрывают выборы «социалам». Те начинают играть в популизм, возрождают «иерархическую пирамиду» и постепенно доводят страну до ручки... Бардак плавно нарастает, пока не случится очередной обвал в войну и нищету... «Социалы» разбегаются. Кого-то ставят к стенке... Доставать население из жопы снова приходится «красным» или «коричневым». На новом историческом витке всё повторяется заново... Я верно описал тенденцию?

— Одна поправка... Если «провал» не особенно продолжительный, вроде страшных «Тёмных Веков», то социальные завоевания предшествующего периода сходу отменить не выходит и наблюдается заметный глазу общественный прогресс. Новая иерархическая власть не сносит наследие демократии до минерального слоя, а старается пристроиться сверху. Солидарное общество невероятно соблазнительный объект для паразитирования. Особенно, поддерживаемое в состоянии недоедания. Полуголодный человек — терпелив, доверчив и послушен. Не случайно, во всех исторически успешных древних империях, самая низшая ступень «пирамиды власти» — это вполне самоуправляемая деревенская община или городская коммуна. Выгоднее всего эксплуатировать людей, считающих себя свободными. Норма прибыли выше...

— И всегда... — эхом отзывается «серый», — когда в Соединённых Штатах отменили рабство, там резко упала производительность труда на плантациях. Оказалось, работающие «за одну зарплату» подёнщики во много раз худшие работники, чем привычные негритянские «корпорации», даже если они фактически состояли из рабов... Психологический механизм

угнетения устроен хитро.

— А ещё на расклад влияет военный аспект, — «дядя Гриша» подозрительно начитан, — Мобилизационный резерв для «конкурентного» общества (4-я группа по классификации Галины) не превышает 5–7% населения. Кому попало बारे оружия не доверяют. Для «плоской иерархии», ну, 3-й группы (ей соответствуют различные кочевые племена в до-государственной фазе) — мобилизационный резерв достигает 40% населения. Там вооружены все свободные. Поэтому, товарищ Чингисхан, в XIII веке, даже не особенно напрягаясь, поставил на уши пол-Евразии... Зато в «солидарном» обществе, или 2-й группе (городские коммуны Средневековья), нормальное мобилизационное напряжение превышает 90%. На войну поднимаются «все способные носить оружие», до детей включительно...

— У нах ухе вхя кхивая пехехошенная... — хрипит Ахинеев, — духухая выбоухка хонтинхента... Халина, схажите!

— Как понять? — моментально реагирует Соколов.

— Буквально! — кто бы мне на семинарах так подсказывал, — На поведение человека, в кризисный момент, решительным образом влияет личный жизненный опыт. Как нам хорошо показывает пример «плавающей мыши»...

— Срочная служба в армии? — «серый» понял меня с полуслова, — «солдат должен быть голодным». Элемент проверенной веками системы армейского перевоспитания новобранцев. Если учесть, что треть нашего коллектива — «срочная служба», а ещё половина «служили срочную»...

— Плюс, допуск к секретной информации... Здесь не среднестатистическая толпа, а искусственно подобранный коллектив.

— Ага... — Соколов начал нервно выстукивать пальцем по импровизированной столешнице, — врождённых «элитариев» — везде обычный процент, а вот «подверженного их влиянию контингента» — существенная нехватка. Что получается? Нет социальной базы для переворота... Даже для возбуждения массового недовольства «уровнировкой» её нет... И не будет. Поневоле взбесишься...

— Волки могут сколько угодно злобно грызть друг друга за власть и самок, но против баранов они всегда объединяются единым фронтом, — «серый», как мне показалось, раскладом всерьёз заинтересовался, — Вся проблема местной «элиты» — в отсутствии достаточного количества «баранов». Здесь скорее «собаки» подобрались... Причём, дрессированные. 90% личного состава экспедиции прошли либо «школу жизни», либо через многослойный фильтр проверок и тестов на моральную устойчивость... Ну,

вы меня поняли...

— Народ, выражайтесь яснее... — очевидно, Соколова уже давно раздражает обилие непонятных ему терминов и намёков.

— Элементарно, — «серый» очевидно обдумал доводы, — Завершение «острого» этапа выживания социума обыкновенно знаменуется попыткой элиты «перехватить управление»... В ход идут любые средства. Подлог, клевета, террор... В нашем пространстве-времени творится то же самое. Опыт Минина с Пожарским, которые буквально спасли Россию, но были мгновенно отгёрты от реального влияния вчерашними пособниками оккупантов — тому пример... Власть в экспедиции перестала пугать, как «лежащая под ногами, оттого, что нестерпимо горячая», она снова к себе манит... В обыкновенном человеческом обществе основной контингент — «бараны». Описанный Галиной Олеговной «переключатель морали» попеременно склоняет их к солидарности или взаимной конкуренции, однако баранами они быть не перестают, — виновато развёл руками, — Сравнение людей с обезьянами кажется мне менее наглядным.

— Годится, — синхронно кивают «дядя Гриша» с Ахинеевым.

— Голодное стадо следует за тем, кто набрался смелости его направлять. Для сытого стада баранов авторитет «первого среди равных» ничтожен. «Солидарный эффект» быстро улетучивается, а чувство благодарности за собственное спасение — двуногим скотам априори не ведомо. На виду опять оказываются либо — типы способные угрожать бараньему благополучию (волки, собаки), либо — особи способные соблазнить баранов «примером для подражания». То есть, яркие харизматики. Назовём их, м-м... «козлами-провокаторами». Аналогия вас не оскорбляет?

— Потерплю, — Соколов опер подбородок на могучий кулак, — Что-то подобное мне уже рассказывали. На примере сравнения аскетического текста первой советской Конституции от 1918 года (принятой до Гражданской войны и провозглашавшей целью отмену государства) и её «второй редакции», от 1924 года. Которая позволила «легально опустить» героев Революции, потративших жизнь на борьбу за свободу, в положение изгоев. А там — и вовсе коммуны разогнали... За ненужностью... Какой ещё коммунизм? Возрождённой иерархической пирамиде живые оппоненты и активные сторонники равноправия — в тягость. Сколько, тот же Ленин, оставался здоровым, после своей триумфальной победы? А сколько — вообще живым протянул?

— Главная особенность поведения элиты — демонстрация «мы не такие как все». В «конкурентной» среде — это основа жизненного успеха.

В «солидарной», она же — главный источник неприятностей. Переход труднозаметен. На практике, если случайно уцелевший от «героического периода» лидер, в наступившую «эру достатка», пытается сохранять привычное равенство, то «элита» быстренько устраивает ему несчастный случай и пускается во все тяжкие. Это и символизирует новые времена, — Соколов грустно хмыкает, — на наше счастье, «опоры в массах» описанные настроения пока не имеют. И это надолго. Майор Логинов, судя по его поведению, догадался самым первым... Что ещё?

— Галина, вы читали докладную записку Радека, что для научных работников и старшего офицерского состава самое время ввести отдельную норму «диетического питания»? — откуда мне такое знать... Впрочем, можно догадаться, почему не читала. Соколов «прожект» задробил.

— Ихея пходолхает хоситься в вохдухе, — комментирует новость Ахинеев, — Рахделяй и влахствуй...

— Вывод? — «серый» смотрит в упор, — Я вас, девушка, спрашиваю... — да, первым на военном совете высказывается младший. Не зря я книжки штудировала, кто — догадаться нетрудно. Между собой они вопрос наверняка давно обкашляли, однако не поленились прийти и выяснить мнение постороннего. Нашли себе «кассандру»...

— Полноценного заговора точно нет. Действуют одиночки, на личном «детском чувстве протеста». Если потенциальных «бомбометателей» уже извели, — «дядя Гриша» довольно скалится, — то Вячеслава Андреевича, скорее всего, на днях будут пробовать травить ядом. Классика же... и время уходит, — вспомнила солдатиков из кухонного наряда, — Но, только я сильно сомневаюсь в успехе... Пока все столуются из общего котла, или, как мы тут — вскладчину — это глухой номер... А если кого-то заподозрят, — перед глазами опять встала громадная фигура давешнего морского пехотинца, с живым извивающимся мешком под мышкой, — то порвут голыми руками, без суда и следствия.

— Предположим, с ядом у инсургентов тоже не получится... — «серый» дотошен.

— Тогда, согласно мировому опыту, попробуют как-нибудь устроить на него нападение местных туземцев... К примеру — отыщут в ближних окрестностях подходящего вождишку побойчее на должность «крыши». Также сильно сомневаюсь. А вот в возможность снайперского выстрела... или пули из-за угла — не верю совсем...

— Почему? — «серый» с «дядей Гришей» удивились хором. Не ожидали от меня такого.

— Потому, что стрелка обязательно вычислят, а бежать ему некуда, и

он это знает. И он их немедленно сдаст. И они это знают. «Альфы» и «беты» мечтать неспособны, так что жертвовать своими жизнями ради своих мечтаний при всем желании не смогли бы (нечем жертвовать), но просчитывать последствия — умеют хорошо. И отдать кому-то настолько неразумный приказ — не рискнут.

— Вот и я думаю — ещё поживём... — Соколов удивительно спокоен,
— Всем спасибо. Спокойной ночи...

Глава 25. Убить людоеда

Сочинять авантюрные романы — не моё. Если потренируюсь, то, наверное, смогу написать заурядную диссертацию. «О проблемах обеспечения питания в условиях, приближённым к катастрофическим...» Вроде, как получилось у Алена Бомбара, в одиночку пересёкшего Атлантику на спасательной лодке и принципиально всю дорогу запивавшего сырую рыбу морской водой... Совсем не исключено, что моя жалкая поделка найдёт свой круг читателей... Любители напрягать организм рискованными экспериментами — неистребимы. Но, ради всего святого, не требуйте от текста художественной достоверности. Страстей, эмоций, высоких чувств... Интриги — ненавижу. Любые... Поэтому, в тонкие детали вдаваться не стану, опишу лишь то, что видела своими глазами.

Когда Соколов первым полез в морозную тьму и вдруг стал в дверях столбом, неестественно выдохнув воздух, я ещё ничего плохого не подумала. Ну, наверное, там сугроб намело... Надо включить наружный свет... Машинально, по привычке. А что? Вот когда он попятился назад — у меня душа реально ушла в пятки. Честное слово! Это вы Вячеслава Андреевича вблизи не видели, потому улыбаетесь... Что опасного может появиться посреди вооружённого лагеря, в пределах охраняемого периметра? Максимум — одинокий волк. Если хорошо напрячь фантазию — основательно так заблудившийся белый медведь. Бурые сейчас спят. Вероятность события чуть выше, чем повстречать в местных широтах блудного пингвина и всё же не нулевая... Пожалуй и всё. Реально ли испугать нашего предводителя белым медведем? Причём, до такой степени, чтобы он рефлекторно попытался спрятаться за дверью «жилого модуля»? А кто его знает... Лично я настолько усомнилась, что осмелилась отдёрнуть солнцезащитную шторку и выглянуть за окно. Так! Уточняю. Бывают на свете вещи пострашнее полярных медведей и взбесившихся пингвинов. Ревнивые женщины, например.

Всё же Соколов большой ребёнок. Каким местом он думал, отправляясь на ночное randevu в одиночку? Переодевшись и потихоньку? Конспирация, из фильмов про Джеймса Бонда, хороша в людных мегаполисах... А в насквозь пронизанном системами связи таёжном посёлке — ей грош цена. Один звонок на коммутатор... Один вопрос дежурному (а он-то наверняка знает, куда двинулся начальник экспедиции

после отбоя) и — готово. Не... Ради таких моментов стоит жить! Вынуть из фонаря над входом «штатную» осветительную панель собиратели лампочек забыли и видимость отличная. В ореоле слепящего белого сияния и облаке из искрящихся снежинок, стоит, руки в боки, Дарья Витальевна и мечет из глаз молнии. М-м-мда... «Никогда ещё Штирлиц не был так близко к провалу...» Замечательный всё же у нас коллектив! Наверняка, кто-то и раньше нашёптывал, что у меня здесь эксклюзивный бордель для руководства (бабы они и в Африке бабы), а теперь — настал момент истины. Сидим тихонько и наблюдаем, как мои мужички собираются выкручиваться... Жалко, что под рукой нет телекамеры... Сцена, достойная пера самого великого Дюма (и эпоха, кстати, что ни на есть та — XVII век). «Четверо и Миледи, ага... «

Вообще (задним числом и продышавшись от пары минут беззвучного хохота), заявлю, как на духу. При всех неудобствах (чтоб сохранить наблюдательную позицию, по ходу «парада-алле», мне пришлось буквально расплющиться), «театр одного зрителя» — замечательное развлечение. Даже, когда главная зрительница не ты... Собственно говоря, кроме головы нашей «главврачицы», я и не видела ничего. Это у неё снаружи — идеальный обзор. Получилось, как в древнем пошлом анекдоте, «наблюдение за наблюдателем», якобы стоящее у знатоков дороже всего... Мои ночные собеседники (и собутыльники), по одиночке выбираясь наружу, являли себя, а я — следила за лицом...

Первым, как уже сказано, «модуль» с огромной неохотой покинул Соколов. Пол под ногами облегчённо вздрогнул, алюминиевая лесенка жалобно пискнула, на снег упала и метнулась в сторону лохматая тень. Однако, тут злая ухмылка Дарьи Витальевны (попался, изменник!) дрогнула... Увидеть лезущего следом Ахинеева она явно не ожидала... Даже губу прикусила от негодования (скорешились, алкаши — на пару по бабам шляются!). Видимо, хотела сказать приветственное слово, но не успела. В снег, мимо лестницы, раскинув для равновесия руки, словно огромная ночная птица, почти бесшумно выпорхнул и боком скользнул за пределы поля зрения (не прыгнул, а натурально спланировал) «серый». Так мне и не представился... Ну, да ничего, у знакомых завтра всё разуюзнаю, и кто он, и что он... Вот тут глаза у виновницы общего смущения и полезли на лоб. Честно-честно! Я всегда предполагала, что это такая фигура речи... А тут, в ярком сиянии светодиодов — разглядела явление досконально. Как поднимаются брови, как раздвигаются веки, как обнажаются белки. Капюшон откинут, причёска короткая, освещение фронтальное. Некрасиво... В кино это действие изображают как-то более

эстетично. Зато теперь буду заранее знать, как сама выгляжу «в минуты роковые». А потом из дверей полез «дядя Гриша» и у гражданки майора медицинской службы упала челюсть... Натурально. Аж металлические коронки блеснули... На этом «кино» кончилось — мне закрыли окно. Вячеслав Андреевич очень крупный мужчина, но сложен пропорционально. Как говорится, «добрый молодец». А «дядя Гриша» — костлявая громадина, на полторы головы его выше. Вдобавок, хромой. И стал прямо у входа.

— Галина! — меня зовут? Зачем? — Покажись на минутку! — придётся, закрыть за собой дверь никто не удосужился. Тепло улетучивается с каждой секундой.

— Что это было? — у боевой подруги нашего «каудильо» железные нервы. Она не только сумела закрыть рот, но и почти моментально обрела дар речи. Не иначе — от радости... Боялась вскрыть гнездо разврата, а застала лишь безобидную пьянку.

— Бухали... — ой! Вот ляпнешь, сгоряча, иной раз... Если меня сейчас пристрелят, значит — шуточка не удалась. Но, спрятаться в такой момент — потерять лицо. Лопни, но держи фасон. В меру сил закрыла телом оставшийся проход, как Матросов амбразуру и жду финала трагикомедии...

К сожалению, оправдываться бесполезно. Именно так обыкновенно и воспринимается любое совещание «на ночь, глядя» в составе одной дамы и кучи мужиков. Особенно, «заинтересованными лицами». Сколько я их в своём «храме науки» повидала. Бывало, засидишься в лаборатории дотемна, а потом — хоть до самого утра не выходи. Не учреждение, а бордель... Почему-то, едва заняв заметную должность, всякий руководящий работник начинает считать секретаршу своей «законной наложницей», а аспиранток и студенток — «горячим резервом» в оные... А ещё, попадают деятели, считающие эту «добровольно-принудительную сексплуатацию» чуть ли не благодеянием для окружающих особей женского пола. Примативность — в полный рост. Внизу — «продолжение банкета».

— Дыхни! — к счастью, это не мне. Дарья Витальевна исследует глубину морального падения бой-френда.

— Мы чисто для аппетита, — «серый», вопреки моим ожиданиям, поддержал товарища в трудную минуту.

— Ваше счастье, — похоже, сегодня нас не убьют. Сказано почти нормальным голосом. Пора незаметно смываться... Или попрощаться?

— До свиданья, мальчики! — хорошо прозвучало, с чувством и

вызовом... Яростный взгляд гражданки майора боевым лазером сверкнул в мою сторону сквозь снегопад и погас за закрытой дверью. В «модуле» натоптано... Запах перегара, мужского пота, грязи и талой воды. Хочешь или нет, а маленькую уборку делать надо. Господи, за что? Радует, что в обозримый срок подобных нашествий ждать не следует. А вызывать к себе — теперь постесняются... Снаружи — хруст снега. Ни скандала, ни разговора не слышно. Просто тихо удаляются шаги. Э-эх! Тряпку в руки... И спать!

Телефонный звонок выдернул меня из зыбкого полусна буквально через пол-часа. Чёрт! Вот же не везёт.

— Майор Поповских, — почему говорят женским голосом? Что-то смутно знакомое... А, ритуал законного брака Соколова с его пассией ещё не связал. У обоих, «на той стороне», остались семьи... Кажется, есть дети... Люди никак не могут поверить, что мы здесь застряли надолго. Скорее всего — навсегда. И будущее не вернуть. Продолжают жить «в двух измерениях» одновременно. Физически — в XVII веке, по привычке — как в XXI-м.

— Ибрагимова слушает, — мне, по документам прикрытия, присвоено воинское звание. Но забыла, какое. Не то лейтенант, не то старший лейтенант. Никогда не носила формы. И представляться по-военному не умею.

— Слава сказал, — значит, голубки уже помирились, — что его собираются отравить, — пауза, — Жду вас сегодня, у себя, в 11-00... — ох!

Как ни странно — остаток ночи спалось отлично. Утро прошло в привычной суете. Приём «образцов» для анализа (даже зимой флора и фауна до сих пор преподносят сюрпризы, а приказ «всё необычное тащить науке» продолжает действовать), наряд в столовой (постоянно прикидывала — как бы, на моём месте, действовал враг, желающий подкинуть яд в общий котел или индивидуальную миску?), разная текучка... К избушке «санчасти» шла на слегка ватных ногах. Не терплю бабские разборки и вообще, плохо вписываюсь в дамские коллективы.

Судя по электронным часам над входом (прямо таки, очаг цивилизации) — опоздала на 20 минут. Ничего страшного... Я им не подчинённая (ещё не зная, кто за дверью, ершу в себе остатки боевого настроения). А если сильно надуть щеки, то практически — ровня... Маленькое, но отдельное ведомство, ха... «...начальство не опаздывает, а задерживается...» Могла бы вообще не прийти. Женский говор за дверью несколько насторожил.

— Добрый день! — так. Мужиков — ни одного. Баб — целых три.

Дарья Витальевна в штатском белом халате и Ленка-корреспондентка, с этой... Как её? Голдан! В свитере не по размеру дикарка выглядит тоненькой щепкой. Ни кожи, ни рожи. На вид — сущее дите... Зачем она здесь?

— Это — эксперт... — уговорили, верю. Судя по подбору народа, сцена ревности мне не грозит. Уже радуется.

— Садитесь... Галя... — не простила. Но официальность в голосе отсутствует. Зато, под глазами — круги...

— Что надо? — специально обращаюсь к Ленке, пусть майорша чуток остынет. Тоже мне, «подпорка столпа власти с сиськами»...

— Пообщаться, — Ленка вдруг, по-мальчишески, прыскает в кулак, — Тут из-за тебя такая каша заварилась!

Видеть саму себя, угрюмо крутящую по сторонам головой в столовой, на экране маленького монитора системы слежения, гм... неожиданно. Утренняя запись... Если не знать, о чём я там думала — вылитая шпионка.

— Камеры видеонаблюдения, на кухне и в общем зале, работают круглосуточно, — комментирует Ленка. «Картинка» пишется, независимо от наличия оператора.

— Давно? — получается, что идея тотального контроля, за местом приготовления пищи, витала в воздухе.

— Скоро месяц... Сразу, как поставили капитальный сруб. Ещё при проектировании заложили.

— Понятно... — можно перевести дух. Тайком ничего подбросить не рискнут. В прямом эфире — и подавно.

— Время от времени приходят люди... поделиться своими опасениями, — «главврачица» хочет сохранить серьёзный вид, — Тогда мы им показываем это кино, и они сразу успокаиваются...

— А почему вчера... ну, в смысле — сегодня... — можно предположить, что и «телефонная прослушка» тоже работает круглосуточно — ан нет. Ты примчалась выяснять интимные подробности ночных посиделок лично...

— Другая «контора», — ответ неожиданно откровенный, — Связисты к пищевой безопасности не относятся.

— И тут ведомственность? — теперь я знаю, где пролегают незримые границы реального влияния «женщины вождя».

— Она, родимая... Ещё — есть система ёмкостных датчиков и выносных микрофонов охраны «Периметра».

— И минное поле... — помню, Кротов как-то объяснял и показывал страшноватые самодельные заряды...

— То есть, опасности извне — нет? — А опасность изнутри — купирована в пределах «допустимого риска»?

— Нет, всё оказалось гораздо хуже, — вот не могу привыкнуть, даже про себя, назвать Дарью Витальевну без отчества. Пускай между нами буквально несколько лет разницы. Очень уж она основательная... — Елена!

— Я провела небольшое социологическое исследование... — Ленка посерьёзнела, — Ты совершенно права. Непривычная еда вызывает у большинства людей ужас, и... воспоминания о детстве. Они вот-вот сойдут с ума. Причём, чужой авторитет нас не спасёт.

Вот тебе сюрприз. Товарищ Ахинеев, насколько помню, уверен, что моего покойного Володю удастся использовать в качестве «символа и примера» любителя острых пищевых экспериментов. Что-то изменилось?

— «В России сырьём и едой — является абсолютно всё!» — Ленка сощурилась, явно ожидая реакции...

— Знаю, это мои слова.

— Не знала... — поправилась, — Я выясняла. Владимир Ибрагимович, уже здесь, очень часто их цитировал, — лестно такое узнать, пусть и позже всех остальных, — Принято считать, что это было его «жизненное кредо».

— Вот и отлично, — действительно, какой смысл жалеть о пущенной в оборот удачной формулировке?

— Габриэль Гарсия Маркес. «Полковнику никто не пишет» — читала? Вещица 1961 года. Конiec помнишь?

— Смутно... — сильная вещь, кто понимает, — «...женщина пришла в отчаяние. А что мы будем есть, всё это время? — она схватила его за ворот рубашки и с силой тряхнула, — Скажи, что мы будем есть? Полковнику понадобилось прожить семьдесят пять лет, ровно семьдесят пять лет, минута в минуту, чтобы дожить до этого мгновения. И он почувствовал себя непобедимым, когда чётко и ясно ответил: Дерьмо...»

— Намёк ясен? Электрикам — не привыкать, а вот «юноши из деревни» цитировали данный фрагмент через одного. Не нашлось у них с нашими руководителями гастрономического взаимопонимания... И это — только половина проблемы, — а вот пугать меня не надо. Настроение солдат — важнее всего.

— Наличных запасов продовольствия, без искусственных суррогатов, при всех мерах экономии, нам хватит едва до середины января. Рацион — один для всех. Верно их Володя информировал (а сердце, от одного звука имени, сжало почти привычной тоской)... Думаю, покрутят носом... чуть повозмущаются — и никуда не денутся... Будут, как миленькие, жрать что

и сколько дадут, — лично я верю в таланты «серого» с «дядей Гришей».

— Не, ты серьёзно не врубаешься? — теперь Ленка на меня глаза удивлённо выкатила. Что за новая мода?

— Нас всех скоро убивать... — первый раз, при мне, Голдан вообще раскрыла рот.

— Слышала, что индейцы говорят?

— Разумеется... — ещё бы понять, откуда у них в голосе панические нотки.

— Мы раньше считали, что если здесь кругом первобытнообщинный строй и натуральное хозяйство, то можно будет легко найти с автохтонами эпохи общий язык. Типа — «нам с ними нечего делить». Можно мирно жить и торговать... Можно даже не торговать, а сосуществовать... Спасибо, по твоей наводке, срочно заинтересовались мнением представителя коренного населения... — Голдан, от длинной тирады, смущённо притихла, — Как отнесутся тунгусы... или буряты, к «соседям», которые, если захотят, способны вообще не охотиться, а сразу (!) есть камни, деревья и траву? Ну, первая ассоциация?

— Не люди, а... — ляпнула первое, что пришло в голову, — «Лонгольеры» Стивена Кинга. Универсальные пожиратели...

— Во-во! Мы, по ихнему, не менее чем «вечно голодные подземные духи», с некими гнусными целями притворяющиеся людьми...

— Которых легче убить, чем прокормить? — м-да, на месте аборигенов, от осознания близости подобного соседства, я бы точно обделалась со страху.

Голдан, всё время внимательно слушающая нашу болтовню, яростно завертела головой. Что-то не так... Ленка хвалится, что русский язык она уже понимает довольно хорошо. А людей чует лучше, чем мы сами. «К источникам информации из числа местного населения надо относиться исключительно внимательно...» Вдове полковника ФСБ (пусть, только согласно «документам прикрытия») грех забывать азы работы с информацией. В мозгах тихонько тренькнуло... «Никогда не считайте аборигенов дикарями, это мы, городские, здесь дикари» Быстро прокручиваем события последней ночи... Не прошло и часа, после нашего расставания, как подружка Соколова возжелала снова со мною пообщаться... Причём, без скандала. Они и вчера не скандалили. Шерочка с машерочкой... Однако, ночь она почти не спала (кстати, в её возрасте, верный «тридцатник», это уже вредно). Мало того, притащила с собою на встречу эту туземку. Ленка — понятно. Переводчица и любопытная, как лиса. Пост звукового контроля «Периметра», насколько я в курсе,

расположен в камерке, специально оборудованной для хранения особо ценных веществ, приборов и оборудования... на бомбоскладе... Информацию с аппаратуры прослушивания, в существовании которой можно больше не сомневаться, реально раздобыть только там. Не ближний свет, однако. И попёрлась же, в темноте (скорее всего с дежурной сменой). А там, уже давно жаловались — форменная коммуналка. И не пообщаться «в процессе» с Кротовым — странно... Скорее всего, они все вчетвером запись слушали. Солдату на коммутаторе есть, чем заняться, а эти — свободны.

— Тихо! — мысль оформилась, — Бабы (окрик получился смачным, прямо ораторский дар проснулся), мы не про то говорим! — все трое раскрыли рты. Интересно, а когда я чему удивляюсь, тоже выгляжу такой душой? — Вы наш вчерашний разговор слушали? — пускай сами сознаются.

— Ага... — бесстыжая Ленка факта даже не стесняется.

— Вместе с Голдан?

— Ну... — даже в частично женском коллективе никаких секретов удержать нельзя, всё утекает, как вода...

— Тогда, вспоминаем внимательно. Про то, что нас всех скоро будут убивать, она тогда сразу сказала?

— Ну... — теперь хором.

— А теперь — вопрос на засыпку. Откуда ей про это знать? — ха, с честной совестью вытираем (мысленно) трудовой пот и рассматриваем ошарашенные физиономии собеседниц. Вот вам, жертвы стереотипов! Учитесь думать, пока я ещё жива, — Не надо приписывать знающим дело людям свои собственные куцые мыслишки...

Самокритично признаюсь (про себя), что особенного ума мне проявлять не потребовалось. Так, система ассоциаций... Мы же все тут (и не только по въедливым женским подсчётам) — из принципиально разных эпох. Майор Поповских, фигурально выражаясь — типичный Хомо Советикус. Ей в 1991 году было 14–15 лет. Я — уже «переходная форма», хотя всего несколько лет разницы. Но в пионерах ещё была. Ленка — ещё на несколько лет моложе меня. Она уже совсем не из нашего муравейника — раскованное и циничное поколение «ревущих 90-х». Голдан, сравнительно с Ленкой — совсем девчонка. Хотя жизненный опыт — побольше нас троих, вместе взятых. И если она сказала — «будут убивать», то надо отринуть привычные дамские глупости (Дарья трясётся за своего ненаглядного, Ленка — за своего). Посмотреть на диспозицию «с высоты птичьего полёта». А потом — спросить:

— Почему именно нас? — вопрос адресован персонально Голдан, дите замерло в надежде на понимание...

— Она говорит... Она тут говорит... — Ленка мучительно подбирает эквивалент взволнованному всплеску звуков чужой речи, — Это практически неперевоаемая игра слов...

— Хочешь, сама переведу? — долгое чтение жутких документов «под грифом» тоже даёт жизненный опыт.

— Ну... — теперь все втроём. И уставились не мигая, будто я фокусник в цирке.

— Потому, девоньки, — лёгкое панибратство допустимо, — что, по местным меркам, мы все — вовсе не «цивилизованные люди» и даже не «злые духи», а презренные говноеды... Угадала?

— Можно и так сказать... Но, только... — мне чихать на профессиональный позор экспедиционного лингвиста, главное — реакция тунгуски. В заплаканных глазищах — благодарность и облегчение... Господи, она же нас обидеть боялась. За откровенное высказывание мнения о другом человеке, в первобытных культурах, сразу наказывают. Особенно, если это горькая правда. Вот бедная девчонка и упражнялась в намёках перед строгим начальством. А с ним надо — прямо.

Пищевые табу — это не только способ выживания в жестоком природном окружении, но и маркеры для социальной стратификации. Туземцы (судя по той же Голдан) периодически голодают страшно, но грибов не едят... Между нами, до середины XX века, их в мире вообще ели мало... В основном — французы, да восточные славяне. Все остальные народы Земли, и просвещённые, и недоразвитые, почитали этот продукт невероятной гадостью. Дерьмом... Извращением. Пищей отверженных. Что тогда говорить о искусственно культивируемых грибах, растущих, пардон на субстрате из настоящего дерьма? Именно на приготовление такового, последнюю неделю, были брошены все свободные трудовые ресурсы. В пещере, наконец-то, освободили место под первую очередь грибной плантации... Опилки, сухую траву, кору, хвою, ветки и бросовую органику перемешивают с содержимым выгребных ям, готовя состав для ферментации. Барышню с грудным ребёнком, к грязной работе не привлекали, но не заметить, как готовится будущая посадка шампиньонов, она никак не могла. И мотала на ус... Наверняка прикидывая, как к подобным нам «гурманам» отнесутся её соотечественники? Тунгусы, между прочим, людоедство за большой грех не считают. А вот «поедателей грибов», а тем более — выращивающих их в пищу на своём собственном говне, за ровню не признают точно. Если не сказать хуже. Никогда!

Презабавно.

— Выводы? — а женщина у «каудильо» — не промах. Мгновенно прокрутила новую информацию в голове и сложила новую картину мира быстрее, чем Ленка опомнилась от праведного возмущения.

— Один — хороший, второй — так себе...

— Начни с плохого.

— Человека, питающегося отбросами (а тем более злого духа), равновеликой стороной, местные никогда не признают. Постараются сразу истребить, содрогаясь от брезгливости, как мерзкое оскорбление законов природы... Совершенно рефлекторное отношение к очевидным изгоям, характерное для всех без исключения культур. Как уже было замечено, наши собственные «господа элита» относятся к перспективе сесть на общую грибную диету точно так же... Даже на теракты готовы идти... Жизнь рискуют... Интригуют почём зря... Вот по этой самой причине — сердцем чувствуют.

— И что в этом хорошего?

— Если проявить твёрдость и на упомянутую диету их всех таки посадить, то вероятность сговора между племенной верхушкой аборигенов и упомянутыми «элитариями» становится величиной отрицательной, — Дарья Витальевна явно вздохнула с облегчением, — С ними не то, что «за стол переговоров» — да с ними на одном поле срать не сядут. Тут народ простой и точно знает, что настоящие вожди низкой пищей брезгуют... они скорее перейдут на питание человечинной, чем унижутся есть «с полу». А с трусливыми самозванцами здесь на равных не разговаривают и соглашений не заключают.

— Так боятся запомоиться? — майорша прищурилась, будто намекает мне на нехорошее. Плевать. Володи (по какой бы причине он не планировал побег) больше нет... Мёртвые сраму не имут.

— Сильнее смерти.

Для лиц, удивлённых неуместным убийством времени драгоценного обеденного перерыва (а мимо обеда мы тогда дружно пролетели), могу пояснить. Особенно — для особей, считающих себя мужчинами. «Бывают вещи важнее мира и страшнее войны!» Цитата не моя, даже не помню, чья именно...

И вообще. «Все человеческие занятия, включая научные исследования, в конечном итоге, либо брачные игры, либо забота о молодняке», вот так. Спасибо мистеру Роберту Хайнлайну, за краткое выражение основы женского взгляда на мир. Нравится вам, мужички, такая формулировка «сути бытия», или нет, нас (женщин) совершенно не колышет. Естественно,

о подобных вещах не кричат на каждом углу, но принять к сведению очень советую.

Не... С мужской точкой зрения на тот же самый вопрос я тоже прекрасно знакома. «Для взрослых людей существуют только три достойные цели — «сила, знания и власть». Причём, «сила и знания» — инструменты для достижения «власти», а «власть», обычно — способ удержать их в монопольном владении... Методика защиты свободы спокойно этим пользоваться. По отдельности, всё перечисленное, тоже работает. Но, заметно хуже...»

Витиевато? Желаете объяснения на пальцах? Да легко! Человек (для ясности — «особь мужского пола»), как «двигатель истории», был, есть и долго будет оставаться обычной лысой обезьяной. Жадной, глупой и агрессивной. Готовой драться за личное право демонстрировать престижное поведение, престижное питание и престижное потребление. Кстати, доступные самки — неременная часть упомянутого «престижного потребления». Увы, всё перечисленное, причём, вдребезги, разбивается о простой житейский вопрос — а что у нас сегодня есть покушать? И вы можете гордиться, что «создали цивилизацию»... Да такую, что женщины выбрали именно вашу цивилизацию, ради будущего своих детей, и грубо наступив на горло своей собственной биологической программе, требующей отдаваться «высокопримативному герою», а не унылому и согнутому от вечных трудов работяге-пахарю, этих детей рожали. Иногда, правда, не от вас. Разрешаю называть это «беспощадной бабской практичностью».

Кстати о птичках... Обычно, вызвать женщину на откровенность дьявольски трудно. Кажется, наступил удобный случай «пощупать» эту самую Ленку на предмет скрытых мотивов и вообще... Тем более, что теперь в нашей компании самая перепуганная — она. Заметно. Тесное общение с туземкой не прошло даром. Попробуем. Благо, дамы уже явно перемыслили мне кости и знают, что коварных планов я не строю и вообще «в положении».

— Лен, извини за нескромный вопрос, а ты-то как сюда вообще попала? — если верить Володе, на простые вопросы, задаваемые «в лоб», люди склонны отвечать подробно и витиевато... Особенно, когда под настроение.

— Дедушка устроил... — по-мальчишески шмыгнула носом, — Сказал, что мне пора, наконец, обзавестись знакомыми среди приличных людей... — и замолкла, вредина. Поди-ка, догадайся, что у неё за дедушка и отчего барышня с модельной внешностью, очевидно созданная блистать

«в свете», сама полезла в неизвестную науку дыру и теперь прозябает в «жопе мира», с изрядными шансами теперь провести в оной «жопе» остаток жизни.

— И что родичи сказали? — Дарья Витальевна тоже заинтересовалась темой.

— А нет их давно, — вот так-так, — Убили... Бизнес! — как будто это слово всё исчерпывающе объясняет, — Меня, с 10 лет, дедушка один воспитывал, — помолчав, добавила, — В духе... — ещё помолчала, — А потом, совсем немножко — тётя в Москве... И ещё, бывший папин компаньон, в Лондоне, — хихикнула, — А потом я вернулась обратно...

Вот так. Пока некоторые, «вечно невыездные», глотают пыль по архивам, другие — рассекают по Европе и потом, без всяких проблем, получают должности в секретных проектах высшей государственной важности... Интересно, что такого эта столичная штучка нашла в простоватом Кротове? Вполне могла себе позволить, как минимум, майора. Сходу вошла бы в местную элиту. Или она собиралась заохотить дичь покрупнее?

Люди плохо приспособлены рассуждать логически. Женщины, если верить Володе — особенно. Для них разработаны специальные методы, облегчающие усвоение и обработку информации. Самый простой — перевод данных из символьного выражения в зрительное представление. Попробовала представить Ленку, в вышитом сарафане и кокошнике, вручающую Лунтику «хлеб-соль» на фоне осеннего байкальского пейзажа... Бредятина. Она и без кокошника на две головы его выше... И даже совсем без каблучков, в униформе. Не фотогенично... На фоне внутреннего интерьера «штабного модуля», памятного по месячной давности званому ужину, перед моим внутренним взором, Ленка выглядит вполне прилично. Сама по себе. Зато, посреди собравшейся там компании — чужеродное тело. Глаз режет... Странно. Подсознание протестует. В таких случаях Володя советовал сразу же воспроизвести в памяти реальную ситуацию, где анализируемое лицо вело себя естественно. Гм... А картинка, где Ленка снимает телекамерой бегущих через «аномалию» обратно в XXI век «господ офицеров» — как живая... И, между прочим, Кротов тогда стоял с нею рядом... Просто толком не познакомились. А что? Прелюбопытно! Где-то попадалось — с точки зрения семейной верности, самыми устойчивыми парами, в современных городах, являются шофёры машин «скорой помощи» и дежурные врачи женщины. Совместное преодоление трудностей сближает. Сразу видно, что вот за данным мужиком — как за каменной стеной. И хочется, на уровне инстинкта

глупой первобытной самки недочеловека, вырыть в лесу съедобный корешок и подкормить «надежду и опору».

— Галина Олеговна! — пока я думала о Ленке, они с Голдан тоже меня беззастенчиво разглядывали и что-то про себя прикидывали. Взаимопонимание — на уровне телепатии. Видимо, совместное проживание с общим мужиком тоже сближает. Туземка первой заговорить побаивается, зато, этак аккуратно, теревит подругу, — Про «сырьё и еду», ну, в смысле — что можно есть «камни, деревья и траву» — вы это, сейчас, серьёзно говорили?

— Вполне... — похоже, удачной догадкой про «говноедов» я вызвала у нашей экспедиционной корреспондентки профессиональный интерес, — Это давно решено. Химия — великая наука. А в чём проблема?

— Да так, — врешь, по глазам вижу, — Дедушка, ещё давно, пересекался в Ленинграде с Георгием Костылёвым. Много про него рассказывал.

— Который знаменитый лётчик и Герой Советского Союза? — утвердительный кивок, — Как же, слышала...

— Про его отношения с начальством и их причину — вы тоже в курсе? — ах, вот ты о чём... Не думала, что современной молодёжи такое интересно.

Случай-то известный. В феврале 1943 года, приехавший в город с фронта, на побывку к матери, по случаю представления ко второй золотой звезде, Герой Советского Союза, лётчик Георгий Костылёв пострадал от общения с «умеющими жить». Он был приглашён в гости к «уважаемым людям», где его, посреди Блокады, стали потчевать изысканными яствами и коллекционными винами. Зная о голодных мытарствах простого народа — капитан Костылёв в ярости устроил скандал, разбил дорогую посуду, обезоружил и избил полковника-тыловика... За это «ужасное преступление» — рядовым загремел в штрафной батальон. На печально знаменитый Ораниенбаумский плацдарм, где безвозвратные потери наших войск были просто чудовищными... Выжил в аду... И вновь поднялся в небо... Но, после войны, едва дослужившись до майора — досрочно ушёл в отставку, «чтобы остаться человеком». Был у мужика пунктик, что «большие звёзды» на погонах превращают людей в скотов... Если честно, то по аналогичному поводу, после инцидента в офицерской столовой, однажды чуть не загремел в штрафбат даже самый знаменитый наш ас Покрышкин... Отношение к еде — очень ярко проявляет внутреннюю суть.

— Костылёв, по его словам, часто повторял, что — «в действующей армии, среди офицеров, выше ротного — нормальных людей нет, а в армии

мирного времени — нормальных людей совсем нет», — это в кого камушек, а? — Галина Олеговна, вы только не думайте — я вас отлично понимаю!

— Что именно? — такие заявления, со стороны вчерашней студентки, несколько напрягают...

— Или мы, всех этих майоров Логиновых, сами развесим... на фонарях... — поправилась, — на сучьях... Или вымрем, как мамонты... — так, настала моя очередь поднимать с пола челюсть. Вот ты какое, «поколение 90-х».

— Почему? — что-то беседа пошла не туда...

— Тот, кто искренне считает подчинённых ему людей «говноедом», сам обычно — людоед, — потупилась, — Это... так дедушка иногда говорил, — легко можно догадаться, почему барышня не прижилась в Британии... Да-с, похоже, что Ленка «красная», как мой старый пионерский галстук! Кто бы только мог подумать... Вот, до чего довёл страну всепроникающий «блат».

Традиция «раздели с нами еду» — одна из самых древних. Во всех источниках её называют «ритуалом равенства». Ты — мне, я — тебе. Знак дружбы, не вправе отказаться... И — верный признак ненависти, когда наружу прорываются страх и подавленная злоба. С особями низкого социального статуса на брудершафт не пьют! Их «жалуют чашей» (часто — неизвестно с какой дрянью, как Ваня Грозный проштрафившихся слуг) и только попробуй ту дрянью не выпить! В звериных (человеческих) стаях — вожак демонстративно оставляет после себя объедки, иногда швыряет куски особям низкого ранга. На «равенство» нет и намёка... Попытки аналогичных телодвижений со стороны «нижестоящих» особей (так называемое «унижение подарком») — давят беспощадно. Дабы пресечь самые зачатки мысли о равноправии. По той же причине, в кастово-сословном обществе, почти невозможна нормальная торговля. К стопам любого «вождя» почтительно складывают не товары, и даже не подарки, а дань. Без каких либо взаимных обязательств. Как знак признания его иерархического положения...

К ужасу и возмущению привилегированных классов, на войне «оружие делает людьми высокого звания всех»... Как и голод... Как совместные лишения или напряжённая совместная работа... Во все времена, на всех континентах, работает магическая формула «мы боролись рядом и победили вместе». Если верить Володе, ещё никто не сумел отменить традиции «боевого братства», особенно сильные среди бойцов спецподразделений... Там чины и звания просто игнорируют. Интересный

клубок завязывается... Если так пойдёт, то выпускать нас в Россию XXI века скоро станет просто опасно. Как для нас, так и для упомянутой России... О современной Москве — просто молчу.

— Это голая лирика... — а врачу-то, призывы к анархии, явно зацепили за живое, — Что мы будем делать?

— Заниматься профилактикой, естественно... — Ленка непробиваема, — Записей «прослушки» — накопилось уже много... Сотни тысяч часов оцифровки. Пора запускать всю актуальную инфу в работу.

— Сама, единолично, день и ночь без перерыва, в наушниках сидеть собираешься?

— Прочешу записи... начерно, по ключевым словам. У меня есть лингвоанализатор.

— Как-то подло выглядит затея... Может быть, человек сгоряча что-то сказал, а ты его — в «чёрный список». По совершенно формальному поводу... Так недолго докатиться до измерения лицевых углов... и поиска «врагов народа» под кроватью. Завязывай со своей «революционной бдительностью» — с живыми людьми работаешь, — ах, вот оно что... Корпоративная солидарность, для гражданки майора — не пустой звук... Что ей ответят?

— Я многофакторный поиск сделаю... — Ленка хихикает, — Говорят, жида делят мир на «богом избранный народ» и гоев, но всегда страшно обижаются, когда те начинают делить его на богом избранный народ и евреев...

— А ты? — зря Дарья Витальевна пытается чуть урезонить нашу филологиню. Вожжа попала под хвост...

— А я? Смотрите на жизнь проще. Или люди боятся людоедов, или людоеды — людей... Не?

Ох... Вот так, пообщаешься с народом, а в голове всплывают свои ассоциации. Как живые, встают перед глазами, уцелевшие в спецхранах, чёрно-белыми фото ленинградских хамов и проходимцев, дорвавшихся до власти и почестей накануне войны. Кабинетная их разновидность в острый момент отгородилась от населения вооружённой охраной, государственной тайной и спецраспределителями. Мелкая сошка — подбирала объедки... А не сумевшие «устроиться» в осаждённом городе, но не менее «официальных начальников» уверенные в своих особых правах представители столичной «элиты», почуяв надвигающийся голод, с топорами в руках решительно отправились в тёмные подворотни, за свежей человечинкой... Первых — сажали и расстреливали уже после войны. Последних — ловили и убивали прямо на месте преступления. Вот только

как их распознать заранее?

— По «фрейдовским оговорочкам», — или Ленка прочитала мои мысли... или умеет читать по губам... С неё станется... — Всё давным-давно изучено... Определённые категории людей стереотипно шутят, используют в разговорах стереотипные фразы, обижаются на стереотипные слова. Целые руководства «по теме» составлены.

— Например? — действительно интересно.

— Ну... — рисуясь, подняла глаза к низкому потолку, — разные кабинетные стратеги, — скосила взгляд на хозяйку кабинета, — любят употреблять в отношении подчинённых термин «допустимые потери». Подразумевая, что в мире развелось многовато народа и было бы недурно, ради высокой цели, его проредить. А ещё — они любят, когда их называют «господами»... Тоже очень характерный признак, да... Если честно, то только за одни такие слова — уже можно убивать, — вдруг нахмурилась, разом постарев на десяток лет, — В начале 20-х годов, по свежей памяти Гражданской войны, это очень хорошо понимали. А потом — «как бы забыли». Точнее — специально постарались, чтобы забыли...

— Так ведь, оно для блага государства... — само с языка сорвалось. Эх, Володя бы ей сейчас мозги прочистил.

— Государство, по определению — «царство людоедов». И само — людоед. Коллективный. А ещё — «мозговой паразит». Оказавшись в беде, государство в первую очередь начинает спасать себя, убивая людей. Ну, убеждая их жертвовать собою для своего спасения. По-другому не умеет. Собственно говоря, именно для таких фокусов государство придумано. Укреплять и сохранять «пирамиду власти»...

— Людоеды не могут жить без «вертикальной иерархии»? — не то спросила, не то подвела итог майорша.

— Угу... — Ленка потянулась и заразительно зевнула, — У них там, на вершине — гнездо. Инкубатор. И если уж чистить зародыши предательства, то начинать следует со всяких там «имперцев». Просто эталонная мразь...

— Справишься? Слава просил подготовить список потенциальных вредителей, пускай совсем сырой, обязательно сегодня...

— Компьютер с утра работает, — очередной зевок, — Постараюсь... Можно, мы с Галой пойдём? Поздно уже...

Закрываясь за парочкой, дверь натужно скрипнула. Дарья Витальевна на минуту закрыла глаза... Снова упёрлась в меня взглядом. Чёрт... Надо было, пользуясь моментом, тоже смыться не прощаясь. Попала...

— Голова кругом идёт... — она жалуется что ли? Мне? — Всю жизнь

нас учили, что государство народ и кормит, и защищает... — собеседники, похоже, ей сейчас не нужны. Просто хочется выговориться, без посторонних ушей.

— Врали... — у меня, между прочим, тоже накопилось, — Это народ всегда кормит и защищает государство.

— А мы справимся? — Хороший вопрос. Причём, жалобный... Утешать не хочу. Оригинальничать лень.

— Жить захочешь — ещё не так раскорячишься... — грубовато вышло, надо бы сгладить, — Скоро узнаем.

Глава 26. Эрзац из подземелья

Время бежит стремительно... Кончается ноябрь. Снег занёс все ложбинки и бугорочки, полутораметровым слоем лег на открытых местах и поглотил выше окон жилые строения. Мой модуль, в силу возвышенного положения, ещё выделяется посреди «белого безмолвия», а в других местах народ пробирается от двери до двери по траншеям глубже человеческого роста. Уже поступали предложения перекрыть их и прекратить тратить силы и время на постоянную чистку сугробов. А я раньше удивлялась привычке коренных сибиряков накрывать подворье навесом, превращая дом с окрестностями в один сплошной сарай. Сама, помахав лопатой — вникла... Работа, работа, работа... Полторы смены. Типа «шестидневка». Официально... На самом деле — круглосуточное дежурство и периодические авралы. Плюс сверхурочные... «Хозяйство» моё растёт, приходится везде успевать

Компания «Найди шпиона под кроватью», инициированная Ленкой, завершилась ничем. Статистически достоверных «врагов народа» её разрекламированная «прога» так и не выявила. Тем не менее, состав «сводных бригад», поступающих под моё начало, тасуется ежедневно. Видимо, чтобы никому не было обидно. А может, народ старается держать язык за зубами? Хотя, общая обстановка последнее время действует оздоравливающее. В буквальном смысле... Закладка крупномасштабной подземной плантации шампиньонов, совершенно для нас неожиданно, дала «побочный выхлоп» — сантехническую революцию. Раньше, до гигиены толком не доходили руки... Канализация, электрическое освещение (и особенно — паропровод) до неузнаваемости преобразили жуткую каменную нору, под самые своды наполненную грязной глиной, вперемешку с обломками известняка.

В уютном зальчике пещеры, под главным корпусом фаланстера, на голой наглости устроили «термы». Это, по латыни — «баня для народа». Горячая вода круглосуточно (с приводом от парогенератора), душ, ванны и даже маленький бассейн. Если не обращать внимания на ароматы самодельных моющих средств. Настоящие шампуни давно кончились. От «хвойного» аромата, предназначенного забивать запах (если честно — вонь) кое-как обработанного жира с непривычки можно сомлеть... И всё равно, вволю поплескаться в чистой и тёплой воде — кайф... Особенно, после возни с грибным компостом... Дерьмо-то, оно и в Африке, и в

Сибири — дерьмо. С разрухой в головах, к сожалению, дело обстоит гораздо хуже. Особенно, когда это «идеологически верная разруха». Ленка, при всем к ней настороженном отношении, очень ёмко выразила мысль про людей одержимых «мозговым паразитом» государства. Их, в натуре, надо лечить... А приходится увещевать словами.

Выражаясь аполитично — «много думать вредно». Пока постоянный аврал не оставлял свободной минуты, и люди, после рабочего дня, едва поужинав, падали в койку не раздеваясь, было проще. Работа под землёй давит морально, хотя физически жить стало несравненно легче. Смешно сказать, регулярный распорядок дня. Почти, как того требует КЗОТ (с поправками на ненормированный график). А простейшая механизация погрузочно-разгрузочных работ просто творит чудеса. Вот я написала «уютный зальчик». Что можно себе представить? Ну, освещение... Ну, относительно ровный пол... Ну, отсутствие сквозняков и капающей сверху воды... А стенную облицовку из шлифованных плиток разноцветного камня вообразить слабо? Про оттенки промолчим... Дизайн откровенно колхозный. Серо-буро-пятнистый, как в провинциальном Дворце Культуры. Но, именно во дворце! Если вспомнить, с чего начинали всего несколько недель назад (грязная нора, извивающаяся в толще скалы) и к чему пришли (своды, арки, сравнительно ровные стены, и даже колонны), то задним числом становится жаль ту красоту, что Ленка наснимала во время своей спелеологической вылазки в сентябре... Могло быть и гораздо круче. Как в детском кино про гномов. К сожалению, беречь природу было некогда. Что сейчас наблюдаю — всё рукотворное. Поразительно много можно сделать, за считанные дни, если не таскать грунт и каменные глыбы руками, качать глиняную пульпу по трубе насосом и отбивать породу не долотом, а взрывами...

Полого уходит в темноту штольня, широкая и ровная, как технический переход в метро — рукотворное чудо света. Под сводом, на стальных крюках, надёжно заделанных в толщу скалы — трос подвесной дороги. Вдоль стен — ящики. Многоярусными стеллажами. В ящиках — компост. Через каждые 3–5 метров, крошечной слепящей искрой, в парном мраке сияет светодиод, через каждый десяток метров — термометр и самодельный гигрометр (для контроля температуры и влажности)... Тянет лёгкий ветерок. Грибы любят тепло, тишину и свежий воздух... Парогенератор нагнетает горячий туман в «приёмную» часть длинющего каменного коридора. Если честно — обогревание происходит попутно. Острым паром обрабатывают поступающие на заражение грибницей свежие порции компоста... А тягу, так же попутно, обеспечивает главная

печная труба фаланстера. Никогда не подозревала, что работающая печь может заодно служить «приводом» вытяжной вентиляции подвала. Просветили. Приблизительно так же действовала знаменитая система искусственного климата в Зимнем дворце. Без единой подвижной детали! На одной только разности плотности тёплого и холодного, влажного и сухого воздуха. Один раз наладил — веками пользуйся...

Суточная смена «грибников» — шесть человек. Двое, в «приёмном» торце, мешают во вращающемся чане «питательную массу» (опилки, рубленую кору, хвою и дерьмо) с золой от газогенератора (минералы). По готовности — продувают смесь перегретым паром. Четверо остальных, в тёплом мраке штольни, переставляют и переставляют стеллажи ящиков, изображая бесконечно движущийся конвейер... Зацепить рычагом подвеску стеллажа... Сдвинуть по рычагу противовес, заставив стеллаж оторваться от опоры... Развернуть рычаг... На пару метров передвинуть стеллаж вдоль коридора... Снова развернуть рычаг... Сдвинуть противовес, опустив стеллаж на новое место у стены... Отцепить подвеску... Вернуться к следующему стеллажу... Повторить. И так — изо дня в день. Через 6 недель первые в ряду ящики покроются порослью молодых шампиньонов, и начнётся сбор урожая. Волны грибов будут подниматься каждую неделю, а ящики с растущей грибницей — приближаться к выходу из коридора... Ещё через 6 недель урожай сойдёт на нет... Тогда, отработанный компост выгрузят на ковш подъёмника и отправят в ненасытную топку газогенератора. Вместе с возможными инфекциями, гнилью и болезнями (грибы, при всем их антисанитарном образе жизни, тоже по-своему любят чистоту). А пустые ящики, поверху, опять же, чтобы избежать переноса инфекции на свежие посадки — отправятся в «прожарку». И новый цикл...

Математика простая. Урожайность шампиньонов, при грамотной технологии, составляет до 15–20 кг с 1 квадратного метра поверхности лотков. Пересчитывая на сухую массу компоста, в пригодные для еды плодовые тела грибов переходит 10–12% (в идеальных условиях 15–20%) загружаемой компостной массы. Ежедневная доза белка, достаточная взрослому человеку, содержится примерно в 1 кг свежих шампиньонов или, что ещё лучше — в 150–200 г легко усваиваемого грибного порошка. Там ведь не просто белок, а полный набор аминокислот, включая все 8 «незаменимых» (не вырабатываемых организмом и обязательно поступающих с пищей извне). На наши три с половиной сотни мужчин и женщин, к декабрю, планируем, получать не менее 3 центнеров деликатесного продукта ежедневно. Охота — дело переменчивое, а грибы — практически мясо и они будут всегда. До тех пор, пока растёт лес и

работает подземный конвейер. В любое время года, презирая непогоду и природные катаклизмы. Цена вопроса — примерно 2–3 кубометра прелой целлюлозы (в самом широком смысле этого слова, хоть в виде перемешанной с говном бумажной макулатуры, хоть смесь прошлогодней травы, коры и палой хвои) на 1 едока в год. В пересчёте на ящики, плотно набитые компостом, каждому человеку достаточно 5–6 квадратных метров постоянно задействованной «посадочной площади». Шампиньоны, в процессе роста, не требуют ни освещения, ни прополки, ни какого-то специального внимания... Их можно возделывать в любом погребе, в любом сарае и даже в жилом помещении, с подходящей влажностью и температурой не ниже 14–17 градусов. Обслуживание посадки требует только элементарной аккуратности. Сбор урожая — соблюдения чистоты инструмента и самых простейших правил обращения с грибницей (например, нельзя при сборе урожая допускать попадания на срезы ножек капель воды)... С технической точки зрения — блестящий пример, когда совсем бросовое сырьё, годное только в топку, перед этим частично превращается в ценный питательный продукт. Пускай даже, с «полезным выходом» всего 1/10 (в идеале 1/5) от массы. А потом, можно отработанный мусор и сжечь. Однако (если верить прослушке), у каждой очередной смены, после возни в грибной штольне, возникает одинаковый вопрос — почему то же самое не осуществили в Блокаде? Неужели, в осаждённом Ленинграде, был недостаток подвалов или избыток пищи? Неквалифицированной рабочей силы там точно хватало — как минимум миллион взрослых безработных и не менее миллиона вполне трудоспособных детей школьного возраста.

Если бы моя мама (папа сам любитель экзотики) увидела «сосуд», в котором плещется её дочка — она бы упала в обморок. Зря. Нормальное каменное корыто в стиле «поздний неолит». Хочешь — плавай, хочешь — ныряй... Когда-то попадался на глаза цветной фотоальбом про пещерный город Чуфут-Кале в Крыму. Так там всё — высечено из цельного камня... Каменные ящики для припасов, каменные комнаты с каменными оконными проёмами, каменные мостовые с каменными канавками для стока воды... Есть время и желание — руби себе, как нравится, «кубатуру» и предметы обстановки... Толща скалы была источена жилищами, как термитными ходами. С водой, правда, у обитателей Чуфут-Кале был изрядный напряг — собирали дождевую. И топливо сэкономили.

В моём случае холодная вода доступна неограниченно (через пробоины в перемычках между соседними «ванными» идёт труба с кранами), а вместо горячего водоснабжения — паропровод. Для душевых

теплоноситель нагнетается в водогрейку, а для «джакузи» — прямо в воду, через дыру рядом со сливным отверстием. Ради безопасности — с примесью не конденсируемого газа. На малой подаче можно греть воду постоянно и любоваться струёй пузырьков, рвущихся из дыры в донной части ванны. Правда, ногу или руку в эту струю лучше не совать. Поэтому ванна сделана роскошно большой... Кайф, если кто понимает. После смены в «грибной штольне» расслабиться в горячей воде и полном покое... По негласному этикету, преимущество пользования «ванными комнатами» имеют замёрзшие, женщины и те, кто работает на «грязных» участках. Нынче я сразу и замёрзла, и извазюкалась в компосте, как чушка. Имею право. Расположилась, как могла удобно (это непросто, все «ванны» разные, надо знать места), в позе «полулёжа», но благоразумно удалив ноги от предательски красивого воздушного гейзера. Думаю думаю. «Минуй нас пуще всех печалей и барский гнев, и барская любовь...» Сегодня утром я получила свой первый в «новом мире» разнос от начальства... Радует, что не одна. Многим досталось. Трудом искупила, пора напрячь мозги. Дело было так.

Вечерняя смена матросов с БДК устроила в «грибной штольне» ЧП. Хотели, как лучше, а вышло — как всегда... Попытка разом сдвинуть не один стеллаж ящиков с грибной рассадой, а два, привела к закономерному перекоосу, обрушению соседних стеллажей (хорошо, никого не задавило) и травмам участников. Одному придавило ногу. Двое — потянули позвончики. Ещё один — до кости порвал руку тросом. Наспех собранная комиссия по свежим следам расследовала аварию. А утром — мы получили по самое не могу. Подозреваю, не только мы одни... Смирнову — тоже перепало. Эффективная пропаганда — палка о двух концах.

После памятных посиделок с профессором Радеком в «штабном модуле», главный военный командир экспедиции, очевидно, решил, что путь к вожделённому единоначалию лежит через «нагнетание героизма». По примеру ленинградской Блокады, разумеется... С поправками на время и обстоятельства. Предки смогли, а мы чем хуже? Ну, и так далее... С примесью обычной армейской дури. Относительно по возможности полной, до физического изнеможения, загрузки подчинённых... Деда, типа, вручную станки крутили, а мы чем их хуже? В итоге — дурной трудовой напряг и закономерный финал. А я — виноватая... «Почему тяжёлые стеллажи двигали без применения средств механизации?» Это у меня спрашивают? Откуда я знаю, что рычаги и трос к таковым не относятся? Никто не жаловался. Работа героически выполнялась. Лишних

трудовых ресурсов не привлекали...

А может быть — у Соколова что-то личное. И хватило же у меня ума, полушутя обозвать его на людях — «каудильо». Народ мигом иностранное словечко подхватил. Любят у нас попугайничать... Что вполне объяснимо. В устной речи неудобно постоянно называть самого главного по имени-отчеству-фамилии или великим титулом. «Шеф» звучит не по-русски, «вождь» — слишком пафосно. За «фюрера» (учитывая идейную накачку блокадным примером), легко схлопотать в глаз. Не князем же его именовать? Коня-то у него нет... Оказывается, он обиделся. Наверное, сравнением с диктатором Франко. Дождался удобного момента и отомстил...

— Граждане, — обратился Вячеслав Андреевич к созванному на экстренную планёрку народу, — вы меня, как «каудильо», — и скривился, будто лимоном подавился, — уже достали своей простотой... Сами думать не хотите, за чужой спиной прячетесь. Всё вам разжуй и готовым на блюдечке поднеси. Дай вам волю, устройте культ личности, — грозно хмыкнул, — с жертвоприношениями. Такой «народной любви с авторитетом» — мне и даром не надо. Требую, до следующего утра, изобрести способ, полностью устраняющий ручной труд на шампиньонном участке, без привлечения дополнительной рабочей силы... — сверкнул глазами, — Разрешаю привлечь к работам Галину.

— Ей это... тяжёлое поднимать нельзя! — вкнула, было, Дарья Витальевна. Спасибо, хоть заступилась...

— Разберутся, — буркнул начинающий самодержец, — У меня, до обеда, запланировано три-четыре злодеяния средней ужасности.

И озвучил... Свободным от дежурства членам совета конструкторов — лезть в штольню и механизировать процесс передвижения стеллажей. Таскать их вручную — бред и растраниживание человеческого ресурса. Мне — организовать участникам всестороннюю консультационную поддержку и лично проконтролировать результат. Травмированным — обеспечить уместную нагрузку на всё время до выздоровления, чтобы не думали, будто благоглупость поощряема... Короче, матросиков отдали в подчинение Ленке... Учить, «методом погружения», диалект местных тунгусов... Это он зря. Ребята за дело душой болели... Я так и высказалась... Великий вождь нахмурился и усугубил кару. Поручил уже лично мне, максимально срочно, в свободное от прочих дел время (!), подготовить доклад, почему применять блокадный опыт в нашей ситуации следует с большой осторожностью, как весьма и весьма неоднозначный. Вот и думаю. О разном... Например, почему сама не допёрла до идеи

соединить цепочку из стеллажей с компостом «паровозиком», поставить её на бруски-рельсы и тянуть лебёдкой. Трудоёмкость процедуры сразу сразу падает до нуля. 100% механизация. А ещё — почему человеческое мышление настолько стереотипно?

За самих себя обижаться вроде пока рано... Тоже косячим, конечно, но помаленьку и без фанатизма. Зря Соколов на «каудильо» обиделся. В лихие времена, крепкий самостоятельный вожак — буквально на вес золота. Особенно — строгий и справедливый. Вот ткнул носом в явный недочёт — и народ зашевелился. Хотя проблемы, если сравнивать с эпопеей Блокады, парадоксально противоположные. Там расшвыривались миллионами, а нам дорога каждая пара рабочих рук. Там город со всех сторон осаждал враг. А у нас, на тысячу километров во все стороны — таёжная пустота и безлюдье. Ага... Что-то начинает вырисовываться. Пускай, тезисно. Архимед-то был, оказывается, совсем не дурак. Полёживал себе в тёплой водичке и креативно мыслил. Попробую уподобиться. Несколько мешает сосредоточиться сияющая над головой автомобильная лампочка без отражателя (безопасное напряжение в сырых помещениях — «постоянка» 12 В). Ну, так и великого грека тоже, наверное, что-нибудь, по мелочи, раздражало...

Начнём (по мужским понятиям), с главного — с вопроса о власти, авторитетах и «священных символах»... Вернусь к себе — запишу, главное — продумать основу. «Опыт Блокады» (между нами, девочками) — как лежал 60 лет под грифом секретности, так и лежит. Потому, что он ненормально жуткий... А то, что нам в школе на «уроках мужества» излагали... Ну, несчастных стареньких ветеранов тоже можно понять. Десятки лет, из года в год, повторять деткам одни и те же картонные фразы из «высочайше утверждённых» методичек — поневоле поверишь, что «так оно и было». Если сравнивать эту бодряческую пропаганду с тем, что читала последнее время, готовясь к участию в проекте — с души воротит. Факты и «разрешённые к изучению» сведения далеки, как небо и земля. Вся официально изданная макулатура, посвящённая «Великому Подвигу Ленинграда» — это, прежде всего, десятки слоёв изоцрэнного вранья. Воспоминания очевидцев, изданные ещё при СССР, проходили жесточайшую цензуру. Мнения современных «исследователей» — искажены не менее сильно. Почему — понятно. «Власть всегда была хорошей, ей с народом не везло». А теперь, с подачи Смирнова, на эту гору лжи мне предлагают нахлобучить «современную трактовку народного подвига». Как пример для подражания, годный воодушевить местные трудящиеся массы «на труд и на подвиг»...

Стыдобушка... Если бы примазывающегося к давним свершениям полковника выпустить на улицу осаждённого немцами Ленинграда, то его жизненный путь завершился бы моментально. У ближайшей стенки... Элементарно по причине ношения им военной формы не советского образца, с «власовскими» трёхцветными эмблемами. Куда он лезет? Изменившие советской присяге дяденьки, с таким же, как у Смирнова, «триколором» на мундирах, в 40-х годах, были защитникам города не союзниками, а врагами. Напомню, сами ленинградцы тогда строили коммунизм. Стремилась к великой цели, ага... Володя, в данном смысле, сразу задал верный тон. Чужой «опыт выживания» имеет смысл брать только целиком. А если пытаться из него «выковыривать вкусные кусочки» — добра не жди. У защитников невской твердыни была великая идея — и город выстоял. А тот же Сингапур, например, без идеи — сдался моментально.

Причин сдачи Сингапура было так же много, как в старом анекдоте про маршала Наполеона — «...во-первых, у меня не было пороха...» Но! Если сравнивать с блокадным Ленинградом, то «...во-первых, у англичан не было совести». И? Это крайне полезное для успешных колониальных войн свойство западного менталитета неожиданно стало роковым в противостоянии с идеологически накачанной армией «диких азиатов». Те были готовы подохнуть или победить, а вот «лайми» — нет. Результат — не замедлил воспоследовать... Имея полное материальное и численное превосходство над японцами, гордые бритты капитулировали безоговорочно. Добавлю... Как показал опыт уже нашей Блокады — совесть должна присутствовать у всех. Если у рядовых защитников Ленинграда и населения она была, то у начальства — отсутствовала напрочь... Результат (печальный для населения) здесь не заставил себя ждать тоже.

Авторитет руководителя в кризисной ситуации — всё же вещь вторичная. Гражданин Керенский — подтвердит. И сэр Уинстон Черчилль. Оба известны, как великие ораторы, но и того и другого жизнь обломала. Одними пламенными речами успехов не добиваются. Нужны дела... И, опять-таки, светлая идея, разделяемая массами... «Великая ы-ымперия», в качестве идеи — совершенно непригодна... Ленка обидно права. Отдавать свою единственную жизнь, чтоб потешить карьерные амбиции начальства? Поищите дураков в прошлом веке. К сожалению, многие и сегодня не врубаются, что за Сталиным шли не как за идолом, а к светлому будущему.

Хм... А надо отдать Соколову должное. Он наверняка почувствовал, как из него, под шумок, начинают лепить «священный символ». За

отсутствием иного признанного «супердоминанта». Оттого-то и взбеленился... Легко догадаться, что руководителю не стоит сейчас поддаваться на лесть и восхваления «ближнего круга». Шаблон армейских поведенческих стереотипов начищен до блеска.

В атаку стальными рядами.
Мы поступью твёрдой идём.
Родная столица за нами,
Рубеж наш назначен Вождём...

Трам-пам... Идолы — однозначно гадость. «Им бы, гипсовым, человечины — они вновь обретут величие...» Почему? Любая государственная власть — это, в первую очередь, грандиозное надувательство. Обещая людям защиту и спасение, «мозговой паразит» на самом деле питается их жизнями. А реальную защиту от природной стихии или врагов обеспечивает только цивилизация. Так что — боже нас упаси их перепутать...

Ничего себе вступление? Мне тоже понравилось... Сама себя не похвалишь — никто не похвалит. Теперь — конкретика. Что помешало партийному начальству, осенью 1941 года, мобилизовать ленинградцев на массовое выращивание грибов? Ни много, ни мало — «цивилизационный барьер». Всю писаную историю человечества государство добивалось и таки достигло полной зависимости людей от своей власти... Когда возник выбор между сохранением власти над ленинградцами и спасением их жизней, товарищи «типа коммунисты», вместе с «бывшими революционерами», дружно выбрали власть. А потом, много десятилетий, вдохновенно пудрили чудом выжившим блокадникам мозги, что «героическая гибель населения Ленинграда была единственной альтернативой его сдачи врагу». Или — или! Третьего не дано! Многие верят в этот пропагандный бред до сих пор. А на самом деле — было так...

После смыкания кольца Блокады, горком ВКП(б), по заданию Государственного комитета обороны, срочно организовал в Ленинграде переучёт наличных продуктов питания, скота, птицы, зерна. Вышла безрадостная картина. На 12 сентября 1941 года официальные запасы трёх с половиной миллионного мегаполиса составили:

Хлебное зерно, мука, сухари — на 35 суток;
Крупа и макароны — на 30 суток;

Мясо и мясопродукты (включая живой скот) — на 33 суток;
Жиры — на 45 суток;
Сахар и кондитерские изделия — на 60 суток.
Каменного угля, при строжайшей экономии — до ноября;
Жидкого топлива, при строжайшей экономии — до конца сентября;

Катастрофическим оказалось положение с овощами: большая часть урожая осталась на полях в зонах обстрела. Овощей запасли всего по четыре килограмма на человека и поэтому выдавали их только госпиталям, больницам, и войскам первой линии обороны. Городу предстояло воевать, работать и жить долгих 900 блокадных дней... На переход в режим «осаждённой крепости» судьба отпустила месяц-два.

Ужасно? На первый взгляд — да... Скорбную картинку портит только одно ма-а-ленькое обстоятельство. К 60-летию прорыва Блокады, уже современные энтузиасты-реконструкторы, заново произвели расчёт ресурсов, доступных осаждённым ленинградцам. Оказалось, что если рассматривать в качестве «материального резерва» не только уже «готовые к употреблению» запасы, но и «лежащее под ногами», то панические выводы «от партийных функционеров» следует признать безграмотной «липой», не учитывающей городской реальности... Целлюлоза — это и сырьё, и еда, и топливо. Только залежей с городских свалок, а равно палой листвы, валежника, пожухлой травы и хозяйственно-бытового мусора (включая макулатуру с ура-пропагандой), при их использовании по назначению, городу хватило бы для поддержания нормальной жизни (!) аж до конца 1942 года. А если учесть возможности самостоятельного выращивания указанного сырья и лесозаготовки — как минимум, до самого конца войны. Без эвакуации населения, без использования «Дороги жизни», без трагического надрыва и миллионных жертв.

С названной странички журнала, собственно говоря, совсем недавно (господи, всего год назад и 400 лет «тому вперёд») и начался мой «вариант Омега». Помню, как поразила, когда в очередной стопке из «материалов под грифом», выписанных по каталогу для работы, среди «закрытых» отчётов и пожелтевших приказов, я нашла практически свеженький (за январь 2004 года!) номер научно-популярного издания, посвящённый юбилейной дате... Со всеми полагающимися полноценному секретному документу «реквизитами»... Сначала — не поверила глазам. Потом, для контроля — сходила в публичную библиотеку. Про практику изъятия из

«общего доступа» засекреченной литературы в советское время я давно наслышана. Неужели, оно «опять началось»? Нет, «пока не началось». Точно такой же журнальчик скромно пылится в обыкновенной подшивке, по первому требованию выданной толстой усталой тёткой. Все страницы — на месте. Текст крамольной статьи — полностью совпадает с прочитанным в «секретке». В чём тогда дело?

Поясню... Кое-какой опыт работы с секретной информацией я к тому времени успела накопить. Но, признать правоту короткой заметки мешало школьное воспитание и красный диплом вуза. Нигде и никогда подобная информация в учебниках не мелькала. С другой стороны — статейка числится в каталоге и всё крайне серьёзно. Опять же, будь написанное клеветой — обязательно бы взвился кто-то из ветеранов или просто «знатоков» темы. Однако, в следующих номерах из библиотечной подшивки ни отзвука, ни следов дискуссии об альтернативном варианте выживания населения блокадного города. Забавно... Для очистки совести (может быть, это случайная ошибка?) обратилась за консультацией к своему многоопытному куратору — Володе. Что за дела?

— Какая же это «секретность», если даже в публичной прессе о расследовании чёрным по белому пишут?

— Там и про летающие тарелки пишут... — огорошил он меня сравнением, — и про тайную нацистскую базу во льдах Антарктиды... В России — демократия, свобода слова, цензура запрещена...

— Тогда, по закону, получается, что надо не один номер журнала секретить, а старые архивы открывать.

— С какой стати? — помню, как видела, что он недоумение лишь разыгрывает, но остановиться не могла...

— Пятьдесят лет прошло, — в контексте уже выказанного прозвучало жалко, — Так по закону положено...

— На «положено»... — тонкая усмешка, — хуй наложено. Есть тайны из категории «хранить вечно».

— Но, ведь оно уже напечатано! А значит, всем известно! — скалится, — Какой смысл закрывать открытое?

— Если дал подписку молчать, что помидор красный — исполняй. Никого не волнует, что это и «без того всем известно». Наверняка, «всем» известно далеко не всё. Или «тайна красного помидора» — только крошечная часть важной информации, о которой лучше не распространяться. Специально оставленный на виду «кусочек» для выявления болтунов, — моя растерянность его, очевидно, забавляла, — Запомни, Галчонок. В «спецхране» не держат лишнего. Никогда! Я не знаю,

зачем оно там оказалось... Но, наверняка не просто так. «Секретность», всегда, инструмент защиты основ государства. А для него существуют только три достойные цели — «сила, знание и власть». Выходит, твоя статейка каким-то боком задевает державные интересы. И кричать о «новом сенсационном открытии» на площадях досужим умникам не позволят. Почему — думай сама... Это твоя работа.

— Подожди... Всю жизнь нам повторяли, что в ту войну существовало только два варианта. Или, любой ценой прорвав блокаду, спасти Ленинград — или сдать его немцам. Третьего, так сказать, не дано... Получается, всё брехня?

— Попробуй исходить из факта, что в прессе — пишут всё подряд, а в «спецхране» — лежит только правда... Огромный Константинополь, главный европейский мегаполис XV века, например, спокойно продержался в полной осаде почти пятьдесят лет.

— Так ведь это был город-сад! — равнодушно пожал плечами, дескать, тебе виднее...

Как, прониклись? Сочувствую, до самой тяжело доходило. Володя подобные вещи умел растолковать легко и непринуждённо. Зато мне пришлось туго. Очень людей жалко... Всю «патриотическую» агитацию пришлось из головы вытряхивать и с огромным трудом учиться принимать факты, «как они есть». Без идейной «нагрузки»... Попробуйте, для тренировки, представить, что блокада Ленинграда — не «крупнейшая гуманитарная катастрофа XX века», а лишь мелкий эпизод в грандиозной, растянувшейся на десять тысяч лет драме... Истории борьбы цивилизации и государства... Вы думали — это синонимы? Как бы не так! И вообще, всё далеко не однозначно. За простым вопросом — «почему в блокадном Ленинграде не разводили массово грибы? Они же съедобны!» — скрывается бездна. И если достаточно долго смотреть в бездну, то когда-нибудь — и она... посмотрит на тебя.

Начнём с того, что про возможность промышленного производства грибов, для спасения населения, в 1941 году, все кому положено знали. Опыт отчаянно голодавшей в Первую Мировую войну кайзеровской Германии — общеизвестен. Рекомендую, например, бегло перелистать отечественную дореволюционную прессу. Особенно, разделы карикатур... Над оставшимися без еды немцами противники откровенно насмехались. Хотя именно там и тогда, в поражённой продовольственным кризисом Германии, местные энтузиасты инициативно разработали простые и дешёвые технологии культивирования съедобных грибов (шампиньонов и «вёшенок») в промышленных масштабах. Не ради лакомства, как издавна

повелось в богатой Европе, а тупо для пропитания. Товарищи Жданов с компанией, как и прочие руководители обороны Ленинграда, о немецких достижениях двадцатилетней давности были прекрасно осведомлены. В радиусе шаговой доступности от них имелись собственные шампиньонные фермы (Петербург — старейший центр выращивания шампиньонов в России), многочисленный квалифицированный персонал, запасы спор, различных удобрений (фосфатов, например, в городе было так много, что ими обрабатывали деревянные конструкции зданий для защиты от возгорания). Хватало и подходящих помещений (от знаменитых питерских подвалов, до обыкновенных заброшенных зданий). Бабушка (точнее, тётка отца), вспоминала, что до войны они, играя, пробегали непрерывно по подвалам от своего дома 156 на Старо-Невском, (такой крутой, с облицовкой серым гранитом и массивными поручнями у витрин) до Александро-Невской Лавры (это потом многокилометровые подземные галереи завалили, затопили, замуровали). А ещё был трудовой резерв — примерно миллион грамотных безработных (как беженцев, так и коренных жителей), способных освоить новое ремесло.

Первый урожай шампиньонов появляется через полтора месяца после заражения компоста грибницей. Начать работу по массовой организации грибного хозяйства можно было в любое время года. Хоть в сентябре, хоть в октябре, хоть в ноябре... Какие проблемы? В подвалах воздушная тревога не донимает... Там круглый год плюсовая температура... Шампиньон — культура всесезонная. Работы можно вести круглосуточно. Однако, не было сделано ничего. Вообще... Специалистов по промышленному выращиванию грибов отправили на передовую одними из первых. Вместе с «никому не нужными» (накануне лютой зимы) сантехниками, электриками и водопроводчиками из городских коммунальных служб. Первая и последняя, скромная 12-ти страничная брошюра «Разведение шампиньонов», за авторством Гуцевича и Шивриной, была издана в Ленинграде мизерным тиражом только к лету 1943 года, когда даже самым тупым и «идейным» стало понятно, что Блокада — это надолго... Видимо, кто-то из функционеров задним числом подстраховался. Зато первой блокадной осенью, когда счёт времени шёл на часы, в городе многомиллионными тиражами издавали совершенно другую литературу. Ура-патриотическую и агитационно-пропагандистскую... Лучше бы они пустили потраченную бумагу на грибной компост... Особенно удивительно, что даже в уже упомянутой маленькой брошюре (которая, по уму, при своевременном распространении, могла бы спасти множество жизней) не обошлось без специально туда вставленной подленькой «дезы».

ратуры, так как в ней почти весь сезон держится постоянная ровная температура.

Яму устраивают таким образом, чтобы в нее не затекала дождевая вода. Для этой цели края ямы делают отлогими.

Грунт в яму набивают слоями и плотно утрамбовывают.

Грибницу высаживают в яму обычным порядком и сразу же делают земляную покрывку.

Для защиты от дождей яму покрывают толем, фанерой или досками.

Время от времени посадки осматривают и по мере надобности их поливают из лейки с мелким распылителем.

ВЫРАЩИВАНИЕ ШАМПИньОНОВ В КОМНАТЕ

Каждый может развести грибы и у себя дома, в комнате. Для этого надо иметь ящики любой длины, шириной около 60—70 сантиметров и глубиной в 30 сантиметров.



Рис. 6. Шампиньоны, выращенные в ящике.

В ящики набивают послойно одну из указанных грунтовых смесей. Каждый слой плотно утрамбовывают и, когда температура набитого грунта будет держаться около 20—25°, в него высаживают грибницу по указанному выше способу.

Сразу же после высадки грибницы делают земляную покрывку из указанных выше смесей (суглинок с перегноем и т. д.) толщиной слоя в 5 сантиметров. Земля должна быть просеяна и просушена, если она сырая.

Перед тем как покрывать поверхность ящиков, землю надо слегка подогреть, чтобы она не была холодной наощупь.

Если под рукой подходящей земли нет, то земляные покрывки устраивают через 25 дней после высева грибницы в ящик.

Ящики желательно накрыть мешком, ковром.

10

СБОР ГРИБОВ

Собирать грибы следует до начала разрыва пленки между ножкой и шляпкой, но тогда, когда гриб вполне сформировался. Допускать перерастания грибов также нельзя.

Сравнительная питательная ценность различных овощей и грибов. 100 больших калорий содержится в:



Рис. 7.

Собирать грибы надо осторожно, не вырывая их из земли, а поворачивая вправо и влево. При этом тревожить другие ряды сидящие грибы, которые еще не готовы к уборке, нельзя. Сбор шампиньонов продолжается 3—4 месяца, урожай колеблется от 3,5 до 15 килограммов на 1 квадратный метр.

Разворот пособия из блокадной серии «В помощь огороднику». Гуцевич С. А., Шиврина А. Н. Разведение шампиньонов. — Л.: Лениздат, 1943. — 12 с

Обратите внимание на рисунок 7. На первый взгляд — вполне объективное сравнение питательной ценности различных сельскохозяйственных культур. Сто больших калорий (по-современному килокалорий) содержится в 160 граммах картофеля, или в 270 граммах свёклы, или в 450 граммах шампиньонов, или в 500 граммах капусты, или в килограмме огурцов. Для полуголодных ленинградцев из 1943 года — вполне убедительное объяснение, почему картошку — выращивать выгодно, а грибы — скорее баловство. Зато для биохимика — вопиющая безграмотность. Сравняется несравнимое! Основной процент «жертв Блокады» умирал с диагнозом «алиментарная дистрофия». Это когда организм, от крайнего истощения, поедает собственные ткани, а притока новых «строительных материалов» извне — нет и не предвидится. Калории, при этом — могут поступать в желудок даже избыточно. Но, если в пище отсутствуют животные белки... и особенно, так называемые «незаменимые аминокислоты» — смерть неизбежна. В шампиньонах содержатся все необходимые человеку белки, жиры, большая часть витаминов и микроэлементов. Грибы содержат даже насыщенные кислоты, поддерживающие температуру нашего тела на уровне 36,6 по Цельсию

(правда, их там вдвое меньше, чем в овощах — но они есть... они там есть... грибами можно согреться). Полкило свежих грибов или примерно 100 граммов сухих грибов — минимально необходимая (!) суточная норма для взрослого человека, эквивалентная 100–120 граммам мяса. Дёшево и сердито. Обычные овощи выше названных жизненно важных компонентов практически не содержат. Почувствуйте маленькую разницу между честной «эрзац-едой» (скудным, но полноценным питанием) и целлюлозной «пайкой смерти» (грубо обманывающей желудок имитацией пищи). Азбука диетологии... В брошюре 43-го года про такие «тонкие подробности» осадной кулинарии — ни словечка. «Грамота фраеру вредна..., овощей всё рано не было» В конце ленинградцы ели» «деревянный хлеб...»

Деревянный хлеб! Вы его встретите на полках через несколько лет. На планете всё уже сожрано, вытоптано и изосрано — и этот «Рубикон... вы уже перешли» Учтите, блокадники, что шампиньоны — наиболее вопиющий пример сознательно закрытой возможности для мирных жителей Ленинграда, собственными силами, не затрудняя власти, обеспечить себя спасительными продуктами питания. А так список хорошо известных уже в начале 40-х годов, простых и недорогих технических приёмов, позволяющих, не сходя с места, добыть или изготовить любые жизненно необходимые ресурсы из лежащего под ногами бросового сырья, — бесконечен. Первая Мировая война и послевоенная разруха дали европейцам (особенно немцам) колоссальные стимулы изыскания всяческих резервов для выживания... Мсье Марселен Бертло оказался прав — не прошло и полувека после его исторического спича, как люди научились, пусть и не в буквальном смысле, питаться древесиной. Однако счастья им это не принесло... И спасения — тоже. Вот только не говорите, будто оно «само случайно вышло». Шестьдесят с лишним лет прятать подобный «косяк» — большая и грязная политика.

Глава 27. Целлюлоза — сырьё и еда

Хорош примерчик? Разумеется, не так уж оно просто... Изготовить из произвольного состава растительной массы, то есть сучьев, коры, травы и палой листвы, съедобные углеводы — одна задача... Получить из аналогичного материала полноценные белки, жиры и насыщенные кислоты (замену мяса) и витамины — совсем другая, раз в сто сложнее... Сделать исходное целлюлозосодержащее сырьё непосредственно съедобным для людей — третья... Она сложнее раз в тысячу. О получении из органического мусора «технических полуфабрикатов» (например, жидкого топлива, моющих средств, лаков, искусственных волокон, растворителей и прочей «большой химии») — лучше поговорите с инженерами. Но, уже на втором уровне — всё решаемо... Зря ленинградцам морочили головы голой «питательной ценностью». Реальность оказалась совсем другой.

Есть и другой подход к проблемам питания. Всё в мире можно легко выразить через энергию. Универсальная валюта природы, её «золотой стандарт». С точки зрения физики, организм жив за счёт того, что в нём «сгорает» потребляемая пища. Правда, малая часть съеденного вещества тратится на «строительство» самого организма, но это уже детали.

1 кВт-час электричества точно равен 3,6 МДж механической работы или 860 килокалориям тепловой энергии, примерно эквивалентен 0,5 литра бензина или 1 кг сухой растительной органики (при полном использовании тепла сгорания в кислородной атмосфере). Жизнь — точный баланс между расходом энергии на добычу еды и использованием добытого. Для человека, с его потребностью ежедневно получать 2–3 тысячи килокалорий, «эффект выгоды» от добычи пропитания, в пересчёте на 1 килокалорию затраченной энергии, за последние 10–15 тысяч лет менялся в следующем порядке:

Примитивное присвоение ресурсов дикой природы.

1. Охота на мегафауну (мамонт, шерстистые носороги и пр.) — более 3000 килокалорий;
2. Охота на крупную дичь (лоси, олени, кабаны) — приблизительно 1000 килокалорий;
3. Охота на мелкую дичь и рыболовство — максимум 250–300 килокалорий;
4. Собирачество дикорастущих плодов и злаков — менее 200

килокалорий;

Переход к выращиванию продуктов питания и одомашнивание животных.

5. Кочевое скотоводство — 100–200 килокалорий;

6. Загонное скотоводство — 30–50 килокалорий;

7. Ручное (мотыжное) земледелие — 10–20 килокалорий;

Переход к оседлому земледелию интенсивного типа.

8. Земледелие с использованием гидротехнических сооружений — 7-10 килокалорий;

9. Стойловое скотоводство — менее 10 килокалорий;

10. Земледелие с использованием тяглового скота — менее 3–5 килокалорий;

Сельское хозяйство индустриального типа.

11. Интенсивное земледелие, с использованием машин и удобрений — менее 0,2–0,3 килокалории;

12. Интенсивное земледелие в закрытом грунте (теплицы) — менее 0,1 килокалории;

13. Промышленное животноводство в закрытых помещениях — менее 0,1 килокалории;

Производство продуктов питания из «не пищевого» природного сырья.

14. Химическая переработка несъедобной растительной органики — 150–300 килокалорий;

15. Производство пищевой органики в «биореакторах» — ~0,01-0,02 килокалории;

16. Химический синтез органики из воздуха, воды и минералов — ~0,01 килокалории;

С третьей строчкой с конца — случился маленький облом. Полученное самогонной перегонкой рафинированное масло оказалось ядовито. Артриты, кариес, поражение одноклеточными паразитами (вроде Кандиды и Аспергиллы), аллергия, гепатит, астма, аритмия, бессонница и депрессия — во всём этом в последнее время подозревают рафинированное масло. То есть — произошла жопа. Та, которая событие.

Но, допустим, с первого раза не получилось. Та же строчка знаменует качественный переход человека от существа-падальщика, лопающего только относительно готовые для употребления продукты, к универсальному хищнику с «внешним пищеварением», способному жрать

абсолютно всё. Ведь мы могли бы относительно просто и дёшево «перерабатывать на еду» (точнее, аккуратно разложить на питательные составляющие) практически любой биологический материал. Если бы знали, как и чем это делать. «Ломать не строить...» Это химический синтез «с нуля» жиров, белков и углеводов дьявольски труден. А воспользоваться чужой клетчаткой, после лёгкой обработки (по-человеческим понятиям «лёгкой», по меркам животного мира даже нагрев воды до кипения — уже крутой «хай-тек») — неужели не смогли бы?

Всего полтора века назад (или как теперь, два века вперёд?), кстати, искусственное создание сложных органических соединений «напрямую из элементов» считалось невозможным. Наряду с мифическим «теплородом» химики, на полном серьёзе, рассуждали о не менее мифической «жизненной энергии», без участия которой органический синтез «не протекает» в обычной пробирке, а требует обязательного участия живого организма. Скажем мягко, моя «биохимия», в те времена, шла в одном разряде с «астрологией», «алхимией» и прочими лженауками. Если доживу до контактов с автохтонными коллегами — будет интересно проверить. В XVII веке «алхимия» и «астрология» как раз науки. Равно, как и теология. А физика вообще — «натуральная философия», обильно приправленная мистикой... Для большинства аборигенов XXI века оно до сих пор обстоит точно так же.

Пусть вас не удивляет кажущийся разброс порядков числовых значений для синтеза, переработки готовой органики и сверхинтенсивного её выращивания в искусственных условиях. Дело в источнике энергии, расходуемой на преобразование несъедобного сырья в удобоваримую пищу. В первом и последнем случаях на метаморфозу расходуется «энергия извне» (тепло, электричество, механическая работа), а во втором — большая часть «расхода» покрывается за счёт «внутренней энергии» продукта. Например, разложение целлюлозы ферментами на составляющие сахара гораздо экономичнее, чем синтез этих сахаров «с нуля», хотя бы потому, что можно непосредственно «сжигать» их часть в ходе реакции и таким образом экономить на «сторонних» энергетических ресурсах. Особенно ловко это выходит у грибов. Питаясь несъедобной для прочих живых существ бросовой клетчаткой, гриб добывает в процессе и жизненную силу, для собственного роста, и материал для этого. А мы, люди, в свою очередь, через всего одно пищевое звено (гриб), получаем себе на стол полноценный животный белок. В отличие от капризного к чистоте компонентов химического производства или «биореактора» (вроде герметичной прозрачной цистерны с хлореллой, куда нагнетают

углекислый газ и нужные химические вещества для лучшего усвоения ею искусственного света), гриб неприхотлив. Удобрения ему годятся самые дешёвые, а основным расходом энергии становится обработка будущего компоста острым паром, с целью избавить культурную грибницу от грибных конкурентов. В результате, тонна компостной массы для шампиньонов среднего качества обходится примерно в 50 долларов США, а вес плодовых тел (не считая массы самой грибницы), выросшей на этом компосте, достигает 150–200 килограммов. Паразитизм себя оправдывает!

Гриб, наверное, считает главным паразитом себя... И ошибается. На самом-то деле он трудится «в поте лица», перерабатывая мусор. Сам себя согревая, обслуживая и обеспечивая питанием. С пищевыми дрожжами, например, возни гораздо больше. Хотя тоже грибок. Им подавай сахарный бульон, тепличные условия, очищенную воду и прочие «разносолы». Естественно, что они обходятся дороже. А с точки зрения кулинарных достоинств — много хуже «классических» грибов. От тех нам попадают в рот только деликатесные «плодовые тела». А отжатый прессом дрожжевой бульон содержит всё сразу, грубо говоря «и вершки, и корешки» (и какашки) без разбора... С соответствующим вкусовым эффектом, да. Аналогичная беда с осуществляющими фотосинтез водорослями. Редкая по вкусовым качествам гадость...

Можно уныло констатировать, что самый выгодный на свете промысел — грабёж «чужих» продуктовых запасов и сбор дани. Полезный выхлоп от занятия разбоем превышает все мыслимые выгоды честного труда. Хоть в обществе, хоть в живой природе. Особенно, если дело касается «узаконенного» бандитизма, в исполнении государства. Человек-труженик, в такой системе отношений, уподобляется части «кормящего ландшафта». Ничего личного — основы термодинамики... Мест на вершине «пищевой пирамиды» всегда меньше, чем желающих. А можно и призадуматься над глубоким подрывным политическим значением приведённых выше фактов. Заодно вспомнив, что у людей любое техническое преимущество всегда и моментально трансформируется в социальные притязания. Причём, на удивление быстро. Стоит появиться какому-то ресурсу или излишку — тут же образуется желающий его присвоить.

Я ведь сознательно не разделяю добычу еды, сырья для производства одежды и утвари, топлива и строительных материалов. В конечном итоге всё можно выразить в энергетических затратах. Чукча ест мясо, одет в меха, живёт в чуме из оленьих шкур. Его жизненный ресурс — охота. Японский крестьянин XVII века одет в соломенные циновки, он ест рис, в доме из веток и соломы, основа его жизни — земледелие. Горожанин из

XXI века всё необходимое (и много чего лишнего) получает в виде продукции крупной индустрии. Ему хорошо... Он считает себя «солью земли» и царём природы. Если в первобытном мире особого выбора между способами добычи еды и сырья не было, то, с развитием науки, всё больше и больше натуральных продуктов естественного происхождения стали вытесняться сносными заменителями «индустриального» типа. Редкое и дорогое, за последнюю сотню лет, стало дешёвым и общедоступным...

Волшебные слова «глубокая переработка», уже во второй половине XIX века, подарили миру различные суррогаты природных материалов. Кость, мех, растительное и животное волокно, и даже продукты питания научились производить из простого, часто бросового, и, следовательно, доступного и дешёвого сырья. В первую очередь, из продуктов переработки древесины и отходов сельского хозяйства. Но тут кроется камешек, через который, в XX веке, лихо попыталась перепрыгнуть индустриальная цивилизация.

Все ресурсы делятся на «возобновляемые», «добываемые» и «производимые». Просьба не путать. Первые — постоянно растут сами. Вторые — наоборот, лежат уже готовые. Третьих — в природе вовсе не существует, их приходится создавать искусственно. Нефть, газ и уголь, копившиеся в недрах планеты сотни миллионов лет, человечество нагло посчитало своими и почти израсходовало всего за пару веков. Семь миллиардов прожорливых двуногих обезьян, заполонивших Землю к началу третьего тысячелетия, хотят продолжать увлекательное занятие «добычи» природных ресурсов. Хотя их доступные запасы — тают на глазах. Индустриальная экономика, основанная на ископаемых энергоносителях, на глазах дожирает собственную «кормовую базу». Опыт блокадного Ленинграда до одури страшная, но поучительная демонстрация финала подобного расточительства. «Рукотворного конца света» Нет больше подвоза всего и вся со стороны? Значит, закончилась эпоха «престижного потребления»... Навсегда. И? Выживайте, ха, «цари зверей», как сумеете...

Что можно предложить взамен? Хорошая мать-природа, в аналогичных случаях, частенько прописывает избытку фауны «живительную эвтаназию». Были уже случаи... Поскольку приспособиться к питанию фотосинтезом человек не способен — надо искать альтернативные источники сырья, еды и энергии. Причём, срочно. А это, если вдуматься, «подрыв основ существующего строя» (нахваталась в документах середины XX века зубодробительных формулировок). Почему? Добычу минерального сырья, его перевозку, обработку и распределение очень легко

контролировать. Разделение труда, потоки товаров и капиталов — источник силы, денег и власти. Зато с хозяйствами, живущими «на всем своём», властям справиться гораздо сложнее. Последние очаги «натуральной экономики» ни одному государству не удалось ликвидировать до сих пор. Есть подозрение, что в грядущих глобальных неурядицах только они и выживут. Вопрос — в «цене перехода»...

Поясню мысль. Возвращаясь к «методу энергетических эквивалентов», уголь, нефть и газ — замечательные вещи. Отличные источники сырья для промышленности, пока их добыча рентабельна. Но, есть у ископаемых углеводородов один фатальный недостаток — абсолютная несъедобность. В отличие от целлюлозы и фунгина... В середине XX века человечество проскочило рубеж, за который (как наглядно показывает опыт Блокады) ему соваться совсем не следовало. Переход многомиллионных мегаполисов, в которых сегодня проживает основная масса современного человечества, с «деревянно-бумажного» быта на пластик и металл — это смертельный приговор нашей урбанистической цивилизации. У Ленинграда, в 40-х годах, ещё имелся реальный шанс на спасение... А теперь — поздно пить «Боржоми». Выражаясь высоким стилем, мой вариант «Омега» — это программа ликвидации государства индустриального типа, с сохранением остатков трудоспособного населения за счёт доступных к переработке в пищу запасов природной органики. Когда таковых нет, а кругом одни только стекло, композиты и «биологически нейтральные» пластики — обитателям «бетонных джунглей» 100% амба...

Почему? Всего лишь потому, что пластик не годится в переработку. Бросьте в ванну таракана и откройте затычку в ванной. А запасаемая в природной органике энергия — особенная. Она — универсальная. В том числе — съедобная, а ещё — она общедоступная, ага... В естественных условиях земные растения утилизируют не более 0,5–1% солнечного света. Редко, при особо благоприятных обстоятельствах — 1,5–2%. Однако, планета большая. Годовая продуктивность фотосинтеза, в расчёте на один квадратный метр поверхности Земли, всё равно огромна. Без всяких солнечных батарей и химической промышленности...

Естественные растительные сообщества обеспечивают:

Смешанный лес среднего возраста — 5 000 килокалорий;

Молодой сосновый лес — 7 500 килокалорий;

Влажный субтропический лес — 13 000 килокалорий;

Влажный тропический лес — 20 000 килокалорий;

Степь средних широт — 2 500 килокалорий;
Открытый океан (фитопланктон) — 1 000 килокалорий;
Прибрежная полоса океана в средних широтах — 2 500 килокалорий;
Прибрежная полоса океана в районе экватора — до 20 000 килокалорий;
Искусственные растительные сообщества (сельскохозяйственные культуры) обеспечивают:
Пшеница, в среднем по миру — 1 300 килокалорий;
Пшеница в Нидерландах (максимальная урожайность) — 4 400 килокалорий;
Пшеница в странах «третьего мира» — 900 килокалорий;
Рис, в среднем по миру — 4 300 килокалорий;
Рис в Японии (максимальная урожайность) — 5 500 килокалорий;
Рис в странах «третьего мира» — 1 700 килокалорий;
Картофель, в среднем по миру — 2 200 килокалорий;
Картофель в США (максимальная урожайность) — 4 100 килокалорий;
Картофель в странах «третьего мира» — 1 400 килокалорий;

Средняя суточная плотность потока лучистой энергии Солнца на экваторе, круглый год — около 250 Вт/кв. метр, в средних широтах (за счёт холодного сезона) она поменьше. На 30-й широте — 200 Вт/кв. метр. На 40-й широте — 160 Вт/кв. метр. На 50-й широте — 138 Вт/кв. метр. На 60-й широте — 106 Вт/кв. метр.

Что всё это значит? В наших «северных палестинах», каждый квадратный метр самого обыкновенного русского леса, в течение года, даёт прирост биомассы, достаточный для производства биологически полноценного суточного пайка (не менее 2–3 тысячи килокалорий), с учётом разумных технических потерь на процедуру химической или биохимической переработки. Теоретически, всего трёх с половиной «соток» заросшей деревьями земли (вовсе не сельскохозяйственных угодий!) достаточно для постоянного обеспечения пищей (без рубки деревьев) одного взрослого едока. А за счёт простого сбора-переработки опавшей листвы, хвои, валежника и прочего лесного мусора (современная химия — это великая наука) с естественных даров приблизительно одного гектара лесных угодий может бесхлопотно жить (питаться, одеваться, обустроить свой быт, топить и освещать жильё) целая семья. Причём, не

прозябать, а иметь городской уровень потребления, соответствующий первой трети-середине XX века... То есть, очень прилично, хотя и без излишеств. Не надо ни пахать, ни сеять, ни жать, ни охотиться. Максимум, для забавы и разнообразия, собирать иногда грибы-ягоды...

Такие дела. Ах да, забыла добавить самое крамольное — семья может жить в здоровых условиях, посреди почти нетронутой природы, не платя налогов (попробуй, найди в лесу) и не покупая в магазине ширпотреба «с ценовой накруткой». В полностью автономном режиме. Ну, какое государство потерпит такое к себе неуважение? Вот вам и «город-сад»...

Поясню расклад, ради самых непонятливых (и к вящему огорчению полковника Смирнова, хотя написано для всех). Разрешаю конспектировать... Ленка обещала, по авторским тезисам, начитать своим голосом учебный «ролик», с подходящим видеорядом... В истории человечества, после последнего оледенения (что было до — изучено плохо, следы культурного слоя и древних стоянок стёрли ледники), можно выделить три принципиально важных явления: кризис палеолита (когда все человеческие общины планеты находились примерно на одинаковом уровне культурного развития), «неолитическую революцию» (термин ввёл английский археолог Гордон Чайлд), когда часть людей перешла от присвоения готовых природных продуктов питания к их систематическому выращиванию, и первое появление государства (в форме ранних городов). Самый старый город планеты — Чатал-Гююк. Ему примерно 14 тысяч лет. В Чатал-Гююке, кстати, упомянутое государство, также впервые в истории, и угробили... Такое впечатление, что однажды жители согнали в святилище (где по обычаю хранились казна, сокровища и ценные запасы) своих вождей, жрецов, военачальников и прочую «элиту», подпёрли двери дубьём... да и спалили всех «любимых руководителей» живьём на хрен. Новых приглашать не стали, и потом, тысячи лет, жили долго и счастливо, сохранив превращённые в памятник руины, видимо, ради назидания потомству... Что интересно, пепелище тысячи лет не разбирали и не грабили. Уже в наше время, под слоем мусора, золы и людских костей, там обнаружили солидные запасы горного хрусталя, блоки обсидиана и кремня (драгоценных тогда материалов для каменных орудий труда). Площадь, вокруг бывшего храма, содержали в чистоте, зато само «наследие государства» так постепенно и зарастало грязью до прихода учёных, хотя остальной город, ещё много веков после того, процветал, строился и расширялся. Короче говоря, каждая серия научно-технических революций начинается возникновением государства и кончается его крахом.

Сколько раз этот печальный цирк повторялся в разных концах Земли

— не знаю. Другая профессия... Зато могу сказать, что толчком к зарождению деспотии государства всегда оказывался очередной мучительный переход от охоты-собираательства (после климатической катастрофы или общего упадка культуры в Тёмные Века) к оседлому земледелию, а сигналом к её очередному уничтожению — скачок производительности труда, внезапно делающий излишними сверхсложные общественные конструкции и государственную машину. Причём, чувствительным индикатором «переломной эпохи» неизменно является цена и доступность продуктов питания. Христианский принцип — «будешь добывать хлеб в поте лица своего» (служащий основой государственной власти) в такие моменты перестаёт работать. Совсем...

Если очень грубо, пока человек живёт хорошо — никакое государство ему и даром не надо. В тропиках каждые три «хлебных» дерева способны прокормить одного взрослого, без малейших усилий с его стороны... Двенадцать спелых бананов (тоже прямо с дерева) — дневная норма вкусного и высококалорийного питания... (белковое голодание — отдельная тема, но, и довольно долгое время, на одних бананах прожить можно) Если учесть, что урожайность бананов на два порядка (если точно — в 105 раз!) выше урожайности пшеницы — зачем вообще работать? Всего и так полно! Грейся на солнышке и жди, когда до тебя доберутся белые колонизаторы. Откуда они возьмутся? О! Это очень интересный вопрос. Вся беда в том, что человек — существо вездесущее, а бананы растут только на юге. Охота же — дело ненадёжное. Только привык подсовывать мамонтам доски с гвоздями и ждать, когда слонег упадёт — а они кончились. Только переключился на дичь поменьше — и той не стало... Последний технологический писк мезолита — лук и стрелы (позволяющие не гоняться за добычей своими ногами), кое-где так и оставшийся неизвестным («высокие технологии», однако), буквально сметает мелкую быстроногую фауну (до зайцев и сурков включительно). Как дальше жить? Кому-то повезло... Следуя за кочующими стадами, вчерашние загонные охотники, мало-помалу, перешли в категорию скотоводов. А кто-то невезучий, погибая от голода в болотистой местности, обильно заросшей дикими злаками (именно так выглядели тогда древняя Месопотамия и дельта Нила), с горя, изобрёл земледелие. Привязал себя к полям, амбарам и сезонному циклу сельскохозяйственных работ... И попал. Точно в соответствии с наукой бородатого Кырлы Мырлы о том, что «произвести прибавочный продукт — сравнительно легко, трудно только его присвоить». Чужое добро, готовое к употреблению, неудержимо влечёт паразитов. Грабить выгодно. Государство заточено под три функции —

захват, удержание и сохранение в веках власти над людьми. О каком-то развитии новых знаний или технологий (чреватых сменой существующего строя), с указанного момента — ни-ни. Настаёт стабилизец.

Замечу, что жизнь «оседлого земледельца», по сравнению с вольным охотником или собирателем — далеко не сахар. Пища у него теперь хоть и регулярная, но скудная и однообразная. А главное — неполноценная. А социальное положение — и вовсе ниже плинтуса. Жизненные перспективы — легко догадаться какие. «Право первой ночи» и тому подобные «радости» подневольного труженика возникают вместе с его закабалением и известны у всех оседлых культур... Он бы взбунтовался, только скинуть уже наброшенное ярмо обычно тяжелее, чем не допустить его появления. Из тысячелетия в тысячелетие поколения властителей передают друг другу рецепт удержания в покорности — «достатка холопа должно едва хватать на жизнь и не более». Тогда он тупо продолжит работать-работать-работать. А стоит дать подданным слабину — они тут же размечтаются о «равноправии», а то и о чём похуже...

Наука тонкая... Про предельную норму «закручивания гаек» я уже упоминала? Обычно, для вспышки голодного бунта достаточно урезать рацион подчинённых более чем на одну треть. Верно и обратное... Для «сытого бунта» вполне достаточно роста благосостояния на ту же самую одну треть. Например, сокращения рабочего дня с 15–16 до гуманных 8-10 часов. Проверено многократно. Особенно — на старом парусном флоте... Почему это так? Когда у ранее трудившегося без отдыха человека внезапно появляется свободное время, его надо немедленно занять чем-то осмысленным... Иначе — начнутся поиски «развлечений» (часто грубых и жестоких), ссоры, драки, разврат, разные подрывные разговоры... споры с командирами и так далее... Гораздо безопаснее, когда матросы от зари до зари без усталости дряют медяшки, скребут палубу или чинят такелаж... Мало кто из людей по своей воле склоняется к культурному и содержательному досугу... «Масса», как справедливо заметил Густав Ле Бон, постоянно жаждет «хлеба и зрелищ». Обеспечить её только хлебом, оставив прочее на волю случая — крайне неосмотрительно. «За уши тянуть к высоким идеалам» — трудоёмко. Развлекать «по полной программе», как древнеримских плебеев периода упадка Империи — зрелища стоят дорого. Их нужно много, чтобы забыться. В Советском Союзе пару раз попробовали сэкономить на «хохмочках для народа» — и получали мешки почтовых открыток: «верните телепередачу, верните, скорее же!»

Оцените юмор ситуации. Мало освободить труженика от угнетения, досыта накормить и одеть. Это, как раз, на современном техническом

уровне, сравнительно просто. Это умели делать ещё в древнем Египте. Надо углеводы? У современной высокоурожайной пшеницы (50–80 ц/га) вес зерна в колосе примерно равен весу стебля с листьями, то есть на 100% массы приходится 50% годной для приготовления пищи крахмалистой массы. Хочется мяса? Стойловый откорм крупного рогатого скота позволяет превратить 10 кг зернового комбикорма в 1 кг говядины, или 3 кг свинины, или 5 кг курятины. Азиаты, из экономии, выращивают «на мясо» насекомых. Там выход белка с 10 кг сухого корма иногда достигает 8–9 кг личинок жуков (я бы не рискнула взять такое в рот, личинки содержит массу гормонов, но «мясной голод» — не тётка). Не хочется работать в поле? Химия позволяет выделить из каждого 1 кг сухой древесины не менее 50% чистой целлюлозы. Получите ткани, бумагу, бытовую химию... Ко всему прочему, целлюлоза — природный полисахарид, не перевариваемый в желудке, подобно крахмалу, но легко разлагающийся на съедобные моносахариды типа глюкозы и фруктозы ферментами или минеральными кислотами... Лень возиться с выращиванием скотины? Ту же древесину и оставшуюся после обмолота солому, с помощью грибов, легко превратить в полноценный белок прямо на месте. Захотелось витаминов? Пожалуйте в парник... Всё что угодно растёт круглый год под крышей при сумасшедшей урожайности.

Так что же произойдет, если взять и резко поднять жизненный уровень населения за счёт прогресса в области техники и сельского хозяйства? Ха... «Как только люди перестают бороться за свою жизнь с природой, они начинают бороться друг с другом за власть и почести...» Забыла, кто это сказал. Основных вариантов такой борьбы всего два. Без государства и в рамках государства. Какой из них лучше? Ну... Политик из меня тоже никакой, а как химик-пищевик — могу заявить, что выбор чрезвычайно сильно зависит от личных предпочтений и ситуации. Какие-то социальные группы получают выгоду в первом случае, какие-то — во втором. Остальные — страдают. Если пустить дело на самотёк, пострадавших окажется большинство. Могу проиллюстрировать графиками, «как оно бывает»...

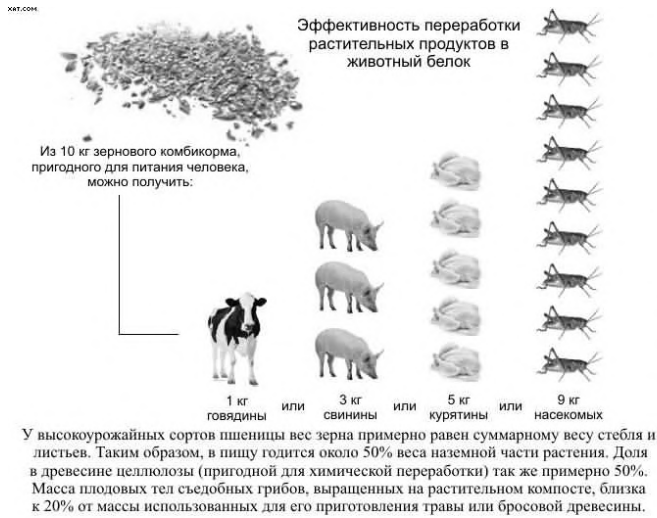

Сравнительная пищевая ценность порошка из грибов и других распространенных продуктов

Продукт	Содержание основных органических веществ в 100 г продукта			Количество калорий в 100 г продукта
	белки	жиры	углеводы	
Порошок из белых грибов	42,5	12,2	19,4	227,0
Порошок из шампиньонов	45,5	3,8	20,9	192,0
Хлеб ржаной	5,5	0,6	39,3	190,0
Хлеб пшеничный	6,9	0,4	45,2	217,0
Говядина средняя	16,0	4,3	0,5	104,0
Судак свежий	10,4	0,2	—	44,0
Картофель свежий	1,0	0,1	13,9	63,0
Капуста свежая	0,9	0,1	3,5	20,0
Белые грибы сушеные	33,0	13,6	26,3	224,2
Белые грибы маринованные	31,5	3,5	29,6	116,7
Грузди соленые	11,0	1,9	61,85	201,4
Рыжики соленые	31,85	3,75	47,75	183,7
Грибы сушеные черные (подосиновки, подберезовики, моховики и пр.)	33,5	4,8	30,3	175,7

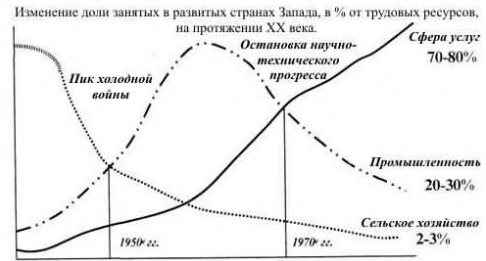
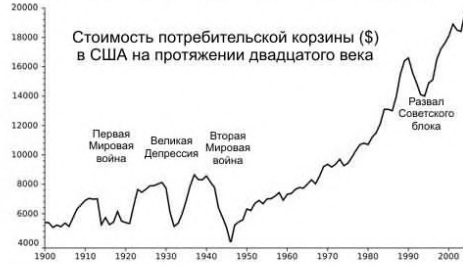

Пищевое производство в Новое Время и эпоху Научно-Технической Революции. Факты и статистика

Итак. Главный вопрос дня: «можно ли совместить приемлемый (для нас) уровень жизни с минимальной эксплуатацией (господ уже перестреляли) и отсутствием социального террора?» А если можно, то, как именно? Крайне желательна наглядная демонстрация, на исторических примерах. И, учитывая запросы «потенциальных потребителей» (подавляющее большинство или служили, или служат, или считаются служащими) — объяснять всё попроще и обязательно, ну хоть с небольшой примесью «квасного патриотизма»... Специфика жанра...

Тысячи лет многократная разница в урожайности сельскохозяйственных культур между плодородными субтропиками (зона древних цивилизаций) и приполярными широтами (севернее 45 параллели ни одна из них, кроме России, никогда не забиралась, омываемая с севера тёплым Гольфстримом Европа не в счёт), при любом конфликте давала «южанам» колоссальное одностороннее преимущество. То, что «северяне» из своей суровой природы буквально выгрызали зубами, на «южан» практически валилось с неба, как спелые бананы на папуаса. В результате «северяне» могли только кое-как бороться с набегами (а общество «недостаточного прибавочного продукта», при всей его очевидной бедности, тем не менее, всегда и везде — лакомая жертва для «социальных

паразитов», особенно, охотников за рабами). Иногда давать врагу сдачи, но стратегически, оставаться в вечном проигрыше. Веками догонять более успешных и продвинутых соседей, без реального шанса сократить разрыв.

И, тем не менее — «если долго мучиться, что-нибудь получится». Выражаясь казённо — «закон перехода количества в качество никто не отменял». Цивилизация, в её современном виде — продукт ума, злобы и отчаяния изгоев, загнанных людьми и природой в ситуацию, когда можно только умереть или победить. Кто когда-то не ввязался в эту борьбу — до сих пор, голяком, в тропиках, околачивают с пальм кокосовые орехи... Мы — потомки победителей... И наследники. Продолжатели неведомых, за давностью лет, первооткрывателей. Изобретателей огня, земледелия, кирпича, колеса, железа, паруса и динамита... Странно рассуждать о бытовых, в сущности, предметах в возвышенном стиле, но иначе не сформулировать. Время — сжимаемо. Суровый научный факт. Для лесистых районов Северной Евразии простая технология переработки древесины на еду — новая революция, по значимости сравнимая с «неолитической»... Сезонный сельскохозяйственный цикл — просто выбрасывается, за ненужностью. Разница между тропиками, субтропиками и умеренными широтами исчезает...

Глава 28. Политика «управляемого голода»

Помню, как, когда до защиты диссертации осталась пара часов, я сидела, сжавшись в комочек и молча ужасалась собственному нахальству. Вольно Володе мне советовать, он по другому ведомству карьеру делал... А я уж точно знаю, как в «серьёзной науке» относятся к персонажам, вырывающимся за рамки привычного. Их тупо гнобят. Вот соберутся сейчас корифеи, снисходительно усмехаясь, покивают головами на мой бессвязный бред и вынесут беспощадный вердикт самонадеянной выскочке... Как известно, «на ура» проходят только работы, в которых собственные мысли соискателя скромно теряются посреди обширных цитат классиков и корифеев. На самостоятельные исследования смотрят косо. На попытки опровергнуть что-то привычное — изволят гневаться. Если в школьном курсе истории сказано про Средневековье, что оно «мрачное», то запоминай, повторяй и не выпендривайся...

А почему, если Средневековье, то обязательно «мрачное»? О! Заученная формула ответа на этот вопрос мигом отскочит от зубов любого современника, некогда посещавшего среднюю школу «тоталитарного типа». «Там же была сплошная феодальная раздробленность, и совсем не было государства!» Делаем пометку в уме, что школа, где в его голову вколотили данную максиму — тоже государственная. Никаких других учебных заведений человек сроду не видывал... Охоту читать книжки самостоятельно, а тем более, самостоятельно думать, ему в этой школе успешно отбивали много лет... (вы думали, что литературу сделали занудной просто так?) А в свободное от уроков время он смотрел по государственному телевидению снятые за счёт государства фильмы, пропагандирующие государственную точку зрения на любые жизненные вопросы. Кстати, не важно, в какой стране снятые... Мнение государства на данную тему приблизительно одинаково во всём мире. М-да... Потом, самые продвинутые «гомункулусы», продолжали образование в государственных вузах, аспирантуре и докторантуре. Выбились в профессора и академики. За государственные деньги, выполняя волю государства... И этим людям я должна убедительно доказать, что уже существует способ сделать государство вообще никому не нужным? Что с исчезновением государства (как уже неоднократно бывало) вовсе необязательно наступает крошечная тьма, небо не рухнет на землю, а жизнь (вот они, факты и выкладки), спокойно продолжается и, довольно

часто, становится заметно лучше? Да легче доказать рыбам, что кто-то обходится без воды...

Он появился совершенно бесшумно. Просто возник. Точнее, воздвигся, из сумрака, тишины и отчаяния пустого кабинета. Как всегда — абсолютно уверенный в себе, как всегда — сильный и всемогущий, как античный бог. Опустился на одно колено, словно рыцарь из старинных легенд... Крепко сжал мои ледяные, от тоскливого ожидания, ладошки... Некоторое время изучающее рассматривал, а потом — быстро чмокнул в кончик носа...

— Боишься, Галчонок? — тебе-то хорошо насмеяться над бедной девушкой...

— Ага! Чувствую себя террористкой, — чуть заметно дёрнулся на кодовое слово, — Сельскохозяйственной.

— Брось, отличная работа... С изюминкой, — вот именно за эту «изюминку» мне сейчас как всыплют...

— Ты сам, дальше вступления, текст читать пробовал? — если честно, у меня там суцая ересь.

— Зачем? — сердце остановилось, — Я ведь пообщался с рецензентами... — понимающе прищурился, — Не о том беспокоишься... И не того боишься... — жёстко усмехнулся, — Тебе пора выходить в люди. Для этого нужна идея. В тексте идея есть и, — замаялся, — Как мне сказали — она аргументировано обоснована. Вполне достаточно.

— Нет у меня там никакой идеи... — как известно, без вложения «патриотизма» теперь даже рекламу не сочиняют.

— Ошибка... — Володя стал серьёзным, — Я тут кое-с-кем переговорил... Почему-то считается, что писать о гипотетическом будущем России надо обязательно в стиле «Наша мама — лучше всех!». И чтобы — державность и прогресс. Типа «без государства мы все до сих пор пахали бы землю деревянной сохой и ходили в лаптях». Только так.

— Пробовала — не идёт... — действительно, с души воротит, — А какую идею, в моей писанине, отыскал ты?

— «Бывают на свете вещи поважнее мира и пострашнее войны...» — удивил. Я старалась писать сухо.

— И как дальше жить?

— Гордо! — поднялся и потянул из кресла меня, — Кому надо — тем понравится. Правда сладкой не бывает.

Странно... Столько времени прошло, а будто вчера. И подобранный тогда материал — нынче как по заказу. Начиная с первого графика «Численность населения и цены на зерно в Европе с 1200 по 1800 годы новой эры». Хотите, я покажу принципиальное отличие Высокого

Средневековья (где отсутствует государство) от Нового Времени (эпохи абсолютизма и национальных государств), с точки зрения обычного человека? Смотрите внимательно. Всё предельно просто. Сплошная линия — численность населения. Пунктир — цены на основной продукт питания. Пока не возникло крупных империй — Европа столетиями жила при «нулевой» или «отрицательной» инфляции. Численность менялась, но цены снижались! Как минимум — всегда (!) отставали от роста населения. А с начала XVI века — всё перевернулось. Пунктирная линия пересекла сплошную и пролегла выше... Начался период галопирующих цен, голода и лишений. Наступили нищета, произвол и катастрофическое падение жизненного уровня. Помните, отношения расхода кормов при выращивании скота и птицы? За многие тысячи лет они вообще не изменились. Зерно при любых режимах ценят примерно в 11 раз дешевле говядины, где-то в 4 раза дешевле свинины и в 6 раз дешевле курятины (или яиц). Работа стоит труда и ресурсов. Но! При натуральном хозяйстве всё производимое потребляется на месте. И не отнять... А в условиях рыночной экономики (крышуемой государством) — добро отнимается, перепродаётся, вывозится, обращается в деньги и закладные, отбирается в качестве налогов... И не поспорить. Маленький пример:

Душевое потребление продовольствия, с окончанием «мрачного Средневековья», упало в разы. В Центральной Европе, например, мясной рацион, в XII–XIV веках составлявший, для простого крестьянина, около 100 килограммов (!) в год, сократился впятеро и к середине XIX века не превышал 20 килограммов... Носивший в Средневековье сапоги, крестьянин аж до XX века (верных 400 лет), оказался обречён ходить босым... Как говорится, спасибо, родное правительство... Почему? Возить по разбитым средневековым дорогам низкокачественное зерно или фураж дальше 25–30 км — мучиться себе в убыток. Казалось бы скотом (стоимость которого на порядок выше кормов) уже можно торговать с выгодой. Да только вдоль дорог сидят разбойники... Возможность отнять у крестьянина корову или лошадь без возможности её продать — никому не нужна. Феодал и хотел бы таким образом обогатиться, да не в состоянии. И съесть больше обычного человека он тоже не может. Та же проблема у купца. В результате мясо, шкура, шерсть, перо и так далее, при натуральном хозяйстве — в основном доставались их производителю. А сытый производитель — он ещё и гордый. Чуть что не так — берётся за оружие...

Можно долго говорить о причинах хозяйственного подъёма в Европе, сделавшего возможным феномен «Высокого Средневековья» и

сопутствующую ему «Городскую Революцию» XI–XII века. Чего стоят, например, порядки в тогдашних коммунах... В средневековых городах, что естественно для общин, управляемых самими работниками — обычной нормой была 48-часовая рабочая неделя-шестидневка, которую заново смогли вернуть только в XX столетии. Члены гильдий имели право на 25-30-дневный отпуск. Оплата труда была удивительно высока... В сопоставимых ценах, горожанин времён Крестовых походов зарабатывал в 15–20 раз больше, чем точно такой же работяга из XVII века, и примерно втрое больше (если пересчитывать на серебро), чем работник равной квалификации начала третьего тысячелетия. «Вольный город» проиграл борьбу со своими внутренними и внешними врагами... Сельское население государство натурально скрутило в бараний рог... И тем не менее...

Как тогда сказал Володя? Бывают на свете вещи поважнее мира и пострашнее войны? В точку! Схватка между полностью самостоятельным производителем, автономно обеспечивающим себя и семью едой со всем необходимым для жизни, и властью — была долгой и кровавой. Замечу, эта борьба продолжается... Всё что нам известно о Средневековье — мы знаем со слов его врагов. Основная масса населения тогда была безграмотной, а летописи и архивы сохранились только там, где победило государство. Редкие исключения, вроде Библиотеки Ватикана (вполне себе церковный спецхран), подтверждают правило. Вся информация о возможности полной свободы ныне упрятана, как минимум, под 3–4 слоями «дезы». Свою лепту лжи внесли и писцы «королевского периода», и одолевшие абсолютизм буржуи, и их противники времён «революционной свободы и демократии» XX века, и современные «либералы». Что интересно, даже в XX веке, о Высоком Средневековье дружно ввали с обеих сторон «железного занавеса». Его «ужасы» красочно рисовали как коммунисты, так и сторонники рыночной экономики...

Последним, думаю, особенно не хотелось признавать, что «социалистические завоевания» — бледная тень прав и свобод, что вполне самостоятельно (без «руководящей и направляющей роли партии») добыли в бою и веками отстаивали от врагов какие-то безграмотные средневековые горожане и (о ужас!) дикие вилланы. Впрочем, что я всё о Средневековье? Люди не меняются... Повторно феномен «народной свободы» приключился в США начала-середины XIX века. Дикий Запад, ага... Вольные землепашцы, с ружьями и револьверами, никому не платящие налоги (напомню, что подушный налог в Штатах впервые ввели во время их Гражданской войны, как «временную чрезвычайную меру, только до окончания боевых действий»), чеканящие свою монету (единое денежное

обращение там тоже возникло поздно) и сами защищающиеся от бандитов. Государство (в европейском понимании термина), с полным набором «атрибутов власти и подавления», завелось в Северной Америке только к середине XX века. Гляньте на второй график «Цена потребительской корзины в США XX века». Ничего не напоминает? Сравнение абсолютно корректное. После войны за освобождение от английской колониальной зависимости в новорождённой республике поневоле и довольно долго существовало самое настоящее натуральное хозяйство. Ведь колонистам строго запрещалось производить любые промышленные товары. Даже паршивые гвозди (!) и те везли из метрополии через океан. Всё пришлось учиться делать с нуля. И ткать, и ковать железо... В итоге выросло несколько поколений рукастых людей, с очень своеобразным менталитетом. Как следствие — высочайший (по меркам времени) уровень жизни, привычка к свободе... и «нулевая» инфляция.

Понимаю, что покушаюсь на священные основы науки политэкономии, однако не могу молчать. Любой шаг человечества по пути прогресса меняет окружающую реальность. Обычно — самым причудливым образом. Словами такие вещи объяснять трудно. Рвутся смысловые шаблоны. Соколов, хотя и по своим практическим соображениям, вовремя додумался озадачить местных спецов курсом «кликбеза» по базовым вопросам жизни. Ха... Попробуйте-ка доказать школьному учителю истории, что, с точки зрения настоящих (а не высосанных из пальцы теоретиками, как «каменный», «медный» или «железный» века), производственных отношений, почти до середины XIX века в Соединённых Штатах торжествовало натуральное хозяйство. Что, с точки зрения обществоведения — там царило настоящее Средневековье (с неизменными баронами-разбойниками и городами-коммунами). Как?! Это был оплот капитализма! Где же законы исторического развития? Гм, мне, откуда знать? В смысле обеспечения народа продуктами, согласно упомянутым выше графикам — капитализм, в Штатах, еле-еле преодолел Средневековье только к 50-м годам XX века! Свободный фермер, кормившийся плодами своего хозяйства, а из старого револьвера отстреливавший слишком наглых налоговых агентов — вымер, как класс. Что тут же выразилось в многократном (до конца XX века по экспоненте) росте цен на любые товары и услуги... Экономическая свобода кончилась, как в Европе XVII века — государство её победило.

Всё в мире давно известно, надо только правильно задать вопрос. И не возмущаться, получив честный ответ. Но и громко верещать, от «радости познания истины», тоже не рекомендую. Целее будете... До сих пор с

удовольствием вспоминаю красную от возмущения физиономию президента моей «академии», не упустившего случая посетить защиту «закрытой диссертации»... Бывшего адепта марксизма-ленинизма (после Перестройки удачно прикинувшегося «рыночником»), от моих откровений, плющило и колбасило конкретно... По сей день приятно вспомнить. Для сельскохозяйственного вуза, «секретная тема» — экзотика... Полное отрицание ведущей роли товарно-денежных отношений в ходе формирования социума, ересь! Бедняга краснел, потел и терпел. Но, когда я вскользь упомянула, что, подобный североамериканскому, процесс «натурализации хозяйства» пошёл в России после революции 1917 года... Что, к началу 20-х годов, густо оцетинившаяся стволами обрезов русская деревня оказалась на краю возвращения в Средневековье, причём, опираясь на последние достижения научно-технического прогресса (большевики успели ввести свой НЭП буквально за мгновение до продовольственной катастрофы страны и её развала на феодальные уделы), не выдержал. И потребовал слова... Зря он это сделал.

Доклад, почему «блокадный опыт», в нашей ситуации более чем неоднозначен (скользкое словечко, маскирующее более откровенное «вообще никуда не годится»), как оказалось, заинтересовал многих. Володя, кстати, в дискуссии не участвовал. Сразу предупредил — не по чину. Но, помогал. Одним своим присутствием... а ещё — подсказками. Сидел себе у окна и мною дирижировал. Большой палец вверх — отлично! Большой палец вниз — твёрдо стой на своём, дави оппонента эрудицией... Ладонь горизонтально — соглашайся... Ладонь вертикально — стоп, им это не нравится (четыре раза поднимал). Кажется, никто не обращал на это внимания. И вообще, у меня сложилось впечатление, что там решали не вопрос о какой-то учёной степени, а вещи весьма от науки далёкие. Даже не так — воспользовались моей защитой как поводом поболтать о прикладной политике. Про интеллектуальное хулиганство работы — ни словечка. Словно так и должно быть. Как будто я не биохимик, а как минимум, консультант министра иностранных дел. Жалко, что тогда не сохранила для себя в компьютере видеозапись дискуссии. Хотя сама, в простенке между окнами, видеокамеру крепила. Секретно же! Сейчас она мне очень бы пригодилась. Взяла бы и отдала Соколову копию для просмотра. Кто же тогда знал? Приходится теперь перепечатывать все диалоги по памяти и казённой фонограмме, вставляя иллюстрации вручную.

А может быть, это и к лучшему? Стенограмма выгодно отличается от фонограммы (а тем более, видео) тем, что содержит одну полезную

информационную часть. Невербальный «гипноз» (тембром голоса, манерами и внешним видом «забивающий» логику) автоматически отсекается. За что, кстати, ненавижу всякие «ролики с лекциями». Сразу видно, что самодовольная скотина, вещающая с экрана, не знания распространяет, а продаёт свой «авторитет», подсознательно оболванивая зрителей имиджем «высокорангового самца»... Дешёвый трюк! Однако, на обыкновенных людей — действует как выстрел... Вспомните телеведущего Кирилова, советовавшего покупать акции АО «МММ». У нас тогда соседи из-за этих акций переехали — не сумели вернуть долг, взятый «под квартиру». Я хоть и маленькая была, урок усвоила. И до сих пор на вальяжных ораторов, типа профессора Радека или наших «академических корифеев», у меня стойкая аллергия. На защите узнала — у других она тоже...

Сначала обсуждение шло вполне невинно. Даже рутинно. Граждане оппоненты (совершенно заурядные на вид дяди и тётки, не скажешь, что допущены к государственным тайнам) разложили исчерканные пометками экземпляры автореферата. Володя объявил себя представителем «ведущей организации». Посторонних, кроме упомянутого Президента «академии», в зал не допустили... Газированная водичка на столах, цветочки в вазе, со стороны улицы, через стеклопакеты, время от времени доносится тихое лязганье с проходящего трамвая. Меня спрашивают, я отвечаю. Иногда, вместо меня одному оппоненту отвечает другой оппонент. Словно так и надо. После первых минут, почувствовав благожелательный нейтралитет собрания, я в свою очередь осмелела...

— Любопытно! По-вашему получается, что массовое децентрализованное производство и распределение продовольствия, при любых условиях — имеет огромное преимущество, сравнительно с централизованным?

— А сами посмотрите, — соединённый с моим ноутбуком проектор высвечивает на экране диаграмму, — За весь период Столетней войны, в истекающей кровью Европе, цены на важнейший ресурс (зерно), неизменно отставали от роста населения, чаще — никак с этим ростом не коррелировали. Оставались «вещью в себе».

— И чем это объясняется? — детские вопросы, будто сами не в курсе или подыгрывают, — Пожалуйста, не углубляясь далеко в детали. Несколькими словами.

— Когда независимый производитель продовольствия сам является его потребителем, не имеющим иных средств к существованию, предложение всегда немного превышает спрос. Нет «пространства для спекуляции».

— Вы противница «свободного рынка»? — Володя, как пресыщенный римский патриций на гладиаторских боях, уютно устроившись в углу тычет большим пальцем правой руки в пол. Намёк понятен — «мочи козла»! — Из принципа предпочитаете архаичную экономику? Как бы «назад к природе»?

— Какой «свободный рынок»? — я картинно распахиваю глаза, — Позвольте, в Высоком Средневековье отсутствуют потоки товаров-капиталов, достаточные для формирования рынка. Торгуют в основном оружием и роскошью (вещами компактными и дорогими). По мелочи. Голод там, конечно, иногда случается, но обычно — продуктов избыток, а местный рынок предельно узок. Сорвать куш — невозможно.

— Хорошо, — оппонент покладисто отступает, — Сформулирую иначе... В современном глобальном мире относительно терпимые цены на товары и услуги традиционно формируются или за счёт свободной конкуренции, охраняемой государством от монополизации, или за счёт товарных интервенций того же государства, выступающего главным монополистом. В военное время власть государства слаба. Спекулянты продовольствием вздувают цены до небес. Как показано на правой стороне вашего графика, бороться с описанной тенденцией невозможно. Плата за прогресс.

— В точности наоборот! Увязывать «прогресс» с рынком или с государством — ложная логическая посылка. Спекулянты продовольствием и государство всегда действуют заодно, — опасно кошусь в сторону, но большой палец «куратора» продолжает упираться в паркет, — И то, и другое — результат физического закабаления работников аграрного сектора, фактически — преступный сговор с целью экономического грабежа населения по схеме «злой следователь — добрый следователь». Без государства — нет и не может быть никаких спекулянтов. Только вооружённая власть — их главная надежда и опора. Миф о слабости государства — обман зрения! Способ канализировать недовольство на некий реальный объект. В отсутствии иерархической пирамиды, «крышующей» спекулянтов продуктами, их просто сразу убивают.

— Позвольте... Ведь на графиках отлично видно...

— Как при образовании зачатков монополий в XVI веке (ранних государств абсолютных монархов) незначительное снижение темпов роста населения, — световая указка в моей руке отмечает мелкий горбик перегиба на сплошной кривой, — всего столетие назад, в XV веке, просто вызвавшее бы соразмерное падение цен на зерно, в XVII веке сходу запустило Тридцатилетнюю войну, по замыслу предназначенную

уничтожить любые независимые центры производства продовольствия в Западной Европе. Это и было достигнуто, ценой ополовинивания «самодостаточного» населения её центральных областей, как конкурентов для складывающегося «единого хлебного рынка». Ничего личного — только бизнес!

— И вы считаете правомерным проследить эту же тенденцию вплоть до современности, включая XX век?

— Разумеется... Массовое физическое уничтожение «независимых фермеров» периода Великой Депрессии в США («американский голодомор»), продовольственные кризисы в Юго-Восточной Азии и наша одновременная «коллективизация» — признак, что «свободный рынок» продуктов на Земле к 50-м годам прошлого века полностью прекратил существование. Настала эра транснациональных монополий. Голод — непереносимый спутник монополизации рынка продовольствия.

— Как можно такое говорить? Даже сегодня хронически голодает каждый седьмой житель планеты. А в Африке — каждый четвёртый. Государства и международные организации с голодом борются!

— Вот именно. Мы с вами живём в эпоху «управляемого голода», причём, все вместе, в среднем (хотя это и не особенно афишируется), питаемся заметно хуже, чем ещё в начале XX века и даже, по ряду позиций, хуже, чем обитатели Средневековья. Без какой либо уважительной причины... ну, если не считать за таковую сверхприбыли корпораций или политические игры правительств. Обычная практика. На самом закате античного периода, ради абсолютного контроля над населением, власти Рима тоже целенаправленно уничтожали любые возможности самообеспечения центральных регионов Империи продуктами питания. Метрополию тогда кормила Африка. Многие тысячи лет назад, как и сегодня, государство предпочитало твёрдой рукой держать подданных за горло. При первом же серьёзном сбое поставок (когда, после очередного нашествия варваров Вечный Город временно сделался не платежеспособен), эта практика привела к провалу Западной Римской империи в Тёмные Века...

На этом, нормальный ход защиты (в той мере, как я его понимаю) пресёкся, и началось странное... Не, в принципе меня устроило, если оппоненты, вместо придинок к соискателю учёной степени препираются между собой. Ладонь Володи установлена горизонтально, «я со всем согласна». Ругайтесь, граждане, сколько влезет. Мне меньше достанется. Если не хватает аргументов, то обращайтесь. Я вам соответствующий график или там таблицу на экране высвечу. Мне нетрудно... Правильно

Володя посоветовал — «пиши интересно». Жуть, до чего народ распетушился... Жалко, что никто из «умудрённых» не поделился опытом. Как проходили «секретные защиты диссертации» у них, тайна. Если подобное происходило и там, то нет слов. После громогласного — «Вы, девушка, лучше помолчите, я сейчас сам ему отвечу! «(это на робкую попытку вставить словечко), я скромно прикинулась «паинькой на подхвате» и только старалась не упустить нить на глазах разгорающегося спора. Раз солидные уважаемые люди решили взять на себя мою работу, то зачем им мешать? Пусть наговорятся всласть.

— Передёрг! Антинаучно сравнивать производительность сельского труда в Средневековье и в XXI веке!

— Девушка, график номер три на экран, пожалуйста! — вывожу, мне оно нетрудно... Это, где рост цен на зерно в XVI веке, — Отлично! Смотрите, во сколько раз подпрыгнула стоимость жизни в Европе на протяжении первых 50 лет после открытия Америки.

— Ну, примерно в 5–6 раз... Чему удивляться? Монополизированный рынок — он такой. Провоцирует инфляцию...

— А теперь — график номер пять! — вывожу график роста стоимости продовольственной корзины в США XX века, после отказа от «политики изоляционизма», — Что теперь скажете? Картинка — «один в один». Не так?

— На первый взгляд — очень похоже. С середины 40-х до середины нулевых инфляция составила свыше 500%. Но, не надо забывать, насколько выросла в XX веке урожайность зерновых и снизилась трудоёмкость...

— Напомните, — мой автореферат этот тип явно помнит наизусть, командует не глядя, — Девушка, теперь — покажите график номер семь! — то есть, колебания доли работников, занятых в различных отраслях хозяйства, на протяжении XX века. Вывожу...

— Вот видите! — торжествует возмутитель спокойствия, — ещё в начале XIX века, 98% сельского населения в США кормило 2% горожан, то через 200 лет — всего 2–3% занятых в сельском хозяйстве населения кормят там всех остальных. Это прогресс!

— Угу... — первый спорщик совершенно не выглядит смущённым, — Рост производительности в 30–40 раз. Результат «Зелёной революции», укрупнения хозяйств и сплошной механизации труда работников... Осталось уточнить, насколько выросла та же самая производительность сельского труда уже в Высоком Средневековье.

— Это же не сопоставимо... — теряется его энергичный оппонент. Откуда взять надёжную статистику?

— Из записей о сборах, естественно... Мария Павловна, вы нам можете помочь? Что там тогда было с урожайностью? — до того помалкивавшая строгая дама в модных очках оживилась, — Мы можем как-то сравнить?

— Вам в абсолютных единицах или в относительных? — таких графиков у меня нет, хотя, кое-что, там-сям рассыпано по тексту. Для пущей яркости примеров. Не знала, что подобная статистика кого-то сегодня может заинтересовать. Тем более, серьёзные правительственные организации. Про те времена больше кино снимают.

— А как нагляднее?

— Испокон веков урожайность мерили в категории «сам», имея в виду, сколько зёрен или пудов получено из каждого зерна или пуда посеянного. Но, при желании можно пересчитать в привычные центнеры с гектара.

— Нам бы для ориентира... Видите — вопрос принципиальный.

— Попробую, — дама задумчиво скользит «застеклённым взглядом» по моей скромной персоне, — Рубеж Высокого Средневековья, как правильно заметила девушка, — надо же, похвалила... — отсчитывается с середины XIII века, когда урожайность зерновых в бывших провинциях Римской империи, впервые за тысячу лет, снова поднялась до античного уровня. В среднем, приблизительно, с сам-5 до сам-9... В рекордных случаях — до сам-30. Но, применительно к спору, — грозно сверкнула очками, — я присоединяюсь к предыдущему оратору. В реальности скачок оказался куда выше, так как даже на территории нашего Нечерноземья, методами подсечно-огневого земледелия, люди спокойно получали урожай до сам-50, а в Европе климат и тогда был лучше. Думаю, можно говорить о росте урожайности зерновых как минимум в 10–15 раз на протяжении буквально 1–2 поколений. Что вполне сравнимо с XX веком.

Именно данного поворота темы и не вынесла душа президента нашей «академии»... Надо понимать, там вскипел от возмущения застоявшийся без употребления за годы «демократии» марксизм-ленинизм. Похоже, он уже довольно долго копил яд, пока, наконец, не решил, что настал подходящий момент «разрядиться»... Сидел бы себе тихо... Слушал бы мысли умных, великолепно информированных людей. Этих мужиков не поймёшь...

— Вы ещё скажите, что средневековый «пахарь-единоличник» способен получать лучшие урожаи, чем в крупном, хорошо организованном хозяйстве, с агрономом, управляющим и полным парком сельхозинвентаря.

— Э-э-э... — от вступления в спор меня удержала только ставшая вертикально ладонь Володи. Дядя совсем дурак? Даже не открывал ознакомительные материалы к моей диссертации? Похоже, так и есть... Что

дальше?

— Ну, — ледяным тоном звучит из-под очков, — примерно это я и собиралась сказать... Желаете возразить?

— С точки зрения исторического материализма... — в замешательстве господин бывший товарищ перешёл на привычный жаргон, — мелкотоварное производство, не позволяющее разделения труда, однозначно отстаёт...

— Я не историк, я археолог... — вероятно, похожим тоном, пару тысячелетий назад, высокородная римская матрона отшивала поддатого завсегда лупанария, спяну перепутавшего её с одной из местных «славянок»...

— Какая разница? — и в самом деле...

— Мария Павловна намекает, — этот седой мужчина с малоподвижным лицом до сих пор не проронил ни слова, но по его тону — наиболее тут авторитетный, — что историки всегда обслуживают текущие запросы правящего режима и крайне ограничены в свободе высказываний, а археологи изучают факты и, таким образом, обычно, несколько ближе к реальности...

— Но, не до такой же степени... — кажется, мой босс вспомнил, что присутствует на «закрытой защите».

— Историки, — снизошла до объяснений «римская матрона», — вынуждены усреднять информацию разных источников, подгоняя её под некие общепринятые стандарты. Например, средневековые монахи, переписывая «Географию» Страбона, сочли сообщение об урожайности в античном Крыму сам-30 ошибкой. Они исправили сомнительное место, заменив одну букву и превратив относительные единицы измерения «сам» в абсолютные. Вышло, что на рубеже новой эры средняя урожайность крымской земли не превышала 30 хоев (мер) с плефра (около 10 соток). Это примерно соответствует урожайности XVI–XVII веков и немного уступает современной.

— Вот видите! — народ посмотрел на оптимиста слегка раздражённо...

— Проблема, однако, в том, — невозмутимо продолжала дама, — что перекрёстный анализ материалов из старых архивов (до XIX века историкам не доступных), например, шумерских глиняных табличек и древних египетских папирусов, сообщает обратное. Урожайность сам-30 и сам-40 является для указанных мест скорее средней. Рекордная достигала сам-100 и даже сам-150. По современным меркам — 200–300 центнеров с гектара. И что самое интересное — это урожайность единоличных

хозяйств. В крупных поместьях, использующих труд рабов, урожаи стабильно оказывались на порядок меньше. И не только потому, что рабы ленились или злонамеренно ломали орудия труда...

Заслышав такое, моё «гражданское» начальство натурально сорвалось с цепи... Как мне позже объяснял, ухмыляясь, сам Володя, уже одна затея с «закрытой защитой» (дело в академии невиданное), была воспринята руководством настороженно. Никто не поверил, что главная причина — банальная лень. Зачем выносить тему в стороннюю организацию, если «материал диссера» пошёл в работу, а «остепеняющийся кадр» и распределён, и трудоустроен? Где писала, там и получила корочку. Плановый результат, при минимальных организационных затратах — фирменный стиль спецслужб... Три раза «ха-ха»... Нормальный чиновник, во всём непонятном, ищет подвох и происки врагов-конкурентов. Судя по всему, тщательно «прокачав» мои связи и выявив пролетарское происхождение «по трём линиям до третьего колена», идейно сомнительную тему расценили, как изощрённый подкоп под репутацию «солидного научного учреждения». Проверку руководства на лояльность режиму... Ой!

Довольно долго (минут десять-пятнадцать, по часам и почти вечность, по субъективным ощущениям) я потерянно созерцала яростную полемику между членами комиссии... Только что успевала выводить на экран иллюстрации «согласно заявкам». А ещё, боковым зрением, следила за горизонтальной ладонью подозрительно безмятежного Володи... Разве можно не вмешиваться, если страсти кипят? Когда аргументы пошли по кругу в третий раз — дошло... Не о моих выводах они спорят. И даже не о моей судьбе, как будущего кандидата наук, а, как бы это деликатнее высказаться? Короче, выясняют «порядок клеветания», словно вздорные куры на насесте... До пены у рта цепляются к словам собеседника, передёргивают и натурально «шьют друг другу политику». Раньше подобные остервенелые перебранки мне были знакомы только опосредованно, в виде стенограмм партийно-хозяйственного актива, посвящённых разным продовольственным ЧП прошлых эпох и уцелевших в залежах «спецхрана». К реальным вопросам жизни — они имели отношение «поскольку постольку». Главной же целью — являлась попытка как можно качественнее опорочить конкурента «по службе», а ещё лучше — исподволь подвести его же под «уклонизм»... или «58-ю статью». На худой конец — продемонстрировать всем окружающим (особенно руководству) собственную верность «генеральной линии»...

Поверьте, с непривычки — тяжёлое зрелище... Впрочем, участие в

шабаше приняли далеко не все. Дама в очках, например, просто откинулась в кресле, меланхолично обмахиваясь моим авторефератом, словно веером. А седой мужик на некоторое время вообще вышел из помещения (разве так можно?), словно он тут хозяин.

Все остальные, словно старательные актёры-любители, изображали негодование мнением оппонентов. Краснели, бледнели, энергично жестикулировали и то и дело, расплёскивая, пили охлаждённую минеральную воду... Про меня, как будто вообще забыли. От скуки, поневоле, принялась вспоминать всякое, не относящееся к делу... Например, рекомендованные мне Володиёй «для изучения» отрывки из дневника Первого секретаря компартии Украинской ССР Шелеста... Наглядно получилось, чо... Смыслом жизни для человека была власть. Возможность править, «решать вопросы», вмешиваться, запрещать и указывать... Такое впечатление, что кроме этой самой власти товарища не волновало вообще ничего. Иногда, для порядка он жаловался, что жена совсем позабыта, и личной жизни у меня нет, и как там дети-то мои... Но, скупые строки о семейных радостях и бедах настолько уступают по объёму возмущению интригами и картинам «трудовой деятельности», что исчезают все сомнения об истинных приоритетах. Главу о «смещении с киевского престола» товарищ Шелест поименовал, ни больше, ни меньше, как «Худший день моей жизни»! Болезни или смерть родных — вовсе не горе, а именно то, что секретарства лишили — чудовищная трагедия...

Такое впечатление, что властолюбие и властобесие — общая черта всех этих бодрых дядек, дорвавшихся до власти. Главная цель — достичь максимально возможной высоты и потом удержаться в кресле. В то же время, раньше как-то не очень обращала внимание — как распорядиться добытой властью и что делать на занимаемом посту (кроме наслаждения полагающимися по должности «ништяками»), мечущиеся передо мною персонажи явно представляют смутно. Кстати, окружающие Шелеста люди партийными лидерами и министрами, по сути, тоже не были. Скорее притворялись, играя роль. Пряма, как сейчас... Океан действительно виден в капле воды.

Все попадавшие мне описания работы высших партийных и хозяйственных органов, вплоть до самого расхваленного косыгинского Совмина, похожи. Собрались люди «при должностях» и разговоры разговаривают. На что-то решить — сил (физических и интеллектуальных) не хватает... Вопросы, как правило, не проработаны... Руководители ведомств собачатся друг с другом. Правая рука не знает, что делает левая. Ни согласованности, какой-никакой, ни сотrudничества. Нет даже желани

сотрудничать! Зато, взаимных упрёков — хоть отбавляй. Постоянно идёт цепляние за мелкие детали, взаимное крючкотворство, а решение вопросов — переносится на следующее заседание... и так — раз за разом... Причём, каждый в отдельности это прекрасно понимает. «До чего же всё проходит бестолково, неорганизованно и сумбурно, просто терпеть невозможно, какая-то полная неразбериха», — описывал в дневнике собственные ощущения от упомянутых сборищ Шелест. Я его понимаю. В такой ситуации — одна надежда, что низовые подразделения, на которых реально лежит груз текущих дел, извернутся и как-то справятся сами. «Агония великой империи», однозначно, проходит по единому сценарию...

В чём тут причина такого бардака — гадали и диссиденты, и зарубежные аналитики. То ли при Сталине насмерть отшибли любую самостоятельность. То ли тут общий недостаток квалификации и даже банальной образованности... То ли возрастные проблемы, то ли интеллектуальные... Но, факт остаётся фактом — русская, российская, советская, позднесоветская, демократическая... любая отечественная реальность — всегда одинаковая. При вожде ничем не лучше, чем при царе, положа руку на сердце... По большей части — всё то же надувание щёк и симуляция деловитости (либо наоборот — суматошная и неумная активность, чтобы всё видели, что человек «горит на работе»). А дела — либо стоят (что бы там ни изображал нарисованный на графиках вздор), либо идут «от плохого к худшему». Ох! Напрасно жалуетесь, граждане. Читайте Сирила Паркинсона. Того самого, ага... У любой организации, на определённом этапе роста её численности, проблемы совершенно одинаковые. Что в Российской империи, что в Британской... Что в Австро-Венгерской, что в Древне-Римской... Тенденция!

Тоненькую плёночку цивилизации, удерживающую внешнюю человекообразность, распирают изнутри миллионы лет беспросветного зверства. Аналогия натянутая, но больше всего такое состояние напоминает мне некогда знаменитые в среде алхимиков «батавские слёзы». Если расплавленное стекло капать в холодную воду, то получается занятный эффект. Мгновенно охлаждённое снаружи, жидкое стекло капли оказывается сжатым со всех сторон идеально гладкой упругой оболочкой. Все привыкли считать стекло хрупким материалом. Но, если описанную «слезу» положить на железную наковальню и сильно ударить по ней молотком, то стекло удар выдержит, зато на самой наковальне появится отпечаток капли. Прочность напряжённого стекла выше, чем у стали. Однако, если руками отломить у «слёзки» хвостик — она мгновенно рассыплется в тонкий порошок. Тот же эффект даёт любая царапина на

«естественной полировке» стеклянной капли. Достаточно чиркнуть по ней алмазным надфилем, как внутреннее давление разнесёт «слёзку» в пыль. Сходным образом когда-то делали так называемые «закалённые» стаканы. Такой стакан, без малейшего вреда, можно было уронить на кафельный пол. Но, стоило на его краю появиться маленькой щербинке — сосуд мог взорваться в любой момент. Поэтому обращаться с такой посудой приходилось осторожно. Особенно, при угрозе контакта с абразивной пылью... Не рекомендовалось даже вставлять их один в другой. Одна крупинка песка, одна царапинка — и стакану хана... Кучка пришлых варваров — и нет великой древней цивилизации.

Если сравнивать людей с молекулами, то любая организация — оболочка пристойности, еле натянутая на бурлящий кипяток человеческих страстей. Чем крупнее скопление — тем выше внутреннее давление. Яростнее броуновское движение сталкивающихся между собой страстей и амбиций... Как-то нам показали документальный фильм. Камера фиксировала сверху, как по мере заполнения людьми (совершенно обычными ничем не примечательными обывателями) небольшой площади, в густеющей толпе возрастала напряжённость. Затем, хаотичное движение сменяла «кристаллизация»... Толпа дробилась на группы (знакомых, относительно симпатичных друг другу, чем-то похожих). Бардак резко ослабевал, усмирённый внутренней структурой.

Если лишить людей возможности «выделять своих», скажем, заменить гражданский контингент толпой одинаково одетых и остриженных наголо новобранцев, то структура самоорганизации не развивается. Зато, на пустом месте может возникнуть паника или массовая драка. Аналогичный эффект наблюдается, когда вместо людей используются любые стадные животные. «Марш левой! Раз-два... Я не знаю толпы страшней, чем толпа цвета хаки...» Фокус в том, что толпа (как учил Густав Ле Бон) легко поддаётся внешнему управлению. Её можно испугать и рассеять, а можно — чем-то вдохновить, или натравить на чужака... Наблюдая за кучкой спорящих между собой «начальников», по несчастной для меня случайности составляющих диссертационный совет, я вдруг поняла, что маленькая толпа уже консолидировалась и кое-кто здесь «из чужого муравейника»... Как бы, чего доброго, не прокатили... Уже и посматривают на меня недобро, да и обращаются уже, гм... резковато. Недобро.

Осторожно покосилась на Володю и обнаружила, что «указующая ладонь» больше не висит в воздухе, а лежит на подлокотнике кресла. Перехватила чужой колкий взгляд... Так же осторожно покосилась в

другую сторону. Седой, судя по всему, незаметно вернулся. И теперь пристально за мною наблюдает. Психологические игры в замкнутом помещении.

— Надеюсь, все высказались? — как ему только удаётся говорить внятно, почти не разжимая рта...

— Мне так и не ответили на прямо заданный вопрос! — моему академическому начальству вожжа попала под хвост. Я крайняя.

— Повторите для соискательницы, — после томительно долгой паузы, — будьте так любезны, — гы! Ухватки, пристойные для следователя на допросе. Слава богу, прессуют не меня... Осторожно скосила взгляд на Володю — сияет как медный грош. Только у ладони, расслабленно лежащей на подлокотнике, свесился большой палец. Намекает не жалеть оппонента?

— Э-ы-ы-ы... — только истерики собственного «пока ещё шефа» мне, для полного счастья, тут не хватало...

— Повторять излишне, я помню, — гроза миновала... Все сделали вид, будто вовсе не заметили инцидента. Расселись по местам и ждут спектакля. Показательной выволочки, как минимум... Моей. Учёная степень — висит на волоске.

— Если вам нетрудно, то постарайтесь изложить кратко и образно, — подбодрил меня седой, — Мы что-то уже засиделись...

В голове сухо щёлкнуло, словно бы попытался зазвенеть, но, так и не грянул в полную силу механический будильник. Всё... Провалилась защита. Все хлопоты — коту под хвост... С последней надеждой повернулась в сторону окна. Улыбка до ушей... большой палец из сжатого кулака уже победно торчит вверх. На языке жестов, оговорённом перед акцией, это значит, что, по мнению Володи, учёную степень я уже получила. Как так? Уже? Тогда зачем отвечать Президенту академии? От моих слов ничего не зависит? Или... А! В смысле, ох! Разумеется... Аппаратные игры продолжаются. В стратосфере «секретной» науки (куда меня аккуратненько тащат за уши) принято унижать собеседников тонко. На полутонах... Если бы седой сейчас высказал мнение о представленной работе сам — тем бы дискуссия и завершилась. А ему — надо несколько другое. Растереть неофициального оппонента в пыль и смахнуть в помойное ведро чужими руками. Будто мусор... Констатируем. Я — избранная. В качестве инструмента уничтожения собственного шефа... и «мокрой тряпки», которую, в случае неудачи, и выбросить не жалко. Причём, расправы в узком кругу». Камерный скетч «для своих». Барские забавы...

Перевела взгляд на величественную тётку в очках. Та мне подмигнула... Встретилась глазами с седым. Удостоилась мимолётной тени ухмылки. Зараза... Всё они отлично понимают! Причём, понимают, что я их понимаю... Граждане культурно развлекаются... Организовали спектакль с живыми актёрами и ждут от меня экспромта. Им всё равно, драмы или комедии. Пародии на привычную им интригу, в исполнении полной дилетантки. «Проба на психологическую устойчивость в обстановке острого стресса»... Седой чуть заметно кивает — типа давай, начинай. Как там выразился Володя? Изюминкой работы является мысль, что «бывают на свете вещи поважнее мира и пострашнее войны». Правильно. Эти вещи — «свобода» и «голод». Честно!

— Господа! Я открою вам страшную тайну! — голос звучит хорошо. Эх, играть, так играть, — Урожайность в Европе, с конца Средних веков и вплоть до XX века, убывала до смешных значений там и только там, где зерно растили «на вывоз». Причём, совершенно неважно, выгребает его из хозяйских закров купец «за долги», феодал «как подать», или советский государственный закупщик за «почётную грамоту и переходящее красное знамя»... Главное — что продукт исчезает из местного биоценоза «с концами». Безвозвратно выносятся из почвы калий, фосфор, азот и так далее... А возрастает плодородие земли, только если человек выращивает продукты «для себя», регулярно возвращая на поле содержимое выгребной ямы. Причём, когда не боится, как простой арендатор, быть в момент согнанным с земли. Не выжимает почвенный ресурс «досуха». Этот нехитрый фокус поддержания качества почвы знали ещё в античной Спарте, но почему-то считают приемлемым исключительно в Азии.

— А как же древние сверхвысокие урожаи? — доброжелательно подбадривает меня очкастая дама.

— К ним и веду.... До перехода стран Запада, в середине XX века, к полностью механизированному «интенсивному земледелию», сверхурожаи были возможны при единственном условии — когда человек твёрдо знал, что работает преимущественно на себя, — чуток подсластим пилюлю, — и Маркс недаром получил такую известность. Высококвалифицированный труд (а земледелие именно таково) очень сильно зависит от моральной и идейной мотивации работника. Точнее, от «степени отчуждения продукта труда от производительной силы». А тот, кто пытается, силой или обманом, выжимать из работника сельского хозяйства столько же, сколько тот производил бы «работая добровольно» — получает шиш. Земледелие — особый род деятельности. Требуется вложения в работу души. Никакие деньги не служат достаточной мотивацией, если труд лишён сакрального

смысла. Господин изобретатель «потогонной системы» Тейлор горько плакался по этому поводу ещё сто лет назад... Классический феодализм, с его крепостными крестьянами, в отсутствии товарно-денежных отношений, даст по урожайности фору любому продвинутому капитализму. Кто не верит — пусть смотрит на агротехнические успехи жителей современного Китая.

— Передёрг! Механизация сельского хозяйства, химия и глубокое разделение труда...

— Известны человечеству много тысячелетий, — невежливо перебивать старших, но мне уже море по колено. Как выразился бы папа — «я наконец поняла службу», — Если с их помощью гнаться за высокой производительностью ради коммерческой выгоды — на месте плодородного ландшафта остаётся безжизненная пустыня. Как в районе бывшего «плодородного треугольника», а также в Северной Африке или Средней Азии. Везде, где в сельское хозяйство проник «рынок» — образуется пустыня. Почти закон природы...

— А как же «Зеленая Революция»?

— Закончилась тридцать лет назад. Население Земли, благодаря ей, выросло втрое... Данный технологический резерв на сегодня полностью исчерпан.

— Генномодифицированные сорта растений...

— Имеют ту же самую урожайность, что и обычные, — господа, какой он дуб! Не знает элементарных вещей.

— Тогда зачем на них переходят все передовые страны? — вдох, выдох, вдох. Спокойно.

— Из экономии... — непонимающе хлопает глазами, — Расходы на обработку полей от сорняков и вредителей, к 70-м годам XX века выросли настолько, что в ряде районов, где издавна выращивались зерно и овощные культуры «на продажу», это занятие стало нерентабельным. В качестве революционной меры — были предложены так называемые «супергербициды», полностью уничтожающие любые виды растений. Буквально стерилизующие почву от высшей флоры. Самый знаменитый их представитель — глифосат. А в 1996 году удалось встроить в культурные растения «ген устойчивости» к глифосату и подобным ему гербицидам «сплошного действия». На рынке появились сорта кукурузы, хлопчатника, сои и других традиционных видов растений «Round Up Ready». В США такими уже занято 85–90% площадей.

— Вот я и говорю... — жаль, что при этом не понимаешь смысла сказанного.

— Извините, я закончу. Сначала — борьба за урожай резко упростилась, словно опять вернулись «библейские времена». Одна-две обработки поля гербицидом за сезон — и никаких сорняков. Более того, стали ненужными (!) большинство привычных земледельческих приёмов. Например, глубокая вспашка и севооборот. Возможность приобретения сорняками устойчивости к глифосату и его аналогам в 90-х годах считалась невероятной... даже теоретически...

— А на самом деле? — даже седой заинтересовался.

— Американцев ждала гибель микрофлоры кишечника. Да, именно так! А ещё, всего через десяток лет появились первые устойчивые к глифосату сорняки. На них не действует даже десятикратная смертельная доза. Вот что такое «жёсткий искусственный отбор». Хоть опять выгоняй на поля сезонных рабочих с тяпками, для ручной прополки... Чудеса закончились. Возможности ещё увеличить производительность труда для сельского хозяйства в открытом грунте — нет.

В принципе, положение соискателя учёной степени — хуже губернаторского. Жалкое, бесправное, всем обязанное членам диссертационного совета существо. А сколько бумажной волокиты... А обязанность лично оповестить всех участников кворума... Спасибо, что отвечать на письменные замечания оппонентов мне явно не потребуется. Последний намёк седого, вполне прозрачен — «время сворачивать балаган». Он тут главный... Интересно, какое реальное место в «табели о рангах», по сравнению с ним, у президента нашей академии? Ишь, как остепенённый народец притих... Ни дать, ни взять — бандерлоги в присутствии удава Ка. С чего бы это? Секретарь собрания, смертельно бледная (или мне мерещится?), разносит по столам бумажные бланки. Мне тоже положила... Ну и? Опять «подписка о неразглашении»... Сколько можно? А это мне зачем? Заключение организации, в которой выполнялась диссертационная работа... Отзыв о работе ведущей организации... Протокол о результате тайного голосования... Уже заполненный. Результат положительный. Печать и подписи... Так ведь не было голосования! Рано ещё, для тайного голосования... Я пока на вопросы оппонентов отвечаю. Или — уже нет? Дрогнувшей рукой приподнимаю верхний лист... Хм, надо же, единогласно... Заветы великого вождя — святы. «Не важно, как голосуют — важно, как считают» Так... Проект заключения диссертационного совета. Уже с печатями, но покуда не подписанный. Хе... Кто бы сомневался... Так вот ты какой, «русский блат, бессмысленный и беспощадный». Честно, не ожидала... Стараясь казаться невозмутимой, внимательно оглядела помещение. Вдруг, происходящее мне чудится?

Члены комиссии сидят, будто пришибленные и скребут по листам пишущими приспособлениями...

Глава 29. Идиотизм государства

Ирония судьбы... У Киплинга, в сказке про Маугли, удав Каа просто сожрал глупых и злобных обезьян. Времена меняются. Теперь бандерлогов сначала заставляют, в установленном порядке, заполнить письменные формы. У секретарши дрожат губы... Унижение шефа она воспринимает, как своё. Господин президент страшен. Рожа пошла пятнами, элегантная причёска всклокочена, словно её драли. На самом деле — она просто насквозь сырая от пота. По такой субстанции достаточно провести рукой, жидкие волосенки встанут дыбом — и готово «воронье гнездо». Заново припомнились откровения из дневников вождя украинских коммунистов. Наверно, тот тоже взмок, когда его «высокое общественное положение» оказалось под вопросом... Думаю, подобные административные игры стары, как мир, и традиция «помучить» проигравшего, перед его окончательным низвержением, мало изменились. Володя в своём углу выпрямился и как-то посуровел. Такое впечатление, что происходящее для него тоже стало неожиданностью...

— Господа, — седой и не глянул на почтительно поднесённые ему бумаги, он снова в центре внимания, — Я крайне разочарован... Данной мне властью считаю своевременным прекратить бесполезную говорильню, — зал молчит, за оконными стёклами буднично дребезжит трамвай, — Но, думаю, никто не станет возражать, если, с вашего позволения, соискательница дополнительно ответит на некоторые интересующие меня вопросы.

— Остановить запись стенограммы? — секретарша обрела дар речи первой.

— Пожалуй... — хорошо выдержанная пауза, — это излишне. В конце концов, мы неформально продолжаем обсуждение крайне любопытной работы, — ещё одна пауза, — Будет невежливо обрывать его на полуслове. Внесёте в протокол задним числом. Есть возражения? — ритуальная фигура речи, не иначе — ради пущего унижения «почтенной публики», — Продолжаем!

Чего мне стоило, преодолевая дрожь в коленках, отодвинуть стопочку бумаг и изобразить деловой вид, не спрашивайте. Володя, у окна, зеркально повторяет мимику начальства, но, у седого оскал живописнее. От таких улыбочек «прямо в лицо» и поседеть не грех... или уписаться. Экранизаторы книг Стивена Кинга, со всеми их «кинематографическими

ужасами» — жалкие дилетанты. Вот где монстры бродят! Впрочем, вряд ли конкретно этот дядя согласится сниматься в Голливуде...

— Будьте добры, дайте нам на экран последнюю таблицу из вашей работы, — извольте, — Господа, вам она что-нибудь напоминает? — мало ему меня смущать, опять за присутствующих взялся, — Смелее, вы давно не студенты, а мы не на экзамене.

— Лично мне кажется, это здесь вообще не к месту, — твою дивизию! Шеф-таки решился укусить напоследок.

— Как посмотреть... — седой упирает в меня стальной взгляд, — Кстати, откуда такие сведения? Мне кажется, что у вас, девушка, слишком низкий уровень допуска, для получения подобных данных...

— Там открытые данные, — язык вроде бы повинуется, — В основе — таблица из 14 главы книги «Ружья, микробы и сталь» Джареда Даймонда. Он получил за неё Пулитцеровскую премию, — зачем я это сказала? Ещё бы сослалась на журнал «Весёлые картинки». Хотя... Не особенно удивлюсь, если теперь окажется, что и там, потихоньку, «сливают» секретную информацию.

— Серьёзно? — седой довольно щурится, — Видимо, я отстал от жизни. Мне попадались сходные подборки фактов, но совсем в другом месте, — продолжай, дядя, я тебе не любопытная девчонка, ты напрасно ждёшь жадного вопроса — где?

— А что в этой таблице необыкновенного? — шеф лезет поучаствовать в разговоре, он привёл причёску в порядок и снова почти благообразен. Видимо, в понятиях академической стаи, мы с седым, беседуя в его присутствии на равных, злостно нарушаем субординацию...

— Да так, — мой собеседник с деланной скромностью шаркает ножкой, — Если сегодня, считай ничего... А вот в 30-х годах, за попытки составления и распространения её аналогов, в СССР с ходу отмеряли «десять лет без права переписки». Действие расценивалось как «умышленный подрыв веры советского народа в светлые идеалы коммунизма». Там и тогда — совсем не шутка.

— Не вижу связи, — а как глазки-то забегали, — Причём здесь вообще коммунизм? Обсуждаются пищевые технологии, — врешь, гражданин бывший товарищ. Ты ведь щупаешь почву, старый лицемер... А вокруг — идеологическая тряпина. Двое самых пожилых участников собрания, начавших делать успешную карьеру лет 30 назад, как минимум два раза за это время обязаны были официально изменить свои взгляды и предать прежних кумиров. Знание, не пора ли опять сменить флаг — ценное оружие в тайных карьерных схватках. Судя по небрежному употреблению

полузапретных терминов советского периода в самом злободневном смысле — седой в курсе новых веяний наверху. А моё начальство, как сейчас выясняется — ни ухом, ни рылом. Презабавно...

— Коммунизм — это общественный строй, при котором отмирает государство и все люди свободны... Так? — разговор двух начальников сходу принимает остро провокационный характер.

— Примерно...

— Логично предположить и обратное — существование государства делает возникновение коммунизма, мягко говоря, проблематичным. Хотя, в экстремальной обстановке и особенно — в моменты социального краха, тот же коммунизм (включая военный или первобытно-общинный) обычно спасителен.

— Допустим... — осторожно соглашается мой шеф.

— Таблица из обсуждаемой работы показывает граничные условия, при которых человек становится человеком и остаётся человеком, а государства — ещё нет, — седой цедит слова и довольно щурится. За окнами зала, в такт его фразам, деловито звякает трамвай, — Напрашивается крайне любопытный вывод. В XX веке мы, всем соцлагерем, грубо говоря, «проехали заранее объявленную остановку»... С ходу проскочили мимо коммунизма... В 30-х годах обсуждать подобную возможность считалось опасной ересью. Но сегодня имеется подозрение, что России не поздно притормозить, а то и вернуться... Для обсуждения подробностей данного подвешенного состояния мы тут и собрались.

— Кстати, почему речь только о России? — очкастую даму определённо восхитил столь резкий поворот темы, — А США, среди кандидатов в «социалистический лагерь» больше не считаем?

— Галина Олеговна, вы готовы ответить? — седой впервые назвал меня по имени.

— США — больше не считаем... В области развития продовольственных технологий США опередили весь мир и миновали «точку невозврата»... Даже кратковременного отката в доиндустриальный период им уже не пережить.

— Какое злопыхательство, девушка, — седой хитро косится на напряжённо застывшего Володю, — Штаты только проходят эту вашу «точку невозврата». Но, в целом, вы правы. Блестящая аналитика! По агентурным данным, там вот-вот запретят самостоятельно выращивать любые продукты питания всем обычным гражданам, даже для собственного употребления. Не позднее 2010-го года... Как только янки примут и проведут этот закон в жизнь — им действительно конец...

— И тогда даже секрет борца не спасёт Америку? — мой шеф пытается шутить, хотя седой серьёзен, как на похоронах. То и дело колет меня быстрым оценивающим взглядом.

— Галина Олеговна! У вас есть своё мнение?

— Никаких шансов... Каждому по тарелке борца — это общественный строй, рассчитанный на человека. Обезьяны там вымирают!

МАТ.COM СТЕПЕНЬ СОХРАНЕНИЯ ЧЕЛОВЕКООБРАЗНОСТИ ПРИ ВОЗРАСТАНИИ СКУЧЕННОСТИ ПОПУЛЯЦИИ

НАЗВАНИЕ СООБЩЕСТВА	СТАДО ОБЕЗЬЯН	ОТШЕЛЬНИК	РОДОВАЯ ОБЩИНА	ПЛЕМЯ	ОРДА	ГОРОД	ГОСУДАРСТВО	МЕГАПОЛИС	ОБЩЕСТВЕННЫЕ НАСЕКОМЫЕ
Численность сообщества	единицы-десятки	единично или семья	десятки	сотни	тысячи	до 50-100 тысяч	порядка миллиона	миллионы	миллионы
Источники еды, источников удобств и предметов быта	роta или собирательство	индивидуально	роta или собирательство	начиная по территории и земледелю	интенсивное земледелие	интенсивное земледелие	промысловость и крупное земледелие	массовое производство	централизованное производство
Образ жизни	копеевой и оседлый	оседлый	копеевой и оседлый	копеевой и оседлый	оседлый	оседлый	смешанный	смешанный	заведенное
База для социализации	место проживания	родство и мораль	родство и мораль	родство и мораль	родство и мораль	язык и культура	язык и культура	место проживания	место проживания
Умение пользоваться огнем	отсутствует	есть у каждого	есть у каждого	есть у каждого	есть у каждого	частично утрачено	частично утрачено	атрофировано	не развилось
Умение изготавливать орудия	отсутствует	есть у каждого	есть у каждого	есть у каждого	частично утрачено	почти утрачено	потеряло смысл	атрофировано	не развилось
Возможность размножаться	только у доминантов	есть у каждого	есть у каждого	есть у каждого	только у свободных	только у граждан	только у граждан	часто атрофировано	только у «матрицы»
Изменение численности членов сообщества	лимитировано запасами пищи	зависит от состава семьи и возраста	удвоение каждые 25-30 лет	удвоение каждые 25-30 лет	удвоение каждые 25-30 лет	медленно растет	стабилизировано	демографическая яма (вымирание)	централизованно регулируется
Этноязыковой состав	-----	единый	единый	единый	единый	единообразный	размытый	пестрый	смешанный
Иерархия поселений	-----	нет	нет	нет	павшие деревни	плывный город	столбы	столбы	столбы
Система управления	террористическая пирамида вожака	полная автономия	однородная сеть	однородная сеть и местный авторитет	исборимый или наследный вождь	обычно есть	централизованная пирамида в власти	централизованная пирамида в власти	централизованная пирамида в власти
Аппарат чиновников	-----	нет	нет	нет	нет или 1-2 уровня	многоуровневый	многоуровневый	многоуровневый	многоуровневый
Право на личное оружие	отсутствует	есть у каждого	есть у каждого	только у взрослых	у взрослых мужчин	только у граждан	только у граждан	только у граждан	только у «солдат»
Возможность самообороны	только у доминантов	есть у каждого	есть у каждого	есть у каждого	только у свободных	только у граждан	у власти и элиты	только у властей	атрофировано
Право применять насилие	только у доминантов	есть у каждого	есть у каждого	только у вождя	у вождя и элиты	только у элиты	только у элиты	только у элиты	только у «солдат»
Методика принуждения к заданной социальной роли	лол, террор, физическое насилие	нет	угроза позора	угроза позора или изгнания	угроза позора, изгнания и смерти	лол, террор, физическое насилие	лол, террор, физическое насилие	лол, террор, физическое насилие	лол и химическое промывание
Право голоса на собраниях	отсутствует	есть у каждого	есть у каждого	только у взрослых	только у воинов	у взрослых граждан	номинальное	потеряло смысл	не развилось
Свобода на передвижение	-----	есть у каждого	есть у каждого	только у взрослых	только у свободных	только у граждан	только у элиты	потеряло смысл	не развилось
100% доступ к информации	-----	есть у каждого	есть у каждого	есть у каждого	только у свободных	только у граждан	только у элиты	только у элиты	только у «матрицы»
Кодирование информации	-----	индивидуально	индивидуально	нет	иногда есть	обычно есть	есть	есть	есть
Наука и самообразование	отсутствует	индивидуально	индивидуально	нет	смазанные формы	только гражданам	централизованные	централизованные	централизованные
Доступ к средствам связи	отсутствует	индивидуально	нет	нет	только элита	только гражданам	появление СММ	появление СММ	химическое промывание
Разрешение конфликтов	неровновесное	неформальное	неформальное	по обычаю	по слову вождя	обычное право, суд	писаный закон	неровновесное	химическое промывание
Политическая идеология	-----	нет	нет	мифология	священные мифы	поэты и философы	посвящения	посвящения	химический диктат
Официальная религия	-----	нет	нет	шаманизм	жречество	служит государству	служит государству	служит государству	химический диктат
Крупные сооружения	-----	нет	нет	нет	священные места	крупные храмы	мегастроения	мегастроения	мегастроения
Общдая инфраструктура	-----	только св.язь	только св.язь	только св.язь	только св.язь	транспорт и связь	транспорт и связь	транспорт и связь	только транспорт
Общественные повинности	-----	нет	нет	нет	часто	пологовые	только для низших	только для низших	пологовые
Распоряжение ресурсами	по прихоти вожака	семейное	общинное	кляну об	на совете или признанием вождя	разнородное	централизованное	централизованное	централизованное
Разделение труда	-----	нет	нет	нет	иногда возникает	часто есть	развито	очень глубоко	только у «рабов»
Обмен продуктами труда	или вын. отнимает или раздает вожака	нет	свободный обмен или дарение	свободный обмен или дарение	перевысрде ление (нало ги и отработи)	перевысрде ление (нало ги и отработи)	перевысрде ление (нало ги и отработи)	перевысрде ление (нало ги и отработи)	централизованное распределение
Навыки самоорганизации	отсутствуют	очень высокие	высокие	высокие	средние	низкие	подавляются	почти утрачены	атрофированы
Возможность проживать автономно от сообщества	отсутствует	абсолютная	сохраняется	сохраняется	сохраняется	часто сохраняется	частично утрачена	частично утрачена	химическое промывание
Социальное расслоение	по адресности	нет	нет	нет	по богатости	по сословности	по доступу к власти	по доступу к власти	вродженное
Статусные символы	есть	нет	нет	обычно нет	иногда есть	есть	есть	есть	есть
Рабство	-----	нет	нет	семейное	мелкомаз табное	крупномаз табное	крупномаз табное	крупномаз табное	пологовые
Возможность кого-то убить или послать его на смерть	только у вожака	нет	нет	только у вождя и только на войне	только у вождя, но зато в любое время	у суда и военных начальников	у суда и военных начальников	у суда и военных начальников	только у «солдат»
Обязанность умереть за власть или ее символы	-----	нет	нет	нет	иногда встречается	только у граждан	у воинов-кляну	у воинов-кляну	только у «солдат»
Воздействие на экологию	уничтожаю идея	симбиоз	симбиоз	симбиоз	осуждение природы	уничтожаю идея	уничтожаю идея	уничтожаю идея	зависит от вида

красный — признаки стадных обезьян, желтый — признаки общественных насекомых, зеленый — человеческие признаки, белый — признаки промежуточных состояний

«Коридор человечности» при социальной эволюции людей от обезьян к общественным насекомым

Эту фразу я придумала очень давно, во время изнурительного бдения среди предельных папок спецхрана. И таскала в памяти, как боевую гранату с выдернутой чекой, минимум три последних месяца. И случай пустить «домашнюю заготовку» в ход так, чтобы не сгореть мотыльком в жуткой вспышке руководящего гнева, наконец-то подвернулся. Звёзды совпали, фортуна улыбнулась, «мохнатая рука Москвы» цепко держит меня на недоступной для мести бывшего начальства высоте. Ах, краток сладкий миг незамутнённого счастья...

Думаете, у меня от бесконтрольного чтения марксистско-ленинского наследия «крыша съехала»? Да нет же... В смысле, бородатых классиков я почитывала (умеренно, в рамках институтской программы), но вот документы о ликвидациих и обстоятельствах всевозможных ЧП, хранящиеся «под грифом», для партийно-хозяйственной номенклатуры

исчезнувшего СССР — это, доложу вам, вещь. Из казённых формулировок, скупых подробностей, жёстких оргвыводов и наивных оговорок до сих пор, через многие десятилетия, искрит и плещет наружу «Настоящая Жизнь». Именно так, с большой буквы. Хотя и идеологический заряд в этих бумажках — будь здоров. Попутно могла нахвататься... Как бы популярно объяснить? Там чужой опыт... Тех людей давно нет... Но, по сравнению с «выдвиженцами» сталинских и особенно военных лет, моё руководство «эпохи демократии» выглядит убогим и жалким. Не говоря о публичных политиках. И поневоле приходят на ум зубодробительные фразы...

Экспромт удался... Президент академии стал похож на китайского медведя панду, который решил завязать с вегетарианством и для разнообразия кого-нибудь съесть. Например, меня. Обведённые тёмными кругами глаза ввалились, хищно распахнулась златозубая (пожлобился на полный набор керамики?) пасть, пятна на лице стали жёлто-зелёными, как тактический грим спецназовца.

— Да?! — седой, неуловимым жестом фокусника вытаскивает из воздуха «мобильник», — Нет, начинайте без меня. Да, я задержусь. Всё отменяется, — досадливо поморщился, — Я сказал — сегодня отменяется! Здесь стало интересно, — из-за спин сплотившихся вокруг ощерённого начальства «бандерлогов» мне беззвучно аплодирует Володя...

— Скажите, — дама в очках изобразила презрительную гримаску, — вам было трудно подобрать более академично звучащий термин?

— Ни академичного, ни общеупотребительного обозначения у феномена пока нет. В ходу эвфемизмы...

— Тогда, — она величественно поправляет на носу оптический прибор, — объясните нам своё понимание.

— Если коротко, то «человек общественный», назовём его «телепузик» — это стадия деградации, угрожающая появлением новой разновидности Хомо Сапиенса. Внешне антропоморфное существо, с частично утраченными видовыми признаками разумного человека.

— По возможности, не уклоняясь от темы, сформулируйте ту же мысль одним-двумя словами... — да легко!

— Говорящая обезьяна.

— Прямо так, сразу? — кажется, я начинаю эту даму по взрослому уважать. Понимает намёки с полуслова.

— А разве бывает иначе? — для археолога, утверждение на грани грубости. Но, мне уже море по колено...

— Вы правы... — оптический прибор на носу у собеседницы, словно прицел винтовки, разворачивается к Президенту «академии». Реакция на

сказанное моего начальства явно интересует её сильнее, чем всё прочее, — На самом деле, необходимая вам терминология общеизвестна, как минимум, пару тысячелетий, — змеиная усмешка растягивает губы, — Вы ругайтесь, не стесняйтесь... — хочет подколоть?

— Должно быть, «идиотина». Не бестолковый средневековый монах, а в понимании античных греков. По латыни, оно же, звучит как «люмпен-пролетарий».

— То есть, «как бы человек», органически не способный к сознательному выполнению гражданских обязанностей.

— Если ещё точнее — «как бы человек», не способный самостоятельно прокормиться, случайно оказавшись вне общества. Антипод понятия «робинзон».

— Между прочим, надежда и опора любого мало-мальски развитого государства... — тихо бурчит себе под нос седой, — как раз такой «идеальный подданный». С начала времён, голубая мечта политиков — вырастить и воспитать таких людей, которые и дня без государства не могли бы прожить...

— Наверное, — развивает мысль дама, — Ваш термин «телепузик» — имеет свои достоинства. Если учесть, что охмурением населения в основном занимаются СМИ и телевидение. Тоже получается информационно ёмко.

— Галина Олеговна! — шеф окончательно утерял нить разговора и вызывает ко мне напрямую, — Вы о чём?!

Если бы, согласно представлениям античных греков, человеческие глаза испускали световые лучи, то собравшиеся прожгли бы во мне два десятка дырок. Бр-р-р! Я тут, как самолёт в лучах зенитных прожекторов. Нет, насколько же лучше быть лектором, чем соискателем... Прямо гора с плеч... Наверное, лучше встать вот так, для удобства пользования световой указкой. Кто тут академических формулировок хотел? Есть у меня формулировки!

— Предлагаю вспомнить базовые понятия. «Человек» — это общественное животное, способное создавать орудия труда и сознательно преобразовывать окружающую среду. «Культура» — это совокупность знаний, дающих ему такую возможность. «Общество» — это добровольно сложившаяся разновозрастная группа людей, способных указанную культуру сохранять, развивать и передавать потомству. Все остальные варианты — производны от базовых или, наоборот, при внешней схожести, являются их профанацией. Пояснить сказанное на примерах?

— Желательно, — седой — несомненно, доволен. А снова усевшийся в

углу Володя скрестил на груди руки.

— Неграмотный папуас, умеющий ловить рыбу, строить хижины и делать детей — уже «носитель культуры». А самый рафинированный столичный интеллигент, протирающий штаны в конторе и стулья в театрах — не более чем её «потребитель». Он полностью утратил навыки самостоятельного существования и вне города погибнет.

— Но, не ставить же, на таком шатком основании, между современным горожанином и дикой обезьяной знак равенства?

— А что, собственно, этому мешает? — надо же, дама меня защищает... Не стоит, сама справлюсь.

— Я не социолог, а биохимик-пищевик. С профессиональной точки зрения, между горожанами, селянами и дикими обезьянами — принципиальной разницы нет. Все они, при оседлом образе жизни, быстро уничтожают кормящий ландшафт. После чего — сбегают илидохнут. Смотрим на последнюю строку таблицы... Человек, в отличие от обезьян и прочих, преобразует среду обитания, создаёт её искусственно. Поэтому человек — самое живучее существо на планете. Остальные земные формы человекообразных — регулярно косит тотальный мор. Что бы они о себе ни воображали. Не случайно, на месте особенно густо населённых стран, вроде «плодородного треугольника» — теперь голая пустыня.

— Это мне что-то напоминает... — раздумчиво начинает дама.

— «Бутылочное горлышко эволюции», — подсказывают ей сбоку.

— Да, ударом со стороны матери-природы всё и заканчивается. Но не сразу. Их отправляют на рудники, не то они все погибнут. Сами они прокормить себя не могут. А потом они гибнут, и Америка, в её современном виде, через «бутылочное горлышко» проскочить тоже не сможет. Их земли истощены. А горожане» — Как тут все разом загалдели! Дошло... Похоже, мне и здесь не надо ничего говорить. Достаточно направлять беседу...

— За всю писанную и неписанную историю, ни одно государство через это «горлышко» не протиснулось, — жёстко констатирует седой, — Хм, у вас крайне оригинальная трактовка принципа развития цивилизации. И что нам ждать теперь?

— Быть готовыми к тому, что современные формы организации индустриального общества (вопреки пропаганде) так же уязвимы, как и все им предшествующие. Однако, масштаб возможных бедствий, впервые в истории — охватывает Землю целиком. Такого переполнения «экологической ниши» — ещё не было.

— Это понятно, — с некоторой досадой отмахнулся седой, — не

повторяйте общие места. А государственного вмешательства — в чём опасность?

— Впервые, во всех развитых странах мира, а также в большинстве развивающихся стран, государство напрямую занялось воспитанием и образованием населения, фактически уничтожив традиционные институты семьи, — постепенно стало тихо, — В отличие от предыдущих эпох, государство целенаправленно занялось уничтожением традиционных «носителей культуры». идёт быстрое сознательное замещение «естественного» самодеятельного населения «искусственным народом» (трудовыми мигрантами, государственными служащими и работниками сферы услуг, вовлечёнными в процесс «глубокого разделения труда»). Сознательно и жёстко блокируются альтернативные варианты развития общества. На графике...

— Ещё конкретней, — седой посмотрел на часы.

— Государство, с точки зрения эволюции, выполняет в человеческом обществе роль социального паразита. Направление развития, которое оно задаёт человечеству, ближе всего к росту эхинококка или раковой опухоли, точнее, злокачественному перерождению здоровых клеток организма, — осторожный взгляд в сторону окон. Володя не реагирует, — Паразит (хоть живой, хоть «социальный») принципиально не заинтересован в сохранении жизни своего «носителя» (тем более, в сохранении среды его обитания, источников пищи, или каких-то там бактерий в лимфоузлах). В этом проявляется так называемое «государственное безумие», отмеченное ещё самыми древними авторами, — дама благожелательно кивает, — Причём, аппарат управления государством пресекает любые возможности населения выйти из-под своей власти (в форме как физического бегства, так и самообеспечения своими силами). Особенно это касается продовольствия. Каждый кусок еды человек должен получать исключительно из рук государства, даже если «процесс кормления» сопровождается массовой смертностью. Ради сохранения себя государство готово убить любое количество граждан. В чём, кстати, заключается принципиальное отличие человеческой политики от уклада общественных насекомых. Там самоценными является жизнь большинства особей, как минимум — жизнь общего потомства.

— Ясенько... — седой нахмурился, — Иерархическая пирамида, состоящая из людей, по вашему, начинает вести себя как раковая опухоль или огромная стая тупых и злобных обезьян? Вопли ужаса погибающих и мольбы о помощи, раздающие с низовых ярусов, руководство интересуют крайне мало.

— Не всегда, — световой зайчик обегает зелёные столбцы таблицы, — такое начинается только когда численность компактно проживающего социума переваливает за несколько десятков тысяч жителей. Где-то здесь они начинают вести себя, как «несколько десятков тысяч рыл». Предлагаю, для удобства, называть указанный интервал, между «людьми», а затем «обезьяньим стадом» и «государственным стойлом» — «коридором человечности».

Некоторое время седой задумчиво покачивает головой, ничего не отвечая. Остальные — тоже помалкивает. Нехороший человек, втравивший меня в эту нервотрёпку, довольно ухмыляется из своего угла...

— То есть, они деградируют? — тон стал заметно мягче, — А есть у воспеваемой вами «человечности» чёткие маркеры? Ну, хотя бы грубые, на уровне «лицевых углов», которые измеряли нацисты, отделяя от всяких там недочеловеков высшую расу?

— Вам желательно «качественные» параметры или численные данные?

— А как удобнее... — глаза у седого сверкают живым интересом, — Чем нагляднее параметры, тем лучше.

— Тогда, — рука тверда, световой зайчик резво скачет по таблице, — начнём с «качественных» признаков. Извините за примитивное сравнение, но надёжно выяснить, кто из заплонивших планету двуногих, является человеком — проще всего по методу «нерадивого огородника», — нулевая реакция. Ох, придётся вас учить с азов, — Ну, это старый анекдот. Есть ли способ быстро и наверняка отличить, какие растения на грядке — «культурные», а какие — «сорняки»? Есть! Надо прополоть всю растительность, с корнями. То, что вылезет из земли снова — «сорняки». С человеком точно так же. Те человекообразные, которые остаются жить на месте после сколь угодно ужасной катастрофы (наводнения, оледенения, взрыва вулкана, засухи или войны), на 100% — люди. По иронии судьбы — как раз живущие при военном или первобытнообщинном коммунизме. «Телепузики» и идиоты так не умеют, отчего быстро помирают. Хотя считаются «культурными». Еда на планете уже заканчивается. Достаточно, чтобы, при отсутствии бактерий в лимфоузлах, появился какой-нибудь вирус...

— Что-то апокалипсическая картинка вырисовывается... Знаете более мягкий метод?

— Извините, — была бы на мне юбка — сделала бы реверанс, а в деловом брючном костюме, оно смешно, — Я уже говорила, что главным «видообразующим признаком» человека является умение сознательно

изменять под себя любую среду обитания, создавая всё необходимое на месте, а не приспосабливаться к этой среде. Последний миллион лет главными элементами такого умения являются пользование огнём, изготовление и применение оружия или орудий труда, а заодно — способность к самообразованию. Точнее — ненасытное любопытство. Примерно так...

— Вы совсем забыли про способность людей к членораздельной речи! — кто это там, такой умный, выискался? Выкрики с места буду давить.

— Не забыла. Вопрос изучался давно и пристально. Способность к членораздельной речи — очень недавнее приобретение. Если огнём человек овладел более миллиона лет назад, то членораздельной речью — в сто раз позже, перед последним оледенением, — а будете знать, как при мне умничать. Таких «домашних заготовок», не поместившихся в тексте диссертации, у меня припасено мно-о-го... — По мнению филологов, новый «видообразующий признак», по важности сравнимый с владением огнём, у человека — скорее письменность. А «членораздельная речь» — это вынужденное приспособление к условиям скученного существования. Кто скажет, что он «видовой» — тот подменит причину следствием (хорошо подвешенный язык позволяет «косить за своего» в любой компании). Точно так же не является «видообразующим признаком» человека цвет его кожи. Любые расы при скрещивании дают жизнеспособное потомство...

— Но позвольте! Язык — важнейшее средство социализации в человеческом обществе.

— Правильно... Я же и говорю — вынужденное приспособление.

— Сейчас нам напомнят о «детях-Маугли»... — смешные люди.

— Я отвечаю на вопрос и обращаю внимание, что, согласно формального академического определения «человечности», современный житель мегаполиса, который безуспешно пытается развести костёр в мокром лесу, гораздо ближе к диким обезьянам, чем волосатый доисторический питекантроп, уверенно владеющий этим важнейшим для выживания навыком. Тот, кто разучился пользоваться огнём, при всем внешнем лоске, человеком, в полном смысле этого слова — более не является. Обычно, он не способен ни выжить «на природе», ни защитить себя, ни прокормиться, ни вырастить потомство...

— Странно, — подал голос благополучного вида дяденька без особых примет, — Мне казалось, что именно спасение людей от тягот и лишений первобытного образа жизни — главная задача науки и культуры. Радоваться надо! Отпала нужда держать всегда наготове остро наточенный топор и

поминутно озираться от страха пасть жертвой людоедов или саблезубого тигра. Хорошие условия жизни сформировали нового человека. Прогресс!

Господи... Как надоело! Кажется, будто всё растолковано подробнейшим образом — ан, нет... Всё равно отыщется тугодум. На провокатора мужичок не похож. Этаким хозяйственный руководитель среднего звена... Придётся растолковывать, как для дебилов — по складам. Одна радость, седого ситуация безусловно забавляет. А мне он (пусть через Володю), как бы не будущий «главный босс». Ну, порадуем потенциальное начальство...

— Я бы остереглась называть происходящее прогрессом. Самый чудовищный процесс, происходящий с человечеством в настоящий момент — оно тупеет! Причём, в массе, на биологическом уровне. Говорю не со зла — ведущие антропологи, и наши, и западные, утверждают — современные люди, как правило, выбраковывают из процесса размножения нетривиально мыслящих личностей. И наоборот — чем более шаблонно мыслит особь, тем легче она вписывается в общество, тем благосклоннее отношение к ней особей противоположного пола...

— Ваша версия? — оп-па, а дядечка не так прост. Хотя, все тут собравшиеся — «лица с двойным дном».

— Одна из самых популярных гипотез — эволюция отказывает человеку в праве развивать собственную личность, предпочитая формировать коллективный разум, по типу пчёл или муравьёв...

— Что-то мне подсказывает, лично вам такая гипотеза не нравится... — седой слегка подался вперёд.

— Правильнее сказать, она не нравится людям, достаточно глубоко изучавшим тему, с мнением которых приходится считаться. Например, большинству практикующих медиков. Скажем, покойный академик Амосов, на основании многолетних исследований и собственных экспериментов, пришёл к выводу, что человеческий организм рассчитан природой на невероятные, экстремальные условия существования. Мы способны питаться гнилым мясом и древесной корой, неделями голодать, мокнуть и мерзнуть под открытым небом, таскать грузы больше собственного веса, проходить пешком по 60–80 километров за сутки. А бегом, по холодку — до 100–150 километров в день... — приятно видеть, как у слушателей от удивления раскрываются рты, — Причём, это не как рекорд, а обыденно. Бегун средней тренированности способен преодолевать день за днём порядка ста километров без вреда для здоровья. Француз Доменик Эш за шесть дней пересёк страну, пробежав больше тысячи километров, мексиканец Хуан Масейра преодолел 256 километров

за неполные сутки. Это нормально!

— Если вас, девушка, послушать, то получается — в каждом человеке дремлет «Терминатор», — проняло...

— То же самое касается интеллектуальных способностей. Как минимум последний миллион лет человек формировался как биологический вид в условиях непрерывной катастрофы, которую он сам себе устраивал...

— Истреблением мегафауны, перевыпасом скота, перенаселением, бесконечными взаимными войнами, — дама в очках снова мне поддакнула, а седой изволил чуть кивнуть, — Суций тоннель из сплошных «бутылочных горлышек».

— В результате жесточайшего отбора получилось существо, отлично приспособленное именно к вечной борьбе с самыми невероятными трудностями и лишениями. Способное выжить даже там, где всё рухнуло, где грабить некого, помощи ждать неоткуда, а с неба только что не льется огненная вода. Разум даром не даётся. Опыт цивилизованной жизни так же показал обратное — в отсутствии бытовых трудностей все перечисленные человеческие качества или атрофируются, или перестают быть существенным фактором брачного отбора, — тут я позволила себе усмешку, — Ничего не поделать, Хомо Сапиенс, по меркам биологии — вид-эфемер. Наподобие призового рысака или породистой собаки. Ни один «видообразующий признак» толком в генах не закрепился. Генетическую устойчивость «полезных признаков» у людей заменяет беспощадный «естественный отбор».

— Так оно и нормально! — мужичок не унимается, — Минули времена «одиночного выживания», настала эпоха больших коллективов. Государство, всей своей мощью, отражает удары внешней среды, а дело граждан — это государство укреплять. Симбиоз, так сказать... Осталось придумать способ сделать государство неуязвимым... — не, он достал своей простотой. Не иначе, тоже лояльность власти демонстрирует.

Седой и Володя откровенно между собой переглянулись. Володя резко поднялся, по школьному поднял руку, прося слова. У кого? У меня? Гм... Как говорила Алиса из мультфильма — «Всё страньше и страньше...»

— Вношу уточнение. Согласно заданию головной организации, цель данной работы: «Разработка метода выживания научного коллектива в условиях предельно ограниченного материально-технического снабжения». Вплоть до полной изоляции от государства. Например, на необитаемом острове... Или — при военной блокаде... Государство, как элемент композиции, напроць исключается. А выполнять поставленную задачу всё

равно надо. Ясно?

Некоторое время собрание пытается осознать услышанное. Уж не знаю место Володи в местной табели о рангах, но молчаливое одобрение его выпада седым наводит на определённые размышления. Точнее, обязано наводить... Энергичный дяденька-государственник, тем не менее, всё же поспешил «сунуть свои пять копеек».

— Вы не путаете? В полном отрыве от своего государства, при этом — в полной блокаде, то есть, в остром конфликте с другим государством не может выстоять даже армия. В диссертации — речь о научной экспедиции. О мирных людях, занятых исследованиями. По-вашему, они попутно должны себя и кормить, и защищать. Как такое прикажете понимать?

— Там будут и военные и моряки! — командно лязгнул седой, — Способы самостоятельно пропитаться соискатель описала.

— Так ведь невозможно... — в поисках поддержки дяденька завертелся на месте, пафосно разводя руками, — Я социолог. По первой профессии, психолог. Человек — животное социальное. Вне общества, которое сегодня олицетворяет государство, одиночке не прожить. Тем более, учёному одиночке. Тем более — продолжая работу.

— Мы обсуждаем выживание небольшого научного коллектива... — миролюбиво начинает седой.

— Да что там ваш коллектив... — пренебрежительно отмахивается социолог, — У любых цивилизованных организмов способность к выживанию прямо зависит от числа особей в популяционной группе. Термитники, например — это единственная форма фауны, которая выживает даже после пожара в джунглях. Термиты сами обеспечивают себя пищей, водой, ресурсами и защитой от врагов. Нет, — жестом оратора выставляет ладони к седому, — дайте закончить! Девушка собрала блистательный фактический материал. Очень, знаете ли, глубокие ассоциации просматриваются, с теми же общественными насекомыми. Одно только предложение выращивать грибы на древесных отходах, позволяющее людям избавиться от капризов погоды, дорогого стоит. Но, не надо считать себя умнее природы! Муравьи, термиты, пчёлы, осы — это маяк. Шутка ли, их миллионы и миллиарды. Как и людей... Напрашивается очевидный вывод. Чем умнее и многочисленнее общество, тем оно устойчивее к проискам врагов, внутренним неурядицам и природным катаклизмам. Наше дело — учиться и подражать...

Саркастической усмешки у седого не получилось. Просто характерно дёрнулся угол рта. Владеет собой. А вот любопытно, о чём он сейчас подумал? Понятно — нечто злое и язвительное. Оптимистичному

энтузиасту государственного гнёта его мысль бы не понравилась. Поэтому, седой не скажет... По крайней мере — добровольно. А если рискнуть его спровоцировать? Нет, не так. Грубые провокации с работниками спецслужб не пройдут, и он куда-то вроде спешит. Надо действовать тоньше и коварнее. Например, польстить вопросом. Аккуратно, с двойным смыслом... Женщина я или нет? Однако, где наша не пропадала! Маленькая интрига, чисто ради развлечения. Для верности, начнём издадека...

— Боюсь показаться невежливой, но — «любая толпа глупее, чем самый глупый её элемент». Вертикально организованная толпа, частным случаем которой является семья общественных насекомых или государство, не является исключением. Малейший сбой, и внешне сплочённая организация на глазах начинает гибнуть, — мой собеседник пока благосклонно улыбается. Считает себя умнее. Ну, погоди...

— У общественных насекомых за спиной сотни миллионов лет эволюции. Они давно ко всему приспособились... Думаю, что термиты переживут даже ядерную войну.

— А вот я читала, что термитник, буквально на пустом месте, может сойти с ума, — попридержи-ка дяденька челюсть, поешь говна с лопаты, — Личинка жужелицы-шауми выделяет пахучие вещества, похожие на запах царицы. Она свободно проникает мимо охраны в камеру, где живёт хозяйка термитника и съедает её. После чего нагло занимает чужое место. Термиты, как и прежде, выполняют свои обязанности, чистят и кормят живущее в святая-святых совершенно постороннее существо, причём личинка жужелицы, время от времени, лопают их самих. Разнообразит рацион. Одной растительной пищи ей мало... Никаких яиц она, естественно, не несёт, и вскоре, по мере исчерпания оставшихся от прежней царицы кладок, огромный, сложно устроенный и идеально организованный термитник — вымирает... Хотя, все рядовые члены сообщества, до самого конца, продолжают безупречно выполнять свои маленькие обязанности. Охранять входы, кормить личинок, строить, рыть, носить, ухаживать за молодняком... Никаких способов противостоять описанной напасти они так за указанные миллионы лет и не изобрели... Видимо, за недосугом...

— Намекаете, что против забравшегося на вершину власти паразита, транслирующего самоубийственные управляющие команды, любое пирамидально устроенное общество бессильно? — слушаю дяденьку, а сама — кошусь на зал. Седой и Володя — слушают, мне хорошо, а на прочих — тьфу!

— Муравьи и термиты принципиально не способны к творческой

самоорганизации. Они инициативные исполнители.

— Соглашусь. И что, по-вашему, из этого факта следует? — рот седого снова кривит усмешка. Догадался!

— Общественные насекомые приспособлялись к существованию в форме корпоративного сверхорганизма — долгие миллионы лет. Однако, никаких методов спасения от паразитизма «пирамиды власти» — так и не выработали. Вера всех нижестоящих в непогрешимость поступающих «по команде» химических сигналов управления — абсолютна. Идиотизм, как он есть!

— Вы хотите сказать, что человек... — но вслух повторить за мною тезис об «идиотизме государства» не решился...

— Хочу! Человек — не муравей. Хотя и он тоже общественное животное. Человек, даже в одиночестве — сам способен ставить себе задачи. Так распорядилась эволюция. Установлено, что пик моральных, деловых и интеллектуальных качеств у людей проявляется исключительно в малых группах... Чем больше скапливается на одном месте людей — тем глупее и бессмысленнее становится их существование. Тем меньше у собравшихся шансов защититься от паразитирующей на них власти. А с определённого момента, — световая указка перечёркивает таблицу вертикально, по столбцу «город», — идиотизм государства проявляется во всей красе, рост населения почти прекращается, а благополучные на вид мегаполисы превращаются в демографические «чёрные дыры», буквально пожирающие толпы стекающихся туда мигрантов. Про развязываемые государством войны я уже молчу...

— Но, — социологу неуютно, окружающие благоразумно примолкли, Володя сверкает из угла зубами, — У человека нет никаких шансов противостоять мощи государства, его информационному и силовому диктату...

— Насчёт информационного диктата — в корне не верно! — ха, социолог дико на меня покосился, стараясь не упустить реакции седого, мало ли что, — Давно замечено, что государство стремится собрать и засекретить всю важную для его существования информацию, сделав её максимально недоступной. Однако, анализирует её и принимает решения — всегда конкретный человек. Вот обратный процесс — дико затруднён. Прежде чем идею, возникшую в голове гения, сумеют понять или хотя бы запомнить миллионы — часто проходят века и тысячелетия. Таким образом, любой способный одиночка (удачно дорвавшийся до тайных архивов) или крошечная группа энтузиастов-единомышленников, легко могут воспользоваться «коллективным знанием» остального человечества.

И периодически пользуются... Насекомым такое не дано. В результате в обществе поддерживается крайне зыбкое равновесие сил...

Страшненькая улыбочка, озарившая (а если совсем честно — исказившая) лицо седого — сигнал, что словесная подготовка проведена правильно. Самое время спрашивать. Даже если потом будет скандал (Володя двусмысленных споров с руководством принципиально не одобряет)... А, ладно! Рискну.

— Скажите мне, пожалуйста, как профессионал, — седой уже догадался и благосклонно повернулся в мою сторону, — Сколько человек, оптимально, требуется для уничтожения любого современного государства? Необходимо, так сказать, и достаточно? — вместо словесного ответа, седой резко выбрасывает из сжатого кулака сначала три, а затем — пять пальцев. Он явно доволен, даже глаза светятся. Однако, расшифровывать свою «знаковую азбуку» предоставил мне.

— От трёх до пяти человек? Всего? — когда такое заявляет работник ФСБ высокого ранга, надо верить. Психологу-социологу верить в превосходство людей над муравьями не хочется...

— Если тупо уничтожить, — седой всё же снизошёл до ответа, — то да... Разумеется, понадобятся опытные специалисты... А вот если заказан государственный переворот или революция...

— Товарищ Троцкий, — вклинилась дама-археолог, — утверждал, что для революции ему не нужен народ, хватит трёхсот хорошо подготовленных боевиков.

— Тоже правильно, — седой изобразил вежливый полупоклон, — Хотя, Фиделю Кастро, в своё время, оказалось достаточно двух-трёх десятков. Так сказать, дело мастера боится...

— Понимаю, — вопреки моим ожиданиям, социолог не стал попусту лезть на рожон, а шеф и вовсе сник, — «Воюют не числом, а умением». Тогда, не считите за труд уточнить максимальную численность способной слаженно действовать человеческой группы. Её крайний верхний предел. То есть, я конечно и сам догадываюсь... Аристотель писал, что «в идеальном городе не должно быть более десяти тысяч полноправных граждан...»

— Там индивидуально, — седой снова стал строг и подтянут, — Точнее, зависит от кадрового состава компании и задатков лидера. Численность слаженно действующей команды ограничена исключительно взаимным доверием, связью каждого с каждым и способностью узнавать друг друга... — снова растянул губы в страшной усмешке, — Я даже открою небольшую государственную тайну, — вежливый полупоклон в

мою сторону. Кажется, меня в краску вогнал, — В самом крайнем пределе, эта численность ограничена авторитетом и способностями лидера группы, которому безоговорочно доверяют все участники. Его умением держать в голове имена и деловые качества всех подчинённых. Примерно так Александр Македонский — поголовно знал всех своих солдат, а товарищ Сталин — руководителей среднего и высшего звена Советского Союза. Приблизительно — 30–40 тысяч человек. На этом — равноправие кончается, — хмыкнул под нос, — Учтите, что оба они были гениями... Теоретически же, любая «идейная» группировка утрачивает эффективность ровно в тот момент, когда для поимённого учёта её состава начинают требоваться членские билеты. Некогда сплочённый коллектив энтузиастов моментально становится косной бюрократической конторой. Эффект одинаково касается как военной дружины или банды, так и подпольной организации или политической партии «нового типа»...

— А как же мафия? — чёрт меня дёргает за язык, но удержаться невозможно, — А как же «воры в законе»? — социолога ощутимо шатает. Видимо, эта тема из категории «неупоминаемых», — У организованных преступных группировок никогда не было членских билетов, а всё отлично работает...

— Это урки думают, что у них нет членских билетов, — седой сладко щурится, — Если размеры организации превысили способность лидера помнить её участников поимённо, а она до сих пор не развалилась, то это всегда означает только одно — мафию уже «взял на карандаш» кто-то другой. Завёл картотеку или просто перехватил «работу с кадрами», замкнув связи на себя. А следовательно, реальная власть давно ушла из рук основателей движения... к кому положено. Китайские спецслужбы, вон, даже «триады» под себя подмяли...

— Вы намекаете, — социолог, в свою очередь, пытается понимающе усмехнулся, — что от силы 30-ти тысячная ленинская партия «большевиков» умерла, как идейно организованная сила, в промежуток с октября-ноября 1917 года по лето 1918 года, захлебнувшись от бешеного наплыва новых желающих срочно в неё вступить?

— Вопрос дискуссионный, — социологу седой знаков внимания оказывать не стал, стоит прямо, будто на плацу, — Доля истины в сказанном есть... Но, правильнее будет констатировать, что «большевики» переродились, того не замечая... Ленин обратил на это внимание только под конец политической карьеры, когда целиком потерял рычаги влияния на партию... о чём лично признался в знаменитом «Письме к съезду»... А в академии нам давали, что наиболее близкую к идеалу систему работы с

подчинёнными наладил Чингис-хан. У Потрясателя Вселенной любых желающих «приобщиться» к власти и почестям немедленно посылали в бой, отчего организационный костяк монгольского социума, в первые десятилетия его существования, практически не рос количественно, оставаясь в пределах пары десятков тысяч, но при этом — воспроизводился качественно... за счёт зверского отсева «кандидатов в начальники». К сожалению, для подобной работы с «кадровым резервом» обязательна вечная война.

Глава 30. Синдром телепузика

Пользуясь очередной передышкой и краем уха прислушиваясь к дискуссии, я успела навести порядок в разбросанных на столе бумагах, допила минералку из ближайшей бутылки, даже успела перекинуться взглядами с Володей. Вроде бы процедура идёт к концу... Сейчас, пусть мужики закончат обожаемые статусные игры... И можно будет сделать отсюда ноги

— Хорошо! — социолог, по каким-то своим соображениям ввязавшийся в спор о политике, решил сменить тему, — Если государство настолько беззащитно против любезных вам политических бандитов и так противно человеческой природе, как вы мне тут хором доказали, то чем можно объяснить его регулярное «возрождение из пепла»? Предлагаю соблюдать объективность. После каждого грандиозного краха иерархических режимов следует их не менее грандиозный новый взлёт.

— Помилуйте! — я могу и обидеться, — Вам намекнули на возможность небольшого коллектива противостоять государственному натиску. Как выяснилось, в современных условиях — это реально. И всё...

— Он имел в виду другое, — снова подала голос дама в очках, — Между «солидарным» и «иерархическим» обществом, в силу двойственности людской природы, за последние 10–12 тысяч лет сложилось неустойчивое равновесие. Я бы сказала — колебательный процесс, с периодом чередования порядка пятнадцати столетий. Расцвет культуры — Тёмные Века — новый расцвет культуры — и опять...

— Это просто, — седой уютно устроился в кресле, неторопливо отхлебнул из стакана (ишь, как минералка лихо пошла, а вроде не жарко), — Соискатель нам практически всё объяснила, осталось уточнить несколько деталей. Ранговый голод у человека сильнее страха смерти. Поэтому, ни один успешный политический лидер, сколько их известно в истории цивилизации, не сумел остановиться на пике своей карьеры, совпадающем с созданием предельной по эффективности «солидарной группы». Все вожди старались распространить своё политическое влияние как можно шире. Пламенные «борцы с государством», раз за разом, в боевом азарте проскакивали мимо поставленной цели и увязали, как мухи в меду, в безотказной исторической ловушке — вместо «борьбы с начальниками» начинали биться за право «самим стать начальниками». Что неизменно означало более или менее постепенный отказ от первоначально

провозглашённого равноправия и переход к строго пирамидальной социальной структуре.

— А если не они сами, то наверняка — их дети и внуки, — согласилась дама, — «Чтобы убить дракона надо самому стать драконом...»

— Независимо от моральных качеств и первоначальных намерений... — эхом отозвался социолог, — Даже, до смерти сохраняя личный аскетизм, в расчёте подать пример подчинённым...

— Точно так, — продолжил седой, — Тот же Сталин искренне собирался превратить Советский Союз в рай на земле. На пределе интеллектуальных сил, своими руками, выпестовал для страны кадровый инструмент — советскую номенклатуру, имея в виду создать высоконравственный «орден меченосцев». А получил — «проклятую касту»... Природа оказалась сильнее. Допускаю, он «хотел как лучше». Но только переход к ручному режиму управления «пирамидой власти» всегда необратим. И после смерти гениального отца-основателя каждое очередное «супергосударство» неизменно, со страшным треском, рушится. Дискредитируя замысел. В форме «войн диадохов»... или в форме распада империи... Чингис-хан, например, строго завещал своим потомкам избегать жизни в городах и продолжать вести кочевой образ жизни. Он точно знал, что у кочевников не бывает государства... И кто его послушал?

— Между прочим, девушка, — мечтательно улыбнулась дама, — Тут упоминали про социальную эволюцию насекомых. Простите дилетанта, но я давно хотела поинтересоваться, нет ли у биохимиков гуманных способов гашения общественных конфликтов? Сколько же можно враждовать? Какие-нибудь феромоны или пищевые добавки, как у Станислава Лема в «Футурологическом конгрессе», могли бы привнести в политику хоть каплю человечности.

Ого! «Скажи мне — о чём ты мечтаешь, и я скажу тебе — кто ты...» До сих пор тётка казалась мне самой адекватной из присутствующих. А у неё, оказывается — свои тараканы в голове бродят. Хотя, кто у нас без греха? Вопросительно поглядела на седого, потом перевела взгляд на часы. Дождалась благосклонного кивка. Давай! Хорошо некоторые устроились... В рабочее время организуют себе бесплатные цирковые представления. Э-э-эх...

— Если кто-то ожидает вариант в духе «Парфюмера» Зюскинда, то разочарую. Ничего лучше «Прозака» и аналогичных транквилизаторов — ждать пока не приходится. Причём, химическое подавление стресса — резко снижает интеллектуальные способности. При регулярном

потреблении — необратимо. Но, вы правы, идея действительно соблазнительная... С первой четверти XX века проблема толерантности обывателей к государственной власти сделалась крайне злободневной. Я не случайно упомянула термин «телепузики». Таков ответ «иерархической пирамиды» на вызов времени. Если нельзя принудить к лояльности нормальных людей, то можно попробовать вывести удовлетворяющую власть замену...

— Мне, в общем контексте, — шеф решился, на прощание, попарить мне мозги, — не нравится, выражение «принудить к лояльности». Это, кажется, уже пахнет медицинскими экспериментами на людях.

— Все претензии к сеньору Макиавелли. Отец европейской политологии учил, что в пирамидальной иерархии есть только три способа добиться полной власти над подчинёнными — влюбить в себя, купить или запугать до смерти. Первые два варианта — самые хлопотные и дорогие. Последний — наиболее простой, дешёвый и надёжный... был... Пока в XX веке не появились «общество потребления», сельскохозяйственная индустрия, поголовная грамотность и массовые призывные армии. После революции 1917 года ни один режим, включая самые кровожадные, больше не решается демонстративно морить своих граждан голодом...

На лощёной физиономии социолога появилось и пропало выражение сдержанного торжества. Поймал! Пусть наш импровизированный спор уже не повлияет на результаты защиты и послужит для успокоения себя любимого. Наблюдающая за прениями кодла (простите, иначе назвать трудно) явно разбилась на две неравные части. За меня дама в очках, авторитетный седой мужик и Володя... Все остальные — или против, или настороже. Странно. Не сам факт, а характер возражений. Спорят с тем, что только что услышали... Большинство вообще текст моей диссертации не читали? Или только заголовки разделов пролистали, да ещё картинки посмотрели?

— Вы ещё расскажите про «коммунистические» способы борьбы с недоеданием во время Гладомора или блокады Ленинграда, — мне жаль этого выскочку... Шеф, при всех его недостатках, так бы не подставился, — У вас есть логичное объяснение этих событий с сельскохозяйственной позиции?

— У нас есть! — на экране снова график номер семь, показывающий динамику изменения численности занятых в различных областях хозяйства на протяжении XX века, — Вы не в претензии к достоверности фактов?

— Они общеизвестны...

— Ага, значит, вам знакомы эти зависимости? — маленькая ловушка,

которой социолог пока не осознал, хотя сам же, на указанные данные, недавно ссылаясь, — Посмотрите ещё раз, внимательно. Что они означают?

— Разумеется — лавинообразный рост производительности труда, позволяющий силами 1–2 фермеров прокормить несколько сотен человек. Возможность высвободить огромные массы людей от тяжёлой работы...

— Уточните, каким образом? — клиент проглотил крючок с наживкой, подсекаем, — Что из этого следует?

— Ну, естественно, на первых порах, неизбежно резкое обострение конкуренции на рынке труда, — давай, продолжай, — И рост социального напряжения. Массовая миграция в города, появление толп «лишних людей»...

— Мировые войны... — от моего продолжения господин дёргается, словно после удара током, — Согласно Мальтусу, война — наилучший способ быстро избавиться от избыточного населения. Ничего личного, просто бизнес...

— Допустим, — осторожно соглашается апологет «конкурентного общества», — Война — это «продолжение» политики. Самая острая форма соревнования режимов и систем. Иногда — единственный остающийся выход.

— С точки зрения государства... — продолжаю вкрадчиво подсказывать я, — Как «социального паразита»...

— По-вашему, — взвился оппонент, — устраивать в XX веке массовые голодовки было предпочтительнее?

— А не было в XX веке «массовых голодовок», — крючок сидит крепко, — Именно в XX веке, все державы, дружно принялись отрицать факты «гладоморов» среди своих подданных, хотя раньше их вовсе не стеснялись. Даже Англия, с пеной у рта, отстаивала версию, будто население Индии вымирает по естественным причинам. Последний массовый голод, признанный всеми странами официально — неурожай 1921 года в России. И всё...

Ага! Господину социологу такая уверенность не понравилась. Он украдкой покосился на моего шефа, не найдя поддержки, перевёл взгляд на седого служаку. Уставился на экран с графиками. Думай, дядя, думай...

— С интересом выслушаю вашу версию... — молодец, выкрутился, шеф бы спорил до хрипоты, — борьбы Мальтуса с Макиавелли, — он ещё и пытается шутить? Я сейчас сама как пошучу... Володя, от окна, предостерегающе грозит мне пальцем.

— Коммунистический метод лечения социальных болячек известен со времён Бабефа с его «бешеными». Liberte, Egalite, Fraternite. Если рост

производительности труда позволяет 1 работнику кормить и обеспечивать всем необходимым сотню других — это значит, что каждый человек, потратив 1–2% своего времени, способен обеспечить пищей и всем необходимым для жизни самого себя... Без всякой конкуренции, разделения труда и громоздких иерархических надстроек. А, учитывая революцию в военном деле — и защитить свою безопасность

— Bravo! — дама археолог несколько раз хлопает в ладоши, — «Свобода — лишь пустой призрак, если одна часть людей может безнаказанно морить голодом другую. Равенство — лишь пустой призрак, если, благодаря монополии, богатые имеют возможность распоряжаться жизнями своих ближних. Братством такую подлость называть глупо», — выждала паузу и уточнила, — так сказал Жак Ру, на заседании Конвента, 25 июня 1793 года.

— Французы попытались вылечить «красную заразу» националистической пропагандой, — поддержал её седой, — Сплотив, таким образом, население и развязав завоевательную войну против всего остального мира...

— Однако, в 1914 году проверенный метод «маленькой победоносной войны», впервые за тысячелетие не сработал, — дама в очках обменялась с седым понимающими взглядами, — Простите за медицинский анекдот, но больше всего это напоминает попытку лечения простуды пургеном, — перехватила недоумевающий взгляд, — В итоге — пациент столбом застрял в дверях аптеки, боясь чихнуть, — кто-то, не сдержавшись, фыркнул от смеха.

— Вместо громких побед, сначала получилась жуткая кровавая мясорубка, а потом — череда революций, — социолог рад сменить провальную для себя тему, а только мы не позволим... — Тут я не стану с вами спорить.

— «Война будет продолжаться ровно до тех пор, пока вопрос о ней решается не теми, кто умирает на полях сражений», — дама продолжает сыпать сочными цитатами, — так в своё время выразился Анри Барбюс.

— Напоминаю, что 90% солдат Первой мировой войны — это как раз крестьяне. Те самые «лишние люди», от которых собирались избавиться, всвязи с перестройкой сельскохозяйственных технологических цепочек.

— «А всё оттого, что было, кем воевать. А если бы твоя семья осталась в заложниках, ты бы — пошёл воевать...» Так?

— Именно так. А дальше — миллионы вооружённых мужиков, вопреки планам «элиты» и вопреки её ожиданиям, живыми вернулись с фронта... прихватив с собой винтовки и... отменили государство. Боевая

ничья между слабой, как пар над горшком, центральной властью послереволюционной России и 90% населения, живущими натуральным хозяйством, длилась 10 лет! Эти «десять лет коммунизма» — самый благополучный этап существования русской деревни за всю её историю. Одна беда, так называемые «коммунисты», после смерти Ленина моментально между собой передрались, с ужасом и отвращением обнаружили, что свободные от угнетения крестьяне ограничивают их ненасытное властолюбие самим фактом своего существования... Карл Маркс трагически ошибся. И его «передовой пролетариат», и его «Мировая революция» оказались и даром не нужны самым обыкновенным мужикам. Сроду не избалованным, а за Гражданскую войну уже привыкшим полностью обходиться собственными силами. Базис «иерархической пирамиды», впервые, со времён Неолитической революции (!), не просто серьёзно пошатнулся, как в Тёмные Века. В 1918-20-х годах он чуть было не выскользнул у мировой цивилизации из-под ног, как кухонный половичок из-под незадачливого Доцента, в фильме «Джентльмены удачи».

— Так уж и выпал! Исторический шанс. Радикальные перевороты в хозяйственном укладе случались и раньше...

— Раньше власть лишь переходила от одних привилегированных сословий к другим, не менее привилегированным. Только в первой четверти XX века военная сила, энергия природных явлений и знания стали доступны буквально каждому человеку... независимо от его положения и достатка. Миф о вечной неизменности «конкурентного общества», основанного на идее централизованного управления и разделении труда, с грохотом лопнул.

А вот за эту снисходительную усмешечку, лично ты, будешь у меня иметь дополнительных «полчаса осмеяния». Хм, наверное, надо следить за лицом. Володя в своём углу демонстративно скрестил руки на груди и заложил ногу за ногу... собрался получать удовольствие. Седой — откинулся на спинку кресла. И этот тоже...

— У вас есть доказательства? — интересно, почему почти все социологи думают, что в их дисциплине не соображают посторонние? Вычурная терминология ещё не значит большой учёности. Я и простыми словами...

— Доказательства? — да что ты такое спросил. Убийца — дворецкий, какие, к чертям, доказательства?

— Утраты «базиса иерархической пирамиды», естественно... На мой взгляд, он стоит, как был, нерушимо.

— Но теперь люди, как повелось от времён неолита до Первой

Мировой войны, уже не горбятятся за кусок хлеба.

— Нет, разумеется... У них, за последние годы, появилось множество разносторонних потребностей.

— И какая из них, по вашему мнению, является базовой? — ну, раскрой рот, раз такой умник, скажи заветное словечко...

— Вы хотите знать, что является главным ресурсом современной экономики? Ответы тут самые разные — энергия, деньги, знания... — саркастически хмыкнул, — В рамках вашей гипотезы, незаменимый ресурс современной экономики — вообще дураки. Как это утверждает, на своих скандальных лекциях, широко известный в узких кругах профессор Катасонов... Без дураков — мир современной индустрии погибнет. Только им можно впарить всё!

— Пока они платежеспособны... — вот же скользкий тип попался, всё ещё с успехом выкручивается. Ладно, послушаем...

— Я понимаю, что вы хотите возразить. Да, в прошлом столетии случилось страшное. Базовые бытовые потребности подавляющего большинства обывателей Запада (или условного «золотого миллиарда») оказались удовлетворёнными. Причём, не собственным напряжённым трудом, а доброй волей государства. «Маленький человек» вдруг получил «гарантированный процент с прибыли» от доходов власти и моментально потерял всю приписываемую ему классиками марксизма революционность. Я согласен, прежде ничего подобного не было никогда в истории и нигде в мире! До самой середины XX века нормой жизни всех простолюдинов была лютая бедность и повседневная напряжённая борьба за кусок хлеба, — ухмыляется, — Так было во всех, я подчёркиваю: всех! — странах мира. Рекомендую «реалистическую литературу» последних 150–200 лет, от Гюго с Диккенсом, до Ремарка и Драйзера. Почитайте «Римские рассказы» 50-х годов итальянского писателя Альберто Моравиа... Однако, всё перечисленное — плод городской культуры. Сельское население к этому процессу — никаким боком.

— Правильнее будет сказать, сельское население к этому моменту потеряло всякое влияние на события...

— Вы что, серьёзно полагаете, что сразу после Октября расклад сил выглядел принципиально иначе?

— Не только я... — «реалистической литературой» мне в нос тычешь? После прочитанного в «спецхране»? Ох, дяденька... Ты наивен. Там лежит такое, что страсти, высосанные из пальца маститыми писателями, выглядят весьма бледно. Нет, если «мнение о голоде» этих шелкопёров для социологии важнее, чем размышления живых людей, то попробуем

угодить, — Вам ничего не говорит имя Станислава Густавовича Струмилина? — должен помнить, если действительно социолог, — А великого нашего пролетарского писателя и «буревестника революции» Максима Горького? — вот, теперь дошло...

— Кажется, современники... Только, какая связь между одним из основателей Госплана и профессиональным литератором? — держитесь за воздух, дамы и господа, сейчас я вам это объясню.

— Как свидетели новейшей истории страны, они оба, в начале 20-х годов, заглянули в гулкую бездну наступающего на мир Средневековья... А как профессионалы — оставили по этому поводу свои соображения... Товарищ Струмилин, например, в августе 1921 года, доложил президиуму Госплана, что главным и единственным «базовым продуктом», от которого зависит судьба режима — является еда. Именно от наличия и величины запасов продовольствия можно отталкиваться, развивая все остальные виды хозяйственного планирования. Как бы ни был противен данный факт сторонником «передовой роли пролетариата»... А кумир отечественной интеллигенции и «пролетарский классик» Горький, в начале 1922 года, жалобно прокудахтал, по аналогичному поводу, в берлинском издательстве Ладыжникова, ибо напечатать его откровенную до провокационности статью «О русском крестьянстве», среди родных осин, даже тогда (!), не представлялось возможным.

— Интересно, а где вы её прочли? — ого! Похоже, господин социолог в курсе, что упомянутое творение Горького никогда не публиковалось в родном отечестве... Ни до войны, ни после войны, ни даже в Перестройку. Хм... Перехватила внимательный (на грани приличия) взгляд седого...

— Уже в 2007 году она была свободно выложена в Интернете, — ну, слава богу, тот меня поддержал. Я-то знакомилась с обиженным словоизвержением «буревестника» по закрытым материалам «с грифом». Между прочим, не снятым даже через 85 лет после написания, — Любопытная точка зрения...

— Чем?

— Наглядной демонстрацией реакции «культурной публики» России на прямую реализацию конституционной нормы образца 1918 года: «Кто не работает — тот не ест!» Статья хорошо объясняет, почему «самые передовые и организованные», по уверениям классиков марксизма, городской пролетариат и разночинная общественность в раннем СССР настолько резко отшатнулась от первоначального плана немедленно приступить к строительству коммунизма.

Вот так всегда... Даже в споре. Готовишься, подбираешь аргументы,

заманиваешь оппонента в ловушку логических противоречий, а результаты пожирает кто-то другой. Проклятая мужская «конкуренция» испортила весь настрой. Перебегать дорогу седому службисту опрометчиво. Он сейчас, как сторожевой пес, ухвативший, за шкуру холеного соседского пуделя, во время рутинной прогулки по двору и наслаждением его треплющий. Ждал удобного момента вмешаться. Наконец, дождался. Посидим, послушаем, может, что-то важное всплывёт.

— Собственно говоря, я обсуждал содержание диссертации с соискателем... — почуяв неладное, «пудель» отчаянно дёрнулся в страшных челюстях служебного волкодава, наивно надеясь удрать без схватки (и трёпки).

— Мы дадим ей возможность высказаться, — не то пообещал, не то пригрозил седой, — Кажется, лично вас интересуют базовые причины «Гладомора» 30-х и продовольственной катастрофы в блокадном Ленинграде?

— Например! — социолог, не чая найти спасения, всё-таки принял вызов, — Как это безобразие объяснить с точки зрения коммунистической морали и идеологии?

— Никак, — ласково оскалился седой, — Коммунизм к упомянутым преступлениям никакого отношения не имеет, — довольно оглядев опешившего собеседника и уточнил, — При Союзе это была государственная тайна...

— А голод 1921 года?! — ого, в бой пошли тяжёлые аргументы.

— Правильно заданный вопрос — половина ответа, — седой приглашающее кивает, — Галина Олеговна вам сейчас всё популярно объяснит, — снова оскалился (наслаждается ситуацией!), — вплоть до мелких деталей.

Вот тебе и перевела дух... Или это такая форма психологической поддержки? Хм...

— Если верить официальной «Истории коммунистической партии СССР», — в голове вихрем проносятся обрывки мыслей, — единственная связь голода 1921 года с коммунизмом заключается в том, что его устроили не одни так называемые «коммунисты», ещё буквально вчера «левые социал-демократы». С технической точки зрения, политику безграмотной «продразвёрстки» начало проводить ещё царское правительство в 1916 году. Ничем хорошим это и тогда не закончилось.

— Позвольте... — социолог пытается перехватить инициативу, — «Продразвёрстка» — неперенный элемент режима военного коммунизма! — вот же, «поколение Пепси». Он совершенно не изучал первоисточники?

— Но мы же не будем путать метод распределения, — тут я сделала нажим на последнем слове, — и метод добывания продовольствия. Коммунистическим является «уравнительный паёк», вне зависимости от социального статуса. А хлеб из крестьян, и большевики, и царские заготовители, и «белые», и все остальные участники Гражданской войны... включая немцев с интервентами — выколачивали одними методами. Коммунизмом там даже не пахло...

— Вы ещё скажите, что большевики грабили деревню наравне с прочими! — мужик, ты зря трепыхаешься.

— После войны исследователи подсчитали, что разница была... Большевикам, давшим мужикам землю, в процессе хлебозаготовок сопротивлялись примерно в 5 раз слабее, чем всем остальным претендентам. Однако, принципиально грабительский характер продразвёрстки не отрицал никто. Даже Ленин, на X съезде партии, призывал заменить это позорное наследие буржуазного строя «коммунистическим продуктообменом». Не надо путать «этикетку» с содержанием. Учтите, что «белые» снабжением населения пищей не занимались вовсе...

— То есть, как военный, так и послевоенный голод, в первые годы Советской власти, коммунистическим не считаем? — до чего упорный оппонент попался. Ни в грош меня не ставит. Покосилась на седого, тот кивнул.

— Он был «социалистический». Социализм, как общественный строй, сохраняющий государственный гнёт, без террора населения угрозой голодной смерти или физической расправы — нежизнеспособен!

Вовремя же меня подменили. Тема — не моя. Про испорченные продукты (пищевую химию), я готова болтать часами, а от чистой политики — увольте. Век бы её не видеть. Особенно, в тяжёлые времена. Грязь, кровь и дерьмо...

— Мне кажется, — обиженно тянет социолог, потеряв прежний напор, — тут грубо жонглируют терминами.

— Вопрос сложный, — седой снова обманчиво мягок, — давайте не будем торопиться и разберём значение одних и тех же маркирующих слов на протяжении первых послереволюционных лет. Начнём с того, что после февраля 1917 года монархистов (как организованной силы) в России не осталось. Даже члены царской семьи, в момент свержения Николая Второго, публично разгуливали, нацепив красные банты. Гражданскую войну вели между собой представители «социалистических» партий! Насмерть бились большевики с меньшевиками, правые эсеры с левыми

эсерами и так далее... Керенский вполне обоснованно считал и публично называл себя социалистом! Государственный гимн Российской Республики, рождённый в феврале 1917 года — революционный гимн «Марсельеза»! Монархистская фракция (вопреки красной пропаганде) у «белых» прозябала на положении преследуемого подполья. Свержение Николая Второго — «белые» совершенно заслуженно считали своей важнейшей победой «на пути к свободе и демократии». «Красные», напротив, к уничтожению русской монархии — совершенно не причастны!

— То есть, настоящая Революция победила в феврале, а в октябре — случился какой-то странный и незаконный переворот...

— Именно! — подхватил седой, — Горстка политических экстремистов (в лице микроскопической «партии большевиков» с аналогичными «союзниками») к началу 1918 года не имела в глазах населения ни авторитета «законно избранной власти», как разогнанное Учредительное Собрание, ни реальной силы, ни репутации... Одно название — «немецкие шпионы». Падения этого подозрительного режима — с минуты на минуту ожидали не только за границей, но и внутри бывшей Российской империи. Однако, случилось чудо... Великое и страшное.

— Если называть это своим именем, — поморщился социолог, — грандиозная хозяйственная катастрофа.

— Она, родимая. К февралю 1918 года транспорт окончательно встал. Подвоз горючего, продовольствия и товаров первой необходимости в города прекратился. Империя мгновенно развалилась на самостоятельные «республики», «края» и регионы. Начинался массовый голод. Население побежало из городов в деревни, из центральных областей страны — на более сытый Юг (в том числе — на оккупированную немцами Украину). Фронт — развалился. Начался повсеместный крах...

— Ответственность за который, — язвительно продолжил седой, — почему-то возлагают не на «социалистов» всех мастей, заполонивших «демократические органы власти», а персонально на большевиков, во главе с Лениным.

— Потому, что большевики приняли на себя эту ответственность, заявив претензии на верховную власть.

— И этого хватило? — ехидно прищурился седой.

— С юридической точки зрения — достаточно. Всех остальных претендентов они вскоре перестреляли. Разве нет?

— Вы забыли добавить дежурное обвинение, что именно большевики развязали Гражданскую войну...

— Прошу не передёргивать! — социолог нахмурился, — Бойня вспыхнула по всей стране одновременно...

— Ага! Тогда, надо уточнить, что именно большевики прекратили Гражданскую войну. В отличие от...

— Ещё вспомните сакраментальное — «восстановили государство».

— Мне как-то неудобно об этом напоминать, — седой грустно вздохнул, — Но коммунизм, по определению, несовместим с государством. Остаётся признать, что или «большевики» вдруг перестали быть «коммунистами», или что-то здесь не так.

После короткой яростной пикировки — в воздухе зала словно бы повис клуб ядовитого дыма. Правда! Ну, такое у меня возникло ощущение. Интересно, к какому выводу подталкивает обсуждение начальник Володи?

— Название «коммунисты» левые социал-демократы «большевики» присвоили себе в марте 1918 года. Злые языки утверждают — из популистских соображений.

— Согласен! — кротко отозвался седой, — Почти... А почему, кстати?

— Мало ли, — меланхолично пожал плечами социолог, — скорее всего, возникла срочная необходимость «как-то выделиться из толпы». «Социалистов» в России, к тому моменту, было — не протолкаться. А «коммунистических» партий — ни одной. Запоминающийся «бренд» — дорогого стоит.

— Галина Олеговна! — седой упорно ведёт свою, только ему видимую линию, — Ваша версия?

— Мне кажется, — отсюда мне виден шеф и сейчас его капитально перекорёжит, — что вводить режим «военного коммунизма» и отменять свободную торговлю продовольствием подобает только коммунистической партии. С принятием этих мер, угроза смертельного голода в основных промышленных центрах страны сразу отступила.

— Таким образом, и отмена «продразвёрстки» и введение «новой экономической политики», в 1921 году — выглядят логическим продолжением «коммунистической линии»... и способом быстро снять острое социальное напряжение. Тогда, откуда, в начале 20-х, взялась упомянутая вами массовая ненависть к коммунизму? — уел...

— Я думаю, — перед глазами мелькают ломкие страницы слепого машинописного шрифта бумажек из «спецхрана», — так отразился динамический баланс интересов различных социальных групп. Академической формулировки «коммунизма» основоположники нам не оставили. Каждый понимал под этим своё личное видение «светлого завтра». Чаще всего — это были крайне мутные «хотелки»...

— А ещё конкретнее? — ох, придётся резать правду-матку своими словами.

— В процессе Гражданской войны, и особенно — сразу после неё, по ходу физического истребления членов «привилегированных классов», сложилось, как минимум, 3 версии «коммунистического проекта». Я бы назвала их «производительной», «потребительской» и «политической». Извините, всё — с точки зрения продовольствия.

— Очень интересно, — социолог выжидает. Седой — развлекается. Шеф — опять налился дурной кровью...

— «Производительная» версия коммунизма — это обобщённый комплекс идей и планов, циркулировавших в среде левых революционных партий до захвата ими политической власти. Хорошим образцом можно считать Конституцию РСФСР 1918 года. Как правильно замечено, — лёгкий реверанс в сторону седого и Володи, — в ней записаны совершенно фантастические идеи. Лозунг «Кто не работает, тот да не ест!» — ещё не самый зубодробительный. Как и обязательство «отменить государство»... Профессиональные революционеры утвердили программу «новой жизни», ушли за неё воевать, победили... и почти поголовно погибли... Судя по всему, они действительно думали, что человеку достаточно для счастья «свободы, знаний, земли и оружия». Или, если угодно, классических «земли и воли»...

— Продолжайте! — седой напряжённо вслушивается, как будто я не развиваю его же собственные тезисы.

— Однако, к окончанию Гражданской смуты в стране реально сложилось многовластие. В городах — «диктатура РКП(б)», именующая себя «пролетарской». В деревне — Советы и типа ополчение, а фактически — «зелёные», не желающие признавать над собой никакой власти... Плюс — новая «партия ястребов». Привычная воевать и мечтающая о Мировой Революции военная клика, из сделавших командную карьеру ветеранов Гражданской войны и примкнувших к ним международных авантюристов из Коминтерна.

— Так за чем же дело стало? — чувствуется, что седому тематика небезразлична, но одновременно болезненна, — Что помешало красным полкам совершить последний победный рывок в Европу и к «Республике Земшарии»?

— Голод 1921 года, естественно... — ну, что он, будто маленький, — и полный развал народного хозяйства. К концу 1920 года промышленное производство советской России упало до 3–5% от довоенного уровня. Куда там воевать... РККА — встретила победу обутой в лапти и одетой в

стёганные из лоскутов «клифты»... Во всей стране кое-как удавалось поддерживать только производство оружия, боеприпасов и паровозов... Наличные запасы угля, например, вплотную подошли к нулевой отметке...

Кстати, как производственник, я с трудом представляю меру нахальства Ленина, и кто там ещё были «центровыми» в их гоп-компании к началу 1921 года... Просто немыслимая раскованность мышления! Чтобы в голодной и дотла разорённой стране, спокойно прихлёбывая морковный чай, серьёзно планировать через 20 лет «полную победу коммунизма» — это надо было обладать либо нечеловеческой фантазией, либо пророческим даром библейского уровня. Следует отдать предкам должное, ими рулили не простые «вожди Мировой Революции», даже не «кремлёвские мечтатели», а натуральные «Великие Комбинаторы». Если сравнивать указанных «монстров политики» с нашими мелкими проходимцами «из телевизора»... или моим непосредственным начальством (вон оно, грустит напротив) — хоть плюйся...

— Не вышла у «телепузиков» Мировая Революция? — дама-археолог опасно шутит, шеф вскочил на ноги.

— Стыдно! Массовый голод, кто бы от него ни страдал — это ещё не повод состязаться в остроумии!

— К слову пришлось... — очки величественно сверкнули в луче закатного солнца, — Я имела в виду, что, к началу 1921 года настал «момент истины», последний раз честно отражённый в прессе и массовом сознании.

— Это вы о чём? — шеф заморожено уставился на тётку, словно на огромную ядовитую змею, — О церкви?

— О Новом Средневековье, образца 1921-го года, в пугающую пропасть которого заглянули «большевики».

— Галина Олеговна, поясните, — седой вежлив, словно метрдотель в дорогом ресторане.

— Жизнь показала, что марксизм, с его пропагандой «передовой роли» рабочего класса и «прогрессивной диктатуры пролетариата», мягко говоря — целил пальцем в небо, а попал пальцем в жопу. Как жизнь прижала — сразу выяснилось, что данное учение — типичная «городская ересь» манихейского толка, — шеф тупо моргнул, — с обещаниями родиться заново в Чистой Земле и с претензией на мессианство. Гражданин Горький, в своей статье чётко описал претензию «культурных слоёв городского населения» — вечно паразитировать за счёт деревни, как бы плохо она ни жила и как бы мало ни получала пользы от подобного «культурного обмена». Село по гроб обязано «пролетариату» за своё освобождение от

власти помещиков и должно содержать город.

— «Весь мир насилья мы разрушим, до основания, а затем — мы наш, мы новый мир построим... Кто был ничем — тот станет всем!» — вполголоса, но с чувством вспомнила археолог...

— Примерно так. Практика показала, что классический марксизм лишён «позитивной» составляющей. В нём априори отсутствует сколько-нибудь внятное описание «коммунистического общества». А «передовой пролетариат», в реальных условиях гегемонии, оказался претендентом на роль нового «класса-эксплуататора». И вскоре им и стал. Вооружённая «борьба за права», не подкреплённая взаимными обязанностями — суть обыкновенный бандитизм... В начале 20-х — бандитам показали мужицкий кукиш...

— С бандитами, да во время Гражданской войны, обычно не церемонятся? — спросил-подсказал седой.

— Это ещё большой вопрос, кого в 1921 году следует считать бандитом... — обиженно надул губы шеф.

— Напоминаю! Конституционная норма жизни в РСФСР 1921 года гласит однозначно: «Кто не работает — тот не ест!»

— Согласна! Только получившие землю и волю мужики — восприняли новый «закон жизни» буквально. В результате, сразу после разгрома «белых» в свободной России не на жизнь, а на смерть, столкнулись вооружённые сторонники уже не «социалистических» (как оно было в 1918 году), а уже чисто «коммунистических» проектов. Не менее чем трёх одновременно...

— Вы про это уже говорили... Может быть, попытаетесь их кратко описать? — социолог пошёл пятнами.

— Легко! К концу Гражданской Войны сформировались следующие вполне антагонистичные друг другу версии «главной цели Революции»:

1. Политическая

(носители — административно-хозяйственный аппарат, члены РКП(б) и руководство Красной Армии).

«Коммунизм, это когда коммунисты, и в стране, и во всём мире — самые сильные и самые главные»

2. Потребительская

(носители — так называемый городской пролетариат, обыватели, интеллигенция и советские служащие).

«Коммунизм — это когда деньги отменили, работать не надо, в магазинах полно хороших товаров и всё бесплатно»

3. Производительная

(носители — сельское население и наиболее «идейная» часть ветеранов революционного движения)

«Коммунизм — это когда каждый своим трудом полностью удовлетворяет любые свои потребности»

— Форменные «лебедь, рак и щука», да... Продовольственный кризис конца 1920-го — начала 1921 года до предела обнажил глубокий внутренний антагонизм между всеми перечисленными течениями. На Тамбовщине, в 1920 году, хлеба собрали всего 12 млн. пудов, но продразвёрстку назначили в 11,5 млн. пудов... В Тюменской губернии, «с целью укрепления советской власти», приказали изъять на общественные склады даже семенное зерно... В январе 1921 года закрылись заводы Петрограда и хлебных пайков лишились десятки тысяч рабочих.

— Намеряете на Тамбовское, Сибирское и Кронштадтское восстания? — социолог с трудом сдерживается.

— Нет, констатирую факт, что «военный коммунизм» к 21-му году перешёл в качественно новую стадию. Из «временной меры» сделался мировоззрением десятков миллионов людей. Как бы они сами ни называли свои политические взгляды. Ульянов-Ленин гениально уловил дух времени и ухитрился почти мгновенно (прямо на X съезде РКП(б), ещё до подавления Кронштадтского мятежа) оседлать новую волну общественных настроений и утвердить НЭП. Фактически — капитулировать перед «превосходящей силой» сельских трудящихся масс, уже готовых физически уничтожить новую генерацию «городских эксплуататоров»... Чем нажил себе массу врагов.

— Прямо таки и уничтожить... — язвительно потянул социолог, — «Дай бог нашему теляти волка съесть...»

— Безграмотная деревня против регулярной армии... — в тон ему откликнулся шеф, — «Не берёт кошка медведя!»

— Правила устанавливает тот, кто сильнее. Вы согласны? — синхронный кивок, — С позиции диалектики, любой значимый материальный фактор одновременно является оружием и орудием, — новый кивок, — Может ли таким материальным фактором служить хлеб? — по инерции снова кивают, — Тогда, о чём вопрос?

— Господам противна идея, что в одних руках могут сосредоточиться не подконтрольная государству военная сила, независимое производство продовольствия, и научно-технический потенциал, — опять археолог.

— Помилуйте, — шеф облегчённо откинулся на спинку кресла, — Культурная революция в Китае доказала несостоятельность подобных фантазий. Сами по себе, без руководства, крестьяне ничего совершить не могут. Да и рабочие, если смотреть в корень... Власть — первична! Анархия — губительна! — седой откровенно лыбится.

— Не приходилось читать сочинение Даниэля Дефо «Жизнь и удивительные приключения Робинзона Крузо»? Роман — именно про это. И диссертация, кстати, про то же самое. Научный коллектив, вынужденный заняться выживанием в условиях полного отрыва, как от источников снабжения, так и от законной власти, по объективной необходимости будет вынужден перейти в режим «производительного коммунизма». А наш опыт Гражданской войны и НЭПа показал, насколько агрессивно реагирует общество, занятое самообеспечением, на попытки экономической эксплуатации, а тем более — силового давления, — теперь седой убийственно серьёзен.

— Вы действительно полагаете, что телепуз... тьфу, обыватели и производительные силы — разные вещи?

— «Синдром телепузика» — склонность «человеческой массы» полагать, что важные жизненные проблемы всегда можно успешно доверить решать начальству (государству).

— В то время как на самом-то деле? А? — седой выразительно смотрит на часы, подталкивает закругляться.

— На самом деле, масса обывателей всегда является объектом манипуляции властей и рассматривается политической элитой исключительно как «расходный ресурс» или «пушечное мясо».

— И в том опасность? Какая же? — закругляйтесь давайте скорее, времени уже нет.

— Обыватель искренне верит, что весь окружающий мир, а, следовательно, и государственная власть (!), существуют на свете исключительно для блага его, любимого. В психологическом смысле он близнец «элиты», ибо воспитан на светской хронике, пропаганде, кино и художественной литературе «по образу её и подобию».

— Вы хотите доказать, что, добиваясь полной зависимости населения от государственной власти, элита, попутно, получила полную зависимость власти от настроения толпы? — социолог выбирает слова очень осторожно.

— В реальности зависимость сложнее. Люди, даже тупые, как «телепузики», всё же не муравьи, готовые помереть за родную кучу по первому же химическому «звонку». К ним нужен подходец... Теоретики называют это «негласным общественным договором». Циники — «верой в

добрého царя». Есть перечень действий, которые по отношению к «массовому обществу», или «обывателям», нельзя допускать ни в коем случае. Если, конечно, не планируется заранее социальная катастрофа... Грубо говоря — «телепузика» категорически нельзя пугать. От перепуга он может взбеситься. И тогда, на спинах взбесившихся обывателей, к власти прорвутся популисты.

— Социалисты... Националисты... Национал-социалисты... Просто фашисты... — седой размышляет вслух.

— Или политические авантюристы, перехватившие у замешкавшихся политических соперников наиболее популярные лозунги. Так российские коммунисты в 1918 году попятчили у левых эсеров аграрную программу...

— Интересно, — у седого на миг вспыхнули глаза (или заходящее солнце в них отразилось), — По-вашему, феномен успеха Октябрьской Революции заключается в несопоставимом сочетании лозунгов дорвавшейся до власти группы? Будь позиция РКП(б) строго «крестьянской», или строго «рабочей», или чисто «солдатской» — у большевиков ничего существенного бы не вышло? Образно выражаясь, победил бы «февральский» вариант?

— Не-а... Ленин всё же был гением. В отличие от Керенского... и пропихнувших его в премьеры, «вождь мирового пролетариата» умел мыслить глобально. И, будучи аскетом, не боялся «потери положения».

— Поясните...

— Самые болезненные мотивы, на которые человек реагирует сразу — угроза жизни и угроза социальному статусу. «Февралисты», в ходе свержения монархии, рискнули «зайти с козырей» — устроили перебои поставок продуктов питания в Петрограде. Тактически расчёт оправдался. Авторитет царской власти за несколько дней упал ниже плинтуса. Власть сама свалилась в руки путчистов. Перепуганные обыватели снесли старый режим, не вникая в детали... Пустые полки в хлебных лавках — приговор любой политической системе. Через полвека, примерно тем же манером (нагнетанием недовольства масс через пустые полки продмагов) свергали Хрущёва, а ещё через тридцать лет — Горбачёва. В позапрошлом году, братья наши хохлы, аналогично устроили Майдан. Обыватель свято уверен, что ему обязаны «создавать условия». А кто обманул ожидания — политический труп...

— Позвольте! — социолог буквально на месте подскочил, — разве Ленин & Ко выполнили свои обещания?

— Повторяю, Ленин был гением, — с удовольствием разглядела, кислю, как прошлогодний лимон, мину шефа, — Он пообещал и честно

дал (на бумаге, но как власть) то, о чём мечтало население. Землю, мир, Liberte, Egalite, Fraternite... Смело пожертвовав интересами имущих классов и привилегированных социальных слоёв.

— Незаконно узурпировав права избранного народом Учредительного собрания...

— Справедливости ради, — влезла археолог, — «большевики» только разогнали Учредительное собрание, а вот перестреляли его делегатов уже «белые», по личному приказу Колчака. И хоть бы кто слезинку пролил...

— Все взрослые люди в России 1918 года прекрасно понимали, что больше Ленина им никто ничего не даст. Да, ярым радикализмом «красные» спровоцировали Гражданскую войну. Но, развязали-то бойню «белые»! Вот на них и легла, в общественном сознании, ответственность за кровавый бардак последующих лет. И вся накопившаяся за века социальная ярость... Согласитесь, что РСДРП(б) — РКП(б) организовала мастерскую многоходовую комбинацию!

Глава 31. За что сорок раз пытались убить Гитлера?

Кажется, последняя фраза была лишней. Не тот электорат меня окружает. «Социально далёкие» особи...

— Оригинально! — не выдержал седой, — По вашему, «большевики» всех одолели, умело заварив новую кашу, не дожидаясь, когда соперники расхлебают предыдущий котелок... — Володя в углу аплодирует мне стоя.

— Ага... Конфликт между разными видами «коммунизмов» развился не сразу. Вскоре после революции между срочно полинявшими в «коммунистов» разношерстными радикалами возник полный консенсус и даже недолго длился своеобразный «медовый месяц». Пока профессиональные революционеры довоенной закалки героически гибли на фронтах, у них в тылу происходил лихорадочный делёж власти. Самозванные начальники обрастали подчинёнными, кабинетами, служебными автомобилями, секретаршами и личной охраной. Рядовым членам партии, поначалу, тоже нехило перепало с барского стола... Заводские рабочие — получили гарантированный паёк... Крестьяне — увлечённо делили бывшую барскую землю... Нацменьшинства — бросились заниматься «возрождением традиций», то есть — резней неверных.

— Передёргиваете, — возмущился социолог, — Главным фактором, объединяющим новоявленный социум, стала ненависть к врагам... Враг найдётся! Капиталисты, богачи, инородцы, иностранцы, евреи, а также всякие прочие «недочеловеки». Социализм, на самом деле, это очень агрессивный общественный строй. Без «ужасного врага» за границей и его агентов, прячущихся под каждой кроватью, «идейная мобилизация» населения, вокруг руководящей партии и её курса — невозможна. Идеи солидарного общества от нормального обывателя отскакивают, как от стенки горох!

— Согласна! Примерно так, после окончания Гражданской войны, оно и получилось... — подозрительно верно гражданин вещает, не допустила ли я какой-то оплошности? — «Военный коммунизм» в понимании широких масс достаточно быстро начал ассоциироваться с «потребительским коммунизмом», основанном на реквизициях излишков у имущих классов.

— Вот-вот... Именно этот вариант «военного коммунизма» насмерть

поразил в 1918 году своей простотой и доступностью сердца сотен тысяч свежееиспечённых «партийцев». Достаточно получить заветный билет РКП(б) — и ты уже живёшь «как при коммунизме». Мечта потребителя!

— Но, война вдруг закончилась, а с нею — моральное оправдание «продразвёрстки» —. Среди «реквизиторов» резко возрос падеж. В голодающих городах пожива стала совсем плохая, а в относительно сытых деревнях, за одну попытку грабежа... ах, простите, «изъятия излишков именем республики», стали без затей выпускать кишки... или хоронить живьём. Особенно обидным оказалось, что занимались этим зверством не какие-то «враги Мировой Революции», а свои, точно такие же революционеры-фронтовики, но только деревенские. Нахватавшиеся боевого опыта в окопах «империалистической». Сами, не хуже заезжих агитаторов, поднаторевшие драть глотки на митингах, и потому — иммунные к хлёсткой революционной фразе.

— «Паразит — не профессия и даже не партийная принадлежность, а состояние души», — веско уронила археолог, — Столкновение с жёсткой реальностью «вооружённого равенства» стало для городского населения послереволюционной России (и особенно интеллигенции) очень болезненным...

— Злоба, с которой пролетарский писатель Максим Горький, в 1922-м окрысился на крестьянство, точно выдаёт его социальную страту — профессиональный босяк... пусть и пробившийся в кумиры салонной публики. В законное право труженика решать, кормить ли ему городских паразитов или погодить, гражданин просто отказывался верить! Ну, никак не умещалось у «буревестника» в голове, что «продразвёрстка», которую село, скрепя сердце, отмеривало для пропитания «красным» и в которой оно фактически отказало «белым» — это помощь, скорее милостыня, но никак не «святая обязанность».

— Тут вы, пожалуй, хватили через край, — поморщился седой, — Тяготы должны быть взаимными. Если «город» защищает село и снабжает его промышленными товарами, то и «село» обязано поставлять городу еду...

— Скажите, вам знаком термин «колясочник»? — лет 15 назад из-за них страшно было в метро спускаться.

— Конечно! Они, как выражаются некоторые публицисты, «маркер ревущих девяностых», — меня вроде бы поняли, но крайне поверхностно. Усугубим аналогию...

— Тогда вспоминаем, что в начале 20-х годов был в ходу другой термин — «мешочник». Те же самые мелкие торгаши всё таскали на горбу.

Можете посмотреть хоть фотографии тех лет, хоть рисунки, хоть кинохронику... Не видать ни одной колёсной тележки! Никогда не задумывались — почему?

— Подождите, — лицо седого застыло, выдавая работу мысли, — Вы хотите сказать... Колёсная тележка, даже примитивная, в деревенской России начала 20-х годов — являлась недоступным большинству деревенского населения «предметом роскоши»?

— Если верить советской статистике, то уже к 1920 году, поступление промышленных товаров на село полностью прекратилось. Включая такие простейшие металлоизделия, как топоры, косы и железные палицы для сохи. Село перешло в автономный режим существования, при этом, продолжая совершенно бесплатно обеспечивать Советскую власть важнейшими продуктами натурального хозяйства. Хлебом, мясом, фуражом, шерстью, кожей, тягловой силой... Включая готовые изделия ручного труда. По причине нехватки сырья для производства обуви, в том же 1920 году, руками деревенских мастеров, Главкустцентр поставил Красной армии 5 млн. лаптей... На следующий 1921 год последовал заказ для Красной армии уже на 16 млн. лаптей. И так — почти по всем позициям. Обратный товаропоток — ёк! В обмен на продукты голодающие горожане вынуждены были отдавать свои носильные вещи и предметы быта.

— А как, в это же время, выполнял свои трудовые обязанности солидарный городской пролетариат? — опять археолог. Тонко язвит... Как будто сама не знает.

— К началу 1921 года, помимо воюющей армии, продовольственными и вещевыми пайками обеспечивались приблизительно 2,5 млн. советских служащих и порядка 4 млн. промышленных работников. Снабжение было «бронированным», то есть — оно выдавалось независимо от выработки и соблюдения трудовой дисциплины. В результате, и заводы, и конторы превратились в разновидность «собесов». Среднее количество прогулов на важнейших оборонных предприятиях (!) составляло 38% от рабочего времени, а выработка не превышала 52% от довоенного уровня... Пользуясь положением «гегемона» рабочий класс откровенно халявил.

— «Потребительский коммунизм», во всей его неприглядности. Начальство — жило само и «давало жить» подчинённым, — точно, она сама в курсе.

— С лёгкой руки Ленина, после введения НЭПа — «революционная халява» закончилась. Численность лиц, получающих пайки, была сокращена вдвое, а вместо «бронированного» снабжения ввели так

называемое «коллективное», жёстко увязанное с выполнением производственного задания. Если завод выдавал только 85% от установленного объёма продукции, то получал 85% своего продовольственного фонда. За перевыполнение плана, наоборот — полагалась премия. В результате, уже к лету 1921 года, прогулы сократились до 13%, выработка возросла до 80% от довоенного уровня. Задания стали выполняться в среднем на 120% от установленного плана. Естественно, что новые порядки «производственного коммунизма» породили массу недовольных «контрреволюцией», как среди самих обленившихся «гегемонов», так и в широких массах внезапно отлучённых от привычной служебной кормушки «ответственных товарищей».

Перевожу дух. В горле от долгой говорильни, понемногу начинает саднить. Газировкой такое не лечится. Сгущёное молоко с кипятком — наше всё. Только бы поскорее до дома добраться. А в зале — явное оживление. Оно случается в театре... перед окончанием последнего акта. Онегин — ещё поёт предсмертную арию, действие — в самом разгаре, а только зрители уже шушукаются, пихают ногами под соседние кресла программки, бутылки и мятые упаковки от чипсов со «Сникерсами» и заказывают по мобильным телефонам такси. Сущее безобразие... Зачем я эти данные запоминала? Не любят люди сухой статистики... Однако, седой на меня глядит ожидающе. И Володя... Пора отработать свой номер до конца. Расслабились? Ну, ничего, сейчас вы у меня взбодритесь!

— Тут некоторые спрашивали — чем голод в блокадном Ленинграде отличался от голода в 1921 году? Тем же самым, чем отличается коммунист от «большевика», а телепу... пардон, обыватель, от советского человека.

— Мечтать о коммунизме, строить коммунизм и жить при коммунизме, как выяснилось — это три большие разницы, — археолог просекла фишку... — Прослойка людей, от природы неспособных жить в солидарном обществе (так называемых «вертикально социализированных» особей), в естественных условиях зашкаливает за 90–95% процентов. Они — основной «кадровый материал» с которым большевикам в реальности пришлось работать. Признаемся честно — это обыватели, которые хотели бы «жить при коммунизме», но создать его не способны. От коммунистических порядков и коммунистической морали, у них — с души воротит. А в светлом будущем их привлекает исключительно «коммунистическое потребление». Вообразите разочарование революционеров, когда оказалось, что вместо «освобождённого народа» их окружает жадная толпа моральных уродов, свято уверенная, что — «Или все должны жить при коммунизме, или никто!»... Как будто Советская

Власть — это некая благотворительная организация.

— Когда, в 1921 году, вдруг оказалось, что реальный коммунизм, в исполнении живых людей, свободных от государственного гнёта — совершенно не благостная идиллия, а вечно «тлеющая» Гражданская война... у многих «городских идеалистов» (включая Горького) случился форменный нервный шок... «Обмен излишками» своего труда — это совершенно не работа «на рынок», ради денег или «за палочки», по приказу начальника. Помните, Ленин считал деньги и государственную власть отмирающими анахронизмами?

— Вы что же, — сделал большие глаза социолог, — действительно считаете НЭП вариантом коммунизма?

— Так сам Ленин говорил! Более того, он утверждал, что «НЭП — это всерьёз и надолго». Будете спорить с классиком? — кажется, моё мелкое коварство оценили, во всяком случае, седой отчего-то улыбнулся.

— Вождь мирового пролетариата, русским языком, принародно объявил, что «нынешнее поколение советских людей будет жить при коммунизме». Жёсткость принципа «Кто не работает — тот не ест», его вовсе не смущала. В отличие от Максима Горького и компании, руководство Советской России 1921 года состояло из ползучих прагматиков, само трезво смотрело в глаза реальности и не позволяло дезориентации населения подленькими иллюзиями...

— Короче, натолкнувшись на массовое вооружённое сопротивление села, оно сумело вовремя сделать правильный вывод... — подхватила археолог.

— О том, что, — как позднее констатировал товарищ Сталин — «По мере приближения к коммунизму, классовая борьба обостряется...» Точнее сказать, начинает работать некий «моральный сепаратор», объективно делящий население на действительно трудящихся и имитирующих общественно-полезный труд «социальных паразитов». Что бы там последняя категория сами о себе ни говорили и ни воображали... — мне показалось, или седой выдал эту фразу с плохо скрываемым удовольствием в голосе?

— Читал я упомянутую статью Горького, — вдруг встрял доселе молчавший дяденька в элегантном дорогом костюме, тесно обтягивающем солидный животик, — Только сомневаюсь, что тупая и неблагодарная деревенщина, сидя на мешках с хлебом, имела право единолично решать, кому на Руси жить, а кому — умирать голодной смертью...

— А кто, по-вашему, имеет такое право? — радостно подался вперёд седой.

— Уполномоченные государственные органы, естественно... Согласно установленного законом порядка.

— И вы, разумеется, знаете такой закон? — седой неумолим, — Чтобы всё «по правде и по справедливости»?

— «Каждый называет справедливостью собственную выгоду» — археолог споро озвучила очередную цитату.

— Парадокс? — констатирует седой, — Галина Олеговна, ознакомьте собрание с решением этой проблемы.

— Оно тоже парадоксальное, — седой мягко намекает, что большинство присутствующих не читали даже заключительных выводов моего труда. А сколько сил стоило над ним корпеть... Ладно, потерпим ради науки, — Опыт военного коммунизма и НЭПа показал, что массы искажённо воспринимают окружающий мир. Люди не готовы принять ответственность даже за свою собственную жизнь, но ещё меньше согласны терпеть прямой диктат производителя продуктов. В результате, все «социалисты» XX века (включая самого Рузвельта!) были вынуждены разом жёстко взять за горло «вольных пахарей» и одновременно прибегнуть к манипуляции массовым сознанием. Очень кстати оказались кино и развитие электронных средств массовой информации...

— Если власти не в силах изменить или скрыть объективную реальность — они пытаются изменить к ней отношение. Массовый голодный мор в осаждённом Ленинграде, лёгким движением пера — стал «героическим подвигом»... Людоедский беспредел коллективизации — «головокружением от успехов»... — опять археолог, — А категорический запрет выращивать морковь на собственной грядке — «заботой о качестве продуктов питания и здоровье населения».

— Это — вершина айсберга. Правда, ещё неприятнее... — дама недоумённо сдвинула очки на кончик носа.

— Вы никогда не задумывались, в чём причина «хронической убыточности» сельского хозяйства в СССР и такая же хроническая его дотационность, в развитых капиталистических странах? Тысячи лет (!) производство продуктов питания служило основой жизни человеческого общества, а в XX веке — всё вдруг радикально изменилось.

— Рискну предположить, — археолог вернула очки на место, — наблюдается грандиозное надувательство...

— Имеющее главную цель — загнать любых производителей еды под полный контроль государственной машины. А ещё — всемерно замаскировать факт, что хотя благодаря механизации и химизации трудоёмкость труда агрария сократилась на два порядка — розничные цены

на пищу остались такими же высокими, как в доиндустриальные времена... Причём, статистика умышленно запутана.

— Если честно просчитать все прямые и косвенные затраты на пути от современного производителя сельскохозяйственной продукции к потребителю, — голос у археолога буквально звенит, — то полная норма прибыли составляет более 10 000% ... Не забываем, что согласно Марксу, уже за 300% прибыли, капиталист продаст родную маму в публичный дом. А при социализме?

— По указанной причине, выращивать на огороде картошку с помощью мускульной силы и лопаты или ковыряться на дачных шести сотках трудящемуся населению в позднем СССР снисходительно дозволялось. Но, любая попытка механизации собственного труда (угрожающая снижением трудоёмкости), от постройки самодельных тракторов до теплиц с автоматикой — властями пресекалась моментально. Под угрозой уголовного преследования, в рамках лицемерной «борьбы с нетрудовыми доходами»...

Повисшее в зале недоброжелательное молчание сгустилось до физической осязаемости. Хоть руками его разгребай... Если прислушаться, то кажется, что у товарищей из «старшего поколения» слышно скрипение ржавых шестерёнок в головах. На самом деле, разумеется, это создаёт звуковой фон далёкий трамвай, однако, ассоциация симптоматична. По лицам собравшихся заметно, что думать головой многие давно отвыкли. Ну-с?

— По-вашему, — социолог адекватнее прочих. Очнулся первым, — и «Гладомор» начала 30-х годов не имеет к строительству в СССР коммунизма никакого отношения?

— В реале то, что сегодня называют «Гладомором», одновременно происходило во всех промышленно развитых странах Северного полушария, от США до Советского Союза. Полной правды уже не скажет никто, но, складывается впечатление прекрасно согласованных действий всех (!) официальных идеологических противников XX века. И «Новый курс» Рузвельта, и сталинский «Великий перелом», и массовый приход к власти во всех основных аграрных государствах Европы разнообразных тоталитарных режимов — на самом деле, жёсткая реакция мировых элит на угрозу коммунизма. Социализм, там и тогда, был признан «меньшей из зол» и восторжествовал (прямо, под псевдонимом «национал», или под маской фашизма) в большинстве стран, самостоятельно производящих продовольствие для внутреннего рынка.

— Есть мнение, что Вторая Мировая война — вообще велась между

«социалистическими» режимами, так сказать, за наиболее правильную версию «государственного монополистического капитализма», — встрял седой, — который, согласно Ленину, принято называть просто «социализмом». Причём, Германия оказалась заражённой более опасной его формой, чем даже СССР. Со Сталиным мировые буржуи как-то договорились, а вот договориться с Гитлером — не смогли. Пришлось его долго и упорно убивать физически. Считается, что за 12 лет правления фюрер пережил более сорока попыток покушения.

— Какие доказательства?! — сдавленно прохрипело из кресла моё непосредственное руководство, — Как можно сравнивать советский социализм и американский государственный капитализм? А тем более, приравнять к ним немецкий фашизм?

— Согласна, на первый взгляд это всё выглядит, как ересь... — Но, только если не пробовать думать головой. А если попытаться... через 70 лет сложить-таки в голове два и два... Да почитать «первоисточники» (закрытые партийные дискуссии и особо — протоколы допросов и тексты доносов)... А ведь КГБ и затем ФСБ наверняка «работало с материалом» побольше моего...

— «Социализм — есть ни что иное, как государственно-капиталистическая монополия, только обращённая на пользу всего народа и постольку переставшая быть капиталистической монополией». Владимир Ленин, октябрь 1917 года (Полное собрание сочинений, 4 издание, том 25, стр. 332), — тётенька археолог сегодня буквально жжёт напалмом. Опередила... Кто тут вообще защищается?

— Галина Олеговна! — седой таки предоставляет мне слово? И Володя — тоже хорош. Ух! Из огня, да в полымя. Ладно... Плеснем в пожар дискуссии ещё керосинчика.

— Третий Рейх, в конце 30-х начале 40-х годов, оказался единственным государством планеты, не устроившим «раскулачивания» мелких производителей продовольствия. При том, что уровень научной организации труда, селекционной работы, механизации и химизации и без того передового сельского хозяйства Германии, на тот момент, был высочайшим даже по современным меркам.

— В результате, полностью заблокированные с моря и суши, одни сражаясь против всего остального мира, немцы оказались и единственными, кто до самого конца войны вообще не испытывал серьёзных продовольственных трудностей, — снова подала голос археолог... — Такое не прощают. Такое помнят и за такое ненавидят веками. Ненависть полуголодных победителей Третьего Рейха к

совершенно возмутительному бытовому благополучию немцев ярко сквозит в большинстве мемуаров участников Второй Мировой войны...

— И как только наши, массово, посмотрели, как люди живут... — Как же я устала...

— Галина Олеговна, — седой настойчив, — Вы не стесняйтесь, тут все свои. Говорите прямо.

Никогда не любила политику... Не хожу на выборы, не смотрю политические программы, оптом, не глядя в телевизор, презираю всех госслужащих, депутатов и членов правительства. Раньше — инстинктивно. После знакомства с Володей — осознанно. Вопросов к политикам, у меня — давно нет.

— Допустим, на одну минутку, что на самом деле Гитлер был идеалистом, искренне защищал и, как умел, выражал интересы немецкого народа, — теперь я знаю, что такое — «мёртвая тишина». У всех перехватило дух, — Вспоминаем, что Германия первой трети XX века — это наиболее образованная и технически грамотная страна мира. Там не просто поголовная грамотность (чего США не достигли, кстати, по сей день) — там поголовное среднее образование. Учтите, что немецкие школьные учебники математики, физики и химии середины 30-х годов, по объёму изложения и качеству подачи материала, превосходят наши современные... университетские... Совершенно обычное явление, когда в семье простого немецкого инженера или научного работника 30-х годов высшее образование имели 3–4 поколения подряд... Высочайший (по мировым меркам) интеллектуальный уровень населения напрочь исключал попытки прямого «оболванивания» или «топорной» пропаганды. С образованными людьми тупые агитационные трюки не проходят. В Третьем Рейхе всю войну не глушили вражеских «голосов» и не отключали телефонную сеть даже во время штурма Берлина. Немцы доверяли своему фюреру сознательно. Они полностью понимали за что воюют... отчего, даже в мае 1945 года, бились как проклятые.

— Оригинальное вступление! — с трудом сумел выдавить социолог, — Что именно вы хотите этим сказать?

— Например, напомнить, что участник революции 1918 года и бывший «красногвардеец» Адольф Гитлер, выражал своей политикой настроения подавляющего большинства немецкого населения, а не пытался, за чужой счёт, удовлетворить собственные мутные «хотелки», как наши московские «вожди Мировой Революции». Он действительно честно строил в Германии «национальный социализм».

— И чего же хотело это немецкое население? — красиво заломил

бровь господин в дорогом костюме, — Ведь еда каждый день у них уже была...

— Того же самого, что и русское. О чём, кстати, написал в своей статье Горький — земли, свободы и справедливости...

— Хотя нам на лекциях давали, что немецкий фашизм — это «идеология лавочников», — археолог не дремлет, — Думаю, правильное следовало бы говорить о «мелких собственниках»... или даже «фермерах». Лавочникам-перекупщикам «земли на Востоке» не нужны... Они работать не собирались.

— Германия, уже в XIX веке — развитая индустриальная держава, — скривился господин, — Зачем образованному городскому пролетариату возвращаться «к земле», в дикую деревню?

— А вы полагаете, что «пролетарии всех стран» были довольны состоянием, когда не имеют ничего, кроме своих цепей? — ну, седой и даёт... Из элегантного словно воздух выпустили.

— Позвольте цитату, — поспешила на помощь седому археолог, — Из выступления одного партийного деятеля на X съезде РКП(б) — «... Полупролетарские и даже пролетарские элементы городов ныне оседают в деревне и заводят свои частные хозяйства. Промышленность, в итоге, теряет рабочую силу, а всё земледелие — эволюционирует в сторону увеличения числа самодовлеющих продовольственных хозяйств. Этим подрывается самая основа продовольственной политики Мировой Революции, построенная на извлечении излишков...» Каково? И знаете, кто этот оратор? Лев Давидович Троцкий... Люди везде одинаковые, а вот цели у их руководителей — разные. Многие в РКП(б) 1921 года мечтали выпихнуть мужиков из деревни — в города. К станкам, под ружье, в свою полную власть. Не обещая будущим пролетариям ничего, кроме морального удовлетворения. А фюрер поступил наоборот — пообещал немцам землю, шанс завести собственное независимое хозяйство... на освобождённых от «недочеловеков» территориях и «честную оплату за честный труд», жёстко гарантированные «фашистским государством». И гарантировал, что личный участок земли размером менее 125 гектаров у немецкого хозяина никто не может ни отнять за долги, ни разделить на более мелкие, ни конфисковать по суду. Это сработало...

— Ирония судьбы, — поспешила я перехватить чужую инициативу, — состояла в том, что на самом деле ни «земли на Востоке», ни истребление «недочеловеков», для достижения поставленных целей, в 40-х годах уже не требовались. Вторая Мировая война продемонстрировала миру чудо — за счёт взрывного роста производительности сельского труда Германия не

испытывала нехватки продуктов питания даже когда на фронт ушли почти все боеспособные мужчины, а работа полностью легла на плечи их жен, детей и малоквалифицированных «восточных рабочих». Ещё одно усилие — и Третий Рейх мог оказаться первой, в новейшей истории Земли, продовольственно избыточной страной почти независимых частных хозяйств, а не полуголодным царством крупных сельскохозяйственных корпораций или, как у нас, заповедником государственной собственности... Забыть подобный опыт трудно. В итоге, после войны, под предлогом «денацификации», немцам пришлось устраивать форменное промывание мозгов. В США и России аналогичную «операцию резьбы по живому» удалось провести превентивно, через Великую Депрессию и «раскулачивание».

— Разве это такой большой секрет? — лениво протянул холеный господин.

— Естественно! — седой даже не сделал паузу, — Главная тайна всех индустриально развитых государств планеты, начиная с первой трети XX века, заключается в том, что индустрия продовольствия далеко превзошла по прибыльности торговлю наркотиками... Наркоманов в мире мало, зато едоков — миллиарды. Причём, каждому человеку надо есть каждый день... А если позволить людям кормить себя самим — современный мировой порядок рухнет.

— Боюсь вас разочаровать, — холеный, с демонстративно презрительной миной медленно осмотрел всех собравшихся. Ухитрился и по мне скользнуть липким взглядом, — Но, мнится мне — этот секрет слегка устарел...

— Этот «устаревший секрет», — не менее презрительно парировал выпад седой, — до сих пор относится к категории государственных тайн, с грифом «Хранить вечно». Применительно к теме данной диссертации — мало найдётся злободневнее. Еда-то у немцев была каждый день, да только «там, наверху» — включили «печатный станок» и их всех ограбили. Пришла новая власть — они и зажили по-человечески. Что, разве не так?

— Коли так, — в тон ему продолжил холеный, — то позвольте мне, господа, завещание написать! Если верить нашей молодой коллеге, — лёгкая заминка прозвучала «щелчком» треснувшей музейной грампластинки на 78 оборотов, — то всех нас, причастных, к информации подобного рода, по окончании запланированной акции, там, во дворе — «зачистят в ноль».

— Вот именно, — мрачно подытожил седой, — Галина Олеговна, сможете нам объяснить — за что и почему?

— Ну, применительно к собравшимся, эти сведения носят теоретический характер, пока представляя скорее академический интерес. Реально опасными они станут, когда с их помощью научная экспедиция действительно выживет «на подножном корму», в окружении врагов и без помощи извне...

— Говорите — «если»! — немедленно одёрнул меня холеный дядя, — Лелею скромную надежду пожить ещё.

— А что, уже были успешные примеры подобных чудес? — и это существо называет себя социологом... — В чём состоит опасность?

— На качественно новом уровне, пускай и в малом масштабе, повторится успешный опыт «блокадного выживания» Советской России, в 20-х годах... и, что важнее, «тотальной войны против всех» Третьего Рейха, в первой половине 40-х... — хотела добавить «от подробностей которых, все понимающие специалисты, до сих пор срут кирпичами», но передумала.

— Вот это поворот! «Пожалуй, донести придётся...»

— Я имею в виду, что участники такой экспедиции, — попробую сделать значительную паузу, — по итогу длительного автономного существования, без всякой поддержки государства, приобретут крайне необычный жизненный опыт. Отчего, вполне возможно, окажутся социально опасны. В лучшем случае, по прибытии, их ожидает судьба, сходная с судьбой «возвращенцев» в СССР после плена или пребывания на вражеской территории. Ну, и «вечная подписка о неразглашении». А в худшем — смерть... Причины — чисто идеологические. «Дурной пример заразителен».

— Шила в мешке не утаишь! — пропустила, кто именно выкрикнул с места. А и пускай, значит — зацепило.

— Вы недооцениваете силу современной пропагандистской машины, — самое время широко улыбнуться, — Все только что убедились, насколько надёжно уничтожается «вредная историческая память». Про феноменально сытую жизнь в Позднем Средневековье и минимум 100 килограммов душевого потребления мяса в год на каждого европейского простолюдина — сегодня прочно забыли.

— Так это когда было! За полтысячи лет всё мохом-быльём поросло... Сейчас — другие времена. XXI век!

— Времена — всегда одинаковые! — археолог поспешила вступить, — Извините, пожалуйста, я замолкаю...

— Совершенно верно. Продолжу сравнения. Ленинский курс развития СССР, после смерти вождя длился недолго. Его фактически свернули уже в

1929 году. Однако, простой факт, что в эти 10 лет подавляющее большинство (!) населения России жило лучше, чем тысячу лет до того — глубоко врезался в народное сознание. Просто убить основателя «коммунистического проекта» оказалось мало. Преемникам пришлось много десятилетий изображать, что «дело продолжается». На чём, кстати, погорел Троцкий, считавший себя «не менее великим». Стоило заикнуться о смене курса — и его смели. Грубым принуждением уже ощутившую свою силу деревню в 20-х было не взять. Возвращать государственный гнёт обратно пришлось очень осторожно, по шажку, играя на внутренних противоречиях самих аграриев.

— «Революции задумывают гении, совершают фанатики, а плодами их пользуются проходимцы», — археолог тонко усмехнулась, — Адольф Алозиевич оказался удачливее Владимира Ильича? Впрочем, не нами замечено, что «...если бы фюрер умер в 1938 году — его бы помнили как крупнейшего политика современности, за пять лет поднявшего страну из пепла, а в Берлине — построили бы ещё один мавзолей, уже для великого сына германского народа».

— Да, Гитлера так же аккуратно, как Ленина, при всех стараниях, устранить не удалось. Третий Рейх убивали целиком. Грубо раскатали танками и разбомбили авиацией... Тем не менее, эти 12 лет «возрождения нации» уцелевшие немцы до сих пор вспоминают, как «самое счастливое время жизни»! И, наверное, будут помнить тысячу лет... Свежий анонимный опрос 2005 года — факт подтвердил. Вопреки десятилетиям «денацификации»... Понятно, что таких очевидцев сегодня осталось мало...

— Как писал Ширер: «Приходилось слышать, как рабочие после хорошего обеда шутили, что Гитлер отменил право на голод». Мало кто сегодня помнит что оптовые цены, с 1939 по 1945 год, в Третьем Рейхе возросли всего лишь на 9%, в то время как средний уровень жизни немцев, за это время, поднялся на 12%, а уровень заработной платы — на 11%. Напомню — в условиях войны почти со всем миром, на нескольких фронтах... Когда сегодня Гитлера обвиняют, что при нём «возрождались средневековые порядки» — это правда. Средневековье — период нулевой инфляции. Адольф Алозиевич нахально зачеркнул верных 500 лет европейской истории, включая торгашеское Новое Время с великим ужасным «Ссудным Процентом» и повторно «окончательно решил еврейский вопрос», — археолог не может жить без экскурсов в седую древность...

— Ерунда всё это... — безглаголиво поморщился элегантный, — Когда в

90-х быдло загоняли обратно в стойло — многие опасались волны народного гнева. Ан, никто даже не пикнул... Причём, КПРФ мирно заседает в Думе и думать забыла о «социальных потрясениях»...

— Согласна. Именно в конце 80-х годов окончательно отошло от дел поколение, рождённое в 20-х годах. Его место заняли те, кто с детства привык получать жизненные блага не своим трудом, а из рук государства. Кто не помнит, как обращается с гражданами непуганая власть.

— Это принципиально важно? — социолог что-то сообразил и теперь высовывается лишь периодически.

— Полная уверенность в своих силах и своей правоте — самое страшное преступление, которое только способен совершить человек, встретив «родное государство» на узкой дорожке. Потому, что ставит под сомнение принцип «государство право всегда». Особенно, когда этот человек грамотен, образован, уже приобрёл личный боевой опыт и более-менее разбирается в жизни... Видел её чёрную и белую сторону... Многие вспоминают отмеряемые метрами «керенки» и возмущаются гиперинфляцией при Ельцине, когда мы все разом стали миллионерами. А знаете, какой мировой рекорд поставила Германия в ноябре 1923 года? Один доллар США там стоил 4,2 триллиона (!) марок... Тут поневоле согласишься не только с «двадцатью пятью пунктами Гитлера», а с чем угодно, если только это обещает облегчение.

— Есть мнение, — перехватил мою инициативу седой, — что подозрительное ожесточение Второй Мировой войны в Европе объясняется необходимостью, с точки зрения мировых элит, поголовного истребления самого образованного в истории человечества поколения европейцев, пошедшего в школу до 1930 года... Германию и СССР, как страны, обладающие, на тот момент, наилучшими системами массового обучения, приговорили к взаимной аннигиляции, — сверкнул жуткой ухмылкой, — «Инфекцию» сочли такой опасной, что поспешили забить всё стадо. Всех, кто сам видел людей, на ходу умирающих от голода... Всех, кто был свидетелем наглой лжи государственной власти. Всех, кто знал и помнил свободный труд на собственной земле... Всех, кто был готов бороться за лучшую жизнь с оружием в руках, в 40-х годах — оптом приговорили к смерти... Тех, кто наивно поверил слухам, что «после победы отменят колхозы» — закатали в лагеря потом... А право родить и воспитать потомство — даровали только самым глупым и лояльным... по обе стороны фронта.

Должна признаться, с такой позиции, я вопрос не разбирала. Чтобы получить кучу проблем (вплоть до срыва защиты), мне хватило бы уже

одной ссылки на хозяйственные успехи Третьего Рейха... (Самокритично добавлю, что вдумчиво проанализировать аргументацию, которую тогда обрушили друг на друга оппоненты, мне банально мозгов не хватало. Это здесь, на свежем воздухе... и посреди дикой природы — начало доходить... Впрочем, может, так оно и к лучшему. Из своей головы, я бы подобное никогда не выдала. Впрочем, даже то, что я тогда наболтала, мне лично — хватило. Даже сегодня страшно вспоминать собственную сверхнаглость.)

— Позвольте мне закончить, — раз пихнул в этот омут, вот теперь и не перебивай. А элегантно, я сейчас потопчу интеллектуально сама, — Видите ли, какое дело... В разное время население реагирует на одни и те же действия властей по-разному. Традиционно, по ходу «активной работы» с народом, используются «социальные решения». Даже самые забитые и бесправные подданные могут возмутиться, если их так сразу начать убивать палками или расстреливать из пулемётов. Мягкое насилие, в сочетании с пропагандой — действуют тоньше. А если задача требует абсолютно людоедских мер, то их организуют так, чтобы виноватыми в трагедии оказался кто угодно, кроме властей. Тогда, в случае эскалации конфликта, отвечать за содеянное зло — «как бы и некому»...

— Поясните, — кажется, мой вступительный спич произвёл на господинчика впечатление, — На мой взгляд, люди, везде и всегда одинаковы... Подавляющее большинство — тупая и трусливая масса, пардон, электорат...

— Сколько угодно! Коллективизация начала 30-х годов проводилась силами самих крестьян. Одну часть мужиков удалось натравить на другую, так, что всё беззаконие «раскулачивания» легло на сельские сходы. Ни суды с прокуратурой, ни официальные правоохранительные органы, ни партия, в разразившихся затем голоде и хозяйственном крахе — «не виноваты». Блестящее «социальное решение»! Оно вышло настолько юридически безупречным, что поддержано на государственном уровне. Современная Российская Федерация не принимает иски о возврате имущества раскулаченных (в отличие от постсоветских стран, признающих «реституцию»). Во всех «перегибах» начала 30-х годов, незаконных расправах и грабежах — виноваты местные Советы! И точка... Голодный мор в блокадном Ленинграде, ясное дело — целиком на совести немцев... Раз они напали, значит, это они во всём виноваты. Если ленинградское начальство и не оказалось на должной высоте — война всё списала... Вечный советский дефицит еды и товаров повседневного спроса, за исключением предельно убогого списка, да и те достаются по талонам или после стояния в злых многочасовых очередях — происки злых

капиталистов. «Ядерный щит» требует жертв... Государство — вынуждено тратить на оборону огромные средства... Весь мир — против нас! Потерпим, перебежамся, справимся... «Лишь бы не было войны!» Ну, и так далее, и тому подобное...

— Вы хотите сказать, что Третий Рейх, на указанном фоне, выглядит раздражающим глаз исключением?

— Это очень мягко сказано! Складывается впечатление, что немцы 40-х годов были даже не «сверхчеловеками», а натуральными инопланетянами.

— В силу чего, — поспешно вмешалась археолог, — мы сейчас обсуждаем не рядовую научную работу, а своеобразную «политико-социальную бомбу». Открыто хвалить достижения нацистов нельзя, а использовать их наработки — хочется.

— Примерно так... А в итоге — приходится учитывать возможность, что вместо посланной «за край земли» группы учёных и военных, по возвращении, мы получим хорошо сплочённую банду «красных»... И тогда придётся вспомнить, что память о Третьем Рейхе свирепо искореняли вовсе не за те грехи, которые ему инкриминировали. Что настоящую причину этой ненависти даже сегодня стараются не упоминать всуе. Немцы первыми в мире, с горя и пойдя на принцип, почти создали самодостаточную постиндустриальную экономику, или, если угодно — материально-техническую базу коммунизма, во всей её красе, могуществе и кошмарной беспощадности.

— Вот! — торжествующе поднял палец к потолку седой, — Подумать только... Какие люди... и ходят без конвоя!

— Помнится, — словно жуя лимон, поморщился элегантный, — похожую версию истории XX века пропагандирует в своих книжонках некий Максим Калашников.

— Грешен, — саркастически отозвался седой, — Как считал Максимку Калашникова дураком, собирающим сенсации по курилкам, так и продолжаю считать. Журналист! Не видит за деревьями леса. Мечтает о золотых яблочках, но не хочет ничего знать о яблоне, которая их породила. Одно слово — интеллигент! Это неизлечимо...

— Вы что, действительно видите в его бреднях здравый смысл?! — элегантный не стал скрывать раздражения.

— Беда Калашникова исключительно в том, что он «повторяет зады». То есть — не имеет собственного опыта научного творчества, а слепо судит с чужих слов, — похоже, седой обрёл благодарного слушателя, — Главный признак его «мозгового блока» — затёртая до дыр идея про то, что

«Гитлер только в 1943 году, то есть, уже слишком поздно, начал мобилизацию экономики Германии. В этом, дескать — «главная ошибка фюрера». А вот если бы тот вовремя подсутился...»

— А что не так? Всё правильно... Сталинский СССР начал мобилизацию экономики задолго до боёв, благодаря чему, вполне закономерно, одержал победу над сильнейшим в своей истории врагом...

— Это даже не глупость, — снисходительно разъяснил седой, — а скорее, признак полнейшего непонимания, чем Третий Рейх 40-х отличался от любой «нормальной страны». Вам девушка очень правильно описала признаки... Мобилизация экономики — это типичное «социальное решение», а фюрер и его команда упорно отдавали предпочтение «техническим». Шпеер с подручными, в разгар войны спешно строили экономику, которой не нужна мобилизация! Их государственный строй уже был к тому времени избыточно производителен...

— Грубо говоря, если в Рейхе вдруг не хватало сливочного масла, то его сразу (!) заменяли раздачей молока, причём так, что калорийность суточной пайки немецкого обывателя вообще (!) не снижалась. В отличие от традиционных приёмов «урезания потребления» масла, его «нормированного распределения», спекуляции маслом, всяких «спецпайков», многочасовых людских очередей «за маслом», истеричных призывов «всем затянуть пояса» и тому подобных дешёвых трюков, к которым прибегали в аналогичных случаях государства-противники Рейха. В отчаянно воюющей Германии, до самого её конца, не было очередей за продуктами. Вообще... Почувствуйте разницу!

— Понимаете? — довольно ощерился седой, — а до шелкопёра Калашникова не доходит даже такая сугубая элементарщина. И эти люди берутся прогнозировать будущее России?! Даже Эдичка Лимонов — кажется умнее.

— Ну так русский мужик — он задним умом силён! — вполголоса, но явственно, пошутил кто-то из собравшихся.

— Обычно так, — согласился седой, — Но, есть отличный способ оперативно выявить болтливого идиота. Все они страшно любят рассуждать про «ошибки великих людей»... То у них Сталин чего-то не понимал... то Гитлер..., то Наполеон... Допустить мысль, что если у Сталина или Гитлера «не получилось», то анализ «ляпа» надо вести на их уровне интеллекта, а не на уровне бабок на скамеечке у подъезда, для интеллигента — выше его сил. Яркий тому пример — рассуждения Максимки о «мобилизационной экономике», якобы могущей спасти Третий Рейх... Да для немцев из 40-х годов его «мобилизационная экономика» —

это давно пройденный этап! Они всласть ею наигрались ещё в Первую Мировую, при Кайзере, кое-чего добились, но «побочные эффекты» им сильно не понравились. А вот какво воевать с державой, строящей «постиндустриал» — наши отцы и деды испытали на собственной шкуре...

— Оригинальная версия, — признал эlegantный, — Только, для верности, хотелось бы подтверждения «из первых рук»

— Я, в своё время, — уточнил седой, — прочитал почти всё написанное самим Шпеером и личностями из его окружения. Сложилось впечатление, что мужикам поставили цензурные ограничения и откровенно высказаться не дали. Доказательством, что Шпеер знал гораздо больше, чем написал, является сам факт его беспрецедентно долгой отсидки... И ещё то, что восстанавливать экономику послевоенной Германии победители решили без него...

— Можно без конспирологии, — похоже, я вконец обнаглела, — даже в русском (т. е. изуверски кастрированном) переводе книги Шпеера «Erinnerungen» («Воспоминания»), прямо указано, что Гитлер категорически запретил предпринимать какие-либо действия, способные заметно понизить жизненный уровень населения Германии... Виновные — жестоко карались, а рационализаторы и новаторы, предлагавшие суррогатные замены привычных продуктов и бытовых товаров — щедро поощрялись. Даже на пороге своей гибели Рейх буквально фонтанировал изобретениями... Напоминаю, впервые в истории человечества, удалось добиться невозможного. По ряду позиций, даже весной 1945 года (!) уровень жизни населения без пяти минут проигравшей тотальную войну страны, продолжал расти! Что резко повышало доверие к режиму, на контрасте с воспоминаниями немцев о бытовых лишениях Первой Мировой. И что по сей день, до пены изо рта, бесит жителей стран Антигитлеровской Коалиции... А казалось бы — сколько десятилетий прошло.

— Эти мелкие подробности сегодня настолько важны? — брюзгливо осведомился у зала эlegantный господин.

— Да! — коротко припечатал седой, — Народ не столько верит ушам — сколько доверяет желудку. Это, кстати, и есть «самый главный секрет» феноменального успеха нацистской пропаганды.

— Тогда как прикажете относиться к выступлению Шпеера на Нюрнбергском процессе? — «...Диктатура Гитлера была первой диктатурой индустриального государства в век современной технологии, и она довела до совершенства технологический инструментарий, чтобы повелевать собственным народом... С помощью таких технических

средств, как радио и громкоговорители, у восьмидесяти миллионов людей было отнято самостоятельное мышление» — дама археолог буквально сыплет цитатами, — Так он сам высказался, в своём последнем слове...

— Я бы посмотрел, что каждый из нас сказал бы тогда... на его месте и в его положении... — буркнул кто-то в зале.

— А я бы послушал, что на месте Шпеера выдал бы Геббельс... — иронично хмыкнул седой, — У Гитлера, в закадычных единомышленниках, была только эта парочка. Однако, и фюрер, и его министр рейхспропаганды, покончили с собой. Шпееру — пришлось отдуваться за всех. Дураком он не был — отбарабанил «по методичке» именно так, как от него требовали.

— Кстати, давно подозревал, — подключился социолог, — что выставление после войны доктора Геббельса таким «демоническим оратором», чудовищем «Ктулху», магически проникающим через динамик радиоприёмника в голову каждого радиослушателя и выедающим его мозг — явное преувеличение. А оно — вот как оказалось...

— Будем справедливы, — седой явно наслаждается дискуссией, — Что ещё оставалось утверждать штатным пропагандистам стран-победительниц, потерпевших в «гонках демагогов» полное поражение? Как ещё можно было объяснить работодателям вопиющее равнодушие немецкого обывателя к потугам лучших краснобаев планеты объяснить, насколько плохой политический режим ими правит, и как безнадежны их дела? В гитлеровской Германии принципиально не глушили вражеские «голоса» и не изымали у населения радиоприёмники. Немцы были великолепно информированы о трудностях с продуктами в Великобритании и натуральной голоде в России... Достоверность — идеальный козырь государственной пропаганды. Причина образцовой лояльности немцев к национал-социализму — не в «происках» жуткого доктора Геббельса, она — в их революции производства бытовых товаров, продуктов и других жизненных благ, по своей эффективности на 20–30 лет опередившей мир... Однако, признать этот факт публично, для политиков — смерти подобно. Даже, через 70 лет после Победы... Даже, после краха СССР...

— Особенно, если вспомнить, что Союз развалили на пике его могущества, без всякой войны, просто дразня народ «дефицитом», вечными очередями за всем подряд и одновременно показывая ему красивые картинки из заграничной жизни, — мрачно подытожила археолог, — Как оказалось, именно быт для обывателя — самое главное.

— Вот слушаю я вас, господа, и не понимаю — в чём же особенном, по-вашему, тогда провинился Гитлер? — элегантно изволил

хамить, — Ну, если не считать развязывания его режимом агрессивной завоевательной войны против всего остального мира...

— Гитлер не был профессиональным политиком, считал коллег по «мировой шахматной доске» жадными плутократами и отказывался понимать, что война — весьма сложный инструмент. Власть регулярно использует войну, как «аварийный способ» оправдания крупных неудач внутренней политики, позволяющий разом заткнуть рты всем недовольным. Какие такие «права человека»?! Тут отечество в опасности! Враг у ворот! Каждый недовольный — его пособник! Не будем особенно далеко ходить, вся внутренняя политика правительства России, до сих пор (!), держится на «Образе Великой Победы», которая де «оправдывает любые народные жертвы и просчёты руководства». И прошлые, и последовавшие. А тут — оскорбительная альтернатива! Оказывается, можно вести тотальную войну вообще без снижения жизненного уровня населения...

— Реальная политика — это не образ жизни или способ потешить амбиции, а ещё и «Большая Игра». Тот, кто грубо нарушил её тысячелетние правила — не жилец... — вновь подключился седой, — Альберту Шпееру ещё крупно повезло. Есть мнение, что именно поддержание вопиюще высокого уровня жизни в проигрывающей тотальную войну Германии, «мировая элита» сочла «особенно наглым оскорблением основ» и вопиющим нарушением извечного порядка вещей. Почти шулерством...

— А как наши посмотрели, как там люди живут... — Ах, как же мне приятно, когда мне, меня, цитируют, — Весь ихний савейский строй — и пошёл по пизде!

Последнюю фразу, совершенно неожиданно для всех, произнёс ни одного слова до того не проронивший помятый тип в замшевом пиджаке и рубашке времён его дедушки, того специфически «питерского» вида, что водятся только у нас, на окутанных туманами берегах Невы и более нигде... Артефакт исчезнувшего мира, упорно зовущий хлебный магазин «булошной», а каменное ограждение мостовой «поребриком». Один раз я с подобным кадром пересеклась. Тот был помоложе и лучше одет, но понты — те же... Помню, как это посмешище, с бессмысленной гордостью, мне представилось — «Я — системный программист...» Откуда подобное чудо природы взялось на защите «секретной» диссертации — надо будет позже спросить у Володи. Пока оно сидело молча и не отвечивало, вопросов не было, но теперь... И оно — приближается ко мне, радостно улыбаясь дешёвыми металлическими челюстями из «титанового золота». Слава богу — не дошло пары шагов. Вблизи — вид ещё запущеннее, чем казался

издали. Он ещё и куритель трубки, оказывается...

Чучело приосанилось и, не смущаясь воцарившимся в зале оглушительным молчанием (теперь я знаю, что это такое), запустило пятёрню в карман давно вышедшего из моды пиджака... Потянув за тускло блеснувшую цепочку, добыло оттуда, — не портсигар, нет, — выдавшую виды серебряную луковицу карманных часов. Откинуло крышку, нажало. В тишине отчётливо прозвучала звонкая мелодическая гамма... Карманный «Брегет», однако... с музыкой... Впервые слышу. Да и на вид, этому будильнику пушкинских времён — лет двести... И если прикинуть, сколько сегодня стоит подобный антиквариат. Мне, кстати, прикидывать не надо. Я, когда наводила справки про Володин подарок, попутно получила некоторое представление о ценах на эту категорию «товаров длительного пользования». Скажем мягко, гражданин носит в кармане небольшое состояние. Хотя сам, судя по пыльным туфлям, притопал пешком. Оригинал! Покосилась на Володю. Ноль эмоций! На седого... Тоже сидит, как будто так и надо. Ладно, потерпим и мы ради науки...

— Дорогие товарищи! — жизнерадостно провозгласил странный субъект, приведя в ступор добрую половину собрания. Подозреваю, подобным образом ко многим тут не обращались уже лет пятнадцать-двадцать... — Я крайне признателен за любезное приглашение сюда уважаемому...

— Без чинов! — мгновенно пресёк седой попытку панибратства, — Официально, меня здесь нет! — вон оно, как...

— Мадмуазель! — теперь ходячий артефакт обратился ко мне лично, — Мы ещё не знакомы... — блёклые глаза, от мощных контактных линз кажущиеся чуть выпученными, сверкнули озорной сумасшедшинкой. Подобные типы, часто изображают в культовых западных боевиках «духовных лидеров» террористического подполья, — Позвольте представиться! Вениамин Александрович...

— Я же предупреждал, без чинов! — в голосе седого отчётливо лязгнул металл, — И без фамилий. Тут все свои.

— Гена, — владелец серебряного «Брегета» обернулся к седому (хм, оказывается, есть на свете люди, которые запросто зовут это жуткое, как крокодил, олицетворение тайной государственной мощи, Геной, причём тот — отзывается!) с видом обиженного ребёнка, — Я так понимаю, что пригласить это обворожительное создание ко мне на семинар — никак нельзя?

— Правильно понимаешь, — седой самую малость замешкался, но договорил, — Веня... Что мог, я уже сделал...

— А здесь? — таким тоном капризный мальчик клянчит у строгой маменьки конфету, — Или, уже нет времени?

— Господа! — мне кажется, седой с трудом подавил тяжёлый вздох, — Все процедурные формальности выполнены, желающие — могут быть свободны... — кое-кто действительно потянулся к выходу. Володя, естественно, остался... Активные участники обсуждения — тоже. Обозрев диспозицию, седой всё же тихо вздохнул... и решительно выключил мобильник.

— Премного благодарен! — интересно, он играет в рафинированного интеллигента или действительно таков?

— Общайтесь... — обречённо дёрнул лицом седой, — Я тоже послушаю. Но, только по делу, а то я тебя знаю...

— Благодарю, — ну вот, только наркоманов, повёрнутых на науке, мне для полного счастья и не хватало.

Глава 32. Мост доверия через «барьер Данбара»

Новоявленный собеседничек дёрнул из-под столешницы свободный стул и уселся задом-наперёд, скрестив перед собой ноги и облокотившись на спинку. Добрую минуту разглядывал меня, будто редкостное насекомое. Не, он точно псих... Обычно, от персонажей с таким взглядом, если они пытаются заговорить, люди на улице шарахаются

— Я нахожу, — многообещающе, — предложенный учёный труд небесталанной... и потому, опасной попыткой сконструировать «социальный вирус» нового типа... Да, вас не смущает используемая терминология? Нет? Отлично... А буквальное сравнение между собой деятельности Гитлера и Ленина не напрягает? «Совковые» идеологические «мемы», мне кажется, у нас до сих пор, ещё с начальной школы, намертво заколачивают детям в головы. А тем временем — до сих пор плач в Интернете стоит! «Двух-этажная Россия, на что ты оставила нас? Свои города погубила, родимая наша земля!» Это дома послевоенные, которые пленные немцы строили...

— Вы, собственно, о чём? — страсть как не люблю этих старорежимных «заходов издалека»... и политики не люблю...

— Было сказано, что великий народный строй нашего великого подвижника святого Гитлера-Ленина полагают, вот, гранями одного и того же явления, в перспективе — значительно более опасного для человечества, чем даже социализм в исполнении Сталина.

— Правильно делают, — достали уже меня сегодня досужие умники, пора как следует похулиганить, — Оба, как вы выразились, «попустили государственный строй» — организационно убили представительскую демократию. Предметно доказали, что на свете существуют гораздо более простые и эффективные методы управления многомиллионным обществом. Годные даже в условиях, когда кто-то, уходя вечером с работы, не выключает печатный станок!

— То есть, вы согласны с выводами фон Хайека, — ишь, вперёд подался, — считающим, что нацизм — суть высшая стадия развития социализма, поскольку аналогично коммунизму он полностью отнимает у людей свободу? Ведь идеально управляемое общество, по определению, не может состоять из хоть немного свободных людей?

— Гм... — пощупаем, с кем имею дело. На дурака дяденька не похож, следовательно — провокатор. А с ними у меня разговор короткий, — Я

думаю, что основателю общества «Мон Пелерин» было до слёз обидно видеть, как реальная жизнь опровергает его либеральные идеалы. Фон Хайек был современником чуда, наблюдал его собственными глазами, но, из принципа, не захотел разбираться в механизме явления... Отказался верить, что существуют методы использования «рассеянных знаний» и получше, чем его любимые «прямая демократия» и «свободный рынок»... Простите, я по образованию — «естественник», биохимик...

— Вот как? — сумасшедшинка играет в глазах, — Тогда, сформулируйте вашу мысль привычными словами...

— Ну, если совсем просто, то Ленин — первым публично продемонстрировал возможность преодолеть «барьер Данбара», а Гитлер — многолетней практикой, эту возможность подтвердил, — что, наркоман, не ждал такого? — фон Хайек, судя по его работам, о вероятности подобных вещей никогда не задумывался, отчего понять методы Ленина и Гитлера — не смог. «Большое видится на расстоянии».

— Замечательно! — псих оторвал от меня гипнотизирующий взгляд и обернулся к седому — Гена, а ты понял?

— Не-а, — машинально и как-то буднично откликнулся седой, — Для таких случаев у меня имеются специально обученные люди. Давай, Веня, переводи!

Странный тип, не меняя выражения лица, произвёл ногами замысловатый пируэт и ловко развернулся лицом к залу. Как будто танцор какой-то...

— Гена, вот так, сходу — не буду! — он нервно провёл по воздуху руками, — Здесь у вас затхлая атмосфера... А я терпеть не могу эти твои «конторские штучки»... Устроил себе «Театр одного зрителя» (молодого человека в углу — посторонним не считаем) и доволен, — снова виртуозно развернулся ко мне и манерно пожаловался, — Что за мода, нагнать на всех страху и радоваться, что у людей язык заплетается? Вот сознавайтесь — почему, за весь спор, пока я не вмешался, вы даже не заикнулись о «барьере Данбара»? — взгляд выпуклых глаз, казавшихся почти стеклянными, смягчился. Псих расплылся доброй улыбкой старого клоуна...

— Вы кто такие! Я вас не знаю! Идите на хуй! — голос сорвался, писк вырвался совершенно на рефлекс. Ненавижу гипнотизёров!

— Э-э-э... — от явных внутренних колебаний металлический имидж седого слегка поблёк, — Скажем, эксперт...

— Врёт! — псих, не разворачиваясь, укоризненно погрозил указательным пальцем и неожиданно подмигнул, — Перед нами, чтоб вы знали, профессиональная деформация «гэбэшника»! Чуть что — и сразу

врёт. Родной матери точного времени не скажет. Гена, сознавайся! Сам же только что заявил — «здесь все свои»... Считаю до пяти, не скажешь — до трёх!

— Веня... э-э-э... мой старый товарищ... — тщательно подбирая слова начал седой... — Точнее, одноклассник...

— Шесть лет за одной партией! — радостно подхватил псих, — Помнишь, как ты Андрюхе-то — в глаз отвёртку воткнул! Видишь? Вот! Говорить правду легко и не больно.

— Ближе к делу! — преодолев минутную слабость, седой снова буквально излучает жёсткую уверенность.

— Могём, гражданин начальник! — да, кое-в-чём этот шут прав, после его вмешательства атмосфера в зале разрядилась, — Гена, лицо попроще сделай? У нас не заседание военного трибунала, а «пиршество духа». И я тебе не командир. Меня сюда бы вообще не пустили, но ты пообещал показать «умную девочку, не испорченную бытом»... — это что, он меня имеет в виду? — Я до глубины души польщён знакомством... Мадмуазель, вы сделали мой день!

Надо же... Кому-то защита диссертации — переломный момент всей жизни. А кому-то — так, без пяти минут цирковое представление, на которое приглашают весьма странных школьных друзей... и чуть ли не прохожих с улицы. Впрочем, мужественному имиджу седого личное знакомство с сумасшедшими наркоманами — не вредит. Штирлиц, помнится, тоже поддерживал самые разнообразные знакомства. От шефа гестапо до пастора Шлага.

— Расслабились? — псих точно оценил моё настроение, — Тогда, начинаем работать. Последнюю таблицу — на экран! Дамы, господа и случайно примкнувшие к ним товарищи, — опять съязвил, — Прошу немного внимания!

— Далась вам эта таблица, — напряжение отпустило не только меня, но и приумолкнувших было оппонентов.

— Не скажите, — личный приятель седого, легко, словно молодой, вскочил, одновременно сверкнув лазерной указкой, — Табличка замечательная. Как верно заметил Гена, не зря при Сталине за неё десять лет давали.

— Давай про «барьер Данбара» — направил седой словоизлияние приятеля, — И не выпендривайся...

— Если бы Хайек был действительно честным учёным, а не просто ярким сторонником «свободного рынка», — воодушевлённо зачастил псих, — то обязательно учёл бы теорему Коуза, которая говорит, что «рынок»

способен «всё расставить по местам» и оптимально распределить любые общественные ресурсы только при соблюдении двух условий: Во-первых, должны быть равны нулю транзакционные издержки. Во-вторых, в социуме должен быть полностью исключён «эффект дохода». Другими словами, «идеальный рынок» требует справедливости, в конкурентном обществе принципиально недостижимой. А если общество солидарное — получается коммунизм.

— Таблица даёт грубое представление, при каких условиях человек способен оставаться человеком...

— Однако, она основана на эмпирических данных, полученных в результате социологических исследований, — псих обвёл пурпурной точкой лазера «зелёный сектор». Вот те пределы, что отвела нам эволюция.

— Это понятно, — седой нетерпеливо побарабанил пальцами по колену, — Именно поэтому в больших группах коммунизм невозможен, а все, кто утверждал обратное — либо заблуждались (как утописты позапрошлого века), либо расчётливо лгали (как наши «профессиональные коммунисты», включая Зюганова)... Стоило им раз посмотреть, как люди живут — стали саботажниками. Всенародно всё одобряли, вроде даже и работали, а сами — фигу в кармане держали. Стоило исчезнуть СССР — и все они моментально обернулись социалистами, либералами, демократами и националистами. Даже Северная Корея официально отказалась от программы строительства коммунизма. Какой смысл продолжать врать, когда за враньё не платят?

— Примерно так... — согласился псих, — Собственно говоря, именно Робин Данбар, в 90-х годах XX века, как бы подвёл итог всем этим теоретическим метаниям, с точки зрения антропологии. Он убедительно доказал фактами, что количество «социальных связей», которые способна поддерживать одиночная личность, в зависимости от степени взаимного доверия — есть численный ряд, приблизительно равный квадратному корню из десяти — 5, 15, 50, 150, 500, 1500. На этом его ряд и заканчивается, ибо 1500 — приблизительное число соплеменников, которое средний человек просто способен «узнавать в лицо». Оптимальный предел «солидарной группы людей» — от 100 до 230 особей. Максимум — 500. И не больше.

— За пределами «ряда Данбара», способность социума контролировать свою внутреннюю честность — стремится к нулю, и в качестве «регулятора порядка» обязательно требуется вмешательство иерархической структуры государства. Таким образом, численность коммунистического общества — резко ограничена буквально несколькими

сотнями «полноправных» и одновременно «равноправных», — влезла со своими «пятью копейками» археолог, — Одна из главных причин использования «цензовой демократии».

— На мой взгляд, это — «секрет Полишинеля», — седой не счёл нужным скрывать раздражения, — В чём суть?

— Точно так же полагали, в начале XX века, «профессиональные политики», наблюдая за безобразиями в России. По всей их науке — власть «большевиков» могла продержаться, ну, от силы несколько недель... — псих выдержал драматическую паузу, — А она продержалась — больше семидесяти лет! — а дяденька совсем не смешной... — Да и на срок правления «наци», которых в 33-м году считали обычными агрессивными популистами — тоже отводили не больше... Кто были, с точки зрения мировых элит, какие-то там Ленин или Гитлер? Выскочки! Самоучки! Политические дилетанты!

— То есть? — впервые седой заинтересованно подался вперёд, — Я бы так не сказал...

— Это все теперь стали такие умные, — сарказм на грани фола, — что, обжёгшись в XX веке на молоке — в XXI приучились дуть на воду...

— И что же такого необыкновенного придумал Ленин? — недовольно поморщился оставшийся социолог.

— Ленин доказал, что можно эффективно управлять десятками и сотнями миллионов людей «напрямую», совсем не прибегая к услугам «иерархической пирамиды» или традиционной системе власти. Фактически, изобретая тот конструкт, что теперь называют Советской Властью, он перевернул эту «пирамиду» вверх основанием, сделав «диктатуру масс», из красивой фигуры речи — объективной реальностью. А уже Гитлер, с помощью технических средств середины XX века, довёл данную «механику» до совершенства. «Справедливость» у них стала из абстрактной идеи материальной силой и позволила на практике получить фантастические эффекты. Вплоть до уничтожения старой системы государственной власти... при сохранении управляемости общества... в условиях ведения тотальной победоносной войны.

— А причём тут «справедливость»? — уже трудно понять, подыгрывает седой приятелю, или его направляет.

— Если бы фон Хайек меньше заботился о своём научном престиже и не игнорировал факты, то он мог бы и сам догадаться, что современное общество давно стоит на информационном обмене... В то время как классическая «рыночная экономика» базируется на взаимном обмане сторон, позволяющем получать выгоду из чужого незнания... Чувствуешь

тонкую разницу?

— Продолжай...

— «Барьер Данбара» — довольно объективная зависимость, говорящая, что за пределом некоторого количества членов популяции «справедливость», в отношениях между ними, становится почти невозможной. Точнее, «справедливость» из внутренне осознаваемого баланса дружеских отношений, превращается в тупую и грубую «волю начальства»... На чём держится человеческий мир? Как повелось с первых земледельческих цивилизаций — «на трёх китах»:

1. Власть всегда права, хотя численно составляет меньшинство.

2. Власть права, потому что ей вынужденно подчиняется большинство населения.

3. Большинство подчиняется власти из-за того, что она способна лишить их средств к существованию.

— Так ведь это естественное состояние общества!

— Гена, — псих опять грозит седому пальцем, — у нас серьёзное обсуждение, а ты превращаешь его в балаган! «Справедливость», как моральная норма, базируется на правилах общежития, которые в тысячу раз древнее, чем любое государство. Задолго до дедушки Ленина, ещё апостолами, было сказано — «Кто работать не хочет, тот пускай и не ест».

— И что?

— И всё! Это — волшебные слова. С точки зрения обыкновенного труженика, «справедливость» — есть его право на жизнь, свободу и самоуважение. А любая иерархия — несправедлива по определению. Любая власть — враждебна. Врагам — не доверяют. Врагам, если не хватает сил и смелости на борьбу — врут, или, как минимум, не говорят всей правды. Вот и...

— Для таких случаев существуют специальные органы, помогающие, — седой замялся, — подданным государства прозреть... и осознать своё истинное место в табели о рангах... Собирающие и анализирующие объективную информацию...

— Без использования «органов» — никак? — похоже, приятели давненько не сталкивались нос к носу. Мне встречать не стоит, — Про «испорченный телефон» и «синдром холуя» не слышал? Зря-зря... Твои любимые органы, во все времена, быстро научаются дозировать информацию, а то и вовсе её подделывать. И конец всей «объективности».

— Ну, время от времени попадается гений, способный помнить в лицо и по характерам несколько десятков тысяч человек. Если такой уникум как-то прорывается к власти, мир наблюдает феномен «сверхэффективной

банды». Сталин, Гитлер, Наполеон, Чингисхан и Александр Македонский — тому примеры. Обычные человечки — так не могут. После смерти очередного гения общественная система, «заточенная под вождя», сразу рушится.

— Можно подумать, когда Ленин умер — Советский Союз сразу развалился... А вот когда Сталин начал свою программу по отказу от опоры на «библейскую справедливость» — система моментально зашаталась, — псих пренебрежительно скривил подвижный рот, — А когда всерьёз запахло жареным... Вспоминай, как товарищ Сталин, летом 1941 года, был вынужден лично (!) обзванивать колхозы в районе боевых действий, так как его собственные генералы «типа не владели информацией» о текущем положении линии фронта? Или — делали вид, что «не владеют»... Отвечать за несоответствие занимаемой должности — каждому из них казалось «несправедливым»...

— Сталин считал что «справедливость — это когда меньшинство подчиняется большинству». Разве плохо?

— Подлог, «справедливость», как и «смерть» — абсолютная моральная категория. Она не может быть «больше» или «меньше».

— Поясни...

— Всё просто. В коммунистической партии состоял? Полезно хоть изредка вспоминать слова «Интернационала». Человек — достоин справедливости. Паразиты — нет. Поэтому требование смерти паразитам — морально. Они сами исключили себя из числа людей. Зато «большинство» — штука относительная. С точки зрения жителей блокадного Ленинграда — их много, а значит, они — достойны жить. А вот с точки зрения Верховного Главнокомандующего — 2–3 миллиона иждивенцев-обывателей, по сравнению с населением Союза — «меньшинство». Вполне достойное занесения в «допустимые потери»...

— Ленин, когда объявлял «военный коммунизм», с паразитирующей массой тоже не особо церемонился, — проворчал седой, — «Мы оставим им корки, и мы оденем их в лапти!» Было?

— Молодец, вызубрил... не зря конспекты писал... — псих потёр руки, — Осталось это высказывание понять. Буржуи, в 1918 году, работать на себя не хотели. А ленинградцам, в 1941 году, работать на себя не дали. Более того — им превентивно заткнули рты, сразу отключив в городе всю гражданскую телефонную связь.

Когда-то мне попадалась книжка, где старательно разоблачались всякого рода заблуждения о жизни, мире и психологии людей. Помню, что особенно зацепило утверждение автора, что в «реальной политике», когда

все важнейшие решения должны приниматься коллегиально, на самом деле — они принимаются кулуарно. Обычно — во время совместных походов в туалет главарей конкурирующих фракций. Грубо говоря — самые судьбоносные бумаги эпохи «мировые лидеры» подписывают, положив их на крышку унитаза. В правительственных зданиях действительно нет других мест, где политики высшего уровня могут быстро спрятаться от лишних свидетелей и поговорить начистоту, кроме сортира... Лучше бы они заключали соглашения в банях.

И как странно было тогда понимать, что всем нам, как участникам фантазмагии, наверное, крупно повезло лично наблюдать «в рабочей обстановке» тех, кто готовит эти самые «судьбоносные документы». Зрелище редкое и не особенно гламурное, но поучительное. Та самая «кабинетная игра ума», от которой у многих потом трещат кости...

— Веня, — седой слегка добавил металла в голос, — особо не зарывайся. Пожалей свой длинный язык и чужие нервы.

— Да ладно тебе, — психу таки надоело скакать «на своих двоих» и он, без церемоний, уселся на край стола, — Фокус-то совсем простой. Многие тысячи лет люди прекрасно знают, что размеры «солидарного общества» никогда не превышают приблизительно 500 человек. Таков предел «реального коммунизма»... Который ни один «революционер», и ни один гениальный руководитель (уровня Сталина или Чингисхана), преодолеть не смог. А, следовательно, пытаясь увлечь за собой тысячи и миллионы, все они вынуждены были, рано или поздно, опереться на административный аппарат. Даже заранее догадываясь, что, следуя уже своей собственной внутренней логике, и их самих, и дело всей их жизни, указанный аппарат сожрёт.

— «Справедливость» возможна исключительно там, где все знают друг друга в лицо, — удовлетворённо констатировал седой, — За пределами весьма тесного круга знакомых «нижестоящий» человек вынужден тупо доверять воле и инициативам начальства. А начальник — доверять подчинённым.

— Не так! — псих опять воодушевился, — Даже доисторические деспоты были вынуждены изобретать способы оперативно держать руку на пульсе общественных настроений. Или, как Гарун-аль-Рашид, ходили переодетыми в народ. Потому, что доверять собственному административному аппарату безоглядно нельзя — он ведь моментально начинает гнать наверх «дезу».

— Фон Хайек полагал, что заменить изначально ненадёжный административный аппарат и сделать доступными «рассеянные знания»

способна только «невидимая рука рынка». Он тоже ошибся... Современные же исследователи утверждают, что сохранить «коммунистический дух», с его «экономикой дарения», взаимным доверием, самоорганизацией и самоуправлением, в коллективах достаточно крупных для осуществления «больших проектов» — принципиально невозможно.

— Попробуйте вслушаться в слова: Communism — Common — это значит, «общий». Socialism — Social — значит, «общественный», — псих изобразил учителя пеня. Даже приложил к уху открытую ладонь, — «Общее» можно иметь только с тем, кому доверяешь. «Общественным» всегда распоряжается кто-то посторонний. Хотя и свой.

— Намекаешь? — седой, впервые за долгое время, понимающе ухмыльнулся.

— Перевожу... с «человеческого» языка на «командно-административный»... Базой солидарного общества, во все времена, является полное взаимное доверие. Если лидер как-то сумеет неограниченно расширить круг тех, кому он лично мог бы доверять, то «барьер Данбара» — отодвинется в бесконечность. Ленин — смог. Гитлер — тоже смог. А вот товарищ Сталин, несмотря на совершенно титанические усилия по созданию и поддержанию «культы личности» — не справился.

— Докажи! — похоже, седого зацепило. Чересчур резко отозвался, — Без рассуждений, двумя-тремя словами!

— Geuerzte Eiserne Portion! — что-то знакомое, ага — в ход пошёл немецкий военный жаргон, — Eiserne Portion!

— В буквальном переводе — сокращённая «железная порция», — в глазах седого мелькнуло понимание, — Или просто — «железная порция», — заметив перешёптывание в зале, он счёл нужным пояснить, — На фронте, каждый солдат Вермахта, всегда имел и постоянно носил при себе двухсотграммовую банку мясных консервов и пакет твёрдых сухарей. Их разрешалось использовать без приказа, если подвоз продуктов не производился в течение суток...

— Гена, чего замолчал? Раз меня понял (а ведь понял!) — до конца договаривай... Всё познаётся в сравнении.

— Красноармейцы, — неохотно продолжил седой, — на позициях снабжались только горячей пищей. Два раза в сутки — до рассвета и после заката. А в случае любых перебоев с доставкой питания (достаточно обычных в боевой обстановке) — оставались совершенно голодными. На заключительном этапе войны, по мере улучшения снабжения войск консервами, за счёт ленд-лиза и трофеев, многократно предпринимались

попытки заставить бойцов носить с собой «неприкосновенный запас», по образцу немцев. Это ни к чему не привело... Любые продукты, попавшие к ним в руки, советские солдаты немедленно съедали.

— Вывод? — ехидно бросил псих, — Только не заливай, что под конец войны наши мужики были плохо дисциплинированы...

— По большому счёту, они вечно голодными воевали, — пожал плечами седой, — Не вижу в этом большого криминала.

— А товарищи красные командиры? — псих не отстаёт, прицепился как банный лист, — Они в окопах тоже хронически недоедали? Из чувства «пролетарской солидарности» с подчинёнными?

— У них был дополнительный «офицерский паёк»... — каждое следующее слово даёт седому всё тяжелее.

— Очень любопытно! А как столовались на фронте господа немецкие офицеры? — ого, глубоко копнул.

— В отличие от Красной Армии, в Вермахте — никакой разницы в нормах питания для рядовых, офицеров и генералов не существовало. Все получали одинаковый паёк или питались в одном помещении, из общего котла, — седой поморщился, но закончил, — Возможно поэтому, немцы, в целом, ели лучше лучше, вкуснее и регулярно.

— Констатируем — в нацистской Германии, при Гитлере, местами наблюдалось больше коммунизма, чем в советской «непобедимой и легендарной», уже посреди развитого социализма? Когда служил «срочную», — псих мечтательно потянулся, — я любил обсудить данную тему на политзанятиях. Замполиты аж из сапог выпрыгивали. А при Ленине для членов РКП(б) действовал ещё и «партмаксимум».

М-м-мда... После всего сказанного, увиденного и услышанного (в том числе моим начальством и лично от меня) в данное учреждение — мне путь заказан. Не забудут и не простят... Будут искать случая «отомстить» через десятки лет (если верить архивным документам, человеческая природа не меняется). И плевать... Может быть, когда-нибудь, не называя имён, я перескажу эту историю своим внукам. Детям — явно не получится. Подписка! Лет на 25–30 молчания, я этим сеансом вольного общения себя приговорила. Жалею? Да ни чуточки! Слишком драгоценно удовольствие искренне расслабиться, да с такими-то леопардами, не опасаясь сразу остаться без головы... По-человечески, даже сочувствую привязанности седого к этому старому клоуну. Мне бы такого начальника! Узнать бы ещё, кто он такой.

— А теперь, Гена — псих демонстративно игнорирует нормы общения в «приличном обществе», — вопрос на засыпку. Раз любая армия — точное

отражение породившего её общества, то, где солдаты 40-х годов наблюдали больше справедливости? Те, что служили в Вермахте или — те, что в РККА? И как это влияло на «боевой дух»?

— Ветераны рассказывали, — словно для себя, негромко проговорил седой, — что самым жутким впечатлением первых месяцев войны были даже не дикие людские потери или жизнь натошак, а необходимость лично наблюдать, как возмутительно сытые и уверенные в себе немцы, без особенного напряжения, весело, за 8-ми часовой рабочий день, с перерывом на обед (!), неумолимо гонят и гонят их на восток... Словно и в самом деле — «сверхчеловеки»... В то время, как наши командиры и сводки радио — врут, и врут, и врут...

— Нам осталось выяснить, — подхватил псих, — где, в данном случае, поддерживалась более доверительная атмосфера? И не в этом ли причина, что Вермахт «первых военных лет» оказался таким наглым и так удачно импровизировал?

Седой, вопреки моему ожиданию, не стал спешить с ответом. Он некоторое время задумчиво разглядывал нелепую фигуру школьного приятеля, периодически бросая быстрые взгляды на поредевшие ряды слушателей.

— «Барьер Данбара», говоришь... — наконец медленно протянул он, словно вслушиваясь в каждое слово, — Ты его именно так себе представляешь? — снова немного помолчал, ухмыльнулся и добавил, — А вот по документам — выходит как раз наоборот. Советская армия питалась заметно лучше немецкой... Я лично видел уймищу фотографий, как немцы дристали всю войну, от своей эрзац-еды... и прочего... Чуть не отдельные части из жертв дизентерии собирали. Они, на Восточном фронте, маялись расстройством желудка, считай поголовно... Или — одно другому не мешает? Побочный эффект «млеко, курка, яйко», конфискованных у местного населения?

— Совместное сидение на «очке» — тоже сплачивает коллектив, — не моргнув глазом, поддержал шутку псих, — А ещё я думаю, что Галина Олеговна сейчас нам это дело разъяснит...

— Части Вермахта, что воевали в Европе, от желудочных расстройств особо не страдали. Зато в дикой России... Вполне нормальное явление! Даже сегодня... Кто хоть немного общался с самодеятельными интуристами — проблему знает. Эффект, кстати, иногда так и называют — «дети в лесу»... Привыкли есть руками готовую пищу.

— Вы хотите сказать... — с полуслова догадался псих.

— Именно! «Мойте руки перед едой!» В советской армии воевали

сельские парни, а немцы, в большинстве — были «городские» и безопасно столоваться на природе, в антисанитарных условиях — не умели... Хотя вроде бы и невелика та наука... Грубо говоря, русские 40-х годов, «ан масс», знали как правильно, в чистом поле (!), надёргать морковки или накопать картошки, чтобы тут же их съесть, возможно, даже сырыми. А «культурные европейцы» аналогичные навыки питания «подножным кормом», к тому времени — почти поголовно утратили...

— Оно как раз понятно, — седой шутку не поддержал, — Но я имел в виду не эксцессы, а явление в комплексе.

— Честно говоря, с точки зрения медицины — нездоровыми были как «советская», так и «немецкая» системы. Немцы военных лет лопали «по науке». Как спортсмены, на ночь плотно не нажирались, но и не голодали. Зато — часто, и подолгу, жили «в сухомятку», что для желудка не есть хорошо. А наши солдаты, теоретически, на передовой были постоянно обеспечены горячим питанием. Но зато, если уж голодали, то долгими сутками, причём без малейшей возможности перекусить. Изредка — наоборот — ели до отвала... Короче, расстройствами желудка страдали обе стороны... Война — занятие вредное для здоровья. Даже если и наблюдался некий «побочный эффект» от довольно смелых экспериментов немцев со всей системой военной организации. Что-то им удалось, что-то — нет. Примерно так...

— Замечательно! — почему-то воодушевился псих, — Вы нам очень помогли... Как ты думаешь, Гена, — линзы на выпученных глазах сверкнули зайчиками, — Отсутствие фото военных лет, где военнослужащие РККА поголовно маются поносом — доказательство, что у наших не было поноса? Или — чего-то ещё? В сравнении с немцами?

— Это доказательство, что у наших солдат, поголовно, на фронте не было фотоаппаратов... — мрачно отозвался седой, — Доволен?

— Может быть, теперь ты сам догадаешься, в чём заключалась принципиальная разница между вермахтом и РККА? Я помогу... С конца 30-х годов, в РККА осторожно, по шажку, возвращали «элементы сословности». А композиция «сытый командир и злые полуголодные солдаты», даже после Победы, десятки лет — самая обыденная реальность армейского плаца. Поговорка «солдат должен быть голодным», в отечественной офицерской среде почиталась житейской мудростью. Средством повышения «управляемости» личного состава. О каком взаимном доверии, при такой постановке службы, можно вообще говорить? Если помнишь, я сам отслужил рядовым. Новгородская ШМАС — это нечто...

— Угу... — седой даже чуть ссутулился, — Зато немцы вломились к нам чуть не поголовно обвешанные фото и кинокамерами... У них отсутствовала военная цензура на почте... Офицеры и солдаты свободно вели дневники. Рядовые регулярно ездили в отпуска домой... Слушали по радиоприёмникам весь мир... Беспрепятственно пользовались множительной техникой... И болтали, о чём хотели... Если вдуматься — море доступной информации, в совершенно готовой для использования форме... Это что, они и есть, те самые, «рассеянные знания»?

Терпеть не могу, когда мужики начинают «вспоминать армию». Во-первых, тема бесконечна... Во-вторых, для окружающих — неинтересна... А им и нормально. «Кто в армии служил — тот в цирке не смеётся» Герои они, понимаешь... Чем хвалятся и гордятся? Тем, что 2–3 года над ними нагло глумились, как хотели? Когда к папе приходят друзья детства... после третьей-четвёртой бутылки, на свет иногда появляется «дембельский альбом». Последняя фотография перед армией... Первая фотография в армии... Обычно — церемония принятия присяги... Первое увольнение (после призыва) и, разумеется — первая «карточка родным». Если взглядеться — жуть... За две недели «курса молодого бойца» и от силы месячишко казарменной жизни — от здорового «гражданского» парня остаётся призрак. Новобранцы теряют по 10–15 килограммов веса. Дистрофики из концлагеря, а не «защитники Родины». Муштра, дедовщина, для букета — гм... диета. Ну, и разумеется, годами — никаких баб. Бабы — это для господ курсантов и офицеров. Терпите, граждане заключ... пардон, товарищи комсомольцы... и помните — в советской армии вешаются и стреляются только слабаки.

Может быть, по этой причине, вторая мужская тема «под водочку» — женщины. Как обычно — «на работе — о бабах, с бабами — о работе»... Короче, если псих сейчас не вспомнит про баб — он меня сильно разочарует. Если уж взялся хвалить немецких фашистов и порядки при них, то надо развивать тему до логического конца.

— Гена, а про доступную множительную технику тебе точно известно? — про другое, неужели я ошиблась в ожиданиях?

— Сам подумай, Веня, — рассудительно хмыкнул седой, — Мы же вместе с тобой их блиндажи копали. Будь иначе, откуда у немецких солдат на передовой взялась такая прорва чёрно-белых порнографических открыток? Для себя копировали! Порнуха типографского производства в Европе уже тогда была цветная. Как и полагается для развлечения белым людям.

— Ты забыл сказать про бордели... — псих укоризненно погрозил

седому пальцем, — Фюрер немецкого народа был твёрдым сторонником равноправия. В отличие от... Прямо, как дедушка Ленин. В «революционной армии» — женщины доступны либо всем, либо никому. Это тоже сплачивает коллектив. А всякие там «походно-полевые жёны» в персональном пользовании товарищей красных командиров — в точности наоборот...

— Не забыл, а воспитание не позволило, — самую малость смущённо буркнул седой, — Здесь как бы присутствуют дамы... Им тема фронтовых борделей может показаться неприятна.

— Из песни слова не выкинешь! — псих торжествующе покосился на меня (вот же сволочь, просчитал), — Есть жизненно важная потребность — обеспечить. Или — не зли изголодавшийся без женской ласки народ «престижным потреблением»... Справедливость требует жертв! — развернулся ко мне — Галина Олеговна, по-вашему, я ошибаюсь?

— Гитлер (сам солдат-окопник) действительно железной рукой внедрял в Вермахте махровый «военный коммунизм». Впрочем, скромно именуя это «укреплением духа боевого товарищества». Подтверждаю, всё правильно...

— Слышал? — псих гордо подбоченился, — Ни один строй или политический режим не обладает монополией на удачные «социальные решения»... Именно их, в отличие от «технических изобретений», копируют и передирают у идеологических противников в первую очередь. Как буржуи переняли у нас бесплатную медицину и массовое образование... Ещё вспомним беспрецедентную реформу средней школы, на которую пошли в США, под впечатлением от запуска СССР первого спутника...

— Тебя послушать, — скептически откликнулся седой, — так получается, что вершина военной мысли — это «милиционное» народное ополчение, а регулярная армия — так, сборище бесполезных дармоедов. А фюрер изобрёл их невообразимый гибрид...

— Наконец-то правильно мыслишь! — хлопнул себя по коленям псих, — Есть мнение, что именно эта половинчатость и погубила Рейх. Нельзя в подобных вопросах останавливаться на полпути. Раз взялся создавать «революционную армию», так иди до логического конца.

— Переведи на общечеловеческий...

— Средний возраст солдат-победителей Великой Отечественной — 43 года. Берлин брало то же поколение, которое выиграло Гражданскую войну. Кадровая советская армия в 1941 году, почти в полном составе — погибла или дружно сдалась в плен... Сломали хребет Вермахту и спасли страну —

не молодёжь призывного возраста, а мобилизованные взрослые мужики, «ровесники века»... плюс сопливые мальчишки... Простые ополченцы, нахватавшиеся боевого опыта, под руководством таких же ополченцев, но после «трёхмесячных офицерских курсов». Ты же любишь смотреть фотографии? Вот и прикинь по ним средний возраст наших в 45-м. Почитай биографические справки. От довоенной РККА, к середине 40-х годов, остались разве генералы с тыловиками. Действующая армия на 99% — мобилизованные гражданские.

— Тогда зачем Сталин, в конце 30-х, так спешно проводил свою военную реформу?

— У «милиционной» армии, с точки зрения государственной власти, есть фатальный недостаток — она непригодна для ведения агрессивной войны. Хотя, не имеет себе равных в обороне. Зато «революционная армия» — хороша во всех случаях. Люди, с детства привычные к голоду, смерти и военному психозу — идеальные для неё кадры... Советский народ, образца первой трети XX века — это форменная «нация боевых чебураторов». Помнишь, в школьном турпоходе по Белоруссии, мы видели памятник окончанию Советско-Польской войны? Какая там стояла дата? — седой задумчиво постучал пальцами.

— Я знаю несколько... На том где мы с тобой фотографировались — 1929 год. Но, имеются и более поздние...

— Молодец! Со стороны Запада, почти десять лет нашу границу атаковали как польские регулярные части, так и отряды международных наёмников, ну, если по-современному, «частные военные компании». А держали оборону и давали им отпор — местные ополченцы. Ибо Красная Армия, после 1921 года, практически расформирована... Зато польская армия 20-х годов, наоборот — щедро оснащена со складов Антанты, насыщена техникой и заслуженно считалась одной из лучших в Европе. Как минимум — равной по силе Вермахту! Однако, никаких успехов, за десять лет (!) приграничных боёв против наших босяков со старыми винтовками — не достигла... Если хватит смелости, можешь провести аналогию, что ожидало бы Вермахт при сохранении у СССР милиционной системы вооружённых сил до начала 40-х годов.

— А разве есть прецеденты? Именно на таком уровне — гражданские ополченцы, один на один, против наступающей регулярной армии первоклассной мировой державы? — кажется, седой поспешил.

— Подсказать или догадаешься? — псих гадко ослабилась и даже всезнайка археолог призадумалась.

— Китайско-вьетнамский конфликт 1979 года... — надо же, а я такого

и не припомню...

— Точно! Пограничники и ополченцы, без поддержки, долго и вдумчиво, растирали в кровавую грязь многократно превосходящий китайский корпус вторжения, а вся остальная вьетнамская армия тем временем стояла у них за спиной и спокойно ждала, чем кончится дело... Казалось бы — что такое тот Вьетнам и кто он против Китая? Несопоставимые силы и ресурсы! А вот и нет... Выяснилось, что поколение ополченцев, выросшее в условиях гражданской смуты, против «регулярной армии мирного времени» — это страшно. «Маленькая победоносная война» превратилась для китайцев в кошмарную бойню, а противник — в исчадие ада. Примерно так же, с точки зрения думающих европейцев, выглядел в 20-х годах Советский Союз. Именно эту структуру «революционной народной армии», в меру сил, поспешили скопировать финны (что аукнулось нам в Зимней войне). Именно её, с поправками на любимые принципы «национал социализма», попытался воспроизвести Адольф Алозиевич. Оружие и боевая техника — тоже важно, но, без правильно мотивированных людей, железки — мёртвый хлам...

— Кончай трюндеть, — оборвал седой, — Время не резиновое. Давай про свои «рассеянные знания»...

— А я, Гена, как раз про них, — чуть глумливо ухмыльнулся псих, — Девушка тебе уже намекнула? Коллектив, сплочённый совместными лишениями, вдохновлённый общей идеей или наоборот, общей опасностью, полностью уверенный в своём единстве и справедливости руководства, переходит в новое качество. Превращается в разумную (без почти) самообучающуюся информационно-технологическую машину... и беспощадно сносит на своём пути любые препятствия. «Революционная армия» — наиболее типичный случай такого коллектива. Хотя встречаются более мирные варианты. Понятие «государство» к описанному человеческому объединению неприменимо, правильнее было бы говорить о роде или орде, — он потербил длинными пальцами кончик носа, — или «нейросети», вроде «Непобедимого» у Станислава Лема.

— Там перестаёт действовать «барьер Данбара»? — тихонько выдохнул кто-то в зале...

— Там начинает работать «эффект Гальтона». Общество обретает «коллективный разум». И начинаются чудеса, в стиле победы жалкой кучки «большевиков» против совместной интервенции 14-ти держав, рывка никому не известного племени монголов к Последнему Морю или немецкого «блицкрига»...

— Ты про того англичанина Гальтона, который изобрёл

дактилоскопию? — седой резко выпрямился в своём кресле и до белых костяшек сжал кулаки.

— Естественно, — псих снисходительно улыбнулся, — Двоюродный брат Чарльза Дарвина, географ, психолог, антрополог и прочая... — это уже что-то новенькое, — в конце XIX века открыл и научно описал так называемый «феномен мудрости толпы». А дедушка Ленин эту идею у него гениально скоммуниздил. На страх врагам и на горе своим политическим конкурентам. В чём и заключалась тайна великих свершений «партии нового типа». Товарищ Сталин, большую часть жизни с упомянутым чудовищем боролся, пытаясь его приручить и поставить себе на службу... А Гитлер — просто стал его частью...

Когда-то я читала, что восприятие исторических фактов чрезвычайно зависит от жизненного опыта. Если, к примеру, историк жил в относительно спокойное время — про периоды «бурь и натиска» ему лучше не писать — выйдет не то. Не зря самые лучшие исторические исследования сочиняли «жертвы революций». У них нужный опыт имелся в достатке. Эта парочка, прожившая половину жизни в Союзе, а половину — при «новом режиме» — определённо высмотрели в моей писанине огромные пласты скрытых смыслов. И теперь — довольны. А я — едва удерживаю нить разговора. Про начальство же — говорить нечего. Оно пребывает в священном ужасе.

— Галина Олеговна! — седой решил разнообразить интеллектуальное меню... мною... — Он это что, серьёзно?

— «Разум улья»..., — пора начинать фильтровать базар, иначе — точно брякну лишнего. Пусть лучше сам расскажет...

— Я как-то не особенно слежу за иностранной научной периодикой, — так я и поверила, — Если вам не трудно, в двух словах, уточните для присутствующих суть обсуждаемого феномена. Почему он именно «технический»?

— Техническим «эффект Гальтона» считается по той причине, что он объективен. Не зависит от психологии, возраста, политических убеждений или образования используемых для сетевой обработки информации людей. Всё очень просто и грубо. Классический пример «мудрости толпы» — опыт, проведённый лично Гальтоном, на английской сельской ярмарке в конце XIX века. Там устроили лотерею. Уплатив всего 6 пенсов, все желающие имели право, попытаться угадать вес быка. Автор самого точного ответа получал всю сумму выручки. За день в ящике устроителя скопилось более 800 бумажек с вариантами... Гальтон не поленился и подсчитал «среднее арифметическое» от догадок. Результат отличался от

полученного взвешиванием (~1200 фунтов) всего на один фунт. То есть, толпа «в целом» ответила на поставленный вопрос феноменально точно, как настоящий «живой компьютер», хотя каждый участник лотереи по отдельности достаточно сильно ошибся... Это — не социальный опрос. Толпу действительно можно использовать как «механический решатель» для задач любой сложности...

— Другими словами, вы утверждаете, что Ленин и Гитлер... — начал седой...

— Каждый по-своему, воспользовались «эффектом Гальтона» в качестве эффективной замены государства и его аппарата для сбора и анализа социальной информации, — псих от возбуждения даже руками замахал, — Гена! Его «Советская Власть» — грандиозная авантюра! Но дело выгорело. Если люди высказывают свои мнения честно и открыто, их простейшая обработка мгновенно даёт точный и достоверный результат, годный для руководства.

— Угу... — скептически поморщился седой, — А доказательство этого — святочная картинка «Ленин и ходоки».

— Умному — достаточно! А то ваш Андропов, шестьдесят лет спустя — плакался, что «не знает страны, в которой живёт». Попробуй кто ему сказать, что хитрый Ильич, ещё в 1918 году, юзал самую настоящую «нейро-сеть». Да-да... Наши опереточные наказания депутатам, над которыми весь XX век хохотали в буржуазных демократиях... Распивание высшими руководителями страны, за одним столом с нищими голодранцами, морковного чая в прикуску, публичное таскание брёвен на субботниках и выступления на митингах «вживую», успешно решали важнейшую на тот момент задачу — создать в обществе «обстановку морального комфорта». «Эффект Гальтона» требует двух условий — взаимного доверия сторон и взаимной честности. Гитлер — ленинский метод понял и перенял, а Сталин — не смог.

— Но, почему? — вопрос прозвучал почти беспомощно.

— По той же причине, по которой его не осилили ни монархисты, ни капиталисты, — псих устало плюхнулся на стол, — По той же причине, по которой отцов-основателей советской социологии поголовно перестреляли в 30-х... По той же причине, которая собрала нас здесь... Сам догадаешься... или подсказать?

— Секретность? — не то спросил, не то отозвался седой...

— Она, родимая... Главная тайна триумфального шествия Советской Власти 20-х годов в том, что она выражала настроения трудящегося населения. Ленин не заморачивался «концепциями», а просто делал «то,

что людям надо», непосредственно опираясь на их мнение. В отличие от ближайших соратничков, желающих загнать человечество к счастью «железной рукой»... Он оперировал информацией из первых рук и прекрасно понимал, что вековая мечта и «национальная идея» русского народа — это однажды наконец-то увидеть всё своё начальство в гробу...

— И государство... они тоже в гробу видали? — негромко буркнул седой себе под нос, — Причём, любое?

— Дошло? — псих так резко заткнулся, словно его выключили. У гражданина отменный слух. Позавидуешь...

— Ты давай договаривай, раз взялся, — настроение у седого явно испортилось, — Нашёлся анархист-теоретик...

— Твоё счастье, что Махно был анархистом-практиком и не получил систематического образования, — псих не остался в долгу, моментально вернув словесную подачу, — Если бы, в 1918 году, он не погнался за быстрым успехом, а занялся доведением своего весьма колхозного «проекта» до ума, то ещё неизвестно, кто бы сегодня лежал в Мавзолее... А кто — повис бы на московских фонарях, за подлое предательство союзника, после взятия Перекопа... Интуитивно, в своём Гуляй Поле, батяка вёл приблизительно ту же политику, что и Ленин. Кстати, заметно успешнее. Голода в его «республике» не было. А вооружённая поддержка народа — более чем имелась.

— Знаем мы эту «народную поддержку», — раздражённо буркнул седой, — Ленин и так хорошо устроился... за спиной жидовских агитаторов и латышских стрелков. Мог себе позволить играть с быдлом в «равноправие».

— Не веришь, — псих озабоченно склонился вперёд, — Про жидов вспомнил. Какие, там и тогда, ещё евреи?

— А какой там и тогда, ещё, народ? — передразнил его седой, — Народ, это общая культура, язык, история и моральные ценности. Благодаря жидо-большевику, от русского народа, в 18-м клочки по закоулочкам полетели.

— Ну, полетели, в первую очередь, всякие там любители «хруста французской булки». А Ленин и его группа стали новым центром кристаллизации общества. О чём и речь. Чем «советский народ» отличается от русского?

— «Советский народ» — эфемеризм... — подключилась археолог, — В первоисточниках 1918 года — упоминается «трудовой народ». Согласно первой советской Конституции — так именуется союз солдат, крестьян и рабочих...

— И что с того? — седой даже не соизволил повернуть к собеседнице головы, — Народы складываются веками.

— А вот и нет! — псих развеселился, — Народы всегда создаются, как результат целенаправленной политики центральной власти. Основы социологии... Как правило — сначала возникает государство и только потом — народ.

— Русское государство в 18-м году накрылось медным тазом... Народ — частью разбежался, частью кинулся резать сам себя, — седой перестал скрывать раздражение, — Ты хоть чуть представляешь, что тогда началось?

— Скоростная пересборка общества... Плюс — использование «эффекта Гальтона» в качестве «катализатора»...

— Евреи обожают сравнивать себя с дрожжами, активизирующими общественные процессы. Гальтон еврей?

— Далась тебе эти евреи... После революции — они только одна из социальных групп, примазавшаяся к волне общественного протеста в столицах и крупных городах. Забудь, наконец, исторические мифы «руководящей и направляющей». Большевики тоже, всего лишь «вишенка» на кровавом торте русской смуты. И если бы они не справились, то история моментально заменила бы их первой попавшейся «черешенкой». Менее красным торт бы от этого не стал. Добавлю, что если бы и «черешенка» не справилась, то история равнодушно заменила бы её «клубничкой», «смородинкой» или «клюквой»... Политические и националистические экстремисты — так, политическая пена. А кто после революции реально «зажигал» на местах, в сельской глубинке, где жило 90% населения России?

— Разбежавшиеся с винтовками по деревням ветераны Первой Мировой... преимущественно из крестьян...

— Во-о-т! «Триумфальное шествие Советской Власти» произошло бы независимо от того, которая из партий подобрала власть. Подозреваю, что и если бы её не взял никто (например, уцелело «Учредительное собрание») — той зимой крестьянство всё равно разнесло бы вдребезги напополам любых противников Советов.

— И ты такой подход одобряешь?

— Мне, за давностью лет, оно уже безразлично. Я пытаюсь напомнить, какую стихию сумел оседлать Ленин.

— Тогда и про Гитлера не забывай...

— В порядке живой очереди... Кто движущая сила русской революции за пределами Москвы и Петрограда? Какая её главная цель? Отмена собственности на землю, передел земли и возможность сбыта зерна по

более-менее справедливым ценам (при царе его скупали за гроши, плюс давили налогами). Никакие жида подобную бурю бы поднять не смогли. Всю катастрофу русская политическая элита заботливо организовала себе сама...

— Согласен! Как выражалась в те годы русская интеллигенция — «горилла поднялась за правду...» А дальше?

— Всё. Землю и свободу крестьяне получили в 1917-м, справедливую цену на зерно в 1921-м. Как результат — так хорошо, как русская деревня жила с 1921-го по 1929-й год, она не жила в своей истории больше никогда. Заметим, что ни одна дореволюционная политическая партия, включая самые радикальные, ничего такого не обещала.

— Откуда им было знать? Информации-то — ноль. Ленин вон, даже революции не ждал, дожить не надеялся...

— Кстати, — псих вскочил, — А почему это они «не знали»? Ладно — когда праздные болтуны, но правительство?

— В законах Российской империи полностью отсутствовало так называемое «петиционное право», — подала голос археолог, — Подача всяческих прошений и тем более проектов «об общей пользе» была строго запрещена и считалась преступлением. Особенно этот запрет был оговорён при учреждении Государственной Думы. В параграфе 61 положения о ней было сказано: «В Государственную думу воспрещается являться депутациям, а также представлять словесные и письменные заявления и просьбы». Царизм не просто игнорировал мнения людей... Он запрещал их иметь! Власти непрерывно слали на места циркуляры с требованием пресекать обсуждение политических вопросов и составление петиций на собраниях и сельских сходах. Полицейских и жандармов, которые не сумели предотвратить описанных действий (даже если отправляли безобидные приветственные телеграммы), строго наказывали. Любые письменные «наказы» или захватывали прямо на месте, или изымали на почте. Известен случай, когда «приговор», составленный 18 июня 1906 года сходом Муравьёвской волости Мышкинского уезда Ярославской губернии, «полиция ловила для уничтожения с момента оглашения, почему и решено было послать его немедленно с нарочным, который, то пешком, то на лошадях, то водою, окольными путями попал на железную дорогу...», — и охота тётке было это запоминать? Хотя, картина «Мы не хотим знать правду» — яркая, как полотно Репина. Будни прогнившего режима, во всей красе. Действительно, сами себе злобные Буратины.

— Слышал? — псих замер в патетичной позе, — И как, по-твоему, Гена, наблюдается разница между «новой ленинской политикой» и

привычной «русской элите» дореволюционной практикой?

— Куда это ты клонишь, Веня? — легко представилось, как седой произносит это в комнате для допросов, направляя в лицо собеседника лампу...

— Если власть не желает знать (!), чего на самом деле хочет народ, то население начинает воспринимать такую власть, как антинародную. Логично, не? Девушка, может и забыла, по молодости, но Съезд Народных Депутатов в 1989 году — яркий тому пример. После многих десятилетий казённого официоза и затыкания ртов — он же буквально взорвал общество! Когда недовольные бурчат на кухнях и в курилках — это одно... А публичное оглашение того же самого с трибуны — шок!

— Те «народные депутаты», — последние слова седой произнёс с отвращением, — сами не знали, чего им надо. Что говорить о населении? Даже на Референдуме «О сохранении Союза ССР» все голосовали — не пойми за что. Как можно было в Перестройку мирно совместить интересы персонажей, которые друг другу глотки рвать готовы?

— А как дедушка Ленин совместил? — хм, а псих-то седого поймал, — К октябрю 17-го года — глотки на святой Руси уже рвали вовсю...

— Если поверить твоей логике — то дедушка Ленин обнаружил, что в стране живёт «трудовой народ», как суррогат русского и всем заморочил головы этим эрзацем... А до кучи, нафантазировал «светлое будущее» — Коммунизм... Семьдесят лет, к этому миру бежали, как глупый ишак, за морковкой на палке... Какую державу просрали...

— Смеяться уже можно? — впервые за вечер в голосе психа звякнул металл, — Гениально просрали в 1991 году великую державу — как раз вы. А Ленин страну, после 1917 года, заново собрал из праха. Опираясь на бывших фронтовиков и вооружённых работяг... Вшивую, голодную, но готовую воевать до конца и работать до упада аристократию новой страны. Ее и обозвали позже «советским народом». Мнения интеллигентов типа Горького и обывателей его не интересовало...

— Так просто? — седой обвёл взглядом притихшее собрание, — Ещё заяви, что Гитлер взял с него пример...

— Ты сам это сказал. Гитлер, по образцу, сначала изучил и внятно сформулировал общее мнение тех, кого сам считал «немецким народом», а затем — пообещал его выполнить, причём, не абы кому, а поколению ветеранов Первой Мировой войны... Выразил, так сказать, «коллективную мечту» униженной нации. И триумфально въехал в Рейхстаг на плечах «союза штурмовиков». Плюнув на всех прочих обитателей Германии... Причём, ухитрился оформить перехват власти относительно законно и

почти бескровно. Культура — она рулит. Сам знаешь, насколько усердно фюрер заботился о свободном выражении немцами своих мнений и взглядов... Фактически — с самого начала он принял на себя роль выразителя «коллективного бессознательного» всего германского народа.

— Тогда, почему у нас, в Перестройку, всё получилось через задницу? — непонятно к кому обратился седой.

— Как делали, так и получилось, — язвительно проскрипел псих, — Меньше надо было на Запад смотреть. Там фашизм и коммунизм рассматривают строго как «революции регресса», поскольку их методология опирается на архаичные формы общественной организации (первобытно-общинный строй, средневековые городские ереси и пр.). А вам — хотелось ощущать себя «прогрессорами». Не спрашивать народ о его мечтах, а насильно и торжественно (если не выходит, тайно) гнать электорат «куда надо».

— Кому это «вам»? — огрызнулся седой, — В демократических партиях — я сроду не состоял. Союз валили они.

— «Вам», — в тон откликнулся псих, — это предателям интересов советского народа, дружно перебежавшим на сторону расхитителей социалистической собственности. Тем, кто свои интересы поставил выше народных... А когда в декабре 1991-го встал ребром вопрос о защите народа, мигом про свой «священный долг» позабывшим.

— Лично я — служу России! — седой дёрнулся, словно от удара, — Русскому национальному государству.

— Гена, слова «русский» и «советский» — не существительные, а прилагательные, — псих, в который уже раз, погрозил пальцем, — Они обозначают не убогую национальность, а «состояние души». Комплекс морально-нравственных установок. Фазу «национального государства» мы, к XX веку, давным-давно переросли... Нравится это кому-то или нет... Не зря на гербе Союза сразу нарисовали глобус. Деды замахивались на «царство справедливости от полюса до полюса и далее везде». А внуки... Вот уже скоро двадцать лет, как вы, «государевы люди», днём с огнём судорожно ищите «русскую национальную идею»... И как, есть успехи?

— Предлагаешь воспользоваться «методом Гальтона»? — господи, сколько яда, — Так соцопросы ничего не дают. Закончилась эпоха мечтателей и героев. Сейчас в стране не народец, а так — «каша-размазня». Вперемешку с уродами...

— Обман зрения! Вы не тех спрашиваете, — псих неожиданно расплылся в улыбке, — Девушка вас правильно предупреждает. Советский народ никуда не делся. Просто его осталось мало. В реальном секторе

экономики развитых стран занято 10–15% от трудоспособного населения. Остальные — или фактические государственные служащие (работники сравнимых с государством корпораций), или — сфера услуг. Во всех смыслах... Уверяю тебя, что если опять, как в грозном 1918 году, набраться храбрости и честно обобщить мнения о «светлом будущем» настоящих вояк, реальных работяг и учёных-практиков — выйдет чрезвычайно интересно. А если подобную «социальную выборку» собрать вместе и для сплочения коллектива заставить бороться за выживание... О! Старый мир в ужасе содрогнётся...

— Что конкретно? — разом насторожился седой, — Говори!

— Не знаю! — театрально развёл руками псих, — Тут, ты обидно прав. Ваш последний шанс использовать для долгосрочного социального прогнозирования будущего СССР «метод Гальтона» был сознательно заблокирован КГБ в середине 80-х годов. Аккурат накануне Перестройки... Случай упущен.

— Прекращай говорить загадками! Тогда всё только начиналось... «Гласность», новое мышление и так далее.

— Врешь... — псих ссутулился, — Или не понимаешь... Тогда всё почти закончилось. У нас плановое хозяйство. За несколько месяцев до пленума, на котором выбрали Горбачёва, в 1984 году по всему СССР госбезопасность разогнала самодеятельные клубы любителей фантастики. И только потом — нам объявили «Гласность», сохранив в руках КПСС контроль цензуры за издательствами и средствами массовой информации. И — погнали «чернуху»... Ликвидация «Красного Проекта» вступала в завершающую фазу. Мечты о «светлом будущем», в форме народного творчества, партию и правительство совершенно не интересовали. Компартия, с 30-х годов, объявила «будущее» своей монополией. За последние 60 лет существования СССР там не было создано ни одного литературного произведения, внятно описывающего общество победившего коммунизма, не было снято на эту тему ни одного фантастического фильма, а тем более сериала... А под самый занавес «комедии абсурда», ради успеха Горбачёвской Перестройки, всем самодеятельным отечественным фантазёрам в 80-х одновременно заткнули рты. Точно, как при царе... Такие дела... Результат, как легко догадаться по опыту 1917 года, оказался до боли предсказуем...

— «Другой альтернативы нет!» — кого-то передразнила археолог, — Проект «светлого будущего», пригодный для реализации, в отличие от кризисных 20-х годов, поздняя КПСС предпочла так и оставить государственной тайной. За всю Перестройку на поверхность выплыли

только вороха старого компромата, да грязная борьба за власть и собственность... Обидно...

— Скорее обычно, — согласился псих, — Вместо собственных проектов нам подсунули чужие мутные «хотелки». Примерно так, после смерти Ленина и победы в Гражданской войне, конфликт большевиков с меньшевиками возродился в форме грызни партийных группировок «национал-большевиков» (собранных вокруг Сталина) с «большевиками-космополитами» (которых представлял Троцкий). Тем и другим нужна была власть, вся власть и ничего кроме власти. Как только одна из них победила — право свободно мечтать о будущем у народа отняли... На всякий случай... Чтобы кто-то вдруг не вспомнил, что по мере приближения коммунизма государство не крепнет, а становится ненужным...

— И отмирает, — подытожил седой, и больше никто не добавил ни слова. Все устали...

Глава 33. Проверка на вшивость

Если кто-то думает, что упомянутую выше стенограмму я «набивала», затворившись в «башне из слоновой кости» — он ничего не понимает. На бегу всё делалось, урывками... Благо, работа в лаборатории — сидячая, а анализы — долгие. Прямо по Маяковскому. «Землю попашешь — попишешь стихи» Предваряя вопрос, про «отдых в форме перемены вида деятельности», отвечаю превентивно — врут-с... Лучший отдых — в кровати под одеялом. Особенно, если в «модуле» тепло... Перевожу на русский язык — температура выше плюс 15 по Цельсию. Потому, что когда снаружи за минус 30, отопление тупо не тянет. Видимо, южане китайцы не способны представить такой мороз. Знаете, как печатается на клавиатуре при 10–12 градусах тепла? Хорошо, если двумя пальцами. Тюк... Тюк... А всей кистью — не получается. Зато, на её тыльной стороне, после нажатия, остаётся белое пятно. Дубняк... То и дело ловлю себя на непроизвольном желании погреть руки возле лампочки накаливания

А в Южном Полушарии, во Французской Полинезии — сейчас лето. Ласковые океанские волны накатывают на ослепительно чистый коралловый песок... С высоченных пальм, как в рекламе шоколадок «Баунти», падают спелые кокосы. И все негры — в белых штанах... Стоп, это уже из другой оперы... про «великого комбинатора». Его мечты, помнится, трагически обломались при встрече с пограничниками на румынской границе. Мои — кто его знает... Впрочем, в Полинезии XVII века старо-французский язык мне не пригодится. Она ещё не открыта... Остаётся тихо надеяться, что если всё пойдёт хорошо, то, лет через двадцать, папуасы там заговорят по-русски... Есть к тому некоторые признаки. Одна из «примет» — лежит на столе. Стопкой... Весь тираж. Для автографов... Тридцать восемь экземпляров сорокадвухстраничных брошюр (аж целый «авторский лист»), в глянцевой обложке... Оформление, правда, просто чёрно-белое. Зато с картинкой... Всё повзрослому, моё имя — сверху, название — ниже. Глянец, обрез, стиль... Безупречно качественная работа. Что особенно бесит.

Когда я увидела эти картинку и название — руки сами зашарили в поисках что-нибудь потяжелее... Кое-кого стукнуть... Сами вообразите: мой литературный дар — заведомо ниже плитуса. Начальство сказало изложить материал популярно. Родить, так сказать, «исторический обзор пищевой проблемы для чайников»... А не дано. Долго мучилась, но

доступно «развить заданную тему» — не моё! Вспомнила предложение Ленки помочь с литературной обработкой и оформлением. Где была моя голова?! Та сразу согласилась. Да легко! И, уже через два дня — притащила остро пахнущие работающей лесопилкой «типографские» экземпляры... Оказывается, как раз позавчера наши химики сварганили суррогатный «тонер» для самого большого офисного ксерокса. Бедные наивные буржуи, оставшиеся в XXI веке! Они рассчитывали, что продажа «фирменных расходников» — монопольное право производителя множительной техники. Только не в России... Ха! 5% ламповой сажи и не менее 3–5% канифоли (в пересчёте на сухой вес «продукта») разбалтывают в жидком спиртовом (или ацетоновом) растворе клея БФ-6. Выливают в горячую воду. И — вуаля! Спирт растворяется в воде, а несмачиваемая чёрная смола — превращается в мельчайшие капли водной дисперсии. Те, что до 10 микрон — для грубой светокопии, менее 0,1 микрона — для полутонов. Размеры микрошариков тонко регулируются температурой воды и концентрацией «композиции». А сушили «тонер» элементарно. В тёплом помещении, контактирующим с 20–30 градусным морозом. Проще говоря — на складе лесоматериалов, где хранятся доски и окорённые стволы, для распускания на шпон... Если подопытный ксерокс не навернётся от адской смеси в ближайшие дни — попробуют приготовить аналогичный «сажевый» реактив для лазерных принтеров.

Ни к цвету (чёрному, как совесть тирана), ни к прочности краски — претензий не имею. Страницы — тоже не слипаются. «Фирма» гарантирует... Говорят, ещё недавно, с помощью данного рецепта, мужики ухитрились сводить концы с концами посреди лютого безденежья. В столичный Питер свой самопальный «тонер» возили. На «фирменные» пункты заправки картриджей... Совсем другое дело — содержание «издания». Не зря своё имя Ленка спрятала внутри. Типа, «под редакцией такой-то...»

Вообразите — дизайн обложки в стиле издательства Сытина, начала XX века. «Народная энциклопедия», мать её... Поучительная картинка — «Рог изобилия», из которого сыплется плюшки, завивается «спиралью развития исторических формаций». Свирепые людоеды, охотники-собиратели и первые земледельцы, злые работоторговцы, завоеватели и разные угнетатели — сменяют друга. Поверх помпезной виньетки — имя. Галина Ибрагимова (здравствуй, Володя). Ниже название книжки — «Еда и Режимъ». Дореволюционным шрифтом и орфографией, с твёрдым знаком на конце... У обреза обложки, посвящение — «Рекомендовано издателем в качестве базового курса политической грамоты для матросов, солдат,

крестьян, сочувствующих прогрессу научных работников и начинающих императоров». Тем же самым шрифтом с «ятями». Хотя внутри почти уже русский язык... Точнее — фельетонный. Лихая пародия на «Диалоги» Платона.

— Лена... — ласково, чтобы не испугнуть, пусть подойдёт поближе. Нет, опасается, умная... — Ты специально решила поиздеваться?

— Галя, только это... — а сама-то жмётся к входной двери... — сильно не ругайся... Честное слово — так надо было!

— Кому?! — могла хотя бы предупредить, что захотела пошутить в своём стиле. Может быть, я бы поняла...

— Галя, — убедилась, что, стоя к двери спиной, защёлку не открыть, а металлическая кружка уже в моей руке, — Эту твою «записку», простым людям — читать невозможно. Считай, что я её перевела... на «общечеловеческий». Сохраняя основной смысл!

— А иностранные фильмы ты озвучивать не пробовала? — доля правды в её словах, однако, есть... Стенограммы всегда читаются трудно. Письменный и устный языки разные.

— Хуже, — нахалка смекнула, что сейчас её не убьют, и осмелела, хамски устроилась на откидной сидухе, — Изучаю и перевожу на современный язык аутентичные русские документы конца XVI и начала XVII века... Тренируюсь читать-писать их «уставом», «полууставом» и «скорописью», — высунув язык, вращая глазами и крутанув пальцами возле ушей изобразила, как у неё в голове шарики заходят за ролики, — Оно сходу машинально получилось. Потом глянула — да вроде и ничего. Отражает дух эпохи... Не?

— Кто-нибудь ещё «это» уже видел?! — может быть, ещё не поздно растопить похабной макулатурой ближайшую печку?

— Ахинеев — в восторге... Соколов — взял почитать сигнальный экземпляр, — значит, всего брошюр отпечатано сорок. Поздно...

— И что мне народ скажет? Я готовила серьёзный материал, а у тебя получилась — помесь комикса с фельетоном.

— Спасибо скажет... Всё путём! Сама прикинь, твою книжку, уже с первого взгляда — хочется взять в руки... С первой фразы — дочитать до конца страницы, а потом — просто до конца. Поверь выпускнице журфака! А ржач — он для снятия нервного напряжения. Ну, бывают вещи настолько серьёзные, что говорить о них можно только шутя... И вообще — «информация из вторых-третьих рук всегда кажется полнее и достовернее фактического материала». Так работает «естественный смысловой фильтр».

— А зачем... ты добавила туда фразу «В Стае Бабуинов, главное —

ПОРЯДОК!!» — ощущение, как в детстве, когда во время новогоднего представления пьяный клоун за руку выдернул меня из первого ряда на арену цирка...

— Ну ты же сама её когда-то нацарапала на подоконнике. Настало время наслаждаться заслуженным успехом... — интересно, а нелюбовь к школе — это заразно?

Я спокойна... я совершенно спокойна... Если понадобится стрелять — рук не дрогнет... Последняя попытка понять — а не дура ли я сама? Отстранённо (словно вижу эту гадость в первый раз), опять раскрываю брошюру. Через силу, с болью вспоминая отточенные формулировки «исходника», читаю пасквиль на него... Против воли хихикаю... Потом — ещё... и ещё... Ленка права! Базовый смысл она сохранила. Даже термины. Просто действие переместилось, из аудитории вуза — в элитную баню для «VIP-посетителей». Степенные разговоры «про жизнь» там ведут «за рюмкой чаю» умело прорисованные Чекист, Директор, Старая Шлюха, Купец, Холуй и Грустный Клоун... Зажигает легко узнаваемая Блондинка (впервые допущенная на столь ответственное мероприятие и, со страху, до отчаяния храбрая, креатура Чекиста). То есть — я. Причём, Чекист говорит на чистой блатной «фене»... А Холуй — «базарит». И его свино-собачий «нахрюк» читатель вряд ли поймёт. Да и не надо...

— Забористо... — отдадим должное чужому таланту, — Только, всему должен быть предел, — сама не заметила, как промахнула глазами добрую четверть изувеченного текста, — Не проще ли как-нибудь...

— Ты готова провести разъяснительную беседу с каждым? — непередаваемый словами жест, обозначающий российское общество в целом, от последнего бомжа, до президента, — Так, чтобы они поняли с первого раза?

— Если понадобится — вполне! Ленин, например, когда ему было надо, мог часами тачать лясы с ходоками...

— Героиня! Ты хоть раз возьми и попробуй. После первых 10 собеседников — язык сам начнёт заплетаться...

— А если по радио трансляции, в записи? — Ленка смешно морщится, как будто я брякнула непристойность.

— Долго! Глазами, даже не очень грамотный человек, читает на порядок быстрее, чем воспринимает ушами.

— Всё равно, в таком виде — коробит... Можешь обижаться, — «акула пера» понимающе ухмыляется.

— У нас почти треть личного состава — зелёный «молодняк». Едва после школы. С людьми надо говорить на понятном им языке. Иначе — они

сами найдут того, кто по-простому растолкует им тёмные места. Оно нам надо?

— Раз мне попался в Интернете анализ знаменитой песни Высоцкого «О слухах»... — интересно, она её знает? Птичка высокого полёта...

— Слышала... Словно мухи, тут и там. Ходят слухи по домам. А беззубые старухи — Их разносят по умам!

— Смотри! Песня — написана в 1969 году. Следовательно, «беззубые старухи» — это примерно ровесницы века. Нищее, голодное детство... Юность, погубленная в Революцию, разруху, Империалистической и Гражданской войнах. Мужья, потерянные в Большой Террор... Дети, убитые на Великой Отечественной войне... Но, бабки выжили и накрепко запомнили — «государство врёт всегда». Нет ничего невозможного. Любой, самый безумный слух может оказаться жизненно важной информацией, которую следует учесть, использовать и передать дальше... А ты — нахально лезешь, к вооружённым людям, почти во фронтовых условиях, с шуточками. Поддельваясь «под свою»... Зачем?

— ЗА САРАЕМ!

«Нам не дано предугадать, как слово наше отзовется...» Аж до воскресенья, я ждала громкого отклика. Однако, состряпанная Ленкой информационная бомба с концами булькнула в бездонное человеческое болото, так и не вызвав никакой видимой реакции. Ну, за исключением мимолётного визита знакомого морпеха... Казалось бы, всё строго по делу. Оприходовала очередные образцы, перекинулась парой слов... а потом, он робко поинтересовался — «нельзя ли почитать вашу книжку». Словно у какой-нибудь всемирно прославленной Джоан Роулинг. Вежливо! Хотя парень — ещё тот, наглый до дерзости... Пришлось отдать собственный «авторский экземпляр». Если подумать, мне-то он и не нужен. Подержалась и хватит. Понадобится — осталась «электронная» версия. А бумажная копия — нужнее тем, у кого компьютера нет (и уже, похоже, не будет никогда). Не глядя, протянула руку, сняла с полки и вручила... Без малейших сомнений. Как сказал бы Ахинеев, поделилась по-братски. А у того — в руках кулёчек. Взятка! Впервые в жизни... Видно, визитёр не надеялся на столь быстрый успех и приготовил весомый аргумент. Ничего себе...

— Что там? — надо же что-то сказать...

— Подарок! — а смысл? Я бы и так книжку отдала, — Спасибо! — что тут вообще происходит? Он ведь даже покраснел! С чего бы вдруг?

— Хоть намекни, — подношение старательно упаковано в многослойный пакет, так сразу и не развернуть.

— Товарищ Ахинеев сказал — вам должно понравиться, — обветренными руками бережно спрятал брошюру за пазуху, развернулся и ушёл. Дела...

Внутри свёртка обнаружилась щедрая горсть округлых подсохших комочков, размером с крупную сливу, состоящих из зёрен густой тёмно-коричневой массы, остро пахнувшей смесью аптеки и элитного парфюмерного магазина. Что-то очень знакомое... Почти забытое и совершенно невозможное, в окружающем меня спартанском быте. Не доверяя памяти — сунулась в справочники... На подкосившихся ногах шагнула к диванчику... Села, глядя на содержимое кулька издали. Наконец, собралась с духом, пинцетом аккуратно переложила комочки на чашку весов. Больше 150 граммов самого дорогого в истории продукта животного происхождения — натуральной кабарожьей струи. Рыночная цена «сырого мускуса» в XXI веке — на вес золота. В XVI–XVII веках, особенно на Ближнем Востоке, если верить тому же справочнику — как минимум, в 3–5 раз дороже золота. Ничего себе «подарок». Если вот «это» продать по рыночному курсу европейскому парфюмеру — хватит на несколько лет довольно приличной жизни. А если, по правильному, приготовить готовый к употреблению стимулирующий препарат — стоимость удесятится... Обычная дозировка 20–25 граммов «струи» на пол-литра спирта. Правда, из Прибайкалья до Европы — три года пешком... Лучше аккуратно высушить под вакуумом и хранить в герметичной таре. А может быть — это намёк? Почувствовала, как заливаюсь краской... Да нет, маловероятно. Ахинеев — дядька грубоватый, но не пошлый, а молодёжи ещё рано знать, как действуют на людей мощные половые стимуляторы. Я и сама, до этого момента не знала. Точнее, читала, как волшебную сказку... А теперь — верю! Когда, ещё за пару месяцев до начала гона, у взрослых самцов кабарги начинает вырабатываться мускусный секрет — их самочки приходят в необычайное возбуждение. Они буквально преследуют сильный пол, не дают прохода, сами лезут к ним на спину... Кабарга — это единственный вид оленей, у которых самцы в брачный период не столько сражаются за благосклонность самок (хотя кровавые поединки, до смерти одного из соперников — не редкость), сколько затравленно прячутся (!) от их назойливого внимания. На людей запах натурального мускуса — действует так же... Женщины буквально теряют голову. Особенно, с непривычки... Стыдобища, если подумать... Даже уши горят... Интересно, а Ленке они что-нибудь подарили? Очевидно, нет. И это правильно! Нечего поощрять разврат. Для настолько сильнодействующего препарата, самое разумное место хранения — сейф аптекаря... Или фармацевта... В банку с

притёртой пробкой и под замок. Придёт время — эта штука пригодится. Не вечно же нам сидеть в изоляции...

Не знаю, кто консультировал охотников. Даже «на глаз» (хотя я сознаюсь, что вижу подобное впервые) продукт отвечает самым строгим «мировым стандартам». В тепле мёрзлые комочки рассыпались на гладкие блестящие зерна. Это хороший признак, он означает, что мускусная железа взята у здорового и ещё тёплого животного. В нашем мире добыча натурального мускуса ограничена с 1979 года, когда кабарга была признана вымирающим видом. Для получения каждого килограмма надо убить примерно 160 самцов оленей. Зверушек безумно жаль. Вполне возможно извлечь секрет (мускус) из железы, не убивая животное, но, к сожалению, это чрезвычайно хлопотная процедура и практикуется она только в Саудовской Аравии. Там кабаргу разводят на специальных фермах и периодически, под наркозом, с помощью специального серебряного инструмента, «чистят» олешек от драгоценного секрета. Весь остальной натуральный мускус, на 80–90% — результат браконьерского промысла и международной контрабанды. А здесь, в XVII веке, его основные потребители — страны Ближнего и Дальнего Востока. Западная Европа, в качестве «основы для ароматов», пока перебивается амброй. В Московии — мускус неизвестен вообще... Точнее, находится под строгим церковным запретом, как страшное «приворотное зелье»...

И не зря! Ощущения — как у блудливой кошки, нанюхавшейся валерьянки. Хочется мурлыкать и ласкаться. Бр-р-р! Специфический аромат уже забил все остальные запахи. Дело дрянь! Надо скорее упаковать это добро во что-то герметичное... Ещё несколько минут — и я за себя не ручаюсь. Голова буквально идёт кругом... Чёрт! Христианские церковники не зря так люто ненавидели этот афродизиак, как и всё, что связано с сексом. А если вспомнить, что в закрытом помещении дух от мускуса может, практически не ослабевая, держаться неделями...

Телефон задребезжал, в самый неподходящий момент. Я едва успела тепло одеться и настезь распахнуть дверь. При включённой на всю мощность вентиляции, между прочим... Зимой...

— Галочка, это таки оно самое, о чём я подозревал? — голос завхоза не сразу доходит до сознания... Первая реакция — невербальная. До отвращения животная и первобытная. На том конце провода — мужчина! Мур-р-р!

— Оно самое... — проклятье! Никогда не ожидала, от самой себя, такой зазывной интонации... Кхым! Кхым!

— Галочка, вы себя хорошо чувствуете? — да, просто чудесно...

Вообще нет слов... Цензурных... Одуревшую от либидо мартовскую кошку — пинком выкинули на трескучий сибирский мороз... Жесть! Мечта мазохистов...

— Позвоните мне позже, хорошо? — проклятая рука сама не хочет класть трубку. А душа — желает общения...

— Галочка, — если, этот самый Лев Абрамович, хоть разок хихикнет (он то, как химик, должен понимать, что со мною происходит), когда приду в себя — ни за что не ручаюсь. Хотя, именно сейчас — я на всё согласная. Аж противно, — Вы сдавали экзамен по технике безопасности? С летучими сильнодействующими веществами надо работать или в вытяжном шкафу, или надев защитную маску... — вот же зануда! Пытаюсь поймать ускользающую мысль...

— Кто-нибудь ещё в курсе, как это действует? — гм, не хватало мне ещё внезапного визита незваных гостей. Стыда не оберёшься.

— Только товарищ Ахинеев, — запомним на будущее, — Ничего, сейчас он в своей затее глубоко раскается...

В телефоне слышен стук брошенной на твёрдую поверхность трубки, отдалённая возня... голоса... А ну, подставляй лоб! Я сказал, лысый — подставляй лоб, раз проспорил! Звонкие удары щелбанов... Шорох, треск, шаги и опять голос...

— Пошлый негодяй осознал ошибку, примерно наказан и приносит вам свои глубочайшие извинения... — нет сил сердиться. И смеяться невозможно. Кто-то сказал «смех убивает желание». Оказывается, верно и обратное.

— Я не обиделась... — в моём состоянии, обижаться невозможно.

— Простите, а поделиться выводами, по существу, вы сейчас в состоянии? — да что они себе позволяют?! Ох, вроде бы, совсем чуть-чуть, но отпустило. Как полезен свежий воздух... Попробую собрать мысли в кучку.

— Можете передать ясновельможному пану-атаману Вячеславу Прибайкальскому, что его «золотой запас» потяжелел примерно на полкило драгметалла... — пожалуй, следует добавить, — Это, по спекулятивным ценам китайского рынка.

— Сами ему сообщить в состоянии? — заботятся... о собственном здоровье. После щелбана «от Соколова» — можно и амнезию с инвалидностью заработать. Если до каудильо дойдёт вся двусмысленная суть интриги...

— Хорошо, я ему позвоню... — только не в данный момент... В ухе отдаётся щелчок положенной трубки.

Вольно психологам учить своих пациентов «не думать о белой обезьяне»... Попробуйте не думать о сексе, сдуру нанюхавшись самого мощного из известных афродизиаков... Думаете, что ребёночек не способствует? Я тоже так думала... Ошибалась. Есть заметная доля женщин, у которых во время беременности либидо наоборот нарастает. Они эту пору потом всю жизнь вспоминают с загадочной улыбкой. Сейчас, общаться с Соколовым, воплощающем в себе все достоинства былинных «добрых молодцев», мне не уместно. Тьфу! Подсознание «про своё»... У каждого психа есть своя «белая обезьяна»... Надо потерпеть, пока мороз и ветер не выдуют из головы мускусный дурман... Не зря на востоке, это благовоние, считают «абсолютным оружием любви», позволяющим обаять практически любую даму. Шахи с султанами (по-настоящему состоятельные люди) — никого никогда не насилуют... Тупые феминистки, по сей день не подозревают, что гаремные бабы прыгали и прыгают к ним в постель сами.

Как, без приборов и тестов, жертва атаки психотропным ОВ может проконтролировать своё состояние? У Станислава Лема в «Футурологическом конгрессе» главный герой угодил в аналогичную переделку. В чужом городе, охваченном антиправительственным мятежом, тот отхлебнул водопроводной водички с «химикатами», подавляющими агрессивность... Помнится, он сам себе отвечивал затрецины и пытался анализировать реакцию... Метод — не хуже прочих. Завернусь-ка я в одеяло, закрою глаза, чтобы не видеть табло свихнувшихся от холода китайских электронных часов и попробую сочинять про мужиков гадости. Когда (если) начнёт получаться — можно звонить Соколову.

Взять, например, преподнёсшего мне эту дрянь морского пехотинца. Допустим, он это сделал за нехваткой цветов или приличных духов. Но! Духи с афродизиаком — неприличные. Если такое не знал сам пацан, то знал хитрый, как три еврея, Ахинеев... Кстати, он его сюда и послал... Или, интригу замутил Лев Абрамович? Тоже ещё, жидовская морда... Да нет... Они оба — отцы семейств. Должны бы понимать, что «заехали женщине между ног» и вот сидит она, пылая ланитами, в полном обалдении и вынуждена проветривать лабораторию, невзирая на декабрьский мороз, чтобы закрылся так некстати «распустившийся цветок»... И служивый — хорош... Это же предрассудок, что в «интересном положении» — низ-зя... Ещё как лязя! А он, значит, шарахнул феромончиком и по-джентльменски ушёл. И пусть одинокая дама хоть на стенку лезет. Логично? Нет, что-то не складывается... Парень — солдатсрочник. Следовательно — не видел голы женщины, как минимум год...

Даже просто посидеть со мною рядом и поболтать о пустяках — для него праздник. Знаю! Бывало! А этот, вдруг — сразу распрощался... Хотя, обладая таким средством, как натуральный мускус, мог бы мне тут устроить «сексуальную революцию». По внешности и поведению, вполне себе brutальный парнишка... Да таких, при жизни — в святые записывают! Выводы? Во-первых, в голове, хоть и медленно, но понемногу проясняется... Во-вторых, я чего-то важного не знаю... Всё происходящее выглядит типичнейшей «оперативной провокацией»... или «проверкой на вшивость».

Устроить, в порядке упреждающего удара и ради разнообразия, хороший скандал? Дамы меня поддержат... Стоп! Вот здесь — логическая ошибка. При современном соотношении «одна тётка на шесть мужиков», наш экспедиционный «слабый пол», причём давненько, ведёт себя очень-очень тихо... Кроме меня, Ленки и Дарьи Витальевны — никого не видно и не слышно. Что вполне естественно. «Вертикаль власти» давно развалилась и никакой надежды стать «подружкой начальника», пусть даже в составе гарема — больше не существует... Зато — велика вероятность стать «общей женой», в духе вульгарного марксизма или банального матросского кубрика. Кто сомневается — усиленно рекомендую классическую коллективную робинзонаду «Мальвиль» Робера Мерля. Француз описал полиандрию в борющейся за выживание маленькой коммуне достаточно галантно, но, увы... И не надо думать, что в реальной жизни — оно другому. Сплошь и рядом, даже вопреки суевериям о «женщине на корабле...» Цитата из папиной книжки — «До революции, во время любых ревизий, на кораблях российского морского флота неизменно находили баб...» На флотах других морских держав — творилось то же самое. Грубо, некрасиво, но документально точно. Неведомыми путями, нижние чины повсеместно протаскивали на борт «подружек»... и потом любили их «в очередь»... Не обращая внимание на своих собственных офицеров, вынужденных «монашествовать». Между прочим, в отношении несчастной Голдан, аналогичные предложения уже подавались... Что характерно — офицерами. Ленка сильно ругалась...

Отдадим должное вождам. От указанной печальной перспективы экспедиционных барышень (включая и меня лично), спасает лишь зыбкая надежда, что «аномалия», рано или поздно, в обозримом будущем откроется... Ну, и высокие моральные принципы, если не... Как бы не дико такое звучало для одуревшей от мускуса бабы. Вот противно Ахинееву принуждать другого человека к чему угодно... И уж тем более — к сексу. Принципы у него... А матросики и солдатики — на него смотрят... и

мотают на ус... Настоящий вожак, в экстремальной обстановке — ведёт себя вот так. За женщинами — не гоняет, себе — цену знает, на плотские «хотелки» — плюёт. Хотя, мог бы злоупотребить... Реальная власть — она похлеще «химии»... Это про него поговорка — «Любовь зла, полюбишь и козла»...

Что в сухом остатке? Голые факты. Сейчас — самый разгар гона у кабарги. Если вояки с геологами ходят в походы — она привычный объект промысла. Кабарги тут по скалам скачет больше, чем зайцев. При почти полном отсутствии естественных врагов (уж очень шустрая и прыгучая зверушка). Воленс-ноленс копятся «трофеи». В том числе — железы с мускусным секретом. Что с этим добром делать? Можно — тупо сдать к завхозу на склад... или даже выкинуть, как «вонючую дрянь»... Можно — в приказном порядке вручить специалисту (мне) на обработку... А можно — сделать красивый жест и подарить тому, кто оценит. Сущий пустяк... Верных полкило червонного золота и взрыв эмоций, в качестве бесплатного довеска. Гуманнее — огреть из-за угла доской по голове... А можно — сделать вид, что даритель истинной цены «продукту» не знает. И отследить «реакцию получателя»... Эге, судя по трезвости мыслей — основной кумар прошёл... Двери — закрыть! Вентиляцию — вырубить! Где телефон?

— Алло, коммутатор? Дайте — «Склад боеприпасов»... Алло, Лена?! У меня — неожиданный вопрос. Тебе, в последнее время, ничего ценного не дарили? Золотой самородок? Утром?! Да что сегодня за день такой. Ага, и мне тоже... А не скажу! Хорошо, только потом. Сейчас, у меня срочный разговор с Соколовым, — ну, затейники!

— Соколов слушает! — вот так, один щелчок — и соединение установлено. Никогда не забывайте, что ручной коммутатор — не АТС. Он обладает собственным разумом и «свободой воли». Короче, оператор нас подслушивал.

— Вячеслав Андреевич, у меня новости... — гм, судя по оперативности установления связи — начальство полностью в курсе.

— У меня — тоже... Вы сейчас свободны? Я подойду? — не хочет устраивать обсуждения по телефону? Или...

— Опять втроём? — это не вопрос, это констатация факта...

— Опять! — по полемому телефону «отбой связи» при ручном соединении воспринимается совсем иначе, чем в городских условиях. Ни тебе «коротких гудков», ни механического голоса «телефонного робота»... Тишина и помехи на линии. Трески, шорохи, низкое гудение, неразборчивые голоса на пределе слышимости...

А ладно, засекаем время... Китайские часы, стоило закрыть дверь лабораторного «модуля» и нормально заработать отоплению, снова пошли «как надо». Только раздеваться — рано. По углам — снег. На стёклах — иней. Одна радость, посторонних запахов не чувствую. Совсем... К моему счастью, синтетическая облицовка ничего не впитала... А вообще — нос работает. Для пробы открыла пузырёк с настойкой валерьянки и убедилась... Ух!

— Кто там?! — забавно, я уже забыла, когда последний раз стучали в дверь... Постоянные посетители обычно барабанят в окошко. Во-первых, так получается заметно громче. Во-вторых, даже ночью — гостя хорошо видно.

— А пачиму ви спг'ашиваете? — если кого сегодня не ждала, так это завхоза. Неужели, Ахинеев застеснялся?

— Открывай, Сова — Медведь пришёл! — появление его в компании Ленки — сюрприз «за гранью вероятного».

— Галина Олеговна?! — вот и гражданин-товарищ «самый главный начальник» прибыли... Команда в сборе.

— Можете не раздеваться! — и иней на стойках, и снежные заносы на полу — прозрачно намекают, но вдруг...

— Что-то с отоплением? — Соколов, как всегда, по-мужски прямолинеен — «сломалось — будем чинить!»

— Что-то со мной... Не бойтесь, оно почти прошло, — наверное, закутанная во всё разом, я народ шокирую.

Взгляды Ленки и Соколова скрещиваются на завхозе. Тот, с великолепной безмятежностью, закатывает к потолку блудливые семитские гляделки (умеет, когда хочет, прикинуться сущим ближневосточным жуликом) и выполняет всем телом замысловатое движение, по идее — призванное изобразить неискреннее раскаяние...

— Галочка, я повторно дико извиняюсь! Так было надо... — и безжалостно добавляет, — Ведь вам полегчало?

— Что они тебе подсунули? — жадный профессиональный интерес Ленки примирил меня с неизбежностью.

— Натуральный мускус... В товарном количестве...

— А в чём проблема? — видя моё замешательство, не отступает, — Это, который для духов? Дай понюхать!

— Девушки, мы таки собрались по серьёзному делу, или вы собиг'аетесь устроить здесь оргию? — Нет, Лев Абрамович — неподражаем. Кто бы другой постеснялся... Из солидарности — «химик химику глаз не выключает»...

— Время! — руководство перехватило контроль над ситуацией, — Все садитесь! Будем решать по-быстрому...

— Есть! — завхоз дисциплинированно плюхается на диванчик, тут же, сдавленно крикнув, распахивает свой как бы тулуп и выдёргивает из-за пояса на стол огромный чёрный пистолет. Кажется, системы Стечкина. Дела...

Прошлый раз, на ночной сходке, заседая без верхней одежды, мы поместились свободно... Сегодня — места отчаянно мало. Пришлось уступить Соколову своё кресло. Втиснулась у стенки рядом с завхозом. Ленка — примостилась с другой стороны. Ну?

— Поздравляю! — на стол шлёпается уже капитально зачитанный, с загнутыми углами переплёта, экземпляр книжки «Еда и Режим», — Вы хоть подумали, насколько «взрывной материал» запускаете в массы? Сегодня у нас — вторая, за месяц, попытка мятежа!

— «Нам не дано предугадать, чем слово наше отзовется...» — безмятежно цитирует древнего классика Ленка. Стоически выдержав грозный взгляд Соколова, с нажимом добавляет, — «Золото — проверяется огнём, женщина — золотом, мужчина — женщиной... А начальство — правдой», — выдерживает паузу, разводит руками и чеканит, — Я сразу вас предупреждала... Лев Абрамович — свидетель. А вы — до последнего, не хотели верить. Убедились?

— Убедили... — мощные пальцы мнут многострадальную брошюру, — Кого проверяли золотом — я догадался, — эге, так получается, я не единственная дурочка в сегодняшнем цирке, — Интересно, кого вы проверяли женщиной?

— Профессора Радека, естественно...

— А кого выбрали женщиной? — завхоз хмыкает. Ленка скидывает капюшон. Она причёсана и подкрашена...

— Меня! — логично, самая яркая девица в экспедиции... А Радек, по слухам, «на той стороне» питал слабость к симпатичным студенткам.

— Не стыдно? — эх, гражданин-начальник, плохо вы знаете современную молодёжь. Если уж она чего решила...

— Вячеслав, — завхоз примиряющее выставил вперёд открытые ладони, — Я лично всё санкционировал. Так было надо! Риск, в пределах допуска...

— И что мне теперь делать? — у Соколова озадаченный вид.

— Втык! — подвижная еврейская физиономия завхоза принимает выражение ханжеского смирения, — Пускай Галочка послушает, к чему приводит даже лёгкая неполнота предоставляемой руководству

информации. Я-то — служил во взводе разведки. Нам эту тему разъясняли вполне. Любая деликатность в «добывании» — неуместна.

— Я всё точно и подробно написала! — если дошло до того, что к тебе негласно применяют «проверочные мероприятия» — запирается глупо, — Люди, во все времена одинаковые. Пока у нас, причём довольно точно, воспроизводится динамика общественных процессов первого года Блокады. В «Приложении» имеется понедельный анализ событий Блокады и развёрнутый выбор альтернатив.

— За одним исключением, — скрипнул зубами начинающий каудильо, — Где там, хоть одним словом, упомянут «заговор учёных»?

— Э-э-э... — попробуйте объяснить, что когда научная работа ведётся под контролем ФСБ, ругать в ней отечественные спецслужбы несколько затруднительно... Даже при описании событий середины прошлого века, — Я думала, из контекста можно догадаться...

— Ясненько, — от тяжёлого вздоха Соколова качнулась лампа, — Давайте, я сделаю вам краткий обзор последних событий, а потом — вы меня просветите «как мы дошли до жизни такой».

Как обычно, когда по горло загружена собственной работой, глазеть по сторонам некогда. А мельтешение окружающей жизни — идёт фоном, вспыхивая отдельными яркими событиями, только если они касаются лично тебя. Надо отдать должное руководству (и Ленке) — основной «груз плохих новостей» отражается на стенде, но громогласно объявляют — только хорошие, а самые заметные (это предложил Ахинеев) — не афишируют вовсе. Как будто, так и надо. Ленка мне объясняла, что по сходному принципу работала «в ту войну» британская пропаганда. Позже, «по праву победителя» — признанная самой успешной среди стран участников Второй Мировой. Резон в этом есть. Трудно описать радость, когда, например, всем снова позволили пользоваться электрическими чайниками. Разрешили, и всё... Не вдаваясь в объяснения, почему наконец-то сделалось стабильным сетевое напряжение 220 В. Лампы в «лабораторном модуле» и осветительные фонари снаружи теперь горят полным накалом. Правда, на вилках сетевых шнуров и розетках грубо обозначили «плюс» и «минус». Если вставить «наоборот», на чайнике перестает светиться сигнальный огонёк. Зато, как говорят, стала меньше вероятность, что постоянным током кого-то убьёт. Наверное, я действительно «насквозь городская», если воспринимаю подобные вещи, как само собою разумеющееся... Являясь жительницей единственного на всю планету (!) электрифицированного посёлка. Но, себя не переделать. Привыкла! Света нет — непорядок, свет есть — норма. Починили и

забыли...

Разумеется, краем уха я слышала о спешном возведении на ближайшей сопке (откуда осенью мне таскали на экспертизу шишки кедрового стланика и ягель) атмосферной электростанции. Как и остальные, краем глаза видела, тянущийся в гору, по специально вбитым вдоль узенькой просеки столбикам, толстый электрический кабель (когда-то припасённый для снабжения экспедиции энергией через «аномалию», с «Большой Земли»). Я даже немного поучаствовала (как консультант) в споре между «инженерами» и группой Радека, по поводу возможности гнать через этот кабель не переменное, а постоянное напряжение. В материалах, оставшихся после Володи, отыскалась историческая справка, о преимуществах и недостатках обоих вариантов. Если грубо, то на переменном токе легче работать, а постоянный ток — экономически выгоднее. Когда, в 1944 году, немцам надоели американские налёты на воздушные ЛЭП (практически беззащитные, сравнительно с окружёнными зенитками заводами), они начали программу их замены на подземные высоковольтные кабели... Первая же линия постоянного тока Мисбург-Лерте, напряжением 100 кВ, блестяще подтвердила теоретические расчёты. Используя обычный кабель на номинальное переменное напряжение 10 кВ (!), немцы ухитрились передать по нему на порядок больше электричества. Просто потому, что «постоянное» напряжение пробоя, для любой изоляции, многократно выше, чем «переменное» и нет ёмкостных потерь. Обидно, что наши, прокладывая в 1942-м году «кабель жизни», для блокадного Ленинграда по дну Ладожского озера и пользуясь примерно таким же, как и немцы, кабелем, официально рассчитанным на 10 кВ переменного напряжения, эксплуатировали его «по старинке»... Хотя тот самый знаменитый кабель специально изготовили в расчёте на «нестандартную эксплуатацию», с особо толстой изоляцией, применив вместо стандартной изоляционной бумаги — особую, «денежную», с водяными знаками, изъятую по такому случаю с «Монетного двора». Никто из высшего руководства не захотел «взять на себя ответственность», а нужных специалистов по высоковольтной технике в городе уже не оказалось. Тех из них, что не погибли на фронте, арестовали, замучили на следствии или расстреляли по «делу 555» и делу «Союза старой русской интеллигенции»... В результате, даже после частичного восстановления городского электроснабжения в январе 1943 года, «лимит потребления», на семью из трёх человек, составлял всего 2 часа работы лампочки мощностью 40 Вт в день, а город в целом получал в 10–12 раз меньше энергии, чем мог, при использовании на подводном участке «вставки

постоянного тока». Если каудильо недоволен моей тогдашней консультацией — так спросил бы сразу. Я бы дала подробности...

И вообще, если даже Соколов и прав, то почему я не слышала стрельбы, и какая зараза укусила мятежников среди зимы? Вроде бы поводов — ноль. Наоборот — жизнь налаживается. Только на днях, впервые с момента изоляции, мы культурно отметили праздник... День рождения морской пехоты России. Именно 16 ноября (27, если по «новому стилю») 1705 года, указом Петра I, был сформирован первый отечественный морской полк. Больших торжеств не устраивали, но вышел милый совместный ужин (кроме лиц, заступивших в караул, даже дневальных и кухонный наряд пригласили)... После, на «капустнике» (оказывается, так раньше называли КВН), выступили всякие самодеятельные артисты. Особенно запомнилась «Песня жидо-монгольского ига», в исполнении единственного у нас еврея дяди Левы и не менее единственного татарина Рината Саяева (один — бывший разведчик, второй — сержант взвода разведки морской пехоты). Они явились на импровизированную сцену, изображая российского двуглавого орла, то есть — затянутые в обшитый перьями балахон и, на два голоса (под фонограмму), с чувством исполнили до слёз уморительные куплеты о службе «единому отечеству». Многих армейских намёков, правда, не поняла. Чем так сближает любые нации «борщ из небритой свинины», например? Про «Яхве с Аллахом — смотрят на нас!» — значительно после дошло. Но, народ вокруг — ржал в лёжку.

Оказывается, помимо видимого прогресса, в экспедиции кипели невидимые страсти и бурлили подводные течения. О чём Соколов, в своей немного рубленой манере, довёл до внимания почтеннейшей публики. Меня... Цитируя древних мудрецов, Ленка забыла добавить «поэты проверяются завистью». Можно ли считать учёных поэтами? В какой-то мере — наверняка... Творцы! Профессор Радек, при всех «карьерных» закидонах и робости перед начальством, в годину бедствий, однозначно показал себя настоящим учёным. Катастрофически потеряв в статусе (из одного из руководителей Проекта мгновенно превратившись в «нахлебника», а злые языки дошли до «виновника наших бед») — не пал духом. Аки легендарный Самсон, сражаясь с Львом (в миру Абрамовичем) он добился возможности продолжать исследования почти сошедшей на нет «аномалии». Хоть в одиночку! Для порядка (и на всякий пожарный), совсем без присмотра его не бросили. В нетопленном деревянном «мавзолее», где профессор теперь буквально дневал и ночевал, учредили вооружённый пост из «выздоровливающих». Мало ли... Жизнь полна чудес. Вдруг,

«аномалия» откроется, да «не совсем туда»? Не хватало ещё, чтобы профессора съела какая-нибудь потусторонняя «хока». А так — лепота... Закутанный в тулуп охранник читает книжечку, серый от недосыпа «естествоиспытатель» бдит над приборами, ловя исчезающие проблески активности «феномена», или занимается чем-то ещё, не менее научным. С паршивой овцы — хоть шерсти клок... И никто не скажет, что труд, потраченный на возведение громадной, никому не нужной совершенно пустой избы, высотой в 2 человеческих роста, потрачен зря... Исследования продолжаются! Мы, по-прежнему — на переднем крае науки... Менталитет! Лично я полагаю, что Радеку, кровь из носу, хотелось доказать общественности свою полезность... И он таки её доказал.

Сначала, в одиночестве, при тусклом свете ручного фонаря, с шагом в полметра, методично замеряя сопротивление грунта на укрытой «мавзолеем» площади, он составил «электрическую карту» площадки вокруг «аномалии». Затем — наложил на неё план «остаточной активности». Определил самую «посещаемую» точку, попутно установив практически точное её совпадение с зоной «наименьшего электрического потенциала» земляного пола. Вот хоть убейте, не объясню, что это такое значит... И, размахивая бумажками — явился к завхозу, чтобы потребовать «строго фондируемый материал»... Толстую медную трубу. Завхоз настолько ошалел от самого факта (а может быть наглости запроса), что трубу без звука выдал. Целых два с половиной метра. Окисленную, местами, пробитую и помятую, но всё же медную и трубу. Радек, с помощью ручного бура и единственного охранника, вогнал обретенное сокровище в заветное место, почти заподлицо с грунтом, наполнил внутренний канал трубы солью... щедро залил соль кипятком и... едва успел откатиться в сторону... «Аномалия», совсем крошечная, размером с детский кулачок, появилась точно над торцом получившегося заземления, а исчезла — с явной неохотой. И в дальнейшем — повадилась возникать исключительно там... С практической точки зрения — результат ничтожный. Однако, с научной, на мой взгляд — Радек продвинулся весьма далеко...

Рекламирывать сомнительный «триумф» руководство экспедиции не спешило. Однако, поневоле, стало относиться к затеям Радека с гораздо большим пониманием. Причина понятна — «а вдруг?» Маленькая надежда — много лучше, чем полное её отсутствие. Тем более, что следующий шаг профессора оказался по иезуитски дальновидным... Локализовав «аномалию» в точно определённом месте, он предложил использовать свободное пространство «мавзолея» под буферную аккумуляторную

батарею электрической сети посёлка. А заодно — протянуть туда же высоковольтный кабель от только строящейся атмосферной электростанции. Благо, места для установки «преобразующей части» хватало, а сам «мавзолей» располагался в отдалении от всех жилых помещений... Это расширение полезной площади сразу же примирило Льва Абрамовича с существованием «помпезной избушки». А заодно — обеспечило естествоиспытателя «приходящей рабочей силой». Как выяснилось, все перечисленные «уступки» — являлось частями далеко идущего замысла...

Дело в том, что если базовая физическая природа «аномалии» продолжает оставаться тайной, то многие её «локальные проявления» оказались до удивления вещественными. И в первую очередь — огромная чувствительность к «электрическим свойствам» окружающей среды. Про любовь к штырю заземления, я уже написала... Ставились опыты по «электрическому управлению» феноменом. В частности, неожиданно выяснилось, что подача в зону «аномалии» импульса электрического тока высокого напряжения, обычно сопровождается колебанием её размеров. Судя по расположению стоек с аккумуляторами (обычные батареи от грузовых автомобилей) кольцом вокруг трубы «заземления», Радек планировал, в удобный момент, разрядить всю доступную мощность электросети... Или, чем чёрт не шутит — устроить замыкание высоковольтного кабеля атмосферной электростанции... Видели американский фильм «Назад в будущее»? Там герои тоже питали свою «машину времени» от разряда молнии... «Момент» подвернулся вчера вечером... Монтажные работы по прокладке кабеля и сборке схемы как раз завершили, но полную проверку и настройку оборудования — отложили до понедельника. Оказывается, пуск новой техники в воскресенье — «плохая примета». Станция на сопке, тем не менее, уже начала работу в «холостом режиме» (я и другие любопытные видели «лисий хвост» ледяной взвеси, потянувшийся от неё в тёмном небе). Произвести несколько заключительных переключений — Радеку с командой не мешали... Более того, глянуть на эксперимент — собрался народ. Те, кому особенно интересно... И вышло натурально круто, пускай, совсем в неожиданном смысле. Зато я — всё проспала.

До сих пор жалею, что, с началом нашего маленького собрания, я сразу не включила запись. После — вышло бы не совсем этично. Каюсь, очень руки замёрзли. Теперь, своими словами, пересказывать тяжело. Это у Соколова — дар. Несколькими фразами он способен описать целую картину. К счастью, кому надо — могут своими глазами посмотреть

документальный фильм Ленкиного производства «База — на связи». Про это самое...

Конечно, чутьё (а скорее — знакомства) профессиональной журналистки — Ленку не подвели. Едва заслышав первые разговоры о «пробном эксперименте» — она немедленно нашла способ затесаться в группу «наблюдателей». А в итоге — принимала самое активное участие в событиях. Талант, что уж там. «Цифровой» кинокамерой — снимала сама, а «плёночную» — пристроила на штативе. Мера не лишняя. Про влияние «аномалии» на тонкую электронику известно маловато. В случае отказа цифровой аппаратуры — старомодная «плёнка» сохранила бы изображение в любом случае. На химические реакции в фотоэмульсии (как точно известно) — действие потусторонних сил не распространяется.

Особую прелесть придаёт фильму режиссёрский замысел самого профессора (страстное увлечение театром — даром не проходит). Вообразите обстановку «сурового паропанка», в стиле экранизаций романов Жюль Верна. Барак из могучих брёвен... Стены, уходящие во мрак, слегка рассеиваемый скипидарными светильниками... Угрюмые люди в поношенной тёплой одежде, окружившие немногим лучше освещённый пятачок земляного пола, заставленный приборами... Змеятся под ногами кабели, на заднем фоне — громоздятся стеллажи с аккумуляторами, в центре — лист ватмана, подсвеченный единственной электрической фарой. Перед ним — вбитая в грунт медная труба, на торец которой надето чёрное пластиковое кольцо с проводами (как объяснили мне знающие люди — «импульсный трансформатор»). В полуметре над трубой, гладкий металлический шар на конце диэлектрической штанги, висящей в растяжке между землёй и крышей. Второй конец гладкого коричневого стержня, похожего на огромный ключ от ручного телеграфа (как выяснилось, именно таким ключом и являющийся) — крепко держит пожилой моряк. Из темноты над головами, по цепочке изоляторов, к шару тянется снежно-белый высоковольтный провод. Если качать штангу, то при сближении шара и торца медного «заземления» — вокруг них расходятся голубые сполохи тлеющего электрического разряда. Но, главное не это! В тот момент, когда расстояние между шаром и обрубок трубы сокращается до минимального, вместо удара оглушительного грома и ослепительной вспышки могучей искры (как полагается в нормальном случае, по законам физики) — луч света от фары перекрывает клочок сероватого «мрака», создающий на бумаге чёткую тень. Вся электрическая мощь атмосферной электростанции, «напрямую» подведённая к шару (как показали замеры — под 15 МВт пиковой мощности, ночью на вершине сопки ветрено) — разом

ухает в прорву маленькой рукотворной «аномалии»... Шар поднимается — «клякса» исчезает... Шар опускается — она возникает снова... Чаше, реже, чаще... идёт передача азбукой Морзе! Профессор Радек, в художественно распахнутом полущубке, растрёпанный, без шапки (словно герой героико-фантастического боевика), диктует по измятому листу (явно припасённому заранее) «последнее сообщение на Большую Землю»... Ну, прямо, как командир затонувшей подводной лодки... «Знайте, мы живы! Мы боремся! Наши потери... В строю осталось... Повторяю — мы ещё живы!» Умом-то понимаю, что старый хитрец загодя распланировал сценарий, расписал роли и специально «играл на публику», но всё равно — зрелище на экране получилось грозное, красивое и романтическое. Аж мороз по коже...

Ещё признаю, Радек — настоящий учёный. Это не моё мнение, даже не Соколова. В кино народ потихоньку делился впечатлениями, а я слушала и запоминала. Пригодится или нет, а понимать, чего стоит каждый человек в экспедиции — надо... Жизнь, как выяснилось — штука непредсказуемая. Надо расти над собой.

— Глянь, там внизу — надет на трубу токовый трансформатор. Он что, для оценки «нагрузочной способности» уникального природного явления?

— Естественно. Настоящая наука начинается там и тогда, где и когда начинают что-то измерять.

— Так толку с него? Это ж не лаборатория... Смотри, а разряд гаснет, как в вате...

— Между прочим, мало кто знает, что хороший токовый трансформатор, просто надетый на самый обыкновенный громоотвод, стоящий на самой обыкновенной крыше, даёт довольно-таки много интересной информации даже в каг-бэ ясную и безоблачную погоду... Народ ленив и нелюбопытен...

Впрочем, я немного отвлеклась. Самое-самое главное — началось потом. Когда в избу, перескакивая через выбитые двери и слепо шаря по сторонам лучами фонарей, ворвались вооружённые автоматчики, во главе с размахивающим пистолетом полковником Смирновым... Во-первых — Радек не испугался. Вообще... Словно именно такой выходки, именно в этот момент от Смирнова и ожидал. Во-вторых, даже оказавшись в перекрестии доброго десятка слепящих световых лучей — он спокойненько продолжил диктовать своё сообщение. Я бы так не смогла... В-третьих, когда экран, крупным планом, заполнило лицо самого полковника (перекошенное от злобы, с налитыми кровью глазами бешеного кролика) и всем стало ясно, что шутки кончились — голос профессора за кадром даже не дрогнул.

— Добрый вечер, Андрей Валентинович! — две работающие камеры позволили Ленке задним числом соорудить из добытой «хроники» практически голливудскую «нарезку кадров», когда лица собеседников появляются на экране поочерёдно, — Неужели, так замёрзли, что двери с петель срываем? — на моей памяти, спрашивать подобное у дула наставленного на себя пистолета рисковали только до предела развязные герои Бельмондо. Видно же, насколько полковника распирает ярость.

— Кто... вам... разрешил?! — руки у оператора дрожат. Но, кажется, что, от лютой злобы, на экране дёргается лицо говорящего, — Кто вам позволил вести передачу, без санкции руководства?! — от праведного негодования у Смирнова срывается голос...

— Правильнее сказать, кто бы нам это запретил? — с моей точки зрения, профессор нагло нарывался... Однако, мужики за его спиной как-то дружно сдвинули плечи и сжали кулаки... Обидно теперь вспоминать, как много я тогда не понимала...

— Точно в дырочку, гражданин начальник! — незнакомый голос, — Информую! Ни одно из положений «Закона о связи», «Правил», Приказов или «Наставления по связи» не препятствует тому, чтобы судовые или наземные радиостанции, в случаях бедствия, использовали любые (!) средства для привлечения внимания, получения помощи и сообщения о своём местоположении... — этого дяденьку, в драной флотской «техничке», я несколько раз наблюдала среди работающих связистов. В отличие от небрежно гламурного профессора, явно никогда в жизни толком не дравшегося, у «спеца» перебитый нос боксёра и манеры бандита, — За отсутствием радио — сойдёт и пульсация «аномалии». На той стороне поймут... Вопросы?

— Это демагогия и несанкционированное нарушение режима секретности! — ох, почему-то мне кажется, что полковник произнёс это совершенно зря...

— Незачёт... Как военный человек, вы обязаны знать, что в вахтенных журналах радиостанций, помимо записей о времени связи с корреспондентами, частоте, слышимости, условиях связи и её перерывах, обязательно вносятся записи — «О проверке капитаном судна (начальником экспедиции) знаний и умений пользоваться передающим оборудованием у членов экипажа, ответственных за объявление сигналов тревоги и ведение информационного обмена, связанного с бедствием»... Вот он — ответственный! — от панибратского хлопка по спине Радека ощутимо пошатнуло... — Вот — это барахло — аппаратура связи! — объектив камеры лениво скользит по притихшим автоматчикам, робко

разглядывающим курящийся голубоватыми язычками кистевых разрядов шар высоковольтной установки и трубу «заземления» под ним, — Соколов — в курсе... Протокол и видеозапись — ведутся... Претензии по существу — есть? Если нет, требую — посторонним очистить помещение узла связи! — ого, даже так?

— Дайте сюда эту гадость! — свободной от оружия рукой Смирнов потянулся выхватить у профессора мятую бумажку с текстом сообщения. Увы... Волшебным образом появившийся сбоку черенок пожарной лопаты совсем легонько хлопает полковника по локтевому суставу. Так оно так выглядит со стороны... На деле же — рука мгновенно повисает плетью... Кажется, за оскорбление действием своего непосредственного начальника в армии полагается до десяти лет общего режима... «Спец» смело шагает вперёд, выталкивая Радека с линии огня и на ходу продолжая сыпать казёнными словами.

— Руки! Подлинники радиотелеграмм всегда сохраняются в архиве радиостанции. И кому попало — не выдаются. Вам надо? Выдача копий с подлинника, переданной официальной радиотелеграммы, разрешается по запросу лица, подписавшего радиотелеграмму, его начальника или — по разрешению начальника связи, — похоже, бывший боксёр чеканит наизусть какой-то руководящий документ....

— Я имею право! — ха... Володя меня учил, что «имеющий право — о нём не кричит, а спокойно пользуется»... Если до сих пор не началась пальба — с «правами» у незваных гостей большой напряг... Думаю, в отсутствие свидетелей, они бы без проблем профессора утихомирили... А вот так, стрелять прямо в объектив работающей телекамеры — трудно... Особенно, на глазах у посторонних... Впечатление, от увиденного — как от заранее организованной жестокой провокации, — Я... я — вам приказываю! — игнорируя отчаянный вопль Смирнова, профессор, нарочито медленно, складывает свой листок и прячет его в карман... Не любит Радек военных, ох не любит...

— Всем стоять спокойно! Изъятие или осмотр подлинников радиотелеграмм допускается только органами дознания и следствия, а также судебными органами в установленном порядке... — вынырнувший неизвестно откуда на передний план «серый» тип, так мне и не представившийся во время памятных «посиделок с психостимуляторами», как нельзя кстати, — Эй! Стволы в землю! Сдать оружие!

— Почему? — крупный план безжалостен. Ещё совсем недавно жёсткое до непреклонности лицо Смирнова разом покрывается бисеринками внезапно выступившего пота. Это в холодной-то избе без

отопления... — Что здесь, собственно, происходит?

— Мятаж... — тихо констатирует «серый», — Попытка силой прервать передачу сигнала бедствия, по всем законам приравнивается к вооружённой узурпации власти лицами, не имеющими на это официальных полномочий... С заведомо корыстными... или враждебными целями... В угрожающей жизни людей обстановке — карается смертью. Эй, кому сказано? Мне что, сто раз повторять? — под всё ещё наведёнными на него (правда, уже весьма неуверенно) стволами солдатских автоматов, «серый» ловко выдёргивает пистолет из ослабевшей руки Смирнова... Берёт того под локоток, — Андрей Валентинович, представление окончено, пройдётте... Поговорим по душам, как вы дошли до жизни такой... — и, чуть повернувшись, сквозь зубы, задушевно цедит автоматчикам, — Я сказал, все свободны! Марш отсюда!

— Почему? — громко раздаётся в паузе голос из задних рядов. Никто не двигается с места. Народ заинтригованно ждёт подробностей. Очевидно, «серый» это понимает, поскольку снисходит до разъяснения.

— Связь — это резервная система управления обществом. Иногда она главнее любого местного руководства. Сейчас у нас — именно такой случай. Командир — имеет право разрешить радисту передачу сигнала бедствия в случае катастрофы. Но, он не имеет права ему это запретить.

Вольно мне было задним числом обмирать со страху, наблюдая «в записи» прошелестевшие мимо ужасы... А в устном изложении Соколова — события прошедшей ночи, меня тогда и вовсе не испугали. То ли сам имидж рассказчика (невозмутимого могучего мужика) автоматически нивелировал отрицательные эмоции, то ли остатки мускуса ещё не выветрились из головы... Но, если всерьёз задуматься — каудильо имел веский повод гневаться.

Шутка сказать — ЧП районного масштаба... Стоило в вечернем небе над «мавзолеем» замигать сигнальной лампе, сериями вспышек отмечающей искусственные открытия «аномалии», как офицерский корпус Проекта и заместитель его начальника лично — впали в коллективное буйство. Подняли по тревоге кого могли, с оружием в руках осадили избу с аппаратурой Радека и бог знает, что ещё могли натворить, не оказись там свидетелей... Главное, ведь никто не делал из затеи особенной тайны. Наоборот, с самого момента, как профессор укротил и привязал «блуждающую дыру» к определённому месту — настало странное успокоение... Бывало — по несколько раз за ночь та лампа мигала... Бывало — и днём... Приятно, когда поддерживается хоть довольно зыбкая, но всё же надежда на возвращение. Пусть — не завтра, пусть — через год

или три... Организованный Радеком «сеанс межпространственной связи» органично эту надежду подкреплял. Послать о себе весточку на «Большую Землю» — тоже отличная идея! Даже, если связь односторонняя. В конце концов, «там» — наверняка всё более-менее в порядке, это нам — худо... И ладно — если бы ничего не получилось... Но Соколов-то требует объяснения факта буйного помешательства командного состава нашего маленького войска, вызванного как раз успехом (!) скромного научного эксперимента. Для мгновенного доведения обычно выдержанного Смирнова до состояния «боевого бешенства» — требуется крайне веская причина. И если он действительно, по примеру руководства блокадного Ленинграда, собирался «давить заговор учёных» — наше дело дрянь.

— Андрей Валентинович мне крайне нужен, — тем временем не то жалуется, не то констатирует факт явно замученный творящимся вокруг бардаком каудильо... — Он теперь что, навсегда спятил? — нашёл, у кого спрашивать.

— Он не спятил, — иногда Ленка неподражаема, — У него профзаболевание, «острый приступ патриотизма». Само пройдет.

— Все такие умные собрались... — похоже, при мне продолжается нелёгкий разговор, начатый гораздо ранее.

— Я вам уже объясняла! «Терминальная стадия», по Салтыкову-Щедрину — «купируется чтением служебных циркуляров». Мужики сразу же догадались. Угломонить потерявшего берега русского карьериста можно только грозной цитатой из правильно подобранной руководящей бумажки. Человеческого языка они не понимают.

— А это вообще лечится? — редко можно увидеть непробиваемо уверенного в себе Соколова растерянным.

— Я ему доктор? — у Льва Абрамовича своеобразное отношение к господам офицерам, — Подключай свою пассиву. Дарья Витальевна — дама решительная и не брезгливая. Бравому солдату Швейку, в аналогичной ситуации, помню, помогли аспирин, усиленный клистир и заворачивание в мокрую холодную простыню... Полковники, по слухам — тоже люди. Вдруг, и на господина Смирнова с единомышленниками, подействует рекомендуемый классиком метод?

— Галина Олеговна, — высокое начальство смотрит на меня глазами маленького замученного котёнка, — Они издеваются? Сегодня, первый раз с подобным казусом столкнулся... Что там, по-вашему, вышло в блокадном Ленинграде? Причём тут «заговор учёных»? Только, чур, самыми простыми словами. И без того — голова кругом.

— Извольте. Но, сначала — ответ на мой вопрос! — Грех не

использовать ситуацию для скромного ответного выпада...

— Хорошо, — напрасно страдаете, ваше высокопревосходительство, у меня, по плану, «сеанс антисемитизма».

— Лев Абрамович, у нас сегодня что, тотальная «проверка на вшивость» по гарнизону? У вас лично — вообще совесть есть? Я вам женщина или «подопытный объект»?

— Между прочим, солдатик, который принёс вам мускус, думает, что мы проверяли «на вшивость» его... — зря говорят, что на вопрос евреи отвечают вопросом, — А золотой самородок Елене — вообще случайность. Успокойтесь... Мы теперь «просто так живём». Событийно и эмоционально насыщено.

— Что за шуточки?

— Аврал постепенно заканчивается. Жёстких поведенческих ограничений — больше нет. У людей появилось толика досуга. А служебные инструкции «для робинзонов» — не писаны. Пока всё устаканится — неизбежно взаимное притирание. И? Как видите, полная свобода от власти государства — очень суровое испытание. Некоторые не выдерживают... И ведь это теперь — надолго. Радек-то прав — «аномалия» в ближайшее время не откроется. Налицо её постепенное затухание... Отсюда — спешка с передачей.

— Тогда почему Смирнов...

— Именно поэтому. Свободный человек имеет ужасающее и одновременно чудесное право — сам ошибаться и сам отвечать за результаты своих ошибок. Отчего, кстати, он обычно довольно терпим к чужим ошибкам... У штатских оно получается легче, у профессиональных военных — с большим трудом... Их ведь специально подбирают по критерию «готовности выполнять любые приказы», а потом — специально дрессируют на то же самое... и бракуют «негодных». Что получилось — то получилось. На вид, пока всё хорошо, «продукт дрессировки» ещё выглядит, как «человек разумный», а внутри у него — голые «исполнительные функции». Если некому командовать — едет крыша. Нормальным людям не понять.

— Почему? — подала голос Ленка, — Дедушка много про такое рассказывал... Конфликт моральных установок, в процессе пересборки социальных приоритетов — штука тяжёлая. Хуже — только драка между «блатными», «хозяйственниками» и «политическими» в пересыльном бараке «на зоне»...

— У нас тут не «зона», а скорее «шарага», — каудильо чуть оживился, — Хрен редьки не слаще... Намекаете на неспособность

административных работников договариваться с научными? В Ленинграде, осенью 1941 года, остро столкнулись интересы партийных и академических «авторитетов»?

— Причём, выяснилось, что при споре с «естественниками», профессионально иммунными к любым формам социальной демагогии, «начальники-вертикалы» сходу впадают в агрессивное безумие. В обстановке блокадной катастрофы, не подлежащие мобилизации пожилые ленинградские учёные, просто по причине своего существования на свете, сделались для партийно-хозяйственной номенклатуры даже не конкурентами — «смертельными врагами». Жданов, по отзывам, в быту был милейшим человеком. Однако, он отличается от не менее симпатичного Смирнова только тем, что расправился с оппонентами заранее, так и не допустив «критиков» к каналам правительственной связи, — Соколов понимающе моргнул, — А у Смирнова — вышло наоборот. Радек успел «просигнализировать» свою версию событий первым... Я ответила?

Глава 34. Священное право врать

Переделанная «на генераторный газ» система отопления моего «лабораторного модуля» имеет два взаимодополняющих друг друга недостатка. Первый — всё это хозяйство расположено снаружи, по причине лютой ядовитости окиси углерода. Хочешь включить-выключить? Надевай шубу и марш на мороз. Второй — отсутствие дистанционной регулировки. Жарко или холодно? Опять же, марш на мороз. Изнутри никак. Несколько дней назад в «модуле» стоял приличный дубняк. Сегодня ощутимо потеплело. А набившиеся в помещение гости — ещё надышали. По внутренней поверхности оконных стёкол ручейками потёк бывший иней. Сугробы на полу захлюпали лужами. В тёплом влажном воздухе отчётливо запахло рабочим общежитием или казармой. Кажется, пора раздеваться

— Вешалка возле входа... — м-да, давно стоило намекнуть. Без верхней одежды сразу стало почти просторно.

— А теперь, молодые люди, прошу минуту внимания, — я снова завладела своим креслом, но Лев Абрамович уступил своё место Соколову, подтолкнул к окошку Ленку, а сам остался на ногах, — Знаете, в чём ваша беда?

— Мало слушаемся взрослых, — каудильо давно не мальчишка, но раз уж завхоз захотел поиграть в «старого одесского ребё», он благоразумно воздержался от оправданий.

— Норовите мерить людей по себе, — самозванный лектор не принял шуточного тона, — А они очень разные... Вот вы, Вячеслав, пошли работать в МЧС сознательно или оказались там случайно?

— Нас, в девяностом году, не спрашивали... Как ушёл служить в армию из «аварийной службы», так туда же и вернулся. А что мы стали «военизированной организацией» — узнал во время путча, когда объявили казарменное положение. Сначала-то почти ничего не поменялось. Это сейчас, в руководстве МЧС, случайно уцелевшие со старых времён штатские — «белые вороны». На моё место, когда сюда переводили, как говорили, аж целого полковника назначили. Смех... Я, по службе, выше сержанта — сроду не поднимался.

— Вот! — во взгляде завхоза сверкнул библейский огонь, — Для вас — нет никакой разницы. Что полковник на место сержанта... что сержант на место полковника... Главное — честно делать своё дело. Я правильно выразился?

— Примерно... А какая проблема?

— Проблема в том, что, с точки зрения полковника Смирнова — разница таки есть... Причём, очень большая...

— В смысле — полковник на побегушках у сержанта? — каудильо хмыкнул, — Да ерунда! Он же умный мужик... — с трудом подавила язвительное хмыканье. Пусть каудильо — реальный пофигист. Но Смирнову — от этого не легче.

— Перейдём к Леночке, — извилистый палец завхоза обличительно упёрся в угол дивана, — Каким местом, вы, извините, думали, сочиняя свою боевую пропаганду? — поднятая за угол переплёта многострадальная книжица повисла в воздухе, — Не скажу, что это плохо. Смело назову ваш памфлет гениальным... Но, что должен решить Смирнов?

— Я писала честный ликбез «для нижних чинов», — Ленка обижено надула губы, — А у полковника — обязана быть своя голова на плечах. Галина совершенно не умеет выражаться популярно. Пришлось помогать. Ведь получилось?

— Несомненно! — тон завхоза наполнился сарказмом, — Цитирую навскидку! Мы здесь — единственные «красные» и поэтому да здравствует военный коммунизм! И так далее. Попробуйте, на досуге, своими словами переписать «Скотный двор» Оруэлла, в стиле «Вредных советов» Григория Остера... Получится не менее изумительно... Я в вас верю!

— Напрасно передёргиваете, — филологиню явно зацепило, — Пацанов, ещё со школы накручивали, что «красный проект» — это обязательно Гулаг. Угрюмый концлагерь, подавление прав и свобод... крошечная пайка баланды и самая большая совковая лопата для уборки снега на Крайнем Севере... С детства ненавижу любые «мозговые блоки»!

— А, по-вашему, правда жизни — точно посередине?

— А на самом деле, правда зависит от точки зрения. Англичане, например, совершенно откровенно признают, что «Рассказы южных морей» («South Sea Tales») Джека Лондона (написаны в 1908–1909 годах, впервые изданы в 1911 году) и «Колымские рассказы» Варлама Шаламова (написаны в 1954–60 годах, изданы «Посевом» в 1972 году) — про одно и то же. Только у Шаламова — «вид из барака для зеков», а у Лондона — «панорама с высоты пулемётной вышки». Лично я убеждена, что западло держать солдат «срочников» в положении осуждённых. Равноправие — наш выбор!

— Другими словами, всему офицерскому корпусу экспедиции намекнули, что рядовые перестали отдавать им честь — навсегда? И общая столовая, где отсутствует разделение по чинам и званиям — теперь тоже

навсегда?

— Не вижу особой трагедии.

— Теперь вопрос к Галочке... — указующий перст развернулся в мою сторону, — Чисто для просвещения здесь собравшихся... и ради демонстрации научного типа мышления... Мускус, что вам преподнесли, очень дорогой?

— Я уже докладывала... — к чему он клонит? — По рыночным ценам XVII века, в Юго-Восточной Азии — 150 граммов кабарожьей струи потянут, не менее чем, на полкило золотого эквивалента. Более чем приличная сумма.

— Предположим, поставлена задача радикально увеличить наши золотовалютные резервы. Ведь мускус — это разновидность валюты, а чай с перцем у китайцев нам таки покупать придётся. Ваши действия? — химик спрашивает у химика, ха...

— Ну, если до производства симметричного тринитротолуола (он же тротил) тоннами — дело дойдёт не скоро (хотя, судя по событиям, мы и не такое сумеем отчебучить... наверное...), то сколько-то «толуольного» или там «ксилольного» искусственного мускуса — сварить гораздо проще. Технология-то практически одинаковая — нитрование ароматических углеводов... Знатоки, конечно, разберут разницу, но для сельской местности — прокатит...

— Вячеслав, вы догадываетесь, на что я намекаю?

— Даже односторонняя связь с «Большой Землёй» — важный символ и «статусная цацка». Как минимум, на уровне «кремлёвской вертушки» в СССР. А профессор Радек, когда всерьёз припёрло, смастерил свой «межпространственный передатчик» буквально «из мусора на коленках»... — Соколов, как всегда, мыслит крайне логично... — Кстати, хорошо понимаю Смирнова. Внезапно узнав о попытке сигналить «через мою голову и без моего ведома» — я бы тоже взбеленился. Но именно меня — Радек предупредил...

— Когда старые «символы власти и общественного положения» теряют цену — вместе с ними, для некоторых, пропадает смысл самой жизни. Такие люди становятся опасны для окружающих, — похоже на цитату. Ленка, цедит слова сквозь зубы, а сама — напряжена, как пружина... Не понимаю...

Когда на тебя, молча и не сговариваясь, разом пялятся в упор сразу трое не совсем посторонних людей — это капитально сбивает мысли. Да, я знаю, что не умею владеть лицом... Да, некоторые соображения именно на этот случай у меня имеются... Только, зачем сразу давить морально?

Спросите по-человечески, я сама отвечу...

— Галочка ещё не готова к чистосердечному признанию... — Лев Абрамович ханжески вздыхает, — Тогда, я пока продолжу... Как вы думаете, Вячеслав, какую цель преследовала команда Ельцина, когда, в декабре 1990 года, на базе разрозненных аварийных служб, был поспешно сколочен Российский Корпус Спасателей?

— Катастрофы тогда шли одна за другой... ну, и ждали всяких событий, конечно... — мне кажется, или затронутая тема ему неприятна?

— Для участия в которых заранее, тишком, создавалось абсолютно независимое от руководства СССР, мобильное и оснащённое по последнему слову техники военизированное формирование? Причём, в отличие от армии — поголовно укомплектованное не подловатыми карьеристами, а храбрыми и мотивированными энтузиастами своего дела?

— И это — тоже было... — каудильо слегка пригорюнился, — А кто же тогда знал? Сказано «спасать и разгрести» — мы тут как тут. Армейцы — частенько отмазывались, а РКС гоняли — только в путь... Считай, каждую дырку нами затыкали...

— И когда «бардаком» объявили последнюю попытку сохранить Советскую власть — ваш Шойгу поддержал вооружённый мятеж Ельцина... Причём, вы все — безоговорочно подчинились алкашу-заговорщику...

— Не совсем так! Вот представьте — возникло опасное безобразие. Кто его развёл — не моего ума дело. Я просто привык по работе — любой бардак давить.

— Хорошо, а представьте, что на стороне Верховного Совета РСФСР, в октябре 1993 года, выступила армия...

— Слушайте... — Соколов произвольно сжал кулаки, — Я вас уважаю, но не надо пустопорожних фантазий! Никуда бы они не выступили... Они, в августе 91-го — сидели и дрожали. И в декабре 91-го — сидели и дрожали. И в октябре 93-го, точно так же — сидели и дрожали... За свои звания... за свою карьеру... за свою пенсию в 45 лет... Пока мы пахали как проклятые. Вояки — сидели на жопе ровно.

— Прекрасно сказано! — воодушевился завхоз, — Я придерживаюсь того же мнения... Общались, знаете ли, «по служебной линии». Во время ГКЧП мы все московские телефоны оборвали... Что там у вас? Как в столице? А нам в ответ — «сидим на жопе ровно...» На всех уровнях подчинения, до которых сумели дозвониться... Армейская поговорка.

— Да чего уж там... Пока таскаем каштаны из огня — молодцы... Как начинаем, задавать вопросы — молчать!

— Причём, стоит только огню погаснуть и каштанам остыть, сразу следует «наказание невиновных и награждение непричастных», — вместо ответа каудильо тяжело вздыхает, — А о тех, кто воз тащил — и не вспомнят ведь...

— Зато у меня жизнь интересная, — Соколов с мрачной гордостью обозрел завхоза, — И со мною вы не соскучитесь...

— Констатируем, значит, вы лично — полезли сюда за «интересной жизнью»... Галочка — за диссертацией... Леночка — «за новыми впечатлениями»... Осталось выяснить, что забыл по эту сторону «аномалии» некий полковник Смирнов?

— Генеральское звание, естественно, — отец-командир пожимает могучими плечами, — Никто и не скрывал... В случае возвращения обратно — оно ему, так и так, обеспечено. «За спасение людей в условиях чрезвычайной ситуации», за «умелое руководство вверенным подразделением» и прочее «бла-бла-бла»... А вот меня — под суд...» Уже за превышение полномочий...» Не в первый раз. Переживу...

— И вы... считаете это справедливым? — для поддержания имиджа «мудрого еврея» Лев Абрамович излишне эмоционален.

— Ну, — Соколов снова пожимает плечами, — На свете есть много ужасных вещей и одна из самых страшных — это «справедливость в генеральском понимании»... Послать людей на смерть и получить за это повышение по службе — повседневная обыденность армейской жизни. Главное, правильно отчитаться, — кажется, надо закрыть рот руками, челюсти не слушаются, — Галина, успокойтесь. Вы переоцениваете опасность. Проблема только в том, что всё произошло спонтанно и чуть не дошло до стрельбы. Подобной прыти я от Смирнова не ждал... Говорят, что вы изучали неофициальную историю Блокады и могли бы нас о подобных «эксцессах» заранее предупредить... А то, у товарища полковника, под полушубком — внезапно «уставной» мундир обнаружился. С не споротым «триколором» на шевроне...

— Он что, реально поверил, что «аномалия» снова открылась? — у Ленки тоже отвисла челюсть, но она с собою справилась, — Ведь уже все поняли, что такое даже теоретически невозможно. Не сегодня!

— Он был заранее готов к любому повороту событий, — каудильо грустно усмехнулся, — Учитесь, как делают в армии карьеру. Но, учтите, пока «аномалия» остаётся закрытой — лояльность ко мне Смирнова абсолютна. И наоборот... Во всей этой истории непонятно одно — почему полковник кинулся к «дыре» с взведённым пистолетом в руках? Кому он собирался угрожать? В кого стрелять? Складывается впечатление, что

Радек уцелел буквально чудом...

— Галина Олеговна, — завхоз вернул себе значительный вид, — Мы достаточно заинтригованы. Объяснитесь... — начинаю загибать пальцы.

— Полковник бежал к «аномалии», во-первых — за надеждой вернуться, если сказанное про шеврон на мундире правда и, во-вторых — за инструментом захвата власти (если считал, что Радек сумел установить двустороннюю связь). Блокадный Ленинград, в указанном смысле — лишь частный случай... Вам когда-нибудь приходилось читать знаменитый Приказ № 270, от 16 августа 1941 года?

Хмыканье, кривая ухмылка, Соколов некоторое время ковыряется во внутреннем кармане куртки. Наконец на свет появляется свёрнутый вдвое, капитально измятый и захватанный грязными пальцами лист формата А4.

— Это? — на повернутой ко мне половинке бумаги видна только заключительная часть документа. От слова «Приказываю» и далее... Бегло пробегаю глазами несколько верхних строчек.

— Оно самое... — интересно живёт наш каудильо. Или, он сам вдохновляется примерами из жизни «великих», или, кто-то исключительно квалифицированный (не мне чета) — его оперативно консультирует...

— О чём там? — любопытная Ленка моментально потянулась через стол, — Покажи!

— «Об ответственности военнослужащих за сдачу в плен и оставление врагам оружия», — завхоз цитирует на память. Уж не он ли тут главный организатор-подстрекатель? — Вячеслав, не томите... А Смирнов его уже читал?

— Я сам ему вслух читал. Позавчера... — тэк-с, обстановка проясняется. Пока посвящённые лица переглядываются, Ленка уволокла со стола заветную бумагу. Всмотрелась, свободной рукой крутанула несуществующие усы и врубила на полную мощность характерный грузинский акцент.

— «Приказываю: Командиров и политработников, во время боя срывающих с себя знаки различия и дезертирующих в тыл или сдающихся в плен врагу, считать злостными дезертирами, семьи которых подлежат аресту как семьи нарушивших присягу и предавших свою Родину дезертиров... Обязать всех вышестоящих командиров и комиссаров расстреливать на месте подобных дезертиров из начсостава... Попавшим в окружение врага частям и подразделениям самоотверженно сражаться до последней возможности, беречь материальную часть как зеницу ока, пробиваться к своим по тылам вражеских войск, нанося поражение фашистским собакам... Обязать каждого военнослужащего, независимо от

его служебного положения, потребовать от вышестоящего начальника, если часть его находится в окружении, драться до последней возможности, чтобы пробиться к своим, и если такой начальник или часть красноармейцев вместо организации отпора врагу предпочтут сдаться ему в плен, уничтожать их всеми средствами, как наземными, так и воздушными, а семьи сдавшихся в плен красноармейцев лишить государственного пособия и помощи... Обязать командиров и комиссаров дивизий немедленно смещать с постов командиров батальонов и полков, прячущихся в щелях во время боя и боящихся руководить ходом боя на поле сражения, снижать их по должности, как самозванцев, переводить в рядовые, а при необходимости расстреливать их на месте, выдвигая на их место смелых и мужественных людей из младшего начсостава или из рядов отличившихся красноармейцев...»

Закончив чтение исторического приказа «вождя и учителя», Ленка разом утрачивает серьёзное выражение лица и, закусив кулак, принимается тихо и самозабвенно хохотать... Соколов с завхозом удивлённо переглядываются.

— Ы-ы-ы-ы... — стонет Ленка, выпуская из собственных зубов конечность, — Так вот оно как было! А что на это ответил Смирнов?

— Страшно ругался матом, — виновато отзывается самый главный начальник, — Заявил, что я «дискредитирую саму идею государственной власти»... Люди, я не понял — у нас чрезвычайная обстановка или что? Если Сталину, в военное время, так можно было, то почему мне-то нельзя?

— Ы-ы-ы-ы! — Ленка повторно вцепляется в кулак, — Я сейчас помру! Лев Абрамович, ну, объясните же им!

Оказывается, я пропустила новостей ещё больше, чем думала. По результату успешного завершения работ монтажа и запуска вышки для сбора атмосферной энергии, в штатном расписании экспедиции образовались «вакансии»... Практически на пустом месте — возникли должность начальника новой электростанции и должность «начальника транспортного цеха». Система канатных переправ давно переросла себя, превратившись в полноценную «дорожную сеть» и Соколов, вопреки чаяниям отдельных господ офицеров, сделал «ход конём» — личной властью присвоил двум организовавшим работы рядовым (монтажнику высоковольтной аппаратуры и такелажнику) звания лейтенантов. Без всякой помпы, «в рабочем порядке». Типа, для упрощения организационных вопросов... Выходка в его стиле. «Нам, кровь из носу, каждый день нужен, хоть маленький, но реальный успех», ага... М-да! С формальной-то точки зрения — он был прав. Среднее и высшее

образование у ребят есть, пусть без военной кафедры. Навык руководить коллективом в экстремальной ситуации — оба продемонстрировали. Какие проблемы? Короче говоря, каудильо, привыкнув на прежней работе то и дело подтирать задницу жидко обделавшемуся государству, упустил из виду то обстоятельство, что для некоторых государство «свято, лучезарно и непогрешимо». Вот и доигрался...

Новость расколола офицерский корпус Проекта почти пополам. Многие её высокомерно проигнорировали. Однако, нашлись и «рenegаты», оперативно организовавшие ребятам «вынос тела». Есть, оказывается, в армии священная традиция, когда получившие новое звание «обмывают звёздочки». Буквально... Каждая звёздочка опускается в полный до краёв стакан водки, а виновник торжества его публично выпивает до дна. Словно звёздочку целует... Две лейтенантских звёздочки — два полных «с верхом» стакана натошак. Пить надо так, чтобы не пролить ни капли. Для полноты торжества — выпитый стакан полагается разбить. В данной части жадность «традицию» победила... Звёзд много, а стаканов мало. Во всём остальном — условности соблюли. Включая даже ритуальную фразу самого старшего по званию — «Нашего полку прибыло!» Отыскались в коллективе и другие полковники, кроме Смирнова... Из тех, кто появляется на людях в мундире лишь однажды в жизни, на собственных похоронах... Что особенно интересно, как раз указанные скромные товарищи почин каудильо полностью поддержали. Потрясающе много значат для мужиков абстрактные знаки власти над окружающими...

— Корчить из себя «имперца» (надрачивая вприсядку на портретик товарища Сталина), жить по сталинским законам и выполнять сталинские приказы — три большие разницы! — поделился с Ленкиной телекамерой (как же что без неё обойдётся) один из них... Намёк более чем прозрачен. Не удивительно, что полковник Смирнов внезапно ощутил себя «лишним человеком»... В мирное время, присвоение офицерского звания — это привилегия, как минимум, командующего рода войск. При потере связи или в окружении — просто самого главного. В конкретном случае — Соколова, а не его!

— Леночка, если вам не трудно, повторите последнюю фразу ещё раз, — оживился Лев Абрамович, — Только медленно и внятно... А вы, Вячеслав — послушайте внимательно... Высказана чрезвычайно глубокая мысль!

Ленка с удовольствием повторила. Соколов — замер и, похоже проникся. Завхоз удовлетворённо потёр руки, будто провернул удачную сделку. Выждал пару томительных секунд и, наконец, вспомнил про меня.

— Я вижу, что Галочка созрела для дачи показаний... Просим! — старый греховодник явно читает по лицам, — А вы, Леночка, пока разверните свою бумажку и прочтите преамбулу приказа 270... Смеяться там совершенно нечему... Мне кажется — Вячеслав до сих пор не догадывается, что только что нажил себе смертельного врага.

— Вы серьёзно? — у Соколова сел голос... Ленка читает быстро, но от последнего чтения, прямо на глазах, наша красотка — постарела лет на десять. Страшное дело, между прочим, наблюдать такие вещи...

— «...Можно ли терпеть в рядах Красной Армии трусов, дезертирующих к врагу и сдающихся в плен, или таких малодушных начальников, которые при заминке на фронте срывают с себя знаки различия и дезертируют в тыл? Нет, нельзя! Если дать волю этим трусам и дезертирам, они в короткий срок разложат нашу армию и загубят нашу Родину. Трусов и дезертиров надо уничтожать... Можно ли считать командирами батальонов или полков таких командиров, которые прячутся в щелях во время боя, не видят поля боя, не наблюдают хода боя на поле и всё же воображают себя командирами полков и батальонов? Нет, нельзя! Это не командиры, а самозванцы... Если дать волю таким самозванцам, они в короткий срок превратят армию в сплошную канцелярию. Таких самозванцев нужно немедленно смещать с постов, снижать по должности, переводить в рядовые, а при необходимости — расстреливать на месте, выдвигая на их место смелых и мужественных людей из рядов младшего начсостава или из красноармейцев...» — уже без дурашливого акцента, глухим замогильным голосом, Ленка озвучила наиболее смачный кусок «исторического документа». Её тоже проняло...

— Вячеслав Андреевич! — легче всего встряхнуть начальство, обратившись к нему по имени отчеству, — Это — чистая правда. Поверьте жене офицера... — Ленка, непонятно отчего, вдруг покраснела, — Есть на свете вещи, за которые «служилые люди» — убивают не поморщившись.

— Например? — скептически поднял бровь каудильо.

— «Нет такого преступления, на которое бы не решился карьерист ради продвижения в чине...» Вы вот сейчас думаете, что пошутили, а дело-то крайне серьёзное... Профессор Радек, одним своим самодеятельным «сеансом связи», поставил на служебной карьере Смирнова жирный крест... Информация «ушла с концами»... Если «аномалия» откроется — ему не светит вообще остаться офицером, а не то что стать генералом. Вылетит из армии, без мундира и пенсии... С точки зрения командования на «большой земле» — он теперь «предатель», бездарно заваливший порученное дело и не справившийся с руководством. Соответствующие

оргвыводы, в отношении семьи «отщепенца» — прилагаются. Не забудем «политический» аспект. Даже шуточная реставрация Советской власти, в России «образца 2008 года» — есть уголовщина и «подрыв основ конституционного строя», увенчанного флагом, под которым в ту войну против СССР воевали «власовцы». С точки зрения местных военных, по нашу сторону «дыры» — авторитет Смирнова тоже упал ниже плинтуса. А по их внутренним понятиям, простите за странную терминологию, он сейчас — «дырка от задницы». При царе, уважающие себя офицеры — в подобных случаях стрелялись...

— Причём, виноват в случившемся — главным образом я... — не то спросил, не то сам себе ответил Соколов.

— Не, скорее — «дотянулся проклятый Сталин», — ухмыльнулся завхоз, — «Прецедентное право» — на вашей стороне... Заметили?

— Галочка, поясните... — завхоз, широким жестом, опять предоставляет мне слово.

— «Честный человек — может довериться вору, но вор честному человеку — никогда!»

— Это вы к чему?

— В критических случаях доверие к командиру — главный фактор, от которого зависит жизнь подчинённых... А это — засада. Любая катастрофа, в которых задействованы «начальники мирного времени», во все века и эпохи, демонстрирует их полную неспособность выполнять свои должностные обязанности «в пожарном режиме» и «под личную ответственность»... Такова человеческая природа... Деятели вроде вас, с талантами кризисных управленцев, в спокойное время — на высокие посты не выдвигают... А после успешного выполнения «грязной работы» — поскорее задвигают «куда подальше», как «неблагонадёжных».

— «Мавр — сделал своё дело, мавр — идёт на хрен...»

— Сами видите, даже на краю гибели карьеристы продолжают цепляться за ускользающую власть, беспощадно топча и подставляя доверившихся им людей. «Приказ № 270», в августе 1941 года, буквально спас погибающую Красную Армию, легализовав самовольно начавшуюся ротацию командных кадров по реальным (!) морально-деловым качествам. Товарищ Сталин придумал отличную шутку — «выдал нужду за добродетель». Вот только в среде советской номенклатуры эту его «хохмочку» — не оценили. Упомянутый «Приказ» наши элитарии сих пор считают одним из «ужасных преступлений сталинизма»...

Одно из главных достоинств нашего каудильо — способность быстро принимать решения. А его главный недостаток — житейская наивность.

Привык работать с природной стихией. Наводнение с ураганом — способны разрушать и убивать, но они никогда не подойдут на улице «Мужик, ты не видел тут зажигалочку, а то я обронил, красненькую такую». И вместо того, чтобы достать из-под полы отвёртку с длинным жалом и возопить «Я на такое не куплюсь!» — он впадает в ступор. Целые пласты иллюзий рушатся у него в голове, погребая под обломками пасторальную картину мироздания...

— Почему я использую, как аргументацию, фронтовой опыт начала 40-х годов — вам понятно? — собрание дружно кивает.

— Догадываюсь, — каудильо копирует кривую усмешку завхоза, — После окончания Второй Мировой войны, ситуации подобные нашей — на Земле прекратились. Оказаться «вообще без связи» в напичканном системами слежения и беспроводной телефонией современном мире довольно трудно.

— Галочка безнаказанно накопила свой уникальный материал, — вставил свои «пять копеек» завхоз, — отчасти потому, что в «верхах», за последние полвека, успело сложиться «мнение», о его полной бесполезности... Ан, лишних знаний не бывает! Никогда не угадаешь, что и когда пригодится... Организационные наработки времён «сталинизма», для тех кто в курсе — это нечто!

— Тогда, с вашего позволения, я ещё чуть-чуть поясню мотивацию полковника Смирнова... Вячеслав Андреевич, вот вы готовы, прямо сейчас, причём добровольно, в полном объёме, передать ему власть над экспедицией?

— Отыграть назад? После всего вами сказанного... и всего случившегося за последние месяцы?!

— Именно так. Добавлю — вопреки мнению подавляющего большинства и уже сложившемуся новому порядку субординации...

— Затрудняюсь даже представить причину такого поступка. Ну, разве что — меня попросит о том огромный сугроб белого снега, внезапно ставший белым медведем. И то, если он лапой нос прикрывал...

— Тогда — подскажу. В отличие от вас, полковник Смирнов уже придумал способ заново согнуть всех недовольных в бараний рог. Достаточно снова начать отдавать приказы от имени «большой земли» — и вы привычно подчинитесь. Не раздумывая, на рефлекс... Так? Просто ему не повезло...

— Он реально надеялся установить двустороннюю связь с «большой землёй»? — хм-м, начальство растёт над собой... — А как же Радек? Его теория «аномалии» подобный эффект запрещает...

— А как же секретность? — удивительные люди наши мужики, им любой желающий может в пять минут заморочить голову до полной потери связи с реальностью.

— Если бы профессор сразу не озаботился «публичностью» — у Смирнова имелся хороший шанс сохранить факт «односторонней проходимости» сообщений в тайне. Например — Радека пристрелить. Попробуйте представить последствия...

— Я имел о полковнике лучшее мнение... — от нашей интерпретации новостей беднягу натурально перекосило, — Отказываюсь в такое верить...

— «На всякий случай — думай о людях плохо. Ошибёшься, будешь приятно удивлён! «— ай да Ленка...

— Между прочим, — вклинился завхоз, — Радек начал экспериментировать со связью на два часа раньше, чем указал в объявлении. Совершенно неожиданно. Многие из желающие взглянуть — опоздали. Включая Смирнова...

— Даже так... — огромные кулаки Соколова сжались до белых костяшек пальцев, — Получается, нам очередной раз повезло...

— Профессор прочитал наш опус одним из первых, — Ленка на удивление спокойна, — «Лучший экспромт — тот, который подготовлен заранее!» А вы только ругаетесь...

— Рассказывайте дальше, — кулаки разжались, зато сам Соколов сгорбился над столом, в тоскливом ожидании новой порции знаний о бездонных глубинах человеческой подлости. Попробую его не разочаровать...

Глава 35. Момент истины

Очень кстати загудел надетым на носик свистком электрический чайник. Сервировка стола разнообразием не блещет. Изрядно осточертевшие «комплексные хлебцы» (смесь грибной муки с ореховым жомом), отвар из листьев дикой смородины в качестве заварки (жаль, не удалось отработать их ферментацию, «чаек» бледноват) и самая экологически чистая на планете кипячёная вода из свежего местного снега. Угощайтесь, дорогие гости. Для начала — небольшой сюрприз. Лев Абрамович собирался приурочить его к какому-нибудь торжественному случаю, но, увы — придётся раскрыть карты раньше срока... А если Ленка проболтается до особого сигнала — пусть пеняет на себя

— Вячеслав Андреевич, — каудильо не успел поднять заполненный бледно-коричневым настоем химический стакан, — У нас сегодня сладкое! — ответственный момент... В центре стола, щедро залитого желтоватым светом от потолочной лампы, завхоз со стуком примостил взятый из моих рук нержавеющей стерилизатор. Более подходящего для хранения сыпучих пищевых продуктов сосуда в лаборатории нет. Раздаю столовые приборы. Поднимаю крышку...

— Откуда? — к «химии» у современных горожан отношение настороженное. И не зря. Подаю пример. Щедро вываливаю в собственную кружку три полных «с верхом» ложки мелкого белого порошка. Размешиваю. Пью...

— Тут не сахар! — Ленка осторожно подцепила щепотку угощения двумя пальцами и коснулась её кончиком розового языка, — Совершенно другой вкус. Хотя похоже.

— Кристаллическая глюкоза, идентичная натуральной... — завхоз степенно пересыпает в отвар свою порцию. Гости вынуждены ему подражать. Довольно занятное зрелище. В металлической коробке больше килограмма лакомства.

— Почём брали? — Соколов явно сбит с толку внезапной переменой темы беседы, отчего пытается шутить.

— А как вы сами думаете? — нашёл, у кого спросить, у представителя нации, которой запрещено в армии отвечать вопросом на вопрос.

— По себестоимости, — шикануть не вышло. За последние месяцы организм успел отвыкнуть от сладостей и напитков кажется приторным. Буду отхлёбывать маленькими глотками, — Три киловатт-часа за один

килограмм.

— Я имел в виду деньги... — товарищ не желает понимать намёков. Хорошо, тогда я тоже пошучу...

— При коммунизме — денег нет... По ценам ленинградского «чёрного рынка», в декабре 41-го года — четыре месячных зарплаты.

Соколов медленно поставил перед собой стакан... и только после этого издал несколько сдавленных звуков. На его месте, я бы обдала завхоза брызгами с ног до головы.

— Когда успели?

— На днях... Пока отсутствовало дешёвое электричество — затея не имела смысла.

— Почему не доложили мне в рабочем порядке? — кто-то рассказывал, что работники аварийных служб крайне не любят сюрпризов. Любых... Видно, так оно и есть. Соколов, скрывая огорчение, долго и мучительно откашливается в рукав, — Я жду!

— Имелись некоторые опасения... — Лев Абрамович героически принял ответственность на себя, хотя идея — моя, — что некоторые люди из руководства будут этой новости не рады. Теперь — можно. Мы уже знаем, и кто эти люди, и чего они хотят. Просьба на Галочку не обижаться — «в действительности всё совсем не так, как на самом деле...»

— «Злые вы, уйду я от вас...» — весьма к месту процитировал каудильо короля из «Обыкновенного чуда».

— Профессиональная деформация не пустит, — моментально парирует завхоз, — Ты ж спасатель, а не офицер.

— Что ещё важного я не знаю? — неудача, сюрприз вышел кривой. Затравленно цедящего чай гражданина начальника становится реально жалко. Натуральный сказочный богатырь, кто захочет — тот и обведёт вокруг пальца...

— Вячеслав Андреевич, вы когда-нибудь стояли в очереди за сахаром? — сама я эту мерзость помню смутно.

— Бывало... При Брежнев, при Андропове, при Черненко и при Горбачёве... Почитай, всё детство — очереди.

— А талоны «на сахар» вам по месту жительства выдавали? — он провинциал, в Питере снабжение получше...

— Тоже бывало... А под конец Перестройки — особенно.

— И ваши родители, дедушки и бабушки, в очередях за сахаром стояли? И до вашего рождения — тоже?

— Разумеется...

— Как вы думаете, ситуация, когда граждане ракетно-ядерной

сверхдержавы, и через пять, и через десять, и через двадцать, и через сорок лет после Победы (ради которой, якобы, были необходимы все довоенные тяготы и лишения), из поколения в поколение продолжали (!) часами торчать в длиннющих очередях за банальным сахаром — это нормально?

— Так у нас в стране с сельским хозяйством — вечный затык... — стакан, на всякий случай, Соколов отставил.

— Азохен вей, молодой человек! — завхоз врубил «режим еврея», — Где ви здесь нашли сельское хозяйство?!

— Но... — за окном лаборатории — дикая сибирская тайга, в обрамлении обледенелых скальных выступов, — Откуда?

— Перед вами дешёвый продукт гидролиза растительной целлюлозы... Цену в энергии — уже назвали. Сырьё бесплатное. Первые опыты по осахариванию соломы и отходов переработки древесины ставили в начале XX века. Ещё дедушку Ленина в 1918 году угощали. Самая простая и дешёвая в мире промышленная технология получения пищевой глюкозы из произвольных материалов растительного происхождения, от палой листвы, прошлогодней травы и свежего торфа до бумажной макулатуры — была разработана в СССР. У нас... В Ленинграде... Накануне войны...

— Подождите! — каудильо попытался привстать, но не рассчитал и стукнулся головой о потолочный выступ.

— Отвечаю на незаданные вопросы... — завхоз грузно оперся о столешницу, — Да! Вот уже почти семьдесят лет, как можно наладить выпуск гидролизного сахара в любом месте, на любом сырье, быстро, минимальными средствами и в неограниченном количестве... Да! Это реально могли сделать блокадной зимой 1941 года... Да! Всех умерших от голода ленинградцев, при желании, можно было без особого труда спасти, включая дистрофиков «на последней стадии»... Глюкоза всасывается в кровь даже при почти отказавшей системе пищеварения. Да! Причина голодного мора в Блокаду — чисто политико-административная... Да! Руководство Союза ССР совершенно сознательно ограничивало потребление населением продуктов питания и всячески препятствовало его самообеспечению... Как накануне войны, так во время войны и десятки лет после войны... Да! Полковник Смирнов, как мог, пытался поддержать «линию партии» и предотвратить прохождение экспедицией «точки невозвращения»... Вовсе не его вина, что замысел сорвался.

— Не понимаю мотивации...

— Главной целью любой власти является власть. Современные технологии давным-давно обеспечивают продовольственное изобилие. Для

всей планеты. Но, его наступление, больше или меньше в разных местах, сдерживается по политическим соображениям... Хлеб, фактически, может быть почти дармовым, но ему назначена хорошая цена, чтобы «мышь» сначала поплясала, а только потом получили свою пайку. Не потому, что труд «мышей» необходим, а — «чтоб от безделья не бесились и службу поняли и вообще». Это основа управляемости огромных масс никому не нужных «условно разумных существ».

— Тогда... зачем и кому нужна такая власть?

— Галочка, клиент созрел...

«Во многое знания — много печали» История — великая наука и она же — самая бесполезная наука, поскольку не повторяется. Сходные проблемы у астрономии. Что толку в на 100% достоверной информации о падении на Землю двигающегося по крайне вытянутой орбите астероида-убийцы из «пояса Койпера», если дата события отстоит от текущего времени на 50-100 веков? Между прочим, особо крупные метеориты, способные длительно изменить климат, прекратить или вызвать оледенение, действительно шлёпаются на нашу планету довольно регулярно, каждые 12–13 тысяч лет. Судя по тому, что род человеческий уже пережил множество таких космических бомбардировок, потомки, для которых эти сведения актуальны, тоже как-то выкрутятся. А и не выкрутятся, что за беда? Изменить сроки или предотвратить грядущую катастрофу мы не способны. Даже предупредить о ней — практически бессильны. Кто поверит мудрёной записи в рассыпающейся от ветхости книге на мёртвом языке? Даже довольно быстропротекающие процессы, с постоянной времени десятки и сотни лет, например «циклы Кондратьева» или долговременные периоды солнечной активности (вроде известного ещё греческим стоикам «Великого Года»), провоцирующие длительные засухи или малые ледниковые периоды, почти никого не интересуют.

Удачливых предсказателей, кстати, власти, задним числом — регулярно казнят (за то, что «пророки были недостаточно убедительны»). Хроники — регулярно «чищают» (Оруэлл в «1984» ничего не придумал). И всё же, всё же... К счастью или нет, «комплексные методы добывания» (а Володя вколачивал их в мою голову безжалостно, как сам, так и с помощью «привлечённых специалистов») — позволяют кое-что выяснить. Особенно запомнились мне уроки одного старичка, частным образом, за малую денежку, натаскавшего «девочку-Халочку» искусству читать карты и попутно развивавшего у неё оперативное мышление. Не знаю, чем ушлый дедуля зарабатывал в прежней допенсионной жизни, вот только его «задачки-летучки» буквально перевернули мои представления об

окружающем мире. Историк Гумилёв тоже писал о связи экономики с географией, но так глубоко не копал.

Над моими попытками апеллировать к школьно-институтским учебникам истории — старый хрыч откровенно насмехался. Ссылки на официальные документы — вообще игнорировал. Бумажки-де — это пустое. Их — то подделают, то потеряют, то превратно переведут. С объективностью «свидетельских показаний» или «воспоминаний старожилов» — дела совсем плохи. Зато карта — «отражает реальность, которую никто никогда не видит». Слишком она большая. «Девочка-Халочка» получала карты разных лет выпуска и степени сохранности, очередную «вводную» к ним и пыхла... Справедливости ради замечу — каждый раз, попутно, узнавая что-нибудь новое для себя...

Взять, например, Крепостное Право... Кто бы в России конца XIX века поверил, что Подмосковье (безлесное, густонаселённое, отчаянно малоземельное и распаханное до последнего холмика) к концу XX столетия опять (!) зарастёт густыми лесами, словно 1000 лет назад, пусть эти леса и прорезаны дорогами? Разбежался из Нечерноземья народ, при первой же возможности. Не зря его цари веками «в крепости» держали. А кто сегодня помнит, что ровная, как по линейке, граница между США и Канадой «от озера Лесное до Тихого океана», строго вдоль 49 параллели — это, на самом деле, рубеж «зоны гарантированного земледелия на гужевой тяге»? Земли севернее — американцев-янки не интересовали, вплоть до появления тракторов, только в XX веке позволивших канадцам освоить пашню, неподъёмную для быков и лошадей. До сего дня это самая протяжённая неохраямая граница в мире. Экономика там вполне заменила армию.

И вот теперь — сидит передо мною взрослый опытный дядька, здоровенный, как полярный медведь, а надо в нескольких словах преподать ему суть взаимосвязей между географическим, экономическим и, чего уж там — политическим раскладами. Основы принципиально нового жизненного уклада, который только формируется... А не то он, по мужской прямоте и житейской наивности, и дров наломает, и в хитрую западню угодит...

— Вопрос первый: «Что на самом деле произошло в блокадном Ленинграде?» Вопрос второй: «Что такое заговор учёных?» Только начинать, по-моему, надо с вопроса номер ноль: «Почему спятил майор Логинов, взбесился полковник Смирнов и кто теперь там ещё следующие по очереди?» Как говорится, «дурдом зажигает огни»... — слушает.

— Галочка, — мягкий украинский выговор у Льва Абрамовича не получается, даром, что коренной одессит, — Если не можете ясно

объяснить своими словами — приводите примеры из жизни. А мы поймём, по ассоциации.

— Вячеслав Андреевич, как вы считаете — кому служат офицеры регулярной армии Российской Федерации?

— Государству! Ну, в смысле — стране и отечеству. Или родине? Не помню текст новой присяги, я при Союзе служил... А что, разве здесь и сейчас это имеет какой-то смысл? — завхоз с Ленкой синхронно хмыкают.

— То есть, в определённых случаях, вы сами громко гаркали — «Служу Советскому Союзу»? А современные вояки орут — «Служу России!» Так или иначе — демонстрация преданности официальному правящему режиму.

— Так ведь Устав требует...

— До декабря 1937 года Устав требовал отвечать — «Служу трудовому народу!» Оцените дату изменения и смысл разницы...

— Вы хотите намекнуть, что, начиная с января 1938 года, кадровая РККА служила уже не народу, а власти?

— Я хочу сказать, что когда в июне 1941 года резко встал выбор, спасти народ или режим — кадровая РККА принялась спасать себя... В лице своих «лучших представителей»... А вы — капризничаете. Да, они все такие...

— Мне и надо понять, — бурчит под нос, пойманный на горячем каудильо, — «Какие они», и до какой степени. Не к новой же Присяге мне теперь вояк приводить... Сколько можно присягать? И ведь не поможет.

— «Достоверно судить о мыслях и чувствах конкретных людей можно только по их конкретным делам», — бурчит из своего угла Ленка, — Ясен пень, не поможет. Присяга 1939 года у большинства советских командиров была второй, у многих — третьей, а у некоторых — аж четвёртой... Ни один из советских офицеров, отказавшихся присягать заново, после 1991 года — до полковника не дослужился. Так что, и у Смирнова ваша присяга будет по счёту третья, — поморщилась, — Галина права, тенденция, однако... А где тут связь с проблемой продовольствия?

— Любая социальная катастрофа создаёт «революционную ситуацию», — отозвался завхоз, — Классическое её определение: «Верхи — не могут, низы — не хотят, а нужда и бедствия — нарастают». В итоге — изменяется строй.

— Чуть иначе. Революционная ситуация запускает «этнический архетип». Набор моральных норм и правил поведения, при зарождении социума закрепившийся в коллективной памяти, как «культурный код» народа, на века и тысячелетия вперёд. Такой «код» жёстко действует, пока

сохраняются климат и кормящий ландшафт...

— Тоже проявление «эффекта Гальтона»? — пока мы трепали языками, сладкоежка Ленка уже выдула пару стаканов отвара и щедро бодряжит глюкозой очередной стакан, — Жесть! А какой «культурный код» у русских?

— Такой же, как и у монголов. Мы с ними — единственные крупные народы, приспособившиеся жить в резко континентальном климате Центральной Евразии севернее 45-й параллели. Только русские — оседлые, а эти басурмане — кочевые.

— Что-то подобное Паршев писал, — Соколов решил допить остывший чай, — «Почему Россия — не Америка». Из-за жёсткого климата и малой продуктивности сельского хозяйства зоны рискованного земледелия, русские обречены жить в обществе «недостаточного прибавочного продукта», отчего системам хозяйства и управления в России нет мировых аналогов. Там, где приспособились жить мы — никто кроме русских на Земле жить не может. Он там ещё утверждает, — Соколов усмехнулся, — что русская «элита», всегда и любой ценой, мечтала жить «как в Европах». Вопреки физическим возможностям страны и обычному здравому смыслу. Откуда, если вдуматься, большинство наших бед...

— Это — только часть правды. Вторая её часть — наша базовая необходимость в очень дешёвой и эффективной власти, которая, для всех народов «северного типа развития», наиболее ярко выражена в навыках самоуправления. Грубо говоря, в условиях смертельной опасности — русские всегда организуются быстрее и жёстче любого народа мира. Русская и советская армии — абсолютно уникальны в том смысле, что сохраняют боеспособность даже потеряв 100% офицеров... Для сравнения — обычная европейская армия, лишившись более 50% офицеров — становится стадом... Согласитесь, что народ этим свойством отечественного войска может гордиться, а вот сами господа офицеры, скажем так, в печали.

— ...Хотят поддерживать впечатление своей уникальности и незаменимости. В мирное время — с грехом пополам удаётся. В сложившихся обстоятельствах — увы... — опустевший стакан вернулся на стол, — Разве это повод потерять совесть?

— А она была? — чем дальше идёт разговор, тем мрачнее завхоз, — «Элита», как вы выражаетесь, считает население России свой собственностью и «бессмысленным быдлом», а саму себя — не менее чем «русским народом». Хотя настоящий «русский народ», согласно «этническому архетипу», великолепно знает, что можно прожить вообще

без «элиты». Не считая за труд, каждые 50-100 лет, указанный факт «элиты» предметно доказывать, пересобирая государство на новых принципах. То, что в Европе и Азии — испокон веков принято за аксиому, в России, тысячу лет и по сей день — теорема. Поневоле взбесишься... — м-да, не зря про обрусевших евреев рассказывают столь дикие анекдоты. «Абгам, ви щаслив? — А що делать...»

— Как-то витиевато...

— Можно проще, — Лев Абрамович действительно «растёкся мыслью по древу», — Изобилие свободной земли и низкая плотность населения, позволяющая свободную миграцию — основное препятствие для возникновения классического государства. У кочевников — государства не бывает! Для организации сколько-нибудь высокой «пирамиды власти» требуется оседлое население, которому некуда бежать. В европейской истории Нового Времени есть единственный пример совершенно вольной жизни — несколько десятилетий освоения Дикого Запада в США середины XIX века. Этот случай до сих пор рвёт шаблоны, и сторонникам, и врагам классического либерализма. А русские, как уже было сказано, живут в сходном режиме больше 1000 лет.

— Смелое заявление!

— Констатация факта. Наша государственность «эфемерна». Власть в России, максимум — «аварийная служба», а не «центр организации общества». В спокойное время государственность для русских — скорее вредна. А в военное, один чёрт — отбиваться приходится всем миром, поскольку на нормальное регулярное войско нет достаточных ресурсов. Поэтому, «штатное состояние» правительства и генералитета России — хроническая истерика на публику по поводу «ужасной внешней угрозы», от которой родное правительство якобы защищает бедный русский народ. На самом деле, таким образом отечественные паразиты пытаются отпугнуть конкурентов от с большим трудом освоенной «кормовой базы». Каждая большая война неизменно вскрывает их наглую брехню, вызывая бунт, смуту или революцию... Короче — беспощадную зачистку прежней «элиты» в ноль. «Правда тонет в говне и всплывает в крови!» Но, «пока не горит» — населению можно врать безнаказанно. Отсюда любимый мем отечественных начальников: «Только б не было войны».

— Вы сейчас опрокинули на меня такую бочку дерьма... — самый главный начальник вдохновился примером Ленки... Аккуратно работая ложкой, высыпал поверх наиболее плоского хлебца горку глюкозы и разровнял её к краям, — Категорически требую хоть немного подсластить пилюлю! — не моргнув глазом, отхватил добрую треть от весьма чёрствого

куска грибного печева, — Логинов — раз... Смирнов — два... Полагаете, скоро надо ждать третьего ЧП?

— Всенепременнейше! — завхоз виртуозно изобразил лживо-угодливую гримасу, типичную для «менеджеров по продаже» из дорогих магазинов самообслуживания, — Вполне довольных жизнью людей не бывает! Зато наоборот — часто...

— Слушайте, какого ещё рожна им надо? — раз, и от хлебца осталась последняя треть. Ну и зубы... — Хоть намекните... Наиболее «пламенных» элитариев, если верить вашим же теориям, мы «зачистили» ещё осенью. А теперь получается, что они — лезут и лезут... человеческих слов по-прежнему не понимая. Доколе?

— Побочный эффект «северного типа развития», — ханжески развёл руками Лев Абрамович, — По статистике, прослойка «потенциальных лидеров» в любом человеческом обществе — около 15%. Грызня за «место наверху» — между ними жуткая. Чем скуднее «кормовая база» — тем многолюднее «скамейка запасных». Это, как зубы у акулы — из первого ряда выпали, а следующий ряд — уже готов на смену. В России, каждый бунт и каждая кровавая смена власти — счастливый шанс «урвать своё» для новых миллионов точно таких же моральных уродов, давно стоящих в готовности «на низком старте»... Они рады любому поводу для «броска вверх»... по чужим головам.

— Прорвёмся! — Ленка булькнула в стакан кипятка и размешивает сладкий осадок... Вот же, народ дорвался до вкусенького, — Если судить по данным прослушки — неадекватные остались в следовых количествах. Особенно радует, что «настоящий Мужчина должен не сильно отличаться от обезьяны» больше не могут сговориться.

— Почему? — кажется, пора и мне вставить словечко.

— Ну, так систематическая «руководящая ложь на публику» имеет недостаток. В самый критический момент, когда от правильного выбора зависит жизнь — «флюгерам» перестают верить. Даже такие, как они сами, «флюгеры»... У нас слишком тесный коллектив. Все друг друга знают. Отношения и группы сложились... Нет простора для манёвра. Тоже — специфически русская особенность. В стране с «недостаточным прибавочным продуктом» не просто ничтожно мала плотность населения. Люди, вдобавок, жмутся друг к другу, очень бдительно присматриваясь к окружающим. Вот вам, как начальнику «со стороны» — солдаты (!) поверили охотнее, чем своим законным командирам. Их-то они давно изучили. Не зря полковник Смирнов так рвался к хоть какому-то подобию связи с властями из XXI века. Его собственные приказы давно выполняют с

разбором. Начальникам «старого призыва» сейчас позарез требуется ярлык Москвы на «священное право врать». Свой собственный моральный авторитет — исчерпан до доньшка. А вы, в такой момент — начали жаловать офицерскими званиями «простолюдинов»...

Привыкнуть к жестяному дребезжанию полевого телефона, отчего-то раздражающего меня своим грубым механическим анахронизмом (неужели трудно было туда вставить что-то мелодичнее?) — не могу. Всякий раз, как «оно» затарахтит — буквально гусиной кожей покрываюсь. К счастью, звук осквернял воздух недолго, да к тому же хитро — «два коротких звонка, один длинный». Не меня. Сложные сигналы — привилегия высшего руководства. Когда на единственном проводе «висит» до дюжины параллельно включённых аппаратов — вызов одного из них получается только «кодом». А та «гамма», которую мы слышали только что — «персональный вызов» Соколова. Если расшифровать азбуку Морзе — русская литера «У» (что значит — «управление»). Приходится теперь запоминать и такое...

В расположении лагеря, ради чистоты эфира, без острой нужды рекомендовано общаться только так. Раз кто-то вызванивает Вячеслава Андреевича просто по телефону — значимого шухера не наблюдается... Хотя, для кого как... Он сам, бедолага, после первых же слов в трубке, намертво отключился от раздражающей реальности. «Дарьюшка» его настигла... Беспокоится... И сердится... Вести личные разговоры на людях — каудильо, как правило, стесняется. Пытается отделаться короткими междометиями — «да», «нет», «не сегодня»... С женщинами так разговаривать опасно. Они воспринимают подобную манеру, как попытку от них отделаться. И требуют «подробностей», для которых «да-нет» маловато. Ну, вот и прорвалось жалобное — «они меня воспитывают!» Впрочем, общение со своей пассией всегда действует на Соколова благотворно. Любит её... Честно и верно. Аж завидно...

Положил трубку... Видно, что краткий «сеанс психотерапии» пошёл на пользу... Но, зато, с какой тоскою он обзрел моё скромное жилище & рабочее место... А с какой неприязнью глянул на вечернюю зарю, окрасившую розовым светом верхушки заснеженных сосен за окном... Да-с, тяжела ты, шапка Мономаха!

— Господи, о какой ерунде мы сейчас болтаем! — вырвалось таки, на контрасте, — Пир во время чумы какой-то. Исторические справки... Развлекательно-познавательные книжки... Смакуем исторические анекдоты... Тут чёрт его знает, в какую сторону бежать-спасаться!

— А ведь не побежали? — Лев Абрамович хозяйственно прикрыл

сахарницу-стерилизатор крышкой, — Ну, вот нету для нас места, куда можно взять и смыться...

— На войне, как на войне... — не менее рассудительно поддакнула Ленка, — Типа — мобилизационный режим! Именно на фронтах, если верить классикам, процветает «окопный Гайд-парк»...

— Бредом отдаёт, вот это вот всё... Как можно сочинять «весёлые истории», вроде вашей книжонки, посреди нескончаемой жопы, — кажется, Соколов снова начал погружаться в пессимизм... И он не воевал...

— Послушай, начальниг-г... — завхоз вернулся в роль «мудрого еврея», — Ты детские рассказы Носова читал? — Не мог не читать, пацаном-то... Или — своим детям их читал... «Мишкина каша»... «Огородники»... Это в 42-м году написано. Когда всё висело на волоске. Есть там хоть слово про войну... или о смерти? Нету... Потому, что если не получалось дать детям хлеба, то надо было дать им хотя бы надежду. Норма, для «мобилизационного режима», между прочим. «Всё для фронта, всё для победы» — это ещё и прочный тыл, и вмняемое население там, в тылу. Не нами оно придумано. Самую свою весёлую оперетту «Сильва», великий Имре Кальман сочинил аккурат в разгар Первой Империалистической, когда австрийцам уже жрать было нечего, а Двуетина Империя — по всем швам трещала... И как? Между прочим, ту самую «Сильву», мгновенно поставили по другую сторону фронта, в частности — в России (правда, изменив место действия и имена героев). Её же до сих пор по всему миру ставят. Великая сила искусства!

— Отвлекающая анестезия, — каудильо очередной раз выглянул наружу и всё же чуток полюбовался сказочно красивым вечерним пейзажем, — Хуже неё только откровенная «ура-патриотическая пропаганда». Целенаправленно морочить людям головы — вредно.

— У меня не пропаганда, а «ликбез»... — оскорбилась Ленка, — Горькое лекарство в сладкой оболочке. Для лучшего усвоения... Вячеслав Андреевич! Кто я и кто вы? Но, чем можем — тем поможем... «На сухую» шокирующая информация не усваивается. Надо разбавлять шутками-прибаутками.

— Допустим... Но, почему тогда в МЧС, на курсах повышения квалификации, подобных вещей ни хрена не преподают? — резонное замечание...

— Скажем так — «проклятое наследие социализма»... — скрипнул завхоз, — Руководство всегда склонно абсолютизировать удачный опыт. А отечественных вождей, после последней войны, очень крепко заклинило на «пропагандистском» варианте «правды о Победе». Дошло до того, что

экспозицию официального «Музея Оборона Брестской крепости» (!) создавали по художественной книжке «Брестская крепость», написанной через 15 лет совершенно посторонним человеком, а не по показаниям участников боёв и реальным историческим документам. Выдумка оказалась выше истины. Грустно...

— О чём и говорю — «пир во время чумы»... Читал я те пописушки, но сроду не поверю, что взрослые люди, оборонявшие Брестскую крепость, реально вели себя настолько бестолково. Ещё тогда думал — вот бы я на их месте... «Каждый мнит себя стратегом, видя бой со стороны!» — Соколов безнадежно вздохнул.

— «Здесь Родос, здесь прыгай!» — замшелая античная шуточка, в устах сына древнего семитского народа, удивительно уместна, — Мы, изо всех сил, помогаем осуществлению вашей мечты.

— Просто снимать «мозговые блоки» — всегда больно, — Ленка подпёрла голову руками и тоже загляделась в окно, — Понимаю, о чём вы... Нам в универе эту тему давали факультативно. Нет в отечественной литературе традиции «объективности». Она у нас, от самых времён Владимира Святого, или «назидательная» или «отвлекающая». В любом случае, рисующая вымышленную картину мира. В книгах для русских обычно пишут не «как было на самом деле», а «как должно было быть»... Культурный код!

— Бери выше — религиозный канон! — Лев Абрамович оживился, — Как в Древнем Египте. Вон, спросите Галину, почему на всех картинках советского периода и даже на каменном памятнике (!) у мемориального «шалаша в Разливе» — Ленин с бородой. Хотя даже в святочных рассказиках для детей прямо указано, что как раз в тот момент Ильич прятался от полиции и специально изменил внешность.

— Это нам тоже давали, — Ленка обиженно надула губы, — Для всех ранних цивилизаций характерный признак — подмена исторической правды священным мифом. В культурологии — это рубеж, за которым кончается родо-племенной строй и начинается государство. Государству правда не нужна. Ему нужны «идейно выверенные предания» для управления и закошмаривания быдла. Россия — самая молодая цивилизация планеты. Сходство её культурного кода с самыми ранними «гидравлическими цивилизациями» неизбежно... А там канонический образ «вождя» — важный элемент монументальной пропаганды и должен узнаваться в ста случаях из ста. При Союзе, на право изображать Ленина или Сталина, скульпторы с художниками получали особое разрешение. Причём, не запросто, а через строгий экзамен без блата...

— Ну, Елена, ты и загнула, — Соколов невесело улыбнулся, — Древний Египет, во всех античных источниках, описан воплощением рая на земле. А Россия — «Нравится им жить в холодильнике — ну и пусть живут»...

— Э-э-э! — как говориться, не могу молчать, — Пять-шесть тысяч лет назад, никакого райского Египта, воспетого Геродотом, и в помине не было. Раем там и тогда была Сахара. Собственно Дельта (откуда есть пошло царство фараонов) считалась воплощённым ужасом и тогдашней «жопой мира». Постоянно затапливаемая разливами Нила малярийная топь, на сотни километров во все стороны, где на крошечных островках, посреди непролазных зарослей камыша, закрывают небо тучи голодных mosquitos и резвятся десятиметровые крокодилы... Будущая величайшая цивилизация планеты начиналась как «страна недобитых». Далёких предков египтян с благословенных равнин Северной Африки гнали на верную смерть в болота, как бунтовщиков... Или — они сами прятались в гиблых местах, считавшихся страшнее ада...

— Галочка права, — подключился завхоз, — «Преисподняя» — штука относительная. В Древней Римской империи (вплоть до ранней Византии), например, — «главной жопой ойкумены» полагали Крым. Туда их цезари и базилевсы ссылали врагов правящего режима... Считалось, что ещё севернее — людям жить невозможно... Хотя климат был теплее современного. И обитатели черняховской земледельческой культуры торговали с ними зерном. А мы привыкли, что Крым — это райский уголок, житница и курорт. Это где вечером с моря ветерок такой, прохлаждаешься там, а ночью пьянствуешь...

— В принципе, римлян можно понять... — Ленка отвлеклась от созерцания пейзажей, — Европейцы уверены, что глупо по своей воле селиться там, где добрую половину года невозможно даже пережить зимнюю ночь, оставшись на природе без крыши над головой. Хотя, на мой взгляд, некорректно сравнивать холодную Россию с каким-то Египтом. Подумаешь, провести ночь в субтропическом болоте...

— Спасибо, я понял, — посерьёзnel Соколов, — А вот про это — как раз давали нам. В феврале 1945 года сводный полк отступающих японцев попытался «просто пересидеть одну ночь» в мангровом болоте, на побережье острова Рамри. На следующее утро, прочёсывая местность, англичане нашли и взяли в плен жалкую пару десятков случайно уцелевших и плачущих солдат. Всех остальных, не менее 1000 человек (!), с современным боевым оружием и военным опытом — ночью съели крокодилы...

Жуткий смысл последней реплики каудильо, несмотря на будничны́й тон, оборвал разговор на полуслове. Ленка судорожно сглотнула, со смешным (для посторонних зрителей) облегчением покосилась на темнеющее окно, где уютно сереют в сумерках родные сибирские сугробы... Первая её мысль прочитались, как открытая книга — «Крокодилов-то я не заметила!» Вторая, следом — «А правда, что тунгусы зимой в берлогах спят?» Не знаю, что отразилось на моей физиономии, только Лев Абрамович проникся и не замедлил проскрипеть:

— Правильно соображаете, девушки. В Древнем Египте, отношение к священному зверю «Себек» приблизительно такое же, как в России — к сакральному зверю «Медведь», чьё настоящее имя «Вурр» (Зверь) было табуировано и постепенно забыто (хоть и осталось в других индоевропейских языках). Тысячи лет «зверья-крокодила» в Египте одновременно боятся, уважают и почитают, как покровителя охотников и рыболовов, как могучего защитника страны (это у них военный символ), как бога плодородия и разливов Нила... А наш медведь — это грозный защитник, хозяин и покровитель лесной чащи. Медведя любят, как духа природы. Скоро патроны уже и закончатся.

— Непролазные леса Евразии породили Россию, а непроходимая дельта Нила — Египет, — перед глазами, под впечатлением сказанного, возникла апокалипсическая картина по мотивам сказочных скоморохов — огромный учёный крокодил, пляшущий под звуки дудок и барабана на древнеегипетской ярмарочной площади, — Имеется даже версия, что каждый очередной проход через «бутылочное горлышко человеческой эволюции» — принимает форму бунта... И чем яростнее люди противятся враждебному внешнему давлению — тем быстрее движется прогресс.

— Паршев писал о «северном типе развития» России, — Соколов сделал для себя какой-то вывод, — А Египет — на юге. Впрочем, кажется, я догадываюсь. Дело не в географической широте, а в особом стечении обстоятельств...

— Существуют на Земле места, где для самого скромного существования, исходно — нужен довольно высокий уровень благосостояния, за которым жизнь не просто становится «относительно плохой» или «очень плохой», а сразу наступает смерть... Шесть-семь тысячелетий назад, по сравнению с изобильной дичью и пастбищами Северной Африки, долина Нила была местом, во всех смыслах — невыносимым. Колебания уровня реки — превышали 60 метров. Разлив, в нижнем течении, достигал ширины 50–70 километров. Про крокодилов, остававшихся бичом Египта вплоть до появления в XX веке паровых

катеров и станковых пулемётов — сказано довольно... Добавьте ядовитых змей, лихорадку и почти полное отсутствие металлических руд, позволяющих изготовление орудий труда и оружия. Если охотнику-скотоводу, в любом месте африканской равнины, под любым деревом, был всегда готов и стол, и дом, то обитателю Дельты — обязательно требовались обувь, одежда, лекарства, всегда сухие склады продовольствия, дома, защитные изгороди, насыпи и каналы...

— Точно так же, как в Центральной России с Сибирью — невозможно жить без тёплой одежды и обуви, дома с печным отоплением, запасов продуктов на долгую холодную зиму, металлических инструментов и тяглового скота, — подхватила Ленка, — Местный абориген, для пришлого завоевателя, выглядит богачем, а на самом деле — он владеет лишь самым необходимым прожиточным минимумом! И допустимая для самозванного экспроприатора норма изъятия «прибавочного продукта», без риска быть немедленно поднятым на вилы — оскорбительно мала.

— А что самое отвратительное для любой «элиты», — нехорошо усмехнулся завхоз, — подобный «смертельно опасный быт» создаёт «информационно насыщенную среду обитания», где дураки — просто не выживают. Классическая «иерархическая пирамида», типа древнекитайской, где на 10 000 забитых крестьян приходятся 100 полуграмотных надсмотрщиков, 5 чиновников и 1 университетский профессор — ну никак не складывается. Всё население обязано быть хорошо обученным, инициативным, дисциплинированным, а в идеале — поголовно грамотным... И — никаких «скрытых во дворце священных знаний»...

— Вывод — для удержания подобного народа «в узде», требуются экстраординарные меры, — Соколов крепко сжал кулаки, — Обожествление власти... Многослойное «закрытие» актуальной информации «правдоподобной дезой». Отвлекающие ритуалы и церемонии... Художественная пропаганда...

— Причём, именно в странах «опасного быта» это почти не помогает. Вся официальная летопись Древнего Египта — непрерывная серия восстаний и дворцовых переворотов. За три тысячи лет самостоятельной истории, с учётом пропуска нескольких случаев местных Тёмных Веков, там сменилось 32 династии. В среднем, каждая из них правила не более 70 лет, то есть 2–3 поколения. На фоне неизменно стабильного положения жрецов — фараонов свергали, душили, топили и резали как цыплят...

— Между прочим, — хихикнула Ленка, — если верить фольклору, правящие слои Древнего Египта больше всего на свете ненавидели три

вещи — собственный народ, жрецов и крокодилов... Как вы думаете, почему?

— Элементарно, — хмыкнул каудильо, — Подсознательно чувствовали себя лишними. Ведь указанная «триада» — и есть Египет... На месте фараон, или нет фараона, или появился новый фараон — всем поровну насрать, и ничего там не менялось. Вообще! Жизнь шла своим чередом. Работяги — растили урожай, жрецы — умничали, крокодилы — стерегли страну... Я читал, что когда случилось нашествие гиксосов — египтяне в первую очередь страшно удивились. «Эй, чего тебе надо-то всё? А?» За всю их уже тогда многотысячелетнюю историю, врагам со стороны никогда не удавалось прорваться в долину Нила, а тем более — надолго её захватить.

— Боги наконец-то разгневались и наказали товарищей за все прегрешения разом?

— Ага, счас! Нашествие было бессмысленным и губительным для вторгшихся. Оценка указанного периода, с момента основания Нового Царства и по сей день — предмет ожесточённых споров, даже среди непосредственных участников событий. Одни считали его «временем революционных преобразований», другие — «вражеским завоеванием», третьи — «бунтом.» Но, все сходятся, что усобица вышла знатной — одно число фараонов в описываемый период исчисляется сотнями.

— Что-то это мне напоминает... — подключился завхоз, — Из отечественной истории... Галочка, подскажите!

— Монгольское нашествие... В разгар внутренних усобиц одна из проигрывающих сторон призвала себе на помощь «варваров побеспощаднее»... Сегодня мало кто помнит, что после феерически проигранной битвы на Калке, в 1223 году, русские целых 14 лет выгодно торговали с уже захваченными монголами странами Востока и никакой особой «неожиданности» в походе Батыя не было. Кто надо — знал! Неожиданным для очевидцев (как и в случае египетского нашествия гиксосов) оказался только его феноменальный успех. За всю предыдущую и последующую историю России — никем из её завоевателей никогда не повторённый... — слегка насладившись напряжённым вниманием, я эффектно закончила, — Ну, если не считать большевиков и «триумфального шествия Советской Власти» в 1918-20 годах...

Глава 36. Бунт — двигатель прогресса

Длительная работа с архивными документами имеет свои положительные стороны. Кроме нечеловеческой усталости от вглядывания в выцветшие от времени тексты (и это ещё хорошо, что я ковыряла материалы XX века — большинство отчётов напечатаны на машинке), аллергии на бумажную пыль и отсиженной на жёстких казённых стульях попы — она позволяет сформулировать то, что немцы называют учёным словом «Gestalt» (целостный «образ» понятия или явления). К сожалению, передать этот самый «образ» окружающим, выразив его словесно, дьявольски трудно. Ленке-то хорошо — она ловко рисует и способна любым пачкающим предметом быстренько изобразить если не аллегорическую картинку, то хотя бы схему связей обсуждаемых вещей или их символическую комбинацию. У меня, кроме собственного языка, никакого инструмента для выражения мыслей нет. Впрочем, бывало и хуже...

— Вячеслав Андреевич, пожалуйста, продолжайте! — Соколов настроенно осёкся... Жаль, я так надеялась.

— Да я, собственно, уже всё...

— Вы сейчас описали «конечный пункт прибытия» египетской цивилизации. А попробуйте представить самое её начало. Вот как у нас, здесь... Раз в первых болотных поселениях её изгоев-прародителей, решившихся бросить вызов судьбе и назло властям с крокодилами «удрать в тростники», завелись свои собственные фараоны — это зачем-то им было нужно? В чём общественная польза «фараона»?

— После последних выкладок — боюсь даже трогать эту тему, — «кандидат в фараоны» покосился на завхоза, — Как я понял, вы собирались «вырастить Бабу-Ягу в своём коллективе»... Сразу предупреждаю — не дамся!

— А придётся... — многообещающе протянула Ленка, — «Атаман» — категорически не звучит, «Император» — военный титул... В отличие от России или Рима, где власти всегда добивались силовым путём, Древний Египет — мирная аграрная страна. Согласно греческим авторам, название её правителя «рег-оп» (современное искажение «фараон») означало только лишь «Большой Дом». Если чуть покопаться в исходных смыслах многократного перевода, скорее — «Хлебный Склад» или «Начальник амбара», — сморщилась от неблагозвучия и поправилась, — Если по-

русски и более-менее точно выражая основную идею, примерно получится — «Великий Хлеборез». Только гораздо торжественнее.

— Галина, заступитесь! — каудильо передёрнуло, — Такое «почётное звание» — малость того... По лагерям этим титулом заглазно величали Сталина.

— А против фактов не попрёшь. Тысячи лет, во время религиозных праздников, фараоны были обязаны в течение 24 часов (ровно сутки напролёт, как в наряде по кухне), лично, разламывать руками на части специальные круглые хлебы с рельефным изображением «ключей жизни». Приближённые — делили эти части на более мелкие. Так, чтобы их общее количество соответствовало числу жителей Египта по последней переписи... Потом, по воде и по суше, до самых дальних окраин, кусочки хлеба, освящённые прикосновением фараона — развозили его подданным... Каждый житель страны (!) имел право на «священную пайку», а если кто-либо случайно оказывался обойдённым — виновные в недостатке могли поплатиться жизнью...

— Ого! Канонизированный ритуал, характерный для «культуры голода»? — уважительно осведомился завхоз.

— Рудимент неолитического военного коммунизма.

— Всю жизнь я считал, — нахмурился Соколов, — что Древний Египет был обществом идеально организованной «вертикали власти». Фараон — земное божество, а все население слепо ему повинуется. Ритуалы и рутина... Учёт и контроль... Или?

— Или! — правильные слова наконец-то сказаны, можно развивать тему, — Чем принципиально отличаются революционная и государственная власть? Где проходит граница между «бунтом» и «порядком»? Кто скажет?

— Интересные вопросы задаёте, пожалуй, донести придётся... — пошутил завхоз, — «Бунт» — это когда озверевшая чернь поднялась «за правду и справедливость»... «Порядок» — это писанные законы... Шесть-семь тысяч лет, как на излёте неолита зародились первые аграрные государства, где навязанный силой «закон» стал выше любой «правды» и главнее «справедливости». Исключение — кочевые народы, у которых государственности нет совсем, — он, наконец, уселся, удобно скрестив руки на животе, — Кое-где, конечно, пытались спасти «древние порядки». Неолитический коммунизм в Чатал-Гююке очень показательный пример. Однако, Чатал-Гююк — довольно изолированное от мира поселение потомков бунтовщиков. В то время, как Египет времён фараонов — многомиллионное организованное государство, десятки веков тесно

вовлечённое в политику и международную торговлю с такими же свирепыми ветхозаветными деспотиями, — заметил мою реакцию, — Что-то не так?

— Вы очень правильно сказали — «вовлечённое». Рядом — не значит «такой же»... Подскажу. Египет пережил абсолютно всех своих врагов. А все нормальные государства «раннего типа» — выжирают кормящий ландшафт за считанные поколения... Там, где они впервые возникли 5–6 тысяч лет назад — теперь голая пустыня.

— Если намекаете на табличку «Коридор человечности», из вашей с Еленой брошюры — обоснуйте внятно...

— «Страна фараонов» — уникальный пример мира, где несколько тысяч лет искусственно поддерживался «режим хронической революции». Её сходство с «ровесниками эпохи», давно сгинувшими доисторическими тираниями Северной Африки и Ближнего Востока — кажущееся. Сейчас эта особенность феноменально живучей цивилизации Древнего Египта ярко заметна только нам — коренным жителям почти такой же «вечно погибающей России».

— Так не бывает! — возмутился Соколов, — Вопиющую разницу наверняка бы заметили.

— А что, многие замечают принципиальную разницу между Швейцарским Союзом и прочими странами Западной Европы? — осведомилась Ленка, — Этому союзу средневековых коммун, между прочим, больше семи веков! Швейцарская демократия — древнее любой монархической династии мира. И что? Привыкли...

— Принято...

— В сходных обстоятельствах возникают до удивления похожие общественные формации. Русский «цивилизационный код», по множеству признаков — аналогичен древнеегипетскому образцу.

— Ага... — Ленка, как примерная школьница, подняла руку, выпрашивая слово.

— Я ещё вспомнила, — она потешно наморщила лоб, — «Священная должность» фараона, в аутентичном переводе на русский язык, звучит примерно так — «Угодный Ма-ат (это египетская богиня правды), Тот, кто делит еду по справедливости». Только не путать с пятичленным «священным именем» фараона! Соотношение тут, примерно, как между должностью и «Великим титулом» русских царей. Титул-то длинный, а должность совсем простая — «Святой Защитник». В случае уклонения от выполнения прямых «должностных обязанностей» — русский царь по умолчанию теряет божественное право на власть.

— Все слышали? Учтите, египтяне всё организовали гораздо круче — у них не было государственной монополии на магические ритуалы. Примерно, как описывала Урсула Ле Гуин в «Правиле имён». Настоящее имя — это настоящая вещь. И наоборот... Первобытная «справедливость» — когда еда раздаётся всем поровну. Делят иначе? Кто-то остаётся голодным? Значит — «царь не настоящий»!

— И нашкодивший «Великий Хлеборез», вместе с друзьями, детьми и прихлебателями, «в рабочем порядке» — идёт на корм крокодилам... В смысле — к Анубису... С полагающимися в таком случае близким родственникам упомянутых лиц «оргвыводами». Знакомо?

— Угу, — каудильо задумался, — Получается, что и Лжедмитрию I, и Николаю II — грех жаловаться на судьбу. Сами были обязаны понимать, куда лезли...

— Жаль, что в России, условно говоря — ещё длится «додинастический период», отчего регламент не отработан. Для замены монарха нам требуется смута или революция. А древние египтяне решали назревший «кадровый вопрос» просто, быстро и без малейших сантиментов. Что невероятно возмущало самодержцев из сопредельных стран, искренне считавших, что «Государство — это я».

— «Поучение Птахотепа» (XXVIII век до новой эры), в оригинальном изложении... — вяло пару раз хлопнула в ладоши Ленка, — Формально верно, хотя и крайне примитивно. Добавлю, что, как и Россия, Древний Египет — это общество не знающее каст. В исходном тексте сказано буквально — «не бывает рождённых мудрыми». Все люди, любого происхождения, равны перед богами и оцениваются только по своему поведению. Причём, это никакой не закон (!), а сложившаяся практика.

— Принцип ясен... Жизнь и благосостояние народа — превыше любых «хотелок» любого правительства... Сомневаюсь, что самим фараонам нравились подобные порядки, — подал голос завхоз.

— Категорически не нравились! Люди во все времена одинаковые. Но, поделаться они ничего не могли. Кто не верит — посмотрите на Смирнова. «Проблемы индейцев шерифа не колышат» У потерявших берега древнеегипетских начальников всегда имелось три врага — народ, жрецы и крокодилы. У нас под рукой — работяги, учёные и морская пехота... По сравнению с последней — нильские крокодилы заметно добрее и отзывчивее... — у Ленки на полковника имеется ядовитый зуб. Запомним...

— Устойчивое динамическое равновесие? — отчего мужиков постоянно тянет в физику...

— Можно сказать и так. Важно, что пока современный нам мир мучительно пытается нащупать подобный «механизм» опытным путём, в местах, подобных Древнему Египту или России — он существует с самого начала. «Канонический государственный миф», о котором тут упоминали — попытка словесно сформулировать эти «правила игры» в понятном (и равно неприятном) для всех сторон виде.

— Девушки, — поднялся завхоз, — Давайте, я сейчас это покажу на простом примере.

До чего деликатный человек... Другой бы, как минимум, попросил внятно излагать свои мысли без припасённой шпаргалки. Ну, есть за мной такой грех, иногда находит ступор. Поддерживать разговор ещё кое-как могу, а сама его направлять — никак. Задним числом подозреваю, что это проявил себя «мускусный отходняк». Дико захотелось, чтобы всем распоряжался и говорил мужчина. Вот. А этому — просто надоело ждать толку от слегка ошалевшей беременной бабы... Разговор сразу стал конкретен.

— Леночка, диктофон работает? — эге, получается, что наш бред уже сохранен для истории, — Доставай свою шпионскую камеру... Галочка, сдвинь куда-нибудь это всё (пустую посуду), а продукты — оставь! — гм, зачем? — Света достаточно?

— У меня вспышка... — Ленка действительно добыла крошечный фотоаппаратик «Sony» и прицелилась в мою сторону, — Порядок, экспозиция в кадре помещается нормально... — надо думать, так называли шкаф с образцами.

— Галочка, я вас умоляю — немного в сторону! — ага, это называется — «хозяйка, брысь в угол, гости пришли», — Леночка, а что вы таки скажете за эти дацзыбао? Их хорошо видно? Если нет — сделайте мельче общий план... А вот этот плакатик — крупно. И книжечка — пригодится... — на кой чёрт ему понадобился сборник «Уставов»? В военизированной организации (которой является экспедиция) иметь его под рукой было полезно. Но, теперь...

Володя, по каким-то своим соображениям, включил в разыгрываемый «образ образованного национала» страсть к древним китайским изречениям. А может быть, просто забавлялся видом китайского «лабораторного модуля». Как ни хотели узкоглазые братья создать «стиль белого человека», печать «азиатчины» лежит на всем внутреннем убранстве. Пара табличек с иероглифами, под потолком, выгодно её оттенили. На левом, вроде бы, начертано — «Кто кормит народ — у того власть», а на правом — «Во время голода — справедливость становится

религией». Очередная шуточка, в фирменном стиле, на грани фола. Наш завхоз разбирает китайскую грамоту?

— Вячеслав, вам удобно? Тогда — смотрите и отвечайте. Вот это, — его палец упёрся в книжку «Уставов», — И вот это, — палец переехал на с сентября закатанную в пластик армейскую суточную «норму № 1», — действующие законы! Вот это, — указующий перст нацелился в настенный фото календарь, — объективная реальность! А вот это всё, — широким жестом завхоз обвёл стол с остатками угощения, полки с пробами продуктов, вешалку с верхней одеждой и ярко горящую лампу, — оскорбление канона и состав преступления! Особенно — вот, вот и вот! — в центр стола оказались сдвинутыми банка маринованного дикого лука, упаковка грибных хлебцев, для понта завёрнутый в пергаментную бумажку брусок самодельного 85% кальциевого мыла и стальной стерилизатор с глюкозой, — Вы что-то можете сказать?

— У нас не было другого выбора... Использовать всё, что сумели добыть — нам «не положено по уставу». А все дружно помереть — мы не имели права. Мы всё же в экспедиции, как-никак!

— Bravo! А теперь — озвучьте точку зрения на происходящее самых больших московских начальников. Подсказка! Она будет точно такая же, как и мнение любых древних сатрапов... Или любых государственных чинов вообще... — пыхнула вспышка фотоаппарата. Хоть и мимо глаз, а с непривычки ослепительно, — Как можно короче! В идеале — попробуйте одним словом, — Соколов закусил губу... Ленка извернулась и щёлкнула его сбоку...

— Ясное дело — бунт! Сиречь — возмутительное самоуправство и «дискредитация действием» всей пирамиды официальной власти.

— Так-так...

— Закон, — осторожно подбирая слова, начал каудильо, — и особенно «святые каноны», государство требует исполнять буквально. Особенно — в ситуациях опасных для жизни, — опять чему-то грустно усмехнулся, — Вы же намекаете на глухо канонизированную историю Великой Отечественной войны? «По канону», оставшись без командиров и средств ведения боя — солдат сам должен броситься в самоубийственную атаку и устрасить врага собственной смертью...

— Поскольку сдаваться в плен — нашим военным прямо запрещает «Устав», — поддакнула Ленка, — Вот, тупо нельзя — и всё... На этом выборе «дозволенные варианты» считаются исчерпанными.

— Гражданское население, оказавшись без кормёжки «из рук» и животворящих указаний власти — обязано броситься на её поиски, или —

немедленно вымереть от голода и тоски, как пчёлы, оставшиеся без матки. Ещё вариант — героически самоубиться, при попытке любимую власть защитить. В священном порыве, так сказать, и «выполняя её последнюю волю». Как в Блокаду... А мы, на четвёртом месяце «100% робинзонады» — сидим в тепле и при свете, до отвращения сытые и непуганые. Да ещё и болтаем всякий вздор...

— Для гражданских лиц — допускается третий случай...

— Ну, да. Удрать от всех опасностей в ближайшие дебри, и там, тихонько затаившись, ждать, когда же, наконец, вся в победном сиянии — любимая власть вернётся обратно... Тьфу, в нашем случае — когда откроется «аномалия».

— Прямо так сидеть и ждать? В окружении тунгусов? А что диктует «канон»? Например, про историю написания Фадеевым романа «Молодая гвардия» вам в школе рассказывали?

— А... — протянула Ленка, — Это — даже нам рассказывали... Первая редакция романа имела в народе оглушительный успех, но была жёстко раскритикована за «недостаточное отображение руководящей роли коммунистической партии». Если верить Фадееву, в личной беседе, Сталин высказался о книге так — «Мало того, что вы написали беспомощную книгу, вы написали ещё идеологически вредную книгу. Вы изобразили молодогвардейцев чуть ли не «махновцами»... Но, разве могла существовать и эффективно бороться с врагом на оккупированной территории организация без партийного руководства? Судя по вашей книге — могла... «Бедняга всё переписал в «правильном ключе», срочно выдумав «из головы» несуществующих в реальности персонажей-коммунистов...

— Грустно, конечно — вырвалось у Соколова, — Какое там ещё «руководство»... У них — даже связи не было. И в осаждённой Брестской крепости — связи не было... Люди воевали на свой собственный страх и риск. Без всякого руководства...

— Это с вашей точки зрения... Зато «профессиональные начальники» — убеждены, что связь с руководством должна быть всегда! Жить и успешно действовать без ценных указаний «сверху» (как того требует священный канон) — невозможно! Вся власть — сверху. Не от царя, так от бога!

— По поводу маниакальных состояний и приступов «богоискательства» на этой почве — обращайтесь к Дарье...

— Полковник Смирнов считает себя полностью здоровым патриотом России, — ехидно напомнила Ленка, — И профессор Радек — тоже думает, что находится в своём уме.

— У нас здесь, в конце концов, не Древний Египет... — рассердился Соколов, — Они оба — взрослые современные люди.

— Что не мешает профессору утверждать, что им установлена «связь с потусторонним миром». А полковнику — упёрто стремиться, любой ценой монополизировать эту «связь». Не гнушаясь применять оружие. Представьте, как про это будут читать в летописях всего через несколько веков...

— Вы ещё мне скажите, что мы сейчас присутствуем при зарождении оригинального религиозного культа...

— К сожалению, — завхоз тяжело вздохнул, — скорее всего, мы лично участвуем в возникновении принципиально нового типа цивилизации.

— Что не помешало Радеку, уже фактически заняв в ней пост «первосвященника», а Смирнову — пост «главнокомандующего»...

В способности буквально несколькими словами выразить суть вещей — Ленке не откажешь. Сказано точно. Всё действительно познаётся в сравнении... Честно скажу, радости от грядущей перспективы — никакой. Мрак!

— Галочка, не молчите! — теперь и указующий палец завхоза, и объектив фотоаппарата — нацелены на меня.

— Всегда полагал, — Соколов ни к кому конкретно не обратился, — что бунт — явление мгновенное, а зарождение цивилизации — дело гораздо более продолжительное... То есть, я согласен, тема всплыла довольно неожиданная...

— Есть мнение, что революционное появление нового типа общества редко занимает более 3–4 месяцев... — услышала я собственный голос, — Во всех случаях — это бунт и смена формы правления. Однако, ключевой фактор — принципиально новый хозяйственный уклад. Если таковой успеет сложиться в указанные сроки — человеческая история получает очередной импульс. Если нет — «ну, не получилось»... Все померли... Никакой мистики, кстати, голая физиология. Человек способен активно действовать, оставшись совсем без еды, примерно 10–15 дней. Если он рационально расходует силы и внутренние запасы организма — один месяц. При возможности перебиваться случайными видами плохой пищи, не дающими достаточно калорий — 3–4 месяца. По истечении указанного срока — перенесённые тяготы и лишения либо окупаются победой, либо завершаются смертью участников.

— Галочка, у вас найдутся тому доказательные примеры? — вкрадчиво осведомился завхоз.

— Да полно! — мозаика в голове сложилась окончательно, — Взять

будущих изначальных египтян. Им круто повезло. Срок вегетации полудикой «красной египетской пшеницы» (она же «полба», та самая, которой знаменитый поп кормил своего работника Балду) — три месяца. Предположим, нищие фаюмские беженцы (это самая старая культура «додинастического периода») — укрылись в тростниковых зарослях Дельты, и как-то там поладили с крокодилами... Им было достаточно очистить площадку и втоптать зерна в ил. Без всякой обработки! «Полба» — такая культура, которая не требует удобрений, не боится ни сорняков, ни болезней, не поедается вредителями. Всего через три месяца — урожай «сам-30», а то и «сам-50» готов... Кстати, время начала сева особенного значения не имеет. В климате Египта — можно спокойно получать по три урожая в год...

— А чем его убирать? Я слышал, что на островах Дельты нет ни руд металлов, ни поделочного камня, — завхоз догадлив, — Там доступны только простейшие «подножные материалы» — глина и тростник. А «полба» — славится трудностью своего обмолота...

— Колосья сламывали маленькой палочкой. Вот так — ходили по полю и собирали, складывая в мешки. Затем, фаюмцы первыми в регионе освоили керамику... Тарелки, горшки, серпы и ножи — они приспособились мастерить из обожжённой глины... В то время, как окружающие их племена, с замашками «номадов», упорно продолжали цепляться за «классический неолит», используя для поделок только камень... Пробавляясь преимущественно охотой, скотоводством и (это святое) «крышеванием» подвернувшихся под руку аграриев. На общем фоне — приключился революционный переворот и потрясение основ мироздания.

— Не меньший, чем промышленная переработка никому здесь не нужных грибов на муку и получение гидролизного сахара прямо из древесины, в условиях зимней Сибири... — так же вкрадчиво подсказал завхоз и подмигнул Соколову, указывая на календарь, — Феноменальный прогресс, за каких-то три месяца? Жить захочешь — ещё не так раскорячишься!

Хороший вождь должен уметь думать о куче вещей одновременно. Соколов, при всем моём куцем опыте — наиболее яркий тому пример. Вот и сейчас... Пока мы изощрялись в эрудированности — он пришёл к какому-то одному ему ведомому умозаключению и немедленно ошарашил собрание.

— Елена, извините за неожиданный вопрос, китайские иероглифы вы тоже разбираете?

— Мал-мала, большая белая господина! — надо знать Ленку, чтобы понять подтекст... Знакомый любителям Джека Лондона «язык аборигенов Океании», знаменитый «пиджин-инглиш» — это искусственный диалект, где корни английских слов комбинируются по правилам китайской грамматики. Ну, а в переводе — соответственно русской. Ни приставок, ни предлогов, ни суффиксов... Звучит по-дурацки, однако, понять друг друга можно.

— Правда, что по-китайски, понятия «равноправие» и «справедливость» — пишутся одинаковым иероглифом?

— Ага... Вот так! — Ленка легко перегибается через стол и тычет пальцем в правое дацзыбао, — Это один из самых старых значков в китайской письменности. Смотрите, какой простой. Стилизованная буква «Х», с наклонённой влево «запятой-ударением» сверху.

— Понятно... — каудильо опять тяжело вздыхает.

— Что? — похоже, завхоз потерял нить разговора.

— Всё... У китайцев — тоже «гидравлическая цивилизация». А ещё они — последняя уцелевшая до наших дней цивилизация Бронзового Века. Приходилось, для развития, кое-что читать... про каноны китайской культуры...

— И что там? — мне, кстати, тоже интересно. Даже Ленка — наострила уши.

— Только не смейтесь — то же самое, что в Египте... Власть, потерявшая «Мандат Неба» — должна исчезнуть.

— Респект! А теперь, Галочка — расскажите нам, хоть немного, про особую роль египетских крокодилов...

Можно подумать, я специально изучала эту тему. Так, обрывочно сопоставила несколько фактов. Эх...

— Нормальная «иерархическая пирамида» всегда строится на вооружённом насилии. Так сказать — «винтовка это праздник». Уникальность доисторического Древнего Египта — в отсутствии последнего компонента. Бежавшие в тростники Дельты фаюмцы оказались полностью беззащитны перед крокодилами... С тем оружием, которым они располагали, с хищными рептилиями можно было только осторожно сожительствовать, не конфликтуя... Если честно — это по сей день неоценённый потомками великий подвиг, давший начало великому народу. Привычка без особых сантиментов, почти ежедневно, крутить хвосты крокодилам — плохо сочетается с чинопочитанием и лояльностью властям.

— А как они смогли вообще? — видно, что тема крокодилов Ленку живо интересуется.

— Можно, я отвечу? — хитро усмехнулся завхоз, — Есть у меня дальний родственник... в тех краях. И разводит эту живность... Крокодил — довольно развитое животное. Не глупее вороны... Пускай у него и мозг размером с грецкий орех. Конкретно нильский крокодил — «социальное» животное. Очень общительное, коммуникабельное, нежно заботящееся о потомстве... У него отличный слух, острое обоняние и полное отсутствие естественных врагов. Проще говоря — взрослый крокодил вообще никого не боится. Умеючи — с ним довольно легко договориться.

— Как?!

— Не шуметь... Не мусорить при обработке дичи... Не оставлять рядом с жильём ни кусочка гнилого мяса (включая тела покойников). И — хоть ходи к крокодилам в гости. Для верности, намазавшись секретом из специальной железы. Так называемым «крокодилим мускусом»... Примут «за своего». А ещё — крокодилы очень ленивые. От них можно отгородиться самым обычным плетнём. Лазить через заборы по своей воле они ни за что не станут...

— Всё равно... — Ленку передёрнуло, — Это получается, словно жить на минном поле.

— Так ведь мы живём? — это Лев Абрамович ловко ввернул, — Опасно, но не смертельно.

— Живущим посреди крокодилового болота — армия не нужна? — до Соколова тоже дошло.

— Практически... Более того, зная повадки крокодилов — их можно использовать, как оружие. Например, забросить во вражеский лагерь пахучую приманку. Или кого-то там ранить. На стоны и запах свежей крови — крокодилы сбегаются за несколько километров... Именно сбегаются! Голодный крокодил умеет бегать на выпрямленных лапах, причём — развивает скорость до 30 и даже 40 км/час. Воевать с набегаящими со всех сторон рептилиями холодным оружием — невозможно. Даже огнестрельное — часто не помогает...

— Крокодилы просто не могут понять, что у врагов египтян есть оружие? Они для них — колбаса, что ли?

— Скорее, источник наслаждений. «Когда-нибудь и на нашей улице мешок со шмалью упадёт!» И все бегут. Кровища!

— А египтяне...

— Братья навек. — Соколов небрежно обозначил рукой совокупность расставленных по столу предметов, — Уважающий себя крокодил не трогает тех, кто живёт с ним рядом. И вот так, под их защитой, приблизительно пять с половиной тысяч лет назад, в Дельте Нила —

возникла самобытная коммунистическая цивилизация... — устало на меня взглянул и добавил, — А в блокадном Ленинграде, семьдесят лет назад — она же, при довольно-таки сходных обстоятельствах — не возникла. К сожалению, Галина до сих пор стесняется внятно предложить, что следует предпринимать конкретно нам, ради спасения своего собственного «очага культуры». Извините за высокий слог. Патронов мало осталось.

Ужасно не люблю, когда мужики, с манерами и телосложением нашего каудильо, пялятся прямо в глаза... Я в таких случаях теряюсь. И взор опускаю... Из-под ресниц наблюдаю, как между хлебцами и луком Соколов втыкает сложенную вдвое картонку. «Памятка взрывотехника», ага... Стрёмное сочинение для первоначального обучения штатских «чайников» (вроде меня) основным навыкам сапёрного дела. Куда вставлять, как поджечь, какими знаками обозначаются заминированные участки местности и проходы в них. Теперь — полная икебана...

— Давайте, я отвечу... — Ленка похрипывает, простыла что ли? — В отличие от некоторых, — Ленка выразительно измерила взглядом обоих присутствующих мужиков, — те додинастические жрецы, что стояли у истоков первоначальной египетской цивилизации, соплей не жевали. Это были настоящие прошаренные отморозки! Навсегда «уходя в камыши» они не поленились поголовно зачистить местную «элику». Как нарушающую покой их новых друзей. И оказались правы! В блокадном Ленинграде — получилось в точности наоборот. А мы — трусливо дрожим где-то посередине, изображая чистоплюев, — теперь глаза опустил Соколов, ну, Ленка даёт! — Хотя, здесь и сейчас, промедление — смерти подобно!

— Собственно, она о чём? — не въехал в тему завхоз... Зато у начальника — лицо окаменело. Но, ответил...

— Добрая девушка предлагает мне не останавливаться на достигнутом и своей властью перестрелять всех старших офицеров экспедиции. Пользуясь случаем. Чисто профилактически. Оставить в живых учёных, инженеров, «солдат-срочников» и тех военных, кто по должности — не выше командира взвода... Остальных — того... — каудильо убийственно конкретен... Володя бы его прямоу одобрил. Как там, у Марио Пьюзо? «Деловая мера, ничего личного» А самое противное сознавать, что он сам — такое бы уже давным-давно проделал.

— М-м-да... — оценил идею завхоз, — И жить под защитой диких тунгусов, что-то в этом есть! Но я бы предпочёл эмоциям факты, или хотя бы анализ...

— Бунт, — уже значительно разборчивее вякает Ленка, — это всегда акт цивилизованного вандализма. Протест против системного жлобства.

Включая и русский бунт, который типа «бессмысленный и беспощадный». В нём, на самом деле — важнейший манифест. Смотрите — мы не присваиваем, мы рушим или жжём, а если убиваем, то не скрываясь. Потому, что не «проворачиваем» шкурные делишки, а проводим в жизнь осмысленный террор.

— Леночка... — завхоз вытер засаленным платком внезапный пот, — Софья Перовская — вам случайно не родня?

— Нет, — сбавила тон филологиня, — Она из «Народной воли», а мой прадед, так — боевик... из «левых эсеров». Но, дедушка меня воспитывал «в духе». В общем — извиняйте, — т-э-эк, не зря они с Кротовым нашли друг друга.

— Вы не закончили мысль.

— Почему иногда следует безжалостно уничтожать теоретически могущих оказаться полезными людей или материальные ценности? Потому именно, что если исповедовать принцип, что хороший дом ни в коем случае нельзя рушить, в крайнем случае — отобрать «под детский садик», то тебя начнут ставить перед фактом. Успели построить дом, значит, по любому — будет стоять. А если, хоть иногда, заявлять — «Я сказала, что здесь будет лужайка!» и сносить всё на хрен бульдозером — сразу пропадает какая бы то ни было предопределённость, в которую тебя подталкивали...

— В Администрации города Москвы у вас тоже родственники? — Ленка, не вдаваясь в подробности, кивает...

— Не надо путать революцию с бунтом, хотя, иногда, они происходят разом по соседству. Революция — это новая идеология. Бунт — это чистый протест. Люди не ждут, что система изменится, они грубо дают понять, что она их уже достала. Слов «наверху» — никогда не слушают, а так — обычно доходит... И долго помнится...

Глава 37. Пятьдесят метров до свободы

В открытую часть своих выкладок я эту информацию не включила. Во-первых, шугливо. Во-вторых — не специалист. Больше изучала «вторичные» и им подобные источники. Однако, даже при моём уровне допуска, в «спецхранах» отыскалось масса любопытного, эдак прозрачно намекающего...

— Сразу предупреждаю, что в «классической» истории Древнего Египта, того, что я сейчас расскажу — нет. Это очень свежие данные... Результаты обработки материалов по климатическим циклам Северной Африки. Я уже говорила, что при благоприятных условиях новая цивилизация всегда рождается почти моментально. Уточню! На самом деле, такими «благоприятными условиями» становится гуманитарная катастрофа регионального или глобального уровня. Страшное бедствие, прогоняющее через «бутылочное горлышко» эволюции миллионы людей. Количество выживающих, при таких катастрофах — проценты. Чаще, десятые доли процента.

— Не увлекайтесь... — да, трудно настроиться.

— Академическая наука до сих пор считает, что египетская цивилизация формировалась постепенно. Однако, современные материалы, особенно расчёты последних лет и свежие геологические данные — говорят обратное. Сахара стала такой, как мы её знаем (океаном безжизненного песка и каменных россыпей) — почти мгновенно. Максимум — в течение 5-10 лет. Скорее всего — ещё быстрее... Два-три засушливых года, усугубленных перевыпасом скота и милой привычкой аборигенов устраивать загонные охоты, поджигая сухую траву, будто переключили рубильник. Приблизительно 5440 лет назад (плюс-минус четверть века) из края зелёных равнин и полноводных озёр, Северная Африка превратилась в бескрайнюю выжженную пустыню... Сотни тысяч голодных аборигенов, уничтожая на пути всё живое, устремились к редким оазисам — и, разумеется, к неизменно полноводному Нилу. На доброй трети континента пошла прахом вся привычная система ведения хозяйства, от охоты и скотоводства до любых форм первобытного земледелия. Как выживать в тростниковых зарослях Дельты — не знал никто. Волна за волной, попутно истребляя друг друга в кровавых стычках, массы беженцев докатывались до окружающих древний полноводный Нил крокодиловых болот и бесследно в них исчезали.

У нашего каудильо довольно мало вредных привычек. Но они есть. Эта ужасная манера привлекать к себе внимание, поднимать руку с раскрытой ладонью (широченной и мозолистой) и одновременно стучать по столу локтем. Бедный стол! Он совсем тоненький и пластмассовый. Рассчитан не на наших громобоев, а на тщедушных китайцев.

— А там, в Сахаре — что-нибудь сохранилось?

— Наскальные рисунки...

— В пещерах?

— Да...

— И затем... Как же будущие египтяне там вообще выжили?! — спасатель уже вообразил картинку.

— Действуя согласно инструкции, — бурчит из своего угла Ленка, — Древние египтяне — удивительный народ. На любые случаи жизни их жрецы, чёрт знает когда, сочинили так называемые «Поучения». «Как надо торговаться», «Как надо искать воду в пустыне», «Как принимать роды»... Короткие, но исключительно дельные. Длинно там и не получалось — иероглифы, это мрак! Самые старые и оспариваемые тексты, восходящие аж к «додинастическим временам» — содержат правила ухода за животными. Надо бежать за девушкой, размахивая руками, и кричать «Ах, какая ты красивая!» Чтобы её папаша из лука не застрелил...

— Первый раз слышу... — я, между прочим, тоже. Вот так филологиня, из семейки террористов. Послушаем...

— Ещё — там обрывки, похожие на школьные шпаргалки или «памятку командира». Самые занятные: «Как заговаривать бесов», «Как идти по степи», «Как советовать, когда беда» и «Как менять власть»... Есть мнение, что с них когда-то и начинался их «канон».

— Хоть процитируйте... — завхоз тоже наострил уши.

— Да вы их сами знаете... Ну, что в Совете должны участвовать все, кто способен что-то сказать... Включая женщин и детей старше «руки пальцев». Что первыми на Совете должны говорить самые младшие. Всё дельно.

— Я спрашивал про власть... — Соколов опять, сам того не замечая, исподволь давит на собеседников.

— Вы только не смейтесь, — Ленка, не видя смотрит в пространство, что-то себе воображая, — Там сплошной «Приказ № 270». А если попростому — «...прежде, чем созывать Совет — надо убить всех, кто правил раньше, за то, что обманули людей... И всех их родственников, чтобы не мстили тем, кто оказался лучше...». Зацените! Чтобы дать власть учёным (жрецам) — обязательно сначала истребить администраторов (вождей).

Иначе — «вы или вас».

— Галина, прокомментируете... — отрывисто требует каудильо...

— Оригинально, в смысле формулировки и довольно близко к сути...
— мёртвый взгляд упёрся в меня, — Есть современная статистика кризисного выживания... Есть обширный этнографический материал...
Метод верный.

— Тогда, продолжайте.

— Главный «мозговой блок», который государство вколачивает в головы подданных — «Коней на переправе не меняют». В смысле — «Если стало трудно, то надо крепче сплотиться вокруг существующего руководства и верить...» Не знаю, что там написано в древних папирусах, но додинастические египтяне поступали в точности наоборот. При существенных затруднениях — вырезали правящую верхушку и родовую знать и там всех — ну то есть вообще, от слова совсем. В самых экстренных случаях — не гнушаясь приглашать на царство «варягов» со стороны... Например, тех же гиксосов, — Лев Абрамович открыл рот, собираясь возразить. Рано! — Русские, чтобы вы знали, действовали точно так же. Знаете, как археологи «на глаз», определяют, возник населённый пункт до или после Монгольского нашествия?

— По геодезическому месту расположения... На ровном месте он построен, или на неприступной круче, — умеет каудильо удивить неожиданными познаниями. Хотя, им это как раз могли давать в рамках профобразования...

— Правильно! Главный признак «феодальной раздробленности», как изящно принято именовать беспредел Тёмных веков, так называемые «пиковые поселения». Люди осмеливаются ставить постоянные жилища только в самых труднодоступных местах, на горных кручах или водоразделах. Кругом разбой! Всё что расположено в относительно удобных для жизни местах — немедленно грабят и разоряют... Так строили городища в Древней Руси... или в период Железной Революции 3000 лет назад. Так сейчас ставят свои стойбища местные тунгусы.

— А когда пришли монголы — Россия покрылась деревнями сплошняком, а из деревянной — стала каменной... Самое очевидное следствие прекращения княжеских междоусобиц и тотального разбоя.

— Понимаете! — приятно, когда люди в курсе, можно сэкономить на подробностях, — Тот же самый «вечный» конфликт. «Начальство против народа, жрецов и крокодилов». В роли «крокодилов» выступали монголы. Князь с ними договориться не мог, а попы — вполне. Князь драл с народа три шкуры, а монголы — не более 10%. Меньше нашей современной

налоговой ставки! Основной экспортный товар «домонгольской» Руси — рабы. Каждый крупный русский город — центр работорговли. А дяденька Чингиз-хан лично хлебнул рабской доли и, по по старой памяти, работорговли категорически не одобрял... Отчего вторжение хана Батыя основная масса населения (!) приняла с восторгом. Легко сообразить, что никакого другого консенсуса там и тогда возникнуть не могло. Всего через несколько лет после «нашествия», идущее на Запад монгольское войско — почти поголовно говорило по русски.

— Не отвлекайтесь...

— Короче, оказавшись на краю гибели, люди обычно начинают строить коммунизм. Общество «равенства и справедливости». Или гибнут. Первый шаг к коммунизму — физическое уничтожение прежней «элиты». Второй шаг к коммунизму — рациональная переборка общества в «жёсткую конструкцию», где нету ни одной лишней детали... Эту работу выполняет «советская система». «Каждый человек с неизбежностью приносит пользу, если он оказался в своё время на своём месте...» Возраст, пол, происхождение и знатность — теряют всякое значение.

— Это вы намекаете на Голдан? — вдруг рычит Соколов. Странный вопрос, начальник... Причём тут Голдан?

— Про Голдан — намекала я, — влезает в разговор Ленка, — Она — единственная, кто соображает, как тут жить...

— А мы? — натурально удивляется каудильо.

— К счастью, нам — уже всё равно, где жить, — непререкаемым тоном продолжает филологиня, — Видели? — её рука с покрытыми лаком (!) ногтями, поднимает для всеобщего обозрения упаковку мыла. Уже сварили дегтярное! С ним — выживем где угодно. Однако, Голдан знает о местных делах несравнимо больше полковника Смирнова. А полковник Смирнов — вообще не воспринимает Голдан в качестве собеседника. Пробуйте сделать вывод сами...

— Вы таки настаиваете? — завхоз поворачивает сжатую в кулак руку оттопыренным большим пальцем вниз.

— Это диктует исторический опыт! — Соколов с вопросительным выражением оборачивается в мою сторону.

— Товарищ Сталин — как бы рекомендует... Но, у товарища Жданова, в Блокаду — не хватило на это мероприятие духу.

Бух! Бух! Посуда — подпрыгнула, столешница — задрожала (крест на пузо, я лично видела, как по тонкому китайскому пластику прошла волна деформации). Соколов постучал по столу пальцем... Одним! Типа, добрый. Пожалел «инвентарь». Явно, в целях пресечения бесполезной свары. И

народ-то приткнулся... А уже раскрывал рты... Каждый, в надежде выдать своё мнение первым. Развели новгородское вече периода упадка. Что за страна? Стоит в смешанной компании, к слову или случайно, вспомнить Сталина — сразу начинается срач. Вот уж нет, господа бывшие товарищи, у каудильо — не забалуешь. Он тут сам теперь — «вождь и учитель».

— Говорит Галина. Все остальные дополняют. В паузах и с её разрешения. Не перебивая. Договорились?

— Поддерживаю! — Лев Абрамович подозрительно покладист. Ленка — судорожно кивнула, подавившись репликой.

— Считается, что есть три основных сценария развития ситуации «мегаполис в блокаде». «Парижский», когда севшую в лужу власть, не способную обеспечить выживание людей — свергают, а население — создаёт коммуны. «Сингапурский», когда жидко обделавшееся начальство само сдаётся врагам, не дожидаясь внутреннего бунта. «Ленинградский» — когда власть успешно давит внутренний бунт, превентивно истребляя «лишний электорат». На самом деле их больше, но исторически сложилось, что обычно реализуется один из перечисленных. То, что случилось в египетской Дельте пять с половиной тысяч лет назад — сюжетно напоминает «парижский» вариант, но, по ряду признаков — гораздо ближе к «ленинградскому», а следовательно — нашему с вами варианту. Отчего важен.

— Острый политический кризис совпал с научно-технической революцией? — завхоз таки не удержался...

— Именно! Зерновое земледелие, для неолита — самая настоящая «закрывающая технология»... Крах старой жизни. Но, это потенциально. А реально — любая новая технология идёт в ход, когда применяется в качестве инструмента захвата-удержания власти или в военном деле... Что, в принципе, одно и то же. Для старой элиты — это всегда гроб с музыкой... Люди, привыкшие «точно исполнять приказы» или «хранить каноны», для условий революционной ситуации — разом балласт и смертельная угроза. Что бы они сами про себя ни воображали...

— Даже профессиональные революционеры? — сам Соколов не удержался.

— Ещё ни один политический деятель в истории не сумел совершить две успешных революции подряд. Но, многие из них — устраивали контрреволюции, ради «фиксации личной победы». Наполеон и Сталин — примеры. Жданов, на личном опыте знал, что такое «смена общественно-экономической формации» и чем она кончается для тех, кто возглавлял предыдущую... Переживать революционный катаклизм повторно, в зрелом

возрасте и на высокой должности — он в 1941 году не собирался. А, следовательно, население Ленинграда было обречено.

— Даже так? — я уже заметила, что каудильо терпеть не может безвыходных ситуаций. Они для него — вызов.

— Можно, я доскажу про Древний Египет? — общество не возражает. Ленка настолько любезна, что молчит.

— Переход к оседлому земледелию, это возможность накапливать зерно. А зерно — самый первый «продукт долгого хранения». Достаточно дешёвая, компактная, калорийная и практически не подверженная порче пища, всегда и во все времена — производит революцию в военном деле. Она позволяет армии совершать дальние пешие марши с носимым на себе запасом провизии.

— А зачем они им нужны? — увы, Лев Абрамович, при всей внешней воинственности, глубоко штатский человек.

— Если древним людям повезло отыскать себе райское место, значит ли это, что их существование отныне беззаботно?

— Конечно, нет! Довольно скоро им понадобится отбиваться от других желающих, — нет, завхоз соображает.

— Отгадайте, какая военная тактика в подобном случае наиболее эффективна?

— С учётом сказанного вами про зерно — дальние рейды. С целью создать вокруг поселения «мёртвую» зону. Настолько чистую от растительности и дичи, чтобы кочевые охотники-собиратели не могли там прокормиться.

— Дополнительный бонус для властей оазиса от появления вокруг него описанной «рукотворной пустыни»?

— Рядовым жителям, получающими паёк из общественных складов (не обладающим личным запасом еды), в таком случае — некуда бежать. Галочка, это самое... Вы что, имеете в виду нашу знаменитую «границу на замке»?

— Не спешите... Что происходит в социуме, разделённом на группу вооружённых бойцов и мирный народ?

— Известно что, — крикает завхоз, — возникает «вертикаль власти». Довольная собой и перемен не желающая.

— Причём, социальное неравенство обязательно отражается в культуре питания. Вплоть до демонстративного отказа элиты от «непрестижной» растительной пищи. Прямо как в «старой доброй Англии»... Знать — ест мясо и дичь, а у народа — «хлеб да каша — пища наша»... Вооружённые «воины-охотники» — при каждом удобном случае

гнобят и унижают «земледельцев», — поддакнула Ленка.

— Теперь — представьте, что дело происходит не где-нибудь, а в Фаюмском оазисе, пять с половиной тысяч лет назад. Когда вокруг искусственно созданной «мёртвой зоны» внезапно начала формироваться настоящая пустыня Сахара. То есть, привычное мирное существование кончилось. Увлекательные рейды знати по окрестностям для охоты (в том числе на людей) — тоже. Зато из глубин огромного материка, в сторону самого оазиса, волна за волной, бесконечным потоком поперли через пустыню голодные орды «переселенцев». Вы знаете, как отличить более-менее мирных беженцев (с которыми можно договориться) от опасных бандитов?

— В романе «Мальвиль», у Робера Мерля, есть про это сцена... — Ленку озадачить трудно, — Когда в группе «беженцев» сплошь одни мужики — это явные жлобы, которых безопаснее сразу перестрелять. Нормальные-то люди женщин, детей и стариков — не бросают.

— Поправка! Нормальные-то люди, отягощённые женщинами, стариками и детьми, обычно и не убегают... Им некуда бежать. Они принимают бой и дерутся за землю и родню насмерть. А убегают — элита и начальство. Тем, в любом месте, любое оседлое население — «электорат». Есть мнение, что в Фаюмском оазисе примерно так всё и получилось. «Вертикаль власти» — первой почувяла беду и смылась, бросив население на произвол судьбы. Привычная «наука побеждать» — перестала работать. Зато жрецы — остались.

— Чистая «революционная ситуация», — понимающе подытожил завхоз, — «Верхи — не могут, низы — не хотят»...

— Это, глядя из безопасного отдаления, через тысячи вёрст и тьму веков. А как оно смотрелось там и тогда?

— Как «заговор учёных»! — Ленка сверкнула в лицо Соколову фирменной «голливудской» улыбкой во все 32 белоснежных зуба.

— Почему? — то ли утомился наш каудильо, то ли мешает думать вбитая установка «командир всегда прав»...

— Нормальная реакция любого политического руководства на научное чудо — «А нет ли тут угрозы власти?»

— Можно подумать, что натиск неисчислимых полчищ смертельно голодных дикарей — не считался угрозой.

— Э-э! — протянул завхоз, — Слава, перестань путать тёплое с мягким. Людоеды — дело понятное и привычное. Большие начальники всегда сами людоеды. «Свои» со «своими» всегда могут договориться полюбовно... А тут — вдруг подняли голову какие-то «яйцеголовые».

Крушение основ и публичное оскорбление! Гала, поддержите.

— В чём?

— Перефразируя дедушку Ленина — «Каждая научно-техническая революция лишь тогда чего-нибудь стоит, если она умеет защищаться!» В руках государства продовольственная независимость — опасное наступательное оружие. Средства закабаления людей и геноцида врагов. Жрецы придумали, как сделать его оборонительным...

— Интересно рассуждаете, — хмыкнуло начальство, — Намекаете на вечную «борьбу снаряда и брони»?

— Хуже! — пора самой вмешаться, пока не ускользнула мысль, — Кто тут слышал про «парадокс 50 метров»?

Маленькой, мне ужасно нравился американский мультик «Chip 'n Dale Rescue Rangers» (по-нашему «Чип и Дейл спешат на помощь»). Забавные рисованные зверушки, хорошо проработанные характеры, добрый юмор... Был в этой потешной команде «грызунов-спасателей» персонаж по имени Monterey Jack или Monty (в русской версии — Рокфор). Австралийская мышь, испытывающая непреодолимую страсть к одноимённому сыру... Видя или обоняя предмет своей страсти — Рокфор впадал в транс. Сознание отключалось, усы — завивались штопором и так далее... На экране телевизора это всё выглядело крайне весело. Но, когда встали дыбом усы у Соколова...

— Галина, — севшим голосом отозвался каудильо, — Или ты сама по себе — не по возрасту умная... Или, кого-то чрезмерно умного наслушалась... Хоть немного понимаешь, что только что вслух при посторонних сказала?

— Ага! — и нечего на меня глазами сверкать, пуганная, — Другой вопрос, откуда про этот парадокс знаете вы?

— Доводили по службе... — исчерпывающе, вот и славно, а я боялась, что придётся долго и нудно объяснять.

— Галочка, умоляю — подробнее! — а ведь завхоз имеет «первую форму»... Впрочем, для технаря-химика, «инфа не по профилю».

Соколов, не дожидаясь просьбы вслух — кивает. И в самом деле. Смешно прятать тут друг от друга древние «секреты». Все «сидим в одной лодке»... или в луже... Единственный способ спасения — полная откровенность.

— Если в двух словах — то, официально принято считать, что охотники-собиратели и кочевники от оседлых земледельцев отличаются принципиально. У первых — государства не бывает никогда, у вторых — оно возникает почти мгновенно и неизбежно. Потому, что они не могут

убежать от своих посевов, беззащитны перед поработителями и вынуждены безропотно принимать свою судьбу. Кто их первым «нагнул», тот и пользуется... Ну, пока не появится ещё более крутой «нагибатор». Причём, самим селянам, от перемены власти — разницы никакой... Молчи и терпи...

— А что тут не так? — всё-таки два года тесного общения с Владимиром не прошли даром. Думать своей головой он меня научил...

— На самом деле — это очень старый, буквально многотысячелетний, «мозговой блок». Реальность значительно интереснее.

— Не представляю, чем...

— Цивилизация и государство — не синонимы! Государство, это «паразит цивилизации». Плата за скученность. Но! Во-первых, попадают ландшафты, где человеку, для спасения от безумной власти, достаточно пешком отойти в сторону буквально на 50 метров. Что посильно любому... Хоть старому, хоть больному. Дельта Нила, пять с половиной тысяч лет назад, жуткие болота Месопотамии и Юго-Восточной Азии — наиболее яркие примеры. А ещё — джунгли Центральной Америки, Перуанские Анды, горы Тибета... Цивилизация способна зародиться и окрепнуть только там, где есть возможность дать пинка хищному и глупому государству... Во-вторых, подобные места на Земле существуют до сих пор. И там по сей день (!) кипят те же самые древние страсти... А в-третьих, упомянутый «непреодолимый барьер», шириной не более 50 метров — довольно легко создать искусственно... Наша «аномалия» — не чудо-дивное, а скорее особо зрелищный и высокотехнологичный «частный случай». Чтобы, не сходя с места (!), сравнительно мирно послать всемогущее государство куда подальше, открывать порталы в иной мир или улетать в космос — совершенно необязательно.

— Выражаясь грубо, реплика Бориса Абрамовича про «зарождение новой цивилизации» — совсем не шутка?

— Это один из «плановых вариантов»... — извини Володя, но я имею право поделиться твоей главной тайной.

— Ибрагимов про подобную возможность развития событий знал, заранее понимая масштаб последствий? — ха, наивные...

— Помню, он выразился иначе: «Если основной замысел не выгорит — я хлопну дверью так, что весь мир содрогнётся».

Помолчали. Возможно, не следовало так обострять? А сформулировать мысль иначе — в голову не пришло.

— Приём-то известный, — хмыкнула Ленка, — «Если у еврея — отнять веру в бога, а у русского — веру в доброго царя, то они становятся

способными чёрт знает на что!» Подозреваю, что в Древнем Египте тоже такое умели.

— Что умели?

— Легко и просто отменять действие «священного канона», разумеется, — пожала плечами филологиня, — Вы же сами заметили, что происходящее с нами уже давно не лезет в привычные рамки. И это ещё только начало!

— На самом деле — «священный канон» отменить нельзя. У каждого народа есть то, что называется «базовой культурой». В исходном смысле, «культура» — это объём знаний и навыков, позволяющих выжить там, где без них сразу смерть. Тот, кто мешает людям пользоваться указанными знаниями, как минимум — враг. А если кто-то пытается сократить «круг посвящённых», ради власти или социального статуса — это паразит и тоже враг...

— Уточню! — влезла Ленка, — Под «культурой» следует понимать сумму моральных норм и хозяйственных навыков, содержащихся в языке и устойчивых архетипах самобытной цивилизации. Культура — пропуск через «бутылочное горлышко» эволюции, её сформировавшее. Кто «не соответствовал» — туда не пролез. И вымер... Тойнби назвал процедуру естественного отбора на жизнеспособность — «ответом на цивилизационный вызов».

— По-моему, ваш Тойнби — специально сочинял чушь, — поморщился Соколов, — Читал я его «Постижение истории»... Концы с концами — категорически не сходятся.

— Случалось... — легко согласилась Ленка, — Сэр учитывал «политический заказ». Однако, «основы» он описал исключительно верно. Например, про ведущую роль «творческого меньшинства», без которого — сразу каюк...

— Сомневаюсь... Про «парадокс 50 метров», например, Арнольд Джозефович молчал, аки рыба — болтать было не велено.

— Британский учёный! — судя по мимике, мнение о «британских учёных» у нашего завхоза самое отвратное.

— Стоп! — Ленка звонко щёлкнула пальцами, — Такого в «универе» не давали. Как это, Тойнби и «не велено»?

— А зря думаешь, что он был «неприкасаемым авторитетом», — Володя, про данного «интеллектуала», кое-что мне разок объяснил, теперь и я могу рисануться, — На самом деле — дяденька всю жизнь «ходил по краю обрыва».

— Гм... а кем, по-вашему, являлся Тойнби? — неожиданно обратился

к Ленке каудильо, — Если в двух словах?

— Учёным... Историком, — одной рукой завхоз дал начальству знак молчания, а пальцем другой ткнул прямо в меня, — Галочка, ну-ка — удивите начальника. И ведь умеет рассуждать логически, когда надо... но, ленится...

— Если по диплому, да, историком... А на самом деле, он — правозащитник и боец идеологического фронта.

— Вроде Сергея Ковалёва? — у каудильо стало такое выражение, словно в рот неожиданно попал таракан...

— Угу... — когда Ленка усиленно думает, это хорошо заметно — у неё, на миг, делается выражение лица тупой американской блондинки с рекламного плаката. Пустые глаза, приоткрытые губы. «Прелесть, что за дурочка...»

— Лен, обрати внимание. С тобою говорят технари. И оба уже почуяли, что «Постижение истории» — битком набито брехней... С самого начала — специально сочинялось, как «стратегическая дезинформация»! А ты — нет...

— Да не может быть! — взвилась филологиня, — Не, ну, работал Тойнби на Форин-офис... в 1914 году собирал сведения о германских военных преступлениях в Бельгии... с 1915 года, ещё с каким-то типом — составлял так называемую «Синюю книгу» о турецком геноциде армян и ассирийцев... Ну и что? В конце концов, именно его взяли первым оплачиваемым сотрудником, а после назначили директором в «The Royal Institute of International Affairs» (это Королевский институт международных отношений). С 1929-го аж по 1955 год Тойнби там рулил.

— Это тот, который «Chatham House»? — Соколова натурально перекосило от злобы, — Помню! И Будённовск 1995 года помню, и орлов Басаева, и как Сергей Адамович их отмазывал. Лично присутствовал! Только у нас в МЧС оказался единственный на всю тусовку работающий спутниковый телефон. Наслушался и насмотрелся...

— Кого? — сделала круглые глаза Ленка.

— Эксперты из «Chatham House» с его «корочками» и прочие «врачи без лекарств» — вились вокруг Ковалёва, словно осы вокруг банки с вареньем... Они ужасно беспокоились «нарушением прав чеченцев». Весьма мутное заведение.

— И я тоже помню, — поддакнул завхоз, — В 2005 году хрустальный приз «Chatham House» с приветственным письмом от английской королевы — с помпой вручили на Украине Виктору Ющенко... За победу на Майдане...

— Вы хотите сказать, что автор основополагающей социологической теории XX века, всемирно известный сочинитель «культового» в США 12-ти томного труда по сравнительной истории цивилизаций...

— Не совсем тот, за кого себя выдаёт... Тойнби возглавлял упомянутую контору в самый разгар Второй Мировой и Холодной войны. Сражался, так сказать, на передовом рубеже обороны «западного мира» от варваров... «Приравняв к штыку перо...» Один из последних «стойких оловянных солдатиков» загибающейся Британской Империи. Я к нему со всем уважением... но вражина был матёрый... И верить ему нельзя. Вообще!

— Галь, ты сейчас всё с ног на голову перевернула... — редкий случай, моё мнение Ленка часто игнорирует.

— А меня, в ФСБ, натаскивали работать с информационными «источниками» специально обученные люди...

— Девушки, не заводитесь! — Соколов устало потёр руками виски, — В чём здесь заключается угроза для нас?

— В конце 80-х годов, когда население Союза потеряло привычные ориентиры, против самой образованной его части «наши заклятые друзья» организовали и провели серию «информационных диверсий». Сбили прицел.

— Вы хотели сказать — разрушили всякие представления о законах истории, — флегматично поправил завхоз.

— Сразу, без развала общественного сознания, выпускать в бывшем СССР на арену шарлатанов Фоменко и Носовского, с их «Новой хронологией», значило провалить дело. Диалектику с материализмом у нас вбивали в головы беспощадно. Требовалось логически непротиворечиво «развенчать» его историческую часть. Поэтому, для разгона, в тогда ещё «самой читающей стране мира» — миллионными тиражами (!) издали книжки Тойнби.

— Всемирно признанного специалиста по уничтожению в зародыше чужих «цивилизационных проектов»...

— Требовалось, как можно более академично, отвлечь внимание от «коммунистического способа» лечения вполне естественной «детской болезни роста» молодой русской цивилизации. Подсунуть гнилой «рецептик»...

Соколов шумно набрал в грудь воздух, собираясь ответить, но только махнул рукой... Выдохнул и потянул к себе кружку с остывшим отваром. Лев Абрамович принялся тереть глаз, будто в него попала соринка. Мы с Ленкой переглянулись. Она непринуждённо пожалала плечами. Типа «ну,

бывает, лопухнулась». Опять говорю я.

— Тойнби исключительно умело перемешал и подменил общепринятые на протяжении веков понятия. Ввёл в обиход звучные, но ничего не значащие термины, вроде «универсального государства», «исторических монад», «внутреннего» и «внешнего пролетариата». В результате — у него получился самый настоящий «новояз». Искусственный язык, не дающий описать объективные закономерности однозначными по смыслу словами...

— «Тот, кто контролирует прошлое — контролирует будущее. А, кто контролирует настоящее — контролирует прошлое», — среагировала Ленка, — Джордж Оруэлл был младше Тойнби на четырнадцать лет и родился в семье сотрудника «Опиумного департамента» британской колониальной администрации Индии. Особой спецслужбы, занимавшейся контролем производства и хранения опиума перед вывозом в Китай. В отличие от сэра Тойнби — Оруэлл не имел мотива лгать... Вынес этот сор из «британской избы» на всеобщее обозрение.

— Ещё проще... — не то приказал, не то попросил каудильо.

— Я уже сказала, что вопреки традиционным взглядам, новая цивилизация рождается быстро. За считанные недели и месяцы. В кризисной обстановке новый опыт накапливается моментально... Но, и погибнуть молодая цивилизация может обидно быстро. Достаточно обеспечить населению сносные условия существования, как у многих появляется желание «почить на лаврах»... А то и «приватизировать успех»... Новое раздражает, пугает и возмущает даже отъявленных революционеров. Вожди успешных восстаний спешат привычно объявить себя королями и императорами. Народ одобрительно приветствует возвращение к «солидной дореволюционности».

— Отсюда происходит странная двойственность дошедших до нас «священных канонов», — кивнул завхоз.

— Хуже! В процессе формирования очередной «священный канон» должен выдержать многократную проверку на прочность. Однократно полученный успех — «не считается». Даже два раза подряд, «не считается». Даже три... Согласно «теории Тойнби», все невероятные успехи Советского Проекта — являются не более чем «случайностями»... Без священного и непременного участия в них «универсального государства» — сомнительными, бесполезными... и даже вредными...

— Это вы про выволочку, устроенную Сталиным Фадееву за отсутствие в его романе партийного руководства «Молодой гвардией»? Через год после Победы, память о способах, которыми выиграла войну, уже

раздражала?

— Это я про то, что если чужие успехи не получается отрицать — их можно оболгать. Изменить к ним отношение... Представить смешными... Глупыми... Красивыми, но бессмысленными... Война государства с цивилизацией — всегда ведётся без правил, обычно — самыми подлыми методами.

Кажется — я начала понимать и Ленку и мужиков одновременно. Редкий случай... Обычно, хитросплетения человеческих взаимоотношений мне малоинтересны, скучны или отвратительны. А сейчас — увлеклась... Одно из двух, или — наш гидролизный сахар из рук вон плохо очищен, отчего нас всех «долбит по мозгам» токсичной хлорированной органикой. Или — у меня наконец-то начались беременные глюки. Там (если верить литературе) чуть-чуть сложнее, чем просто «гормональный взрыв мозга». Организм стремится обеспечить себе и будущему ребёнку условия выживания. По-своему — вставляет будущей маме ума. Интересная мысль, обдумаю её завтра.

— Я таки настаиваю на прекращении затянувшегося банкета, — Лев Абрамович опять включил «режим еврея», — Ночь давно на дворе! Спать когда?

— Хорошо! — отозвался каудильо, — Сейчас я буду задавать вопросы. Ответы, желательно, уложить максимум в 5–7 слов... Договорились? Право сказать имеет каждый. Но первой пусть говорит Галина. Остальные — по необходимости.

Глава 38. Потусторонние люди

Когда мужчина начинает общаться с дамами подобным тоном, то самое разумное — это подчиниться грубой силе... Собрание дружно кивнуло. Переглянулись. Пожали плечами... Вроде бы современные люди, а как дети...

— Чего круглосуточно и иррационально боится полковник Смирнов? — и, не моргая, глядит на меня, — Галина, я вас спрашиваю!

— Леса! Ну, окружающей тайги... У него, с детства — острая фобия.

— «Боязнь леса», — автоматически перевела Ленка заковыристый медицинский термин, — А с чего ты взяла?

— Было, кому её просветить, — скрипнул завхоз, — Стоп, это же, для военного, значит «профнепригодность»?

— Почему? — жизнь с Володей не прошла даром, кое-что я научилась понимать между строк, — Его личное дело — вы смотрели? — принимая дела, Соколов был просто обязан сунуть нос в «закрытые материалы Проекта».

— Там сказано — «психически здоров и морально устойчив»... — растерянно отозвался гражданин начальник.

— Для службы в морской пехоте, наверное — так оно и есть. Раз уж кадр дослужился до больших звёзд... — поддакнула филологиня.

— А вас, Елена, пока не спрашивают! — и смотрит пронзительно, прямо лезет в душу, — Галина, продолжайте!

— Я что знала — сказала! — умом-то я осознаю — надо договаривать. Но рефлекс, вбитые «секреткой» — требуют заткнуться... Ибо — «информация не моего уровня», — Скажем так, скрытая фобия «главного командира», с самого начала — существенный элемент «Проекта».

— Ибрагимов специально протолкнул на должность руководителя «экспедиции в прошлое» человека, панически боящегося девственного леса? Он что, заранее рассчитал, что полковник Смирнов отдать приказ начать тысячекилометровый марш-бросок по тайге — физически не способен? Ни сам не решится, ни другим не позволит? — чего они все на меня уставились?

— Ну, прорабатывался и такой вариант... А вы ждали чего-то другого? — риторический вопрос, ха... — Манипуляция людьми — своеобразная, но точная наука. На каждого надо иметь «крючок».

— Бред! — это слово каудильо буквально выплюнул, — Я читал

личное дело Смирнова. Родился в 1967 году. Олонец — райцентр Карельской АССР. Край лесов, натуральный «медвежий угол». Откуда, к чертям собачьим, у аборигена подобных мест возьмётся фобия?

— Она уже есть! — не будем затягивать интригу, — Подсказка... Смирнов — офицер в третьем поколении. Армейская элита. Своя квартира в Москве. Папа у него, сегодня, большой чин в Министерстве Обороны. До того, вместе с мамой — в вечных разъездах по дальним гарнизонам. Сына с собою они не таскали. Спросим, кто и где воспитывал маленького Андрюшу Смирнова?

— Дедушка... — смотри-ка, знает. Уточним...

— И кто же у него дедушка? — скучные бумажки про чужих родственников люди редко читают до конца... Для этого занятия требуется редкая у мужчин привычка вникать о все подробности.

— Бывший полковник МГБ... — хе, тоже знает... Тогда, думайте, гражданин начальник, складывайте известные факты, — По какой-то причине, после отставки в середине 50-х годов — так и не перебравшийся поближе к столице. Остался доживать век рядом с последним местом службы, в краю северных лагерей... Учитывая, что в середине века Олонец известен, как центр массовых расстрелов и при этом — приграничный «режимный город»... Гм... Галина, вы считаете, что у дедушки Смирнова имелись веские основания «не отсвечивая» осесть именно там?

— Без понятия, — чистая правда, кстати, — Я знаю, что в лесу с внуком он, за все эти годы — не гулял ни разу, «по грибы-ягоды» — не ходил принципиально, а по городу — передвигался только днём... Словно вечно опасался чего-то... Хотя, со времён разоблачения «культа личности» — к концу 60-х годов, прошло уже много лет, — информацию «не для разглашения», о деталях биографии и мелких слабостях руководства Проекта — мне Володя «сообщил по секрету». «Во избежание проколов...» Пригодилось...

— И будущему полковнику Смирнову, свою паническую осторожность — таки передал... — продолжил мою мысль Соколов, — Хотя в его личном деле — ничего сказанного нет. Спасибо, буду знать.

Помолчали... То ли признавая тщетность человеческого разума охватить всё многообразие мира, то ли — от необходимости переварить новую информацию. От продолжения скользкой темы воздержались.

— Второй вопрос Галине! Почему полковник Смирнов усиленно сторонится и, как мне последнее время кажется — практически боится Голдан?

— Кстати, да! — встряла Ленка, — Она сама мне говорила... Чего ему

от неё надо? Адаптация идёт штатно... Скоро получится нормальная современная девчонка.

— Если бы — «нормальная»! — общество явно заинтриговано, — вспомните, что я вам говорила про «мозговые блоки» у старших офицеров Российской Федерации, которые им ставят в академии, согласно методичкам от «Chatham House».

— Для москвича «за МКАД разумной жизни нет!» — подключился к разговору завхоз, — А тут, нате — «чудо из леса». Простите за откровенность, ваша Голдан, для Смирнова, с самого начала — «существо из Зазеркалья». Оборотень, «нелюдь», говорящее животное... Кто угодно, но только не человек. Со стороны — оно о-о-очень хорошо заметно... И здесь он такой не один.

— Я жду ответа... — чуть надавил каудильо, — Вы способны его кратко сформулировать?

— Самый обыкновенный «футурошок», — сколько он хотел слов? — Только «с обратным знаком»...

— Гм, «боязнь предков»? — не понял Соколов, — А какой смысл её-то бояться? Ну, дикарка... Ну, по молодости и на любителя — симпатичная... Ну, умненькая...

— Тут — другая беда. Широко распространённая и прямо связанная с «парадоксом 50 метров». Межвидовая ксенофобия. Даже не расизм. Фильмы ужасов, про пришельцев-оборотней, смотрели? Учтите, что обыкновенная тайга, окружающая лагерь, для Смирнова — почти что «дальний космос». Вот и представьте...

— С виду — обычный ребёночек, а по умственным способностям — уже превосходит нас на две-три головы... Потому, что — детёныш «сверхсущества», — напомнила голливудские сюжеты Ленка.

— Да перестаньте... — возмутился главный начальник, — Подумаешь, барышня за один месяц в совершенстве освоила разговорную речь. Мало ли на свете вундеркиндов с отличной памятью?

— Потом, за одну неделю — научилась читать... Ещё через одну неделю — печатать на компьютере и работать с сетью... И теперь глотает по две-три книжки в день. Вот такие, — показала Ленка пальцами «эквивалентную толщину» бумажного тома, — Учебники разные. Детскую энциклопедию. А вчера — «Живую планету» Аттенборо сама на «винте» компа нашла... и смотрит. С английской озвучкой.

— Смирнов, принимая дела Проекта, был внутренне готов согласиться, что рядом живут отсталые первобытные люди. Однако, признать, что тунгусы, де-факто — многократно умнее и способнее нас —

он не может... Очевидные перспективы дальнейшего «тесного контакта» — его глубоко шокируют.

— Есть у Лукьяненко поучительный рассказик, — крикнул Соколов, — «Вечерняя беседа с господином особым посланцем»... Вы про это?

— Именно! — приятно иметь дело с начитанным руководством, — Прошлый раз, в «нашей собственной истории», тунгусам их вопиющего интеллектуального развития — не простили. «Французов Сибири», в Российской империи — гнобили и истребляли без особой спешки, но систематически. Причём, не успокоились, пока не «отгеноцидили» этнос начисто... Всякие там «эвенки», случайно дожившие до революции — жалкие остатки.

— В моих справочниках и «источниках» по истории освоения Сибири — такого нет! — возмутилась Ленка.

— Есть... В моих... Старых, ещё дореволюционных... Православным попам, триста лет подряд, было приказано — «тунгусов не крестить и за людей не считать...», — не верит, — Могу дать относительно свежую статью Ермоловой «К вопросу о христианизации эвенков в XVII веке». Это была государственная политика! «По понятиям», в царской России, убийство «нехристей» — вообще не грех...

— Угу... Везде и всегда — одно и то же, — пригорюнилась филологиня, — Уроды...

— Это вы о чём? — заинтересовался Соколов.

— Да то же самое, прямо сейчас, — на последних словах Ленка ощутимо запнулась, — творится в Новой Англии! Вопреки первоначальным планам по христианизации Америки, массачусетские пуритане и плимутские «пилигримы» — заниматься миссионерской деятельностью среди дикарей не хотят категорически. За что подвергаются бешеной критике со стороны своих же английских «братьев по вере», крайне заинтересованных в успехах религиозной составляющей «Великого Исхода»... В ответ на страстные призывы из метрополии «нести туземцам Слово Божие» переселенцы огрызаются — «вам из погреба виднее»... И при любой возможности — геноцидят аборигенов «по-чёрному», как диких зверей.

— А какой смысл? Ведь тунгусы являлись главными плательщиками пушного ясака? — эх, дорогой Лев Абрамович, не всё в этой жизни определяется понятиями «выгодно» и «не выгодно»...

— Борьбу с ересями РПЦ считала важнее материальной выгоды, — а вот Соколов в курсе.

— Тогда, верю! У нас в России — «ересью» считается всё, что

противоречит хотелкам начальства, — горько усмехнулся завхоз, — Я тоже читал, что «неграмотная тунгусня» — дьяков и воевод не видела в упор, а с церковниками — нагло спорила «на равных». Частенько загоняя их под плинтус голой логикой. Короче, оказалась слишком продвинутой для принятия «веры Христовой». Как североамериканские индейцы и прочие папуасы... Показать себя заметно умнее других — страшное дело. Это карается! Такого — никому не прощают! Я кстати давно подозреваю, что в среднем, не испорченные цивилизацией «лесовики» — отличаются от нас с вами, по уровню развития мозгов, как другой биологический вид. Обоснованно вызывая ненависть у других автохтонов (например, китайцев) одним фактом своего существования, — Ленка согласно кивнула... Следовало ожидать...

— И вдобавок, как недавно выяснилось, «лесные» тунгусы — не признают над собой никакой центральной власти, — пробурчал в усы каудильо, — Ну, спасибочки, озадачили...

— Проблема значительно глубже! — безобразие, требовали ответа от меня, а теперь — болтают сами.

— Куда ещё?

— В отношении к Голдан, — наконец-то я нашла правильные слова, — отражается вся, как вы выразились, «иррациональность» вчерашнего психоза полковника Смирнова. Тут голая биология!

— Так, — молчите, граждане, и правильно делаете. Я сейчас одну умную вещь скажу...

— Полковник — хороший офицер? — вопрос провокационный. Плохого бы сюда не послали.

— Послужной список — безупречен. Участник боевых действий в Чечне и так далее...

— Следовательно, — спасибо Володе за лекции по прикладной психологии, — его страх обоснован. Не рассудочно, а инстинктивно. Он нутром чует в нашей Голдан «Нелюдь». С большой буквы, ага...

— Подозреваю, для Смирнова — мы все «нелюдь», — бурчит завхоз, — ну, кроме тех, кто его непосредственные подчинённые. И «научники», и «инженеры», и даже рядовая морская пехота...

— Правильно рассуждаете! А почему?

— Если брать «научников», так оно взаимно, — оживился каудильо, — Профессор Радек — тому пример. Впрочем, этот — на всех военных смотрит с брезгливым презрением. Интеллигенция-с...

— «Чужое интеллектуальное превосходство ощущает, но не понимает. И оно его бесит!», — с выражением процитировала Ленка непонятно кого,

— Так ваш любимый Тойнби это явление сформулировал, — снизошла к недоучкам...

— Про кого?

— В широком смысле, про инстинктивную неприязнь, почти мгновенно возникающую между людьми с резко отличающимся культурным уровнем. Так называемый «интеллектуальный расизм»... Давно известно, вечно лезет наружу, но на словах не признается. Поскольку «равноправие»... — Ленка сонно потянулась, — А хотите, я про морпехов-срочников объясню? Знаете, отчего Смирнов их так не любит?

— Галина начинает — вы дополняете, — подмигнул Соколов, — Это тоже запланировано заранее?

— Разумеется... «Оленегорский горняк», по итогам 2007 года — лучший десантный корабль Северного флота. А как в армии «делают» лучшую часть? Тщательно подбирают личный состав. Остальным — достаётся что поплоче. Служба в морской пехоте, для срочников — самая «собачья». Это отбор на готовность неделями «жить в железной банке», сохраняя дисциплину, бодрость духа и высокую боеспособность. И есть очень простые и наглядные «признаки годности». Особенно удобный — любовь к чтению. Для нынешних детей пролетариев — оно не особенно характерно, правда? Вот такие-то интеллигентные солдатики, считай поголовно, достались в подчинение господину Смирнову... Сюрприз!

— Они все ко мне в библиотеку за книжками бегают... Хотя, по статистике, любят читать книги не более 5% граждан РФ призывного возраста... — эхом прошелестела Ленка, — Не хило! Получается, сюда попал «спецнабор» из тех, кому после школы не хватило денег для поступление в ВУЗ.

— Теперь, перейдём к так называемым «инженерам»... — тема щекотливая, я бы сейчас предпочла видеть напротив себя хамоватого Ахинеева, а не благовоспитанного коллегу-химика, — Лев Абрамович, вы в курсе, как вас, в широком смысле, «за глаза» называют военные?

— Если уважительно, то «космонавтами», а когда в сердцах — «лунатиками»... Считают блаженными идиотами, фантазёрами-романтиками. Знаю, конечно. Смешные они...

— Речь о неофициальных принципах «кадрового отбора» рядовых участников Проекта...

— «То же, вид сбоку» — подвижная физиономия завхоза изобразила ханжеское отчаяние, — Вот он я — «позор семьи»! Это же надо было родиться «одесским евреем, не вписавшемся в рынок». И настолько развесистым лохом, чтобы подписать контракт на работу здесь.

— То есть, вы согласны, что контингент местного «пролетариата» достаточно уникален?

— Нет слов! — завхоз внезапно посерьёзней, — Сплошь бывшие «ботаники-отличники». В каждом классе — такой максимум один. Обычно — парень... Сверстники его травят и шпыняют, а он себе учится... Ему интересно. Он думает, что личным трудом и талантом окружающим можно что-то доказать. Ошибается, конечно... Потом, его точно так же начинают гнобить и затирать на работе. Причём, почти независимо от её результатов! Большинство, утратив иллюзии, прекращают «пытаться пробить головой невидимую стенку» и годам к сорока — спиваются. А кто не спился и ещё надеялся — те попали сюда...

— Самокритично... — Ленка тоже посерьёзней, — Дедушка очень похоже объяснял...

— А что именно? — насторожился каудильо.

— Статистику... После катастрофического начала войны, в июле 1942 года, Сталин запустил секретный проект поиска гениев среди выпускников институтов и просто демобилизованных из армии солдат. Даже сегодня очень немногие знают о «совершенно секретном» постановлении ГКО № 2005 о подготовке трудовых резервов. А оно только «вершина айсберга». Нынче на слуху Михаил Калашников, да академик Сахаров, а таких же точно — было множество. Именно они (!), не признающие авторитетов беспредельно наглые мальчишки, сначала — переломили ход войны, «с нуля» организовав в тылу новое оборонное производство и научную базу, взамен утраченных, а потом, опередили весь мир в экономике, космосе и гонке вооружений. В то время как североамериканцы, для своих «суперпроектов» — вынуждены были собирать маститых учёных по всей планете.

— Так оно же давно известно! Ещё — зеков из лагерей освобождали, «шараги» для них создавали...

— Нет! — кажется, у меня получилось слишком резко, народ вздрогнул, — Подробности той акции, до сих пор — строго охраняемая государственная тайна. Особенно — методы отбора кадров и их предварительная сортировка. Ни одна страна мира, по сей день, в полной мере данной технологией не владеет. Все пытаются «выращивать гениев», что долго и ненадёжно... А товарищу Сталину, в 42-м году — гении понадобились сразу, причём — в товарном количестве и «с гарантией качества»...

— Прямо, как гражданину Ибрагимову, 60 лет спустя, — забавно, произнести «фамилию прикрытия» Володи — отчаянно трудно и явочным

порядком в неё превратилось отчество, — Мы обсуждаем конечный результат такого отбора? И в чём же тайна? — Соколов смотрит выжидающе.

— В семь слов не уложиться...

— Да ладно!

— После введения поголовного среднего образования «государственного» образца, во всех развитых государствах мира — поток «фундаментальных» научно-технических открытий, обычный для конца XIX и начала XX веков, уже к 70-м годам прошлого столетия практически сошёл на нет. Внезапно оказалось, что «массовая школа» подготовить гениев уровня Эдисона, Вуда и Нобеля (читавших книжки на дому и вообще не посещавших общеобразовательных учреждений) — принципиально не способна. Она их уничтожает! «Ботаников» — затюкивают одноклассники и искренне считают дебилами учителя... Если при поступлении, детей со сверхспособностями — 4–5%, то к выпускному классу — их остаётся меньше сотой доли процента. Да и те «2–3 сорт». Потом их долго и упорно «тестируют» во время поиска работы, отказывая под любым возможным предлогом, но взяв куда-нибудь — увольняют, и так далее по кругу. Таковы итоги «принудительной социализации». Яркие таланты, «без комплексов», по статистике, все до одного — или «самоучки», или получали образование не посещая школы и не подвергаясь глумлению со стороны «обычных» детей. Будущий академик Сахаров, например, пошёл учиться в школу только с седьмого класса. Ему исключительно крупно повезло...

— И ви таки помните, как реагировали люди, когда он высунул нос из «закрытых мест» и стал публичным человеком, — подключился к теме завхоз, — Всеми Союзу по телевизору показывали...

— На Первом Съезде народных депутатов СССР, — помрачнел каудильо, — Весь зал, за ничтожным исключением, задыхаясь от ненависти — стоял и орал, пытаясь заткнуть Сахарову рот... В едином, так сказать, душевном порыве... Удивительный эпизод! Только, мне кажется, он там сказал «что-то не совсем то»?

— Что он там говорил, молодой человек — не имело вообще никакого значения. Галочка права! «Народные избранники» реагировали на Сахарова совершенно инстинктивно. Они чуяли «нелюдь»! Понимаете?

Чёрта с два Соколов понимает... Иначе бы не задавал подобных вопросов. Вон, какой громила вымахал... На такого, иной раз, косо взглянуть страшно. Придётся доводить этот «кликбез» до логического конца. Мне, в своё время, его преподавал Володя, «с целью развеять иллюзии о

сущности и назначении представительской демократии».

— Вячеслав Андреевич, вы тот эпизод видели или знаете про него в пересказе? — важный момент, кстати...

— Своими глазами! По первому каналу — шла прямая трансляция. Делать на дежурстве было нечего, сидели да смотрели...

— Это хорошо! В смысле — меньше придётся объяснять... Скажите, что вас тогда особенно зацепило?

— Честно? Удивился. Ведь какой только хрени с трибуны съезда не молотили, а так люто травили — только одного Сахарова. Словно все спятели... А вы вроде бы совсем молодая, откуда нахватались? — ответить правду?

— Этот самый «эпизод», вот уже почти 20 лет, «разбирают»... на закрытых лекциях по прикладной психологии. Лабораторно чистый случай «межвидовой ксенофобии». Стадо человекообразных обезьян в галстуках, первый раз увидело живого взрослого (!) представителя Homo Sapiens Sapiens... и взбесилось, от злобы и отвращения. Они-то, ещё в школе, привыкли кошмарить «ботаников» насмерть. Ну, до потери чувства собственного достоинства... А этот — мерзость какая! Академик, трижды герой соцтруда, лауреат Сталинской, Ленинской и Нобелевской премий одновременно. Такие вещи надо знать...

— Дедушка выразился проще, — подала голос Ленка, — «Шаблон у бандерлогов треснул до самой сраки...» Он мне этот эпизод специально прокручивал, в записи...

— Барышни, помолчите минутку! — жестяным голосом каркнул завхоз, — А вы, молодой человек — напрягите мыслительный аппарат. Вроде уже не мальчик, пора научиться разбираться в людях.

— Я, между прочим, до сих пор не понимаю, как Сахаров вообще туда попал... — тихо пробурчал Соколов, — Просто в голове не укладывается...

— А! — развеселилась Ленка, — Это очень интересная тема. Советская система, в ряде вопросов, была маниакально упёртой. Прямо, как сейчас американская... По «идейным» соображениям — полагалось обеспечивать на Съездах и в Верховном Совете СССР «пропорциональное представительство» всех категорий населения. Раз в стране водятся учёные — должны быть «делегаты-академики». Логично? Примерно так же «западники» сегодня бьются за пропорциональное представление в органах власти геев и лесбиянок. Ясно, что простых обывателей за академиков или пидоров — добровольно голосовать не заставить. Поэтому, для лиц «непроходных категорий», изобрели всякие «квоты». Демократии там — кот наплакал, но зато — достигается «статистически точное соответствие»

выборки народных избранников остальному советскому народу. Ну, как государственная бюрократическая машина его представляла...

— Похоже, — констатировал завхоз, — что кто-то счёл необходимым добавить в общую тусовку хоть одного «универсального гения». Для букета. Или лучшего соответствия статистике...

— Вполне! — продолжила хохмить Ленка, — Вы бы видели эти «квоты»! Один депутат — от «Всесоюзного общества борьбы за трезвость»... Один депутат — от «Всесоюзного добровольного общества любителей книги»... Один депутат — от «Всесоюзного общества филателистов»... Сахаров — прошёл народным депутатом от Академии наук СССР. «Яйцеголовым» выделили целых двадцать мест...

— Вячеслав Андреевич! — пора прекращать этот полуночный Гайд-парк, — Я знаю, у вас профессиональная зрительная память. Попробуйте вспомнить и сейчас описать свои впечатления словами... Удобный приём для анализа непонятного, — Соколов тяжело вздохнул, — Как препирались Смирнов и Радек — вы видели. А Сахаров?

— Хотите правду? — каудильо поднял на меня усталый взгляд, — На мой вкус, академик вёл себя как полный псих. Подозреваю, и Радек, к старости, таким станет. Хотя у нашего профессора — труба пониже и дым пожиже... Он ведь, на трибуне Съезда, выступал с таким видом, как будто вокруг него никого нет. И никого не боялся. Ни Горбачёва в президиуме, ни двух с гаком тысяч делегатов в зале... Абсолютное неуважение к мнению руководства и настроениям большинства! Даже не знаю, с чем подобную наглость сравнить. Одно скажу, сразу видно, что ваш академик — «кабинетный теоретик» и ни пороха, ни дерьма реальной жизни — сроду не нюхал. На каком-нибудь производстве — его убили бы давно, — завхоз подозрительно хрюкнул, а Ленка судорожно закусил зубами кулак... — Как всегда и делали.

— Вы продолжайте... продолжайте... — да-а-с, случай весьма запущенный, но — не безнадежный. Будем лечить...

— Как говорил один мой знакомый, — оратор на секунду смолк, что-то заподозрив, но продолжил, — Цукерман — типичный «боец ашхабадского фронта». Или, куда там его, в начале войны, из Москвы эвакуировали, чтобы закончил образование. Его ровесники — под танки с гранатами прыгают, а он — «постигает теоретические дисциплины» в глубоком тылу. Тьфу! — новая пауза, — А что не так? Я признаю, что потом от него вышла определённая польза для страны, но в войну-то, все нормальные парни — на передовой!

— Э-э, молодой человек... — нарочито картаво проворковал завхоз, —

Я таки стгашно интегесуюсь, ваш знакомый — он случайно не евгэ-эй?

— Случайно, он самый. Довольно вменяемый дедок. Правда, не воевал. Это существенно?

— Таки да, — зябко ссутулился Лев Абрамович, — Ветераны «ташкентского фронта» — всех окружающих по себе меряют...

— А можно я?! — юлой завертелась на месте Ленка, — А вот дедушка...

— Цыц! — грубо осадил её завхоз, — Вопрос принципиальный! Галочка была права — тут многослойный «мозговой блок». Начнём с того, что обсуждаемый кадр — русский...

— А разве остальное — не правда? — каудильо попытался распрямиться, но стукнулся затылком о дверку встроенного шкафчика и притих...

— Представьте себе, что кто-то умеет очень быстро анализировать огромные объёмы данных и мгновенно выдавать логически безупречный результат... А до других — его правота доходит через годы. Или, не доходит вообще. Например, фраза «Хватит спасать партию, пора спасать страну!», в мае 1989 года — это довольно смело? Учтите, что в зале заседаний Первого Съезда — почти 90% делегатов «партийные»... Они ещё не подозревают, что через два года побегут из КПСС, словно крысы с тонущего корабля. Они не способны такое даже вообразить! А Сахаров им свой прогноз — прямо в лицо.

— Так я ж не оспариваю его умственные способности! — чуть сдал назад Соколов, — Я про «манеру подачи информации» впечатления излагаю. Как Галина просила... Если у выступающего — ни малейшего такта к собеседникам... Ну, для наглого мальчишки — ещё простительно. Сам такой был... Но, для лауреата и академика — крайне несолидно. Оскорбительно! В чём-то я депутатов понимаю...

— Сразу видно кабинетного теоретика, никогда не нюхавшего дерьма? — очень похоже передразнил завхоз.

— Ну, можно я?! — снова взвилась Ленка... — Да, Сахаров не воевал, его сразу после института на завод послали.

— На какой? — понятно, что вопрос был адресован Соколову, но Ленка снова опередила.

— На жутко секретный военный завод, в Ульяновске, вот! Инженером-изобретателем...

— Так я и говорю... — попытался продолжить каудильо и осёкся, поскольку завхоз — вдруг ощерился злобным Бармалеем...

— В сентябре 1942 года Сахаров был целевым назначением (!)

направлен на патронный завод номер три (в обиходе — Завод имени Володарского), где проработал до 1945 года, сделав и внедрив ряд важных предложений.

Ух! Камень с души и гора с плеч... Есть, есть кому, без моего участия, просветить начальство о материях, право разглашать которые я за собой не чувствую. То есть, может быть, оно всё — давным-давно не «совершенно секретное», только мне об этом ничего не известно. Пусть лучше блеснет эрудицией профессиональный химик с оборонного предприятия. Иногда, молчание — золото.

— Могу предположить, что вы, молодой человек, никогда не интересовались, — сколько яда в ласковом голосе Льва Абрамовича, — почему именно туда и именно в тот момент, послали именно Сахарова? И какую роль сыграл упомянутый патронный завод номер три в истории Великой Отечественной войны?

— Мне кажется, разговор крайне уклонился от интересующей меня, — сделал ударение на предпоследнем слове Соколов, — темы. Мы вроде бы обсуждали психологическую несовместимость и способы её преодоления.

— Ага... Ещё мы обсуждаем — как происходят «системные катастрофы» и как люди выкручиваются, угодив в полную жопу, даже если начальство против, — мрачно осадил его Ленка, — А «несовместимость» — уже следствие. Начальство — не любит перехвата управления. Широкие народные массы — вообще не любят перемен. Те и другие — подсознательно считают виновником любой катастрофы того, кто катастрофу предсказал. И ненавидят... тем сильнее, чем более пророк оказался прав...

— Мысль, что из любой жопы всегда есть множество выходов, просто «надо знать, кого спросить» — далеко не очевидна!

От последних моих слов — каудильо затравленно поморщился. Тоскливо окинул взглядом остатки ужина и обречённо втянул голову в плечи... Забавно, поучения Льва Абрамовича — ему в тягость, а мои — готов терпеть. Нет ли тут скрытого антисемитизма? Или влияет разница в базовом образовании? Чего вздыхать, завхоз говорит дело.

— Я таки признаю, что любая «история» — лженаука. А «школьная история» — лженаука в квадрате, — тут он прав, — Вот нашу Галочку запугали секретностью. Она до сих пор боится каждого лишнего слова. Ну, а я — довольно старый еврей... Мне — уже можно! — укусил, точно просчитав мою молчаливость, — А вам, молодой человек — нужно. Раз уж вы тут за вождя... — перевёл дух, хлебнул давно остывшего «чая», — берите пример с великих. А мы — поможем...

— Я слушаю-слушаю... — от усталости каудильо явно перешёл к тактике «ешьте меня мухи с комарами».

— Короче, в советских школах — такого не преподавали, в современных — тем более, но я — случайно знаю... «Системная катастрофа», во Второй Мировой войне — для Советского Союза наблюдалась в 1941 году. Опасно, но не смертельно. В конце концов, Наполеон уже брал Москву, свет клином на ней не сошёлся. «Полная жопа» закрыла небо в середине 1942 года. Вообразите! Красная Армия — в панике бежит... Немцы — неудержимо прут к Волге... Если им удастся перекрыть доступ к нефтепромыслам Баку и Кавказа — это конец... А тем временем, в стране остался последний (!) работающий патронный завод (он самый, «номер три», имени Володарского), да и тот — круглые сутки гонит сплошной брак, — предваряя возражения, завхоз вытянул через стол растопыренную пятёрню, — Я сказал — последний работающий! Все остальные — или достались немцам на оккупированной территории, или, как Тульский — «зависли» в состоянии эвакуации.

Соколов молча встретился со мною глазами. В них вопрос... Что делать? Только молча кивнуть. Да, завхоз кругом прав.

— Почему брак? — кривой палец пафосно упёрся в потолок, — Во-первых, руководство завода, ещё в 1941-м, от большого ума, отправило большую часть квалифицированных специалистов на фронт. Им по партийной линии «разнарядка» пришла... Они эту «разнарядку» выполнили. Отчитались! Потом — хоть трава не расти. Во-вторых, взамен взрослых мужиков — на завод спешно нагнали женщин и подростков... Недавние учащиеся ФЗУ, по разным оценкам, составляли до 50–70% кадрового состава... Работа — без выходных, отпусков и праздников... Казарменное положение! 11-12-ти часовой рабочий день... За самовольный выход с территории предприятия — военный трибунал... Как для дезертиров... Голод, холод, отсутствие энергии, расходников и качественного сырья... Бешеный производственный травматизм... Как сейчас на табачных фабриках... там...

— При этом именно на 1942 год, завод получил исключительно напряжённый план по выпуску военной продукции, превышающий план 1941 года в пятнадцать раз! — встряла Ленка, — Мне дедушка рассказывал...

— Без патронов — воевать нельзя... — не то согласился, не то спросил Соколов, — И как удалось выкрутиться?

— До конца войны завод имени Володарского выпустил более пяти миллиардов патронов. Что составило приблизительно 80% всего советского

производства боеприпасов к стрелковому оружию. Фактически — на нём одном, буквально чудом, вытянули основную тяжесть Победы... От битвы за Сталинград, до битвы за Берлин и войны с Японией.

— Патроны были и правда хороши...

— В 1943 году, за создание первых в мире образцов роторных автоматов для производства патронов, главному конструктору патронного завода номер три Льву Николаевичу Кошкину с сотрудниками — была присуждена Сталинская премия второй степени...

— А причём тут Сахаров?

— Кошкин занимался своими роторными линиями с 1938 года. Но, дело шло ни шатко, ни валко... Когда в 1942 году стало ясно, что другого шанса как-то обеспечить армию боеприпасами нет, а сам Кошкин — очевидно не справляется, на завод номер три — командировали «универсального гения», двадцатилетнего мальчишку, Андрея Сахарова. Как «последний резерв» Главного Командования, или... — поправился завхоз, — как драгоценную крупинку «катализатора», вызывающего цепную реакцию. Будущий академик — сходу вник в суть проблематики и начал фонтанировать рацпредложениями. Не взирая на личности, звания и авторитеты... ругань, доносы и угрозы... Сам Кошкин (признанный талант в своей области) затаил на незваного, навязанного сверху «помощника», страшную обиду, которую больше никогда не забывал... По слухам, он не терпел никаких упоминаний о Сахарове до конца своих дней... Если верить рассказам очевидцев, в технических спорах, не стесняясь присутствия подчинённых — тот его «интеллектуально забивал». Короче, Горбачёв, в длинном ряду «морально униженных академиком Сахаровым» — далеко-о-о не первый...

— Кстати, — заинтересовался каудильо, — А в чём причина? С Горбачёвым-то всё ясно.

— Кошкин, в начале 40-х годов — уже Главный Конструктор, а присланный «на помощь» вчерашний студент — абсолютно никто. Пустое место «с правом совещательного голоса». Однако, когда эта «видимость человека» осмеливается публично возражать уважаемым людям, спорит, предлагает идеи без малейшего учёта местной субординации... Вопиющее нарушение принципа «Я начальник — ты дурак! Ты начальник? Я дурак!».

— Так ведь «предложения», судя по конечным результатам, были дельные!

— Ну и что? Получалось ещё более оскорбительно! Знаете, чем до революции «тайный советник» отличался от «статского»?

— «Тайный» считался выше «статского» на два-три класса. Это, при

царях, был вообще самый высший чин для гражданского чиновника. «Тайный советник первого класса» — приравнялся к генерал-фельдмаршалу. А почему?

— Потому, что идеи, предлагаемые «тайным советником», государь не гнушался выдавать за свои собственные. А в ранне-советское время, на любых технических совещаниях обязательно велась стенограмма... И скрыть авторство высказываний — никак не получалось. При самом горячем желании...

— Поскольку всё-всё-всё записывал в особой тетради (с пронумерованными листами и прошнурованной гербовой печатью) специально обученный человек, — эхом отозвалась Ленка, — Часто — негласно, по памяти, — кстати, подтверждаю. Подобных «материалов», в наших «спецхранах» — по сей день необозримые залежи... Магнитофоном ещё толком не было, а записей разговоров — сколько угодно.

— Вот-вот, — в свою очередь поддакнул завхоз, — Для государства — описанный метод непрерывной фиксации «текущей информации» о работе руководства — оказался исключительно полезным. Так сказать, «учёт и контроль»... Но для самих руководителей, особенно среднего и высшего звена — он превратился в форменный «собачий ошейник». Кто бы, что бы и кому бы ни сказал — для «системы» тайной более не является. Какой-то сплошной непрерывный дурдом! Как жить... И хоть застрелись!

— С какой стати?

— При описанном порядке — «персональная ответственность» перестаёт быть пустым звуком и фигурой речи. В случае «косяка» или ЧП — любое «служебное расследование» из тяготящего опроса свидетелей превращается в заурядную техническую процедуру. Открываем тетрадки и читаем... Кто высказал мысль, в чьём присутствии она прозвучала, кому её поручили исполнять и почему не...

— Кучеряво люди жили! — Соколов не стал скрывать восхищения, — Зато мы... сейчас...

— Зря завидуете, — грустно улыбнулся завхоз, — В реале — такой порядок всегда вёл и по сей день приводит к жутким межличностным конфликтам. Смертельные враги — возникают просто «на счёт раз»... Примерно так, — он изобразил уморительно трагическую физиономию, — А-а-а-а! Все эти ваши «гениальные изобретатели» — те ещё сволочи! Они — кидают идеи, а нам их — до ума доводить! И хорошо, если одну! Ненавижу! Кто вообще разрешил всяким безбашенным соплякам первыми открывать рот в присутствии уважаемых людей?! У нас же — «каждое слово под запись»! Поломать систему тотального стенографирования

производственных и хозяйственных обсуждений уровня выше директорской «планёрки», Хрущёв смог только в середине 50-х годов. После «опускания» органов государственной безопасности с уровня «министерства» до «комитета»...

Увидеть на лице Соколова улыбку последнее время удаётся редко. Не та обстановка. Наверное, главной врачнице нашей Базы везёт на это дело чаще, но вот и я сподобилась... А хорошо он улыбается. Заразительно...

— У меня вопрос! — ораторы молчать, начальство думать изволит, — Про «савейский производственный опыт» — вроде понял. Объясните, каким образом Сахарову удавалось заставить подчиняться других людей? У него «харизма» никакая! Ведь человек совершенно не умел «подать себя» или понравиться окружающим. На вид и по поведению — «полное чмо». Причём, обнаглевшее... Или, там — какой-то страшный секрет?

— Данный «секрет» вы и сами знаете... — чуть-чуть погреюсь в лучах чужого хорошего настроения, — Были простые солдаты-срочники, потом — бригадиры, потом — вдруг (!) стали офицеры... Формальность, но на многих действует. На «рангово озабоченных» — как выстрел. Называется — «делегирование особых полномочий».

— Каких? — выдохнул каудильо, — У нас — понятно. За спиной этих солдатиков — стою я... Даже не Смирнов, он — был категорически против присвоения рядовым офицерских званий. За профессора Радека — дружно подписались «научники» с «инженерами»... А кто ворожил Сахарову?

— Кто надо! — поймав грозный взгляд завхоза, Ленка опять вцепилась зубами в многострадальный кулак...

— Как бы это описать? — Лев Абрамович возвёл глаза к низкому потолку «модуля», — Когда, в 1953 году, в возрасте 32 лет, Сахарова избирали сразу действительным членом Академии наук, (перепрыгивая через звание члена-корреспондента) — представлявший его академик Курчатов заявил: «Этот человек сделал для обороны нашей Родины больше, чем мы все, здесь присутствующие». В результате — Сахаров стал самым молодым учёным, когда-либо избранным в Академию наук СССР. Тогда это — только видимая вершина айсберга. Однако, академикам рекомендации Курчатова хватило.

— Ы-ы-ы! — страстно застонала от желания подключиться к просвещению начальства Ленка... — Можно я?!

— Что-то происходило не так? — удивился завхоз.

— Всё было не так! — Ленка по мальчишески вытерла мокрый кулак о штаны, — Помните, в 1980 году Сахарова выслали в Горький, лишив всех наград и званий? Всё провели строго по закону! От звания трижды Героя

Социалистического Труда и орденов — его освободили указом Президиума Верховного Совета СССР. Званий лауреата Сталинской и Ленинской премий — лишили постановлением Совета Министров СССР. Не подкопаться. Хорошо, что ещё не додумались высчитать сумму из пенсии...

— Это даже я помню, — удивился каудильо, — Говорят, что хотели лишить и звания академика, но вроде бы упёрлась рогом Академия Наук и не вышло. Инцидент потом преподносили, как яркое доказательство «моральной честности» и гражданского мужества советских учёных.

— Вот! — почти простонала Ленка, — В чём и главная фишка! На самом деле, АН СССР — сущий гадюшник. Дед разное про них рассказывал... Короче, эти самые «учёные» заранее были согласны абсолютно на всё! И очень хотели лишить Сахарова звания академика... Даже пытались... Но, не смогли!

— К-х-м-м... — оказывается, при всей хваленой «еврейской мудрости», Лев Абрамович — тоже не в курсе.

— Я вам уже говорила, что поздний Советский Союз — это сверхмощная бюрократическая машина? Правила прохождения приказов о «снятии», «присвоении» и «назначении» — святы и нерушимы. Как в армии... Кто имеет право лишить человека звания? Только тот, кто его присвоил... Ну, или равный по званию и должности начальник. Никак иначе! Хоть в узел завяжись... Понимаете?!

— Не особенно...

— Звание академика было присвоено Сахарову в 1947 году, личным приказом Сталина, когда тот был ещё простым аспирантом. Стоило поднять бумажки, как оказалось, что в 1980-м отменить давний сталинский приказ, во всём Союзе СССР имеет право только один человек. Персонально «дорогой товарищ Леонид Ильич Брежнев». И — никто кроме него... В итоге — вопрос замяли. А теперь — врут...

— А разве так можно? — кажется, Ленке удалось нашего каудильо сильно озадачить, — То есть, я понимаю, что официальное звание академика, для вчерашнего студента своеобразный «личный мандат вождя», как в Гражданскую. Наверное, тогда нехилый способ поднять авторитет. Но, закон...

— «Это — Советская власть, бэби!» — ожил завхоз, — Сиречь — высшая форма развития самодержавия. Она имела право на всё.

Соколов что-то понял. Во всяком случае — сам так решил. Прямо в воздухе повеяло... А вот так смотреть на меня — не надо. Я — женщина «в положении», у меня может выкидыш случиться...

— Мои поспешные выборы в председатели Совета — тоже

«существенная часть Проекта»?

— Нет! — сроду не терплю когда со мною разговаривают казённо-ледяным тоном, поберегите эту хохмочку для Смирнова. Ему должно понравится, — Это был уже просто «Хитрый План».

— Зачем? — прямо всё сразу вам и расскажи... Ох! Володя, прости...

— После отплытия «мобильной группы» по Ангаре, полковник — «отработанный материал». Его последняя «незадокументированная функция» — личным примером удержать большинство старших офицеров экспедиции в окрестностях «дыры». Послужить самоликвидатором Проекта. Странно, что он ещё жив...

— Я же говорила! — вскинулась Ленка, — Этот... — осеклась, глядя на меня, — короче Ибрагимов, ничего не делал просто так. Эта история с полковником — только начало! Вы сами её спросите!

— Галина? — тоже мне, прокурора нашли...

— Не знаю, — справедливости ради, догадываюсь и догадка мне не нравится, — Но точно скажу, что доброго от Смирнова ждать напрасно. Он с приятелями — теперь ваши враги на всю оставшуюся жизнь. «Имитационные таланты» — своего разоблачения не прощают. Биология!

— Кх-х-хм! — в злой звенящей тишине, от любого звука подпрыгнешь, а от хриплой рулады которую выдал завхоз — выскочишь через окошко, — Гражданин-начальник, не бери в голову... Сказано же — всё зло от баб!

— Мне информация нужна... — проворчал каудильо, — Поэтому, часто приходится выслушивать разное...

— Галочка, вы таки поняли последний намёк? Потрудитесь соответствовать ожиданиям руководства.

Знаем мы эти ожидания... Спасибо Володя за твою науку. Как сейчас помню — «И ещё! Никогда не говори и не пиши то, что тебе хочется сказать. Пиши то, что от тебя хотят узнать! И не более. Пусть лучше обратятся, ещё раз...» Кто бы вам объяснил, как изменяется мир, когда шевелиться внутри чужая маленькая жизнь...

— Тогда, не обижайтесь. Вас ведь намёки на «биологию» смущают? Трудно совместить целого полковника морской пехоты и... фактически «рулящего» внутри него красножопого павиана-доминанта? Ну, или бабуина... Привычнее считать его за человека?

— Есть маленько... Отчего хотелось бы строгой доказательности и конкретики.

— Хорошо! Информую, как биохимик... Вы в курсе, чем настоящий Homo Sapiens Sapiens, — выделила последнее слово голосом, —

объективно (!) отличается от всех остальных «двуногих человекообразных», составляющих так называемое «человечество»?

— Уровнем интеллекта? — хе, завхоз зря ляпнул эту банальность... Неспортивно. Сам — говорит общие слова, а от меня — хочет «сокровенного знания».

— Интеллект нельзя определить «на глаз», за одну короткую встречу... Вы же сами про Сахарова рассказывали! Сколько прошло времени от момента его появления на трибуне Съезда до начала травли? Считанные минуты! — Вот Соколов — соображает!

— Проще излагайте, Галочка, проще... Так обезьяна полковник Смирнов или человек? Убивать нам его, или пусть живёт? — иногда, Лев Абрамович безобразно бестактен. Надо собраться...

— Если грубо, то «признаков человечности» — всего два. Во-первых, это способность создавать принципиально новое знание, на основании рассудочной деятельности (а не комбинирования заученного, на что способны даже куры). Во-вторых, это способность сознательно поступить вопреки личной выгоде и общественному мнению. Например, голодая, поделиться пищей с чужаком. Или — закрыть собственным телом пулёмётную амбразуру. Или — выполнять присягу, которую окружающие уже предали...

— Короче то, что в обычных условиях называется — «хочет быть умнее всех» и «нагло идёт на принцип», — не то подсказал, не то дополнил каудилью.

— С ма-а-аленькой поправкой. Даже нарушая «канон», Homo Sapiens Sapiens добивается поставленной цели. Он походя создаёт вместо него новый. А вот «обезьяны» так не могут. Они ведь не думают головой, а слепо подражают. Одна из причин, почему «умники» исключительно редко выбиваются в «вожаки». За ними бессмысленно «слепо следовать»! А бездумно им подражать — смертельно опасно!

— «Вот за это-то нас и не любят...», — процитировал Соколов бородатый анекдот про рэбе и евреев, попытавшихся «в складчину» наполнить водкой «общий котел» для выпивки, — В воде не горим и в воде не тонем... Завидно, что ли?

— Ага... Трагедия в том, что подавляющее большинство людей «человеческим разумом» не обладают. Они его более или менее талантливо имитируют! А государство поощряет конформизм, так что шанс «пробиться» или сделать карьеру у имитаторов выше, чем у проявляющих признаки разума. Но, в случае опасности — «маскировка слетает». Отчего, периодически, настаёт форменный конец света... Кадровая Красная Армия

— дружно разбегаются, едва увидев немецкие танки. Могучая КПСС — безропотно сдаёт партбилеты... Второе горе в том, что память и подражательные способности у приматов развиты колоссально (обучение — суть та же дрессировка). В итоге — отсутствие «признака разумности» — надёжно выявляется только поведением подопытного в экстренной ситуации. Внешность, слова и документы — тьфу. А мы — судим по внешности.

— Стоп! — вскинулся Соколов, — Я сейчас вспомнил... Большинство делегатов Первого Съезда опознало в Сахарове «чужака» мгновенно! А как?

— Приматы — крайне придирчивы к соблюдению окружающими правила «будь как все». Звериный оскал конформизма!

— И если хоть что-нибудь не так — на него реагирует обезьяний подражательный инстинкт?

— Не-а... Обычно — автоматически включается защитный рефлекс — «бей чужака!». Что мы повседневно и наблюдаем...

— Так отчего взбесился Смирнов?

— У него возник «конфликт поведенческих программ». В современном «цивилизованном обществе» представителей Homo Sapiens Sapiens — абсолютное меньшинство. Сотые доли процента... Но государство, воспитанием, законами и насилием — заставляет неисчислимые толпы обывателей вести себя «по-человечески». В сытое спокойное время — оно работает. Все притворяются, все видят, что и другие тоже притворяются, но тотальный спектакль притворства воспринимается участниками как норма. Притворяться «быть как все», для обезьяны — хорошо и верно... Умение вписаться в коллектив — инстинктивное.

— Тем не менее, ситуация сразу взрывается, если рядом с «притворщиками» случайно окажется тот, кто действительно «настоящий человек»... Тот, кого высокая мораль не напрягает...

— Школьники, не сговариваясь, начинают травить «сильно правильного» одноклассника. Трудовой коллектив — «много о себе понимающего выскочку», — продолжила Ленка, — Всё логично! Полковнику — не повезло. Он оказался в меньшинстве. Вокруг «неправильное большинство». Ближайшая аналогия — обезьяну из зоопарка сунули в тюремную камеру к людям. Вроде бы, очень похоже (неволя, решётки, пайка), ан — совсем не то. За первое же неверное слово — свернут шею. А шансов занять место «пахана» — никаких. Ну и как? Будем ждать, когда Смирнов «слетит с нарезки» окончательно? Пример

майора Логинова — не убеждает? — зря она так сказала... Люди типа каудильо на попытки манипуляции отвечают упрямством.

— Полковник Смирнов пока мне нужен! — что я говорила? Как припечатал...

Ленка с шумом выдохнула и беспомощно покосилась в мою сторону... Завхоз — нахохлился, как пожилой гриф из родного питерского зоопарка, разве что не сунул голову под крыло. Захотелось угостить его кусочком вкусенького... Когда бываю в зоопарке — всегда беру собой сумку харча (лучше всего идёт обычный хлеб). Но именно «обычного хлеба» — на столе и нет. Причём, скорее всего, белой булки «точно такой, как дома» — я тут больше не увижу и не попробую... Засада!

— Вячеслав Андреевич, вы спрашивали про «заговор учёных»? — Ленка та ещё кукла, но ведь говорит дело! — Хотели знать, почему руководство блокадного Ленинграда в 1941-м реагировало на все «предложения снизу», гм... достаточно странно?

— И?

— Разве сами ещё не чувствуете? Вам предлагают информацию, а от неё — тошнит... Можете обижаться!

— На мой взгляд, вся ваша «так называемая информация»... — сердито распушил усы каудильо... — Ну, вы поняли...

— Что? Какая есть... Как предупреждали великие — «Правда стоит очень дорого, но при этом — невкусная...»

— Можно подумать, полковник Смирнов уже завтра-послезавтра примется плести против меня заговор...

— Завтра — вряд ли. Но, не забудет и не простит — никогда. Хрущёв — ждал удобного случая двадцать лет... Между прочим, свой «путь вверх» он начал с доносов на «подозрительных».

— Слушайте, вы тут мне специально голову морочите? Он — нормальный, адекватный человек! — упёрся... — В конце концов — каждый имеет право быть патриотом! — вот и проговорился...

— Хотите, отгадаю? Полковник в «момент X» не только одел мундир с «триколором», но и припас готовый письменный донос на профессора Радека? Чтобы на другой стороне «аномалии» — ни минуты времени даром не терять...

— Жалко, что наша «дыра» схлопывается «в точку», а не прозрачная, как «порталы» в кино, — пожаловалась Ленка, — Мог получиться классный кадр — Смирнов всем телом бьётся о невидимый барьер с криком: «Не виноватая я! Вып-п-пустите меня отсюда!»

— Ладно, признаю — донос на меня у него тоже был, — сквозь зубы

процедил каудильо, — И что? Я который раз повторяю — да, Смирнов мне нужен. Такой, какой есть... Кадры — на вес золота! — чуть помялся и добавил, — Он и «объяснительную записку» припас. «Я, такой-то такой-то, признаю свою вину за вынужденное участие в деятельности, направленной на подрыв существующего в РФ государственного строя, выразившееся в выполнении преступных приказов...»

— Анекдот! — прохрипел завхоз, — Крестьяне поймали Пугачёва и требуют возглавить восстание, а тот хнычет — «Говорили мне, дураку: Филиппок, не бери фамилию жены...»

— И такого человека... — зловещим шёпотом начала Ленка...

— Кого карать и миловать — здесь решаю я! Выдвигайте конструктивные предложения...

— Гражданин начальник! — ожил завхоз, — Вы тут решили, на ночь, глядя, поиграть в Горбачёва и Съезд Народных Депутатов? Галочка, напомните-ка товарищу, отчего, главным образом, при виде академика бесновался зал.

— Сахаров призывал, пока не поздно, брать в СССР всю полноту власти. А народишко — собирался «красиво потусоваться» за казённый счёт. Из-за войны в Афганистане в то время СССР получил настоящее продовольственное эмбарго. Исчезла канадская пшеница. И пока Горбачёв с трибуны мычал «продукты по карточкам, борьба с самогоноварением» — скинули его самого.

— Сахаров «выделился из толпы», — мрачно подбила итог Ленка, — Этого — достаточно! Во все времена — вполне достаточно... И обязательно находятся доброхоты, которые просигнализируют о «подозрительном»... После чего — руководство начинает пропускать слова «выскочки» мимо ушей.

— Только и всего? — скептически поморщился каудильо.

— Публично выделиться умом из толпы, для обывателя — преступление, — поправилась филологиня, — Нельзя демонстративно противопоставлять себя обществу и начальству. Бандерлоги — задохнулись от ужаса и отвращения! Беда в том, что начальство (в лице Горбачёва) поддержало именно бандерлогов... Знаете, что «человек — единственное животное, которое много раз спотыкается об один и тот же камень»? Сталин знал, что Хрущёв троцкист и дурак, но держал «за своего»... Берёте пример?

— Галина, — Соколов сделал над собою усилие, — В блокадном Ленинграде получилось примерно оно же? Учёных, выступавших с неожиданными предложениями, обвиняли в «заговоре» просто потому, что

не хотели слушать? А кто из них пытался что-то делать сам — объявили «вредителями»?

— Наверное... — сами понимаете, протоколы тех совещаний давно уничтожены, — Я же говорю, биология! Но, официальным поводом к репрессиям — послужили доносы «бдительных граждан».

— «...Толпа категорически лишена чувства ранга, одержима уравнилельной болезнью, руководствуется американской поговоркой «выделяться неприлично» и требует от политиков быть, как все...» Это определение Хосе Ортеги-и-Гассета. Моральный императив толпы весьма точно описал Клайв Льюис (Clive Staples Lewis — автор недавно экранизированных «Хроник Нарнии») — «А я не хуже тебя!» Само собой разумеется, что подобный императив всегда ложь, потому что умный человек не скажет дураку, а качок не скажет задохлику — «А я не хуже тебя!» Это боевой клич тех, кто «хуже», но не желает себе в этом признаваться. Идею ведь всегда можно и в другую сторону развернуть — «А чем он меня лучше?» «Чо, самый умный, штоль?» «Мочи яго робяты!» — Ленка сегодня зла и блещет эрудицией.

— Я и пытаюсь объяснить, — продолжил завхоз, — Для наглядности, неудобными примерами. Когда некоторые делано удивляются — «Как же ухитрились всё просрать в Блокаду?», можно им напомнить, как «ухитрились всё просрать» в последние годы дореволюционной России и потом Союза. Разница исключительно в том, что руководство обороной Ленинграда скручивало своим «умникам» головы потихоньку, а министры Керенского и болтливые народные депутаты — «просирали» страну публично, «в прямом эфире», злобно брызгая слюнями и руками-ногами отбиваясь от специалистов, которые реально знали дело и не боялись говорить правду тупорылому электорату. Срать хотел электорат на знающих дело «умников». Во все времена... Но, признаваться в дурости и желании «любой ценой покрасоваться на трибуне перед телекамерами» (когда всё уже трещало по швам) — «народным избранникам» неохота даже сейчас... Зря надеются, кстати. Архивы все их «ужимки с прыжками» сохранили!

— Между прочим, Сахаров предлагал реформировать Союз во что-то странное, — заметил каудильо, — С трудом представляю, что именно он замышлял. «Конвергенция» и прочее — это тогда как?

— Очень многим, после двадцати лет «катастрофических перемен», ужасно хочется, чтобы в развале Союза оказался виноватым тот, кто Союз и советскую власть спасал до самого последнего вздоха. А не они, любимые, — отрезал завхоз, — Напомнить, чем академик Сахаров отличался от

большинства делегатов того Съезда?

— Он был там одним из самых старых... — немедленно влезла Ленка.

— Во-о-от! — кривой палец поучающе упёрся в потолок, — Сахаров долго жил и помнил Советский Союз о-очень разным. На его глазах, с 20-х годов, тот изменялся почти непрерывно. В очередной «трансформации» и новом территориальном расширении страны он не видел ничего особенного. Проект-то Союза изначально всемирный. Зато молодое поколение, выросшее после войны — такой подход шокировал... Им — существовавшие в позднем СССР порядки казались «вечными и незыблемыми».

— «Нет пророка в своём отечестве...» — пробурчал в усы Соколов, — Интересно, а он сам сложившееся вокруг него «общественное мнение» понимал? Галина, что скажете?

— Он рос в другой «социальной атмосфере». Сделали Революцию 1917 года, победили в Гражданской войне, дошли до Берлина и первые запустили в космос человека «люди не от мира сего», — по крайней мере, я этот вопрос понимаю так, — Сахаров типичный «строитель новой цивилизации». А их отличительным маркером обязательно является лютая «чуждость» для окружающих. Будущие знаменитости — начинают, как «изгои общества». Хоть самые древние египтяне, хоть ранние христиане, хоть «люди длинной воли» Чингис-хана, хоть члены партии «большевиков» с дореволюционным стажем. Они — всегда таланты... Они — герои и умницы... Но, одновременно, битые-перебитые жизнью и властью «отморозки». Точнее, «недобитые»... В процессе взросления — выживает один из двадцати... если не один из ста...

— Ага! «Русская» и позднее «советская» цивилизация — совершенно типичные «проекты недобитых», — Ленка никак не угомонится, — Оно не моя формулировка, это сам сэр Тойнби выразился. Который Арнольд... А дедушка говорил так — «Мои товарищи — книжек не пишут. Им некогда! Помирают на бегу... А когда нет — их книжки сразу прячут в «спецхраны», как воспоминания разведчиков. Мысли мудрецов всегда доходят до потомков поздно. Обычным людям — они противны и оскорбительны...» Вот!

— Это я и за собой замечал... — протянул каудильо, — Тебя слушают, даже принимают к сведению, но впечатление, будто говорят с приговорённым к смерти. Типа — с «загробным голосом»...

— Точно! — не к месту развеселилась Ленка, — Когда Сахарова, в декабре 1986 года, вернули в Москву из ссылки, дед со старшим Альтшулером заявили к нему в гости. Ну, поздравить с победой... и

вообще. Он потом родителям рассказывал. Лёвка, говорит, ударился в пафос — «Вы теперь находитесь на верхнем этаже власти!» Ха-ха... А Андрюшка, ему в тон отвечает — «Я — не на верхнем этаже. Я — рядом с верхним этажом... по ту сторону окна...»

— Всё как у людей — «на покойников не обижаются»... — буркнул каудильо.

— Такое в истории — часто и густо, — поддержала Ленка, — Какое время ни возьми. Сократа, в древних Афинах — народное собрание приговорило к смерти. Официально — «за развращение юношества»... А фактически — от ненависти и подозрений к человеку, которого никому не удалось переспорить. И плевать они хотели на все его заслуги и славу. В типа просвещённой Франции, начала XX века, самую знаменитую женщину мира, физика Марию Склодовскую-Кюри, дважды лауреата Нобелевской премии — травили буквально всем городом... Перед её парижским домом много лет (!), каждый день, как на работу, собиралась выкрикивающая грязные ругательства толпа, а полиция — делала вид, что ничего особенного не происходит... В современной Калуге, памятники Циолковскому — на каждом углу. А при жизни — он ездил на своём велосипеде по улицам, как изгой, осыпаясь грязью и объедками... Бедняге повезло — умер в своей постели. Дожил бы до конца 30-х годов — обязательно бы посадили...

Глава 39. Рацион дебилов

Соколов вдарил по столу так ощутимо, что вздрогнул весь мой хилый домик...

Ленка замерла, а Лев Абрамович принял «подбородочно-локтевую» боевую стойку, бестрепетно скрестив с каудильо взгляд.

— Наконец-то дошло? — странно, обычно завхоз вежлив, а тут — сорвался, — Сколько времени потеряли, а он — ни тпру, ни ну... Читать мысли здесь некому. Мы же не телепаты!

— Да я тут прикинул... — «модуль» опять зашатался. Вроде бы взрослый мужик, а крутится, как нашкодивший школьник...

— Но пока не подсказали — признаваться не хотелось, — бесцеремонно влезла Ленка.

— Оно дико неудобно...

— Ладно, я сам озвучу! — завхоз уселся прямо, — Неужели не приходилось раньше читать доносы на самого себя? Там, иногда, тако-о-е пишут...

— Тако-о-е... — передразнил его Соколов, — мне попало в первый раз. Почему и спросил... Ну, сам догадался...

— Там бессвязные горячечные фантазии? — сочувственно осведомилась Ленка, — Как в доносах эпохи «Большого Террора»? Обвинения в работе на разведку Уругвая и замыслах продать Аляску японцам?

— Хуже! Когда примерно такое же лет десять назад читали по телевизору, рассказывая про сталинские репрессии, я смеялся. А когда сам столкнулся, ой! Дарья диагностирует, как типичный параноидальный бред. При абсолютно нормальном бытовом поведении... Разве такое бывает?

— Так ведь с медицинской точки зрения — полковник более «нормальный», чем мы, — пора подключаться, — У него самый обыкновенный «ситуационный психоз». Ближайший сходный пример — убийства и дикие обвинения во всех мыслимых грехах врачей, присланных на подавление эпидемии чумы.

— Достали мудрёными словечками! — наконец-то взорвался каудильо, — Скажите просто, можно ли ему теперь доверять?!

— Слишком заумно? Перевожу простым словами. В спокойном состоянии дрессированная обезьяна может быть о-очень прошаренной и всё-всё понимать. Но, как заведётся — разум отключается. Стресс! В

голове — бурлят гормоны и исходят на говно инстинкты. А от той чуши, которую при этом несёт поциэнт — волосы встают дыбом. Чуйства-то — распирают... Это — не её вина, это — её беда. Издержки цивилизации. Писать-читать — обезьянку научили, а думать головой — даже не собирались.

— Вы не ответили!

— Я ответила... Могу повторить. Пока «дыра» полностью закрыта — Смирнов безопасен. И даже абсолютно лоялен. А вот что произойдет, как только она в очередной раз откроется — не знает даже он сам.

— Я знаю! — каркнул завхоз, — Опять примется «действовать по обстановке»... Приспосабливаться к ней по-своему. Выдрессировали же бабуина, на свою голову, навыкам тактики...

— Вы хотите сказать...

— Повторяю, полковник — абсолютно нормален. Ну, по стандартам «для государственных служащих среднего звена». Это мы — банда психов! — от последних моих слов Ленка сдавленно хихикнула, снова закусив зубами кулак.

— Что ещё? — повернулся к ней Соколов.

— Это... Ик-ик! — попыталась она совладать с эмоциями, — Ой, не могу! Их с Радеком борьба за «аномалию» — натуральное «утро в дурдоме». Кто первым белый халат надел — тот и доктор...

— Обезьянка способна сосредоточиться только на двух вариантах поведения — «спасать себя» и «пробиваться в вожаки». Другие варианты — просто отсутствуют. Что и наблюдаем. Полковник был готов к любому из них. Если нельзя удрать через «аномалию» к своим — то надо попытаться взять её под контроль, в качестве «источника власти». Бинарная логика! И хоть кол на голове теши...

— Радек утверждает, что «аномалия» перешла в стабильную фазу... — пробурчал себе под нос Соколов, — Мы наблюдали последние всплески «остаточной активности». Смирнов это переживёт?

— Обязательно, — в свою очередь хмыкнула Ленка, — О! А хотите точно знать, когда у него закончится «ломка»? Ну, отследить момент окончательной потери надежды вернуться в XXI век?

— Конечно! — подался вперёд каудильо, — А как?

— Если начнёт отращивать усы — считайте вопрос закрытым.

— Пфф-ф...

— Обезьянья логика, — подтвердил завхоз, — Когда у бабуина-карьериста нет надежды быстро занять место вожака — начинается неистовое подражание вожаку. Вплоть до смешных мелочей...

— Как при Сталине... — припечатала Ленка, — Всё начальство ходило в полувоенном...

— Интересно, а что случится, если я в этот момент вдруг возьму и свои усы сбрую? Просто шутки ради?

— Смертельная обида! — это у нас вырвалось нестройным хором...

— Спелись, голубчики? Тогда — всем вопрос на засыпку! Чем полковника Смирнова так бесит наш, весьма символический «советский антураж»? Причём, мечта насчёт возвращения «раздельного питания» руководящего состава и рядовых — у него настоящая «идея-фикс». Даже сейчас! Даже — в его современном положении!

Завхоз хитро покосился на нас с Ленкой, многозначительно помял кончик носа и выдал.

— «Самое хорошее дело никуда не годится, если во главе его нет меня!»

— Как понять? — как обычно, Ленка меня опередила.

— Полковник о-о-очень хороший офицер. Волевой, целеустремлённый, короче — оптимист.

— Галина?

— Не знаю, что Смирнову преподавали в военной академии, но в 40-х годах этот приём именовали «методом восстановления управляемости подразделением». Стандартный способ отстранения от власти неформального лидера, как только в нём отпала острая необходимость. Пока болотами и лесами пробивались из окружения — «официальный» командир помалкивал и подчинялся талантливому выдвигенцу. Стоило выйти к своим — выскочку надо ставить на место. Аккуратно, чтобы не застрелили в спину...

— Например?

— Ой... Вообще, методов много. Самый быстрый — «повязать бабой», — Соколов дёрнулся, как от пощёчины, — завхоз понимающе улыбнулся, — Зря обижаетесь... Не вы первый и не вы последний герой, кому, «для лучшей управляемости», подкладывают женщину, находящуюся в служебной зависимости от официального начальства. Простенько, в чём-то даже приятно, а эффективно-о-о-о...

— Галина, ваше мнение? — судя по выражению лица, каудильо решил резко сменить тему.

— Это потом... — тема женщин — в экспедиции больная. Прямого хука правой в голову — тщедушный завхоз может и не пережить. При всей глубокомысленности предположения. Покосилась на Ленку. Та отрицательно мотнула головой. Значит, неактуально... «Прослушка» не

подтверждает... или женская интуиция притупилась.

— А сейчас? — Соколов упрямым.

— Сейчас, для полковника важнее всего остановить «социальный лифт» и заблокировать появление новых «выдвиженцев из народа» на руководящие должности. Раздельное питание — стандартный инструмент поддержания прочности кастовой системы. Не забывайте, чему учат современных офицеров — «господа и рабы будут всегда». Наша пищевая демократия — названный принцип в корне подрывает.

— Даже при абсолютно одинаковом рационе?

— Изменить рационы можно одним росчерком. Главное, иметь возможность это сделать...

— А какой смысл? Мы ведь уже не голодаем! — товарищ опять не понимает намёков...

— Вы когда-нибудь задумывались, почему в кадровой РККА 30-х годов заново возродили радикально разные «пайки» для рядовых бойцов и командного состава? Не сразу же после Гражданской войны? Не в разгар боёв с басмачами и прочими бандами на границах? А только в мирное время, вполне убедившись в полной победе режима?

— Тоже, «с целью повышения управляемости»?

— Именно! А ещё — с целью укрепления заново формирующихся «сословных барьеров»...

Соколов недовольно завозился на своём месте. То ли ноги затекли, то ли спина... Тесноват «модуль» для его габаритов. Явно подражая завхозу, невоспитанно выставил в мою сторону указательный палец.

— Конкретнее! Короче! Простыми и однозначными словами... — ох, ладно, попробую телеграфным стилем.

— Залог «кризисного выживания» — солидарная мораль. Поэтому, коммунизм и советская власть, объективно, синонимы. Коммунизм — строй, где личная власть не даёт материальных привилегий и люди — не бьются за место в иерархии, а вместе решают проблемы. Что убивает привычный «канон». Например, отменяется принцип «всякая власть от бога»... «Вождя» легко выбирают и так же легко смещают по ходу решения каждой конкретной задачи. Сложные вопросы обсуждают по правилу военных советов — «первыми говорят младшие, любое обсуждение ведётся открыто под запись». Как на совещаниях времён «культы личности» или в архаичном Древнем Египте... В результате, активно и успешно работают «социальные лифты».

— Ну и нормально... Дела-то — делаются. Волокиты — минимум. Все — загружены. Чем недоволен Смирнов?

— Он, при такой системе — не нужен как «начальник»! Отмирает «вертикаль власти»! Социальные «роли» — меняются автоматически. Сегодня «главный» — один специалист, завтра — другой, а послезавтра — все дружно тягают брёвна или роют канаву. Причём, целесообразность происходящего — не вызывает сомнений, — каудильо тяжко вздохнул, видимо что-то вспомнив, — Даже, если выходит за «пределы привычного», вроде волевого присвоения рядовым офицерских воинских званий по приказу сержанта запаса. Вот если бы вы, для солидности, назначили самого себя хотя бы генералом...

— Что да, то да, — поддакнул завхоз, — Сами видите — в коллективе, внезапно, настали тишина и благодать. Ни пьянок, ни драк, ни разборок из-за баб. Первый раз в своей жизни наблюдаю такое чинное благолепие. Разве что крошечный мат-перемат... Чем рулить и кем руководить?!

— Неужели, простое возвращение «раздельного питания» может подорвать описанное состояние?

— Легко! Главный принцип управления людьми «разделяй и властвуй»... Раз у Смирнова не выходит роль «верховного арбитра»... — опять влез завхоз, — Кто тут заметил, как подозрительно легко он согласился на свободную выдачу питьевого спирта? А ну-ка вдумайтесь! Военные моряки... морская пехота... гражданские... суровая нехватка женщин... и свободная выдача спирта... Он ведь собирался «пресекать безобразия», самовластно карать и миловать. А безобразий-то — и нету...

— Кстати, самому странно... — подтвердил Соколов, — То есть, для МЧС — оно обычно, но вот для армии... Даже — если это морская пехота...

— Напрасно иронизируете, молодой человек, — Лев Абрамович заговорил профессорским тоном, — Круче морпехов — разве спецназ. А там — «штучные люди». Для «массовки» — нам достались предельно интеллигентные ребяташки. Вы замечали, например, что воздушный десант в свой «день ВДВ» — массово купается в фонтанах, а морская пехота, в аналогичном случае — никогда? Кое-кто надеется, что свободным доступом к выпивке это можно исправить...

— «Непуганый матрос — расположен к безобразиям, это — потенциальный преступник, будущий убийца и насильник...» — с чувством процитировала Ленка, — Отгадайте — кто это сказал и по какому поводу?

— Я догадываюсь, но вы ошибаетесь, — деликатно отозвался каудильо, — Цитата известна задолго до войны.

— «Подчинённых надо кошмарить непрерывно, чтобы они не считали

себя самыми умными...» — а эта?

— Эту слышал. Понятно. Принято. Только зачем?

— Способов быстро сделать умного человека дураком — изобретено предостаточно. «Фон террора» — один из самых эффективных. Увы, обезьянки умеют действовать и тоньше... Чужой ум нельзя присвоить. Зато — можно подсунуть «объекту» выпивку... или наркотики... или знойную бабу... Или — каждый день, «типа в шутку» (но регулярно!) бить «слишком умного» по голове, как нынче принято делать в средних школах. Чтобы «высочка» не отрывался от коллектива... Пара-тройка месяцев подобных «шуточек» — и изначально высокому интеллекту хана... Хроническое сотрясение мозга...

— Эта мода — старая, — жёстко оскалился Соколов, — И со мной, когда-то — номер не прошёл! Отвёртка с длинным жалом! И выточкой под палец. Хотя, слышал и видел всякое...

— «Очень многие думают, что смелость и физическая сила — защитят от чужой подлости. Они ошибаются»...

— Ха, ну конечно же ошибаются!...

— «Солдат должен быть голодным»...

— И эту слышал, сколько раз. Но неужели разница между «солдатским» и «офицерским» рационами настолько критично влияет на мышление?

— Мозг — очень капризный орган. Для интенсивной работы ему нужен сбалансированный ассортимент животных белков, достаточно жиров, избыток глюкозы и полный набор витаминов. Простого обилия богатой углеводами еды — мало. На одном хлебе с кашей — человек быстро тупеет... «Небольшая разница» отечественных армейских «норм питания» для рядовых и для командиров — результат долгих экспериментов на людях. С виду — мелочь, но обычно, для «достижения эффекта» — её хватает... А при нужде — любую «норму» легко подкорректировать дополнительно.

— «Мясной голод сводит с ума...» — в пустоту пробормотала Ленка, — Голдан очень жалуется...

— Причём, до сих пор не сбежала... — негромко прибавил мудрый, как подколотая змея, завхоз. Как обычно, он зрит в корень, — А почему?

Ради подобных моментов стоит жить! Собственно, с Львом Абрамовичем можно обсуждать любые темы. Химик! А вот стремительную смену выражений на физиономии Ленки и Соколова — стоило бы запечатлеть для потомков. Полное недоумение, переходящее в возмущение — у Соколова... А-ля «тупая блондинка» — у Ленки...

— Голдан, с научной точки зрения — очень удобная «контрольная группа». До встречи с нами — барышня вообще не пробовала хлеба. Про существование «эрзац-суррогатов», вроде вот этих, — сейчас можно себе позволить презрительный взгляд на жалкий натюрморт посреди столешницы, — даже не подозревала... Росла на здоровой пище — мясе, рыбе и диких плодах-ягодах... Результат — налицо!

— Ей, как «кормящей матери», специально назначили особое питание, — запоздало среагировал каудильо.

— Смеяться уже можно? — Ленка врубилась и было закусила кулак, но справилась, — Нормальная «суточная диета» молодой здоровой тунгуски — это 2–3 кило жирного парного мяса. Когда голодная — она их уминает в один присест... Мы проверяли!

— Но, ведь она сама заявила, что «будет кушать, как все»... — продолжил тормозить главный начальник, — И тем не менее, получала «специальный паёк». Наравне с лицами, занятыми на тяжёлых работах, заступающими в караулы и ходящими в дальние рейды... Только недавно удалось распространить «усиленную порцию» на рядовой контингент. Что мы сделали не так?

— Всё — так! — завхоз было хотел открыть рот, промолчал, но довольно ухмыльнулся, предоставляя мне полную инициативу, — Думаю, именно последнее беспокоит Смирнова. Уже примерно две недели, как мы вытянули основной рацион на «полноценную биохимическую норму». По жирам, по белкам, по углеводам, витаминам и микроэлементам. Анализы — этот удивительный факт подтверждают, — ну, я и загнула! Завхоз покраснел и закашлялся от нахального хвастовства...

— Вы особо не радуйтесь, — огорошил он каудильо, — Трюки, что сейчас вытворяют по части кулинарии Галина с поварами — суть цыганский цирк. «Смертельный номер» и «чёрная магия» в одном флаконе. А по факту — уголовщина... Потянет даже на «преступление против человечности»... Эксперименты на людях... Не спрашивая согласия, не ставя подопытных в известность и в особо циничной форме!

— Так ведь работает?

— Вы у неё самой спросите — как...

— Варварский, но от безвыходности — единственно возможный выход. Из всех «условно съедобных» ингредиентов, по результатам оперативных химических анализов, нахальным «купажом», на грани «научного тыка» — мы каждый день бодяжим сравнительно полноценный рацион. Поминутно ожидая, что выскочит какая-нибудь гадость...

— Так ведь вроде пока всё получается?

— Истерика господина полковника — тому порука! — не упустил случая запустить шпильку Лев Абрамович, — Он угрозу личной власти нутром чует!

— От Голдан? Две-три книжки в день, для вчерашней дикарки — безусловно, рекорд, — засомневался каудильо, — А с чем сравнивать? Может быть — просто уникальный случай. Опять же — это ваше личное мнение. Где объективность?

— Мнение самой Голдан не убеждает? — подобралась Ленка, — Девчонка — терпит! До сих пор не ушла...

— В каком, интересно, смысле — «до сих пор не ушла»? — не понимает, — Да куда она теперь от нас денется?

— Если бы захотела — ушла бы ещё месяц назад, — отрубил филологиня, — Для местных 100–200 вёрст — не крюк.

— Совсем без спроса? — гм, несмотря на весь экстремальный опыт, каудильо — глубоко городской человек.

— Сами же сказали, что власти над собой тунгусы не признают... Просто, ей тут — хорошо... с нами...

— Ладно! Ваше суждение — принято к сведению. Тем не менее — оно субъективно. А мне надо знать точно.

— Вячеслав Андреевич, нагнитесь! — пора пускать в ход «тяжёлую артиллерию», — Я кое-что сейчас покажу. У вас за спиной — сейф.

Правильнее сказать — «несгораемый ящик» с кодовым замком. Наверное, единственный массивный металлический элемент в окружающем нас китайском «походно-полевом зодчестве». Причём, упрятан запредельно хитро. Не зная — никогда не догадаешься. А при нужде, его можно вытащить прямо через наружную стенку... Представляя, где расковырять оболочку и утеплитель. Володя меня выдрессировал, как хранить важные бумажки. Первые листики в красную папочку — легли ещё при нём. Последние — буквально вчера. Как предчувствовала...

— Это ещё что? — «в научных целях» мне любезно оставили цветной лазерный принтер. Он создаёт изумительную графику... Самой приятно похвастаться, — И откуда здесь везде гриф «совершенно секретно»?

— Потому, что в архивах, аналогичные «материалы» — хранятся под ним. А «открытых источников» на данную тему — нет вообще...

— Но, тут же сплошной «новодел», — ага, таки рассмотрел даты создания документов на сопроводительных подписях.

— Правильно. Я собираю информацию сама... И сама её засекретила. Вы содержание посмотрите! Как? Наглядно?

Каудильо, под недовольное сопение присутствующих, бережно

перебирает огромными ручищами листы. Пожалуй, кое-что надо прокомментировать вслух. Иначе, коллектив провертит в вожде глазами дырки...

— Первая диаграмма — «Процентное содержание в суточном пайке биологически значимых компонентов, относительно медицинской нормы».

— Записи ведутся с самого первого дня? Без перерыва? — для себя признаю, что один перерыв был. В день, когда я собиралась уплыть в Париж — соответствующие графы остались пустыми. Но, потом навестала. Подобрала мелкие крошки и проанализировала. Порядок должен быть! А позднее — да. Каждый день, чётко и подробно, без пропусков. Как оно и положено...

— Естественно!

— Так, это понятно... — взгляд Соколова быстро сканирует цветные кривые, — Стоп! А почему армейская «Суточная норма № 1» не соответствует вашему критерию «100% биологической полноценности»? Это же — обычный солдатский паёк!

— Потому, что даже общевойсковая «офицерская норма» — ему не соответствует. Разве что, с большой натяжкой, авиационная «лётно-реактивная»... Зато «таёжно-тунгусская» — вполне. Для человека, она — та самая, «100% полноценная». Свежая зелень, орехи и 2–3 кг жирного мяса в день...

— Считаете, только тогда человеческие мозги работают нормально? В полную силу, при максимальной нагрузке?

— Так точно...

— А на чём-то более весомом ваши доводы основаны? Как можно, в полевых условиях, достоверно оценивать работу чужих мозгов? Тем более, у вас «статистика» разом по всем участникам экспедиции?

— Можно всё! Существуют хотя и косвенные, но очень простые и надёжные методы.

Рассуждая про «уголовщину» — Лев Абрамович угадал... Правда, трагически ошибается статьёй УК. Преступление «под номером 237», именуемое «Соккрытие информации об обстоятельствах, создающих опасность для жизни и здоровья людей» (наверное, сталкивался по работе) тут, безусловно, имеет место быть, но карается смешным штрафом до несколько сотен месячных окладов или двумя годами тюрьмы... Ха-ха и тьфу! То, чем я сейчас ежедневно занимаюсь — в УК РФ значится под номерами 275 и 283, а называется — «Разглашение государственной тайны» в тяжкой форме «Государственной измены»... Потому, что обнаружение сведений, популярно изложенных на попавших в руки

Соколова бумажках, квалифицируется просто и страшно — «дискредитация власти»... Срок заключения — «от 12 до 20 лет, с конфискацией имущества». Родное и любимое государство — не переносит, когда его «ловят на горячем»... Да никакое государство такого не переносит. Даже, когда уличено в действиях, которые само объявляет преступными. Ибо — «подрыв основ существующего строя»...

Эх, где наша не пропадала! Бывают обстоятельства, когда «каждое ваше слово может быть использовано против вас», однако — молчать ещё хуже, чем говорить... Начнём, как полагается — согласно порядковым номерам.

— Обратите внимание! На всех графиках, снизу, изображена «диаграмма номер один». Между графиками прямая связь. Взять, например, динамику кожных заболеваний и всяких мелких царапин с порезами... Видите?

— Вижу... — трудно не увидеть, — Впечатляет!

Ещё бы! Горожанам «на природе» — трудно сохранить свою шкурку невредимой. Грязь, пот и неизбежная «в полевых условиях» антисанитария — делают своё чёрное дело. Опрелости, прыщи, нагноения и ссадины — почти неизбежны. Потом — их обрабатывают в санчасти. Потом — они заживают... Или — гниют неделями... Все посещения — учитываются. По скорости восстановления кожных покровов можно достоверно судить об иммунитете и состоянии организма в целом. Особенно, в условиях аврала, ограничивающего доступность горячей воды, чистого белья и средств гигиены...

— Обратите внимание! Пока длился ранний период и внутри «аномалии» личный состав питался по армейским нормативам, как на «большой земле» — средний уровень заболеваний кожи среди военнослужащих «срочной» службы — оставался стабильно высоким... Это — при ежедневном душе с мылом и регулярной смене белья! Во время первого закрытия «дыры» — народ частично перешёл на снабжение свежим «подножным кормом»... и заболеваемость резко упала... В период «полуголодного» ограничения рациона грибными хлебцами — ожидаемо подскочила. А сейчас — снова снизилась до уровня значительно ниже «среднецивилизованного». Среди «космонавтов» — динамика аналогичная солдатской. У руководства экспедиции и офицеров — та же зависимость выражена многократно слабее. Зато Голдан, на общем фоне — абсолютно здорова.

— Причём, с самого начала! — удивлённо подтвердила Ленка, — Помню, какая она была. Грязная... Оборванная... Голодная... Вши —

кишмя-кишат... А вот опрелостей или там болячек — ни одной. И вообще, я читала, что у всех первобытных народов Сибири «цивилизованные» — кожные болезни крайне редки. Даже у «грудничков», неделями спящих завёрнутыми в сыромятные шкуры «мехом внутрь». Или — у лежащих на «подстилке» из полусгнившей берёзовой трухи. Зато детишки «русских» (в широком смысле), вымытые, стерильно чистые, культурно завёрнутые в идеально выстиранные фабричные пелёнки или одетые в современную одежду — как правило покрыты язвами или прыщами. Типа — «тяжёлый климат».

— Агния Морова давно всё объяснила, — встрял завхоз, — Живут в грязи и не пищат. Иммуитет у аборигенов Крайнего Севера — просто бешеный... Оно что, напрямую связано с рационом?

— И бактериями в кишечнике и лимфоузлах. Да, у Голдан они были обитаемы. То есть, и выбора-то у людей особо нет... Или — биологически полноценное питание, как у первобытных дикарей, или — свирепые «европейские» гигиена с санитарией, позволяющие хотя бы искусственно поддерживать человеческий организм «в здоровом виде». Внешне — «в здоровом виде». А так...

— А вы же, как это... растили какие-то бактерии... — вспомнил каудильо, — За вами не уследишь...

— Конечно! Уже размножили. Она глюкозу ест.

— Так, не отвлекаться. Тушка, значит, городского обывателя внешне в здоровом виде, — каудильо вернул разговор в прежнее русло, — А внутри?

— А внутри квашиоркор (kwachiorcor). По-простому — комбинация хронической алиментарной дистрофии и вялотекущего маразма. Считается, что квашиоркор — «социальная болезнь» в странах Африки среди особо угнетённых групп населения. В буквальном переводе слово значит «отнятый (от груди) ребёнок». Им массово страдают дети, лишённые материнского молока, внезапно переведённые на взрослое «углеводистое питание», критически бедное животным белком. Реально — это недуг «низших классов», заключённых, военнослужащих и рабов во всём цивилизованном мире. От возраста совершенно не зависящий...

— Хотите сказать, что с незапамятных времён и по сей день определённые категории населения искусственно держат в состоянии «хронического белкового голодания». И заставляют работать?

— Оттого — сплошная выгода! Во-первых, «европейский» тип питания (заведомо бедный белком и обильный крахмалистыми продуктами) — многократно «экономнее». Даже, с учётом повышенных расходов на санитарию. Ведь на моющие средства, дезинфекцию,

всяческую гигиену и стирку одежды с бельём — тратится второсортное химическое сырьё, которое дешевле хорошего свежего мяса, необходимого для поддержания у людей «первобытного» иммунитета. Во-вторых, страдающий квашиоркором — сыт (!), в исходном смысле слова («калорийность» его рациона как раз нормальная). Он упитан и сохраняет трудоспособность. В-третьих, наступление квашиоркора легко контролировать визуально. Как пошли у призывника в армию по морде прыщи — это оно! Ну, а наиболее «козырный» эффект для любой власти — психологический. Больной, незаметно для самого себя, слабеет умом. Делается послушным, доверчивым, легко внушаемым и лояльным к руководству. А заодно — забывчивым, беспечным, туповатым и ленивым... При малейшей возможности — он спит. Если служили «срочную» — такое состояние «молодого» солдата вам знакомо по личному опыту.

Каудильо с завхозом — обиженно засопели. Видимо, каждый вспоминает свою «юность в сапогах». Нам, в этом вопросе, мужиков не понять...

— Подчинённым, перед лицом начальствующим — вид иметь лихой и придурковатый, дабы разумением своим не смущать оного! — к месту процитировал Лев Абрамович один из фальшивых «указов» Петра Первого, — То есть, армейские байки, про специально добавляемый в солдатский компот «бром» — разводка для лохов? А на самом деле — всё гораздо тоньше и надёжнее? Парни просто впадают в детство.

— В маразм! — отрезала филологиня, — Так, в медицинском смысле, звучит гораздо точнее...

— При этом, юридически, продолжают считаться «здоровыми и полноправными» членами общества. Хотя, без регулярных осмотров, проверок свежести подворотничков и чистоты обуви — фактически не способны следить за собою сами... — в каудильо явно проснулся бывший сержант, — И каждого, в любой момент — есть за что наказать... Оригинально!

— Хохмочка — давным-давно «с бородой», — не поддержал шуточного тона завхоз.

— Извините, никого не хотела обидеть...

— Я не обижаюсь, — взгляд у Льва Абрамовича, тем не менее, сверкнул мрачным библейским огнём, — А физиология явления?

— Белки, главная составляющая живых органов и тканей. На аминокислоты завязана вся физиология — обмен веществ, сократимость мышц, работа нервов. Но основное их назначение — участие в построении новых тканей и регенерация отживших клеток. Из белков съеденной пищи

— синтезируются белки организма, ферменты, гормоны, антитела. Организм человека лишён своих запасов аминокислот. Они относятся к «незаменимым» компонентам рациона. Причём, у людей есть уникальный орган — мозг. В активном состоянии он потребляет четверть (!) всех жизненных ресурсов. Обычно, самую деликатесную их часть. Глюкозу, витамины, дефицитные аминокислоты... Сбой регенерации тканей (язвочки и прыщи) при квашиоркоре — это как раз симптом, что мозг принялся конкурировать за «главные вкусняшки» с остальным телом. В ущерб последнему... Потому, что запросы мозга имеют высший приоритет.

— Даже, если тело от этого начинает умирать... — не то спросил, не то сам себе ответил Соколов.

— Даже! Собственно, так начинается острая «алиментарная дистрофия», от которой гибли в Блокаду.

— Поподробнее можно?

— Процентное содержание питательных веществ в обычном рационе человека не вполне соответствует потребностям его организма. Чего-то всегда больше. Чего-то заметно меньше. Например, общая суточная потребность в белке, для женщин — составляет 58–87 г, для мужчин — 65–117 г. Вроде бы совсем немного их и надо. Но, содержание в пище аминокислот ещё и должно отвечать определённым соотношениям, быть «сбалансированным». Недостаток даже одной — ухудшает состояние всего организма. А если аминокислота из так называемых «незаменимых» — критически сильно. И в этом главная засада. Лишённый внешнего источника «незаменимого ресурса» — мозг начинает пожирать собственное тело...

— В любой еде (даже если это чистое мясо) «баланс» состава аминокислот обычно не идеален. Поэтому, вместо «теоретически достаточных» 100 граммов белка — Голдан требуется два-три килограмма деликатесной вырезки, — каудильо меня понял правильно, — А как с аналогичной проблемой обстоит дело у «цивилизованных» людей?

— Человек — удивительно выносливая тварь. Ко всему привыкает... — за меня выразил общую мысль завхоз.

— Точнее, он до последнего пытается «приспособиться». Хотя привыкнуть к отсутствию в питании «незаменимых» аминокислот — по силам разве покойнику. От него — реально умирают! Долго и мучительно... Слепнут, глохнут, сходят с ума, буквально гниют заживо. Часто — не худея... Хлебом мясо не заменишь!

— Тогда какой смысл полковнику затевать эту интригу? Чтоб у него солдаты гнили заживо? Герпес, кандиды, аспергилла, трихомонада... — ух

ты, а он знает эти слова!

Хороший вопрос! Словами на него отвечать долго. Вытягиваю из пачки и раскладываю перед Соколовым следующие по порядковым номерам графики. Первыми двумя уже завладел Лев Абрамович.

— Обратите внимание, как степень «сбалансированности» питания по аминокислотам и микроэлементам изменяет поведение людей. Вот здесь — «График производственного травматизма». Так сказать, усреднённый результат колебаний внимательности, скорости реакции и координации движений.

— Понятно... — ещё бы, резкие пики и спады говорят сами за себя.

— Вот здесь — «График читательской активности», — «культурное обеспечение» Проекта у нас прилично поставлено изначально. С лёгкой руки высокого руководства в «аномалию» отправилась куча дешёвых электронных «читалок». Несколько сотен бумажных книжек умеренной потрёпанности из корабельной библиотеки — преподнесены в дар от щедрот командира «Оленегорского горняка». Кое-какой «научно-популярной макулатуры», в глянцевых обложках, с дивными цветными фотографиями, напоследок подкинула Академия наук. В основном — там альбомы типа «Виды, природа и животный мир Байкала», — Смотрите, какая интересная наблюдается динамика.

— Чем? — придвинулись завхоз с Ленкой (последняя, как раз и поделилась со мною своими записями о активности и запросах читателей, «культурное обеспечение» Проекта — ненавязчиво свалили на носительницу профильного образования).

— С конца августа «срочная служба» — внезапно (!) полюбила читать. А до того — всё свободное время больше спала... как максимум — смотрела кино... Хотя, летом — физическая нагрузка у них была гораздо меньше, а свободного времени — больше.

— По вашим словам — наши морпехи любили читать с самого начала... Ещё до армии, — сразу прицепился Соколов, — Нескладуха...

А вот Ленка поняла меня без слов. Давным-давно (господи, четыре месяца назад), когда на неё навесили «литературное окормление» общественности, она взвалила этот воз на плечи абсолютно безропотно. И тащит... Судя по искоркам в глазах — у неё уже есть что сказать. Ну-ка, послушаем...

— Вячеслав Андреевич, вы же у меня одним из первых книжки «на почитать» брали? — наш самопальный «храм культуры», по здравому размышлению, поселили в самом защищённом от грызунов месте расположения — на складе боеприпасов. Теперь туда не зарастает народная

тропа...

— Помню... «Таинственный остров», «Робинзона Крузо» и «Пересекая Африку»... Тряхнул, так сказать, стариной. Освежил в памяти отдельные моменты. И что?

— Их больше нет... В смысле — их «зачитали насмерть». Хотя, все издания крепкие, ещё «советских времён». В твёрдых переплётках. «Африку» Ливингстона обсуждают вполне серьёзно. Представляете? Пришлось делать распечатки заново... — что-то такое я слышала. Причём, недавно. Значит, не зря понадобилось разворачивать издательский комплекс.

— Так-так... — когда надо, каудильо соображает быстро, — Помню! После двадцати лет хранения в корабельной библиотеке — томики были почти новыми. А теперь что, буквально за десяток недель — в труху? Быть не может! Люди — те же самые...

— Угу! Что как бы намекает... — с загадочным видом подыграла мне филологиня.

— Вы вот сюда гляньте, — следующий лист как раз детализирует «График читательской активности» по категориям участников «робинзонады». Точнее, по «административной принадлежности». Солдаты «срочники», «космонавты», «научники» и примкнувшие к ним офицеры с администраторами...

— Бл...! — полностью согласна, точнее и не скажешь.

Логично было ожидать, что если работа человеческого мозга выражается в «сенсорном голоде» (любопытстве и жажде впечатлений), то каждый человек будет его удовлетворять наиболее удобным для себя способом. Выбор «способов», кстати, достаточно точно характеризует людей. Одним — подавай футбол-хоккей. Другим — фильмы «с кровью и любовью» (ещё лучше — со стрельбой). Третьим — вполне достаточно «экстремального туризма», чем мы тут и занимаемся. Читать книжки в эпоху DVD — любят немногие. Ведь чтение литературы приличного качества, вопреки мнению обывателей — тоже труд. А заставить «любить читать книжки» (особенно «информационно насыщенные») — физически невозможно. Такое занятие — суть внутренняя потребность личности, её особенность. Внешнее отражение уровня её интеллекта.

— Оригинально! — завхоз бочком притиснулся к плечу Соколова.

Разница действительно вопиющая. Если, до перехода на мою «сбалансированную диету», молодняк в военной форме — почти ничего не читал вообще (близкая к идеальной сохранность книг из библиотеки «Оленегорского горняка» — доказательство), то теперь — многие из них,

читают по книжке в день. Прямо как я... Расколдовались! А вот господа русские офицеры, среди любителей печатного слова — почти не замечены. У этой категории «электората» зависимость между экспериментами с диетой и желанием узнавать новое — отсутствует. Исключения — единичны. «Инженеры» — читали и читают очень много (последнее время — даже больше «научников»), но там — специфический набор литературы. «Роют» справочники, обмениваются ссылками на файлы с графикой. Для статистики оно не показательно. Всё же они в большинстве «специалисты широкого профиля», оказавшиеся в своей стихии. Затем и брали...

— Итак, — благодаря мне Ленке тоже выпал случай порисоваться, — Что мы наблюдаем? А нечто странное. Морпехи и солдаты — глотают книжки со скоростью от пяти до сорока томов в месяц. Причём, они действительно читают, — Ленка довольно щурится, — Я специально проверяла... Видно, как изголодались! У технарей — запросы безразмерные, но по художественной литературе — потребность тоже стабильная. Примерно 10–20 книжек в месяц на нос. О монстрах типа Ахинеева — пока разговора нет. Гражданин — настоящий «читающий комбайн». Причём, всё прочитанное запоминает почти дословно. Это я тоже проверяла. Зато всякие там начальники...

— Начальникам — некогда! — отрезал Соколов, — И мне тоже! Разве что вечером, сидя на горшке, что-то лёгенькое на сон грядущий полистаешь... Я в свои 14 лет над переходом Ливингстона через Африку чуть не рыдал. Здесь он бесполезен...

— Статистика опровергает... — Ленка продолжает рисоваться, — Вот лично вы, сидя на горшке — уже одолели всего наличного Ремарка и Лавкрафта. А полковник Смирнов, за тот же срок — прочёл аж пять книжек. Четыре из них — сочинения Дюма. «Три мушкетёра» и так далее. Пятая — «Остров сокровищ» Стивенсона. Тоже хочет узнать, как выжить. Но вкус и запросы у него — на уровне последнего рядового.

— Может быть, человек таким образом отдыхает душой... — предположил каудильо.

— Смирнов у нас — самый читающий старший офицер... из открыто носящих погоны, — завершила Ленка начатую мысль, — Большинство — даже двух книжек не осилило. Только кино смотрят...

— Натянута и неубедительно! — похоже, руководство нам не верит... ну и ладно.

— Обратите внимание на другое, — пора переходить к серьёзным вещам, — Если график кожных заболеваний прямо повторяет динамику поступления в организм белковой пищи, то для динамики читательского

интереса такой зависимости — нет. С конца лета читательский спрос стабилизировался.

— Уровень интеллекта у «нижних чинов» восстановился до исходного, «гражданского», состояния, — помог с формулировкой завхоз, — А у «отцов-командиров» — он остался прежним.

— Спасибо!

— Не за что, — Лев Абрамович неприятно посерьёзnel, — Галочка, вы мне напомнили ужасную вещь. Я ведь — «книжный ребёнок». Но, когда служил «срочную», за два года — открыл четыре книжки! И даже не тянуло... Примерно месяц после дембеля возвращался к прежнему состоянию... Все подшивки журналов, пришедших в моё отсутствие, перечитал. Вот, наконец-то узнал — почему оно так.

Завхоз и каудильо — встретились взглядами... Немного помолчали. Взаимно пришли к неизвестному миру соглашению и разом повернулись ко мне. А что я? Я — уже почти всё сказала. Остался последний график.

— На вкусное — обещанная «достоверная оценка» работы чужих мозгов. Натё! Кривые изобретательской активности по всей экспедиции. С ранней осени. Для отдельных «категорий лиц» и сводная. Оцените разницу! — на этот раз Соколов только шумно выдохнул воздух. Как и следовало ожидать — слов у него не нашлось. Ибо, цензурные слова в таких случаях излишни, — Высшая форма самовыражения интеллекта человека — «создание нового знания». Верьте или не верьте — факты штука упрямая.

— Жесть! — сразу отреагировала Ленка, — Но «этого быть не может, потому что не может быть никогда!»

Собственно говоря, она права. Бумажка вышла на редкость «не толерантная»... Жизнь у нас последнее время суровая. А нужда, как справедливо заметил Дефо, поощряет изобретательность. Количество идей, предложений и всевозможных «рацух», по техническим и хозяйственным вопросам — плавно растёт вот уже который месяц... У солдат-«срочников» — растёт. У «технарей» и «научников» — растёт... Даже у младшего офицерского состава — растёт (хотя и не совсем репрезентативно, всю «положительную динамику» — создают буквально 2–3 человека)... И только среди старшего офицерского состава Проекта (включая лично полковника Смирнова) — царит полная безблагодатность. Строгая горизонталь графика — характеризует абсолютное нежелание (или неспособность) господ военачальников творить, выдумывать и пробовать. «Солдат спит — служба идёт», вот да...

— А здесь, случайно, не подтасовка? — каудильо подозрительно уставился на мои кривые, — Неужели, за всё время, ни одного дельного

рацпредложения?

— Ну, почему же? — ехидно проскрипел завхоз, — Одно, от Смирнова — таки есть... Срочно урезать «нижним чинам» белковый паёк, дабы, хоть таким образом, насильно вернуть их в лоно первоначального идиотизма. Ради спасения субординации... и остатков авторитета...

— Хорошо, предположим, тут не намеренная подтасовка, а какая-то методическая ошибка...

— Тут система! — Ленка сжала кулаки так, что побелели костяшки пальцев, — Моё чудо — рассказывало про совершенно аналогичный пример. В самом главном институте инженерных войск России, с 1992 по 2005 год — не было подано ни одной (!) заявки на изобретение. Он там, как раз зимой 2005 года, в командировке побывал и видел на стенке соответствующий график. Прикиньте, ни од-но-го! Стоило-то, после краха СССР, сделать их регистрацию «платной», перестать премировать за изобретательство и пинать за безинициативность... По собственной инициативе и зову души — господа полковники и майоры шевелить мозгами не стали.

— «Это — офицеры мирного времени, сэр!» — дурашливо прохрипел завхоз, пародируя американский фильм.

— Галина? — вот не надо на меня смотреть так умоляюще, я ничего не придумала.

— Чистая правда... Закон природы! Умные и честные люди — не идут служить в армию мирного времени. Смирнов у нас — ещё «лучший из худших».

Неожиданная информация в больших дозах — усваивается плохо. К сожалению... Придётся добивать тему до логического финала «в ручном режиме».

— Вы всё время забываете, что если для вас любая катастрофа — привычная «рабочая обстановка», то для Смирнова, она же — «ужас за гранью вероятного»... Тотальная война, природный катаклизм или внезапная «робинзонада» — не его «профильные специальности». Человека выбрали и назначили на суперпрестижную должность за родственные связи и «по признаку лояльности». Как хорошо себя зарекомендовавшего «выполняльщика приказов».

— Договаривайте...

— Как справедливо сказано, мы все — участвуем в рождении новой цивилизации. Кадры для «Проекта», — гм, ведь это — ведь тоже секрет «по первой форме», плевать, — подбирали в расчёте на подобный случай. Собственно говоря, сейчас наш коллектив только-только выходит на

«нормальный кризисный режим». Однако, для руководителей «старой формации» — в нём больше места нет. Полковник — всё понял правильно... и сейчас пытается «остановить историю»...

— Галлошка, — завхоз опять заговорил с акцентом, на сей раз — кавказским, — Ви нам — давайте факты, а выводы — ми сдэлаэм сами...

— Согласен. С чего, например, вы взяли, что полковнику угрожает что-то смертельно опасное?

— Это не я, это он сам отлично знает... Говорите, нецензурно бранился по поводу Приказа № 270? И так же ругал советскую власть?

— Не описать словами, — сам-то каудильо старается выразаться вежливо, зато вояки — матом разговаривают.

— Жаль, что ругань не содержит информации, — влезла Ленка.

— Ничего, объясняю простым языком. Примерно, как этому учат военных в Академии... — точнее, как этому там учили лет 15–20 назад, данных свежее мне не попадалось, — Вопрос Вячеславу Андреевичу! Что происходит, когда оболваненный человек, внезапно и болезненно для себя, быстро начинает умнеть? Трезво осознавать происходящее и своё положение в реальности?

— С чего бы вдруг? — осведомился завхоз, — Если он дурак, так это надолго...

— Иногда жизнь заставляет! — вдруг окрысилась Ленка, — Голдан тому подтверждение. Думаете, с жиру бесится? Думаете, любопытная без меры? Ха! Туземный «опасный быт» — вечно грозящая смертью «информационно насыщенная среда». Мозг ведь, сам по себе — жутко ленивый... Думать — его приходится заставлять. Болью, страхом, холодом. Плюс полноценное питание. И всё. Просто и сердито.

— Начинает задавать вечные русские вопросы «Кто виноват, и что делать?», — твёрдо ответил мне Соколов, демонстративно проигнорировав вспыхнувшую перепалку, — Причём, у полковника на эти вопросы внятных ответов нет. Так?

Утомился гражданин главный начальник. Придётся расжёвывать каждый тезис отдельно...

— Начнём с того, что ситуация типична. Правители страны «недостаточного прибавочного продукта» — просто обязаны были разработать надёжную «технологии управления» вечно голодным и оттого склонным к бунту и побегу населением. Возьмём наиболее показательный случай. Про хроническое недоедание (каждые 3–5 лет переходящее в натуральный Гладомор губернского масштаба), обычное для царской России — помните? Про «малоземелье», про систематическое питание

миллионов крестьян одним «хлебом пополам с лебедой», про целые деревни «кусочничающих» нищих, про 44 размер (!) одежды среднего взрослого мужика?

— Наслышан...

— Как считаете, всё это безобразие десятки и сотни лет (!) поддерживалось властями из чистого садизма или — «ничего личного, просто бизнес»?

— После ваших лекций — боюсь, что последнее... Слишком уж продуманная организация.

— Дополнительная вводная! По понятиям русской элиты начала XX века (последних лет империи) — считалось абсолютно нормальным, когда сорок процентов призывников из крестьян первый раз в жизни пробовали мясо только в армии. Указанный «феномен» спокойно описывали сами генералы! Птицы, рыбы, сыров и яиц, кстати, в русской деревне тоже почти не видели. Курицу — тоже надо кормить, да не травой, а зерном! И вдруг — Первая Мировая война. Массовая мобилизация... А царский «солдатский паёк» того времени по калорийности был равен современному и включал не менее одного фунта мяса. После десятилетий жизни впроголодь — фунт мяса каждый день! В первые годы войны — даже полтора фунта. По постным дням — фунт рыбы... Русский фунт — это 410 граммов! На фоне привычной крестьянам с детства лютой белковой голодухи... Причём, вокруг — сущий кошмар. Кровь, смерть, штыковые атаки, взрывы, пулемёты, самолёты, удушливые газы... Плюс, для букета — абсолютно невероятное (с точки зрения забитой и неграмотной вчерашней деревенщины) по разнообразию людское общество. Свобода слова... неизбежные «окопные университеты»... и революционные агитаторы...

— «Полноценное» по белку, жирам и витаминам питание в условиях «опасного быта»... — напомнила Ленка, — Результат немного предсказуем.

— Трах-бабах — и Революция! — довольно констатировал завхоз, — Галочка, а у вас преподавательский талант...

— Ещё вчера голодные и забитые лапотники, получив оружие и нахватавшись фронтового опыта — организуют Советы, поднимают на штыки и бьют прикладами по головам «ихних благородий»... — завершил мысль каудильо, — Да, спасибо, ёмкий образ.

— А в чём причина? — грех приставать к усталому человеку, но положение обязывает.

— Что значит, «причина»? — поднял на меня красные от недосыпа глаза каудильо.

— Галочка правильно ставит вопрос, — влез завхоз, — В мемуарах белых эмигрантов — ответа на него нет. Ну, если не считать дежурных стенаний, что «марксисты сглазили богобоязненный и почтительный русский народ, чёрной магией оборотив его в диких зверей». Простите, Вячеслав — это действительно важно.

Соколов досадливо поморщился. Совершенно по-детски — протёр кулачищами глаза... Тяжело вздохнул, покосился сначала в непроглядную темень за окном, а потом — на наручные часы.

— Галина, дореволюционный «фунт мяса в день», по медицинской норме, для человека — много или мало? Тут, в качестве «полноценной тунгусской диеты», упоминались аж два-три килограмма свежей вырезки.

— Это слегка щедрее современной медицинской нормы. Просто «военные пайки» рассчитывают на долгое хранение и минимальный вес, при максимальной питательности. А тунгусы пробавляются в основном мясом... С современной точки зрения, мясо — «тяжёлая пища». А насыщенные жиры и «медленные» крахмалистые углеводы — легче, питательнее и удобнее в обращении. Благодаря чему солдат способен нести на себе больше продуктов. На войне — оно важно.

— А как эту самую «медицинскую норму» можно проверить? — наконец-то каудильо научился сомневаться.

— Вам подробный сравнительный анализ или хватит приблизительной оценки?

— Сейчас — мне достаточно вашего мнения. Но так, чтобы я понял, откуда оно взялось! — логично...

— Если совсем грубо, то чистое от костей мясо содержит приблизительно 20–25% белка. Всё остальное — уже не совсем то...

— Попробуйте чуть конкретнее.

— Ой! — надо собраться с мыслями... — Могу дать прикидку по основным «незаменимым» аминокислотам. Например, суточная норма поступления с пищей глутаминовой кислоты — 130–170 мг на килограмм массы тела. Она — самая важная! Не только «вкусовая добавка», но и источник нейромедиатора ГАМК. Любые «заменимые» аминокислоты — синтезируются из нее или из аспарагиновой кислоты. Для среднего человека её надо примерно 13,5 граммов в день. Содержание глутаминовой кислоты в свежей говядине — 2,84%, в лосьятине — 2,9%. Как раз и выходит «суточная порция» в русском фунте мясной мякоти. Где-то 400–450 граммов — вынь да положь.

— Ясно... И сколько, её же, содержится в «дарах дикой природы»?

— В порошке шампиньонов — 3%. В обезжиренной кедровой муке —

3%. В красной рыбе (типа лосося) — 3%. В мясе птицы (типа утки) — 3,5% ... Выходит — «так на так»...

— Спасибо! А вы можете, для верности, привести аналогичные соотношения по другим аминокислотам?

— Вполне... Вот, например, «незаменимой» аминокислоты триптофана (из которой получается серотонин) в говядине — 0,22%. В порошке шампиньонов — 0,4%. В кедровой муке — 0,42%. В красной рыбе — 0,22%. В мясе птицы — 0,3%.

— Вы говорили, что каждый день — рецепт «порошковой смеси» для хлебцев получается разным... Почему?

— Обычно измеряем средний биохимический состав наличных продуктов и добавляем-убавляем «по факту». Например, триптофан — ореховой мукой скомпенсировать получается, а глутаминовую кислоту — совсем никак.

— Следовательно, особой разницы между вашим «грибным силосом» и царской «мясной пайкой» — нет?

— Практически... Для верности — закладываем «расход с запасом», Приблизительно — по полкило на едока. Очень надеемся на желатин. По аминокислотному составу он неполноценен, зато очень легко переваривается, без напряжения желудка. Для медицинского питания, при ранениях, переломах или кровотечениях — самое оно.

— А как наверняка обеспечивали «белковую полноценность» армейского пайка раньше, до открытия значения отдельных аминокислот?

— Очень просто. Дополнительно включали в рацион яйца и разные молочные продукты. Главным образом — сыр и творог. Там — состав белков «сбалансирован» естественным образом. Сыр, как искусственный продукт долгого хранения, по белкам — лучше мяса. В некоторых сортах — их более 30%. Кстати, «офицерская» норма отличается от «солдатской» примерно на 100 граммов «ежедневной белковой добавки». Что те, что другие, для государства — «дешёвый расходник»...

— И хватает? — отчего-то подался вперёд завхоз.

— Для поддержания «иерархии» стандартного типа «Я начальник — ты дурак! Ты начальник? Я дурак!» — вполне. А в чём дело? Хотите взять метод «разумной экономии» на вооружение?

— Да тут старая история... Ахинеева знаете? Он служил в армии «срочную» рядовым на офицерских должностях. После призыва — начальником ВСКП на аэродроме, потом — ИО командира взвода связи, потом — ВРИО начальника узла связи авиаполка. По «раскладке» — ему полагалось питаться с офицерами. В расположении части его, разумеется, к

офицерам за стол не пускали. Но в «стартовой столовой», во время полётов, правило «все питаются по норме» — выполняют жёстко. Они регулярно цапались с покойным майором Логиновым на эту тему. Я особо не вникал, только сейчас понял.

— Насколько заметна разница? — заинтересовался каудильо.

— Угу... Ахинеев рассказывал, что ему приходилось работать на монтаже телефонного оборудования с бригадой «срочников». Будущий ЗКП (закрытый командный пункт), в чистом поле, за 50 километров от ближайшего магазина. Жили на чисто «котловом довольствии»... Так там он с удивлением стал обнаруживать у себя объективные признаки «снижения уровня интеллекта». По хронометражу времени работы со схемами и так далее... Предположив нехватку в пище жизненно важных элементов, они начали закупаться так называемой «красной рыбой» (дешёвенькой «Тюлькой в томатном соусе» по цене 32 копейки за 160 граммовую банку) и употреблять её, как «витаминку», при каждой возможности. Примерно, по одной-две банки на едока в сутки. Скоро проявился первый результат изменения рациона — буквально в разы упало количество ошибок при монтаже и число случаев производственного травматизма среди срочной службы. Тогда это воспринималось как шутка. «Жрите рыбу — в ней фосфор!»

— Хороша шуточка...

— Я и говорю, что армейская «Норма № 1» была рассчитана на поддержание у личного состава в армии «порогового состояния вменяемости».

— Наука! — не выдержала Ленка.

— Короче, — приосанился завхоз, — Если «господя ахвицеры» опять на меня погонят, что «офицерский» паёк отличается от солдатского «на ничтожную малость» (добавку молочных продуктов и мясных-рыбных консервов) — я буду соглашаться. Только всем публично объясняю, почему и зачем...

Мне, от недосыпа и усталости, кажется, или Соколов, внутри себя, облегчённо перевёл дух? Хорошо бы... Ленка, под наши разговоры, внимательно изучает висящую на вертикальной панели «модуля» армейскую «Норму № 1». Построчно... Словно увидела в первый раз... А что Соколов?

— Тогда — всё очевидно. В тесном окопном общении, среди бардака Империалистической войны, солдатики внезапно прозрели, что их всю жизнь «держали в чёрном теле»... Прямое начальство — злобные бестолочи... Попы — обманщики... Бога — нет... Царь — «не

настоящий»... И далее по списку. Что мы сегодня и наблюдаем... Вы считаете, что Смирнов — в курсе?

— Судя по его поведению — полностью.

— И на что же он рассчитывает в случае успеха?

— Откуда мне знать? — хочется съязвить — кто здесь начальник? —

Прогноз мыслей и мотивации советского офицера в третьем поколении, выдрессированного в русской Академии Генштаба, по английским методичкам, американскими инструкторами с израильскими паспортами — тема для докторской диссертации по «психологии пограничных состояний»... Есть желающие отхватить «нобеля»?

— А трезво и без эмоций? — каудильо непробиваем.

— В предвоенном СССР уже был произведён успешный опыт по постепенному превращению исходно «революционной армии» (образца ранних 20-х годов) в самую обычную «государственную армию призывного типа». Правда, тогда «процедура» растянулась приблизительно на двадцать лет... Как раз успели к 1941 году.

Глава 40. Мы — не рабы

Краем глаза отметила резкое движение. Иссиня-бледная от бешенства Ленка, словно дисциплинированная пионерка из ветхозаветного советского фильма, подняла над столом правую руку. Тоже просит слова...

— Гражданин начальник, разрешите обратиться! — если бы не совместно проведённое время, я решила бы, что наша филологиня в дрыбадан пьяна... или старательно придурируется, — Замутить психологический анализ?

Если бы я таким тоном заговорила с посторонним человеком... или с родителями. Не, один раз такое несчастье случилось. После весёлой вечеринки на чужой даче, плавно переходящей в оргию... С папой — мы потом не разговаривали неделю. А стыдно — до сих пор. Но, то я. А вот эта холеная «столичная штучка», с немислимого уровня «блатом», университетским дипломом и знакомствами в «высшем свете» — берегов определённо не знает. Просто не желает знать...

— Давай! — каудильо подпёр ладонью подбородок и старательно изобразил внимательное лицо. Стоик. Или мазохист...

— Вы от неё, — снисходительный взмах накрашенными ресницами в мою сторону, — по принципиальным вопросам толку не добьётесь. Гражданка — «по жизни ушиблена системой», — а в глаз?

— Почему?

— Она точных слов боится. А «когда слова неправильные, то и мысли не повинуются...» — хе, Конфуций...

— Причём тут слова?

— Щас всё объясню... — заученно полезла рукой в правый карман куртки, вытянула оттуда потёртый наган и, крутанув за предохранительную скобу вокруг пальца, рукояткой вперёд — протянула его каудильо, — Как мне старые опытные люди объясняли. Только сначала — наградную табличку прочитайте.

— Ну-ка... — в лапах каудильо любой предмет выглядит детской игрушкой, — Ого! «...за храбрость, проявленную в борьбе с врагами Мировой Революции... товарищ Фрунзе» Леворюционный левольверт!

— Дед подарил! На совершеннолетие. Сказал — «Пока оружие в правильных руках — борьба продолжается!»

— Слушаю вас... — вот же чёрт, никогда бы не подумала о таком повороте сюжета... На «вы» к размалёванной фифе обратился!

— Начнём с того, что само словосочетание «потомственный советский офицер» — суть бред сивой кобылы, мерзость и контрреволюция!

— Что такое есть «бред сивой кобылы»? — угу, Соколов «включил дурочку». И правильно, не к месту здесь «образованность показывать»...

— В греческом языке есть слово «острая глупость». Внутренне противоречивый набор слов... Навроде «сантехника-гинеколога»... или «умного программиста».

— Короче!

— Не получается! Например, очень заметно как все давно забыли, что первые четверть века существования СССР, само слово «офицер» — это грязное ругательство. Примерно, как сегодня — «фашист»... Представляете себе «потомственного фашиста»? Или — «потомственного начальника»? В официально бессловном советском обществе?

— С трудом...

— Верно и обратное. Красная Армия первых послереволюционных лет — очень интересная организация. Как и любая «революционная армия». Это сила, это безупречный коллективный разум, это сплочённая банда энтузиастов-отморозков, которая в клочья рвёт любых врагов, способна атаковать не считаясь с потерями и бежать на пулемёты по собственным трупам... Но, с точки зрения «командного состава» — есть у такого народа-войска один огро-о-омный недостаток. Там собрались люди, которые сами понимают, за что воюют... «Я хату покинул, пошёл воевать, чтоб землю в Гренаде крестьянам отдать...» В «революционной армии» — постоянно и беспощадно работают «социальные лифты». Господ офицеров, а особенно майоров и полковников «в третьем поколении» — там без разговоров, немедленно по поимке, пускают в расход... Поэтому, «революционные армии» — недолговечны. Их губят собственные громкие победы...

— Это к чему?

— После перехода Гражданской войны в «финальную стадию» — служить в Красную Армию кинулись «бывшие». Десятки тысяч трусливых засранцев, изначально носивших погоны царских офицеров — пожелали примкнуть к новым хозяевам страны.

— Нормально! — почему Соколов так внимательно слушает это отвлечённую трепотню?

— От настоящих героев-подвижников, храбрых и буйных, эти самые «бывшие» отличались одним очень удобным качеством. Они, не рассуждая, выполняли приказы начальства... Любые приказы! И когда, после окончания боёв, Красная Армия прошла радикальное сокращение, именно

эти «удобные» (вот же сюрприз!) внезапно стали там «костяком командного состава». А упомянутых героев — отправили «в запас»... Аналогично, почти естественным путём, во всех ключевых структурах молодой Республики Советов — образовалось суцье «дворянские гнезда». Факт, отмеченный современниками, включая бежавших за границу «белых» генералов. Краснов и Деникин, по крайней мере, его оценили одинаково — резко отрицательно. Деникин очень язвительно вспоминал, как на битком набитом оружием и военными казачьем Юге — он не смог себе набрать даже горсти добровольцев, но зато, сразу после оставления «белыми» Ростова-на-Дону — в «красные» комендатуры толпами потянулись «уклонисты» за «справочками», что не воевали против Советской власти.

— Дальше! — интересно, отчего этот диалог «на равных» так меня раздражает?

— А потом (тоже сюрприз!) начались «чистки рядов»... Уже в середине 20-х годов! А потом — «случайные расстрелы» и крайне подозрительные несчастные случаи с настоящими участниками и героями Гражданской войны. Весьма скоро оказалось, что теперь «герои» — совершенно не добровольцы-красногвардейцы голодного 1918 года, а вовсе наоборот — перебежавшие в самый последний момент на сторону «красных», но от этого, не менее героические бывшие «золотопогонники» (!), которые всю Гражданскую войну, пока не стихла стрельба, прятались по подвалам от мобилизации.

— Стоп! — каудильо выставил в сторону Ленки громадную пятёрню, — Мне кажется, там было далеко не так «однозначно». Вон, к примеру, даже в песнях времён Гражданской войны, «красные» сами про себя пели — «Ведь с нами Ворошилов, первый красный офицер...»

— Вячеслав Андреевич, вы когда-нибудь слышали про «Окна Овертона»?

— Угу... Это — когда «совершенно недопустимую» по моральным соображениям идею или понятие «мягко внедряют» в общественное сознание? Сначала — обсуждают... Потом — как бы осторожно пробуют... Потом — делают нормой...

— Замечательно! Вспоминаем, что собирается сделать сам (и на что подбивает вас) полковник Смирнов?

— Он хочет заново ввести отдельные нормы питания... Потом будет «Срать рядом с вами не сяду» и прочее. А потом — его расстреляют. Бежать-то отсюда некуда...

— Про «нормы питания» тут есть, кому рассказать, — очередной взмах ресницами, — Я же пытаюсь объяснить, что конечная цель Смирнова

— «Россия, которую мы потеряли». С поправкой на текущую обстановку. И привожу примеры, как оно уже было. Хотите, например, маленькое пророчество? Все эти вот «авралы», штурмовщину, мороз и голодуху — мы сами потом будем вспоминать, как лучшие годы жизни. За XX век — эффект проверен дважды! В Гражданскую и Отечественную...

— «Былые походы, простреленный флаг, и сам я — отважный и юный!» — словно проснулся Соколов, сразу став похожим на почуявшего «свежатинку» медведя (видела, как их кормят в зоопарках, стилизованных под «дикую природу», без решёток, только со скрытыми в грунте электрическими заграждениями), — Такую мысль уже мне не первый раз высказывают...

— «От жажды умираю над ручьём» — тоже вспомнил завхоз, — «Я всеми признан, изгнан отовсюду». Люди не чувствуют свободы, но мгновенно ощущают, когда её потеряли... Леночка, умоляю, продолжайте! Кроме вас это озвучить некому, — ха... какие мы все тут «незаменимые».

— Хорошо, — я ждала, что филологиня спрячет наган обратно, но она небрежно бросила его перед собою на стол (сразу видно, что навыки обращения с личным оружием на нуле), — Вы когда-нибудь «Марш Будённого» пели?

— Я и поэму Маяковского «Хорошо!» в школе наизусть декламировал, — каудильо сильно старше меня, но не думала, что настолько, — Он у нас был классиком и культовым поэтом... Кстати, хорошие стихи. Я за них почётную грамоту получил...

— Блеск! — отрезала Ленка, — «Умение засирать народу мозги — партия считает важнейшим из искусств!» — по нарочито картавому акценту — логично предположить издевательское переложение цитаты Ленина о кино и цирке, — То есть — помните? Прочтите нам Маяковского!

— «В духовках солнца горы жаркое.
Воздух цветы рассиропили.
Наши, с песней идут от Джанкоя,
Сыпятся с Симферополя.
Перебивая пуль разговор.
Знамёнами бой овевая,
С красными вместе спускается с гор
Песня боевая.
Не гнулась, когда пулемётом крошило,
Вставала, бесстрашная, в дожде-свинце:
«И с нами Ворошилов,

Первый красный офицер».
Слушают пушки, морские ведьмы,
Улепётывая во винты во все,
Как сыпется с гор — «Готовы умереть мы
За Эс Эс Эс Эр!»
Начштаба морщит лоб. Пальцы корявой руки
Буквы непослушные гнут: «Врангель оп-раки-нут в море.
Пленных — нет». Покамест — точка
И телеграмме, и войне...»

— Чудесно! — было бы чему радоваться, — Отличный пример откровенной «манипуляции сознанием». Хрестоматийный! В 20-х годах, без церемоний, «по живому резали», у людей «с мясом» вырывали куски из биографии...

— Вы вообще о чём? — слегка растерялся каудильо.

— О нахальной фальсификации исторической памяти. Прямо на глазах у участников и очевидцев событий, — не моргнув глазом выдала Ленка, — Лопухнёмся — с нами то же самое проделают. Вы даже знаете кто.

— А где там фальсификация? — слегка (чтобы щуплую филологиню не сдуло) повысил голос Соколов, — Я ведь до сих пор и «Марш Будённого» помню. Из хрестоматии. Его в 1920 году сочинили. Натё — полный куплет:

Будённый — наш братишка, с нами весь народ.
Приказ — голов не вешать и глядеть вперёд!
Ведь с нами Ворошилов — первый красный офицер,
Сумеет кровь пролить за эс-эс-эр!

Ленка в последний раз покосилась на меня... Сделала какой-то вывод, удовлетворённо кивнула головой и с шумом, тоскливо и безнадёжно, выдохнула воздух... Ни дать, ни взять, столетняя старушка-учительница.

— Кто здесь только что ругался на попытки «боевой пропаганды»? Учитесь, как надо делать «боевую пропаганду»! Через восемьдесят лет — «как новенькая». И так же безотказно отшибает мозги...

— Да о чём вы сейчас? Ну стишки и стишки...

— «Марш Будённого» действительно написан в 1920 году. Только куплета про СССР — там не было и быть не могло... СССР образован в

декабре 1922 года, — убедившись в произведённом на Соколова эффекте, уверенно кивнула каким-то своим мыслям, — А «товарища Ворошилова» — назначили наркомом по военным и морским делам в ноябре 1925-го...

— Чёрт знает что... — выдохнул каудильо, — Никогда о подобных вещах не задумывался...

— Поэма Маяковского «Хорошо!» — писалась на заказ, аккуратно к 10-ти летнему юбилею Октябрьской Революции, и открыто преподносилась пропагандой, как не менее чем «новейшая история» страны, «в стихах», — Ленка сделала многозначительную паузу, — Представляете — в стихах! Главы поэмы — сразу были инсценированы для спектакля, поставленного на октябрьские праздники 1927 года в Малом оперном театре Ленинграда. «Хорошо!» — там и тогда, это замах на «живой учебник истории» для масс.

— Зачем? Имелись же настоящие учебники истории...

— Нет! — последнее слово Ленка почти выкрикнула, — На 1927 год, никакой «истории» у СССР — нет! Идут чистки! Из библиотек — изымают книжки. Настоящий организатор Красной Армии, настоящий нарком по военным и морским делам во времена Гражданской войны — кровавый вампир товарищ Троцкий. С 1927 года — он «не лицо», по Оруэллу... А Маяковский, своим фальсификатом, выполняет «заказ сверху».

— Так вокруг ведь ещё полно людей, помнивших, как было на самом деле... — до каудильо начало доходить.

— Что именно помнящих? Откуда им знать? В Гражданской войне активно и сознательно участвовала ничтожная часть населения России. А большинство пассивных свидетелей и пострадавших — вообще неграмотные. На середину 20-х годов, «программа ликвидации безграмотности» — едва начинает разворачиваться. Введение всеобщего начального образования — вообще 1930 год... Исключительно удобный момент, чтобы «забить» в головы людей, с детства привыкших воспринимать новости только «с голоса и на слух», самую свежую «правильную версию» реальных событий.

— Хотите сказать, что на самом деле, Володя Маяковский — талантливый сукин сын? — привстал завхоз...

— Не больше, чем Владимир Высоцкий... — криво усмехнулась Ленка, — или Ольга Берггольц... — тут челюсть отпала уже у меня (откуда она знает?!), — Это же сплошные «имитаторы»! Мастера подражать, «давить на чувства» и подстраиваться под чужие настроения. Вот почему, между прочим, в христианской традиции — артистов считали «лишёнными души» и хоронили за оградой кладбища.

— Следовательно, умело вставленное словечко «офицер» в песне и её

переложении для поэмы «Хорошо!» — тоже «спецзаказ»? — судя по голосу, будь Соколов медведем — шерсть на загривке у него бы уже стояла дыбом.

— Думаю — нет... — выдержала красивую паузу Ленка, — Скорее, там удачная отсебятина. Маяковский почуял настроение заказчика и ловко угадал. А на мнение «толпы»... или «массы» — он плевал всегда. Что бы сам ни утверждал.

— Куплет песни — правильный... — жалобно протянул каудильо, — Я же сам её пел! — забавно наблюдать, как он реагирует на превращение знакомой «идеологической конфетки» в неприлично гадкую «смысловую кашку».

— Правильный! — великодушно согласилась филологиня, — Но, из другого времени и из принципиально другой «социальной страты». Учтите, Маяковский — на Гражданской не воевал ни дня... Летом 1917 года, располагая богатырским здоровьем — выхлопотал себе справку «о непригодности к службе в армии»... Что действительно пели настоящие красноармейцы, бравшие Крым — лично знать не мог. Это надо спрашивать у Махно... тоже ведь был нехилый поэт... Зато пение «поддельных красных» — наверняка слышал.

— Так-так... И мы о красноармейцах ничего почти и не знаем?

— Все популярные военные песни в СССР имели несколько «вариантов». Тот, который использовал Маяковский — «господский». В 1927 году, голимую ересь, про «офицерство» Ворошилова — могли горланить, разве что не нюхавшие пороха молодые курсанты... или — фрондирующие командиры Красной Армии «из бывших»... или — преподающие у тех и других царские офицеры, тоже из «бывших». Причём, строго среди «своих». А рядовым красноармейцам «офицерский» вариант «Марша Будённого» стал известен не раньше середины тридцатых годов. После начала массовых репрессий и в разгар «больших процессов». Когда открыто возмущаться «наглой реставрацией элементов старого режима» стало особо и некому. «Окно Овертона» — захлопнулось. «Романтический период» Революции — закончился...

— Однако, осенью 1927 года, на премьере спектакля по поэме «Хорошо!» — помидорами и гнилыми яйцами в сочинителя тоже не швыряли, — дополнил мысль Лев Абрамович, — Элите страны его «хохмочка» понравилась... Там, на самом деле, куча «пасхалок» заложена... Начиная со «штурма Зимнего» и Керенского в женском платье... Поэты — они такие поэты. Хотя, полное отсутствие реакции населения на «публичную бредятину» — всё же выглядит странно.

Времена были строгие, к каждой запятой придирались!

Вместо ответа Ленка молча уставилась на меня, словно передавая эстафету. Начинай — твой выход. Ну-ка...

— Осенью 27-го года, основная масса населения СССР в театрах не прохлаждалась. Людям снова жрать нечего... Про «кризис хлебозаготовок 1927 года» — слышали? Впервые (!), после введения НЭПа, государство принялось баловаться «твёрдыми ценами» на хлеб. В результате, с сентября того же 27-го года, во многих районах СССР вернулись к принудительной заготовке по деревням продовольствия методами «военной продразвёрстки»... А с 1928 года — в городах и на транспорте ввели карточки... Но виноватыми во всём объявили «кулаков» и прочие «враждебные элементы». Как будто именно «кулаки» сидели в Госплане СССР и устанавливали ценовую политику государства, противоречащую законам рынка.

— Перед тем как громко озвучить и закрепить в мозгах «новую историческую память», — деловито подвела итоги Ленка, — у людей следовало стереть «неправильную старую». Как уже тут было описано — голодом в деревне и квашиоркором в городах. «Бывшие», осевшие в советских учреждениях, почуяли силу... и с энтузиазмом взялись «за старое»... С какого времени в Красную Армию вернули отдельное питание командиров и рядовых бойцов? — это она мне?

— С 1934 года...

— А поэму «Хорошо!» сделали обязательной частью школьной программы в 1935 году. Стало «можно»! Как заметил Пастернак — «Маяковского ... стали вводить принудительно, как картофель при Екатерине». Понятно?

— Год впроголодь — и мозги набекрень? — упёрся в меня взглядом каудильо.

— Чтобы спокойно декламировать в театрах, печатать в прессе и гнать в эфир, как образец «государственной пропаганды», очевидные глупости — надо правильно «подготовить электорат». Урезать пайку... Северная Корея — тут недостижимый эталон. Но «технология» — наша... По методикам последователей академика Павлова. Не одних солдат в СССР голодом морили. Там — всех морили... Это коммунизм — общество свободных личностей. А вот при социализме, государство требует к себе слепого доверия. И добивается его всеми возможными способами. А там и до «старого режима» — рукой подать.

Каудильо очередной раз заворочался на своём месте так, что «модуль» заходил ходуном.

— Я в детстве мясом питался... — не верит.

— Причём здесь вы? Советский пласт «исторической дезы» — достался нам всем в наследство. Ваш детский восторг от декламации с горящими глазами удачно зарифмованных глупостей — как раз то, чего и добивались «заказчики» этой дезы, — вышло грубовато.

— Я — о другом... Хотите сказать, что «пищевое переформатирование мозгов» — давно «точная наука»?

— Конечно! Только ею надо уметь пользоваться. Например, в мае 1962 года, правительство СССР — разом повысило розничные цены на мясо и мясные продукты в среднем на 30%, а на масло — на 25%. Планировался резкий перелом политического курса страны. Но его пропагандистское обеспечение — оказалось беспомощным. В таких случаях, по уму — полагается не цены поднимать, а тихо устроить «дефицит». Тогда — «никто не виноват»... А за цены, при социализме — всегда отвечает государство. С него и спрос. Помните, «порог чувствительности» людей к резкому падению уровня жизни?

— В вашей книжке написано, — Соколов поморщился, — что со времён Древнего Вавилона и азиатских деспотий «порог болевой чувствительности» — 25–30% ... — запомнил, мелочь, а приятно.

— Ага... Меньше — терпят. Стоит перешагнуть... Р-р-раз! И население — выбегает поднимать власть на вилы... С криками «Долой царя!» Как в Санкт-Петербурге февраля 1917 года... или — «Хрущёва на мясо!» Как в Новочеркасске... Никаких агитаторов и провокаторов — уже не надо... Каша заваривается «как бы сама собой».

— Непонятно...

— Всё сравнительно просто. После Гражданской войны — три поколения руководителей России побаивались давить народ откровенно, как привыкли цари. Благо — подоспели косвенные методы. Квашиоркор — позволяет обратимо снижать уровень интеллекта и увеличивает доверчивость. Манипуляции обычным питанием, особенно содержанием жиров и витаминов — ключ к управлению настроением людей. Не обязательно явно поднимать или опускать цены. Достаточно возможности регулировать состав пайка. И всё! Человек, испытывающий нехватку жизненно важных веществ — становится раздражительным. Злым и подозрительным. Его можно на кого-нибудь натравить. А что творят с помощью постов и «разговений» церковники с сектантами — вообще мрак. Из прихожан, таким манером, буквально верёвки вьют...

Пока мы препирались — Ленка уже что-то успела прикинуть. С наполеоновским видом скрестила на груди руки. Запихнула обратно наган.

И немедленно взяла быка за рога.

— Вячеслав Андреевич, вижу — у вас на лице буквально написан вопрос — «А куда Смирнов так спешит?»

— Возможно, — теперь я понимаю, отчего потенциальное «ваше высокоблагородие» (или как там правильно титуловали при царе полковников?) собиралось Ленку пристрелить. Достойная внучка советского академика... Правильно говорят — внешность обманчива. Жаль, её нельзя, для вдохновения, показать Астрид Линдгрэн... Пусть бы старушка полюбовалась, как выглядит «красная зараза».

— Уммэнэй, па-та-муч-та... — веско дополнил завхоз, — Галочка, не томите!

— И человеческий организм, и человеческая психика — имеют определённые «постоянные запаздывания». На полное отсутствие пищи желудок реагирует резко. А вот аккуратные манипуляции с содержанием рациона — могут не осознаваться вообще. Но природу-то не обманешь! Среднее время адаптации сознания к реальности — 10–15 дней. Обычно его принимают равным двум неделям. Поэтому, кстати, «отпуск» для рядового состава в армии — 10 дней. Чтобы солдатик не успевал привыкнуть к дому. Чуток понюхал воли и марш назад в казарму. В противном случае, от «домашнего» питания — отключённые квасиоркором мозги могут встать на место... И служивый — поддастся в бега. Лови его потом... Суди... Сажай, «за преступное уклонение от священного долга защиты Родины»...

— Две недели «биологически полноценного питания» — критический срок? — каудильо всё хватает на лету.

— Яволь, экселенц! — не одной же Ленке тут выпендриваться... — Годился любой повод «закрутить гайки»...

— Ладно, — жёстко усмехнулся Соколов, — Верю! Ну, а дальше что? При отсутствии острой нужды урезали пайки, болтунов — дисциплинарно прижали, кого-то — посадили в «холодную». Смысл? Мир останется прежним.

— Не так! Появится мощный «рычаг управления» общественным настроением. Вновь возникнет иерархия. Теперь, когда нижестоящие полностью зависят от власти — они бунтовать не станут! Десятилетиями в России ждали, «когда же поднимется народ» — а никогда!

— Так уж и никогда?

— Книжку «Мальвиль» Робера Мерля — помните? Там единственный религиозный фанатик Фюльбер, с парой добровольцев-подручных — разоружил и полностью подчинил своей власти население

целого городка... И как? Элементарно! Сначала — втёрся в доверие к деморализованным и отчаявшимся жителям, потом — присвоил монополию на хранение и выдачу запасов продовольствия, а дальше — тупо регулировал размер выдаваемой «пайки». В зависимости от поведения и послушания... Верно? — это уже мне... — И никаких бунтов! Сначала — не было «повода» (всё происходило постепенно и мирно). А когда спохватились — энергии осталось только на «кухонное бурчание».

— Угу... — приходится согласиться, — Смирнов (раз он хочет остаться начальником), именно сейчас ни в коем случае не хочет допустить возникновения и укрепления настроений типа — «мы — никому не обязаны, мы сами всего добились или сделали своими руками». Допустимо только одно — «строгая, но справедливая власть, за труды и лояльность, каждый день даёт нам немножко покушать».

— «Полковник наш рождён был хватом...» — вдруг вспомнил «Бородино» завхоз.

— «Слуга царю, отец солдатам!» — немедленно отозвалась филологиня, — «И умереть мы обещали, И клятву верности сдержали в тот Бородинский бой!»

— С обеих сторон всё шли и шли, и не боялись умирать, как будто в уме повредились, — каудильо отступил на последнюю линию обороны, — Не верю, что нормальные современные люди, даже натошак, способны так себя вести...

— Правильно делаете, — как говорится, куй железо, пока горячо, — Только они были уже не вполне «нормальные», — Через пару-тройку недель на «сокращённом пайке» интеллект снижается катастрофически. Всё то же самое было и во французской армии... Это её и погубило.

— А Робер Мерль и его порабощение целого города?

— Он и вовсе «писал с натуры». Там, в Европах и Америках, «усмирение голодом» — привычная (даже рекомендуемая) психотерапевтическая практика. Для «советского» культурного пространства — это дикость. Ну, скорее «табу». Хотя на практике — применяется постоянно. Вы бы с работниками тюрем и ИТК, для расширения кругозора, пообщались. Или поинтересовались, как «склоняют к сотрудничеству» сидящих в «сизо».

— А как же голодные бунты?

— Как отравление спорыньёй, — мол, никаких возражений, — к середине XX века они уже прекратились.

— Значит, народ будет покорным, и никакого бунта? Если вы напоминаете, что дедушка Смирнова полковник МГБ — то зря

стараются... — каудильо перешёл к новой тактике, — С внуком он практически не общался. В конце концов, каждый имеет право на недостатки! Что с того, если все наши вояки, по убеждениям — «государственники»? Их так подобрали и так воспитали...

— Галина, ты «Сто полей», Латыниной, уже дочитала? — от удивления мне хватило силы только отрицательно крутануть головой, — А понравилось? — продолжаю крутить головой, сочинение — сильно на любителя, хотя авторша умна не по годам, — Давай-ка её сюда. И учись, пока я жива! Сейчас будем «давить начальника букварём», как таракана...

— Фамилию барышни слышал, читать не доводилось, — скромно признался каудильо, — Говорят, что ей благоволил сам Березовский...

— Правильно говорят... Латынина — редкий случай экономиста божьей милостью, с хорошим историческим образованием, от неустроенности жизни двинувшей в журналистику. Сейчас-то она скурвилась. Но ранние книжки шедеврально! Вот — для обязательного чтения перед сном, — томик слетел с моей полки в руки Соколова...

— А не засну? — он ещё шутит...

— Маловероятно! — филологиня чиркнула ногтем первую страницу, — Но потом, во сне — будете кричать. Начинать — отсюда. Там «ликбез по государственному строительству». Во всех смыслах. Читайте вслух!

— «Одна из самых страшных вещей, которые замечаешь в истории, это то, что я бы назвала конвергенцией государств. Государство, как газ, заполняет любой выделенный ему объём, и генезис этого государства при этом совершенно не важен. Афины были демократическим полисом, но система добровольных пожертвований (литургий), заставлявшая богатых граждан, за свой счёт, строить корабли и снаряжать посольства, то есть инвестировать в любовь народную, а не в бизнес, совершенно останавливала экономику и по разорительности порой не уступала худшим социалистическим образцам. Римское Право дало понятие частной собственности, но к IV веку Римская Империя уже занималась изъятиями зерна в масштабах, сравнимых с продразвёрсткой, а император Диоклетиан принял «декрет о справедливых ценах». Венеция, начинавшая как торговая республика, один за другим принимала законы, которые превратили бывших торговцев в знать и жестоко препятствовали появлению торговцев новых. «Во Флоренции богатый человек не может не заниматься политикой», — вздохнул когда-то Козимо Медичи, — «Кто бы ни занимался политикой, богатый человек, бедный человек или чиновник, он всегда понимает политику, как право перераспределения в свою пользу...»

Так вот: если избавиться от «евроцентричности» и попытаться

вычленив «главную последовательность» жизни (подобную «главной последовательности», на которой светит 80% видимых звёзд), то мы увидим, что многие тысячи лет гигантские объёмы пространства и времени — колеблются между «сильным государством», в котором власть, возникшая самыми разными путями, пытается регулировать абсолютно всё (в том числе и частную собственность) и «распавшимся государством», в котором частной собственностью тут же становятся самые лакомые его куски, а именно — армия, правосудие и право сбора налогов.

Единственное, что останавливает этот маятник — это прогресс науки и техники. История государства начинается в Шумере, а не Древней Греции. Где она заканчивается — не знает никто...»

Не дочитав до конца, каудильо захлопнул книжку и швырнул её на жалобно скрипнувшую столешницу...

— Зачем мне всё это надо?

— Говорите, полковник сильно матерился? — подозрительно спокойно поинтересовался завхоз, — Полагаю, вы — тоже не молчали... Убивать его — не хотите. Ну, и как собирались договариваться? Взаимопонимания-то нет»

— Вот именно про это — Латынина и написала, — сквозь зубы процедила Ленка, — С наглядными примерами.

— Галина, — всем корпусом повернулся ко мне Соколов, — Что скажете? — я им всем ещё и литературовед?

— Книжка местами нудная, но полезная... — кое-в-чём Ленка права, — Если в двух словах — там показано, как трудно понять друг друга людям, которые называют одними словами принципиально разные понятия. Даже не со зла... Просто потому, что живут в разных «исторических эпохах»... Вот вы недавно заявили, что Смирнов — «государственник». Понимая — яро́стный сторонник «государственной власти»... Не «защитник»... Иначе, его бы ещё в 1991 году убили... Максимум — в октябре 1993-го. А что понятие значит для него самого — задумывались?

— Хм... — слегка замешкался каудильо, — Судя по всему, он не представляет себе жизни вне иерархии. Наша «военная демократия» — ему поперёк горла. И «свобода» — тоже...

— Раб, прорвавшийся в рабовладельцы, — припечатала Ленка, — имеет о свободе и демократии своё мнение.

— Вы о чём? — ща-а-ас она его загрузит, по глазам вижу... — Причём тут рабы?

— Говоря «демократия», обычно имеют в виду или «прямую демократию» наподобие древнегреческой, или «представительную», типа

американской. Хотя США, по куче признаков, похожи больше на древнюю Персию, а не на демократию. А можно, например, вспомнить признаки, по которым Фукидид и Геродот дружно доказывают, что персидские варвары — «по природе своей рабы»... Во-первых — рабы обязаны носить одежду, а не ходят голые. Во-вторых — рабы или служат (за еду или жалование), или платят налоги, чего не делают свободные граждане. В-третьих — только в жесточайших деспотиях достижима единая для всей страны система мер и весов. В-четвёртых — исключительно рабам запрещено без прямого приказа хозяина появляться на людях вооружёнными...

— Досужая игра слов!

— «Сто полей» — хороший самоучитель на данную тему. Извините, я лучше процитирую, — она раскрыла книгу.

— «Баршарг усмехнулся... Чужеземец всё-таки не выучился говорить по-вейски. Законодательство — не может быть «международным»... Государство — не может быть «национальным»... Там, где есть «право государства» — нет никаких «прав человека»: есть лишь долг подданных и обязанности чиновников. Что же касается «свободы»... Слово «свобода», вообще-то, имеет два противоположных значения. В отрицательном значении — оно употребляется бунтовщиками, как лозунг против любой власти, которую те намереваются свергнуть... Положительное значение — состоит в том, что «свободный человек» — это не раб, не вольноотпущенник, не крепостной, не наёмный работник. Он не зависит никоим образом от частного лица, а зависит только непосредственно от государства. В данном смысле, в государстве, которому служил чужеземец, несомненно — не было рабов у частных лиц. Как и в империи Великого Света...»

— Короче говоря, полковник, совершенно искренне считает нас всех бандитами. Просто потому, что мы не собираемся лично ему безоговорочно подчиняться. В своём праве на власть — он убеждён абсолютно. Примерно настолько же, насколько муравьиная матка убеждена в своём праве диктовать волю рабочим особям. Не гнушаясь теми же самыми методами. Для него люди — это такие двуногие насекомые.

— И как мне с описанным «умонастроением» бороться? — хе... первый конструктивный вопрос за весь день...

— Никак! — вылезла Ленка, — Супротив «четверти века командирской практики» (и английских «методичек») — вы такое же насекомое. Смирнов почитает себя «частью государства» (буквально «Государство — это я»), ради этого он прожил жизнь и, скорее всего, умрёт... Можете считать полковничьи «глюки» разновидностью

«убеждений».

— Так нет вокруг государства! — раздражение каудильо наконец-то прорвалось наружу, — Горы, реки и тайга!

— Подумаешь! — народ воззрился на меня с недоумением, — Вполне «штатная» ситуация. Как на войне... Там тоже, «своё» государство — только с одной стороны... И, следовательно — надо железной рукой, всеми средствами, подавлять у подчинённых иллюзии о «возможности выбора».

— Молодой человек! — я уже было раскрыла рот, но Лев Абрамович подал мне знак замолкнуть, — Вы в Чечне бывали? Не при Союзе, не относительно недавно, а в середине 90-х годов?

— Ну... — заметно, что поднятая тема для Соколова неприятна до отвращения.

— А Смирнов — там воевал... Первая Чеченская — это его личный опыт «жизни на фронтире». Представляете?

— Как вспомню, так вздрогну... Холод, дурь, воровство, «договорняки» и поголовно голодные, полубольные солдаты... Привыкшие, что вся эта бодяга — тянется второй десяток лет. Причём, уже всё равно, кто и кого побеждает.

— Никакого сравнения с мгновенной и победной операцией советских войск «Чечевица»? За две недели, с 23 февраля по 9 марта 1944 года, в несопоставимо худших условиях, многовековую «чеченскую проблему» — решили на пятьдесят лет вперёд. Замечаете разницу между хорошо мотивированными, обстрелянными фронтовиками-резервистами и жруще-срущей маргарином «призывной армией мирного времени»? Как вы считаете, Смирнов и его начальники — были в 90-х годах полными ослами? Не знали, как приняться такое за дело? Не сообразили поднять в архивах планы «мохнатых» 40-х годов?

Вместо ответа — каудильо опять вопросительно уставился на меня. Нашёл себе палочку-выручалочку. Ух...

— Основные задачи государства — это сохранение его «иерархической пирамиды» и поддержание «управляемости» большинства активного населения. Все остальные проблемы, априори — незначительны, вторичны и побочны...

— Даже, если война?

— Пока война не угрожает существованию государства — да... Самый наглядный пример — Первая Мировая. Ни одна страна-участница не потерпела явного военного поражения. «Победителям» не хватило сил даже на полноценную оккупацию «побеждённых». Чеченская война — существованию России тоже не угрожала. Прошлый раз — она тянулась

две трети XIX века... Зато быстрая и полная победа над современными чеченцами — опасный сигнал, что никакого врага и не было. И что в боях заново возродилась «революционная армия». Последнее, для режима воров — категорически недопустимо.

— Железная логика! — каудильо протёр кулачищами покрасневшие глаза, — Нерушимая. А если страна натурально гибнет? Как в Великую Отечественную?

— Тогда, для солдат на передовой — начинается самое ужасное. Им приходится воевать сразу на два фронта — против внешних врагов и своих собственных начальников.

— Я так вам и сказал — сами его пристрелят. Или нет?

— На протяжении XX века дважды столкнулись между собой принципиально разные концепты управления многомиллионными массовыми армиями «призывного типа» в условиях тотальной войны «на истощение». Проблема! Аналогичного опыта человечество не имело никогда. Методом проб и ошибок — оформились три основные «модели». Старая добрая победоносная «революционная армия» (РККА 20-х годов и немецкий вермахт), призывная армия «кайзеровско-северокорейского типа» (полуголодная, но отлично выдрессированная и идеологически накачанная), а в качестве альтернативы — призывная армия «американского типа» (сытая, богато оснащённая, плохо обученная и не отягощённая идеологией).

— И какая из них лучше? — после упоминания о Чечне, Соколов словно бы проснулся, видимо — тяжёлый опыт.

— С точки зрения государственного аппарата, все три «модели» — в одинаковой степени отвратительны, так как являются формами народного ополчения, объективно угрожающими самим основам существования современного сословно-иерархического общества. Не случайно наши СМИ последнее время, днём и ночью — на все лады воспевают «профессиональную контрактную армию». Не угрожает антинародной власти — как раз на все 100% наёмное войско.

— Пока стоит мир... — едко заметил завхоз, — На большой войне все «профессионалы» разбегаются первыми. «Нам ваши деньги не нужны!» А у нас тут — противоестественный гибрид всех возможных вариантов. И разруха в головах.

— Кстати, о разрухе, — взбодрился каудильо, — За глаза, наши офицеры то и дело обвиняют меня в потакании фашизму. Однако и на сталинские методы (типа «Приказа № 270») смотрят очень косо. Это как-то связано?

Пока набирала в грудь воздуха — неугомонная Ленка, в который уж раз, вылезла со своим особым мнением.

— «На западном фронте без перемен» Ремарка — читали? А «Огонь» Барбюса? Помните, как дружно авторы там ругают свою артиллерию, нахваливая вражескую? Тот же самый случай... «В чужом саду — яблоки слаще!»

— Галина? — кажется, мне удалось завоевать у руководства определённый авторитет...

— Разница принципиальная. Отцы-основатели III Рейха — намеревались создать «нацию природных господ». А в СССР — как умели, воспитывали «нацию аристократов». Людей, не принимающих в расчёт «общественное положение». Способных на дружбу с человеком любой расы, нации или сословия.

— Не один ли чёрт, как кого называть... — проворчал каудильо, однако Ленка лишь изящно пожала плечами.

— Пока мы говорим словами, а не читаем мысли друг у друга — приходится следить за внутренним смыслом каждого сказанного слова.

— Конкретнее! Я, например мотивации Смирнова — практически не понимаю...

— У наших новоявленных барей, — окрысилась Ленка, — «коллективная родовая травма». В ходе аборта 1991 года, мертворождённый российский капитализм уронили головой на бетонный пол. С тех пор — мысли у зомби путаются. Но, опасность для себя, эти господа нюхом чувствуют. Разум для такого дела не нужен. Голый инстинкт!

— Я ещё чай поставлю, — скрипнул завхоз, — Вы, Галочка, никого не бойтесь. Самое страшное тут — это мы сами...

Легко ему говорить... Когда я сформировала информационный блок, относящийся к «системам питания» на фронте и в тылу у стран-участниц Второй Мировой войны — стало ясно, что тема крайне «политически некорректна». Володя, помню, проглядев мои выкладки, только присвистнул и порекомендовал не борзеть. Вот, пригодилось.

— Хм... Выражение «коллективная родовая травма» наиболее полно отвечает парадоксу ситуации. Офицерский корпус СССР — точно такие же «жертвы политического аборта», как и современные отечественные капиталисты... Панический «испуг 1918 года», полагаю, у них теперь — прошит в генах на века. Как столетиями, больно отзывалась память о «Битве при Куртре» («Битва золотых шпор») у наследственной французской знати.

— Напомните... — и если нахальная филологиня, опять, посмеет

влезть в разговор уважаемых людей... Влезла!

— На самой заре XIV века, — замогильным голосом начала Ленка, — а точнее — летом 1302 году от Рождества Христова, прирождённые господа всего сущего, благородные французский король Филипп IV Красивый и его верные рыцари, решили лично показать много возомнившим о себе фламандским бюргерам, где раки зимуют...

— Проблема заключалась в том, что на дворе стояло Высокое Средневековье, шла «Городская Революция» и впервые, за последние три тысячи лет, многие европейские города — отменили у себя рабство. Прожив в городе «год и один день» — любой беглец становился лично свободным, что бы там ни воображал его господин, — добавил Лев Абрамович, — Пословицу «Городской воздух делает свободным» — в описываемые времена понимали буквально...

— Бронированная конница, к тому моменту — бесчинствовала на полях сражений уже вторую тысячу лет. Никаких признаков, что это состояние пошатнётся, не было. Военное господство рыцарей считалось абсолютным. Даже один всадник мог разогнать и перебить толпу пехотинцев. Любые выступления против них — топились в крови. Из крепостных крестьян выжимали последнее. Примерно то же самое — планировалось сделать и с горожанами Фландрии. Все современники невероятно удивлялись — как те вообще отважились на сопротивление? А секрет — в изменении рациона горожан. На битву при Куртре — вышло поколение людей, привыкших есть мясо каждый день. Среднедушевое потребление мяса в городах-коммунах XII–XIII веков — минимум 100 килограммов в год. Не уследили...

Вопреки ожиданиям, после последних слов в маленьком «модуле» воцарилась тишина, нарушаемая только заполошным бухтением греющегося чайника. Лампочка под потолком — дважды мигнула. Почти привычный ночной «сигнал точного времени»... Чего они молчат? Самое важное — я сказала. В учебниках истории — эту взаимосвязь старательно замалчивают.

— Ага... — словно очнулась Ленка, нарушив чинную торжественность момента, — Короче, граждане Брюгге реально «потеряли берега» и поддались энтузиазму... Главы цеха ткачей и цеха мясников — устроили карателям знаменитую «Брюггскую заутреню». Когда спохватились, оказалось, что «отступать некуда». Город тогда населяло от силы 25–30 тысяч человек (включая детей и стариков), а французы — двинули на него более чем десятитысячную армию, где одних тяжеловооружённых рыцарей насчитывалось около 2,5–3 тысяч, всадников

— более 7 тысяч, плюс — 3–5 тысячи пеших наёмников. Иллюзий по поводу целей нашествия никто не строил. Пришли даже не враги, а каратели. Ожидалось показательное стирание подлых бунтовщиков с лица земли...

— Это вы про вечное противостояние «профессиональных военных» и не обученных воевать гражданских?

— А... Ну, да! — и Соколов удостоился улыбки профессиональной манекенщицы, — В городское ополчение подняли всех способных носить оружие... Каждый понимал — впереди или победа, или смерть. Щадить их никто не станет... Огласили знаменитый приказ из четырёх пунктов «1. Сначала убивать лошадей, а рыцарей — потом. 2. Пленных — не брать. 3. Во время боя — добычу не брать. 4. Стоять насмерть...» Командиры восставших надели простые самодельные доспехи и, как рядовые — стали с копьями в первый ряд... Позиция не допускала отступления. В случае поражения — горожане были бы сброшены в реку, находившуюся в тылу.

— Галина, а вы — почему молчите и улыбаетесь? — хоть кто-то вспомнил и заметил. Ладно, могу добавить...

— Научная ценность «Битвы при Куртре» состоит в лабораторно чистом «остром опыте» — честном сравнении боевых качеств «жестоко мотивированной» толпы ополченцев и сословия «военных профессионалов». Никогда ранее, за всю богатую войнами историю средневековой Европы — столкновений такого масштаба между «благородными» и «быдлом» не бывало. Результат эксперимента — современников и участников буквально потряс. Лучшее на континенте рыцарское войско, неожиданно для всех (включая победителей) в первом же бою — оказалось разгромленным наголову, а Франция, в течение пары часов — потеряла убитыми добрую половину глав семейств своей «благородной элиты». Считается, что, собирая трофеи, ополченцы подобрали более 700 комплектов золотых шпор. Знаков высшего аристократического достоинства того времени... Отсюда — название сражения.

— «Со времён этого поражения, — потусторонним голосом с не нашим акцентом провыла Ленка очередную цитату, — честь и слава древнего дворянства и французской храбрости упали. Цвет тогдашнего рыцарства был перебит и унижен своими слугами, самым низким народом в мире — суконщиками, валяльщиками и другими ремесленниками, которые ничего не понимали в военном деле, и которых все благородные люди презирали за их невежество, называя не иначе, как грязными зайцами...» — наверно я оскалилась слишком радостно и широко, — Разве

не так?

— Это — поздняя версия. В самых ранних хрониках восставших бюргеров звали не иначе как «природными рабами». Они — сами себя такими считали! Стояли в своём кривом строю, с самодельными пиками и топорами, и дрожали, умирая от страха... «Установку на раба», огнём и мечом, вколачивали в них самих и в головы их предков — тысячи лет...

— То есть, вы специально использовали такой древний пример? — каудильо прямо таки блещет интуицией.

— Это не я, мне на эту тему лекцию читали, — признаемся, в состоянии сильного раздражения, там вышел скорее жёсткий разнос, — Говорю же, при Куртре — произошёл «лабораторно чистый опыт» мгновенного снятия тысячелетнего «мозгового блока». Все ополченцы — были привычно сыты, сносно вооружены и перепуганы до потери инстинкта самосохранения. Они всё медлили, и немногие более-менее вооружённые воины остались одни. Рыцари на это примерно и рассчитывали и уже праздновали победу. Войска сближались, и если бы рыцари прорвали строй — ополченцы побежали бы назад. И наверняка бы все погибли. Как многими веками гибли их предшественники. Но, как позже узнала немецкая певица Эльза Лаура фон Вольцоген, прямо перед сражением в долине начал дуть «грозовой ветер», полный отрицательных ионов кислорода. Под проливным дождём, громом и молниями — строй устоял... и сделал несколько шагов, поскольку ветер был сильнейший. И только что трясущееся от ужаса ополчение Брюгге вдруг побежало вперёд! Никогда не воевавшие горожане клином рассекли рыцарей и мгновенно закрыли их в несколько «котлов». И ещё гнались за ними несколько километров. Для смертельно голодных людей, вроде восставших крестьян — подвиг непосильный... Песню об этом исполняли и в начале XX века — но потом, конечно же, запретили.

— Я не ослышался, вы сказали «мозговой блок»? — приятно видеть, как всезнайка Ленка разинула рот...

— Да, да! Воздух внутри подводных лодок — наполнен ионами кислорода. Их действие — как раз здесь самое существенное! Между «Брюггской заутреней» (в ночь с 17 на 18 мая 1302 года) и последующей «Битвой при Куртре» (11 июля 1302 года) — прошло несколько недель. То есть, ранее несвойственный мирным обывателям «агрессивный тип» бытового поведения — успел довольно прочно закрепиться в сознании. Там и грозы было не надо. Рыцарей, ещё недавно прорывавшихся из котлов, осыпали стрелами, которые не нанесли им никакого вреда — но их строй смешался. А лошадь, которая тычется в другую лошадь — что корова на

льду...

— Я, кажется, понял, — каудильо не теряется, — Пленных и там и там не брали. Раньше за каждого пленного рыцаря требовали выкуп. А теперь им предстояло сражение «не по правилам». И все погибли.

— Всё в точности то же произошло к 1917 году с рядовыми бывшей русской императорской армии. Особенно, после издания Временным правительством «Приказа № 1». Под действием стресса, да с отличным питанием человеческий мозг обучается новым навыкам крайне быстро.

Прости, Володя... Теперь я понимаю, что ты сам стал жертвой этого эффекта. Но, кто мог предполагать? А вот твою выволочку, по поводу битвы при Куртре — я не забуду никогда... Обидно же! Считаешь себя знающим дело специалистом, а тут приходит гм... совсем посторонний гражданин (в вопросах биохимии, я имею в виду) и начинает учить жизни. Жёстко, остроумно, аргументировано. Превращая обрывки древних хроник в «живой детектив». Показывая, кто из нас начальник и кто, извините за самокритику, «набитая дура с претензиями». Но есть в жизни справедливость, теперь я получила возможность слегка сбить спесь с нашей учёной филологини...

— В старинных хрониках написана чистая правда. Ополченцы были полными дилетантами в военном деле. Просто случилось незапланированное чудо. В подходящих условиях включилась древняя, как мир, «поведенческая программа»... И трусливые мирные бюргеры разом превратились в кровожадных зверей. Каковыми с самого начала и были. Но, не знали... Человек, от природы — не раб и не слуга, а самый страшный хищник планеты Земля. Загонный охотник людоед.

— А вот с этого момента — подробнее! — если бы Соколов был медведем... и вот так бы на меня зарычал — я бы уже давно сидела высоко на дереве.

— На краю гибели с человека мигом слетает вся наносная шелуха и обнажается «нутро». Правильнее сказать — включаются «спящие» отделы мозга, хранящие жизненно важную информацию. Гениальность у нормальных людей встречается сравнительно редко, а вот «боевые качества» — имеются у всех. Просто потому, что все наши предки, много раз подряд, проходили «бутылочное горлышко эволюции» именно по этому признаку. Грубо говоря, в каждом дремлет (как аварийный вариант) свой личный Терминатор. И если его разбудить...

— Тоже прикладная биохимия? — не так часто Ленка откровенно смотрит на меня снизу вверх... проняло!

— Естественно! Всё предельно просто. Люди — такие же стайные

хищники, как волки... или крысы... В момент смертельной опасности — человеческий мозг выбирает «оптимальную программу поведения» автоматически! На свой манер, трезво оценивая состояние организма. Если ты слаб, болен, голоден и не уверен в победе — спасайся, замри или беги. Если сыт и здоров — нападай! Одинаково жестокий испуг — включает у сытых и у голодных людей принципиально разную поведенческую реакцию. И рациональное сознание ничего с этим «блиц-эффектом» поделать не может.

— Загнанная в угол крыса — атакует свирепо и часто успешно... — подтвердил завхоз, — А если она голодная?

— Ослабевшая крыса — в драке ограничивается пассивной обороной... или прячется... Сильная и бодрая — храбро бросается вперёд и загрызает (ну не смейтесь же) врага до смерти...

— Но люди же не крысы, — усмехнулся каудильо, — У них какой-никакой ум есть. Они могут вовремя остановиться.

— Могут! — как удобно, когда поддерживают тему, — На этом феномене и построена идея рабства.

— Моральные нормы, — ага, и ещё какие, — А говоря проще, руки коротки.

— Слабый (или безоружный) человек способен броситься в драку против сильного (вооружённого), но только от абсолютного отчаяния. Когда вполне вероятная смерть предпочтительнее унижения... И даже сильный человек — не бросается в драку при каждом подходящем случае. Он старается сдерживаться... Явление лежит в основе любой «принудительной социализации». Если долго и последовательно (годами), регулярно подводить зверя (или человека) к грани «ответной агрессии», но не перегибать палку, эта дрессировка, в конечном итоге — даёт на выходе раба. Особь, реагирующую на откровенную чужую агрессию — исключительно «пассивной защитой» или бегством в иллюзию «отыскать управу на обидчика когда-нибудь потом, а пока перетерпеть». Так и терпят, до самой смерти. Рабы — они терпеливые. На их терпении — построена и стоит вся человеческая цивилизация.

На последний мой спич — собравшиеся граждане отреагировали аномально. Этак многозначительно между собой переглянулись, будто быстро обменялись мнениями по неизвестной мне, но жизненно важной проблеме. Небось, уже обсуждали... Хотели знать «всю правду» — нате! И хавайте, без соли. Как я в своё время...

Почему-то считают, что деление на «технарей» и «гуманитариев» исчерпывает набор психотипов. Которых, на самом деле — море.

Гиппократ описал четыре вида человеческих темпераментов, китайцы — десяток. Сколько их на самом деле — психологи спорят по сей день. Володя был «администратор милостью божьей». Непонятно? Если выражаться совсем грубо — «укротитель интеллектуалов»... Кое-чему я у него научилась. Пора применять.

— Вячеслав Андреевич, вы знаете, что любое природное явление можно изобразить в графической форме?

— В институте учился...

— Вы знаете, что любой график в избранном диапазоне и с заданной точностью, можно выразить таблицей?

— Естественно...

— Как называется метод превращения такой таблицы в формулу, отражающую основные свойства графика?

— Интерполяция, — поморщился, но ответил, — В результате получается степенной многочлен или полином... И работает, пока вы не начнёте интерполировать случайные данные, вроде биржевых цен. Тогда — «играй, да не отыгрывайся!»

— Одна из основных задач физики — выведение формул, наиболее адекватно описывающих естественные явления мироздания. Даже, если их природа совершенно непонятна. По мере изучения этих явлений — вместо абстрактных коэффициентов в теоретическую формулу вставляют измеряемые физические величины. Прикладная психология — точно такая же «точная» наука... И эмпирику постепенно вытесняют экспериментальные данные. До «формулы любви» — пока ещё далеко. Зато формулы «идеального солдата» и «идеального раба» — давным-давно вывели.

— Нам бы такие формулы! — скептически отозвался завхоз, — А то в любом государстве и любой армии — уж сколько дури и «косяков»...

— А кто вам сказал, что это — именно «косяки»? Обычные элементы «тонкой настройки поведения»... Про квашиоркор я понятно объяснила? — кивают, — Биохимическое состояние мозга задаёт не только пища, но и привычный уровень стресса подопытной особи. Также достоверно измеримый.

— Это она на «фон террора» намекает, — подключилась Ленка, — Присоединюсь! «Прослушка» подтверждает!

— Если бы «прослушка»... — буркнул в усы каудильо. Народ опять странно переглянулся. Что там у них случилось?

Чтобы выдержать паузу — сама посмотрела на часы и поняла, что на сон осталось не особенно много (хотя работы завтра — полно). А раз так,

пора самой как-то закругляться, да гнать запоздавших гостей куда подальше. Тем более — что от меня явно чего-то ждут, собираясь воспользоваться полученными сведениями непонятным образом. Или (вероятно) хотят через меня получить «независимую оценку».

— По-настоящему плотно исследовать «базовую мораль» человека (врождённые поведенческие реакции на сложные внешние раздражители) — начали совсем недавно. В последней трети XIX века. А особенно активно — в межвоенный период первой половины XX века... Собственно говоря, даже знаменитое «Я освобождаю вас от химеры, именуемой совестью» — не более, чем отголосок этих работ. Германская наука — всегда была на высоте.

— В каком смысле «базовую»? — подался вперёд Соколов.

— В том самом, первоначальном. Накануне последнего решительного боя за мировое господство (как тогда все представляли Вторую Мировую войну) политики и военные хотели знать, на что в реале способен человек, доведённый до последней крайности. Чересчур уж неоднозначно закончилась Первая Империалистическая...

— Я поясню, — севшим голосом вмешалась Ленка, — Вплоть до начала XX века — любое «человековедение» считалось областью «сугубо гуманитарной». Тема воспитания и идеологической накачки описывалась довольно стройными эмпирическими теориями. От церковного — «Человек создан по образу и подобию божьему, как раб божий», до античного «Человек — есть мера всех вещей». Однако, все господа учёные теоретики дружно считали самого человека так называемым «чистым листом». Таким идеальным объектом воспитания. Не имея представления о его природном «базовом моральном коде».

— Она права? — каудильо пронзил меня тяжёлым взглядом.

— Практически... Облом случился там, где не ждали. Идеализирующие «человеческую природу» марксисты, сразу после Революции, развернули широчайшие исследования в области прикладной психологии, имея в виду разработку «научно обоснованной» методики воспитания «идеальных граждан». И — быстро наткнулись на жуткое: Во-первых, как любое другое «социальное» животное, человек имеет генетически «прошитый» набор моральных норм (все религии отрицают этот факт с пеной у рта). А во-вторых (и это было самое страшное) — у всех людей указанные «базовые нормы морали» оказались разными. Даже у однойцевых близнецов! Homo Sapiens Sapiens — натуральный «вид-эфемер». Мы способны скрещиваться и давать плодовитое потомство во всём диапазоне рас и национальностей, но строение мозга и

«биохимические регуляторы поведения» — у людей разные. Разброс физиологии больше, чем, например, у ворон и чаек, которые скрещиваться между собой вообще не способны. Правильнее — считать человечество не единым видом, а уникальным «конгломератом» из множества отдельных видов...

— «Нет братьев по разуму, есть только братья по морали», — загадочно прошептала Ленка, — А как отличить?

— По поведению «испытуемого» в экстремальной ситуации, естественно. «Господином» — способен (и страстно желает) стать только природный холуй («раб по состоянию души»). Особь, жёстко ориентированная на «вертикальную социализацию». Грубо выражаясь, таким нравится «проявлять власть» и мучить людей... Настолько, что они сами согласны «помучиться», ради надежды «отыграться потом». Зато для носителя «аристократической морали» — все люди равны. Для «аристократа», факт обнаружения среди себе подобных особо мерзкого экземпляра — вовсе не повод систематически гнобить «брата по разуму». Кто-то тебя конкретно заколебал безобразным поведением? Не переживай и не терпи! Убей и забудь...

— Конкретизируйте на примерах...

— Ой! Ну, если совсем примитивно — то «первая сигнальная система» человека (врождённая поведенческая программа) постоянно сканирует окружающую обстановку и сортирует встречные объекты на «категории». От «дерево» или «камень», до «свой», «чужой», «враг». В отношении «врага» — автоматически включается стереотип «защиты» (если не уверен в своих силах) или «агрессии». Квашиоркор и обычный голод — «агрессию» отключают. Но, когда среднестатистический человек сыт и здоров — ко всему «чужому» и непонятному он относится агрессивно-враждебно. Учитывая его природный боевой потенциал — это смерть любому живому существу, вовремя не опознанному как «свой»...

— Вы описали то, что у всех людей работает совершенно одинаково. А где тут мораль?

— «Мораль» — неравномерно размазана между «хвостиками» кривой нормального распределения в диапазоне от «всё живое имеет равные со мною права», до «всё живое должно меня бояться, служить и подчиняться». Плюс — могучий подражательный инстинкт, требующий копировать поведение у «своих»... или считающихся «лучшими»... Эти свойства поддаются формированию и воспитанию, примерно до 4–5 лет... А потом — вся «биохимия личности» только оттачивается и принципиально не меняется. Грубо говоря, кто скотина в пять лет —

останется ею и в пятьдесят, и в девяносто пять.

— Отсюда следует... — понятно протянул каудильо...

— Такой вывод, что после пяти лет — перевоспитывать человека уже поздно. Личность «начерно» сформирована! Карл Маркс, кстати, об этом знал и прямо писал, что «с шести лет каждый каждый ребёнок уже должен являться производительным работником», поскольку вполне осознаёт себя, как личность, способен себя контролировать и отвечать за своё поведение.

— Тогда, в чём ошибка марксистов?

— Там же, где ошибались все «гуманисты» и «просветители». Рассчитывая «исправить мир к лучшему» одним только воспитанием, можно опереться лишь на тех, кому в таком мире и так уже хорошо. Рассчитывая покорить мир силой — можно надеяться на людей, готовых подчиняться, ради надежды самим пробиться в начальники. Большинство человечества — оказались другими. А уж глобальные цели и высокие идеалы — «массе» принципиально чужды. Как она поступает, при первой возможности, с любыми носителями «чужеродного» — вы и сами знаете. Высмеивает, травит, преследует и убивает насмерть.

— Так это же банальность!

— Вовсе нет! До начала XX века — существовали только многовековые наблюдения и эмпирические рецепты управления «массами». Лучшие, на текущий момент, описания положения — дали Густав Ле Бон с Хосе-Ортега-и-Гассетом. Однако, настоящая наука начинается там, где измеряют, экспериментируют, вычисляют, а полученная в ходе расчётов теория — имеет предсказательную силу. Большевикам, в 20-х годах — нестерпимо хотелось изменить человеческую природу и увидеть «Новый Мир» ещё при своей жизни. Ни средств, ни «подопытного материала» на острые научные эксперименты (граничащие с садизмом) — они не жалели... Достаточно вспомнить обхаживание Советской властью академика Павлова и особенно — бурную послереволюционную деятельность академика Бехтерева...

— Которого в 1927 году — отравили. По приказу Сталина, за диагноз «сухорукий параноик»? — встрял завхоз...

— А ведь он, ещё в мае 1918 года (!), «пробил» в Совнарком организацию Института Мозга и сразу получил почти неограниченное финансирование и карт-бланш опытов на людях. Таких, что доктор Менгеле — нервно трясётся в углу... Чем с удовольствием занялся... Вскоре после разгрома на XV съезде ВКП(б), в начале декабря 1927 года, «левой оппозиции», академик был вызван к Сталину для участия в закрытом собеседовании «высшего уровня» по научным методам (о

«возможностях» вопрос уже давно не стоял) «скоростного перевоспитания» всего взрослого населения Советского Союза, в рамках проекта «Идеального Общества». А точнее, по насильному принуждению означенного населения следовать требованиям «новой социалистической морали». Доклад прошёл блестяще, вот только самого Бехтерева — сочли «носителем информации высшей степени секретности». Буквально на следующий день — он странно отравился насмерть пирожным в театральном буфете... Сам Институт Мозга — «закрыли»... Как у нас умеют... А все институтские разработки, с 1926 по 1930 год включительно — изъяли из свободного доступа «навечно». С концами...

— Так не бывает! — и эти люди учат нас жить?

— Так я же сама запросы писала... В Государственном Архиве научно-технической документации Санкт-Петербурга официально значится, что архивы Института Мозга, с 1928 по 1930 год — «не сохранились»... А что сохранилось, в подавляющем большинстве — до сих пор «под грифом», хотя все «сроки рассекречивания» давным-давно истекли. Конечно же, в спецхране всё есть.

— Не только есть, но и работает... — усмехнулась Ленка, — Книгу «Внушение и его роль в общественной жизни» — я читала... Если вдуматься, жуть! Кстати, самые последние незакрытые статьи академика Бехтерева — впервые издали сборником только в 1997 году.

— Бехтерев умер, а дело живёт? — ёрнически продекламировал завхоз, — Что же там работает, раз людей не изменить?

— Примерно так... Результаты исследований его Института Мозга — полностью перечеркнули естественный ход истории человечества. С них началась эпоха «массовой манипуляции сознанием».

— То есть? — чем-то я завхоза серьёзно уязвила...

— Буквально. Уже в монографии 1921 года «Коллективная рефлексология» — Бехтерев предметно доказал, что общество подчиняется точно тем же законам, что и отдельные личности. Что любую реакцию общества можно предсказать, спровоцировать или направить... Психологию он трактовал как «науку об управлении поведением людей». А само человеческое поведение, как и академик Павлов, считал простой совокупностью врождённых и приобретённых «сочетательных рефлексов». Между прочим «психологию», они с Павловым — дружно считали «лженаукой», на смену которой уже идёт чисто экспериментальная «рефлексология» (примерно, как наука химия заменила алхимию, унаследовав от неё часть понятий и терминов). Вся разница, что Павлов — экспериментировал на собаках, а Бехтерев — на человеках. Если читали

«Контроль» Виктора Суворова, то имейте в виду, что личность профессора Перзеева (как человеческий типаж и научно-номенклатурная фигура) — писана с академика Бехтерева.

— Как-то очень сурово вы характеризуете одного из отцов-основателей советской психологии... — хе, наивный...

— Да плевать он хотел и на Советскую власть, и на «коммунистическую идею». В 1917 году — кадру стукнуло 60 лет! У дедушки — элементарно чесались руки «проверить кое-какие мыслишки» на практике. Но при кровавом царском режиме, «мучить людей в научных целях» было низ-зя. Зато при большевиках — стало позволено практически всё... Типичный «учёный отморозок». В раннем СССР — они буквально кишмя кишели... Изю всех заграниц — толпами к нам сбегались...

— А как насчёт морали? — это мне говорит бывший военный химик? На себя в зеркало посмотри, отравитель...

— Сам Бехтерев на данную тему выразался так — «Морально всё, что соответствует интересам наибольших масс населения и, по возможности, не вредит меньшинству последнего...»

Слишком поздно заметила, что каудильо в перепалку демонстративно не вмешивается. За что поплатилась. Похоже, он беседует исключительно со мной. Остальных прихватил «для толпы» и создания смыслового фона.

— Галина, а вы как считаете — почему Сталин приказал немедленно отравить Бехтерева? — мама, ну и тон...

— От неожиданности. И маловероятно, что приказ отдавал персонально Сталин. Думаю, там произошло внезапное и жестокое столкновение «высшей партийной верхушки» с не менее выдающимся представителем «другого типа морали». Сытые, умные, успешные и крайне жёсткие политики (команда Сталина в декабре 1927 года именно такова) в подобных случаях действуют автоматически. Убить! Всё равно, — я настаиваю, — исключительно редкий случай. Даже на публично нанесённые ему оскорбления — Иосиф Виссарионович реагировал крайне сдержанно. Часто — выжидал много лет... И своих подручных — крепко держал в узде... Что бы про него, после смерти ни болтали... Так вот, внезапно, испугаться почтенного пожилого учёного, чтобы приказать немедленно его ликвидировать? Это Сталин-то? Не верю!

— Но, ведь отравили?

— Наверное, я недостаточно точно сформулировала свою мысль. Там был не испуг, а скорее — иррациональная вспышка лютой ненависти, смешанной с отвращением. Умело спровоцированная.

— Отец народов был мстителен...

— Бехтерев — врач. Психиатр мирового уровня, с десятилетиями успешной практики. Гениальный манипулятор. Непревзойдённый знаток методов внушения и гипноза. Зато Сталин — типичный носитель «аристократической морали» с исключительно высоким интеллектом и интуицией... На любые попытки «психологического давления» (включая гипноз!) такие люди отвечают смертельной атакой. По всей видимости, Бехтерев, в силу медицинской привычки, рассматривал всех окружающих как «поціэнтов дурки» и никак не ожидал нарваться в руководстве большевиков на человека, который насквозь видит уже его самого...

— Кх-х-х! — прочистил горло Лев Абрамович, — раз Галочка такая умная — и я вставлю свои пять копеек. Да! Есть мнение, что не надо натягивать сову на глобус и всё валить на Сталина. Как правильно сказано — «вождь и учитель» был мужчина выдержанный, терпеливый, хозяйственный и ценными кадрами не разбрасывался. Тем более, в критической обстановке, когда дорог каждый человек. Подозреваю — всё было значительно проще и одновременно изощрённее...

— Куда ещё проще?

— Как вы думаете, Галочка, по каким характеристикам Сталин подбирал своё окружение?

— По «личной преданности» и психологической устойчивости, естественно...

— Во-о-от! У товарища Молотова, например, была кличка «Каменная Жопа». Убедить или переспорить его считалось совершенно невозможным. Остальные — ему под стать. Бехтерев — был кто угодно, но не самоубийца. Пытаться самоуправно (ну, или ради развлечения) гипнотизировать подобных личностей — наверняка бы не стал. Однако, у Сталина имелся свой «пунктик». Он чрезвычайно любил публичные демонстрации — лично оценивал все новые фильмы, книги, танки, пушки, автомобили и самолёты... А Бехтерев — обожал «рисоваться». Скорее всего, учёному предложили продемонстрировать приёмы «управления людьми» на первой подвернувшейся под руку группе начальников высокого ранга — тех самых членах ЦК ВКП(б), которые и собрались на совещание... По соображениям секретности. Насколько я знаю врачей, подобные вещи они проделывают с изощрённым медицинским цинизмом. А большевиков Бехтерев не любил и взглядов своих — никогда не скрывал. Очень похоже на остроумную провокацию. Помнится, за считанные часы до смерти, Бехтерев по поводу последнего визита к вождям Советского Союза желчно высказался, что «консультировал одного сухорукого параноика». Так вот, это не оскорбление, даже не диагноз, а почти

комплимент! Рядовых «пламенных революционеров» Бехтерев привычно именовал «дегенератами», а примкнувших к ним «социал-демократов» — «красными попугаями». Видимо, в присутствии Сталина (и по его подстрекательству), академик произвёл над презираемыми им главарями партии какой-то обидный психологический эксперимент, ярко показавший вождю их «подверженность манипуляции» (неспособность к управлению страной). И кто-то — этого «испытания» не выдержал...

— А потом не стерпел, — подвёл итог Соколов, — На организацию «акции устранения» — власти у каждого из собравшихся (раз они отирались среди высших руководителей страны) — вполне хватало. Благо, что никакой охраны Бехтереву не полагалось, а жизнь тот вёл активную и публичную. Театры, вон, посещал... Ничего и никого не боялся...

— Вы считаете, там вышел «эффект» вроде «Битве при Куртрэ»? — я дождала... Ленка (!) назвала меня на вы...

— Именно так! Нельзя пугать или смертельно унижать сытого и здорового вооружённого человека. В такой ситуации слетают любые «мозговые блоки»... и автоматически врубается «режим Терминатора». Для «кадровой» или «мобилизационной» армии — оно недопустимо. Зато в «революционной» — является «штатным»... Отчего хорошо мотивированная «революционная армия» — с трудом управляема, но и практически непобедима.

— Все военные историки отмечают, что действия «вермахта» — большей частью импровизация, — раздумчиво произнёс Соколов, — Получается, Гитлер знал? Он специально поддерживал именно такой «стиль управления»?

— В известном смысле — да. Первые два года Великой Отечественной немцы в плен почти не сдавались. Но, я не закончила... В конце Первой Мировой войны указанный «эффект» однозначно считали вредным. И давили, как могли... Революция в России всем наглядно показала, что бывает, если пустить этот вопрос на самотёк. Вся субординация — сразу летит в задницу. Интуитивно понимаемые «правда» и «справедливость» — её упраздняют...

— Поясните!

— Ой! Ну, в дореволюционной русской армии солдатика, разумеется — кормили. Но и мордовали — долго и старательно. «Управляемость» такого войска вполне соответствовала требованиям мирного времени. Господин офицер мог скомандовать «смирно» и безнаказанно врезать стоящему перед ним «на вытяжку» вооружённому нижнему чину «раз-два по морде»... И даже не офицер — унтер! Тоже, кстати, отличный способ

«объективного контроля» морального состояния подчинённых. У любых рабов — чувство собственного достоинства надёжно атрофировано. Традиционная в крепостной России поголовная порка крепостных «по субботам» — тому доказательство.

— Как и в немецком концлагере, описанном в рассказе Шолохова «Судьба человека»? — встряла Ленка, — Там эсэсовец называл эту процедуру «профилактикой от гриппа»... И голодом морили, и действенность усмирения проверяли.

— Примерно... Но, как только довоенная царская армия растаяла в боях — «метод» стал давать сбои. То есть, привычке «лупить серую скотинку да по мордасам» господа русские офицеры не изменяли. Однако — всё чаще стали за эти фокусы получать. То прикладом по голове, то штыком в брюхо. Причём, совершенно спонтанно, на голом рефлексе. А примерно к середине 1917 года в штаб германского командования начали приходить странные сообщения с Восточного Фронта... Фактически лишённые «Приказом № 1» командования — русские части сами (!) пытались наступать. Солдаты «ударники» без приказа ползли в атаку, периодически проводя под пулемётно-артиллерийским огнём голосования — продолжать её или нет? До возникновения «революционной армии» — оставался буквально шаг... Не хватало только «идеи», — мелькнуло смутное предчувствие, — Между прочим, что-то я давненько не замечала, как отцы-командиры «пробивают фанеру» нашим морпехам...

Собравшиеся несколько затравленно переглянулись... А что я такое сказала? Обычная в армии практика...

— Накрылась лавочка, — странно севшим голосом ответил каудильо, — Вчера... Я не думал, что эти вещи настолько взаимосвязаны. Шума поднимать не стали, но... Одним словом — ЧП.

— А что случилось? — мгновенно сделала стойку на потенциальную сенсацию Ленка.

— Инцидент, — неохотно отозвался Соколов, — Старший лейтенант Вячеслав Шиманович, пребывая в дурном расположении духа и, как он сам выразился «желая слегка развеяться», скомандовал матросу Киму (знаете снайпера корейца?) — смирно! После чего — «пробил фанеру»... И получил ответку — «с ноги»... Сломано два ребра, обширные гематомы по всему телу... и лёгкое сотрясение мозга... Это оно самое? — осталось только кивнуть...

Глава 41. Глоток «Озверина»

Дела... С наступлением зимы — жизнь в расположении сделалась довольно «тесной». Но с корейцем мы пересекались очень редко. Мне общаться с убийцей Володи было немыслимо, а сам он — не навязывался. Тем не менее, встречались. Даже здоровались... В конце концов, он исполнял приказ. Худощавый, пропорционально сложенный азиат, ниже среднего роста. Зато второй фигурант — личность видная. Белобрысый крепыш, ростом за 180 сантиметров. Этаким квадратный неандерталец, под 120 килограммов живого веса. Помнится, несколько национально-расово озабоченный. Поклонник «Расологии» Авдеева (тот ещё бред), однажды хвалившийся в столовой, что жену — он себе выбирал блондинку... с непременно первой группой крови... Ему в шутку намекали, кто кого выбрал, но он почему-то обиделся...

— Видеозапись объективного контроля показала самое начало, — продолжил каудильо, — Но очевидцы хором утверждают, что Ким не просто дал сдачи, а потом гнался за фигурантом больше ста метров, пока тот по сугробам не удрал в лес. А при каждой попытке остановиться-развернуться — бил без промаха. Дурака спасли от тяжких увечий только поспешное бегство, толстая одежда и легковесность противника...

— Почему же, дурака? — влезла Ленка, — При его-то физических статях...

— Потому, что у Кима, по всем признакам, случился «приступ боевого бешенства». Скорость реакции — минимум, втрое... На месте старлея — никому бы не светило. Даже мне...

— Это, вы сами так считаете? — жадно подалась вперёд Ленка с таким видом, будто у неё интервью со знаменитостью, а не ночные посиделки в заиндевелой избушке посреди «жопы мира»...

— Тут меня опытные люди просветили. После просмотра в замедленном темпе. Говорят — классический «боевой транс». Ну, или «бешенство викингов». В таком состоянии они грызут края своих щитов, отрывают хобот слону и ударом голого кулака проминают медный доспех до позвоночника...

— Неплохо! Ким — такой культурный и начитанный... Хорошо, что не Варнаков попался. Он бы, этого Шимановича, да под настроение — голыми руками узлом бы завязал...

— А что сказал Ким? — завхоза сообщение о ЧП совершенно не

удивило. Запомним...

— Сам себе поразился... Но, не расстроен совершенно. Утверждает, что всё осознавал и отлично запомнил эпизод, но «как будто я в кино». Словно оказался не участником, а посторонним наблюдателем. Эдакий «эффект присутствия»...

— «Марсианин в боевом треножнике, включивший автопилот и наблюдающий за событиями через иллюминаторы...» — услышала я свой собственный голос, — или «телезритель, смотрящий в кресле за приключениями главного героя боевика...»

— Вы с ним разговаривали?! — сделал стойку каудильо.

— Я, с Кимом... вообще старалась не встречаться! — прозвучало хамски, мог бы и сам догадаться, — Данное состояние изучено и научно описано больше ста лет назад. Оно вполне типичное.

— «Питерских» — надо спрашивать не так! — брезгливо процедила Ленка, — «Марсианин в треножнике» — их собственное повседневное состояние, — она скорчила брезгливую гримасу, словно светская дама посреди помойки, продолжив искусственно-манерным тоном, — «Вокруг одно быдло, только я — вся в белом!» Лучше её спросите, как это дело обозвал полковник Смирнов. Должно совпасть!

— Спрашиваю! — весь подался вперёд Соколов, а «модуль» отозвался жалобным скрипом.

— «Полярное бешенство», естественно...

— Откуда вы знаете?

— Они со Смирновым одни и те же методички читали, — за меня ответила Ленка, — Так?

Вот же змея... Ни грамма уважения к чужой интеллектуальной собственности. Осталось утвердительно кивнуть.

— А хотите — скажу, как этот же эпизод воспринял Шиманович? Он начал хныкать, что ничего «такого» не делал и на него, среди бела, дня набросился «внезапно взбесившийся узкоглазый».

— Откуда дровишки? — по-моему, подобная осведомлённость каудильо не понравилась.

— «Прослушка», вестимо! Сейчас — одновременно пишется несколько сотен «точек»... Жаль, что так мало носимых видеорегистраторов «в свободном обращении». Я бы — раздала их личному составу поголовно. До полного «устаканивания» обстановки... Для «постоянного ношения»... и ради пресечения любых кривотолков...

— В смысле? — кстати, мысль про ношение видеорегистраторов обескураживающе дельная.

— В буквальном! Лучше месяц-другой пожить в дурдоме, чем потерять большую часть контингента по причине «статусных разборок» и прочих «дуэлей»... Кардинал Ришелье, за такую возможность «объективного контроля» поведения подданных — с чистой совестью продал бы душу.

— Вы полагаете, что нашим людям теперь принципиально нельзя верить на слово?

— Галочка, — завхоз изобразил умильное внимание, — что-то знает! По глазам вижу...

— «Полярное бешенство» неприятно тем, что проявляется иррационально. Логическое объяснение своим поступкам (часто крайне диким) — участники придумывают потом. И поголовно врут...

— Интересно, а про это вы откуда знаете? — по звериному насторожился каудильо, — Миелофон на стол!

— Телепатией — не владею! Но, как пополняется экспедиционная «база данных» — в курсе. Вам понравилось?

— Нет слов... — хоть кто-то оценил одну из ключевых задумок Володи по достоинству.

Со времён памятного ночного разговора в гостинице Северодвинска я, время от времени, примечала малозаметные, но удивительные для знающего человека отличия Проекта «Остров» от всех аналогичных мероприятий «советского» или «царского» времени. Про демонстративно «поспешный и случайный» (ха-ха) набор, в качестве «сезонных рабочих», полутора сотен высококлассных технических специалистов с «высокой формой допуска по секретности» — уже упоминалось. Про запредельно высокую насыщенность небольшого коллектива фото и видеотехникой — тоже... Подозреваю, что пример чуть ли не поголовно обвешанных фотоаппаратами и кинокамерами немцев военного времени — кое-кому показался достойным подражания... С самого начала, в каждом карауле и на каждом посту (!) — всегда наготове как минимум один «мобильник» с исправной камерой. Про видеорегистраторы — разговор отдельный...

Абсолютную неотвратимость громкого ЧП и последующего «служебного» расследования всех обстоятельств Проекта, плавно переходящего в «уголовное» — Володя предусматривал с самого первого дня. Он продавил на высшем уровне принцип — «всё, что можно записать или снять на видео — обязательно записывать и снимать». А ёмкости «накопителей» — хватит! Типа, в разведке «инфы много не бывает!» Профессора Радека, я подозреваю, он на этот же принцип настраивал с самого начала. Даже скандал от заснятого «для дембельских альбомов»

бегства на «Новую Землю» главных военных начальников — ничего не изменил. По слухам, один из высоких покровителей «Острова» даже изволил тонко пошутить, что если бы внезапно закрывшаяся «аномалия» что-нибудь проделала хоть с одним из беглецов — потеря невелика. Офицеров в России — как собак нерезанных, а «дыра» — одна. Можно хоть кого-нибудь «принести в жертву науке»... Раз уж нельзя публично расстрелять «за трусость» перед строем... А полковника Смирнова, первоначально — «развёл в тёмную». Продолжение было естественным.

Чутко уловив настроения в «руководящих сферах», Смирнов поспешил самостоятельно проявить «разумную инициативу». Всем лицам, самостоятельно перемещающимся по лагерю или в одиночку покидающим расположение — он приказал носить при себе включённый видеорегистратор. Благо, что на фирменной одежде — был заранее предусмотрен для него особый карманчик с окошком. Раз в сутки (для ремонтников, линейных связистов, разводящих караулов и тому подобных категорий военнослужащих) или по возвращении (для разведчиков и заготовителей) их содержимое «сливалось» на отдельный «накопитель». Удобно! Зачем напрягать подчинённых доносами на товарищей, когда можно самому ознакомиться с «оперативной информацией» прямо по факту. Ким, как товарищ ответственный и дисциплинированный — упомянутый видеорегистратор таскал почти постоянно. Результат — налицо... С видеоматериалами из служебного компьютера полковника каудильо, судя по всему, успел ознакомиться.

— Попробуйте жестами, — зря Ленка это сказала... Оказывается — не один завхоз талантливо корчит рожи.

— Вот так и так, — трудно как-то иначе характеризовать серию моментальных перевоплощений каудильо, прямо на месте в «мимических персонажей» из пьес Салтыкова-Щедрина. Чуть-чуть гротескно, но легко узнаваемо...

— Классно обезьянку изображаете, только включите звук! — субординация у Ленки отсутствует напрочь.

— Не могу, — поддержал шутку Соколов, — Основная масса записей без «озвучки». Впрочем, оно и так видно.

— Натуральный зоопарк... — вынес своё резюме завхоз, — О люди, вы не люди, а звери! Галина, что скажете?

Добавить мне нечего. Наблюдение за поведением приматов в отсутствии «человеческого» звукового фона (речи, музыки, шума механизмов или гудения инструментов) чудно демонстрирует, как недалеко мы ушли от своих мохнатых и хвостатых предков. Позы, жестикауляция и

мимика — иногда убедительнее слов. Однако, что-то мне раньше такие ужимки в глаза не бросались. Да точно же — не было у нас такого... Оторвалась от народа?

— Звереем помаленьку? — данный вопрос адресован мне. Нашли «ответственную» за воспитание ближних...

— Я бы сказала — начинаем вести себя естественно. Без поминутной оглядки на мнение и реакцию общества.

— Этак недолго и на четвереньках забегать, — бурчит себе в усы каудильо, — Я и сам себя, на разных мыслях, начал ловить... Смотришь, бывает, на кое-кого, а в голове всплывает — «А что, если этому по башке зарядить?»

— Раньше такое с вами случилось? — всем телом подалась вперёд филологиня, — Я имею в виду, так же ярко?

— Очень давно, в детстве... Но, я не думал, что оно со всеми разом. Галина, «эффект» тоже по вашей части?

— Частично. Когда человек сыт, здоров и обеспечен полноценным (в биохимическом смысле) питанием — он начинает вести себя свободно. Или, если понимать буквально — точно в соответствии со своей «внутренней моралью».

— Вы хотели сказать — «по совести»? — оказывается, даже у циничного Льва Абрамовича есть свои иллюзии.

— Как бы объяснить в двух словах? — рискну использовать неожиданно открывшийся у Соколова талант мима, — Вячеслав Андреевич, вы ведь тоже просматривали последние записи видеорежиссёра Кима? Что там было?

— Шиманович не вдруг на него наехал. Он почти два дня вокруг нашего корейца увивался... Ловил момент. Я насчитал минимум двенадцать «эпизодов». Но, каждый раз — что-то мешало. А он явно хотел — чтоб наедине...

— А можете нам показать? — удивлённый взгляд, — Как себя вёл старший лейтенант, думая, что его не видят? — каудильо чуть помедлил и послушно преобразился в выслеживающего Зайца хулиганистого Волка из сериала «Ну, погоди!» Талант, чо... Жуть! Словно наяву видишь хищную лохматую громадину... Мороз по коже.

— При этом, — встряла Ленка, — он искренне убеждён, что Ким напал на него внезапно и не спровоцировано?

— Ну, да, — развёл руками гражданин главный начальник, — Похоже, человек реально не врубается, как оно всё выглядело со стороны. И самое интересное, что полковника Смирнова — этот факт совершенно не

удивляет.

— Далеко не все приматы узнают себя в зеркале... — услышала я собственный голос, — Опыты показали, что на подобный «интеллектуальный подвиг» способны только самые умные человекообразные обезьяны — шимпанзе, гориллы, бонобо, орангутаны. И даже им, для понимания ситуации, требуется от нескольких минут до нескольких дней. А прочая хвостатая мелочёвка — обычно видит в отражении какого-то своего сородича. Но — не себя. Человек — произошёл именно от такой «мелочи».

Кажется, я несколько перегнула палку... Общественность, во всяком случае, от последних слов «зависла» в лёгком шоке. Однако ждёт продолжения. Ладно, начинаем резать правду-матку. Щас-с вы у меня вздрогнете... Некоторые думают, что «свободный поиск» — это типа про полёты в космос. Хотя наши архивы — та ещё бездна.

— Люди, вам кто-нибудь когда-нибудь объяснял (например, в школе), что человек произошёл от обезьяны?

— Таки да! А шо вы имеете по етому поводу нам сказать? — завхоз думает, что я тут шуточки шучу... Зря!

— Тогда, у меня для вас плохие новости. Он от неё — пока не произошёл... Человек — не просто «вид-эфемер». Он — единственное на Земле высшее животное с «дублированной системой управления». И «обезьяна» — сидит в каждом из нас. Можно любому сказать — «в тебе зверь»... И это окажется не оскорбление, а констатация факта. Каждое новое построение цивилизации начинается не с «перехода к прогрессивному общественному укладу» (как нас обманывают историки), а с усмирения древних как мир животных страстей, рвущихся у людей наружу под видом «чувств» и «эмоций»...

— А поконкретней? — тэк-с, этого «материала» каудильо не давали. Плохо! Придётся объяснять с самых азов.

— Вячеслав Андреевич, вы только что описали поведение старшего лейтенанта Шимановича, как человека, не осознающего самого себя и действующего «под внешним управлением». Ранее упомянутый Ким — признался в аналогичном факте сам... Исторических примеров, когда обыкновенные люди, вдруг (!), начинают вести себя как дикие звери — полно. Беспощадные «воины-берсерки», скандальная «битва при Куртре» и наше «полярное бешенство» — частные примеры одного и того же явления. «Зверь» перехватывает у личности управление телом.

— Хотелось бы, по возможности, впредь таких случаев избежать... — каудильо убийственно серьёзен. Вник...

— Могу обрадовать, полковник Смирнов искренне хочет того же самого. И у него горит под жопой сильнее!

— А почему — именно «зверь»? — у Ленки, от предвкушения сенсации, реально светятся глаза. Журналистка...

— В научной терминологии второй половины XX века эти сущности принято именовать «первой» и «второй сигнальной системой». Более ранняя — «звериная», по повадкам и уровню интеллекта — соответствует обезьяне... Новая — «рациональный разум» или «социальная личность», формируется в процессе человеческого воспитания. У всяких «маугли» (воспитанных животными в дикой природе) и «педагогически запущенных» детей — «второй сигнальной системы» — нет (или она находится в зачаточном состоянии). Но слово «зверь» — короче и понятней.

— Вы сказали — «со второй половины XX века», — подтянулся завхоз, — А раньше? Не знали, или звали иначе?

— А раньше — про это дело знали, но или яростно отрицали (как классики гуманизма, от Руссо и далее), или стремились эту неотъемлемую ипостась человеческой природы замолчать, уничтожить, подавить. Во всех «авраамических» религиях, например, внутренняя «звериная» система управления — именуется не иначе как «бесы одолевают». К сожалению для всех нас (и «Советского Проекта» 30-х годов в частности), разработку программы воспитания «нового человека» в СССР поручили представителям старой школы психиатрии, воспитанным в «христианской традиции». А после Сталина — публично обсуждать эту тематику стало «неприличным». Вот и «досекретились».

— Смирнов полностью в курсе? — подобрался Соколов, — Это ведь напрямую связано с рационом питания?

— Он — проинформирован. «В объёме необходимом для выполнения служебных обязанностей...» Биохимия явления — продолжает изучаться. А во времена Бехтерева, про гормональную регуляцию высшей нервной деятельности и механику «переключения» двух основных «сигнальных систем» — не знали почти ничего.

Между нами, девочками... Нет ничего хуже, когда на твоём жизненном пути встанет упёртый «службист» и примется с видом полного превосходства совать носом в убогую «инструкцию», которую сочинили для полных дураков «при исполнении» гораздо более образованные люди (имён которым человечество никогда не узнает).

— Вы намекаете, что полковник сам толком не понимает, каким образом рацион питания «по норме» меняет поведение людей? Тупо

действует строго в рамках служебных методических рекомендаций «под грифом»?

— Если бы... В позднем СССР — «методику усмирения квашиоркором» возвели в ранг «священного канона».

— Сомневаюсь, что он хотя бы раз слышал это ваше страшное слово, — задумчиво прокомментировал завхоз.

— Слова — дело десятое, — подтвердила Ленка, — Главное, дела. Повседневная привычка унижать людей иногда играет с властью злые шутки. До сих пор спорят — говорила ли Мария-Антуанетта, жена Людовика XVI, фразу «Раз у них нет хлеба — пусть едят пирожные». Однако, историческая правда заключается в том, что она жила и думала именно так. Циничная шуточка — органично «дополняла образ» и современники в авторство поверили...

— Смирнов — мужик по жизни умный, — раздумчиво произнёс каудильо, — Должен бы сам сообразить, что после такого фортеля — ему мигом устроят «последний танец петуха»... Старшина Варнаков, вон, уже и руку набил...

— «История учит только тому, что никого ничему не учит», — парировала филологиня, — Хохма про Марию-Антуанетту общеизвестна. Детям в школе — её рассказывают лет двести... А на деле — она всё повторяется. Тут про Новочеркасский бунт 1962 года вспоминали... Знаете её отечественный вариант? Так совпало, что рабочие местного электровозостроительного завода узнали о повышении цен на мясо и о снижении на треть расценок — в один и тот же день. Это, конечно, совпадение... Но его хватило, чтобы поставить завод на грань забастовки. А детонатором взрыва — послужила аналогичная фраза. Люди собрались на стихийный митинг, требуя от начальства объяснений — «На что нам жить дальше?». Ответ не замедлил. Едва появившись, директор завода Курочкин указал собранию на торговку пирожками и, оборвав очередного выступающего, заявил — «Не хватает денег на мясо — жрите пирожки с ливером!». И понеслось...

Слава тебе господи — основная мысль до аудитории дошла. Срочно закрепляем успех...

— Спасибо! Последние примеры, ну, про пирожные и пирожки, без балды — гениальны...

— «Всё было бы так весело, кабы не было так грустно!»

— Они показывают, как критически сильно зависит «адекватность» поведения в стрессовой обстановке от «типа социализации» конкретного человека. «Зверь» — понятие растяжимое... Волк и собака, с

«биологической» точки зрения — в равной степени звери. А насколько велика между ними разница!

— Разница есть... — грустно поддакнул каудильо, — По Киму с Шимановичем — видно. У одного, в состоянии аффекта — вынырнул наружу хладнокровный и расчётливый убийца, а у другого — глупый, спесивый и трусливый бабуин.

— Подождите! — жалобно взмолилась Ленка, — Это что, получается, всё так примитивно? Достаточно как следует пугнуть кого угодно — и наружу полезет «звериная начинка»? Кадр примется тупить, начнёт нести бредятину или бестолково метаться, совершая фатальные глупости? Например, как Керенский — бросится бежать из Зимнего дворца в женском платье, а не вызовет верные правительству войска? Или, как Курочкин, сдурубрякнет на людях вслух про «пирожки с ливером».

— Ну, да... — и не надо на меня так смотреть, — Самые азы «оперативной психологии». Подозреваю, что-то из этого арсенала Бехтерев членам сталинского ЦК в 1927 году и продемонстрировал. Скорее всего, знаменитые «сталинские методики», по скоростному тестированию перспективных кандидатов на «годных» и «негодных» — тоже предложил вождю именно он... Зверство, разумеется, но насколько быстро и эффективно! Задаём «кандидату» 3–5 вопросов наедине и принимаем решение о его утверждении на важную должность... Всё ясно, никаких «анкет» не надо...

— Привести пару-тройку примеров вас не затруднит? — опередил уже раскрывшую рот Ленку завхоз, — Сомневаюсь я в подобной простоте...

— Да хоть десять! Как определить, чего стоит человек, который с виду подходит для ответственного поста? Лепим ему обвинение в государственной измене, сажаем в одиночку... начинаем гонять на ночные допросы... и смотрим на реакцию... Или — устраиваем «фиктивный расстрел»... Или — забиваем «испытуемого» в гроб и хороним живьём... Потом — выкапываем... Или — загоняем в колымский лагерь, на «общие работы», как Сергея Королёва... Вариантов — множество...

— И как, в подобной «острой ситуации», должен вести себя «годный» кандидат? — заинтересовался Соколов.

— Прежде всего — сохранять самообладание и чувство собственного достоинства... Держать «зверя» в узде... Судя по мемуарам, некоторые кандидаты — выходили после «собеседования» у товарища Сталина с полными штанами...

— Интересно, а каким боком это всё относится к вашей основной специальности? — насторожился завхоз.

— Кстати, да, — присоединилась к нему уязвлённая филологиня, — Тут скорее какая-то экстремальная психология...

— Не-а-а... Обыкновенная прикладная биохимия! Психолухи... Чему их там учат — непонятно!

Скользкий момент... Всё новое и интересное, как известно — зарождается на «стыках» научных дисциплин. Но там же, частенько и остаётся, десятилетиями пинаемое и осмеиваемое. Вспомнить, к примеру, физическую химию... Или коллоидную химию... Или электрохимию... Биохимикам, работающим с пищей или лекарствами — многократно легче, чем тем, кто хоть раз сунул нос в тему «химического управления» поведением людей. Ох!

— Простите за натянутую аналогию, мне самой так объясняли... Представим, что человеческое сознание во всей его полноте — это исполняемая программа природного компьютера. На самом деле — и там, и там работают несколько уровней «софта». На самом верху в живой иерархии — «вторая сигнальная система». Сознательная личность. Она сама считает себя — «главной и единственной». Хотя, на самом деле — там одновременно молотит личность гораздо более древняя. У человека — «первая сигнальная система». В критических случаях — она способна «взять управление на себя». И берёт... Но, и это не предел. Ещё более простым и «приоритетным» для компьютера является так называемый «ассемблер». Он — основа всех без исключения программ «высокого уровня». В случае особо серьёзных «системных сбоев» — приходится напрямую обращаться к нему.

— Ясно, — отозвался Лев Абрамович, — На каждом «уровне» тысяч особые специалисты. А какую роль выполняют в организме «биохимические» регуляторы поведения?

— Это — «машинный код»... Гормоны — отдаёт нервной системе всех уровней приказы, «обязательные к исполнению». Нормальный среднестатистический человек — подобным «командам нулевого уровня» противиться не способен.

— Почему?

— Биохимия — напрямую управляет эмоциями. Собственно говоря, она и есть «чувства». Которые, для человека — «превыше всего на свете». Ну, машинный код!

— А как же разум?

— Никак! Биохимия — «нулевой уровень» управления нервной системой. Она — вещь в себе. И разум — сам по себе... Сознание («вторая сигнальная система») у человека «высший орган управления». Только

обслуживает оно «хотелки» (которыми обычно управляет «первая сигнальная система», она же «зверь»). А чего хочется «зверю» — диктует гормональный баланс организма, тесно связанный с оценкой ситуации, производимой и сознанием, и «зверем» совместно. Рассудок — сидит в этой конструкции на «птичьих правах и приставном стульчике». С высокой «типа наукой» психологией — данная суровая реальность соприкасается крайне мало.

— В смысле?

— Психология — обращается преимущественно к «разуму», хотя в действительности — живого человека тащат по жизни «чувства».

— Но, встречаются же и исключения...

— А как же!

— И что тогда?

— Как называется, когда компьютер перестаёт реагировать на «аппаратные прерывания»?

— «Зависание»... — Лев Абрамович ловит мои мысли на лету, — Надо давить «Reset» и перезагружаться... Мало ли, что он там, внутри себя, удумает... А вдруг — вирус поймал?

— И где у живого человека находится кнопка «Reset»? — молчат... даже Ленка молчит.

— Ну и лексикончик у вас, Галина... — меланхолично прокомментировал каудильо, — А сколько верхних образований, эх!

— Четыре! — очнулась Ленка, — У дедушки, у мамы с папой и, как бесплатное приложение, своё собственное! По себе знаю, что это за жуткая штука, расти в семье потомственных инженеров... — и закатила глаза, изобразив жутко замордованную бытом и семьёй гномами Белоснежку, — А насколько тяжёлое детство выпадает внукам академиков — просто не передать словами... «За бугром» — меня постоянно принимали за «русскую шпионку»... Твои родаки — спецы по электронике? — осталось молча кивнуть, — Сочувствую! Оттого в кулинарию подалась?

Раз, два, три... восемь, десять... девятнадцать, двадцать... На граничащие с хамством выпады — я не отвечаю принципиально... Но, злопамятность у меня «питерская». Отомщу, забуду и ещё раз отомщу... Зря она меня так. Звонок телефона грянул удивительно кстати. Четвёртый час утра... Интересно, кому не спится в ночь глухую?

— Але-е-е... Кого надо? Что?! — сам по себе голос Ахинеева в трубке, не чудо. Он частенько дежурит на узле связи и вполне способен позвонить одинокой женщине в разгар «тихого часа», — Не поняла... Повторите. Даю! — так бы и сказал, что ему завхоз нужен. А то удумал — «Можно мне

к вам присоединиться?» Остряк самоучка...

— Галочка, вы разрешаете? — и завхоз туда же... Наверное, сумасшествие нашего главного оратора заразно.

— Куда? Здесь и нам самим шевельнуться негде!

— Он не лично, а виртуально, по «громкой связи»...

— А?

— Куда вы засунули «матюгальник»?

— Который из?

— К вам солдатик сегодня... — помялся, осознав время, — пардон, уже вчера... приходил?

— Ну... Я не помню... — у меня, в тот момент, мысли оказались заняты совершенно другими проблемами.

— Гляньте у входа... Белая картонная коробка, — действительно, стоит. Получается, не заметила. Или забыла.

— Вон ту, как раз она! Я быстренько... — на свет появился никелированный мультитул, — Ага, тут и так можно...

Привычный рыжий ТА-57, прощально щёлкнув крышкой, исчез в упаковочной таре. Его место занял... гм, пластмассовый ящик с решёткой громкоговорителя, внешне похожий на дешёвый приёмник проводного радио.

— Где у вас розетки на 220 вольт? Нашёл... — ящик засветился сигнальной лампочкой и тут же — переливчато засверистел. Завхоз нажал клавишу, — Да... Приём нормальный... Слышно... Теперь, проверь вызов... — что это?

— Селектор! Раскопали в завалах целую транспортную упаковку. Теперь всем, у кого на объекте есть электрическая сеть — ставим их вместо телефонов. Батареек осталось предельно мало, пока не придумаем замену — надо беречь химические источники питания. А у вас, в «модуле» — целый исправный «бесперебойник».

— И как мне теперь этим агрегатом (во внутреннем словаре нет подходящего термина) пользоваться?

— На крышке — всё написано. Селектор — тот же самый телефон, только без трубки и громкоговорящий. Жмите во-о-от сюда... — моим пальцем утапливают мягкую клавишу, — Всё, включён!

Вопросов — больше чем ответов. Ладно... Если сам Ахинеев рвётся принять участие в наших полуночных посиделках — пусть попробует принести пользу. Его первого и спрошу. В голове не укладывается...

— Был же нормальный телефон! Зачем?

— А это что? — немедленно прохрипел ящик голосом Ахинеева, —

Чем хуже? Даже удобнее. Трубку к уху не надо прижимать. Обе руки свободные. Многим — нравится...

— Ваша коробочка с динамиком — вообще не телефон! Разве допускается подключать к телефонной линии что-то кроме телефона?

— Хотите сейчас об этом поговорить? — теперь ящик вкрадчиво шепчет, словно дорогой психотерапевт, — Когда вы рассуждали о сходстве между мозгом и компьютером — я молчал... Но, есть предел даже ангельскому терпению!

— Что не так? — теперь, по крайней мере, ясно, что наше толковище, с самого начала подслушивал... и наверняка «писал»... один лысый и толстый «борец за права и свободы».

— В первом приближении, — снова захрипел ящик, в котором завхоз что-то начал крутить на задней стенке, — ваша, Галина, аналогия — правильная, — голос говорящего стал более естественным, — Но выводы — ни в дугу... О какой «перезагрузке» можно говорить, если обсуждается живой организм? Что для биологии нервная система? Функционально?

— Это связь...

— Замечательно! — ящик перестал хрипеть, чистый нормальный звук, — По какому главному параметру надо оценивать качество работы связи? В широком смысле, для всей номенклатуры случаев? Пример — перед вами.

— Главный параметр работы связи — бесперебойность... — чужие, когда-то услышанные слова, — И что с того?

— Возникает совершенно иной «концепт» формирования живой нервной системы. Никакой кнопки «Reset»!

— А почему? — немедленно отозвалась Ленка, — В кино показывают...

— «Прерывание» исполнения «основной программы», в критически важный момент, для живого существа — это верная смерть!

— Тогда как?

— Я же и объясняю, — удалось вернуть себе внимание аудитории, — Все «программы» у человека работают в «параллельном режиме». При сбоях одной — немедленно перехватывает управление другая.

— Многократное резервирование... — подтверждает ящик, — как в системе управления баллистической ракетой. Если «прерывание» шокирующей силы — работает аварийная схема. Так рефлекс отдергивает руку, коснувшуюся горячего чайника, много раньше, чем успевает отреагировать мозг...

— Короче, в чём моя ошибка? — если уж Ахинеев к чему-то прицепился — надо стиснуть зубы и перетерпеть.

— «Компьютерная» аналогия — скороспелая... Она скверно отражает внутреннюю логику «главной системы жизнеобеспечения» человеческого организма, — затяжная пауза намекает, что удалённый участник дискуссии ждал возражений, — Раз молчите, объясню. Во-первых, прогресс не такой быстрый, как многим мерещится... На «доведение до ума» любой прорывной технологии — надо порядка 150 лет... Только на понимание, куда должна двигаться технология, тратятся жизни 3–4 поколений. Во-вторых, прогресс идёт не в космической пустоте, а в соперничестве-противоборстве с конкурирующими «системами жизнеобеспечения», которые были раньше.

— Так нет у нервной системы других аналогов!

— Галина, вас обманули... — это поклёп на моего родного отца или что? — Вычислительная техника породила устройства, сравнимые по сложности с живым организмом. Но функционально, она только-только оформилась. Имеются системы гораздо более древние, органично встроенные в человеческую цивилизацию тысячи лет. На них — обсуждаемые сейчас явления моделируются нагляднее. Ближайший пример — связь, — ох, я так и знала...

— Ну, с некоторыми оговорками...

— Никаких оговорок! — рявкнул и, кажется, чуть подпрыгнул говорящий ящик, — Сами же сейчас умничали, что любое государство — своеобразный «квазиорганизм»? В вашем возрасте пора учиться додумывать мысли до конца, — интересно, а Ленка-то чего покраснела? — Нервная система государства — это его сети связи... Назовите мне хоть одну из них, сегодня, в век электроники, «отмершую по старости»... или «за полной ненадобностью»...

— Нет таких! — вполголоса подтвердила филологиня, — Даже древняя «голубиная почта» — до сих пор в ходу.

— Причём, все эти «сети» — друг дружку дублируют, дополняют и подстраховывают «в реальном времени»?

— Нечеловеческая логика... — приходится с ним согласиться, — Но, они же совершенно не унифицированы!

— То есть?! — почти по-человечески удивился ящик, — С чего вы взяли? — совсем забыла, что Ахинеев бывший связист.

— В любых точках «взаимных стыков», — открыл рот, отмалчивавшийся каудильо, — все современные сети связи унифицированы идеально. Телеграф — с почтой. Почта — с телефонной связью. Телефон — с Интернетом...

— Потому, что связь — это жизнь. А прекращение работы связи — это

смертный приговор. Что организму, что обществу. Хотя каждая (!) из разновозрастных сетей — действует так, словно она самая главная и единственная.

— Не складывается — полная ерунда, получается! — кажется, удалось подобрать веский аргумент, — От разной биохимии — организму никуда не деться. Она первична... А в технике — любые стандарты устаревают на глазах, — тут меня не обдурят, вся эволюция «компьютерной эры» прошла перед глазами. Насмотрелась, наслушалась...

— Кхе-е-е... — подавился ящик, — Эрудиция у вас... Это, молодые люди, вы от безграмотности. Видели, как полевой телефон с внутренней «сухой батареей», только что, одним щелчком, заменили селектором? Что принципиально изменилось? Ведь абсолютно же, в рамках логики, разные приборы. И — нормально работают...

— Так они оба современные... — подала голос Ленка.

— Ответственно заявляю, — провозгласил ящик, — что если сюда подключить музейный телефон времён Александра Белла — он будет работать ничуть не хуже... Полная преемственность по сигналам — сохраняется третье столетие.

— А если взять телефон с номеронабирателями? — продолжила Ленка безнадежный спор.

— Такие в полевых условиях не применяются. Им нужна станция с центральной батареей. И тем не менее...

— «Полная преемственность по сигналам...» — дёрнул меня чёрт за язык, — В условиях лавинообразной смены элементной базы каждые 10–15 лет и полной смены принципов организации связи?

— Так точно! — отозвался ящик, — Возьмите «кремлёвскую вертушку», образца 1922 года, из мемориальной квартиры Ленина в Москве. Подключите к современной городской АТС... Всё заработает. Это же связь! Стандарту — почти 120 лет, но он продолжает действовать...

— А наоборот?

— В смысле?

— Если современный телефонный аппарат, с кнопочным номеронабирателем, процессором и радио-трубкой попадёт в восьмидесятые годы XIX века... или когда там появились первые АТС? Там же — тональный набор!

— Вы хотели сказать — «в том числе», — снисходительно прокомментировал ящик мой отчаянный выпад, — на нижней крышке корпуса самого суперсовременного телефона — есть рычажок-переключатель «pulse-tone». Или, аппарат при подключении определяет тип

АТС самостоятельно, делая правильную настройку автоматически... У вычислительной техники, в данном смысле — всё ещё впереди. Такой-то новодел, страдающий от «детских болячек»!

— Зачем вы это нам рассказываете?

— Сейчас сами догадаетесь. Всё познаётся в сравнении. Компьютер живым существом не является. А наше расположение (как совокупность людей и техники) — вполне. Сколько независимых систем связи одновременно задействовано, прямо здесь и сейчас?

Это он хватил... По уму — для пересчёта и пальцев не хватит... Телефон, носимые радиостанции, сигнальные ракеты, сирена, громкоговорители на столбах, выстрелы в воздух, на крайняк — крики о помощи, туда же... Кстати, относительно сравнения — у Ахинеева железная логика. По телефону или радио — передаётся связанная информация, требующая осмысления. А вот если я сейчас высунусь и заору (типа меня живьём едят) — лагерь встанет на уши мгновенно. Аналогия прозрачная...

— Я врубилась... — откликнулась Ленка, — Крепко закручено!

— Тогда, копаем глубже, — бодро отозвался ящик, — Имеются ли способы аккуратно, не повредив организм, его сигнальные системы «чутьочку придушить»? С современным обществом — так уже не получится. Его сети связи работают на принципиально разных физических принципах. В телефонии, например, «запас прочности» — примерно восьмидесятикратный.

— Как такое можно определить? — внезапно заинтересовался Соколов... Спасатель...

— По диапазону условий, в котором сохраняют полную работоспособность периферийные устройства. Самые обыкновенные телефонные аппараты, с механическим номеронабирателем, нормально действуют при перепадах напряжения в линии от полутора (!) до 120 вольт. То есть, при разнице уровней питания — в 80 раз! А как у нас, в том же смысле, обстоит дело с человеческой биохимией?

— С биохимией — всё печально, — а действительно, мысли в голове сложились — Крайне узок «тепловой диапазон» разумной жизни! Рабочая температура нервной системы (включая мозг) +36,6 градуса Цельсия. Точка «минимальной теплоёмкости» воды, если кто не знал... Так организм пытается экономить энергию. Человек теряет сознание — когда мозг нагрет выше +41 градуса и бредит — при +40 градусах... Если температура упала ниже +32–34 градусов — мозг обычно впадает в ступор, при +29–30 градусах — наступает кома, а при +26–27 градусах — смерть (от остановки

дыхания). Это при том, что все остальные органы сохраняют жизнеспособность при охлаждении до 10–15 градусов и гораздо ниже... Не менее «убойно» на нервную систему людей действуют простое падение уровня глюкозы в крови, лёгкий избыток или нехватка кислорода... и тому подобные «небольшие проблемы»... Например, отсутствие в пище смешного количества важных веществ и микроэлементов (триптофана или йода)... Или — скромный дефицит «незаменимых» аминокислот (белковое голодание)... Ой!

— Кажется, дошло, — удовлетворённо прокомментировал ящик мой ответ в неподражаемой ахинеевской манере, — Просим продолжать лекцию! Я тоже послушаю...

— Короче, аналога кнопки «Reset» у человека нет. Зато имеется как минимум «тройное резервирование», — говорящий ящик сразу иронически хмыкнул, и это он совершенно зря, — Если угодно — у человека — три «души» (как учат великие и ужасные древние египтяне). Любое наше телодвижение возможно, только когда его одобряют все три «сигнальные системы» мозга одновременно. И «человек», и «зверь», и «рефлекторная моторная память», доставшаяся нам в наследство от рептилий... Представляете?

— Прямо, как у боеголовки ядерной ракеты, падающей из космоса на конечном участке траектории, — поддакнула Ленка.

— Но! В момент смертельной опасности, требующей немедленных действий — развивается конфликт между «сигнальными системами»... и человек — «впадает в ступор». Ещё говорят «его хватил столбняк». Крайне интересный момент, кстати. Дело в том, что «реакция» должна непременно ощущаться как «правильная». А у каждой из «сигнальных систем» понятие о «правильном» — своё собственное. И уж тут — кто быстрее... Логический ум, чутьё зверя или вбитые тренировками рефлексy... Но! Образно выражаясь, полная уверенность в себе одной «сигнальной системы» вынуждает «согласиться» остальные. У каждого человека — оно выходит по-своему. Так сказать, «вылезает наружу самое нутро». Что и наблюдаем... Кто-то первым встаёт под огнём из окопа... А кто-то — брякает про пирожки с ливером...

— Круто! — согласился ящик, — Приятно пообщаться с интеллигентными людьми... А в чём проявляется упомянутая «рефлекторная память»? Я чисто ради уточнения терминологии...

— Трудно описать в двух словах... Ну, например, известны случаи полной утраты человеком личности. После травмы или болезни. Так вот — почерк и походка, у выживших после тяжёлой контузии — остаются

прежними. Даже, если они потеряли память и абсолютно забыли себя, впадали в младенчество, заново выучились ходить и говорить... Грубо говоря, это — «записывается в детстве на всю оставшуюся жизнь».

— Ясненько... А чем недоволен Смирнов? Матрос Ким — показал отменную выучку и владение вбитыми на тренировках навыками рукопашного боя. Это же и есть «рефлекторная память», да?

— Сытый и здоровый человек, в острой ситуации (независимо от того, прав или ошибся, склонен поступать решительно и чужого мнения не спрашивать. Некогда! Поэтому любая власть подобных ситуаций панически боится. А к людям, успешно преодолевшим свой страх — относится очень настороженно. Как к опасным смутьянам... Будь то «профессиональные революционеры» или «робинзоны».

— Проще сказать, вашими стараниями — мы «малость перекормили служивых», — съязвил ящик, — «Ожил я, волю почуяв...» С точки зрения начальства — пора бы нижним чинам паёк и урезать?

— Вот же прицепились вы к человеку... — поморщился каудильо, — Ну, да... Есть эта слабость у многих. Хочется повелевать и руководить, карать и миловать... И причём тут «английские методички»?

— Вячеслав Андреевич, — посерьёзнела Ленка, — Ведь и вы эти «методички» читали. В популярном изложении... «для недочеловеков»... George Orwell, «1984», помните?

— Что именно? Книжка толстая...

«— Уинстон, как человек утверждает свою власть над другими? — Уинстон подумал.

— Заставляя его страдать, — сказал он.

— Совершенно верно. Заставляя его страдать! Послушания недостаточно. Если человек не страдает, как вы можете быть уверены, что он исполняет вашу волю, а не свою собственную? Суть власти состоит в том, чтобы причинять боль и унижать... И всегда — запомните, Уинстон, всегда будет опьянение властью, чем дальше, тем сильнее, тем острее... Всегда, каждый миг — будет пронзительная радость победы и наслаждение оттого, что ты мучишь беспомощного врага. Хотите образ будущего? Вообразите сапог, топчущий лицо человека — вечно!»

— Не хочется верить...

— Посмотрите на проблему с «обезьянней» точки зрения. Знаете, как выражался лично Бехтерев? — она наморщила лоб, — Вся эта ваша «борьба за свободу и справедливость», когда-нибудь будет изучаться студентами, как «история болезни» толпы буйнопомешанных, нахватавшихся миазмов психических микробов... Вот!

Соколов попытался встать... Очередной раз стукнулся головой... Шумно осел на своё место и ограничился тем, постучал по болтливому ящичку пальцем. Динамик противно заквакал, эхом отозвавшись на эти действия.

— Что там у вас? — осведомился Ахинеев с другой стороны линии.

— Из гражданина начальника — бибизьяна наружу рвётся, — едко прокомментировала филологиня, — Задело?

— Почувствовал, — невпопад буркнул каудильо, — Ваша правда... И как мне теперь с этим жить?

— Привыкнете, — невозмутимо отозвался ящик, — Все мужики с «этим» живут. У женщин — оно слегка иначе. Галина, не отмалчивайтесь — скажите веское слово утешения. Вы ведь знаете, почему он наверняка справится?

— Знаешь? — сделала большие глаза Ленка (никогда не поймёшь, играет она или по-настоящему удивляется).

— Современное человечество делится на подавляющее большинство (90–95%) так называемых «социализированных» людей, которым всю жизненную стратегию диктует «первая сигнальная система», и маргиналов, у которых «интеллект задавил физиологию». Эти, так сказать, «живут умом». Основной контингент Проекта — состоит из маргиналов, типа Кима... Их не интересует возможность поглумиться над врагом, им надо — чтобы врага вообще не было в живых. Такие кадры, даже в детстве, если бьют, то — как убивают. Есть у вас и другие характерные признаки...

— Галочка, я не ослышался? — оживился завхоз, — У нас? — ладно, поясню...

— Например, вы, все трое. Люди разного возраста и судьбы. И, тем не менее, имеете одинаковые антипатии.

— Футбол-хоккей они не любят... — хихикнула филологиня, осеклась, и уже по-настоящему дико уставилась на меня, — Ким, кстати — тоже... И вообще... А Смирнов с Шимановичем — наоборот... Они, ещё летом, пытались организовать несколько футбольных команд из «основного» контингента, «инженеров» и «срочников»... Глухо!

— Помню, — поддакнул горячий ящик, — С хоккеем, у них тоже не вышло. «Трус не играет в хоккей!» Хе...

— Забава для дебилов... — так же невпопад буркнул Соколов, продолжая прислушиваться к себе, — Из всего этого уважал я только танцы... И то где-нибудь на днях рождения друзей. Помню, схватил студентку одну, даже имени не спросил. И мы танцевали. Хоккей, говорите... Хоккей...

— А остальным — нравится... А обезьянки, как подвид остальных, считают тех, кто не играет в футбол-хоккей — «недочеловеками»...

— И не ходит на дискотеки... Ранговый голод — требует обязательного выхода в форме соревнования за доминирование...

— Иначе — война «всех против всех»? — поднял на меня глаза каудильо, — Ну, ваше «полярное бешенство»?

— Или новый 37-год, — прошептала Ленка...

Вот кому бы, в данном контексте помолчать про 37-й год, так это внучке «секретного академика». Тема «Большого Террора» — настолько громадна и многослойна, что свести её к одной или нескольким примитивным схемам — детская наивность на грани клиники. Выгнать бы так и не выросшего ребёнка из-за стола, где ведут взрослые разговоры, да насильно уложить спать и подоткнуть одеялко, чтобы не ухватил за бок «серенький волчок» (пardon, «кгававый Стален»). Хотя, и упомянутый мотив — по документам эпохи прослеживается. Кстати, пока не забыла...

— Вячеслав Андреевич, пистолет Шимановича уже нашли? — каудильо диковато на меня покосился.

— Какой ещё пистолет?

— Обыкновенный, табельный... Он ведь вашего корейца убить собирался (снайпер мне — ни разу не друг, но представился отличный случай проявить великодушие). Покуражиться, довести до потери самоконтроля (под видеорегиcтpатор) и безнаказанно пристрелить... Как старший по званию и гордый «представитель белой расы», подвергшийся неспровоцированному нападению... Оттого и бубнит, как заведённый, заранее придуманную «домашнюю заготовку» про «внезапно взбесившегося азиата». Случай-то — совершенно типичный.

— На видеорегиcтpаторе ничего подобного нет...

— Есть! — точнее, должно быть, уж эти-то штучки я знаю, на курсах по стрелковой подготовке насчёт «типовых подстав» просветили, — Он зачем-то пистолет наготове держал. Одной рукой — «пробил фанеру», а другой — готовился немедленно пристрелить «нападающего». Думаю, по механически заученным правилам ведения рукопашного боя — кореец должен был на рефлекс попытаться поставить «блок», что со стороны, при некоторой ловкости исполнения, на его же видеорегиcтpаторе (!) смотрелось бы «попыткой покушения на офицера». Проверьте самые первые кадры.

— Непременно... Ким ему, без разговоров, сразу «с ноги» засветил... — раздумчиво проговорил Соколов, — Он что, получается, заранее знал? Догадывался? Чёрт знает, что у нас творится!

— Во-первых, не «он», а «зверь». Во-вторых, в отличие от деревенщины Шимановича, у Кима — хорошая интеллигентная семья. Мальчик — «небитый». Поэтому, от неспровоцированного удара — его «зверь» проснулся мгновенно. А теперь, задним числом оценив ситуацию — он сам решил никому не говорить про улетевший в снег пистолет... Это же, согласно недавним прецедентам — старлею трибунал и верная смерть. Не?

— Угу... — каудильо задумался, — Вы что, предлагаете спустить дело «на тормозах»?

— Вам решать. Я информирую, как преломляется понятие «справедливости» у людей при обильном белковом питании... Убийство «врага» по малейшему поводу (и без оногo) — важная часть упомянутого «понятия». Кто «враг» — у «социализированных особей» вида Homo Sapiens решает «зверь».

— Кх-х-х-ммм! — прокашлялся говорящий ящик, — Я вам наreshаю! Гуманисты тряпочные...

С замечательным умением товарища Ахинеева кратко и убедительно смешать любого человека с дерьмом, железной логикой отменяя любые возражения — коллектив, совсем недавно, познакомился. А майор Логинов, через этот талант — пострадал летально... Надо понимать — некоторые сделали из факта далеко идущие выводы.

— Вячеслав! — снова заскрипел селектор, — Отгадай с трёх раз, почему Ким ничего не сказал про пистолет?

— Галина, вроде бы предположила... — попытался увильнуть в сторону каудильо.

— У неё нет соответствующего жизненного опыта... — парировал говорящий ящик, — Незачёт! Спрошу иначе. Почему наша «белокурая bestия», считающая себя местами «сверхчеловеком», от Кима удрала?

— Внезапность действует ошеломляюще! От неожиданной опасности нормальный «зверь» (живое существо в дикой природе) — драпает со всех ног. Кто своими руками хулиганов гонял — тот знает, — чему-то улыбнулся завхоз, — Если, первым же ударом, свалить хоть одного — все остальные сразу разбегаются. Ну, или выстрелить пару раз... поперх голов... Это неважно. Они ведь — покуражиться над беззащитным собираются, а не умирать...

— А ещё? — издали заострил тему Ахинеев, — Чего Шиманович зассал до мокрых штанов? Не дурак же он.

— После выбитого из рук пистолета гражданин догадался, что парой сломанных рёбер — уже не отделаться, и вот прямо сейчас — Ким его

начнёт убивать. По-восточному — трудолюбиво, старательно, с изощрённой выдумкой, — пробурчала Ленка, — Насколько я разбираюсь в корейцах...

— Да откуда у «зверя» — выдумка? — эх, ничего-то каудильо из моих объяснений не понял, только сделал вид...

— Вячеслав Андреевич, вы хоть раз — в цирке были? Укротителя тигров там видели? — попробуем так.

— А это к чему?

— Кто на арене сильнее и опаснее, стая кровожадных хищников или одинокий человек?

Соколов не стал отвечать сразу. Это радует... Видимо, хоть что-то из услышанного у него в голове отложилось.

— Почему цирковые тигры (которые большие и которых много) — боятся даже тронуть дрессировщика? — это принципиальный вопрос, между прочим... Прикладная зоопсихология.

— Можно я?! — опять встряла филологиня, — Во-первых, они человека не понимают. Во-вторых — он быстрее. Банально выше скорость реакции... Тигр ещё только задумал нехорошее, а ему уже по носу — раз! И всё. Причём, бежать некуда. Или — сиди на тумбе, или — прыгай в горящий обруч. Дрессировщик — страшнее всех.

— Потому, что он — каждый день ест мясо, а тигров — специально кормят кашей? — логика в сказанном есть...

— И это тоже. Эффект комбинированный. Но, важнее непостижимость и убийственная быстрота противника.

— Щас — такое скажу! — захрипел говорящий ящик, — Что знаю, по своему опыту... Галина правильно описала, что если интеллект задавил физиологию, то «зверь» живёт в человеке тихо. Он там не просто живёт — мы с ним ещё и общаемся. Правда, невербально. «Первая сигнальная система» говорить не умеет. Зато у нас с нею общая память! Причём, она ей ещё и пользуется, по своему разумению... Смейтесь, смейтесь... А если не уследить — может наворотить дел. Например, я (как «вторая сигнальная система»), бить живого человека сапогами по коленным чашечкам не стану. Представляю характер травмы и тяжесть её последствий. Мне людей жалко. Зато «бабуину» — такого не понять. Тоже проверено... Однажды было, трое на меня одного навалились — немного рискованно, для «честной драки» без оружия, не? А я-то знал, что один из них — левша. Ну, и двинул я его в пузо! Я считаю, что и драки и всякие упражнения, вроде как перепрыгнуть через забор — всем заведует именно тот «бабуин». И нам он полезен...

— Непонятка, — скрипнул завхоз, — Если Ким собирался старлея убивать, так чего «макара» не подобрал? Или боевой транс — стрелять не позволяет, только руками-ногами драться? Взаимоисключающие умения? Опасный выходит симбиоз. Галочка, что скажете? — я открыла рот...

— Ни хрена! — снова захрипел ящик, — Это у тебя, Лева, по «конституции теловычитания» — не было случая сравнить. Прекрасно «бабуин» стреляет. Особенно из короткоствола да навскидку. У меня «вторая сигнальная система» снайпер-целевик. Аккуратно целимся, внимательно учитываем все поправки и плавно тянем спусковой крючок... А вот подсознание, или ваша «первая сигнальная» — скорее «стендовик». Как ковбой, палит «от бедра»... Говорю же — память у нас общая. Всё, что отвечает за быструю и точную моторику — это его.

— Я уверена, что кореец действовал хладнокровно и сознательно. Хотел — прикончить непременно «своими руками», — пора мне хоть в этом вопросе поставить точку.

— В свою очередь — озверел от ненависти?

— Угу... — не знаю, как мужикам про такое «озверение» объяснять, слов не хватает.

— Тут, люди, дело хитрое... — пришла мне на помощь Ленка, — Я, в Москве, близко пересекалась с корейцами так сказать «первого сорта». Не рыночными торгашами, а нормальными, что и при Союзе в университетах преподавали, и сегодня... Ким — мыслит похоже. У этой категории азиатов, рукопашный бой — часть их «национальной культуры». Как они сами объясняли, в схватке, у мастера — фантастическое богатство выбора, буквально мысли разбегаются. Можно — стукнуть, можно — ущипнуть, можно — подцепить или дёрнуть. Например, двумя-тремя пальцами за переносицу, как за ручку чемодана, просовывая пальцы в глазные впадины и смыкая их через мозг, не задумываясь, что при жизни у противника по обе стороны носа были глаза. Так — очень удобно ломать шею. От приступа дикой боли в глазницах клиент теряет сознание, роняет оружие и сам дёргается телом в лучшем виде, только голову надо правильно придержать... Рывок вперёд-назад — и нет противника. Слепой труп со сломанной шеей. А по-быстрому — хорошо, без затей, ткнуть пальцем в глаз и убить на месте. Рукопашнику есть из чего выбрать...

— Я и говорил, — подхватил селектор, — Шимановича спасло только то, что Ким до его хитрой рожи в самом начале не дотянулся... Дуракам везёт.

— Вы уверены? — каудильо наконец-то проснулся, — Я так понимаю, что это пока только «первые звоночки»?

— Угу... Точно так же, в 1918 году — начиналась Гражданская война... С взаимной ненависти вооружённых людей в форме, раздражавших друг друга одним фактом своего существования... — аж до судорог.

— И какие варианты вы предлагаете? — ну, чего уставились? Нашли себе «надежду и опору»... Я не политик!

— Хорошие решения — отсутствуют вообще. Коллектив, с самого начала, не сложен... катастрофически...

— Однако, четыре месяца мы как-то вместе прожили и друг друга не перекусали? — что-то завхоз тупит...

— «Как только люди перестают бороться за жизнь — они сразу же начинают кусать друг друга» — Ленка, со своей замшелой цитатой, на сей раз, попала в точку... — Или такая формулировка слишком поверхностна?

— Более точно — «Голодные и перепуганные — борются за жизнь, а сытые и смелые — за справедливость...» Неизвестно, что страшнее... У нас, в малом масштабе, сейчас — повторяется тот же самый «кризис идентичности», который привёл в 1918 году сначала к «Триумфальному шествию Советской власти», а потом — к дикой бойне...

— Продолжавшейся до полного самоистребления запасов «социального динамита», самых активных, с обеих сторон.

— Галочка, вы хотите сказать, что НЭП и наставшее при нём относительное изобилие — стали только короткой отсрочкой?

— Хочу! — не-а, завхоз у нас всё же самый сообразительный, — Как раз по причине абсолютно непривычной отечественному населению и властям «поголовной сытости», — ну, знаю я, чо...

— Она права! — твёрдо заявила филологиня, — Я читала газеты и журналы 20-х годов. Там, с каждым днём, росла просто бешеная общественная активность. Примерно к концу 1927 года — всё уже натурально закипало, как в гнилом паровом котле! Демонстрации, «петиции», митинги, доносы в прессу и в «органы», партийные «чистки», открытые процессы... Короче, вот-вот должно было рвануть!

— «Дикой энергии» требовался срочный выход? Пока опять не полыхнула «война всех против всех»?

— Ага! Коллективизация, если верить воспоминаниям Молотова, опубликованным в 90-х годах — потенциально виделась руководству СССР предприятием многократно более опасным, чем недавно отгремевшая Гражданская, — достаточно малоизвестный исторический факт, между прочим...

— Но они таки выкрутились, — подбила итог Ленка, — Замутили

«десятилетие террора». С конца 20-х по конец 30-х годов... Канализировали избыточную общественную энергию — в репрессии...

— А иначе, без репрессий и битком набитых лагерей — никак? — осведомился завхоз...

— Никак! Кто не верит — смотрим на современные США. При душевом потреблении мяса 130 килограммов в год (мировой рекорд) у них же — максимальное в мире число заключённых в тюрьмах. Хоть в относительном, хоть в абсолютном значениях. Зеков в Штатах сейчас больше, чем в СССР времён расцвета ГУЛАГа! С конца 40-х годов (времён «маккартизма» совпавших с наступлением для США «эры процветания») — американские граждане судятся, пишут доносы в ФБР и «стучат» друг на друга в полицию, как безумные... В свободное от шопинга, ТВ, спорта, местных выборов, участия в международной политике и поджигания строительной техники время, естественно...

— Народу всегда надо одного — «хлеба и зрелищ», — сделал вывод завхоз, — А если дать вдоволь только «хлеба», то «зрелища» он организует себе сам. Вашингтон учёл наш грустный опыт?

— Так они даже и не скрывали... Благодаря гиперразвитой «индустрии развлечений» в США (и на Западе вообще) — научились выпускать пар «общественной активности» в свисток. Все люди — усердно за что-то борются, аж пыль столбом, но совершенно безопасно для властей...

— А в вашем Высоком Средневековье, с той же целью, устраивали «охоту на ведьм»?

— Наверное. Поиск и коллективная травля «не таких как я» — занятие увлекательное. Я же говорю, удачные «социальные технологии» во всём мире копируют мгновенно, только треск стоит.

— Ерунда! Из каждого безвыходного положения есть, как минимум, три выхода! — ожил говорящий ящик. Володя, кстати, то же самое утверждал, — Галочка, огласите весь список, пожалуйста!

— Ну, развить с нуля свою «индустрию развлечений» СССР 1927 года — объективно не мог, хотя и мощно «вкладывался» в разработку полностью отечественной системы «звукового кино»...

— Опережая по уровню американцев лет на десять, — поддакнул селектор, — Извините...

— Не за что. Я же говорю, хорошо зарекомендовавшие себя на практике «социальные технологии» — перенимаются мгновенно. Большевики, по части пропаганды, быстро заткнули за пояс весь мир... — Ленка чему-то довольно разулыбалась.

— А дед не хотел мне верить, что пиндосы в 30-х слизали свою «социальную систему» у нас! Хотя в культурологии — это общее место. Отчего, кстати, к 40-м годам возникло такое резкое неприятие. СССР и США — выглядели друг для друга «взаимными карикатурами». У нас — фантом «дружбы народов», у них — такой же точно фантом «национальной толерантности»...

— И на почве схожести они «подружились» против Третьего Рейха? — скептически осведомился завхоз, — Мне кажется, в «немецком наследии» янки после войны тоже крепко поживились. Взять то же радио...

— Обман зрения! — гаркнул говорящий ящик, — В нацистской Германии народ слушал что хотел, а в СССР и США — только «внутреннюю трансляцию». У нас — «проводное» вещание, в Штатах — на средних волнах. Массовые радиоприёмники у американцев только средневолновые. Через океан вражеская пропаганда на средних волнах не достаёт. А за владение коротковолновым приёмником — добро пожаловать в загородку!

— Но свой Голливуд с индустрией шоу-бизнеса — Советский Союз в 20-х не потянул, — продолжила Ленка, — Да и потом тоже...

— Поэтому в СССР основной умиротворяющий эффект дали две меры — дополнение УК-1926 знаменитой 58-й статьёй и срочное нагнетание военной истерии (не менее знаменитая «военная угроза 1927 года»)... До войны дело не дошло, но внутренний мир висел на волоске. Обращение ЦК ВКП(б) за помощью персонально к Бехтереву — задним числом это доказывает.

— Утопающий — хватается за соломинку! — рявкнул говорящий ящик, — Перепугались!

— Почему? — заинтересовался каудильо.

— В Гражданской войне активно участвовали несколько процентов населения страны. Гонялись друг за другом и дрались насмерть относительно сытые люди, получившие военную подготовку или реальный фронтовой опыт. Остальные — голодали, и, как могли, выживали. Основные демографические потери послереволюционных лет — «не боевые». Умирали от болезней, от холода и от недоедания. Зато к середине 20-х годов — Красная Россия, впервые в своей истории (!), поголовно наелась досыта. А «военный всеобуч» — дал знание основ стрелкового дела большинству взрослого населения. Вдобавок люди начали свободно мечтать... Ведь, что есть «советская идея»? Можете смеяться, но если одним словом — то это «справедливость для всех без исключения». Во всех смыслах термина. То есть, если человека надо по справедливости с

почестями похоронить — его уже в пятницу и хоронят. Иногда и живьём. Без суда, в нашем современном понимании. В сортире топят, и всё... Повторяю, исключительно по справедливости!

— Ох, и далековато вы, Галина, заглядываете. На годы и десятилетия вперёд. А нам бы эту зиму пережить...

— Почему же «годы»? Период «скрытого озверения», на фоне обманчивого благополучия — исчисляют с разгона Учредительного собрания. Январь 1918 года... Активная фаза Гражданской войны — началась в мае 1918 года. Ровно через четыре месяца страна взбесилась... Почти «константа».

— Человеческая природа не меняется? — откровенно облизнулась Ленка, явно сочиняя в голове очередную «зубодробительную» статью.

— С какой стати ей меняться? Говорю же, любая новая цивилизация рождается за 3–4 месяца. Или — гибнет...

— Но-но-но! — завхоз гневно взмахнул руками (ухитрившись не сбить со стола ничего ценного), — Лично я собираюсь хоть немного пожить при коммунизме, между прочим... И если кто-то попытается мне помешать — пасть порву!

— Это — тоже оно? — обращённый ко всем вопрос Соколова застал кровожадного Льва Абрамовича врасплох.

— «Вставай, проклятьем заклеймённый, весь мир голодных и рабов!» — захрипел голос Ахинеева в говорящем ящике, — Догадайтесь сами...

— Разумеется! Но, с ма-а-аленькой поправкой... «Острый опыт» 1918 года (да и 1991-го, кстати) — наглядно показал, что насильно освобождённые от «тяжкого гнёта» народные массы (даже если их накормить, одеть, обути и начать учить грамоте с хорошими манерами), в подавляющем большинстве — останутся такими же, какими они были и раньше. Злобными, завистливыми и потрясающе неблагодарными засранцами. Причём, первой их жертвой — станут наивные «герои-освободители». Просто потому, что «вековая мечта холопа» — самому стать господином. А идею свободы он тихо ненавидит...

— «Згинуть наші вороги, якъ роса на сонці... Запануемъ, браття й ми у своїй сторонці!» — приторно-задушевым тоном «профессионального украинца» пропел завхоз, — Аутентично! Я своими глазами дважды наблюдал, как сбывалась эта «вековая мечта украинского народа». В начале 90-х годов и на Майдане. Чужая «вольность» — раздражает хохлов до безумия... Поскольку больше всего им всегда хотелось «шановности». А их — пинками погнали строить коммунизм.

— Спасибо, — не знаю, как обратиться к селектору, — Теперь

вспоминаем, какая мечта гнала и гонит 90–95% пролетарского электората с «командирской жилкой» в военные училища и «армию мирного времени»? Та же самая, что погнала в Красную Армию «рангово голодных пролетариев» в 20-х годах... Нет, «старый режим» — они ненавидели люто. Но без всякого «классового» подтекста. Просто, при царской власти — стать «господами» им не светило. А победившая Революция — дала жирный шанс...

— Надежду, после получения «командирских нашивок» (суррогата офицерских погон) — сразу начать наслаждаться реальной властью над живыми людьми и полагающимися командирам почестями?

— А применительно к Шимановичу — обрести возможность безнаказанно куражиться над младшим по званию «срочником», — поддакнул селектор, — Он ведь, именно за этим в армию и шёл! Не воевать!

— Вообразите ужас, когда вместо вождённого безропотного подчинения (максимум — жалобы «по команде» на злоупотребление служебным положением) — «их благородие» моментально начали бить ногами насмерть! Заодно учтите, что полковник Смирнов страх и возмущение Шимановича полностью разделяет... Тот же самый «психологический типаж», та же самая «командирская биография».

Вместо ответа — каудильо насупился. Ему можно только посочувствовать — Ахинеев спустить инцидент «на тормозах» не позволит. А покушение на убийство — не шуточки. Тем более — зафиксированное документально...

— Знаю, о чём вы думаете, — разорвал тишину селектор, — Не молчите там! Галина ошибается — убивать Кима старлей не собирался. Причём, «своё заслуженное» — уже получил. Служебного взыскания ему надолго хватит...

— Откуда вам знать? — оживился Соколов.

— Видел я уже такие штучки! — в селекторе странно заскрипело, похоже, что Ахинеев на том конце линии усаживается поудобнее... — Вы ведь в обычной пехотной части «срочную» служили?

— Да... — кажется, неожиданное равнодушие председателя трибунала к судьбе потерявшего берега Шимановича, на каудильо подействовало оживляюще, — И что с того?

— А я — по специальности, связистом! Связь — крайне своеобразная организация... Единственная «служба» армии, в мирное время выполняющая «боевую» задачу. Контраст поразительный... Короче, пистолет, ради забавы упёртый в живот подчинённому, для господ

россиянских офицеров — нормальное явление! Они и при «совке» сходным манером развлекались.

— Как прикажете понимать? — меня равнодушие к безусловно «криминальному» инциденту тоже удивляет.

— У вас не было случая сравнить! — жизнерадостно отозвался говорящий ящик, — Всё познаётся в сравнении. Я только что видеозапись смотрел. И вспомнил... Был у нас в батальоне связи лейтенант Гайворонский. Очень из себя «правильный» и «уставной». Его сразу «главным комсомольцем» назначили. Вечно собирал активистов, командиров и «исполняющих обязанности» взводных в Ленинской комнате, а потом часами пудрил мозги про умение «правильно организовать работу» с личным составом. Типа, даже пальцем солдата не тронь! Ибо — к самому отпетому хулигану следует найти подход и подобрать душевные слова... Перестройка, «новое мышление», то да сё... А «подводить под статью» — и думать не смей! «Дисбат» де — калечит личность осуждённого «за воинские преступления» необратимо, поэтому — с людьми надо работать мягче и уметь видеть человека в каждом двуногом человеке.

— Это и нам внушали, — растерянно отозвался каудильо, — Сержант особых прав не имеет, а отвечать должен за всех.

— Так вот... Этот самый Гайворонский, он власть, в любых формах — любил самозабвенно. Наслаждался каждой возможностью её проявить. Когда вёл строй в столовую и обратно (от нашей казармы — метров семьсот) — отрывался по полной. Заставлял весь путь чеканить «строевым» и орать песни. И балдел. А при виде идущего шагом «бесхозного» солдатика — у него делалось сердцебиение... Непременно заставит бежать бегом... Или — найдёт «нарушение формы одежды» и объявит взыскание. Или — придерётся к небрежному отданию чести. Если не что-то похуже... Манеры «пробивать фанеру» — при Союзе ССР не поощряли. Но его повадка при каждой возможности «куражиться над младшими по званию» — цвела в полный рост.

— Наблюдали похожий случай? — догадался Соколов.

— Точно! Как я уже говорил — до казармы от столовой было далеко. А узел связи — в соседнем корпусе. Годами сложилась практика, когда на завтрак, обед и ужин с дежурства отправляют только одного связиста. А всем остальным — он приносит паёк в судках. Подмены-то в аппаратных нет! Сокращённые смены! Каждый — пашет «круглые сутки за троих». В результате, солдатик с горячими бачками — сразу следует к месту несения службы, а от пения строевых песен и маршировки — преступно ускользает. Бравого лейтенанта, такая система — раздражала чрезвычайно. Все

должны быть «как один»! Сначала — марш в казарму, потом — на развод, потом — куда тебе положено. А что горячая еда в бачках, за время бессмысленной ходьбы туда-сюда, наверняка остынет (а если зимой — и замёрзнет) — абсолютно не забота шерифа. «Это уж вы сами!»

— У офицера, отбывающего наряд «дежурного по части» — пистолет, — вставил Соколов.

— «Последний аргумент», да, — согласился говорящий ящик, — Или «статусная цацка». Возможность убить «за демонстративное неповиновение приказу». Что однажды и случилось. За харчами в столовую опрометчиво послали почти не говорящего по русски таджика. Уроженца рабочих предместий Душанбе. Службу он, как мог, тащил, бензоэлектрические генераторы узла связи содержал в исправности (на «гражданке» работал трактористом), но грубого тона в свой адрес — не понимал совершенно. Сразу бил «обидчика», со всей дури... А потом — прыгал сверху ногами, в сапогах — и топтал, стараясь сломать ребра. И повторял: «Или ты работу победил, или она тебя победила!» Чудо, а не подчинённый, если кто понимает. Короче, бандит в третьем поколении... Таких бы в зоопарке держать. Русского парня, за десятую долю аналогичных проделок — давно бы на зоне сгноили. Но «нацменам», при Союзе — везде была поблажка. Ибо — «меньшие братья» и типа «дружба народов»... Кстати, при всех упомянутых закидонах, гражданин по своему «понимал службу», от честных поручений, вроде похода за харчами — сроду не отлынивал. За что его, собственно, в коллективе безумно любили. Часами его рассказы слушали...

— Начинаю догадываться, — ухмыльнулся Лев Абрамович.

— Короче, «рангово озабоченного» лейтенанта Гайворонского — рядовой Назаров в упор не видел и сами знаете, на чём вертел... Когда строй поравнялся с торцом здания узла связи — он из него вышел и, позвякивая котелками, по узенькой тропинке в сугробах, отправился «к месту несения службы». На крики «Стой!» и «Стой, я приказываю!» — даже не обернулся, — в динамике засопело, — Я всё ожидал, когда товарищ «комсомольский лидер» — покажет пример «выбора правильных слов» и «учёта национальной психологии». Таки дождался... «Стой, стрелять буду!» Угум, так вот он какой — «мягкий подход» к подчинённым, со стороны советского офицера. Если бы не мороз и «ситуация» — заржал бы в голос... Как-никак мой подчинённый и я с ним общий язык ухитрялся находить без стрельбы. Но тут...

— Таджики страшно не любят, когда на них грубо орут... — пробурчал завхоз.

— Во-во... Они и ответить могут. Назаров остановился, обернулся и удостоил «отца командира» нескольких коротких слов. «Сек тыр дым...», кажется... — Ленка моментально покраснела...

— Леночка, это очень неприлично? — встрял Лев Абрамович, филологиня лишь кивнула.

— Наверное, лейтенант тоже понял, — продолжил селектор, — Выдернул пистолет и пару раз пальнул в воздух. Но и сам Назаров — учёл обстоятельства места и времени. Не надо вот здесь из строя выходить, «такая работа». Пожал плечами и вернулся в строй. Представляете, на какой тонкой волосинке в позднем СССР висела воинская дисциплина?

— Какая-токая дисциплина? — теперь уже каудильо шутит...

— Галина объяснила про квашиоркор. Когда мозги будто плавятся. Фахар Назаров к тому времени просто уже устал. А будь мой «агрегатчик» в полной силе — он бы и на пистолет прыгнул, не моргнув глазом, и лейтенанта бы в землю втоптал. И пошёл бы спокойно дальше...

— Эликсир храбрости?

— Скорее — «Озверин». А стрелять на поражение — лейтенант бы зассал. Подстреленный солдат «срочник» — это уже не понты, а верное уголовное расследование и в психушку... Ему ведь тоже голову задурили.

Глава 42. Крещёные «общей лоханью»

Однако! При всей хамоватости собеседника — признаю: Ахинеев, прямо на дежурстве, со скуки, не отходя от пульта коммутатора, решил нешуточную проблему. Аж на душе полегчало...

— Считаете, что Шиманович наедине угрожал Киму пистолетом ради детского желания «безнаказанно сделать гадость»? — казённым тоном осведомился каудильо, — Не верю!

— Вам, Вячеслав, тонкую душу профессионального «боевого холопа» — не понять, — в тон откликнулся говорящий ящик, — Примите, как горькую реальность — среди нас завелись претенденты на титул «шевалье». Завтра, если мы с Леночкой сделаем выборку из записей «прослушки» — ахнете. Пациент, оказывается, горько страдал по поводу восторжествовавшей «диктатуры очкариков» и мечтал показать «зарвавшимся интелеям», где раки зимуют... Подобный пыл — пора бы и остудить.

— И куда его теперь? «Холодной» — в распоряжении нет. А сразу вешать — вроде бы глупо...

— Во избежание, пока — сослать на «дальнюю точку»! Недостроенную. Две-три недели физического труда на свежем воздухе — помогут «благородному господину» слегка прийти в себя. А то, помнится, он ещё в «поход за бабами» собирался... На тот берег Байкала! По льду и морозу...

— Ну вот зачем им это вообще было надо?! — страдальчески сморщился Соколов.

— Кому именно? — ехидно прищурилась филологиня, — Полковнику или старлею?

— Всем! — да-с, изрядно задолбали мы гражданина начальника своими выходками...

— Сейчас нам Галочка ответит... — ласково попросил завхоз, — Она знает. Её учили.

— Со времён возникновения первых государств и открытия бедного животным белком «рациона для дебилов», известна закономерность: стихийные бунты, восстания или революции, независимо от привлекательности лозунгов и таланта вождей — обречены на поражение, как только они начинают одерживать первые победы... Это — не парадокс, а железная логика и результат тысячелетних наблюдений. Управлять вдруг

наевшимися досыта — невероятно трудно. Ещё совсем недавно спаянная железной дисциплиной голодная толпа, дорвавшись до трофейных еды и вина — за считанные дни теряла человеческий облик. Опускалась морально... Принималась грабить, убивать, насиловать... В каждом оживал личный «зверь», до того придавленный и безгласный. Высокие идеалы и благородные цели (ради которых эти же самые люди ещё вчера шли на смерть) — превращались в ничто.

— Если верить прессе, — тут же влезла Ленка, — то, примерно с 1925 года, едва-едва отъездившийся и начинающий подниматься из разрухи СССР — захлестнул вал бытового беспредела. По улицам — толпами слонялись неизвестно откуда появившиеся (после кровавых революционных чисток!) хулиганы. Массовые драки на танцплощадках — приходилось разгонять войсками. А насиловали — прямо среди бела дня... Революционный пролетариат, крестьянство и трудовая интеллигенция — словно с цепи сорвались. «Как бы юмористические» рассказы Зощенко о типичных советских нравах времён НЭПа — это далеко не смешно. На самом деле — они сущий крик души. Освобождённое население Советской России, после удовлетворения базовых потребностей (согласно «Пирамиде Маслоу») — с энтузиазмом занялось обезьяньими «статусными разборками». Любые призывы к совести и «гражданской сознательности» — стали гласом вопиющего в пустыне...

— Очень скоро наступил момент, когда измождённое «бытовым террором», перепуганное уличным хулиганством и беспросветной дурью ими же самими выбранных начальников население — забыло про своё «освобождение от гнёта». Начало мечтать о «твёрдой руке», способной «навести порядок», — подхватил мысль Лев Абрамович, — И она «рука» — незамедлительно появилась, в лице советского государства. По размаху произвола — далеко переплюнувшего и буржуев, и царских жандармов...

— Если вас послушать, то выходит, что не стерпев томительного ожидания, когда же начнётся пьяное кровавое безобразие, удобное для «перехвата управления», — подначил каудильо, — бывшее начальство Проекта — потихоньку само «крышей поехало»... Причём — судит окружающих по себе. Так, что ли?

— Всё повторяется, — невпопад отозвалась Ленка, — Всё давно известно, только никто не хочет знать... Взять, например, популярный когда-то «рыцарский шансон» XII–XIII веков... То, что менестрели исполняли в замках во время пиров, для благородных господ. На родном «окситанском» (это южный диалект «старофранцузского») — оно, наверное, звучит как романс, но и русский перевод — доставляет... Вот,

зацените:

Мужики, что злы и грубы,
На дворянство точат зубы,
Только нищими мне любы,
Любо видеть мне народ

Голодающим, раздетым,
Страждущим, не обогретым,
Ежели солгал я в этом —
Пусть мне милая солжёт!

И, — на мотив «Марсельезы»:

Нрав свиньи мужик имеет,
Жить пристойно не умеет,
Если вдруг разбогатеет —
Враз безумствовать начнёт.
Чтоб вилланы не жирели,
Чтоб лишения терпели —
Век держать их в чёрном теле
Надобно из года в год.

Кто своих вилланов холит,
Их ни в чём не обездолит
И им головы позволит
Задирать — безумен тот.
Ведь виллан, коль укрепитя,
Коль в достатке утвердится,
Всё разрушить он стремится,
В злости равных не найдёт!

Если причинят виллану
Вред, увечье или рану,
Я его жалеть не стану —
Недостойн он забот!
Злобой он себя порочит:
Если кто о нём хлопочет —

Тот ему помочь не хочет
Хоть немногим в свой черёд!

Люд бесчестный, нерадивый,
Подлый, скаредный и лживый,
Вероломный и кичливый!
Кто грехи его сочтёт?
Он Адаму подражает,
Божью волю презирает,
Пусть Господь их покарает
И попередохнет весь народ!

— «Сиривента»! Сочинитель и исполнитель — доблестный рыцарь Bertran de Born (жил между 1140–1215 годами) из Прованса. Знаменитый трубадур Высокого Средневековья и современник Ричарда Львиное Сердце...

— Я уже не различаю, где там сатира, ирония и сарказм, — недовольно отреагировал каудильо, — Какой-то братский скотомогильник тысячелетней давности. К чему оно нам сейчас?

— Вы же хотели знать содержание «секретной методички» Смирнова? — да-с-с... очень кстати филологиня припомнила старинный стих, ну — гениально попала в масть, — Натя! Это — примерно она самая и есть. Просто, морально устаревшая. Точнее, адаптированная «для носителей дописьменной культуры»... Её перевод, конечно, больше напоминает нашу старинную гитару — родственницу цистры из Саксонии. Но «смысл» — сохранен. И ещё, на мой взгляд, для точной передачи «колорита эпохи», в конце, вместо взывания-ко-христу — просится трёхэтажное «Больше вешать!»

— Ы-ы-ы! — хм, надо же, довелось своими глазами увидеть, как выглядит медицинский феномен «в зобу дыханье спёрло». Не фотогенично, но живенько. Жаль, что главврачицы с нами нету...

— Леночка, что с вами? — всполошился завхоз, — выпейте водички!

— И ещё одна неточность, — будем вбивать в филологиню почтение к старшим, пока та не отдышалась, — Менестрелям — озвучивать информацию такого «уровня» было не почину... Разве что — трубадурам. Да и то... Этот ваш Бертран, похоже, привык где ни попадя «трепать помелом». С пьяных глаз, да под лютию — он прокукарекал на публике инструкцию «строго для внутреннего пользования». Они ведь, «рецепты» и

«руководства» — тогда составлялись в стихах, ради облегчения запоминания. Подозреваю, что рыцарское звание его от кары не спасло и болтунишка плохо кончил...

— Вообще-то, — с трудом прокашлялась Ленка, — Кхе-хе! Твоя правда! Это — одна из последних его песенок. А с 1195 года и до самой смерти (последующие двадцать лет!) ещё не дряхлый, обожавший бурную и полную приключений жизнь — он провёл в монастыре, полностью лишённый власти и имущества... — помолчала, переваривая сказанное и услышанное, — А ты — откуда знаешь? Неужели, даже такая невообразимо древняя хрень — в наших «спецхранах» лежит под «грифом»?

— Предпочитаю работать с «первоисточниками»... А «Сиривента» — не «хрень», а вовсе даже — «материал». Ценный памятник «технологии управления» эпохи европейской Городской Революции.

— Помню этого Бертрана, — подтвердил говорящий ящик, — Образец «рыцарской морали»! Во всех энциклопедиях и хрестоматиях по европейской культуре — он есть. Хотя его вирши посвящены всего трём вещам — дракам, бабам и «нагибаторству». И он, действительно — автор настоящей «Марсельезы»... Рыцарской, вот этой.

— Можно вопрос? — каудильо проснулся, чем-то сильно заинтересовавшись, — Как можно без войны и осады — вдруг лишиться имущества и загнать в монастырь матерого средневекового барона?

— Он не «матёрый», — развеселилась Ленка, — Не те времена! Обычный «боевой холоп». В условиях тотальной войны «всех против всех» — европейские сеньоры частенько возводили в военное сословие свою дворню из простолюдинов. Выгода состояла в том, что даже став «министериалом» или полным рыцарем, а то и дослужившись до барона, такой «выдвиженец» оставался в полной власти господина и мог быть в любой момент им разжалован из «почётного бандита» обратно в оброчное сословие. Вместе с прямыми потомками. Прикиньте, каково смотрящему на районе — стать добровольным помощником милиции? Наверное, лопухнувшемуся Бертрану «сделали предложение от которого нельзя отказаться»... и он не особенно трепыхался.

— В сортах «благородий» — не разбираюсь! — поморщился каудильо, — Вы бы ещё сказали, что можно отличить «природного аристократа» от... — тут он буквально брезгливо выплюнул последние слова, — «природного благородия»...

— «Можешь ради исключения называть меня Великим...» — Ленка отбила его тираду цитатой из «Часа Быка» Ивана Ефремова, —

Застенчивость — у вас скоро пройдет. Нормальный выйдет князь... Крест на пузо ложу!

— Оптимистка... — скептически прокомментировал завхоз, — А во мне, куда не еду — сразу узнают инженера-радиста из той же книги.

— Я о другом... — филологиня воодушевилась, — Вячеслав Андреевич — действительно не понимает разницы! Это — отличный признак «аристократического типа мышления»! От национальности не зависит. За границей когда-нибудь были? Я имею в виду — «настоящей». Не в «ближнем зарубежье», Польше, Египте или скажем Турции...

— Собирался, — вздохнул каудильо, — Официально-то я готовился не сюда, а к участию в «специальной миротворческой операции»... Согласно «легенде».

— Куда обещали послать? — хе, не мне одной, получается, пудрили мозги Французской Полинезией.

— Обещали — в Судан, бывшую Британскую Африку... Как последний школяр — всё время, какое было свободным, зубрил разговорный английский...

— А жалко, что не побывали, — посочувствовала Ленка, — Там бы в вас, с первого взгляда, опознали «мистера» и даже «лорда». У местных «дервишей», после «педагогике пулемётов» — нюх на любых «природных аристократов». Оно поучительно. Даже в самой Англии — вас признали бы за благородного человека...

— «Педагогике» в спортивном смысле? — ухмыльнулся Соколов, — «Чёрные» — быстро бегают, зато «Белые» — лучше стреляют?

— В сословном! Князь — это «природный повелитель», человек сделавший себя сам. Он — приказывает, остальные — оценивают и повинуются... Как вы думаете, почему при таком изобилии вокруг злобной и «рангово озабоченной» военщины — лично вас, плебея-выскачку-сержанта, до сих пор не пристрелили? — вставил шпильку завхоз.

— Им на то — «приказа не было»! — язвительно добавил говорящий ящик, — Они «без приказа не пойдут...» Кто-то — должен принять инициативу и ответственность. И вот тогда, положивши совесть в карман... Но выборы вашей княжеской светлости Председателем Совета — спутали благородным господам офицерам все карты и изрядно заплели мозги. Радуйтесь убогости «феодального мышления»...

— Какой ещё, к чертям собачьим — «князь»? Объяснитесь! — ледяным тоном вдруг потребовал каудильо, — Сколько себя помню, ничего, кроме «охранника в магазине», у меня на лбу написано не было.

— Настоящий! — не испугался говорящий ящик, — Леночка, вы

лучше в этом разбираетесь. Просветите нас... Галина — помогите барышне... — опять я.

— На самом деле всё просто. Если собрали вместе толпу численно превышающую «предел Данбара» (как у нас, кстати) и не связанную чёткой внутренней иерархией, то обыкновенно начинается страшный бардак. Для его прекращения — нужны или «общая смертельная опасность», или «общая цель», или «признанный лидер». От «общей опасности» — мы отбились. Настало пора выбора «общей цели», которая и продиктует персону «лидера»... на годы и десятилетия вперёд.

— А что, разве ещё не? — попытался отшутиться каудильо.

— Как видите... — не приняла тона Ленка, — Почему всплыла тема Высокого Средневековья? Исторически, краткий миг «полной свободы» всегда заканчивается разделением общества на «коммуны» и «иерархические пирамиды». Вы, пока, фантастически качественно ухитряетесь совмещать должности «царя-батюшки» и «народного вождя». Отчего у «вертикали власти» — трагические непонятки, переходящие в нервные метания... То ли — «мочить выскочку», то ли — «падать ниц»...

— А что именно было в то Высокое Средневековье?

— Это ближайший к нам достоверно изученный период, когда население стабильно ело 100–120 килограммов мяса в год при полном отсутствии государственной власти. Как видите, в сходных условиях — всё опять повторяется. Вплоть до смыслового содержания «методичек» по приведению сытого электората к покорности. Не-е-е, если не принимать никаких мер — «полярное бешенство» рассосётся само собой. Но, тогда обязательно будут беглецы, трупы и всяческие ужасы... Гляньте, стоило решить вопрос о выживании, как «звери» начали статусные игры... Зарождаются (пока в мечтах) «статусное потребление», «статусное поведение», строжайшая и подробная «табель о рангах»... И следующая, вторая по счёту, гражданская война.

— И надолго мне теперь эта бодяга? — жалобно обратился каудильо к потолку «модуля».

— Опыт Вольных Городов показывает, что «притирание» к коммуне — длится «год и один день». По традиции, «беглец», проживший за городскими стенами именно такой срок — уже «гражданин».

— А к «иерархии»?

— Две недели! В армии это — «курс молодого бойца». Кстати, в тюрьме строгой «иерархии» практически нет. Там достаточно бросить под ноги полотенце. Как вы знаете, вас не просили вытирать ноги о чужое полотенце! Окурок не бери. Ты его туда клал? Купола на груди? А нет судей

кроме бога. Коммунисты? Мне нужны, как моей пизде будильник. Как видите, всё просто. А «первоходки» — тоже притираются к сокамерникам где-то год...

Занятно наблюдать, как разные хищники смиряются с противной им неизбежностью. Наш домашний кот, предвкушая кару за очередную шкodu, помнится — урчал, как маленький паровоз. «Вазочку могли бы и получше купить! А вот что Васенька расшибся — вы и не замечаете!» И Соколов, мне кажется, с удовольствием зарычал бы в голос (медведь, прости господи). Справился... И тихо спросил:

— А шо сразу Средневековье-то? Давайте поиграем в Древний Египет! Присвоим мене звание «Великого Хлебореза»... Склеим из фольги фараоны блестящие цапки... — говорящий ящик подозрительно хрюкнул. На том конце провода кто-то спешно зажал себе рот.

— Отправим лишнее население в военный поход, за женщинами...

— А через триста лет — археологи вскроют мавзолей из чёрного полированного гранита и распакут золотой гроб с мумией обожествлённого при жизни основателя династии. После чего судебно-медицинская экспертиза установит, что покойника, перед смертью, тунгусы три дня били ногами. И фараон уже был старый, усталый и больной.

— Вячеслав Андреевич, у вас — выбора нет, — наградой мне был затравленный взгляд будущего «природного аристократа», — Живой бог фараон и иные фокусы «социальных манипуляций» — для малых групп не годятся. Им вообще никакие «подделки» не годятся. Тем и сильны. В тесном личном общении и совместной работе — «харизму» имитировать невозможно. Смирнов дорого бы дал за возможность править от своего собственного имени. Ан нет — не дано. Без общепризнанной «вертикали власти», отдающий более-менее законные приказы — он, как муравей без муравейника. Вы же видите, как рушится его мечта. Хочется в пэры, а не берут... Без князя, всенародно избранного вожака — на первом этапе формирования цивилизации никак.

— Проблемы начнутся когда размножимся и зажиреем? — понимающе хмыкнул каудильо.

— Проблемы — уже начались! Из-за того, что жиреть мы начали возмутительно быстро.

— Отчего, вместо подспудно ожидаемой «классической» феодальной иерархии — начал формироваться Вольный Город, — подтвердила Ленка, — А потенциальные «лорды», «сеньоры» и разные прочие «шевалье» — его не возглавили...

Соколов — медленно и глубоко вдохнул... Беззвучно пошевелил

губами (наверное от души выматерился) и перешёл на подчёркнуто деловой тон.

— М-да... Сроду не играл в статусные игры. Разве что в шахматы. Короче, объясняйте правила, «как ходят, как сдают»... Кто первый? Начинайте — с прав и обязанностей «князя» и чем он отличается от «лорда»... — bravo, каудильо просёк весьма размытую в бессловном обществе «разницу смыслов».

— Можно я?! — подняла руку Ленка, — У всех народов, шагнувших дальше охотников-собираателей, «князь» (он же — царь, фюрст или конунг) — глава полностью самостоятельного социума. Так сказать — «природный самозванец». Никому не подотчётный и абсолютно свободный в любых своих действиях. Если князь «выборный» — это военная демократия, если «наследный» — монархия.

— То есть, всё и всегда начинается с некой формы Советской Власти? — поднял бровь каудильо. Даже самодержавие?

— Естественно! Например, в Московии, вот прямо сейчас — правит выбранный «Земским собором», юридически продолжая дело «Совета всея земли» (между прочим, выступавшего под красным флагом) — царь. Некий Михаил Фёдорович... Первый, из новой на русском престоле династии Романовых. Кстати, наиболее вменяемый из...

— А дальше? — похоже, мой выход.

— Дальше — начинается «ветвление вариантов». Постоянный выбор из, так сказать — «левых» или «правых», — каудильо поморщился, — Ну, хорошо — «одноранговых» или «иерархических» по духу политических решений. Если угодно — баланс на лезвии бритвы, между эффективностью действий и статусом исполнителей.

— Для наглядности! — тут же заполнила паузу Ленка, — Свежевыбранный русский царь Мишка Первый сразу начал страдать «правым уклоном». Паршивые наследственность, воспитание и общая атмосфера... Возглавляли упомянутый Совет, как «спасители России» — князь Пожарский и купец Минин. Вместо последнего, подпись на грамотах ставил Пожарский — «В выборного человека всею землёю в Козмино место Минина, князь Дмитрий Пожарской руку приложил». Члены «Совета всея земли» — подписывали те грамоты поголовно... Но, как-то так сложилось («местничество» на Руси соблюдалось неукоснительно), что подпись Пожарского — стояла в этих документах уже на десятом месте... а безродного Минина — аж на пятнадцатом. Тенденция, однако. Ну и...

— Затёрли товарищей? — подсказал каудильо, — Филологиня молча кивнула, — Рылом они не вышли... Я прав?

— Обратите внимание! — вмешался говорящий ящик, — И чиркните в «склерозник». Царь, обладая после избрания всей полнотой власти — приблизил к себе не «спасителей отечества», а высокородных и знатных, пусть и замаранных сотрудничеством с польскими оккупантами. Моральная гниль в «Доме Романовых» — была заложена с самого его основания... Отгадайте, почему?

— «Замаранными» — легче управлять. А храбрецы и герои — неизвестно чего удумают...

— А у нас, — мрачно ухмыльнулся в усы Соколов, — правят бал «леваки-экстремисты». Что многих напрягает.

— По-другому, все сдохнем! — мне надо было сказать это давно, но и сейчас ещё не поздно. Даже к месту...

— Даже так? — перебили мы сон главному начальнику и заодно настроение испортили. По голосу слышно.

— «Иерархия» — характерна для аграрных обществ с патриархальным типом социальных связей. Крестьянских общин... Религиозных сект... Родоплеменных образований... Крупных семей... Они способны «выживать» только в более-менее знакомой обстановке (тщательно сохраняя традиции), но не рассчитаны на «экстремально-инновационный» вариант развития в условиях хозяйственной катастрофы. А у нас «цивилизационный кризис». Затевать ещё и «статусные игры» — некогда... и смертельно опасно.

— Полковник Смирнов самого элементарного не понимает? — наверное, у меня на лице отразилось отчаяние, — Ну, не желает это понимать? — поправился каудильо... А другой, этот... как его... Шиманович?

— Они — не могут... — пришла на помощь Ленка, — Они оба ведь — не простые офицеры, а «лучшие и отборные». Вдоль и поперёк проверенные на лояльность начальству «кирпичики властной вертикали». Безупречные, как рыцари Круглого Стола времён короля Артура...

— Не понимаю я ваших намёков...

— Деревенщина! Дрессированные «селюки»! А у нас, более 90% «контингента» Проекта — «потомственные горожане». Кроме того, добрых 70% из них — единственные дети в семье. Совершенно другой тип личности.

— И всё равно...

— Опыт Средневековья показал, что более-менее годные «рыцари» или «лорды» — получают только (!) из крестьян. А горожане из Вольных Городов — исходно «порченный материал»... Причём, взаимная ненависть

между этими двумя психотипами — зоологическая. Феодализм — всегда чуть романтизированное рабство. Сравните — «Никогда, никогда, коммунары не будут рабами...»

От последнего намёка каудильо досадливо поморщился... Ничего, пусть привыкает. И тренирует мимику...

— С фактом наличия в каждом человеке собственного «зверя», ви таки уже смирились? — кротко осведомился завхоз, — Сделаем ещё одно допущение — признаем, что это звери разной породы...

— Условно — «стайные» и «одиночные» хищники, — добавил говорящий ящик, — Например, тигры и шакалы... Или — коты и крысы... Чего ждать, когда стая крыс попытается «встроить» кота в свою крысиную иерархию? Наверное, сначала кот просто не поймёт, чего они от него хотят. Коты — они сами по себе.

— Неудачный пример... — постучал пальцами по столешнице завхоз, — Лучше уж «тигр и шакалы». Меньше ложных ассоциаций.

— Согласен! Итак, если тигр будет пытаться сдерживаться по отношению к окрестной швали — шакалы его быстро запишут в «омеги» своей «табели о рангах». И начнут чморить... Пытаться чморить, — поправился селектор, — Результат? Он передушит всю эту шоблу, последнему голову откусив, потому как ему, с «тигриной» точки зрения, вообще непонятно — с чего эта шваль так выкаблучивается, как будто она бессмертна? Но вот вести за собой шакалов — тигр от природы не может. Даже в голову не придёт.

— Шакалы — падальщики. Ставить им цели — всё равно, что рыб вести к водою, — устало подтвердил каудильо, — Да и тигру это меньше всего надо. А у нас кто верх возьмёт? Я людей имею в виду...

— Галочка нам уже подсказала. В человеческом обществе, образно выражаясь, «шакалы» подбирают интеллектуальные объедки за «тиграми»... Эксплуатируют созданные «творцами-одиночками» удачные технические и социальные решения... до исчерпания возможностей кормящего ландшафта. После чего — дружнодохнут... Человеческая цивилизация — это мир «тигров» а не «шакалов». Творчество — занятие индивидуальное. А стая — творить не может. Никакая. Хотя, однажды была попытка... из «тигров» — некое подобие стаи создать. Загоняя их в «шараги». Да ничего не вышло.

— Короче, нам сейчас надо как можно больше «тигров», хороших и разных... Но наличные «шакалы» — в недоумении. Особенно, когда на них начинают порывивать маленькие «тигрята», которые не всегда их понимают, — каудильо вытер ладонью лоб, — Уф-ф-ф... Ну, у вас и

аналогии!

— Самое интересное, что для общего спасения — не требуется умение «доминировать в стае», поскольку стаи нету. А чем грозит демонстрация «шакальей альфа-самцовости» перед «тигром» — показал инцидент между Кимом и Шимановичем. «Тигр», попытку над ним «доминировать» — воспринимает как угрозу для жизни. И рвёт «доминанта» в клочья. Иногда — буквально... Как уже сказано — «зверь»...

— Столкнувшись в «посторонней сущности», личность «тигриного» типа выбирает всего из трёх вариантов — или дружить, или убить, или уйти. Для жизни в коммуне — вполне достаточно. Для жизни в условной «деревне» (густо переплетённой нитями взаимной «социализации») — невероятно мало.

— Если хотите, чтобы вас уважали на международной арене, — подала голос Ленка, — ведите себя как «тигр». Ибо, в качестве Председателя Совета и главы администрации в одном лице вы тут — «абсолютный монарх». У царя в Москве власти меньше. Он — «лицо подчинённое» и в бога верит. Именно как «автократора», кстати, вас скоро будут воспринимать окружающие автохтоны. Принцип «Вся власть Советам» (внезапно!) — даёт абсолютную свободу и предусматривает три функции князя:

1. Военная — организация нападения и защиты племени. Традиционно высоко ценится личная храбрость князя.

2. Судебно-законодательная — князь может личным произволом судить любые споры, утверждать обязательные для всех законы и взимать судебный штраф (виру).

3. Религиозная — в языческое время князья организовывали службы, моления и жертвоприношения, что у западных славян (в чешском и польском языках) — до сих пор отражается в тождестве терминов «князь» и «ксёнзд» (первосвященник).

— Целый китайский император получается... — ханжески-подобострастно отреагировал завхоз, — Сын Неба!

— Не-а, — мгновенно огрызнулась Ленка, — Лишь обладатель Небесного Мандата на правление волей народа.

— И ещё... — с похабной интонацией загудел говорящий ящик, — Князь — в праве карать и миловать, жаловать подданство, титулы и должности, звания и награды, лишать живота и обращать в холопство... Да! И ещё — утверждать религию...

— А работать ему когда? — мрачно поинтересовался Соколов.

— В промежутках! — обрадовал его завхоз, — Между казнями,

парадами, войнами, ночными оргиями и священными таинствами.

— Проще сразу застрелиться... Нахрена вот это вот всё? До сих пор как-то обходились. Думаю, и дальше выживем...

— А чтоб все ахуели как мы можем! — тем же глумливым тоном откликнулся Ахинеев из селектора, — Вместо феодального владыки — мы протащили на трон сущее недоразумение. Вдобавок — упоротого атеиста. Начинаю понимать полковника Смирнова... Как дальше жить?! Царь — не настоящий! Никакого упоения властью — добровольно раскидал свои полномочия по специалистам и теперь тихо радуется, что «дела идут сами собой». Хоть бы раз «по бабам» пошёл... — каудильо зябко поёжился, — Великие узурпаторы прошлого, экселенц — смотрят на вас, как на говно...

— Галина, это важно? — если спрашивают персонально меня — надо отвечать честно.

— Мы тут сейчас, по своему хотению и произволу, задаём «стандарты», которые станут новым «священным канонном» на десятилетия вперёд... и войдут в школьный «Букварь». Критически важна каждая мелочь! — зря филологиня меня перебила, да ещё перешла на пафосный тон. И про «Букварь» зря.

— Ну где я настолько лопухнулся, что дважды за день — дело чуть не дошло до стрельбы?!

— Вячеслав Андреевич! — откровенно взмолилась Ленка, — Если не понимаете, то хоть на бумажке напишите... и носите с собой — «Для людей «патриархальной» морали, «равноправие» — это смертельное оскорбление!» За власть и за почести, во все времена, типы этого сорта — убить готовы... И умирают... Даже если почести мизерные и смехотворные, вроде нашего «права ветеранов» купить товар без очереди. Знаете, сколько больших отставных начальников (для утешения которых это самое «право» специально и придумали) скопытилось от смертельного оскорбления «они меня не пустили первым!» в дурацких летних «хвостах» за квасом? Нам — оно тьфу, а для них — «символ уважения» (доставляющий окружающим реальное неудобство) — как воздух живительный. Без возможности до седых волос, публично и безнаказанно, устраивать другим маленькие гадости — начальники чахнут на глазах!

На мой взгляд — филологиня, с многозначительным видом (умеет же!), огласила очевидную банальность. В любом крупном городе (даже в «столице с областной судьбой»), от разнокалиберных «ветеранов», в будни и в праздники до пупа увешанных юбилейными медалями и требующих к себе «уважения» — не протолкаться. Хоть в почтовом отделении (где плачу за квартиру), хоть на станции метро (у окошка кассы), хоть где... Однако,

мои сотрапезники восприняли сказанное всерьёз. Чёрт, никак не привыкну, что у каждого — своё видение реальности.

— Кх-х-х... — прокашлялся говорящий ящик, — Леночка! Или ты сама очень умна, или кого-то очень умного наслушалась... Тебе, «по возрасту» — упомянутых вещей в принципе знать не полагается.

— Меня дедушка воспитывал... — скромница, — На примерах. К нему очень разные люди в гости приходили...

— Ну, и что в сухом остатке? — напомнил о себе каудильо.

— Непонятки! — обрадовала его Ленка, — Вроде бы — классическая революционная ситуация! «Верхи — не могут, низы — не хотят», а уровень жизни — вдруг, неожиданно для всех, резко подпрыгнул вверх...

— Тогда — спросим Галину, — такое состояние «боевой ничьи» тоже предполагалось?.

— Нет! — легко и приятно говорить правду в лицо начальству, — Предполагали, что Смирнов с прихвостнями — проявят глупость и упорство. Отчего, в ходе вооружённых разборок — их всех перестреляют. Для простоты...

— Недооценили? — чему радуетесь, ваша светлость? С таким «гибким» контингентом — мы ещё хлебнем лиха.

— Ну, если вспомнить исторические аналогии, то генерал Власов образца 1941-го, 1942-го и 1943-года — три принципиально разных генерала Власова. Найдись способ свести их вместе — они бы подрались. Причём, к 1945-м году — вылезла четвёртая модификация. Сущие трансформеры!

— Самые обыкновенные «социалы», — парировала Ленка, — Просто насмерть перепуганные. Наша беда, что мы не чувствуем их мотивацию. Отчего — удивляемся нелогичным «ужимкам и прыжкам». А своя логика там есть!

— Галина? — чуть что, так опять я...

— Там — не «логика», в человеческом смысле этого слова. Там, скорее всего, голые «социальные инстинкты». Каждое ваше действие, Вячеслав Андреевич, наши господа офицеры оценивают со своей колокольни. И видят — нарастающую страшную угрозу... Сильнее всего людей известного сорта пугает полная неопределённость.

— Она права, — отозвался говорящий ящик, — Осенью была понятная «вилка вариантов» — жить или умереть? А сейчас — выбираем между «коммунизмом» и «феодализмом». Склоняясь к первому... Годный «контингент» подобрался... Отчего у кадров с «крестьянской ментальностью» — происходит трагический разрыв шаблона. При

феодализме (а современная армия — его заповедник) — каждый сверчок твёрдо знает свой шесток и жизненные перспективы... Смерд — пашет, как папа Карло и платит лордам подати... Герцоги, маркизы и бароны — на эти подати живут, а если не хватает — грабят... Ловкий и небрезгливый смерд, если будет стараться и повезёт — может пробиться в прислугу или кнехты... А там, глядишь — заметят и продвинул, в латники и даже в рыцари. А не повезёт, так он в любом случае уже властелин и деспот в своём маленьком «феоде» (семье). Или — когда-нибудь станет им... Стабильность!

— Понятно, что вкалывать лично и вымогать у других — это весьма разное, но данная разница, при феодализме, обеим сторонам — ясна, как божий день... в отличие от непостижимой мерзости самоуправления городской коммуны...

— Что теперь скажете? — угу, каудильо опять дал выговориться всем участникам, а отвечать поручает мне...

— Примерно так! Выходец из «патриархального» общества (обыкновенной деревенской семьи или из маленького городка) — уже идеальный член ранее сложившейся «иерархии». Таких, ещё при поступлении в училище, «по анкете» — отмечают и выделяют. В армии — они себя чувствуют, как рыба в воде... Феодализм, для этой категории людей — самый «уютный» в мире общественный строй. «Высшим» — он даёт власть и почести. «Низшим» — покровительство и (это важно!) безнаказанность. Раб — никакой личной ответственности, за любые свои преступления (!), не несёт. Раба (вассала при феодализме или подчинённого в армии) — имеет право наказать «своей властью» только и исключительно его хозяин (командир). Жизнь и смерть всех членов патриархальной семьи — находятся в полной власти её главы (патриарха-пахана)... а совершенно не государства. Старинная норма «Римского права», между прочим.

— Причём тут феодализм? — удивился каудильо.

— Притом, что феодализм — вырос из рабовладельческого строя, сохранив его главный юридический принцип — «вассал моего вассала — не мой вассал», — поддержала меня Ленка, — Это мир, где царят «святая субординация» и произвол. Без точного учёта сложнейших переплетений внутренних взаимоотношений «авторитетов» — в армии или «феоде» ничего не решается... А бог (маршал, президент или царь-батюшка) — общий недосыгаемый «супердоминант», до которого — или «высоко», или «далеко».

Интересный момент... Мы с Володей (господи, совсем недавно, в августе) полушутя, на уровне «страшных историй после отбоя», обсуждали

самые разные варианты развития событий. Перспективу успешного построения на берегах Байкала «развитого феодализма» — он тогда отверг. С большим сожалением, но решительно... Как «абсолютно дохлый вариант». И только теперь, участвуя в импровизированном «мозговом штурме» — я стала понимать его логику. «Там нужны другие люди», да...

— А чем это плохо? — с нескрываемым сарказмом поинтересовался Соколов, — вы будете решать свои проблемы по мере их возникновения, а я — спокойно «царствовать, но не править»...

— Если судить по опыту Средневековья (да и раньше), феодализм никогда не был и в принципе не может стать «социальной технологией прорыва». Он всегда примитивно (зато практически намертво) «фиксирует текущее положение». И потом — воспроизводит его столетиями. Причём, «избыточное население» — утилизируется самыми зверскими методами. Равно хороши чума, спорынья, оспа, голод, войны и Крестовые Походы, — за меня ответила Ленка, — Поскольку мы сейчас в глубокой заднице, при самой мягкой форме феодализма (власти «вертикалов») — есть риск в этой жопе поселиться навсегда. Лично я — протестую! Даёшь прогресс!

— Это у феодализма такой баг или фича? — умеет их светлость подколоть, не отнять. Эх... Всем хорош наш князюшка, и смел, и силен, и умен... Одна беда — мужиковат...

— Это — фича! «Традиционное общество» стоит на трёх китах — «патриархальной» семье (как «базовой» ячейке), авторитарной власти (пирамиде взаимного «уважения», подпёртой «традицией») и диком страхе перед окружающим миром. Грубо говоря, Средневековье — оно потому и Средневековье, что готово умереть, но остаться неизменным. А уж «поиск нового» или чего доброго «реформы» — нет уж, только после вас!

— Со времён Реформации прошло уже 500 лет... у нас, — влезла Ленка, — и 200 лет... здесь. Однако, Мартина Лютера — продолжают ненавидеть так, что куда там Гитлеру... У Тойнби про это дело целые тома... Слышали когда-нибудь выражение — «западный страх»? А он — главный «цемент», на котором по сей день держится европейская цивилизация. Без «авторитета» недостижимого уровня и панического страха перед ним — жизнь теряет сакральный смысл. «Если бога нет — то всё позволено», как выразился Достоевский...

— Меня интересует отечественный опыт, — сухо напомнил каудильо, — Мне надо, если не понять, то узнать.

— О! — оживилась Ленка, — Хотите, я вам кого-нибудь из «писателей-деревенщиков», для ликбеза подсуну? Только честно предупреждаю — готовьте тазик! Может сдурнить... По индукции... Как

их самих — тошнило от советской реальности.

— Галина? — теперь я ещё и литературный эксперт.

— Совет дельный, — ещё бы не — мне, про этих самых «деревенщиков», в своё время, несколько исследований «под грифом» попадалось, — Но читать — долго. Могу изложить их «деревенский пафос» в нескольких словах: богом проклятые «горожане» разрушили наш Мир! С большой буквы. По хрен тем «деревенщикам» современные грамотность, сытость, медицина, электричество, одетость и обутость. Пропало главное — исконная «духовность»!

— А на самом деле? — понимающе прищурился Соколов.

— Там коллективный погребальный плач по отечественному «деревенскому феодализму». То есть, «общине» и «миру» (земля им обоим стекловатой). В первой половине XX века — русскую деревню, всего за одно поколение, буквально пинками, штыками и прикладами, «большевики» выгнали из привычного (сверепого, голодного и замшелого, но «родного» и психологически уютного) Средневековья в светлый и рациональный мир Модерна. Навстречу знаниям, «правам человека» и личной свободе. К сожалению — указанная «деревня» почти ничего не поняла, но «обиду» — не забыла и не простила...

— А я читал, что русская деревенская «община» есть истинное царство взаимопомощи, равенства и справедливости. Сосредоточие «первозданной народной культуры», наконец.

— Только со слов самих «общинников», — прокаркал говорящий ящик, — Врут гады! Как столкнёшься с их «духовностью» лично — волосья дыбом! У обеих сторон, у меня и у них, что особо занимательно... Вот вы — инженер-спасатель... Много где побывали, всякое-разное успели повидать. Приходилось же конфликтовать с «исконно деревенскими»?

Каудильо — ответил не сразу... Поморщил лоб, почесал кончик носа, несколько раз тяжело вздохнул, явно вспоминая не самые приятные или особо примечательные «моменты».

— «Деревенские» у нас в МЧС не держатся, — дипломатично начал он, как бы рассуждая вслух, — Пугаются и очень быстро увольняются. Почти сразу. Без объяснений. А если в бытовом плане — то таки да, водятся за ними гадкие странности. Запросто могут сунуть свою, едва вынутую изо рта ложку, в общую кастрюлю или в чужую тарелку. Непостижимо для меня — способны с аппетитом жрать из немытой посуды. «Вода холодная и жир не отстаёт — я и так...» Причём, ту же самую посуду, у них на глазах начисто вымытую с горчицей — с отвращением отвергают: «Нет, не могу из такого есть! Там же химия! Яд!»

Или...

— Это всё не то! — практически хором произнесли мы с филологиней и удивлённо переглянулись — кто начнёт?

— Вы с «деревенскими» — в очереди стояли? — первой решилась Ленка, — Настоящей, голов на двести-триста?

— Стоял. Мрак! — честно признался каудильо, — Толпятся, пихаются, галдят, пытаются как-то пролезть вперёд... «поменяться со знакомыми»... вроде бы «занять» и потом — уйти по своим делам... В ходу куча трюков, только бы не отстоять положенное честно и самому! Задние орут — «Всем отпускать поровну!». Передние — нагло пытаются нахапать товара за себя, за соседа и за того парня. Кто-то — прётся через служебный вход... Кто-то — через головы требует от продавца «отложить ему до вечера». Суший паноптикум! А с виду, каждый по отдельности — адекватные современные люди.

— Угум... Короче, знайте — всё вами описанное, как раз и есть экстракт тех самых «взаимопомощи», «равенства» и «справедливости» по деревенски. Заодно с их «духовностью»... Ощущаете высоту цивилизационного барьера?

— В смысле?

— Живая очередь — простейшая форма «горизонтальной самоорганизации». Ничем друг другу не обязанные люди, обычно молча (!), без скандала, насилия или ругани — определяют «порядок доступа» к дефицитному ресурсу. Замечу, очередь — древнее человечества. В самых страшных пустынях мира дикие звери (!), строго по очереди пьют воду из маленьких родничков... Хищники и травоядные, антилопы, гиены и шакалы... Никто никого не дерёт когтями и не бьёт копытами, пытаются прорваться к воде первым. Все смиренно ждут, когда утолит жажду стоящий впереди. Даже, если это — маленький ушастый ёжик...

— Дайте сам догадаюсь, — каудильо поморщился, — «Вертикалы» в пустыне не выживают?

— Не только там. Смертельно опасные условия жизни формируют своеобразный психотип — самодостаточного «умника». Напротив, в обстановке «социальных гарантий», которые даёт деревенская община, благоволят и потакают послушным и почтительным «дурачкам», а неудобных «умников» — травят. Обычно — всем «обществом». Традиция «истребления выскочек» — древний и «священный» сельский обычай во всём мире.

— Хотите сказать — это связано с безобразным поведением «деревенских» в очередях?

— Напрямую! В армии — то же самое. Архетип поведения (усвоенный в раннем детстве) диктует, что блага распределяются «строго по старшинству» (статусу и рангу), но никак иначе. А в очереди (ужас!) — они достаются первому попавшемуся. И следом за ним — такому же. Несправедливо!

— Грубо нарушается интуитивно осознаваемая и нерушимая местная «табель о рангах»?

— Ага. У «вертикалов» — ништяками владеет «доминант». В идеале — он жалуется всем поровну. То есть — справедливо... Или — одаряет угодных, по своему произволу, который (внимание!) — тоже «справедливость». Прикиньте! Как что-то справедливо разделить вообще без учёта «социальной» составляющей, без тайных и явных знаков «почтительности» и прочих ранговых переплясов? Равнодушная к социальному рангу стоящих «общая очередь», для «деревенского» мировоззрения — оскорбительна!

— Так... — каудильо нахмурился, — Из этого принципа — логично вытекает отрицание любого прогресса. «Доминантам» и так хорошо. Они уже «всегда и везде первые». Следовательно, какие угодно перемены, в любой области — им только во вред. А если — случился «полный караул» и край, как припёрло? Тогда — всем погибать?

— Естественно! И гибнут. Дружно. Поскольку оперативно вправить «доминантам» мозги невозможно. Помогает только поголовное их истребление в критический момент, как в додинастическом Египте. Тогда, у их сменщиков — наблюдается временное просветление... Сравните оплаченные кровью древнеегипетские «поучения», когда «первым на Совете должен говорить самый младший» с привычным-традиционным для «патриархальной культуры» — «Не смей перебивать старших! Яйца курицу не учат!». Русская цивилизация — молодая. Лаптем щи хлебаем...

— Странно, — уставился каудильо в голую дверку встроенного шкафа, — вроде бы XXI век на дворе, а у людей в головах, по сей день — творится чёрт знает что. Ну, и как это переломить?

— А никак! — злорадно отозвался говорящий ящик, — Галина не даст соврать. Пищевые и поведенческие архетипы — самые долгоиграющие. Народ может сменить язык и веру, забыть свою родину и приспособиться к условиям далёкой чужбины, но даже через тысячи лет — хранит характерные только для него «культурные глюки». Вроде «обычая» лезть своей невымытой ложкой в чужую тарелку, при первой возможности — переть «без очереди» или «по головам», а разные «правила приличия» — демонстративно игнорировать. Лена и Галочка, вы обе такие умные —

попробуйте объяснить взаимосвязь... Она простая.

Соколов дёрнулся, сел на диванчике прямо, до белых костяшек сдвинул пальцами край многострадального стола и обвёл окружающих ничего не видящим взглядом...

— Ещё недавно майор Логинов, руками, тягал мясо из общего котла... — почти прошептал он, чётко выговаривая буквы, — Ему хотелось именно так...

— Немытыми... — дополнил селектор, — Можно подумать — не умел пользоваться ножом и вилок. Именно так хотелось! Как иначе «делом выразить своё презрение к штатским недочеловекам», гражданин бывший товарищ — не придумал...

— Логинов — москвич! — севшим голосом каудильо попытался опровергнуть ясный только ему с Ахинеевым факт.

— Коренной! — глумливо ответил динамик, — Раньше, когда ездил туда в командировки, вместо путеводителя спрашивал местных старожил. Поднесёшь бабушке сумку, порасспросишь «за жизнь» и попутно — получишь точную информацию о подходах к любому засекреченному объекту в данной местности, — тон голоса перешёл в надтреснутый речитатив, — «Я ведь коренная москвичка — с 1949 года, приехала по комсомольскому набору...»

— Он наш, русский, — потерянно добавил гражданин начальник, — В советской школе учился... И родители...

— А возможно — и его дед с бабкой... — подвёл итог, говорящий ящик, уже без ёрнического тона, — Вывод?

— Основные поведенческие стереотипы формируются у человека в возрасте до пяти лет, — очнулась Ленка.

— Дальше! — каудильо выпустил из захвата стол. Филология мотнула головой в мою сторону — продолжай. Легко!

— Основным «объектом для подражания» у детей в «патриархальной» семье — всегда является её глава. Самец-доминант! Самый авторитетный взрослый, навязывающий свою волю окружающим. Его светлый «образ» — запечатлевается в памяти на заре сознательной жизни и потом бессознательно копируется... Часто — из поколения в поколение... Советская школа — более семидесяти лет, без преувеличения «силком», при неограниченной поддержке тоталитарного государства, свирепо вбивала в учащихся базовые правила бытовой гигиены, санитарии и защиты от микробов...

— Это — ничего не дало, — лязгнул селектор, — Поскольку к первому классу у деточек уже был прочный навык «как надо вести себя за столом».

По образу и подобию «полновластного самца», на глазах у всей семьи жрущего лучшие куски, прямо из общего котла, руками... Обаяние его могучей харизмы — никакая школа, со старыми занудными училками, перебить не могла. Результаты — наблюдаем.

— Мне кажется, в реальности всё сложнее, — поморщился каудильо, — семьи-то разные.

— Конечно, сложнее! — покладисто согласился говорящий ящик, — Вспоминаем сельскую традиционную многодетность, когда «образцом для подражания» для малолеток — служат их собственные старшие братья и сестры, «авторитетные» знакомые во дворе и так далее... Можно добавить изрядный процент тех, кому вообще чужды любые авторитеты. В ком «внутренний бабуин» — рулит изначально... Мы сейчас обсуждаем совокупный итог — 90% процентов современного населения, по типу социализации — являются «вертикалами». Более или менее дрессированными... «Деревенские» — дрессированы хуже. Но именно из них получают лучшие «служаки», беспрекословно выполняющих любые приказы любой власти и почти неспособные к самоорганизации. Тому имеется масса примеров. От типичного поведения русских и советских офицеров «массовой армии образца XX века» в ситуации попадания во вражеское окружение (разбегаются), нравы в отечественных очередях (бестолково толпятся, хитрят или лезут по головам) и тому подобное. Лучше всего их ментальность описывает поговорка «В большой семье не щёлкай клювом».

— Но, ведь должен быть хоть какой-то прогресс! — возмутился каудильо, — Полковник Смирнов, когда инспектирует кухню — руками из кастрюли куски не хватает... А за едой — пользуется столовыми приборами. Да что Смирнов... — даже старшина Варнаков, при всех его странностях — как бы не лучше меня вилку с ножом в руках держит!

От последних слов — Ленка переломилась пополам, скривилась, икнула, кашлянула, вцепилась зубами в кулак, легла грудью на стол и затряслась всем телом от беззвучного хохота...

— Что смешного я сказал? — озадачился Соколов.

— Безусловно, полковника Смирнова, — мягко начал Лев Абрамович, — выдрессировали в академии качественнее, чем совсем уже дикого майора Логинова. Потому, собственно, он и полковник. Вы — просто не в курсе этой истории... Помните, как мы открывали новую столовую в главном корпусе?

— Что-то там было... — задумался каудильо, — Что-то ему сильно не понравилось... То ли занавески из бывших пластиковых мешков на окнах,

то ли похожее на «новогоднее» светодиодное освещение, то ли «музыкальное сопровождение»... А чем плоха музыка Гайдна? Стильно же вышло.

— «Стильно» — ещё слабо сказано! Грянул уже упомянутый «футурошок». У полковника, ага... Он ведь — явился в заведение «общепита», внутренне смирившись с волей руководства и готовый столоваться хоть «по-солдатски», хоть «по-крестьянски». С алюминиевой ложкой за голенищем! А там — у всех на столах салфетки, фарфор, хрусталь, мельхиоровые столовые приборы... как в дорогом ресторане... и Гайдн на закуску...

— И что такого? — не понял главный начальник, — Запасов посуды и салфеток хватит ещё на три таких экспедиции. Лучше бы нормальных бинтов запасли! Бумажки, вместо ваты или тканого перевязочного материала — сущая дрянь.

— Он не помнит... — прокомментировал говорящий ящик, — Узрев диссонанс великолепия обстановки и убогости рациона (грибные хлебцы, неясного происхождения мясо и квашеная черемша), Смирнов высказался афористично — «Гулять, так гулять! Одну на всех тарелку супа, салфетки и десять серебряных ложек...»

— А что вы ему в ответ сказали, помните? — завхоз с удовольствием процитировал, — «Принимать пищу, любить женщин и умирать, при малейшей возможности — будем гордо и красиво!» Люди — услышали и запомнили...

— Стоило обращать внимание на подобную ерунду... Ну, оговорился человек, ради красного словца... Да и какие тут могут быть общие тарелки?

— Обыкновенные, — не принял шутливого тона завхоз, — Типа «общая лохань», как в свинарнике. В современной нам Московии, «ан масс» — примерно так и питаются. Надо лекции посещать. Смирнов, по поводу неизбежной «адаптации к местной культуре» уже не первый раз «оговаривается». У него пунктик... в любой обстановке — не цепляться за принципы, а «примыкать к большинству»... Вы не обратили внимание, а для Смирнова сама мысль, что наши «рядовые» и «работяги» будут каждый день лопать свои убогие пайки из «настоящих сервизов» — потрясение основ мироздания...

— Повторяю, к сущей ерунде цепляетесь... — раздражённо перебил каудильо.

— Это — вовсе не ерунда! Где вас правилам застольного этикета учили? — наконец-то отсмеялась Ленка.

— На языковых курсах — был платный факультатив по хорошим манерам... Я думал — а вдруг, если взаправду загонят в Судан, мне придётся неким образом возвращаться в культурном обществе?

— Понятно! А старшину Варнакова — учила я. Здесь! После того как... Он вам в рот глядит, и если бы позволили — бегал бы за вами на четвереньках и в зубах поноску таскал... Ясно?

— Нет! — жёстко рявкнул каудильо.

— На «гражданке» — Варнаков работал профессиональным убийцей, — ровно и буднично уточнила филологиня, — Как он сам выразился, «забойщиком бригады». Неудачно засветился... Попал «в разработку»... Решил «пару лет отсидеться в армии»... Вы с ним сами поговорите. Не пожалееете.

— В смысле... был киллером? — слегка растерялся каудильо, — Вы серьёзно?

— Если угодно — «мокрушником», — холодно улыбнулась Ленка, — Это старая феня. Вас, гражданин начальник, без малейшей задней мысли, поддерживают очень интересные люди. А поискать, у нас и другие полковники найдутся. С огромным боевым опытом... Если верить средневековым хроникам, нормальный Вольный Город — всегда начинается с того, что «сбежалось на пустое место толпа всякой сволочи»... Кому в феодальной «патриархальности» — дышать нечем... Примите, как данность.

— И причём здесь я? — попытался снизить градус пафоса Соколов, — Чем Смирнов хуже?

— Тем, что прекрасно владея ножом и вилок — прётся в общую столовую с ложкой за голенищем. Априори считая простых людей за быдло — но не сомневаясь в необходимости «затеряться в толпе» ради начальственных хотелок. Конформист... Деревня! Он и из общей миски хлебать согласится...

Каудильо почти привычно поймал взглядом мою скромную персону. М-м-да... Раз речь уж зашла о еде — мой выход.

— И чего вы все так прицепились к сельскому застольному этикету? Люди в деревне, ещё совсем недавно — были поголовно бедные, малокультурные... Как могли, так и питались.

— Так это же выдаёт их с головой! — пусть я повторяю чужие слова, но если граждане захотели знать горькую правду, — Достоверно судить о мыслях и морали конкретных людей имеет смысл только по их конкретным делам. Конечно, можно подвергнуть анализу неистребимую манеру «социалов» всячески уклоняться от личной ответственности. «А что один

я? Я — как все!» Можно вспомнить, что этот же признак — характерная черта мировоззрения «вертикалов», от лорда до раба. Хотя, там «отмазка» изящнее — «за преступления раба отвечает только его господин», как за собаку — отвечает хозяин. Очень неудобно. Социальные инстинкты, точнее «поведенческие архетипы» — вылезают в критических ситуациях. На войне, в драке, во время опасной работы. Вы наверняка сталкивались с мерзкой манерой деревенских нападать «толпой на одного» или их же «круговой порукой» при попытке потом отыскать виновника безобразия? Противно, опасно, а заранее угадать от кого чего ждать — не выходит вообще никак. На вид — люди как люди.

Соколов не ответил, его просто перекошило, как от зубной боли... Молча погнался желваки. Поднял взгляд...

— «Пищевые архетипы» в подобных случаях — идеальный маркер. Едят люди каждый день, а манера и культура еды — «зеркало души». Не побоюсь сказать «коллективной морали» социума. Кто знаком с «пищевой этикой» уголовников?

— «На зоне» — правила простые, — откликнулся селектор, — Чисто мой руки и тарелки с ложками... Кипяти воду... Не ешь из чужой посуды... Общий «запрет по системе» совать в рот что-то упавшее на пол. Отличия от школьного курса гигиены — минимальные. «Зеки» — народ рациональный. Но таки да, за разные «колхозанские привычки» в отношении пищи — «на зоне» бьют! И больно бьют...

— Этика одиночек, — подтвердила Ленка, — В тюрьме и банде каждый 100% отвечает за себя и вынужден считаться с тем, что у всех прочих тоже есть права, — она горько усмехнулась, на секунду-другую постарев вдвое, — Городская жизнь — тянет к себе изгоев и бродяг без рода-племени. Логично было ожидать, что манеры «горожан» (и бандитов) радикально отличаются от «патриархальных».

— Отчего, просто наблюдая как человек ведёт себя за столом, — спрашивали всё же меня, — можно мно-о-ого узнать. Из едока, непроизвольно, лезет на свет «внутренний едок». Думаю, что Варнаков (и не только он один), внимательно присмотревшись, почуял в полковнике какую-то гниль...

— Даже скажу, какую! — тряхнула причёской филологиня, — Пока начальство корчило из себя «культурных» в отрыве от коллектива — ему было всё равно... Помните эпопею с «барской столовой»? Когда мельхиор и хрусталь (вашими стараниями) оказались перед ним самим — парень не колебался ни минуты. Надо учиться жить красиво! И нож изящно переброевал в левую руку...

— А питание всей семьёй, из одной общей миски — морально разлагает? — хмыкнул каудильо, — Чем? Если не заморачиваться насчёт гигиены с санитарией — в чём-то даже умилительно...

— Жратва «из общего корыта» с самого нежного возраста, если вдуматься — важнейший элемент «вертикальной социализации». Калечит человека, делая его скотом, практически не способным к честным и равноправным отношениям. Не более и не менее. Она вбивает в голову детёныша рефлекс, делающие его «хорошо управляемым», но о самоорганизации — можно забыть. В равных себе кадр всегда будет видеть лишь конкурентов или «лохов», которых можно и обязательно надо как-то растолкать локтями, опередить, обмануть, подставить. Сам — никому на слово не поверит и ему — верить нельзя.

— Кажется, где-то это было! Когда мелкий начальник, на какой-нибудь фирме, начинает водить подчинённых в столовую. Они жрут, а он их разглядывает внимательно. А тех, кому этот гипноз поперёк глотки — вскоре увольняет.

— Вы только что сами сформулировали, — опять влезла Ленка, — «Если не заморачиваться гражданскими свободами — так «жизнь по-деревенски», в традициях патриархальной морали — просто умилительна!» Пару-тройку книжонок от Астафьева, Тендрякова и Распутина — я вам всё же подберу. Не глумления ради, а прочищения мозгов для. Моральные уроды, прости господи...

— Скорее лицемеры, — заступлюсь за отечественных прозаиков, — К началу XX века русская «община», это глубоко больной, на глазах гибнущий социум. Они прекрасно понимали — почему. Но, в рамках «сельской этики», называть вещи своими именами — нельзя. «Горькую правду в глаза» — говорить вообще нельзя. «Правды» (как и «истины») для носителей «патриархальной морали» вообще не существует! А если точнее — это то, «что знают все». Причём, «все» — категория особая. Не абы кто, а «уважаемые люди», которых все прочие — слушают и поддакивают...

— Потому, что «неуважительных с обществом» — они сами (!) давным-давно выжили или убили... — буркнула филологиня, — У нормального члена «общины» — нет ни человеческих прав, ни чувства собственного достоинства, ни личного мнения. Ничего! Каждый играет жёстко заданную «роль». Словно куклы в музыкальной табакерке... Вам оно нравится?

— Трудно сказать, — уклонился от ответа Соколов.

— А людям, выросшим в таком «жёстком механическом мире», будь то средневековая деревня, армия, монастырь или замок феодала — нравится,

— Ленка покосилась на меня, — Поскольку пациенты с детства уже «воспитаны общей миской».

— Причём, независимо от заслуг, все рассчитывают по прошествии лет гарантированно занять подобающее «уважаемым людям» место, — вот и я умудрилась вставить словечко, — Страдания наших «деревенщиков», как ни странно — полковнику Смирнову близки и понятны. Вам — нет. Попробуем аналогию. «Срочную» служили? Новобранец начинает жизнь в армии жалким «салагой» и заканчивает — почтенным «дембелем». Никакой демократии, никаких глупостей с правами человека. Механизм настроен жёстко, а всех «несогласных» морально (и физически) уничтожает. Однако, отмучившись «своё», можно безнаказанно мучить других... Что почувствуют «дембеля», обнаружив, что ни безропотных «салаг», ни собственного увольнения в запас — больше не будет?

— Вас послушать, индивидуальная тарелка — символ свободы и «знамя демократии», — устало съязвил каудильо, — В курной избе, у крепостного лапотника — допускаю. Но, среди лордов? Покажите фреску, где рыцари Круглого Стола «в круг» хлебают харчи из общей посуды. Есть же разница между быдлом и благородными людьми?

— Нет никакой между ними разницы! — отфутболила реплику Ленка, — В этом и заключается главный соблазн рабства. Каждый раб, произволом владельца — может дослужиться до господина любого уровня. «Правила игры» — общие. «Доминант» — владелец всего сущего, живого и недвижимого. Своей властью — он распределяет любые ништяки. Главная его задача — как оформить «раздачу» так, чтобы у подчинённых не возникло даже тени чувства собственного достоинства. Справитесь?

— Видел... В зоопарке... Служитель сует в обезьянью клетку тазик корма. Центральной бабуин — выбирает лучшие куски и отфутболивает тазик «электорату». Остальные обезьяны — мгновенно расхватывают содержимое... «Кто не успел — тот опоздал...» Как наперегонки работают ложками при питании из общей тарелки — что-то у классиков читал. Но рыцари?

— «Tarde venientibus ossa!» В переводе с латыни: «Опоздавшим — кости». Жидкая пища — еда простолюдинов. Благородные люди, на званых пирах, кушают мясо. Однако, принцип тот же — все куски на блюде, специально, — Ленка сделала паузу, — разные... Сочные и «мослы»... Большие и маленькие. Чтобы участники трапезы — спешили, толкались, ругались. А кто замешкался или изображал неторопливость в пользовании хозяйской милостью (читай — гордыню) — демонстративно пролетал. Ибо — «Жри, что дают, скотина такая». И быстро!

— Угум... — поддержал спич завхоз, — Щепетильность, в форме уклонения от давки у кормушки — карается. Побрезговал? Не поскакал «на всех четырёх» к раздаче? Теперь — ходи голодным! Да, Галочка умеет подать «материал»...

Жить захочешь, ещё не так раскорячишься. За время вынужденно тесного общения с Львом Абрамовичем по кулинарным и близким к продовольственному обеспечению делам — устала удивляться его «житейскому нюху» и вниманию к совершенно неочевидным мелочам. Вот опять, на пустом месте, он обратил внимание на деталь, существенным образом влияющую на моральный климат коллектива... В столовой нет очереди к раздаче. Как нет самой раздачи. Стандартные порции «сухомятины» просто выложены в общий доступ. И питьевой спирт... Баки с «горячим» — выставлены для самообслуживания посетителей, по принципу «шведского стола». Коммуна! Кажется, в болтовне наступил небольшой перерыв... Можно опять вставить словечко.

— Солидарное общество — это когда каждому гарантирована равная с другими порция. В случае же «общей миски», выгоду получает тот, кто дорвался до еды первым... или — кто быстрее машет ложкой. У нас это запрещено.

— Да понял я, понял, — отмахнулся Соколов, — Кстати, и у нас в МЧС иногда встаёт вопрос о допустимости «пробы» из общего котла для повара во время готовки. Попадаются ухари, которые ныряют ложкой в кастрюлю на всех этапах варки, а «городские» (в вашей терминологии) — пробуют на конечной стадии и после каждой «пробы» ложку тщательно моют. Иногда — вообще не пробуют, готовят строго «по часам и весам». Прямо философия...

— Тут ещё и этика! — добавила Ленка, — Наверное, из общей миски можно есть и строго поровну. Но — при условии, что за столом сидит дедушка. И кто хватает лучший кусок — тому ложкой по лбу!

— У дедушки пасека и яблони? — прищурился каудильо...

— Именно! На пустом голом месте, после очередной «системной катастрофы» — всегда формируются два базовых типа общества. Условно — «патриархальное» (латинское слово «patria» — означает «семья») и «коммунистическое» (латинское слово «commune» — означает «содружество»). Первое — само собой возникает из семейных отношений, со строгой родительской иерархией. Второе — образуется в результате общественного договора между равными... Собрались взрослые люди, стали жить в одном месте. Добавлю, что вольно собраться могли лишь недобитые изгои без роду-племени. Потерявшие всё. Отчего и отношения

между ними — не вполне семейные. В случае соратников Темучина (будущего Чингис-хана) это были бандиты, лишь позднее переименовавшие самих себя в «людей длинной воли». Отбросы тейповой морали! Кстати, семейные отношения Чингис-хан признавал, но абсолютно идеальными — не считал. «Коммунистический» принцип самоорганизации жизни ему был явно ближе. Нравится вам это или нет, но коммунизм — строй, основанный на свободном объединении людей «с общей моралью». Кроме морали их ничто не связывает. А вот «патриархальное» общество сразу (!) повязано родством и прямо вытекающей из него иерархией (старшие, младшие, братья, сваты, ближние, дальние, примачи...). Что накладывает отпечаток. Человек в «патриархальной» системе ценностей — не значит ничего. Поэтому следующий шаг интеграции выглядит оригинально — семьи пытаются объединяться в «общину» (латинское слово «*respublica*» — как раз и означает «община»). Вольные Города (коммуны) и патриархальные деревни со строгой статусной системой внутри и замками лордов сверху (феодализм) возникают естественно и одновременно. Много раз, под разными именами и в разных районах мира. Но, коммунизм — общество изначально свободных, а феодализм — общество изначально зависимых. Никакой принципиальной разницы между лордами и сервами — нет. Единая иерархическая пирамида, где «младшие» в полной власти «старших» и никто не имеет личных прав. Поголовное рабство, так как рабы «высших категорий» — тоже имеют своих рабов. Естественно, что каждое из этих обществ пытается воспроизводить себя. Еда из «общей миски» — основополагающий ритуал «патриархальной семьи». Еда из отдельной посуды — обычная норма для коммуны. Не настолько в ней люди близки, чтобы каждый день радостно хлебать соседские слюни. Тот и другой вариант питания — имеет важное воспитательное значение. Теоретически, сама по себе, ни еда из «общей миски», ни еда из отдельной посуды — чем-то предосудительным не является. Однако, застольный этикет — индикатор «типа социализации». Признак, отличающий «городского» (члена коммуны) от «деревенского» (члена «патриархальной» общины). Заодно провокация. «Селюк» частенько норовит «городскому» на тарелку свою тарелку бросить — «шоб чистоплюй от народа не обособлялся»... А «городского», от одной картинки «патриархальной сельской трапезы из общей посуды» — в свою очередь искренне тянет блевать. Так понятно?

— Подобная шутка и мне встречалась. Как-то сидим в столовке, а эту вроде бы Люся звали... Кто-то рассказывал: «Приехал к папе на дачу дружок его, а я-то — слив диких наелся. Ну, и папа мне газетку дал —

давай, сынок, на газетку! Ой, говорю, а тут нарисован какой-то дядя... И тут папин товарищ — давай, Серрёжк, прямо на дядю! И тут бабушка — да что ты, Лёня, это же портрет Брежнева! И они с папой хором — давай, сынок, прямо на Брежнева!», и тут Люся встаёт из-за стола, «Я пойду посуду помою». И тогда ей — тарелку сверху: «И мою тоже помой!»

— Общество равных, — селектор никак не успокоится.

— Да не совсем... Тот папин приятель вроде в школе преподавал... Кажется, географию, да. Школьники от него с ума сходили — виданное ли дело, дальние страны! Рассказчик, видать, хороший. Ну и — шутник, не отнять! А тарелка прилетела от кого-то другого совсем, собранно-сдержанный такой паренёк, уж он взводом командовал...

— Желаете полного перечисления «духовных скреп» типичного «патриархального» общества? У писателей-деревенщиков оно развёрнуто (хотя и иносказательно). Могу короче. Во-первых, каждый «крещёный общей лоханью» — инстинктивный манипулятор. Говорит одно, делает другое и думает третье... Кому-то «деревенская хитрость» может казаться умильной. Однако, сами подумайте, есть ли смысл заводить дела с человеком который, по определению — недоговороспособен и неблагодарен? Стоит ли поворачиваться к нему спиной? Во-вторых, для персон с «вертикальным» типом социализации (а иных «общая лохань» воспитать не может) — характерно полное безразличие к правам других людей. И это не «аморальность», как ныне принято считать. Это — тоже мораль! Попробуйте, на досуге, сами отыскать разницу между куртуазным «правом первой ночи» и вульгарным деревенским «снохачеством». Принцип-то един — «местные самки принадлежат в первую очередь доминанту». Он древний, как сама аграрная цивилизация. Доминанту же — принадлежат жизнь и смерть всех домочадцев. И только попробуй вякнуть против... «Владение рабом или членом фамилии», согласно древнеримской юриспруденции (унаследованной Средневековьем) — это не «право», это «факт».

— Так это когда было... — протянул Соколов.

— Если у нас, то по историческим меркам — буквально вчера! — подключилась Ленка, — «Поднятую целину» — в школе проходили? Как на глазах у всей семьи Яков Лукич заморил голодом и жаждой собственную мать — помните? Это 30-е годы XX века, если чо... Дедушка полковника Смирнова — прямиком оттуда. Старательный провинциальный карьерист. В армии и спецслужбах — таких как он ценят и продвигают... Опора режима! Это для вас власть — не больше чем «инструмент» решения общественно-важных задач. Попользовался, положил на место и вымыл

руки с мылом... А «вертикальная» психология — постоянно пытается превратить власть в личный (в идеале наследуемый) «статусный символ», главный инструмент для беспощадного подавления неугодных.

— Галина? — каудильо, как всякий живой человек, не хочет верить в плохие новости... Или — «старости»? — В «Поднятой целине» действительно такое есть? Я в школе сочинения по хрестоматии писал... Не помню.

— Самое начало второго тома... Картинка с натуры... Читала разные социологические исследования. Сравнения нашего «дореволюционного», «довоенного» и «послевоенного» отечественного народного фольклора, на предмет отношения большинства населения к физическому насилию и чужой свободе. Всё печально. Для 90% отечественного населения венец «патриархальной» житейской мудрости, это — «За битого двух небитых дают, да ещё и не берут» или «Я начальник — ты дурак! Ты начальник? Я дурак!». Власть доминанта — в «патриархальной» системе ценностей — абсолютная. Куда там жалким «помазанникам божьим». Шолохов просто напомнил то, о чём всего сто лет назад знали все: жизнь человека в «патриархальной» системе ценностей — вещь эфемерная. Пока полезен — живи. Стал ненужен и бесполезен — не живи. Никакого благородства и гуманизма. Старики, женщины и дети — идут «под нож» первыми.

— Я процитирую, — чужим глуховатым голосом отозвалась Ленка, — Вам надо...

— «...Яков Лукич тяжело поднялся, снял с сундука небольшой замок, осторожно прошёл в тёплые сени и замкнул дверь горенки, где была его мать.

Старуха услышала шаги. Давным-давно она привыкла узнавать его по шагам...

Вот и теперь, заслышав его шаги, она спросила глуховатым, старушечьим голосом:

— Яша, это ты?

Сын не отозвался ей. Он постоял возле двери и вышел во двор, почему-то ускорив шаги. Сквозь дремоту старуха подумала: «Хорошего казака я родила и доброго хозяина, слава богу, вырастила! Все спят, а он на баз пошёл, по хозяйству хлопочет». И горделивая материнская улыбка слегка тронула её бесцветные, высохшие губы...

С этой ночи в доме стало плохо...

Старуха — немощная и бессильная — всё же жила; она просила хоть кусочек хлеба, хоть глоток воды, и Яков Лукич, крадучись проходя по сенцам, слышал её задавленный и почти немой шёпот:

— Яшенька мой! Сыночек родимый! За что же?! Хучь воды-то дайте!

...В просторном курене все домашние избегали бывать. Семён с женой и дневали и ночевали во дворе, а жена Якова Лукича, если хозяйственная нужда заставляла её бывать в доме, выходила, трясясь от рыданий. Но когда к концу вторых суток сели за стол ужинать и Яков Лукич после долгого безмолвия сказал: «Давайте пока это время переживём тут, в летней стряпке» — Семён вздрогнул всем телом, поднялся из-за стола, качнулся, как от толчка, и вышел...

...На четвёртый день в доме стало тихо. Яков Лукич дрожащими пальцами снял замок, вместе с женой вошёл в горенку, где когда-то жила его мать. Старуха лежала на полу около порога, и случайно забытая на лежанке ещё с зимних времён старая кожаная рукавица была изжёвана её беззубыми дёснами... А водой она, судя по всему, пробавлялась, находя её на подоконнике, где сквозь прорезь ставни перепадал и лёгкий, почти незаметный для глаза и слуха дождь и, может быть, ложилась в это туманное лето роса...

Подруги покойницы обмыли её сухонькое, сморщенное тело, обрядили, поплакали, но на похоронах не было человека, который плакал бы так горько и безутешно, как Яков Лукич...»

— Примерно так, — продолжила филологиня нормальным голосом, — выглядит на практике «деревенская духовность»... Она по всему миру одинаковая, кстати... Фильм «Легенда о Нараяме» смотрели? И учтите, что если бы Яков Лукич принял решение убить другого (!) члена семьи — то старушка-мать точно так же восприняла бы это, как должное. Сидела бы за столом, пила и кушала, прислушиваясь, как рядом, запертый в комнате, мучительно умирает от голода и жажды живой человек. Родная кровь (!), что важно дополнительно подчеркнуть. Вовсе не чужак. У виктора Дольника данная особенность «патриархальной морали» — подчёркивается специально. «Да, они её убили. Но ведь не съели!»

— Есть такое дело, — поёжился Лев Абрамович, — Попадались воспоминания про работу операторов немецких «душегубок». По инструкции — полагалось подавать в салон выхлопной газ (окись углерода) по чуть-чуть, чтобы казнимые незаметно теряли сознания, но не пугались, не бесновались и не портили сиденья с обшивкой. Мало кто знает, что большинство «душегубок» — были «транспортом двойного назначения». Их в основном применяли для повседневной перевозки обычных людей... Так вот, замечено, что «сельские» по происхождению водители-эсэсовцы (в особенности, бывшие советские пленные с юго-запада СССР, украинцы и выходцы из казачьих районов) — соблюдали упомянутое правило чётко.

Выставляли минимальную подачу и потом — с интересом наблюдали за происходящим внутри, через окошечко кабины. Зато «городские», в нарушение любых инструкций (и наплевав на угрозу дисциплинарного взыскания) — сразу же давали «полный газ». Чтобы «самим потом не мучаться». Угрызения совести — свойственны далеко не всем.

— Как замечал О'Генри — «Аграрии часто демонстрируют полное единодушие в зверском отношении к себе подобным», — подвёл итог Соколов, — И полная покорность судьбе. Безблагодатно-с...

— Из чего следует, — прокашлял селектор, — что для подавляющего большинства людей, «свобода, равенство и братство» — были и до сих пор остаются пустым звуком. А уж если попытаться сформулировать сущность понятия «справедливость»... — динамик надсадно захрипел, — Я хоть и горожанин, но с деревенскими корнями. Приезжая в детстве к родне — не мог понять и принять принцип «быть как все»... то есть «не высовывайся». Деревенское «общество», тщательно — «не таких» отслеживало... и карало. Избить пацана-горожанина силами деревенских пацанов... или выкосить ночью грядки огурцов у единственного в деревне деда, решившегося их посадить... вломиться в дом к молодой одинокой бабёнке для того чтобы не только изнасиловать, но и выпороть за страшную вину — «гуляла с командировочным», вместо траханья исключительно «со своими» — норма жизни. Делались исключения для председателя, агронома и ветеринара — они начальство. А начальство подобное принимало как должное. Разве справедливо работяге иметь заработок больший, чем у его же руководителя? Даже, когда работяга работает по 16 часов в сутки, производя необходимейший сверх-дефицитный продукт? Ему «больше всех надо» или он себя лучше других считает? Перебьётся! Заработанное — изъять и распределить среди более достойных! Причём, даже не в пользу руководства, а накинуть, например, «премию» заслуженной доярке 70-летнего возраста — типа, старость уважать надо! И пусть только попробует возразить... Со свету сживут! — новый приступ кашля, — Много позже я узнал главный принцип «артельного» труда — хороший работник, сделал свою норму, ждёт работников поплотше. Попав на завод, увидел ту же систему — пусть со многими оговорками и допусками. «Общество» — на страже равноправия (в смысле положенного шестка для каждого сверчка). Вплоть до снижения «расценок» для всего коллектива, при обнаружении таланта, способного превышать общие «нормы» в разы. Изобретатели и рационализаторы для подобного социума — враждебны. Зато присказка «Не в том беда, что корова сдохла, — а в том, что у соседа жива!» — не сказка, а жестокие страдания обиженной деревенщины. Эта песнь у нас

стоном зовётся! А Леночке огромное мерси, за цитатку... Могучая цитатка. Признаться, сам запамятовал. У вас она откуда? В школе ведь «Поднятую целину» — отменили?

— Аргумент... — неохотно откликнулась филологиня, — На литературном семинаре — пересеклась с Василием Беловым. Он там с юмором рассказывал, как они вместе с Шукшиным боролись против женского равноправия. И задала вопрос. Почему, среди «деревенщиков» — нет ни одной женщины? Ну, вы представляете... А он, мне не моргнув глазом, ответил — потому, что все мы отлично помним, где бабье место. А вы, «городские» — это, кажется, забываете! И посоветовал читать Шолохова, как наследие классиков. А современный государственный строй — обозвал, знаете как? «Бабо-центризм»...

Глава 43. Ноги на стол, господа офицеры!

На этот раз каудильо проняло. Выражаясь пошлым стилем позапрошлого века, «до самой глубины нутра»...

— Это... — обвёл он собрание глазами, будто увидел в первый раз, — Чем мы тут вообще занимаемся?

— Реконструируем «психологический портрет» современного российского офицера, естественно, — изящно пожала плечами Ленка, — В конкретной привязке к личности вашего зама, полковника Смирнова. Решаем, чего от него следует ждать и отчего он вообще, последнее время, такой «энергичный и загадочный». Понравилось?

— Обалдеть! — выплюнул гражданин начальник, — Вылили, на разок оступившегося человека, тридцать три бочки дерьма и теперь довольны. Подумаешь — его воспитывал сельский дедушка... Подумаешь — провинциал...

— Вячеслав Андреевич, — ожил говорящий ящик, — Вот вы считаете, кандидатуру Смирнова, как начальника Проекта «Остров», утверждали на самом верху? Взвешивали на аптечных весах его достоинства-недостатки?

— Конечно, — не нашёл что возразить Ахинееву каудильо, — Как говорили — добро дал сам министр обороны.

— И кто у нас, в последнее время, министры обороны? При ком — прожжённые предатели и карьеристы сумели сделать головокружительные карьеры? Вам ведь, всё готовенькое, буквально в рот положили! Реванш 1991 года — возник не на голом месте. Его корни, его главная «идея» — они там... В морально раздавленном «городской культурой», но ничего не понявшем, ничего не забывшем и ничего не простившем «патриархальном селе», затаившем на «сильно идейных» лютую злобу. До сих пор, устами «деревенщиков», люто тоскующих о «почтении к старшим и уважительности» (читай — ничем не ограниченном личном произволе доморощенных «патриархов»), рекламируется «возврат к истокам». Типа — «народ, айда назад, в родные пещеры»... Леночка, а моя информационная записка — у вас?

Филологиня нырнула рукой в нагрудный карман и выложила на стол перед Соколовым сложенную вчетверо бумажку. Тот, развернув и мимолётно взглянув — передвинул её в мою сторону... Хорошо, посмотрю... М-м-мдя! Ну, что тут сказать? Нету слов, одни слюни!

Ельцин Борис Николаевич. Президент России. Родился — 01.02.1931

года, в семье раскулаченного. Место рождения — село Бутка, Буткинского района Уральской области.

Грачёв Павел Сергеевич. Первый министр обороны новой России. Родился — 27.12.1947 года. Место рождения — деревня Рвы Ленинского района Тульской области, в семье слесаря и доярки.

Родионов Игорь Николаевич. Второй министр обороны новой России. Родился — 01.12.1936 года. Место рождения — село Куракино Саратовской области, в семье потомственных крестьян.

Сергеев Игорь Дмитриевич. Третий министр обороны новой России. Родился — 20.04.1938 года. Место рождения — село Верхнее, Ворошиловградской (ныне Луганской) области Украинской ССР...

Однако... Яблочко от яблони, так сказать... Сроду о таких вещах не задумывалась. А вот народ — просёк... И что?

— Про основы «деревенской морали» вам уже растолковали? — вкрадчиво осведомился говорящий ящик, — И что за упыри вырастают из таких вот «провинциальных карьеристов»? Кто за вас выводы делать будет?

— У меня, от ваших умозаключений — уже голова кругом... — совершенно по-детски пожаловался каудильо.

— Ладно, продолжу цитировать классиков военной мысли, — снизошёл далёкий Ахинеев, — «Из «деревенских» — выходят скверные солдаты и безинициативные боевые командиры, но очень хорошие службисты и каратели мирного времени...» Выше головы не прыгнешь! Советская армия, после войны — последний крупный «заповедник феодализма» в СССР. Клоака... Сначала — дерьмо там копилось. Потом — почуяло вождя. Ельцин, по их «сельюковским» понятиям — это же «настоящий мужик», природный доминант! А что пьёт, как лошадь — так кто у нас не пьёт? Поздравляю с обретением ценного кадра!

— С чем? — из Соколова словно выпустили воздух. То ли устал, то ли доканалы мы его своими домыслами...

— Я... мы... — поправился невидимый оратор, — пытаемся вам дать полный разворот ситуации. «Безо всяческих прикрас»... и с рабочими рецептами, как в аналогичных случаях поступали добившиеся успеха. В 1918 году, взяв власть, большевики получили «в нагрузку» не народ, состоящий из ангелов, а вот такое... И честно работали с тем, что есть, 70 лет, пытаясь создать «общество аристократов». Это были великий труд и подвиг, но попутно — колоссальная трагедия. Разом «ломали через колено» больше ста миллионов взрослых (!), состоявшихся в какой-то степени людей. Из дикого феодализма Россию за советское время удалось выдернуть. Точнее выгнать. Однако, остались гнойники, в первую очередь

армия, «органы», партия и «номенклатура». Аграрное общество формирует совершенно определённый тип людей «патриархальной морали». И воспроизводит его тысячи лет... Изменить данную мораль на некую другую — задача, сравнимая с Неолитической Революцией. Мы — живём как раз в такой период. Как раз «в эпоху перемен», да-да... Создаём общество с принципиально новой «продовольственной базой». Лично нам, ни сельское хозяйство (в его привычном виде), ни «крестьяне» — больше не нужны. Со всеми вытекающими из сего факта выводами. «Жопастряслась» — и нет их. Не стало. «Писатели-деревенщики» — почуяли «тенденцию» первыми... и взвыли. По-человечески — оно понятно. С моральной точки зрения — ни чуточки не жалко. Ни их самих, ни их «деревенской морали». Только у нас — другая проблема. Плющит и тарашит «господ российских офицеров». По сходной причине. Ни армия, ни государство, в том виде, как они привыкли и которые сложились за последние тысячелетия — нам совершенно ни к чему. Ни сейчас, ни в обозримом будущем... А Смирнов — он кто угодно, но только не дурак. Реакцию — наблюдаем...

— Аполитично рассуждаете! — подал голос Лев Абрамович, — Вы, словно, прости господи, безродный космополит-марксист из позапрошлого века, которому ничто русское не дорого. Вот даже я, простой одесский еврей...

— Именно, — слегка ожил каудильо, — Должно быть на свете что-то святое? Родина, например... Смирнов — именуется патриотом-державником. Так сказать — любит Россию в любом виде. Вот, послушайте: «Бездуховность — это крах!»

— Обижаетесь, начальник! — откликнулся селектор, — Я не историк... Вообще, никаким боком... и даже не филолог... Но с японской историей, например, немного знаком. Так вот, можно сколько угодно ужасаться «свинцовым мерзостям» России, только вот почитав жизнеописания разных там Оду Нобунагу... или проделки персонажей типа Токугавы и его друзей... Пот ушанкой промокал, насколько крепко у них там был «вопрос поставлен»... После такого чтения — история России, включая наиболее лютые времена (!), смотрится безобидными детскими комиксами про добродушных бородатых пацанов. Хотя, особого восторга — не вызывает... И желания целоваться с современными «московитами» — тоже...

— О патриотизме — я отдельно скажу, — чуть поджала губы Ленка, — Он — особая тема.

— Я в обобщённом смысле, — чуть сдал назад Соколов, — Должна же

быть у военных какая-то «великая цель»? Кроме пенсии в 45 лет? Идея, настолько близкая и родная, что самый закоренелый в патриархальной дикости «сельюк», — тут он поморщился, — ради неё — сиганёт под танк с последней гранатой?

Ленка согнулась над столом, закусила кулак и, не произнося не звука — затряслась всем телом так, что в шкафчике, к которому она привалилась, начали тихонько звякать пробирки... Лев Абрамович неодобрительно на неё покосился, потом смерил каудилью особо многоопытным еврейским взглядом, глубоко вздохнул и отозвался:

— Вы думаете, что у ментального гибрида Якова Лукича и барона Бертрана де Борна вдруг завелось в душе что-то святое только потому, что к ему на плечи пришили полосатые картонки со звёздочками? Поверьте слову уже довольно пожилого химика — с такими этого не может быть ни разу, вообще, от слова совсем... И сдаётся мне, что на доказательство вам этой «теоремы», мы зря истратили совершенно чудесную зимнюю ночь. «Русский офицер мирного времени» — это не профессия, а диагноз...

— Галина? — снова мой выход...

— Видите ли... — очень трудно словами объяснять вещи, которые сама понимаю скорее интуитивно, — Идеи, за которую от чистой души, отдаст свою жизнь человекообразный «доминант» — не существует в природе. Нет такой опции в программе! И личную инициативу, и готовность нести личную ответственность из «сельюка-карьериста» выбивают в далёком голожопом детстве. Отчего потом они так успешны... Заметных административных высот в «системе» — достигают самые искусные манипуляторы, но никак не герои и не энтузиасты... Просто любой «офицер мирного времени», по своей социальной роли — назначен «изображать героя». Ну, так оно во всех пособиях по прикладной психологии написано... В реальности, от любой опасности для себя — «сельюк» яростно уклоняется. Вспоминаем сталинский приказ № 270 и шок, который он вызвал... Какая ещё моральная ответственность? Вопль «Я — ни в чём не виноват! Я выполнял приказ! У меня подчинённые есть, вот они — обязаны...» — обыденная реальность. В то же время имеются вещи, за которые такой «офицер» готов убить... или послать на смерть других... Это — личная власть, почести и безнаказанность...

— Bertran de Born, — подняла голову Ленка, — жил в разгар эпохи Крестовых Походов, Всю жизнь воспевал «рыцарскую» доблесть, подвиги и сражения. Но сам в Крестовом Походе — не был ни разу. Ещё он прославлял честь и верность, но изменял своим покровителям при каждом удобном случае, а затем снова втирался в доверие... Средневековая

«рыцарская этика» — фальшива и ненатуральна, как любительская театральная постановка. Включая отношения «лордов» с высшими «доминантами» и богом... Фокус, когда перед самой смертью феодала (всю жизнь грабившего и убивавшего), наспех «постригают в монахи» и облачают в рясу — прелестный образчик такой «деревенской хитрости». Бога (вездесущего и всеведующего!), оказывается, совсем нетрудно обмануть простым переодеванием! А монахам — прощаются все грехи «мирской» жизни и автоматически даруется царство небесное... Думаете, Яков Лукич просто так, от плохого воспитания, заморил свою же родную мать голодом и жаждой? Мог бы быстро задушить подушкой... Мужик бывалый, воевавший, рука бы не дрогнула. Он ведь — тоже хотел обмануть бога! По деревенски... «А я тут ни при чём... А я — слова грубого не сказал, пальцем её не тронул. Она — сама умерла, вот!» Христиане, обнять и плакать... У полковника Смирнова, в послужном списке, три эпизода «измены Присяге» и два эпизода «измены Родине»... На что вы надеетесь?

— Хоть что-то позитивное я сегодня услышу? — тяжело вздохнул каудильо, с надеждой повернувшись ко мне... Зря! Я могу только дополнить... Например — рассказать, как «богобоязненные православные казаки», сто лет назад, ударно разворовывали стройматериалы для своего же войскового собора в Новочеркасске... Скорее всего, не забывая вовремя креститься и посещать церковные службы.

— Попробуйте глянуть на ситуацию отстранённо... Всё повторяется! В прошлом веке — «селяне», воспользовавшись голодом и разрухой Гражданской войны, построили «коммунизм для себя». От бедности — кривой, косой и придурковатый. Но, на фоне «города» — более-менее жизнеспособный. Собственно говоря, тогда, устремления «сельского» и «городского» населения страны — отразили друг друга, словно в кривом зеркале. Сперва «город» грабил деревню войной, реквизициями и вооружёнными продотрядами. Потом — «ножницами цен»... А «деревня» — грабила «город» якобы «мирной» спекуляцией продуктами питания. «Мирной» — она была в кавычках. Рядом-то — маячила голодная смерть. Не менее реальная, чем боевое оружие в руках «городских заготовителей», вычищающих деревенские амбары. И каждая сторона — считала себя «правой», стремясь силой навязать свою «хитрую правду» оппонентам...

— У каждого человека — своя собственная правда... — поддакнул завхоз. В чём беда...

— Вечно нищее, вечно голодное и одетое в лохмотья русское село, с 1918 по 1928 год — оказалось сильнее «города». Просто потому, что могло обойтись без городских товаров (которые тупо перестали производить).

Потому, что реально без них обошлось. Домотканой одеждой, самодельной посудой, кустарной ковкой и прочим рукодельем. Едва завершилась Гражданская Война (внешней угрозой спаявшая непрочный союз рабочих и крестьян), как «деревня» посчитала «город» вообще лишним на этой земле, не видя ничего трагического даже в его возможной гибели. Пример «солидарности трудящихся» — в полный рост... Для средневековых народных восстаний, кстати — крайне характерный... Под шумок борьбы с угнетением, «город» и «деревня» пытались унасекомить друг друга с незапамятных времён... Однако, наш «город», в начале 20-х годов — выжил. Трудно, но взял верх... И тогда «селюки» — сами устремились из родных мест, с простодушным намерением «устроиться получше». Любой ценой «примкнуть к очередным победителям». Вот вам и вся «деревенская мораль». Наступают немцы — перебегаем к немцам... Наступают «белые» — перебегаем к «белым»... Наступают «красные» — перебегаем к «красным»... Опять наступают «немцы» — снова перебегаем к ним. Патриоты собственного брюха, в каком-то смысле — «тоже почти патриоты». Лишь бы прибиться к «тёплому месту и непыльной работе».

— «Главное — вовремя сменить цвет!» — как принцип жизни?

— Во времена Французской Революции данный тип людей звали «болото». Расчитывать на какие-то их «моральные принципы» — глупо. Но использовать — вполне... Наполеон, например — смог... И «большевики» тоже смогли... и потом нацисты с националистами... А вот Троцкий — не смог.

— Есть какой-то секрет?

— Ага! — заговорщически ухмыльнулась Ленка, — Все великие революционеры, стремясь к идеалам — наступают на одни и те же грабли... Меряют людей «по себе». Насильно тащат «к добру и свету» широкие массы обывателей, которых от разговоров о «высоких материях» клонит ко сну. Нет бы, для начала, поинтересоваться у «наличного электората» — а чего вам, ребята, самим-то хочется? И по итогам — хоть чуть-чуть откорректировать свои «великие» планы в сторону реальности. А потом дико удивляются, обнаружив, что пока они геройствовали, «болото» — везде пролезло, заняло видные посты и уже само диктует недавним пламенным революционерам «правильную политику». А кто упёрся — убивает...

— Первый маршал Франции — пример редчайшего исключения?

— Не очень, но в принципе — да... Сравнимых по масштабу гениев, сумевших подмять и использовать «болото» в своих интересах, в мировой истории — можно пересчитать по пальцам. Трое из них, Ленин, Сталин и

Гитлер — жили в XX веке. Начнём по порядку. Вы вот сказали, что Смирнов — «патриот»... А что оно за зверь такой?

— Ну... — чуть замялся каудильо, — Я тут общался... Сам-то полковник, определённо считает себя «имперцем», служащим великой и могучей державе. Думаю, что «патриот» с «имперцем», в его понимании — приблизительно синонимы... Когда произносим «Родина» — подразумеваем «Империя»...

— Надо же! — Ленка иронически подняла бровь, — А во всех словарях, «империя» — это не страна, а «форма правления». По-простому — военная диктатура. Политический режим, при котором страной рулит армейская когорта. «Гориллы в погонах», словно в зачуханных «банановых республиках» Латинской Америки. «Император», в исходном латинском значении, лишь «военный вождь», под предлогом войны получивший всю полноту власти. Всё! Короче, «имперец» — синоним не «патриота», а «фашиста». Деятель, ведущий себя в своей стране, как иностранный оккупант. Собственно, в Древнем Риме — так и формулировали. «Империя» — не более чем организация особого режима вооружённого правления, надёжно обеспечивающая «внутреннюю оккупацию». Добро пожаловать в концлагерь...

Повисла неловкая тишина... В вопросах языкознания, филологине — палец в рот не клади. Это не её родной кулак — сразу откусит по локоть! Напрасно гражданин начальник ступил на зыбкую почву идеологии...

— «Патриотизм», — снизошла она до объяснения, — слово греческое. В буквальном смысле означает «любовь к родным местам». Деревне или полису. Месту, где человек родился и вырос. Не более! Если ребёночка в нежном возрасте возили с места на место, то «патриот» из него никак не вырастает. На этом месте — у него «дырка» в мозгах... Природа протестует! Отчего, людям «кочевых профессий», причём не только в древнем мире, а и ещё относительно недавно в Европе с Америкой — отказывали в гражданских правах, как «апатридам». Читай, подозрительным типам, лишённым «чувства Родины»... Точно зная, что ни под какой танк они «за Родину» — с гранатой прыгать не станут... а с поля боя — сбегут первыми... Внутренняя мотивация воевать за «родную страну» — вообще отсутствует.

— Легко догадаться, что человек, которого всё детство протаскали то в Москву, то к деду в провинцию, то по местам отцовской службы, — ожил селектор, — «патриотом» в древнегреческом смысле — тоже быть не может. Там, как в песне — «Мой адрес — не дом и не улица, мой адрес — Советский Союз». Поощряя «офицерские династии» — власти СССР сами

отдали руководство советской армией в руки потомственных «апатридов»... Что характерно — с «деревенским менталитетом». Ловким провинциальным карьеристам «мирного времени». По сходной причине, в своё время, заживо и морально сгнил Древний Рим.

— Поддерживаю! Именно в Древнем Риме, времён «поздней Республики», обнаружили, что его армия сохраняет верность не «народу Рима» (как можно было предполагать), и даже не Республике, а только своим собственным вождям и «военному сословию». Вот за «вождя», по латыни «императора» — легионеры охотно шли на смерть... — у Ленки загорелись глаза, — Для воспитанных в «патриархальной» традиции «апатридов», людей без «чувства Родины» — тот был натуральный царь, бог и свет в окошке.

— Судя по поведению Смирнова, — горько ухмыльнулся каудильо, — по его мерке, лично я — на «императора» не тяну? Так, князёк из захудалых... А связи — нет... Москва — далеко...

— Во всяком случае, радостно и добровольно умирать за вас — Смирнов не собирается. А другой «духовной опоры» достаточного крупного калибра рядом не видно, — тактично добавил завхоз.

— Открыто обсуждать «проблему апатридов» при Союзе было не принято, — продолжила Ленка, — Тем не менее, в художественной форме, примерно к 70-м годам прошлого века, «ы-ымперская идея» среди «профессиональных» советских военных вполне созрела и выразилась в культовой кинокартине «Офицеры». Инициатором создания которой стал тогдашний министр обороны СССР — Андрей Гречко. Фраза «Есть такая профессия — Родину защищать» — первоначально была высказана именно им.

— До самого святого дотянулись... Разве «Офицеры» плохой фильм? — с вопросительной интонацией протянул каудильо.

— Скорее «знаковый», — не поддержала тона Ленка, — В культурном смысле, «Офицеры» — первый аккорд похоронного марша по ещё бодрой и могучей стране. Сигнал осознания «корпоративного интереса» сословием его будущих могильщиков... Помните бесстыжий конформизм советских офицеров в декабре 1991 года, когда отменяли Союз? Для личной защиты годами, поминутно, к месту и не к месту поминаемой «любимой Родины» — ни один из из «военных профессионалов» не ударил палец о палец. Такое — нельзя понять или простить, это надо просто запомнить...

— Что именно?

— Ещё античные авторы прямо указывали, что «любовь к Родине» (как и вообще всякая любовь) — дело глубоко личное. Нормальные люди о

своей любви молчат. Им неудобно пачкать высокие чувства словами... Горло перехватывает. Умереть за Родину они готовы. Но вот публично болтать «про любовь к Родине» — способны исключительно «апатриды». Сами они никакого «патриотизма» не ощущают, меряют окружающих «по себе» и думают, что «любить Родину» можно «научить»... или заставить силой. На данном моменте, кстати, погорело в 17-м Временное Правительство. Мобилизованные деревенские мужики, сидя в окопах Первой Мировой, виртуозного краснобайства Керенского — просто не поняли... А вот крепко стоящие на земле «большевики» — сразу нашли для них простые и правильные слова.

— Что значит — «нельзя научить»? — удивился Соколов, — Ведь учат! В школе и потом.

— Элементарно! — откликнулся селектор, — В основе «чувства патриотизма» — лежит древняя биологическая программа. «Территориальный инстинкт». Накануне полового созревания, в 13–14 лет, у подростка словно «открывается окошко» и происходит «запечатлевание» окружающей местности. Потом — эти пейзажи, запахи и звуки он воспринимает, как «Родину». Если условия для «импринтинга» неподходящие (например, частые переезды или просто нестерпимо отвратительная жизнь) — то «окошко закрывается» без отклика в душе и вырастает «апатрид». Будущее «перекаати-поле» или «человек мира». К такому — нужен совершенно другой подход. Как справедливо сказано «У пролетариата нет Отечества!» маршал Советского Союза Гречко — про указанную подробность — наверняка знал «по службе», получше многих и многих. По своему собственному опыту «апатрида», в том числе. Однако, сознательно врал...

— Точно? — ух, сколько сарказма... Видимо редко последнее время Соколов словесно пересекался с Ахинеевым.

— Леночка... — тоном делающего подсечку рыбака осведомился говорящий ящик, — Где моя информационная записка?

Смятая было за ненадобностью бумажка перекочевала в громадные лапы каудильо. Что-то ему там си-и-ильно не понравилось... Даже засопел. И раздражённым щелчком отправил «документ» обратно. Ну-ка, и мы почитаем... Ого, сколько там всякого!

Гречко Андрей Антонович. Министр Обороны СССР с 1967 по 1976 год. Родился — 17 октября 1903 года в слободе Голодаевка... (значащий топоним, однако)

...ныне село Куйбышево, Куйбышевского района, Ростовской

области, младший 13-й ребёнок в крестьянской семье...
Украинец...

(классический «селюк» и, судя по сверхуспешной дальнейшей карьере — «вертикально социализированный». Что ещё?)

...В рядах Красной Армии — с 1919 года.

(удрал воевать в 16 лет, нахлебавшись прелестей жизни в родной Голодаевке)

...Участник Польского похода 1920 года. Закончил войну рядовым...

(читай, особых военных талантов — не обнаружил, такой же примерно пацан Гайдар, к своим 16 годам — уже командовал полком, но «слишком идейного» товарища Голикова — из РККА выпнули, а вот этого...)

...После Гражданской войны, по личной рекомендации С. М. Будённого...

(однако!)

...зачислен в кавалерийскую школу, которую окончил в 1926 году. Первая должность после её окончания — взводный.

(ещё более забавно, героев и энтузиастов Гражданской войны — вышибают «в запас», особо «идейных» или просто энергичных — потихоньку отстреливают, а ничем себя не проявивший, читай бездарный товарищ «из низов» — тем временем ухитряется приобрести знакомство «в самых верхах» и не просто остаться «кадровым военным», но и начать стремительный карьерный рост... в мирное время...)

...С октября 1938 года — начальник штаба Особой кавалерийской дивизии БОВО.

(м-мдя... нехило так прыгнул бесперспективный рядовой по служебной лестнице, всего-то за 12 лет...)

...Участвовал в походе на Западную Белоруссию в сентябре 1939 года... Награждён...

(...ну и крыса! Всю Отечественную войну — на штабных должностях. Ни одной «боевой» награды, ни одной свистнувшей рядом фашистской пули, но зато послевоенные достижения намекают...)

...Подавлял Июньское восстание в ГДР 1953 года... Чехословацкий мятеж 1968 года...

(в общем логично, кадр рвался в армию ради «статуса красноармейца» и перспективы когда-то стать большим

начальником, чего «младшему» в огромной семье — не светило совершенно. Так что «хату покинул, пошёл воевать» — ещё совпадает, а вот «чтоб землю в Гренаде крестьянам отдать» — уже совершенно не... Ну, что же, холуй с карателем из него получились... Жизнь удалась!)

...Фанат ЦСКА, увлечённый футбольный болельщик...

(культура-с, «деревенщина», как следовало ожидать, небось и в домино поигрывал...)

...Всеми сослуживцами описывался, как равнодушный к подчинённым надменный человек, считавший, что «мне всё дозволено и всё можно» и равных отношений — ни с кем не поддерживавший...

(наивные, а чего они ещё ожидали от селюка-военачальника с подобной биографией?)

Короче, типичный раннесоветский «выдвиженец», «солдат партии» и «винтик режима». Как говорят про таких деятелей — «От Ильича до Ильича без страха и паралича». Можно вернуть записку Ленке — пусть она тоже освежит память...

— Что теперь скажете? — на том конце провода Ахинеев дождался, когда мы перестанем шелестеть бумагой.

— Повторяю, чем вам фильм-то не угодил? — отступил Соколов на последнюю линию обороны...

— Откровенной «имперской гнилью» и пропагандой морального перерождения офицерского корпуса, — рявкнул селектор, — Не зря его, первоначально, цензура «задробила». Один разговор, где культовая фраза — чего стоит! Это ведь «диалог поколений»! А как всё подано?! Юный взводный — ещё мечтает «про Мировую Революцию» (это же — смех один)... А с ним — спорит умудрённый жизнью офицер. Уже несколько раз подряд изменивший Присяге «патриот-державник»... Потомственный (!) царский слуга. «Революционный романтизм», так сказать — против зрелого «государственнического» карьеризма. Причём, старый предатель оказался прав. С Мировой Революцией — как-то не заладилось. Зато «родину зачищать»... тьфу, простите, «защищать» — таки пришлось. В «имперском» смысле слова... А вслед за этими «чистками» (в понимании «вояки-апатрида», чей родной дом — казарма) — возродился и весь тот хлам, который было уже вывели железной метлой большевики. Боженька, сословные привилегии, золотые офицерские погоны. И скоро, как-то сама

собой — завелась полноценная контрреволюция... Которую в позднесоветском обществе считали «жупелом» и устаревшим идеологическим конструктом. Дерьмом пахнет вся эта «мудрость великодержавных служак»... Несёт от неё привычной для военного сословия изменой «наёмников-профи»...

— Дедушка утверждал, — подключилась Ленка, — что самое «детство» Советской Страны, ранний период её существования — являлся пиком «революционного взлёта», после которого... начался откат назад... Об этом — надо помнить всегда. Молодые и не очень бойцы, штурмовавшие Перекоп (в надежде раз и навсегда стереть с лица земли барей и золотопогонников) были гораздо честнее и умнее тех, кто научился заново носить те же самые (!) золотые офицерские погоны и стрелять (ради хотелок начальства... ах, простите, «родины», с маленькой буквы, или вовсе «ы-ымперии») — неважно в кого. Хоть — в своих голодных работяг, требующих еды и справедливости... Хоть — в иностранных «братьев по классу»...

— И всё равно, финальная песня — хороша... — Соколов упёрся рогом.

— Угу, — согласилась Ленка, — Тоже знаковая. Отечественный «гимн легионеров». Или, если угодно, «песня апатридов»... Профессиональных убийц, для которых единственная «цель жизни» — это война и карьера. Чисто для сравнения — послушайте «С чего начинается Родина». Как говориться — найдите десять различий...

— Стоп! А как сочетается «патриотизм» с «типом социализации»? — каудильо принял какое-то решение.

— Никак! — отозвался говорящий ящик, — Их формирование — сильно разнесено во времени. «Социализацию» — ребёночек приобретает совсем маленьким, до 4–5 лет, зато «патриотом» (или «апатридом») — он становится, когда отрастает «хотелка» (после 13–14 лет). Причём у женщин — всё ещё более запутано...

— Я в расширенном смысле...

— Тот и другой признак — это «маркеры» личности, — услышала я собственный голос, — Они жёстко «записываются» в определённые моменты жизни человека как «абсолютная истина» и никаким изменениям в дальнейшем — не поддаются. Хоть убеждай словами, хоть убивай... Своего рода «прошивка». Но вопрос следует поставить иначе — чего можно ждать от человека с известным типом «социализации»?

— Продолжайте...

— «Вертикалы» — способность к самостоятельному творчеству

утрачивают полностью. В миллиардном Китае, например, жёстко воспитанном согласно «патриархальным традициям», крайне туго с талантами, способными создавать что-то оригинальное. Вот копировать уже готовое, своё или чужое — это да... Принцип «старший всегда прав», вколачиваемый в головы с раннего детства — отбивает у «младших» всякую охоту и возможность думать головой. Если можно так выразиться — «гасит искру божью»... Но зато потом — они всю жизнь послушные и старательные.

— Это плохо?

— Зависит от точки зрения и системы образования... — тут же встряла Ленка, — Мозг полностью формируется к 18–19 годам, когда переучивать (или перевоспитывать) человека уже поздно. Однако, выделить среди выпускников «массовой школы» старательного «зубрилку», будущего «гения» или «спасителя человечества» трудно. Если бы не маркер «социализации»... Среди реальных гениев — «вертикалов» нет. Вообще. Все настоящие таланты — «одиночки» или житейски наивные «горизонталы».

— Конкретнее...

— Ну, ответ зависит от поставленных задач... Для «патриархального» общества, мало-мальски серьёзный «цивилизационный кризис» — это 100% гроб с музыкой. Верхи — не могут, низы — не хотят, смерть — рядом, а предложить спасительный выход из ситуации — некому! Всех «сильно умных», выделявшихся на общем фоне — превентивно «зачистили». У китайцев, на нашем месте, кстати, согласно их обычной практике — уже давно бы началась бойня за право выжить. При всей цивилизованности, юго-восточные узкоглазые и в гораздо лучшей чем у нас ситуации — уже бы всю друг друга живьём жрали. Голодный каннибализм «конфуцианская традиция» добродушно-снисходительно позволяет. В обществе, поголовно состоящем из носителей «патриархальной этики» (сельской общине), людоедство — «форсмажор в пределах допуска».

Соколов критически (налицо приобретённый опыт) осмотрел перед собой свободную часть столешницы и аккуратно хлопнул по ней ладонью... За отсутствием председательского молотка. Стол подпрыгнул. Посуда звякнула. Прения — смолкли... И что дальше?

— Аналогии между маршалом Гречко и полковником Соколовым и старшим лейтенантом Шимановичем — мне понятны, — заявил он, повернувшись к селектору, — Хорошие аналогии... Начиная с молниеносной карьеры «профессионально бездарей»... и заканчивая

«специфическими» свойствами этих личностей, не позволяющими их использование в качестве боевых офицеров... — новый хлопок ладонью заглушил бормотание селектора, — Вижу, подготовились... Мне всех вас — не переспорить. Особенно — Галину с её графиками... И? Что в сухом остатке? Краткосрочный прогноз — Смирнов нам полезен... Среднесрочный прогноз — Смирнов нам полезен... Перебесится и утомится. Краткосрочный прогноз по Шимановичу — тот же самый. И долгосрочный, на мой взгляд — такой же... Раз не сбежали — пусть тянут ляжку. Основной коллектив — здоровый. Постепенно перевоспитаем. Я что-то ещё упустил?

— Уточните, сколько лет вы готовы отпустить на их «естественное перевоспитание»? — благостно проворковал говорящий ящик... — Пять? Десять? Двадцать?

— В смысле? — насторожился каудильо, — шутить изволите?

— Вас Галина предупредила, что «вертикал» — это «пожизненно». «Апатрид» — тоже... Маршал Гречко — образцово-показательный пример. Данный «селюк» дожидался шанса проявить «ндрав» и устроить всё «по справедливости» (в своём «деревенском» понимании) — целых полвека! «Вертикальная социализация», как злокачественный рак мозга — ничем кроме пули не лечится!

— Похоже, специально на маршала «материал» собирали? За какую такую провинность?

— После «срочной», специально для себя, решил выяснить — какая сука развела в советской армии «дедовщину»? И особенно — с какой целью она её развела? — пробурчал селектор, — Раскопал! Делюсь информацией... Всё повторяется. Цели и методы — те же самые.

— Конспирология какая-то... — недовольно поморщился каудильо, — Зачем оно Смирнову?

— Биологическая программа! — пора мне вставить словечко, — Муравей, изолированный от муравейника, пчела, лишённая улья, и термит без термитника, в отсутствии привычного «социального окружения» — быстро погибают. Даже, если полностью обеспечены всем необходимым... От нервов... Человек — скотина крепкая, способен притерпеться к чему угодно. Но, сильно страдает... При малейшей возможности — старается найти «братьев по морали» и к ним прибиться. Как к «родным». Неудовлетворённый «социальный инстинкт», по отзывам, буквально разрывает душу изнутри...

— Можно вывезти девушку из деревни, но деревню из девушки — не вывести никогда... — тут же прокомментировал мою мысль завхоз.

«Революционная армия» военного времени — изумительно «плоская» структура с предельно эффективной ротацией кадров. Пока идёт война... Простите, мы вас прервали...

— Нормально! — откликнулся говорящий ящик, — Так вот... Мне стало интересно, каким образом неудалый рядовой Гречко — свёл личное знакомство с самим командующим Первой Конной армией?

— Знаю! Дед рассказывал, — подключилась Ленка, — У Будённого имелся «пунктик». Он страшно любил отмазывать от расстрельных приговоров нашкодивших «земляков». Формировал круг «лично обязанных»... А потом — подталкивал «спасённых» по служебной лестнице. Такими фокусами, под конец Гражданской войны, почти все наши «вожди второго плана» занимались... «Патриархальная этика»...

— Точно так! За попытки гнобить новобранцев (по примеру дореволюционной царской армии или кадетских училищ) в ранней РККА оборзевших «старослужащих» стреляли на месте, как собак. Допустивших «дедовщину» командиров, так же мгновенно снимали с должностей. До середины 60-х годов, целых пятьдесят лет (!), «дедовщины» в советской армии не было! Отчего бойцам, страдающим «ранговым голодом», вроде рядового Гречко — служить там было крайне неуютненько... Его ведь боевые товарищи насквозь видели, отчего всю Гражданскую, при дикой нужде в толковых людях — будущий маршал не имел вообще никакого «служебного роста». Зато Будённый — его среди «залётчиков» заметил, спас и дал шанс подняться... как «брату по морали». «Уважительный хлопчик с командирской жилкой», однако...

— А там — пошло... В середине 20-х годов Гречко, среди таких же примерно «кадров», на командирских курсах — уже вовсю горланил песенку про «первого красного офицера», — процедила Ленка, — Имея перед глазами соблазнительный пример преподавателей из «бывших господ офицеров»...

— Чуть политическая обстановка устаканилась — сразу пошёл «отрицательный отбор»?

— В полный рост! Во все руководящие структуры разом! — подтвердил говорящий ящик, — Дело житейское... Победоносную «революционную армию», за ненадобностью — быстренько разгоняем... И направляем в военные училища совсем других, «правильных», «удобных», «своих», «родных», «лично преданных»... И не важно, таланты они или бестолочи. Требуются-то уже не «солдаты революции», а надёжные «боевые холопы» для внутренних разборок с политическими конкурентами. Пока презренные ЧОНовцы и шпаки-ополченцы (без

окладов и практически на голом энтузиазме), все 20-е годы «держат» от врагов государственную границу — мы, начальники, внутри страны, готовим потихоньку Термидор...

Соколов поставил на столешницу локти, обхватил голову руками и словно стал ниже ростом... Правильно говорят — «всё познаётся в сравнении». На сей раз — сравнения зубодробительные.

— Зачем ему это всё... — сказано! Тихо, сквозь зубы, но вполне разборчиво...

— Базовая поведенческая программа, гражданин начальник! — bravo рывкнул селектор, — «Человек рождён для счастья, как птица для полёта». Полковник хочет быть счастливым!

— Поскольку, — встрепенулась филологиня, — «Для полного счастья — мало самому быть счастливым. Надо, чтобы все остальные оставались несчастными». Вам этого не понять, а из военных училищ — других людей не выпускают. Курсант — личинка лейтенанта. Лейтенант — личинка полковника. Полковник — личинка генерала... Представляете ужас и отчаяние полковника, который уже никогда, — она сделала паузу и большие глаза, — не станет генералом? В автохтонной Московии такого звания — ещё нет, у нас тут — уже нет. Это же невообразимая трагедия! Крушение цели всей жизни. И ещё...

— Как я понял, — поднял глаза Соколов, — «генеральское счастье» тоже относительно.

— Угу! — согласился селектор, — Но Гречко это понял только пробившись в маршалы. А у гражданина Смирнова — всё ещё впереди... Мы с вами — сейчас изучаем «метаморфозу» в динамике.

— Вы мне лучше другое растолкуйте, — выпрямился каудильо, — Стремление непременно и люто гнобить подчинённых — это, для офицеров и гражданских начальников — «цель» или «средство»?

— Это «образ жизни»! Клопы должны сосать чужую кровь. Другой пищи они не знают, — опять Ленка...

— Галина? — ой, что бы такое «веское и академичное» привести в качестве аргумента?

— Как биохимик, — придумала на что опереться, — вынуждена согласиться. Но, слегка перефразирую — «По-другому жить они уже не могут». Так будет ближе к фактам. Базовый гормональный фон — диктует совершенно определённое поведение... Я же говорю, «вертикальная социализация» — она сродни «прошивке железа» компьютера. У людей, «отравленных властью» — стойко изменяется гормональный состав крови... То же самое касается убеждённых «горизонталов», в возрасте

старше 17–19 лет...

— Настолько, что отличие можно обнаружить «приборно»? — мгновенно сделал стойку завхоз (если человек профессиональный химик — он химик до самой смерти).

— Ну, да... Собственно говоря, тест на содержание в крови окситоцина применяют уже лет двадцать. В основном, для контроля правильности подбора экипажей на атомных подводных лодках.

— Оксита... што? — как перед броском на невидимого врага напрягся каудильо. Тоже почуял!

— Графики видели? — начальник машинально кивнул, — Резкую разницу показателей интеллекта между «основным составом» (от «срочников» до «космонавтов») и условно говоря «кадровыми офицерами» — заметили? Тот же самый результат (два не совпадающих списка фамилий) — можно получить элементарным анализом крови. Низкий уровень окситоцина — рангово голодные «вертикалы» (всякие начальники). Высокий уровень окситоцина — «умники». Ну, или «горизонталы»... У тех и других — это пожизненное «биохимическое клеймо».

— Почему именно «умники»?

— По факту. Окситоцин — это «гормон доверия». Чтобы читать и хорошо запоминать книжки (предельно сконцентрированную информацию), надо искренне верить написанному... Кроме того, окситоцин — гормон любви и солидарности. Делающий для человека удобной и привычной жизнь в условиях «горизонтальных связей». «Окситоцинщик», от природы — не воспринимает «рангов». Например, он физически не способен есть на глазах у голодных... или — с удовольствием наблюдать за чужими мучениями... что для «вертикала» — абсолютно нормально и даже кайф. Вроде бы пустяк, но полностью определяет дальнейшую судьбу человека. Часто — крайне незавидную, при самых выдающихся задатках.

— А «вертикалы», по-вашему, принципиально необучаемы?

— Голод и лопата, — хихикнула Ленка, — творят педагогические чудеса... Англичане — до сих пор применяют в «частных школах» розги. Человеческого языка «вертикал» не понимает. Кстати, слово «педагог» («ведущий ребёнка»), в первоначальном «античном» значении — это такой специальный раб, сопровождающий ученика в школу и обязанный его бить за скверную успеваемость. Представляете? Всё придумано до нас!

— Без физического насилия — никак?

— Почему? Человек — обезьяна подражательная. Просто для

обучения детей с различной социализацией — эффективны разные «механизмы» мотивации, диктующие скорость, и качество обучения. Самообразованием, добровольным чтением «с листа» глазами — любая информация усваивается в 100–500 раз (!) быстрее, чем на лекциях. Но! «Вертикалы» — не способны к самообразованию. Прочно усваивают знания только «с голоса». Лучше «на личном примере». Обязательно, с «эмоциональным подкреплением».

— Галина? — не верит...

— Более 90% курсантов военных училищ (!) не в состоянии учиться сами читая книжки. Текст учебного курса им обязательно должен наговаривать вслух «альфа-самец» в полковничьих погонах с хорошо поставленным «командным» голосом... Старая (ещё 20-х годов) статистика, собранная по всем ведущим странам мира... «Потерпевшие победу» в Первой мировой войне пытались понять — что это было?

— «Обезьяны, сэр!» — филологиня не может без вульгарных подколов.

— Кстати, именно принципиальной «разницей в обучаемости» (завязанной на биохимию) — объясняется факт, что «офицера мирного времени» — учат несколько лет, а совершенно ему идентичного (если не лучше) «офицера военного времени» — за три месяца готовят из толковых сержантов и рядовых с техническим образованием... Тоже — «феномен Первой Мировой». Побочный эффект внедрения массового школьного образования...

— Как ни перемешивай — оно расслаивается... Галина, а есть какие-нибудь таблетки?

— На мозги любые препараты действуют очень грубо. Для детей — они просто опасны...

— Только «натур-продукт»?

— Угу...

Забавно, насколько популярны в массах легенды о «гипнопедии» и «пилюлях для ума»...

— «Обезьянкам» критически необходим живой «образец для подражания». Причём, яркий харизматик! Желательно — самец. Вот почему они скучают, «отстают» и хулиганят в обычных школах... Вот почему им так уютно в армии... — видно, что для филологини эта тема болезненная, — Преподаватели в военных училищах старшие офицеры! Чему-то научить «вертикала» — может только суперавторитет, такой же «вертикал-доминант», но никак не вчерашний студент или близорукая пожилая училка. «Бабуин» всех низкоранговых — не видит в упор. Причём,

даже в идеальном случае, под началом учителя-харизматика — «вертикал» способен усвоить максимум 5-10% (реально 1–2%) от объёма материала, который содержат учебники. То есть, для одной группы студентов, разброс итогового «уровня подготовки» — в десятки раз! Просто из-за отличия «типов социализации»... Мне дед жаловался... Трудно в такое поверить?

— Отчего? — жёстко ухмыльнулся Соколов, — Сам видел. По больницам... Верю! Народ упорно пропускает мимо ушей любое знание, носитель которого не выглядит «авторитетно». Медсестёр и санитарок, с их требованиями и рекомендациями, «уважающие себя» пациенты — посылают на хрен, а потом — мрут, от сущей ерунды (особенно в реанимации, после операций)... или остаются калеками... Я молчу про «межведомственные планёрки», где вместо поиска решений проблем — сплошное гнутье понтов.

— Китайцы вопрос давно изучили, — снова захихикала Ленка, — У них чиновников бьют! Тупо молотят палками, за любые служебные упущения по причинам «неслужебного характера»... Даже в армии! Только помогает плохо... Понты «вертикалам» дороже жизни.

— Думаю, именно поэтому у нас нет, и, наверное, никогда не будет «заочного» военного образования. Без эмоционально насыщенного «личного контакта» (дрессировки, стимуляции насилием, манипуляции и «давления авторитетом») устраивающие власть и государство «надёжные офицеры» (опора режима) не получают... А «умников-горизонталов» к господской науке стараются не подпускать. Та же «школа двух коридоров».

— «Второй коридор» начинает работать в случае тотальной войны на истощение, когда массово требуются «боевые офицеры», — уточнил говорящий ящик, — «Пушечное мясо» для передовой — быстренько готовят на трёхмесячных курсах, из «мотивированных гражданских»... Они — лишь «дешёвый расходник», выполняющий за бар грязную работу. В мирной армии — таким места нет. Немногих случайно уцелевших, после войны — сразу гонят в шею, без мундира и пенсии... Причём, неизбежный процент выдвинувшихся на фронте «гениальных самоучек», на всякий случай — сразу отстреливают, как «особо опасных»... или надолго сажают... Власть всегда крайне напрягают выпущенные на свободу «идейные умники» с острым чувством социальной справедливости, успевшие повоевать и нахвататься боевого опыта. И не зря...

— Правильнее сказать — «несоциализированных»... — буду бороться за точные термины.

— Они и вправду так опасны? — каудильо заинтересовался... или что-то вспомнил.

Ленка прыснула от смеха... Попыталась сдержаться, но в результате только радостно захрюкала. Нечеловеческим усилием попыталась вернуть серьёзный вид, закусилла было кулак... Однако, глянув на озадаченного Соколова — заржала в полный голос. До слёз...

— А как иначе относиться к персонажам, способным, быстренько «пробежавшись по хозмагам», за полчаса — соорудить на коленках бомбу, которая в щебень разнесёт городской квартал? Или — сварить тазик ядовитого зелья... после которого во всём городе даже мокриц не останется? На «гражданке» — их останавливало от таких фокусов только отсутствие привычки убивать. Вернувшись с войны, «привычку убивать» — они принесли с собой... А повод для обиды — «умник» найдёт всегда...

— Опыт нашей Гражданской и Отечественной прозрачно намекает, — нахохлился завхоз, — кадровые армии, возглавляемые господами «профессиональными офицерами», что отечественными, что импортными, в первой половине XX века — два раза вынесли на пинках мобилизованные гражданские. Что характерно — большей частью не имевшие до службы никакого (!) военного образования. В значительной степени — недавние школьники (вроде экс-гимназиста Гайдара и советских «десятиклассников» 1941–1942 годов выпуска), — эх, опередили, но я всё равно доскажу...

— У буржуев — то же самое... — прохрипел селектор, — С поправкой на «национальную специфику». Помню, как один патриотичный австрийский художник, от избытка энтузиазма, добровольцем записался в кайзеровскую армию. Всю Первую Мировую войну — провёл на Западном фронте... Посыльным, при штабе штурмовой части. Получил возможность изучить на месте и саму войну, и работу «кадровых офицеров», и непосредственные результаты их деятельности... в своих и чужих окопах... Приобрёл, так сказать, по недосмотру и попустительству начальства, комплексное «заочное военное образование», хотя не вырос в чинах, дослужившись только до ефрейтора. Потом — это дело осмыслил...

— И через двадцать лет — познакомил со своими задумками остальной мир, уверенный в неизбежности новой «позиционной войны», — подхватила Ленка, — Посрамив «блицкригом» всю без исключения «академическую» военную науку. К сожалению, гражданской войны в Германии не случилось и недюжинный талант — пропал зря... «Армии мирного времени» — таланты и энтузиасты противопоказаны.

— Галина, — оживился каудильо, — а разве Гитлер, в рамках вашей терминологии, тоже был «окситоцинщиком»? Я слышал, что он наоборот — монстр и кровавый тиран...

— А ещё — романтик и идеалист... Одно другому не мешало. Анализ

крови фюрера — нам уже не взять, но анализ текста «Mein Kampf» — свидетельствует однозначно. В творчестве — человек раскрывается до глубин подсознания. «Великую Ясу» Чингис-хана и «Педагогическую поэму» Макаренко — тоже сочиняли «окситоцинщики», всерьёз, без дураков, пытавшиеся исправить человечество. Гениальные самоучки — в своём репертуаре. Сами ставили перед собой и успешно решали «невыполнимые» задачи. Есть на тему «закрытые» статьи... для кадровиков «режимных организаций»... с рекомендациями... Из собственноручной анкеты или резюме, при умении, можно извлечь много «интимных подробностей»...

— А другие примеры есть? — жадно подалась вперёд филологиня, — Нам в универе такое не давали.

— Из литературы? Самых знаменитых «окситоцинщиков-общественников» с литературным даром — я перечислила. А из «окситоцинщиков-одиночек», навскидку — могу назвать «Одиссею капитана Блада» Рафаэля Сабатини, «Похитителей бриллиантов» Луи Буссенара, «На краю Ойкумены» Ивана Ефремова и «Робинзона Крузо» Даниэля Дефо...

— Странно... — несколько озадачилась Ленка, — Каждая книжка, сама по себе — вещь. Но, вот так обобщать... С другой стороны, «Робинзона Крузо» можно применять, как «сепаратор». Одним людям — он безумно нравится, а других — корчит от ненависти. С самими «окситоцинщиками», по жизни — то же самое? Я не только авторов книжек имею в виду...

— Конечно! Во-первых, для начальства они «неуправляемы» (всё услышанное пропускают через голову и обдумывают приказы перед выполнением)! Во-вторых, почти не поддаются манипуляции, включая «боевую пропаганду», — для меня прописи, а для собравшихся кажется откровением, — Кстати, последнее — ещё один интересный эффект от избытка в крови окситоцина. Повышенная «эмоциональная настороженность» — обостряет «нюх» на попытку обмануть, и без того натренированный привычкой много думать. По той же причине «окситоцинщики» не любят театра и политики. В-третьих, что у «гениальных дурачков» (вроде академика Сахарова, большую половину жизни прожившего в «башне из слоновой кости»), что у обычных «интеллектуалов» — практически отсутствует «стандартный комплекс» стадных рефлексов.

— В смысле?

— Познавательный инстинкт и жажда творчества — включились раньше, чем произошла «первичная социализация». По указанному

признаку (восприятию не враждебных людей, а также зверей, как «равных себе») — названная публика «психологически застряла» на уровне трёхлетнего ребёнка. Им до седых волос неинтересны «статусные игры» и коллективные соревнования вроде футбола-хоккея. «Обычное общество» — их активно не понимает и не принимает. Особенно, зацикленное на взаимной работе локтями... Ну, про конфликт «тигров» и «шакалов» — тут уже вспоминали.

— Пока внезапно не получает пяткой в нос, — ухмыльнулся каудильо, — Как от Кима...

— Так «некультурно» лезть к человеку вроде Кима — я вообще не советую, даже если он неказисто выглядит. При выяснении отношений в «статусных драках», что в детстве, что во взрослом возрасте — «окситоцинщик» бьёт, как убивает. Ему не нужно стать «царём горы». Ему нужно, чтобы от него скорее отвязались. Желательно — навсегда. А ещё — «окситоцинщики» крайне злопамятны...

— «Невозможно жить в обществе и быть свободным от него»... — надо же, и Соколов цитатами заговорил.

— Общество, для «окситоцинщика» — только подобные ему по морали «горизонталы». Все остальные (включая государство) — «стихийные силы природы» и злобная «фауна». Полезный «ресурс» для задуманного дела или «твари бессловесные», подлежащие разгону и уничтожению... Как правило, он старается добиться поставленной цели самыми простыми и быстрыми способами. Но, если «вертикалы конкретно достали» — может разработать «приспособу» или «хитрый план» (обычно — эффективные до нечеловеческой жестокости), чтобы гарантированно отвадить всех любителей самоутверждаться за счёт тех, кого считает «своими». Как тихий и интеллигентный академик Сахаров, однажды до нервной икоты напугавший наших (а заодно «натовских») генералов, всерьёз (!) выдвинув проект, позволяющий раз и навсегда «закрыть Америку»... Ха! Ленин, для борьбы с врагами революции — придумал «ужасную ЧК»... Сталин, «уничтожая одного своего врага другим своим врагом» — изобрёл «необоснованные репрессии», как способ взаимной самоликвидации моральных уродов... А фюрер немецкого народа, например, считал, что ему угрожают жулики и банкиры «богоизбранной национальности»... и родил «окончательное решение еврейского вопроса»... Ни ранги, ни могущество, ни численность противника, в случае обострения конфликта — «умников» совершенно не смущают.

— Нормального «селюка», особо «высокорангового» — описанный «образ мыслей» глубоко шокирует, — подтвердила Ленка, — До истерики и

нервного срыва. Как отставного большого начальника, которого «пролетарии» не пустили раньше себя в очереди за квасом... «Вертикальные» сообщества — в тюрьме, в «общаге» и «армии мирного времени», где осознанно поощряют «дедовщину», в самостоятельно организовавшихся детских коллективах — строятся совершенно иначе: «альфа» — бьёт, обманывает и обирает «бет», «беты» — бьют и обирают «гамм», а на несчастных «омегах» — вообще оттягивается каждый, кому не лень...

Похоже, методом проб и ошибок, каудильо оценил «допустимую силу» воздействия на эфемерную китайскую архитектуру «модуля» и привлёк к себе внимание стуком по столу единственным пальцем.

— Вопрос! Читал про Юлия Цезаря... Ничего не зная о гормонах, просто как опытный полководец, в самых «надёжных» воинских подразделениях он оставлял тех легионеров, которые при виде врага краснели. А тех кто бледнел — собирал в отдельные части и старался в первых рядах — до сражений не допускать... Это тоже связано?

— Про древних спартанцев — примерно то же самое писали, — вставил словечко завхоз.

— «Человек, в гневe краснеющий лицом — силён кровью, бледнеющий — костью, а никак не меняющийся — силён духом!» — моментально брызнула эрудицией филологиня, — старинная китайская мудрость, если чо... И ещё — «Воистину, страшнее дикого зверя тот, кто в гневe никак не проявляет себя — от него можно ожидать всего, чего угодно!» Я понимаю, что у древних сплошная эмпирика, но...

— Всё правильно. Примерно так проявляется «стрессовая» работа мозга у храбрецов, трусов и «пофигистов», для которых любая опасность — всего лишь очередной «острый опыт». «Трусы», в данном контексте — термин довольно неудачный. Внешняя робость — часто сменяется яростным броском загнанной в угол крысы. Но для «работы» в плотном пехотном строю — действительно следует подбирать людей одинакового психотипа. Античные полководцы — своё дело знали.

— Они и сейчас в теме, — поддакнула Ленка, — Знаете, как отбирали «срочную службу» для охраны экспедиции по эту сторону «дыры»? А мне солдатики рассказывали... Психиатры в погонах — далеки от «классических методов». Их способ экспресс-диагностики — «взять и закатать по сусалам... чтоб с копыт...» Скрючится и притихнет — оно. В строевую часть. Агрессивно полезет в драку — тоже оно. Годен в воздушный десант. Но, если вынырнет спокойно, скользнув под руку, и спросит — «чё за хрень?» — не оно! Ну его, такого «вдумчивого» (точнее

«несоциализированного» и следовательно плохо управляемого), куда подальше... Варнаков, например, именно так сюда и попал, если чо... Можно сказать — «отбраковка».

— Тогда, почему в старые времена, никогда не использовали этих ваших «бесстрашных пофигистов», например, как элитные войска?

— Так не было их! До эпохи урбанизации, породившей города-миллионники, «умники» — явление штучное. В «патриархальном» обществе — «окситоцинщики» до зрелых лет не доживают. Взрывной научный прогресс в Европе Нового Времени — результат достаточно уникального в истории человечества явления. Возникли и не оказались сразу же раздавлены Вольные Города, в которых появились «вольные» же (точнее «автономные от властей») Университеты. Но это — через 1,5–2 тысячи лет. Про китайских боевых монахов — молчу. А на все Афины, во времена Перикла, достоверно известен один-единственный «несоциализированный умник» — Сократ... Настолько редкий зверь, что его даже враги в лицо узнавали!

— Как-то оно неправдоподобно... — устало нахмурился каудильо, — то у вас Гитлер — романтик-идеалист, то знаменитый античный философ — в какой-то степени «берсерк»...

— Можно! Можно я скажу! — завертелась Ленка, — Не засыпайте, там реально интересно!

— Галина? — мне-то что, пусть... Желание филологини восстановить авторитет понятно.

— Это... Тут верно сказали, что «умники» по жизни — отморозки. Страх не ведают и берегов не видят. Хорошо, что я с вами сюда увязалась! Так вот — приключился в Пелопонесской войне, между Афинским Союзом и Спартой, зачётный эпизод. Потерпевшее поражение афинское войско — разбежалось и бросило раненого главнокомандующего Алкивиада. Вообразите картинку: храбро удирающих (скорее быстро бредущих, в броне и со щитом особенно не побегаешь) паникёров — сомкнутым строем преследует прославленная спартанская фаланга. С длинными копьями, ага... Способная выдержать даже таранный удар тяжёлой кавалерии... А против неё, защищая командира — остался один-единственный Сократ с дубьём (скорее всего — обломком чего-то деревянного). Ему — было не страшно! Вообще... Я даже не знаю с чем такое сравнить... Ну, как с одной бутылкой бензина — против танковой армии... Что особо интересно (отмечено во всех источниках) — стоял спокойно, не краснел, не бледнел и не кричал... Ждал... А спартанцы подходят. И ржут — оказывается, даже в Афинах нашёлся хоть один приличный человек, не боящийся смерти в бою.

Вблизи — Сократа узнали... Вся их Эллада — суть большая деревня. Дальше, — замялась филологиня, — мнения историков расходятся. Одни утверждают, что ни один спартанский воин не захотел себе сомнительной славы убийства или хотя бы ранения пожилого мудреца. Другие — пишут, что Сократ эту самую фалангу — разогнал своим дрыном... — она почесала нос, — А мой кадр считает, что спартанцы отмочили «солдатскую шутку», в своём фирменном стиле. Гоняться за врагами в сомкнутом строю — занятие бесполезное. Фаланга ползёт в разы медленнее бегущих одиночек. Взять и прекратить наступление «просто так» — некошерно... Опять же, захват в плен командующего вражеской армии — равно «захвату знамени части». Страшный позор. Но — в бою. А когда командир лежит раненый и брошен своими — опять же «мало чести». И тут — дорогу загородил упёртый старикашка... Не топтать же его? О, ха-ха — есть «отмазка»! Фаланга, стой, раз-два... Смир-р-рна! Мы победили! Вольна-а-а! Разойдись! Что видят зрители? Вражеский отряд — остановился, попятился и... рассыпавшись, уходит восвояси! Ничья. Формально, поле боя — осталось за Сократом... Последним не струсившим защитником Афин. Шутка юмора! Вышел безупречный (по античным «понятиям»), но от этого — не менее смачный плевок в рожу, как демократически избранным афинским политикам, так и всему афинскому народу...

— Спартанцы, если верить Фукидиду, обычно вообще не гонялись за отступающими, — оживился каудильо, — Логика простая — когда противник в бою твёрдо знает, что бегство гарантирует ему спасение — он побежит охотнее.

— Наверное, спартанцы просто рассыпались по полю — собирать трофеи. Тушка чужого командира их не интересовала. Пропагандный эффект и так превзошёл ожидания, — добавил своё мнение завхоз, — Правда, храброму философу пришлось тащить раненого в расположение на себе...

— Но «осадочек» остался. Сократу, «доблестные сограждане», этот случай не простили до конца жизни, — ожил селектор, — А в ходе знаменитого суда — припомнили, отдельным «отягчающим вину эпизодом».

— Угу... — продолжила Ленка, — типа — «если бы Алкивиад погиб тогда, то он не смог бы вредить Афинам потом»...

— Патологическое отсутствие страха — тоже характерный признак не просто «умника с приветом», а явного «окситоцинщика»?

— Нет, их признак — сочетание полного бесстрашия (скорее, равнодушия к собственной судьбе) с творческим воображением. Черта,

отличающая великих вождей... и великих авантюристов, — подумала и добавила, — Обыкновенных людей — она дико бесит.

— Почему?

— Поверить в чужую храбрость — трудно. А без этого — любые предложения «пофигиста» воспринимаются с раздражением, переходящим в ненависть. Гитлера, например, до сих пор зовут не иначе, как «бесноватым».

— Да у него биография, так сказать... — начал каудильо, — Ну, воевал... Так ведь — при штабе. Посыльным... Пока другие — честно в атаки ходили... И по жизни — «богема». Художник...

— Повторяетесь! — завхоз погрозил извилистым пальцем, — Это — вы уже про Сахарова говорили... Галочка-то права. Поверить в чужой героизм — трудно. Особенно, когда он вражеский...

— Посыльные на передовой, всю Первую Мировую войну — «одноразовые смертники», — захрипел селектор, — Бегают по переднему краю и «нейтралке» в разгар артподготовки, в промежутках между атаками, когда остальные прячутся в укрытиях... «Дешёвый расходник» для командиров и «живая мишень» — для всех снайперов и пулемётчиков... Неблагодарная «собачья» служба и риск далеко за пределами здравого смысла. Но! Кто сам не воевал — этого никогда не поймёт...

Соколов поёрзал на своём месте, выпрямился насколько позволяли габариты «модуля» и вкрадчиво поинтересовался:

— Кстати, а какой процент «умников» — нормальный? Если «по науке»? Как-то оно всё зыбко получается...

— За мышление у нас отвечают два гормона-нейромедиатора: серотонин и дофамин. Оба вырабатываются мозгом (не только им, но это мелкие детали), оба — способны снести крышу напрочь, оба необходимы не только для мышления, но и вообще для того, чтобы жить и шевелить конечностями. Дофамин при передозировке (эндогенного производства, так как через гемато-энцефалический барьер он не проходит) иногда вызывает нервные расстройства, но при его нехватке связное мышление, обучение, мотивация и удовольствие от работы — вообще невозможны. Воля угасает, наступает безразличие... и каюк. Кроме того, дофамин — предшественник норадреналина. Поэтому к человеку, искренне увлечённому своим делом, лучше не лезть — зашибёт ненароком. Серотонин — играет роль нейромедиатора и гормона разом. В избытке — тоже может наделать бед. Например — вызвать галлюцинации, судороги, тахикардию и даже убить. Но, когда мозг выделяет его чуть больше, чем обычно (для каждого человека — «норма» своя) — дарит всплеск вдохновения и «расширяет

сознание». Позволяет запоминать и обрабатывать в разы больше информации, чем обычно. Ну, и тоже даёт особый род счастья, отличный от дофаминового достигаторства, — знакомо, вот так объясняешь непонятные места другим и заодно сама проникаешься, — Сочетание высокого уровня дофамина с серотонином в одной голове — формирует очень продвинутую и одновременно — расположенную к отвлечённым размышлениям личность, не нуждающуюся для душевного покоя в обезьяньих «ранговых играх». Пить или колоть их синтетические аналоги — бесполезно (оба не проходят через гемато-энцефалический барьер), вводить препараты-«агонисты» и препараты-«допинги», повышающие каким-либо образом их содержание в мозге — палка о двух концах, вторым бьёт по тому же месту, от нарушения циркадных ритмов до «глюков» и «фармопривыкания», с последующими «ломками», — а фокус в том, что без этой парочки — быстро растущий детский мозг не формирует (или формирует явно недостаточно) рецепторов, воспринимающих окситоцин, и таким образом — задаёт «тип социализации».

— Я спросил о проценте «умников»... — напомнил каудильо.

— Сейчас! Исходно высокий уровень серотонина и дофамина у новорождённого включает пара одновременно активных (влияющих на фенотип) рецессивных генов. В «равновесной» человеческой популяции вероятность рождения «умника-окситоцинщика» — примерно 1/16. Около 6,25%... Эмпирически, (по тестам и наблюдениям за поведением) — в пределах 5–7%. Среди доживших до 5–6 лет, в результате общения с себе подобными «небратьями по морали» — поголовье «природных окситоцинщиков» падает... Насколько сильно — уже зависит от типа «взрослого социума» (мегаполис, маленький город, деревня, таёжная заимка) вокруг подрастающего ребёнка. Ну и от семейной атмосферы, разумеется...

— Маловато будет!

— На самом деле — всё не так уж плохо. Резервы мощности у формирующегося мозга — огромные... «Небитый» ребёнок, выросший в хорошей дружной семье и относительно «культурной» среде (среди книг, домашней живности и умных игрушек) — мало отличается по способностям к «самообучению» от «природного гения». По мере роста благосостояния человечества, прослойка «умников» на Земле за XX век — постепенно возростала и, по независимым оценкам, к концу 90-х годов — составила до 8-13% среди выпускников средних школ (в тех 135 странах, где имеется стандартное среднее образование).

— А как определяли?

— По-разному. Один из самых удобных тестов — знание географии. Науки, которую все учат и которая мало кому потом нужна... Примерно к окончанию школы — «избыточное знание» из головы выветривается и возникает резкая граница между «учившимися для себя» и «зубрившими для сдачи». На стене висит карта мира. Время на ответ — не ограничивается. Вопросы — достаточно простые. Покажите столицу своей страны... Покажите Африку (Австралию, Америку или Индию)... Покажите Тихий океан...

— Что, — удивился завхоз, — После окончания средней школы только 8-13% выпускников способны найти на карте столицу собственного государства?

— Ага! — вылезла Ленка, — А 5–7% — знают карту мира наизусть. Причём, что те, что другие — это «хвостик шляпы Гаусса». Без балды — интеллектуальная элита! Разница между способными самостоятельно найти Атлантический океан (читая надписи) и теми, кто без всяких надписей покажет, как проходят Куроисио и Гольфстрим — безусловно, очень резкая. Но основная-то «масса» — не уносит в головах из школы практически ничего. На подобном фоне — обе группы выглядят гениями. «В стране слепых — и одноглазый король»

— Так! — подался вперёд Соколов, — А чем ещё отличаются эти «элитарии»?

В основном устойчивостью к «стрессам». Есть вещи, которые тренировке не поддаются. У природных «окситоцинистов» — интеллект, грубо говоря, задавил физиологию. Этакие «монахи духа». Сдохнут под пытками, но не покорятся. Все остальные — в точности наоборот. Пугани — и вей верёвки.

— Именно! — опять вылезла Ленка, — В древние времена — «образование» было доступно лишь немногим и стоило дорого. Отчего в Средневековье «грамотный» считалось синонимом слова «трус».

— Мир, за последние десятилетия — изменился радикально, а вот «методички» — нет...

— Галина, — каудильо разозлился, — Перестаньте говорить загадками. И так тошно...

— Да какие загадки? — жалко, опять придётся начинать с азов, — «Наука управлять» — очень старая и довольно-таки консервативная область знания. Каждая ошибка способна вызвать взрыв. Поэтому, любая элита готовит себе подчинённых (и собственную смену), рассчитывая на стабильность. И даже война, голод и природные катастрофы — рассматриваются, как «удовлетворительные варианты» этой

стабильности... «Неприемлемой» признается только смена формы правления, чреватая «зачисткой» элиты.

— Так это же банальность...

— Не-а... Банальностью оно было до Нового Времени. Хотя и потом, власть «уверенно держала бразды», точно зная, что «никакой альтернативы ей нет»... Благородные господа, получившие хорошее и дорогостоящее образование — незаменимы. Даже, если это дремучие «вертикалы», в которых обязательный французский язык и изящные манеры беспощадно вбивали палкой. Узенький ручеек выходцев из народа, до высших учебных заведений, дающих реальную возможность карьерного роста — не доходил. Хоть вешайся. А кто таки пробивался — в полной мере приобщался к социальной спеси «высших классов общества». Как уже упоминавшийся Бертран де Борн. Толку-то, что он «выходец из крестьян»... Барон! Аристократ! Господин! А примерно 100 лет — назад «случилось страшное». Женщин уравнили в правах.

— Так то ж нормально... Промышленная революция потребовала «демпинга» рабочей силы.

— Лев Абрамович, не перебивайте! — рыкнул каудильо, — Дальше...

— Понятно, что выброс на «рынок труда» необразованного женского контингента, за равный труд получающего заметно меньше мужчин, в дальнейшем обязательно приведёт к попытке поднять уровень минимальной квалификации «пролетариата в юбках». Но никто не ждал, что образование женщин и развитие методов контрацепции — вызовут глобальное потрясение основ «традиционного общества»...

— Я знаю! — обрадовалась Ленка, — Дедушка объяснял... Это сегодня у нас — «шляпа Гаусса» с двумя хвостиками-полями. А до женской эмансипации была «каска Гаусса» с одним козырьком. Пока барышень ценили за красоту и внешнее здоровье... или женились «по политическим соображениям» — элита с простонародьем жили душа в душу. Стоило сделать возможными массовые браки «по любви», как процент «несоциализированных умников», успешно доживших до совершеннолетия — подпрыгнул многократно.

— С почти нуля, на заре XX века, до вполне весомых нескольких процентов — к его середине. Это в Советской России... В Западной Европе — то же случилось на 30–50 лет раньше. При случайном скрещивании — «умник» получается с вероятностью 1/16, так как оба гена отвечающие за интеллект — рецессивные. Но, подобное тянется к подобному и у двух «окситоцинщиков» — вероятность рождения «умника» — на порядок выше. И возможность, что он получит нормальное воспитание — тоже...

— В итоге, когда деточка подрастёт, она неизбежно, рано или поздно заметит, что «элита общества» — стадо скверно дрессированных, но распальцованных уродов. Причём, не ошибётся... — прокомментировал селектор, — Да, занятно!

— Первая же тотальная война (с массовой мобилизацией) — поставила вопрос ребром. А в «методичках для начальства» начала XX века, «прописей» на подобный случай не оказалось. Возникла абсолютно «нештатная» ситуация. И она до сих пор таковой остаётся! Опыт Третьего Рейха — оболган, опыт СССР — оплёван. Оба абсолютных лидера научно-технического прогресса, волевым решением «элит» из клуба победителей в Холодной войне — объявлены «аутсайдерами»... Ничего не было, забудьте!

— И что взамен?

А в «западных методичках» — опыт, прямо восходящий к «вертикальной организации» первобытного стада павианов, когда никаких «умников-окситоцинщиков» ещё нет и в помине не было. Он тоже рабочий, кстати. Просто звериный. Среднестатистический вождь павианов — всегда особь «альфа». Он хитер, в опасные драки не ввязывается, натравливая «шестёрку». При настоящей опасности — первым удирает, бросая остальную стаю на произвол судьбы. Типа, если умные — держитесь за мною, устрояя врага голыми жопами! У павианов они ярко-красного цвета, причём — особенно яркие задницы у «альфы», специально для того чтобы семафорить сородичам, когда пора линять. «Беты» — обычно не отстают от лидера «альфы». Самки с детёнышами — не в счёт. Их отступление защищают лопухи «гаммы», потому что нервы у них на пределе, адреналин зашкаливает и страх — в определённый момент перерастает в ярость загнанного в угол зверя. Убегают «гаммы» последними. И первыми гибнут... Для стаи павианов — они не потеря. Самок-то оплодотворяют, в основном, «альфы», иногда — «беты», и почти никогда — лохи-защитники. Что там ещё говорить о формально причисленных к «омегам»? «Внеранговые герои» (вроде Сократа, Сахарова или Гитлера) — в описанную «схему правильного жизнеустройства» невпихуемы! Отчего в «элитных» раскладах не учитываются... Да и кто они такие? Социологическая флюктуация... Глюк!

— Что-то подсказывает мне, — каудильо старается выразиться аккуратно, — что не так уж они и плохи, обруганные вами «западные методички». Британия со Штатами — нас всех переживут...

— А кто спорит? Разговор о другом — в рамках «англо-саксонского» менталитета, нам полагается максимально быстро (без лишних трепыханий) сдохнуть. Нарботок по выживанию в «ледяной жопе мира»

— у англо-саксов нет. Кто не верит — смотрим на заселённость Канады с Аляской... Мы ещё в сентябре об этом говорили. Социальный аспект «коллективной робинзонады» — в этих пособиях просто не рассматривается. Рекомендуются — давить сопротивление «низов», а «элите» — спастись бегством.

— Так ведь глупо... — мысль о капитуляции перед стихией работнику МЧС явно претит.

— Это смотря как взглянуть! — Ленка, слушая меня, победно оскалбилась, — Проводя описанную политику на протяжении тысячелетий — нельзя внезапно от неё отказаться... Самая близкая аналогия «борьбы за власть» — борьба с карантинными сорняками. Прадеды — их рвали руками, деды — пропалывали тяпками, отцы — травили гербицидами, наше поколение «решило вопрос» радикально — всё заливаем метровым слоем асфальта и не паримся... Знаете, чем это закончится? Рано или поздно — всё перечисленное придётся делать разом, причём — в режиме аврала! Какая-то зелень сквозь асфальт всё равно прорастёт. Жизнь всегда побеждает! И если дать ей шанс набраться сил — сожрёт всё остальное. Потому, что по сравнению с нею — обленившиеся «выпальватели» неконкурентоспособны. Пробить головой метр асфальта «из положения лёжа» — им слабо. Как англосаксам — выжить в зимней тайге без еды...

— Так то, по отношению к «биологическим конкурентам». Логика «межвидовой борьбы»!

— Именно! Она самая! — каудильо странно на меня взглянул, — «Вертикалы» — мыслят в категориях «межвидовой борьбы». Для них «горизонталы» — другой биологический вид, случайно похожий на людей... Полезные животные, вроде двуногих собак, при любых заслугах — никакими «человеческими правами» по умолчанию не обладающие... Такое — нельзя понять, это — надо запомнить.

— «Омега», по понятиям обезьяньей иерархии, никто и ничто, — процедила Ленка, — Им нельзя вообще ничего, даже обороняться, оказавшись в смертельной опасности. Как говорится, «бьют и плакать не дают»... Инстинкт! А уж тем более — нельзя побеждать тех, от кого в страхе удрали свои собственные «доминанты»... Особенно — на глазах «шестёрки» упомянутых «доминантов». Отчаянный героизм «омеги» — искренне воспринимается «низшими» членами иерархической пирамиды, как «претензия изменить статус», то есть — как личное оскорбление и запредельная наглость «опущенного»...

— Она права! — захрипел селектор, — Когда в Афинах судили Сократа, то больше всего участников сборища взбесило напоминание, что

город до сих пор ему должен. Он никак не награждён за давний подвиг, когда в одиночку (на глазах у всей Эллады!) — остановил спартанскую фалангу. Хотя, по закону, в честь героя — полагалось «дать обед» за счёт казны. Думаете, кто-то хоть постыдился? Наоборот! Реплику расценили, как «грубое неуважение к суду». Про «уважение» обывателей к Сахарову (дважды, фактически личными усилиями — спасавшего СССР) — тут уже говорилось. Гитлер (доброволец, официально признанный негодным к строевой службе) — несколько лет (!) пробегал на передовой под вражеским огнём. Для понимания уникальности факта — «среднее время жизни» посыльного на Западном Фронте не превышало пары недель. И? Благодарная Германия оценила его беспримерный подвиг железным крестом и званием ефрейтора... «Опущенному» и того много! Гораздо позже, уже став государственным канцлером и главнокомандующим армией — фюрер немецкого народа весело (и злопамятно) троллил своим плебейским «ефрейторством» благородных господ немецких генералов, категорически отказываясь «расти в чинах»...

— И где тут, по вашему, справедливость? — опять помрачнел каудильо.

— «Но удивительный народ...» — пропела Ленка, — «...чем больше Гулливер даёт — тем лилипуты злее!» Ну, не ищите человеческой справедливости в зоопсихологии. Я вам «Непослушное дитя биосферы» Дольника дам почитать. Нет и никогда не будет на Западе и на Востоке, или построенном по этим калькам сословном обществе, русской «справедливости». У буржуев и у дворян, «справедливость» — букет из самых разных понятий: «justice» (точность), «equity» (уравнивание), «fairness» («рыночность», Fair это — ярмарка), «truth» (правда), «correctness» (корректность). Короче, ни разу не русская бессловная или чингис-хановская «небесная справедливость». «Бабуины» — вообще подобными категориями не мыслят. У англичан «справедливость», скорее стоимостное — «validity» («почём?», «скока оно стоит?»). Можете представить вопрос — «Сколько стоит ваша справедливость?» А в Британии легко — «Validity, please»... То есть, примерно — «Почём фунт вашей справедливости?» Нигде в «западных» словарях нет внятного перевода русской «справедливости» на английский язык. И на китайский, кстати... В «традиционном» обществе, от «элитных салонов» до «крестьянской общины» — просто не понимают базовой «идеи»... Верите?

В модуле повисла тяжёлая, душная тишина. Сразу стало заметно, как запотели стекла и потускнели от мелких капелек конденсата пластиковые панели внутренней облицовки...

— Выводы? — растопыренная пятёрня предупредительно заткнула собранию рта, — Елена первая! — логично, здесь какой-никакой, а военный совет и Ленка, во всех смыслах — «самая младшая».

— Что бы вы ни совершили и как бы вы ни старались — полковник вас ни «равным», ни тем более «самым главным» — никогда не признает. Это — глубоко «внутреннее». Я знаю, я в сословном обществе росла! В семье — только дедушка был нормальный... Это — мрак! Для «полковника в третьем поколении» и сына генерала — законом жизни и «божественным откровением» являются три принципа:

1. Что бы я ни делал — имею полное право, как благороднорождённый (зря ухмыляетесь),

2. Так заведено, было, есть и будет всегда — от начала времён и до скончания веков,

3. Даже если я не прав — никто, ничего и никогда не докажет. Особенно — вон то быдло.

— Ясенько... — каудильо поёжился, — Теперь — Галина!

— Я не знаю, кто это всё организовал... — на самом деле догадываюсь, но упоминать Володю, в данном контексте, лишнее, — Очень похоже, что на нашу сторону «дыры» умышленно засылали как можно больше «отсортированных» по высокому содержанию в крови окситоцина. Думаю, это был такой экспромт... От полной безвыходности ситуации... с использованием межведомственной неразберихи...

— Смысл экспромта?

— Уникальное отличие «окситоцинщиков» от «нормальных» людей — способность сразу и без «статусных игр» устанавливать тесные доверительные отношения. Независимо от положения, которое занимали в прежней жизни. Они — не «играют», а живут естественно... Интеллект задавил физиологию! В «острой» ситуации — «горизонталы» способны мгновенно самоорганизоваться вообще без «слаживания коллектива». Под любую сиюминутную задачу! Надо — мигом устроят научную конференцию... А надо, тут же, не сходя с места, из того же самого контингента — сколотят банду вооружённых «отморозков»...

— В результате, начальство попавшее сюда обычным образом, по «московскому списку» — сейчас ощущает себя обезьянами, угодившими вместо клетки зоопарка, в «человеческую» тюремную камеру... — уже без приглашения дополнил мою мысль завхоз, — Икебана ненависти, первобытного ужаса и абсолютной растерянности, — он выдержал значительную паузу, — И это замечательно, товарищи!

— Чем? — выдавил из себя каудильо.

— Растерянный и перепуганный «бабуин» — склонен забиться в угол и сидеть тихо...

— Пока не выберет себе «образец для подражания» или не выяснит, кто «доминант», — Ленка слабо хихикнула, — Но сначала — он должен получить несколько «вразумляющих» затрещин. Если не от соседей по нарам, то от бдящего за дверью охранника, с пистолетом и электрошокером... Урок — должен быть быстрым и суровым. Надёжно отбивающим всякие мысли о ранговой борьбе...

— Раз уж, в качестве «действующей модели полковника Смирнова» вы вспомнили маршала Гречко — закончите свою мысль... — та-а-ак, это приглашение вступить в разговор далёкому Ахинееву.

— Да песец ему! — отозвался селектор, — Хорошо, расскажу, как было в реальности... Маршал, в силу пунктика об «особой избранности», постоянно вступал в конфликты с окружающим миром. Например, в 1975 году, вышла на экраны картина «Они сражались за Родину» по роману Шолохова. Сразу пошли письма и звонки в инстанции: «почему, в фильме про войну, нет ни одного генерала?!». А время было — ещё то... Из редакций — пёр сплошной поток «генеральской прозы». На киноэкранах — сплошные генералы, из тёплых штабов храбро оружие в телефонную трубку — «Я приказываю стоять насмерть!»...

— Дедушка говорил, — вклинилась в паузу филологиня, — что смотреть «генеральские» фильмы — тоже надо. Это удобный способ понять, как воспринимает реальность «штабная сволочь».

— Так вот, — ожил селектор, — Гречко — генеральский вопль негодования поддержал и поднял «вопрос» на самом верху. И нарвался... Дорогой Леонид Ильич не всю жизнь просидел в высоких кабинетах. Он ведь, — селектор хрюкнул, — вроде вас, Вячеслав — «технарь». Не «кадровый офицер», а обычный «пиджак». Стал командиром после лейтенантских курсов. Причём, всю войну прошёл «от звонка до звонка». На переднем крае и в самых гиблых местах. Тянул лямку, как все. Обижался на задержки с присвоением очередного звания. Занимая генеральские должности — он до конца 1944 года оставался полковником... Но, терпел... И вот, настал миг торжества. Если высокопоставленные жалобщики видели в нём «такого же, как мы, генерала» — то жестоко ошиблись. На всю страну грозно прозвучало — «Войну выиграли не генералы, её выиграли полковники!» После чего опальный фильм «Они сражались за Родину» с триумфом прошёл по экранам отечественных кинотеатров.

— Это намёк? — осведомился Соколов.

— Он самый... Для «кадрового генерала» Гречко, честно воевавший «пиджак» Брежнев — был и оставался «дешёвым расходником». Наглым выскочкой, капризом судьбы занесённым на самый верх. Точно так же, учтите, к вам относится Смирнов... Примерно так, смотрели на «бесноватого ефрейтора» немецкие военачальники. Сделать ничего было нельзя... Назревала дальнейшая эскалация конфликта. На следующий год, в процессе обсуждения вопроса о присвоении генсеку звания маршала — Гречко пошёл на обострение: «Брежнева в маршалы? Только через мой труп!» Выиграло ретивое. Зря он такое фронтовику-окопнику ляпнул... Через несколько дней — далеко не старому и ещё крепкому министру обороны СССР — пришлось срочно и загадочно помереть... А впечатлившемуся его безвременной кончиной «генеральскому лобби» — глубоко засунуть болтливые языки в задницы... Другого обращения — «вертикалы» не понимают!

— По-моему, вы товарища Брежнева задним числом демонизируете... — это каудильо зря.

— Нисколько! — радостно захрипел «говорящий ящик», — Дорогой Леонид Ильич не сразу стал добродушным и косноязычным маразматиком, каким его помнят по телевизионным выступлениям конца 70-х годов. В расцвете лет — это образцовый головорез «осназа» (руки по плечи в крови, а ноги — по яйца). Например, в июне 1941, Брежнев — начальник «отряда особого назначения» Военного совета целого Южного фронта. Численность подразделения — 600 человек. Все — добровольцы. Их вооружение — «автоматическое оружие, снабжённое устройствами бесшумной и беспламенной стрельбы, с индивидуальной (!) подгонкой». Назначение отряда — «действия на коммуникациях в тылу противника». Читай — война без правил, море огня и горы трупов. Приятели у будущего генсека — под стать. Дяденька, которому Брежнев напрямую подчинялся — живая легенда. Начальник разведки Южного фронта — Александр Филиппович Васильев. Разведчик и военный дипломат, кадровый сотрудник Главного разведывательного управления генштаба РККА и — личный секретарь-референт Сталина по военно-дипломатическим вопросам. После войны — представитель СССР в Военно-штабном комитете ООН (и один из отцов-основателей войск ООН). В «осназе» тогда тусили крутые мужики. Только с июля по сентябрь 1941 года — Брежнев трижды (!) представлен Васильевым к ордену Красного знамени, и все три раза — «не утверждён»... «Всвязи с неоднократными дисциплинарными взысканиями, за грубость по отношению к вышестоящим командирам и политработникам». В предвоенных «абверовских списках», по состоянию

на май 1941 года — наш Леонид Ильич упоминается среди лиц «особо опасных» и «подлежащих немедленному уничтожению»... «Сталинские молокососы» — всё же прорвались к власти... Но, слишком поздно. Уже потерявшими задор стариками. И не справились... Короче, Гречко — сдуру нарвался. Тупо не прокумекал своим «сельковским» междушным ганглием, что для кадра с биографией Брежнева, тихо убить нехорошего человека — да как нечего делать!

— Предлагаете вынести Смирнову приговор «расстрелять условно»? — хмыкнул Соколов.

— Можете ему вообще ничего не говорить, — пожала плечами Ленка, — Пускай сам себя накручивает. Если повезёт — сляжет с инфарктом... Говорю, вы не понимаете сословной психологии! Та речь «по трансляции»... Ну, что после казни майора Логинова... По моему, и её — вполне достаточно.

— Коли так, то с какого бодуна этот поц кинулся с пистолетом на штурм «мавзолея»? — пробурчал себе под нос Лев Абрамович, — Сидел бы себе тихонько в уголке и не отсвечивал...

— Эт-то, как раз очевидно... — парировал селектор, — Клиенту — померещился шанс!

— А ещё, подвели инстинкты! — решительно продолжила филологиня, — Выражаясь по фене, «щипаный фазан почуял хату без смотрящего и попёр в бугры на голом базаре...» — м-м-дя, контакт с мокрушником Варнаковым заметно обогатил у барышни словарный запас, — Да на правильной зоне — ему бы до конца дней из-под шконки кукарекать! Но и по новым понятиям — здоровья пассажиру осталось на один чих...»

— Кстати, — почему-то заинтересовался каудильо, — это что ещё за «новые понятия»?

Филологиня с завхозом переглянулись, говорящий ящик деликатно хмыкнул. Любопытно...

— Обычно, — Ленка непринуждённо сменила уголовный лексикон на общечеловеческий, — в руководство успешнее всего выбиваются те, кто тратит силы не на самообразование, а на карьерные игры. Действует принцип Питера: «в нормальной иерархической системе каждый получает возможность подняться до уровня своей некомпетентности». Но, если жизнь с каждым днём всё хуже и нет писанных инструкций — выгодней стать альтруистом. В местах заключения отсутствует «пирамидальная иерархия» — там всем заправляет этакая сеть из «авторитетов». Это называется — «правильная зона». Если шишку за колючей проволокой

держат администрация и назначаемые ею активисты — получается «красная зона».

— Гибрид между военизированной организацией ФСИН с одной стороны решётки и неким подобием самоуправления — с другой... — кивнул каудильо, — Знакомо. Только... «правильная зона» по фене — «чёрная».

— Ага! — Ленка с воодушевлением тряхнула светлыми патлами, — А в нашем случае — ни того, ни другого, ни третьего, — она задумчиво прикусила нижнюю губу, и после паузы выдала, — Люди, способные понимать друг друга без выяснений отношений, со стороны, выглядят сплочённой командой. У заключённых «на зоне» — командира нет. А жёсткие законы взаимоотношений — есть. Они, как воздух... Или — дышишь, или — нет.

— Понимаемый без подсказки набор правил, — я тоже имею право вставить словечко...

— Во! — просияла филологиня, — И у меня на языке вертелось. Кто «в теме», доволен. Кто нет — сам дурак. Как выражаются солдатики, — она снова прикусила губу, — «... головастики, в натуре, друг дружку — нутром чувят, а гадов, на счёт раз — затирают без следа...» Это они про всех вас, кстати. Для «бабуина в погонах», такая экстремальная схема взаимоотношений — «адская машина». Одно неверное слово — или током дёрнет, или — по стенке размажет... Блатные «понятия» в тюрьмах — действуют аналогично. Через брошенное под ноги полотенце — надо спокойно перешагнуть. Мало ли, что там в воздухе летает! Один серьёзный косяк — и ты изгой... Второй косяк — уже труп... Опасный быт!

— Спасибо за сравнение, — без улыбки процедил каудильо.

— Не за что! — лучезарно сверкнула зубами Ленка, — Я знала, что вам понравится. В рамках «понятий», хоть блатных, хоть наших — за полковником «числится». А вы — пытаетесь втихую его «отмазать»... Не желая понимать текущих раскладов. Кончится тем, что его «затрут втёмную»...

— Вячеслав! — ожил селектор, — Леночка права... Мы к тебе — со всем уважением, но завязывай с «он-мне-нужен». Вопрос назрел. И поциэнт — уже не просто «косячит», а вкрай берега попутал. Если пустить дело на самотёк — получим «несчастный случай» и труп... или — «пропавшего без вести»... По твоему попустительству, кстати.

— Вождь — отвечает за всё? — невесело усмехнулся Соколов, — За солнце, встающее утром... За дождь, за ветер, за снег, за конец зимы и начало лета? Он император, значит — должен?

— Прежде всего, вождь отвечает за людей, — не принял шутки Ахинеев, — Император он или князь — плевать. А твоим попустительством, в расположении появился «зашкваренный»... который метит перехватить власть. Ты со Смирновым, хоть раз, пробовал поговорить начистоту, по-хорошему? Меня-то — ихнее благородие в упор не видят...

— Дело в том! — запарили мне стол ломать, и эта туда же — взяли моду кулаками стучать, — Да поймите же! — филологиня покраснела от волнения, — Каждый видит только часть картинки. Между «природным аристократом» (которые встречаются редко) и «дрессированными казаться аристократами» (основной «продукт» военных училищ и «закрытых колледжей») — непреодолимая пропасть. Полковник — отлично вышколен. Другого бы сюда не послали. Но и перепуган, до потери рассудка. Отчего действует инстинктивно. «Бабуину» в человеческом обществе — места нет! Только над ним, только наверху «иерархической пирамиды». Так сказать — «Ноги на стол, господа офицеры!» Для «элиты по праву рождения», всякие там «понятия» — не указ.

— Да чаво нас бояться... — завхоз не замедлил процитировать старый анекдот о пугливой на покойников даме, вынужденной ночью прогуляться мимо кладбища...

— А вы на себя со стороны посмотреть пробовали? — чуть сбавила тон Ленка, — Это же африканская жуть! Чего стоит идея «отрыть выгребную яму хлоратитом, замешанном на сале повешенного предателя...» Ну, я не знаю, вообще-то, технически — может быть, это и «самое оно»... А по меркам людей с воспитанием как у полковника Смирнова — нечеловеческим чем-то повеяло, даже инопланетным...

— Там не глумление, — проворчал говорящий ящик, — а скорее жёсткая рациональность. Что есть дохлый майор Логинов, с хозяйственной точки зрения? Куча мяса, сала и говна... с примесью костей... Хоронить его «нормально» — кто в мёрзлом грунте станет яму долбить? И не много ли чести? Просто выкинуть тушку на корм хищным птицам — то самое глумление. Крематория нет. Газогенераторы — все маленькие. Единственная годная по размеру дыра — каменная яма у кухни для взрывной переработки частей скелета и непищевых отходов мяса. Эта же яма — источник жировой эмульсии для самодельной взрывчатки. Сами спросите у Кротова. Всё логично и технологично...

— А ещё — смертельно оскорбительно... — буркнула под нос филологиня, — Ни грамма уважительности к господину старшему офицеру. Для «вертикала» — непереносимо. Тупик. А ещё — тут сработал

эффект «uncanny valley» («зловещей долины»)… Это — такой график с «ямой»…

— По оси «абсцисс» — степень похожести на «оригинал», — ожил говорящий ящик, — По оси «ординат» — степень взаимного понимания при общении. Провал там, где сходство максимальное (как у трупа и живого), но разница между «объектами» — принципиальная. По той же причине — публику до заикания пугают высококачественные восковые фигуры и самые удачные «человекоподобные роботы»…

— Очень похожи на людей, но при этом — не люди? — надо же, каудильо тоже в курсе.

— Вот именно. Любой «горизонтал» точно знает, что все люди — такие же, как он сам. Любой «вертикал» — точно знает, что он сам — замечательный и исключительный, а все остальные люди — почти не люди… так, говорящие животные… И дико пугается, нарвавшись на аналогичное обращение. Чувства, вызванные контрастом «а-ля зловещая долина» — сильные, причём стоят дёшево. Что безбожно эксплуатируют в малобюджетных «ужастиках», где инопланетяне или чудовища — маскируются под обычные предметы, людей или животных… Ну, вы поняли. Лично убедиться, что «быдло» наловчилось обращаться с «благородными господами» так же бесцеремонно, как «благородные» привыкли обращаться с «быдлом» — невыносимо. И страшно, до поноса… Вот такое у нас сейчас вокруг кино.

— Так что с ним делать? — каудильо понял, что поспать уже не удастся.

— Когда начальник, вопреки советам, берёт на поруки врага, — прохрипел селектор, — он ставит на кон благополучие доверяющих ему людей. Часто — их жизни…

— С чего вы взяли, что полковник, теперь и на веки вечные — обязательно враг?

— Галочка, — дожила, теперь мною ещё и дистанционно командуют, — ваш выход…

— Это — просто. Как только Смирнов догадался, что «прямо щас» его не расстреляют — он начал «работать по методичке». Той самой, от английских кураторов Рашки-дегенерашки. У них богатый опыт…

— В смысле?

— Смысл жизни «вертикала» — захват и удержание власти. Всё время, когда он не ест, не спит и не отправляет естественные надобности — он занят борьбой за власть. Примите, как данность.

— А если он «под погонами»? — каудильо пытается иронизировать, —

Служба, она для всех — служба. Хоть в Англии, хоть в России...

— Ошибаетесь! — слабо хихикнула Ленка, — Я сейчас объясню «классическую английскую систему». До самого конца XIX века (!) в британской сухопутной армии было две категории офицеров. Пехотные и кавалерийские — считались джентльменами, а артиллеристы и сапёры — джентльменами не считались. Джентльмены (в вольном переводе, «люди чести») — как правило, или покупали своё звание, или его наследовали. Система покупки/наследования офицерских званий — святая традиция военной элиты Британии. Заодно — одна из главных причин, отчего там давно нет сколько-нибудь боеспособной сухопутной армии. Родовитость, деньги, связи и манеры — для успешной карьеры значили больше, чем усердие и способности. А умение управлять людьми — ценилось многократно выше технических знаний и прочих «низких навыков, сходных с фабричным ремеслом»... Отечественным барам «английская система» (два разных народа в одной стране) — нравилась до неприличия, хоть при царях, хоть при генсеках, хоть при президентах. В итоге, вечно воюющей России — три века подряд приходилось содержать две армии. Одну — «парадную» (чисто для «блатных») и вторую — «с Денисом Давыдовым», на случай войны. Прямо, как сейчас... Зато — политическая стабильность. Никаких военных переворотов... только «дворцовые»...

— Согласен, сомнительное преимущество... Что скажете, Галина? — я много чего могу сказать.

— Главный недостаток «английской системы» — она не годится в резко континентальном климате. Совсем! Смотрим на Канаду. Вторая по площади страна мира. И всего 30 миллионов населения. Причём, три четверти её жителей — обитают в полосе шириной 160 километров вдоль границы с США. Ну, не работает «английская система» севернее 50-й широты! И сами англо-саксы про этот «цивилизационный барьер отрицательных температур» — прекрасно знают. Но столетиями (!), упорно учат наше начальство (русскую «элиту») жить «по-европейски». Обычно — регулярно получается нежизнеспособная «химера»...

— Применительно для нашего Проекта — решили совместить «элитного» руководителя и относительно нормальный коллектив научных, и мирную жизнь под охраной не вполне боеспособной части?

— Угу... И сразу всё пошло в разнос. Для «элитария» управляемость личного состава — главное всего остального. Поведение полковника — тому доказательство. Ведь не воевать его сюда послали, а присматривать за «умниками»... Он не уследил, но пытается исправить свою недоработку.

— Да что он теперь может?!

— Всё! — наверное, мне следовало смягчить, но тоже устала... Ленка права, если бы Смирнова пристрелили вчера, сегодня я бы уже выпалась. И стала бы добрее. Да вот, не судьба, — История человечества — длинная. И наполовину состоит из фактов «перехвата управления» у слишком доверчивых или недостаточно подозрительных «народных вождей». И это «умение», причём давно — целая наука. Чуть зазевался — на шею уже забрался наглый паразит...

— Но, как?!

— Лев Абрамович, заваривайте чайник... И всем добавьте настойки из во-о-он из той колбы с делениями. Да, зелёной. Думаю, половину. Чисто для бодрости. Я постараюсь кратенько...

Глава 44. Враг на всю жизнь

Аналитическая химия, при всей внешней сложности, после наработки минимальных навыков — интересна, как коробка с новенькими CD-дисками ещё не просмотренных фильмов... А что у нас вот это такое? А вот это? За один сбор «дикоросов» Прибайкалья, «здесь» — ещё абсолютно не тронутых «понаехавшими», а «там» (в недоступном XXI веке) чуть не повсеместно «выщипанных» старательными и молчаливыми «туристами» из стран ЮВА — по нормам статьи 228 УК РФ (она же — «Незаконное изготовление, приобретение, хранение, перевозка, пересылка и сбыт наркотических средств или психотропных веществ») — вся наша дружная экспедиция, по возвращении, просто обязана получить «от 7 до 15 лет общего режима с конфискацией имущества»... Поскольку разнообразные «интересные травки» — мне тащили все, поголовно. Конец лета — пора цветения. Да и осень... А особо ядрёный сухостой сохраняет «свойства» даже после нескольких месяцев торчания на морозном ветру. Никакая местная скотина — его не жрёт... Отрава! Понятно, что я сама выделить из «натур-сырья» реально забойную составляющую (или замутить собственный рецепт) — не в силах. Великие фармацевты китайцы, без особенных успехов — потратили на «острые эксперименты» с «человеческим материалом» тысячелетия. Причина обидная — чистое вещество всегда действует на несколько порядков сильнее, чем «естественная смесь» биологически активных веществ... Тут, как с деревенским самогоном... Один компонент — является противоядием от другого компонента... Утром просыпаешься похмельный, но вполне живой. А попробуй принять стопочку метилового спирта «о-натюрель»... Смерть! Этиловый спирт — простейший антидот при отравлении метиловым... и так далее... У нас нет развитой фармацевтической промышленности. И почти нет запаса сильнодействующих средств, из того разряда, что хранятся только в сейфах. Но, по паре доз наиболее дефицитных «препаратов» — я получила. Для анализа. Аппаратура-то — имеется. Причём, отличная. И методики полупромышленного разделения — тоже есть. А зная, сколько и чего содержится в «фирменном препарате» и что можно выжать из растущей вокруг эндемичной флоры — можно попробовать «нахимичить» самые необходимые «вещества» прямо на месте. Я вот, взяла и попробовала... О! Мы не лаптем щи хлебаем. Мы им всякие зелья мешаем... Для пущей ядрёности... Содержимое зелёной

колбы — удачно «крякнутый» рецепт кое-каких прелюбопытных пилюлек. Понятно, что сходство — приблизительное, агрегатное состояние — не то, да и степень очистки — «на три с минусом», но эффект — мамочка, роди меня обратно. На себе попробовала — двое суток не могла заснуть. Вроде бы, без последствий... Дарья Витальевна — обозвала «продукт» замысловатым латинским матюком... и большую часть наработанного — уволокла в санчасть. Но, не всё. Пора и мне выходить с рецептом «на люди». Благо — подвернулась «репрезентативная выборка». Ну-с, посмотрим-посмотрим...

— Сразу предупреждаю — глюкозы кладите побольше. По совокупному эффекту — эта штука напоминает первитин. Только стоит раз в сто дороже. И ещё, теоретически — не вызывает болезненного привыкания... — общественность осторожно дегустирует подслащённый кипяток жёлто-зеленоватого цвета.

— А зачем? — каудильо послушно загружает в свою порцию ещё одну ложку глюкозы.

— Прочищает мозги... Обостряет память... Снимает усталость... Повышает либидо...

— Предупреждать надо! Ладно, потерпим...

— Тогда — начали. Вопрос на засыпку — на чём основан успех «социального паразита»?

— На умении казаться нужным и полезным, а в идеале — незаменимым, — завхоз хлебает свою порцию микроскопическими глотками, но у него и масса поменьше, — Ключевое слово — «казаться».

— Сами же объясняли, на сытых «умников» чёрная магия государственной пропаганды не действует... — а вам бы, гражданин самый главный начальник, на данную тему — молчать в тряпочку.

— Полковник Смирнов ещё жив?

— Угу...

— Значит — действует! Другого, за десятую часть сделанного — уже давно бы пришибли.

Соколов поперхнулся... Закашлялся, затрясся, но удержал чашку в руках и жидкость в себе. Надо понимать — дошло. На некоторые вещи сам не обращаешь внимания, пока не ткнут пальцем...

— Вячеслав Андреевич, — поспешила утешить каудильо Ленка, — так оно и должно было быть! Государство всегда стояло и стоит на привычно неосознаваемых электоратом «мозговых блоках».

— Классика жанра «Приключения Чиполлино» Джанни Родари, — подтвердил завхоз, — «А как же мы будем воевать без генерала? У нас нет

ни одного генерала!» Макаронник зрел в корень. Не даром, из пламенного фашиста — он после войны полинял в не менее пламенного коммуниста... Опытный!

— Следующий шаг к захвату власти — приобретение весомого авторитета, — а Ленка в ударе... или мой препарат начал действовать? — Способ — не важен... Профессор Радек придумал, как передавать «малявы» на Большую Землю? Немедленно взять его под контроль! «Срочная служба» страдает от «сухостоя»? Организовать и возглавить «поход за бабами»! И не важно, сколько убитых и раненых такой поход будет нам стоить... Сколько удастся раздобыть баб... и кому они в итоге достанутся...

— Точно так, — поддакнул Лев Абрамович, — Главное — в пику вам и обязательно опираясь на «единодушное одобрение большинства».

— Плюс — негласно нагнетаемый «фон террора»... — подал голос селектор, — По Оруэллу... Нижние чины — должны страдать сами и мучить друг друга, а разбирать конфликты между военнослужащими, по закону — имеет право и обязан непосредственный начальник, а не гражданская власть... Удобный способ продемонстрировать подчинённым свою «строгую справедливость».

— Наговариваете...

— Информлируем! — в голосе Ленки лязгнул металл, — Классика жанра — «divide et impera», по латыни — «разделяй и властвуй»... Сами проговорились, что полковник в душе «имперец»?

— Но, зачем?

— Хотите, для расширения кругозора, — захрипел селектор, — я расскажу, как и зачем маршал Гречко на рубеже 70-х годов принудительно внедрял в советской армии «дедовщину»?

Интересно живём, товарищи... До совместного распития стимулятора — речь удалённого собеседника воспринималась нормально. А теперь — кажется, что он тянет слова. Не меняя тембра, как оно получается при скоростном прокручивании звукозаписей, а так — словно между каждым звуком в его словах добавляются маленькие паузы... Мелочь, но раздражает... Ладно, для науки придётся потерпеть.

— Хохма состояла в следующем. На протяжении жизни одного поколения, с 1918 по 1968 годы, население советской России (включая и самого Гречко) — три раза подряд получило возможность лично убедиться, как в случае серьёзного военного конфликта «профессиональная армия», в лице её офицерского корпуса — предаёт, разбегается или демонстрирует полную недееспособность, а героически противостоят врагам и затем

побеждают — самые обыкновенные гражданские мужики, зелёный молодняк и примкнувшие «научные очкарики». В Гражданскую войну — этот факт удивил всех (феноменальные успехи французской «революционной армии» начала XIX века — уже успели забыться). На полях сражений Второй Мировой столкнулись две армии «революционного типа». Со стороны условного Запада, «вермахт» (перед тем походом раздавивший всё «обычные» буржуазные армии). Со стороны условного Востока — избиваемая, отчаянно сопротивляющаяся и реформируемая на ходу РККА... Фейерверк «неправильных побед» — поразил мир. Честно признаться, что главной причиной стало глубокое непонимание сути конфликтов (за «войну государств» — современники приняли столкновение принципиально разных цивилизаций!) — тогда не решился никто... В результате, итоги Первой и Второй мировых войн, у нас и на Западе — подверглись беспощадной «идеологической правке». Пропаганда и искусство (литература, кино, СМИ), с обеих сторон, постарались всё подогнать под устоявшиеся нормы «священного канона»...

— Тойнби пытался писать, что «Россия — не страна, а цивилизация», — поспешила возразить Ленка, — Даже ему — мигом заткнули рот... Политика!

— Что вы считаете «третьим разом»? — набычился Соколов.

— Мало кто знает (а тем более помнит), каким шоком для советского руководства стал опыт вторжения в Чехословакию. Глядя со стороны, с чисто военной точки зрения — это была блестящая операция. Полумиллионная группировка союзных войск стран Варшавского Договора, при поддержке около 5000 единиц бронетехники (для сравнения, у Гитлера, в июне 1941 года, на весь «восточный фронт» не было и 4000 танков), за считанные часы и дни — захватила полный контроль над приличных размеров государством в самом центре Европы. Слаженность и мастерство действий советских войск — заставили вспомнить времена «блицкрига» и нашествия монголов. Минимум своих потерь, ничтожные жертвы среди «гражданских» и полная деморализация противника, внезапно осознавшего, что «против лома нет приёма». Это — если смотреть с «парадной» стороны. Но, имелась и «теневая». Как обычно — «первой жертвой любой войны становится её первоначальный план». Я, как связист, знаю... Операция «Дунай», началась, шла и завершилась — в обстановке дикого, невероятного, вообще ни на что не похожего бардака... Управление войсками было потеряно сразу, причём безнадежно... И при этом — наступление развивалось фантастически успешно, за счёт... — Ахинеев тяжело вздохнул, — прилично работавшего бортового радио и

отчаянной импровизации на ходу частей и подразделений «низового звена». Той самой «боевой смычки», точнее, «неформальных» горизонтальных связей, за которую теперь принято ругательски ругать «безбашенный немецкий вермахт».

— А что в этом плохого? — подал голос каудильо.

— Сразу видно, что вы не администратор... — снисходительно разъяснил селектор, — В условиях полной потери управления войсками (!) и, в значительной мере, утраты взаимной связи между штабами (в точности, как грозным летом 1941 года!), бронированная советская армада «образца 1968 года» — вдруг (!) легко и непринуждённо перешла в режим «оперативного самоуправления». И принялась решать возникающие проблемы без согласования с высшим командованием. Майоры и капитаны, лейтенанты и сержанты-сверхсрочники (а местами — и «срочники») — самоуправно подменяли жидко обделавшихся в непривычной (после тишины штабных кабинетов) боевой обстановке «господ старших офицеров». Брала на себя ответственность, организовывали разведку, работали с картами, смело делегировали друг другу полномочия и нагло отдавали приказы, противоречащие (!) приказам «сверху». Например, массу жизней спасли требования «низовых» командиров (в большинстве своём фронтовиков) — открывать огонь «на поражение» в случае малейшего вооружённого сопротивления или иных форм явного противодействия. Вопреки (!) трусливым пожеланиям «не поддаваться на провокации» и «не вступать в перестрелки». Если кто помнит, как в 1990–1991 годах рушили Союз и как в 1994 году, типа «вводили войска» в Чечню — тот поймёт разницу сразу. Видели же, как солдатиков за ноги с бронетранспортёров стаскивали? Господа «россиянские офицеры» не могли найти в себе силы скомандовать — «огонь!»...

Ленка нервно хихикнула...

— Что-то ещё не так? — насторожился каудильо.

— Ничего... Представила ситуацию. Там ведь была не простая военная операция, а как бы «противодействие вражеской идеологической диверсии»... Логично было задуматься — что случится в СССР, если сходные с «Пражской весной» идеи овладеют широкими массами уже у нас? И на чьей стороне окажется «общенародная» советская армия, уже тогда (!) не особо охотно реагирующая на заведомо идиотские «руководящие указания»? Главный пропагандистский мем «народ и армия — едины», это ведь палка о двух концах... Военный переворот — главная страшилка российских властей с екатерининских времён! Отчего, после восстания декабристов и до наших дней — система военного образования

построена так, чтобы «кадровое офицерство» было физически неспособно к самостоятельной деятельности. Пример — политическая деятельность «белых» генералов, которую иначе, как головожопием даже назвать сложно. А исключение из правил — «офицеры военного времени» Первой Мировой, которые не проходили «отбора на лояльность» и жёсткой дрессуры... Войдя в зрелый возраст — они увлечённо крутили заговоры в 20-30-х годах... Потом — шашни с немцами... Пока закономерно не упокоились в расстрельных рвах...

— Верно, девушка, — захрипел селектор, — Уже осенью 1968 года, по ходу «разбора полётов» завершившейся операции — в Министерстве Обороны СССР грянула серия чудовищных скандалов. Что интересно, когда один из участвовавших в обсуждении генералов сослался на сталинский Приказ № 270, как пример удачного решения вопроса оперативного управления войсками, при полной потере связи с высшим командованием — упоминавшийся маршал Гречко закатил дикую истерику... Вам такое знакомо?

— Знакомо, — не вдаваясь в подробности, сухо отозвался Соколов, — Чем закончилось?

— Руководство СССР, вдруг, стало до неприличия бояться войны. В итоге были приняты меры по, так сказать, «снижению избыточной боеготовности армии в новой международной обстановке». Миру-мир, взаимное доверие, «разрядка напряжённости», то да сё... «Несокрушимой и легендарной» — начали аккуратно и целенаправленно «вырывать зубы и стачивать когти»...

— Например?

— Не отходя от кассы, прямо в том же 1968 году, были спешно ликвидированы полковые школы младших командиров. Сержантов начали готовить в «учебных дивизиях». С точки зрения практики — полковые школы имели огромные преимущества. Там готовили младших командиров «для себя»... По всем требованиям индивидуального подбора. Кандидатов в сержанты — отбирали из призывников «поштучно», прямо на месте службы. Не прерывалась связь будущего сержанта со своим подразделением. В казарму он возвращался признанным лидером, сочетающим отличную профессиональную подготовку с «командной»...

— И какой обнаружился недостаток?

— Только не смейтесь... Внезапно, после четверти века успешной практики, полковые школы сержантов признали «угрозой для армейского единоначалия». Не более и не менее! Это не особо распространённая информация, но персонально вам — знать такие вещи надо. Сами этим же

грешите...

— Нарушение базового принципа «вертикали власти», — включился в дискуссию завхоз, — Командир полка — не имел права присваивать офицерские звания и произвольно назначать на должности офицеров. Но имел возможность отбирать способных «срочников», присваивать им звания сержантов и... назначать на любые должности! В том числе — исполнять обязанности отсутствующих по штату офицеров.

— Так это до сих пор — обычная практика... Сам так служил... Да и здесь... — Ленка от размышлений каудильо вслух снова невоспитанно хихикнула, — Вот, сию на полковничьей должности.

— Опыт вторжения в Чехословакию наглядно показал, что почти любое подразделение советской армии, в случае замены всех офицеров исполняющими их обязанности сержантами и солдатами — полностью сохраняет свою боеспособность, — подвёл итог селектор, — Лучшая в мире система среднего образования — выдала невиданный в мире результат. Любой более-менее способный выпускник школы или техникума, после трёх-четырёх месяцев «военной подготовки» — мог нормально выполнять обязанности лейтенанта. А при наличии высшего образования и производственного опыта — даже старшего офицера...

— И что оказалось особенно неприятно, — мне тоже есть, что сказать, — «культурный уровень» и средняя профессиональная подготовка выпускников военных училищ, получивших офицерские погоны официально, начиная с конца 50-х годов (!), неизменно оказывались заметно ниже, чем у их же солдат-подчинённых с гражданским образованием. Служить в армию «мирного времени» — хорошие люди не идут! «Отрицательный отбор» — в полный рост... Графики оценки уровня интеллекта — вы видели сами.

— Возникла предпосылка к «революционной ситуации»? «Верхи не могут, низы не хотят».

— Так точно! — браво грянул говорящий ящик, — Когда, в 1975 году, капитан третьего ранга Саблин поднял мятеж на БПК «Сторожевой» — из офицеров, его действия поддержали только трое лейтенантов. Это не помешало ему полностью перехватить управление кораблём, расставив на все посты мичманов и матросов «срочников». Между прочим, реакция на эти события маршала Гречко — отдельная песня... Там, судя по всему, было что-то очень-очень личное, так как Министр обороны СССР, в ходе ликвидации ЧП впадал то в прострацию, то в приступы зоологической ярости, приказывая — «догнать и уничтожить» мятежников... Что характерно — «не вступая в переговоры»...

— Классическая реакция дорвавшегося до власти «бабуина» на обнаруженного «умника».

— Безобразную сцену в «мавзолее» — вы тоже видели, — вставил словечко завхоз...

— Мы тут вроде бы говорили о «дедовщине»... — одёрнул всех каудильо.

— О ней, родимой, — радостно отозвался селектор, — Ради «divide et impera» — всё и затевалось. Надо было необратимо разрушить возникающее в частях «боевое братство». С ликвидацией полковых школ младших командиров — сержантский состав «срочной» службы потерял всякое влияние в казарме. Фронтовиков-«сверхсрочников», на рубеже 70-х годов — принялись массово увольнять в запас. В результате — исчезла возможность «смычки» сержантов и офицеров, ранее обеспечивающая эффективное самоуправление воинского коллектива в боевой обстановке... Изменился морально-нравственный климат! Понимаете?

— Не особенно...

— Можете загибать пальцы, — язвительно отозвался говорящий ящик, — Сами «срочную» служили? Я понимаю, что со времён Гречко — прошло двадцать лет, но система-то осталась та же самая.

— Естественно...

— Выпускников из «сержантских» учебок, в непосредственной близости наблюдали? — на лице каудильо возникло странное выражение. Папа с таким лицом иногда созерцал стремительный бег по наборному паркету нашей квартиры (хоть и не центр, но таки «старый фонд», с дореволюционных времён там и сям сохранились остатки роскоши) откормленного рыжего таракана (опять-таки — что делать? Во всём «старом фонде» — гнилые коммуникации, дырявые воздуховоды с дымоходами — тараканье царство).

— Ну...

— Разницу между ними и нормальными людьми — замечали?

— Что именно?

— «Командирскую жилку», — неожиданно сквозь зубы процедила Ленка, — В учебки для «сержантов», после ликвидации полковых школ младших командиров — начали набирать не по принципу «способности к управлению людьми», а по признакам «вертикальной социализации». Как ранее — в «суворовские» или просто военные училища... Дед половину жизни по «точкам» и полигонам мотался, насмотрелся... Жаловался — куда-то внезапно делись «нормальные», технически грамотные сержанты. Осталась «деревенщина» и «бабуины»... До примерно 1970 года, говорит

— было в точности наоборот.

— Дальше — больше, — прохрипел селектор, — С 1969 года — в армию начали призывать шпану. Под тем предлогом, что «снятая судимость» — считается отсутствием «судимости»... Обратите внимание! Даже у нас, вот тут — найдётся пара десятков «срочников» с несомненно уголовным прошлым.

— Я в курсе...

— Приблизительно к 1972 году армию «очистили» от бывших фронтовиков, дослуживавших на низовых должностях «сверхсрочниками». Боеготовность сразу просела... В качестве паллиатива — в систему званий вернули прапорщиков. Этаких «недоофицеров» для технических и хозяйственных работ...

— Тоже «английская система»?

— Дайте закончить... — поняла, что меня сейчас напрягло... Ахинеев «зелёный чай» с нами не пил (отчего выполняет сейчас роль «контрольной группы»). Он устал и продолжает выражаться многословно... А мы все — начали «бодро лаять» короткими фразами, — Примерно до 1970 года, каждый вернувшийся из армии советский дембель — был более или менее выучен воевать и убивать (причём, без балды). «Чехословацкий поход» — данный факт ярко продемонстрировал. Чиновная и военная знать, уже тогда (!) настроенные вполне антисоветски — забеспокоилась. И? Было решено «вырвать дракону зубы» — как можно быстрее превратить «общенародную» армию в «сословную»...

— Так невозможно же... — начал каудильо, — и голословно... Да кто опросы проводил?

— Они сами не скрывали! — поддержала оратора Ленка, — Кем был в 1968 году будущий Виктор Суворов (а тогда — Резун)? Вчерашний выпускник военного училища. Паршивый лейтенантишка. Но даже ему, по тексту, взгляд комсомольского активиста, из рядовых, угрожающе сверлил спину. «Братья по оружию», ага... «Рассказы освободителя» — у нас в электронной библиотеке есть. Вам распечатать?

— Важно, не как называется, а что оно на самом деле, — селектор выдержал паузу, — Обратите внимание, что к новоявленным «прапорщикам» — сразу возникло негативное отношение и среди солдат, и среди «настоящих офицеров». Что и требовалось... В обстановке внутренней розни — «боевое братство» не возникает... Точно такое же отношение возникло в частях по отношению к «присланным из учебки» сержантам (отобранным по принципу «вертикальной социализации»). Сами себя они считали уже не совсем рядовыми, этаким «элитой»... Хотя

ни авторитетом, ни профессиональной подготовкой среди личного состава «срочной» службы практически не выделялись. В отличие от «сверхсрочников», которым на «ранговые переплясы» было откровенно плевать. То есть, сословная спесь оказалась распространена на ранее однородную солдатскую среду. Сокращение продолжительности «срочной» службы с трёх лет до двух — стало пусковым механизмом «стратификации на ранги» всех рядовых. Так родилась «дедовщина»...

— И маршал Гречко — её главный виновник... — язвительно продолжил каудильо, — Ему больше делать было нечего, как ради своего удовольствия солдат мучить...

— Не просто солдат! — рявкнул селектор, — Эта скотина превратила армию в постоянно действующий концлагерь. Из психически нормального, в достаточной мере «идейного» парня — «срочная» служба в условиях «дедовщины» делает, как минимум циника, а в большинстве случаев — подонка. Затея поголовно «опомоить»... — говорящий ящик сердито прокашлялся, — мужское население СССР посредством принудительной «вертикальной социализации» в армейской казарме — могла быть реализована только при самом горячем сочувствии этому начинанию офицерского корпуса и высшего командования армии... Через эту живодёрню — прошли десятки миллионов. Она стоила стране сотен тысяч искалеченных физически или морально. Это не говоря про «идеологический эффект». Какие там, после «дедовщины», высокие идеалы.

— Психологически достоверно! — вынесла вердикт филологиня, — Гречко определённно, с юных лет, затаил в душе обиду на «слишком правильных» и «чересчур грамотных»... Для «селяка» — оно типично. Пятьдесят лет дожидался удобного момента... и наконец отыгрался, «на всех сразу». Бывает...

— А я думаю, что маршала «играли в тёмную», — подал голос завхоз, — С учётом его натуры, естественно. Слишком уж капитально всё проработано... Не похоже на старческий каприз.

— Дедовщина, к сожалению — это не более чем «видимая вершина айсберга». По факту — стояла задача ликвидировать саму возможность появления в СССР «революционной армии», способной к спонтанной самоорганизации. Печальный опыт 1991 года (и далее двух Чеченских войн) показал — она была успешно решена. Страна рухнула тихо... Без единого выстрела, не говоря о боях на баррикадах...

— Вот это — вероятнее! Что скажете, Галина?

— У меня несколько специфическое видение вопроса. Что такое

«революционная армия»?

— Насколько я в курсе, — захрипел говорящий ящик, — наша послевоенная советская армия «призывного типа» — интереснейший гибрид «революционной» и «кадровой» армии. Идею «концепта» приписывают генералу Слащёву, в 20-х годах теоретически обобщившему собственный и чужой опыт комплектования предельно боеспособных войск «из чего попало»... по итогам Гражданской войны.

— А что там такого?

— Государство, сцуко, умеет бесконечно делать дивизии взамен сточившихся. И людей, и технику, и структуры всякие. Гидра... Но есть всякие тонкости. Наполеон — тоже думал, что умеет. Битва при Ватерлоо показала — ошибался... Хотя именно он лично создал самую первую «революционную армию» Нового Времени. Разные табориты, это всё же — ещё Средневековье. Адольф Алозиевич, кстати, наработки Слащева — активно использовал. А нашим генералам в 70-х годах — они оказались поперёк глотки. Подозреваю, потому, что ещё ни один советский генерал или маршал — не были, по итогам своей деятельности, разжалованы в рядовые. А генерала Слащева — Врангель таки разжаловал. И острый опыт значительно обогатил его внутренний мир... Плохо мы умеем мотивировать высший командный состав!

Тэ-э-экс! Очевидный эффект от принятого «допинга» — в полный рост. Последний спич Ахинеева каудильо почти демонстративно пропустил мимо ушей. Достаточно заметно со стороны, кстати. Не проигнорировал, а выслушал не вникая, как информационный шум. И — развернулся в мою сторону...

— Излагайте свою «специфику».

— С точки зрения биохимии, «английская система» — это химера типа «одна нация — два народа». В мало-мальски кризисной обстановке — нежизнеспособная.

— «Агрессивные вертикалы» — сверху, это раса господ, все остальные — снизу. Ясно.

— Поправка! — быстрое мышление — не всегда правильное мышление, ошибки совершаются так же быстро, — В условиях обстановки экстремальной, такая «система» — самоубийственна. Её взрывают внутренние противоречия. Война — уравнивает всех. Это не шутка. В результате возникает динамически уравновешенная «двухэтажная армия» с социальными лифтами. А если потери велики и списочный состав частей за одну военную кампанию обновится несколько раз подряд — «одноэтажная» или «революционная» армия...

— Как-то слишком витиевато...

— Если по-простому, в обстановке тотальной войны, «передовая» работает сепаратором. Поступающая на фронт масса мобилизованных «стачивается» неравномерно. «Социалы» — гибнут быстро, а вот «умники» (они же «окситоцинцики») — постепенно накапливаются. Как уже было замечено, посыльный по фамилии Гитлер — несколько лет пробегал под огнём там, где «средний срок жизни» рядового — две-три недели. Эффект был известен и ранее. Феномен, под названием «старый унтер» (ветеран множества кампаний, по возрасту годящийся в отцы большинству солдат) известен в любой активно воюющей армии мира. Что особенно характерно — это именно «люди войны», опытные, абсолютно бесстрашные и при этом практически не рвущиеся к чинам и званиям...

— Любопытно...

— Если по какой-то причине удаётся «снять второй этаж» (издать «Приказ № 1» или буквально перебить всех офицеров) — такая армия становится «революционной»... в полном смысле этого слова, — подключился селектор, — За всю историю Великобритании, «армию нового типа» (напоминающую упоминавшуюся «революционную») — удалось создать только Кромвелю. И всё...

— А если «отключить социальный лифт», вскинулась Ленка, — как это от большого ума учудил Наполеон или наши «бывшие унтеры», за первые годы Советской власти выбившиеся в командармы — «революционной армии» быстро настаёт жопа. Та, которая событие. Неясно почему, кстати. Ведь талант — везде талант...

— «Окситоцинцики» непригодны делать карьеру самостоятельно. Таких могут забросить во власть только внешние причины. Основная стихия — «интересное дело» и хороший коллектив, а не руководящая «должность» или высокое звание. Наверх — «горизонталов» приходится загонять пинками. И поддерживать, чтобы не сожрали «вертикалы»... Оптимально, когда две структуры «не пересекаются». При Союзе — параллельно существовали официальная наука и битком набитые наивными гениями «закрытые города»... делавшие большую часть «научноёмкой работы» и не получавшие особенных «плюшек»...

— Если я вас правильно понял, — медленно начал Соколов, то послевоенный институт солдат и сержантов-«сверхсрочников», почти до седых волос живущих с новобранцами в одной казарме и едящих с ними из одного котла...

— ...это — такая «параллельная структура» и одновременно «раскалённая сковородка», которую хитрый Сталин держал под задницами

своих блудливых генералов, не давая им ни «забуреть», ни ощутить себя «новыми Бонапартами», — захрипел селектор, — Хрущёв, судя по множеству признаков — описанной «сковородкой» тоже не пренебрегал. И периодически — применял. Никаких шансов на заговор у «генеральской оппозиции» — при описанном раскладе не было. Возможность в любой момент (!) отдать приказ, «через головы» офицеров — непосредственно младшим командирам — очень сильное и безотказное средство контроля армии. Гитлер — им пользовался всюду... Де Голль — похожим способом подавил путч 1960 года.

— Запутали вы меня с этими «этажами»... — каудильо прав, много слов — мало толку.

— У вас, в силу малого опыта общения с буржуями, нет ощущения «разрыва культур», — поспешила нам на помощь филологиня, — В фольклоре и народных сказках какой угодно страны Западной Европы, «солдат» — существо страшное. Где-то в промежутке между лесным разбойником и злым отчимом.

— Сказочный мем «русский солдат» — реально уникальное явление! — Лев Абрамович тоже оживился, — Сразу — и добрый, и храбрый, и умный, и ни разу не начальник. Взорвал чего-нибудь — и ушёл.

— Галина? — опять, как что — так сразу Галина...

— Правильно отмечено. В период XVIII–XIX веков, когда формировалась современная русская устная традиция — армия комплектовалась рекрутами. Рекрутов — предоставляла крестьянская община. А община, в первую очередь, стремилась избавиться от «не таких, как все люди». От бобылей, от нелюбимых «умников», от всех плохо вписавшихся в местные «патриархальные порядки». Я же говорю — в прифронтовых условиях «опасного быта» — из «окситоцинщиков» получают идеальные «люди войны». В постоянно воюющей армии — они представляют её «золотой фонд». И одновременно — страшную угрозу...

— Кому?

— Всем, кто считает окружающих и особенно подчинённых — «расходным материалом»...

— А они про эту угрозу знают? — иронизировать изволите, ваше будущее сиятельство?

— «Вертикалы» считают угрозой всякого, кто не подчиняется их влиянию и не встроен в «иерархическую пирамиду», но при этом — самостоятелен, умен и независим в суждениях. Ещё сто лет назад — автостабилизации «общества угнетения» очень помогал «культурный код»,

непроходимой стеной разделяющий «бар» и «мужиков» друг от друга. Они почти не понимали друг друга. Эпоха просвещения — всё опошילה...

Если Ленка юлой завертелась на месте, самое разумное дать ей высказаться. Благо — тема «культуры» для филологини родная. Интересно, что она нам сейчас выдаст? А я пока — усугублю:

— Есть железное правило — любая «иерархия» существует только в головах социальных животных. Поэтому «доминанты» вечно настороже, всюду ищут угрозу и готовы отстаивать свои «права». Только у людей иерархия пытается отрицать свою «вымышленность» и провозглашается «естественной и необходимой».

— Социальный инстинкт?

— Он самый. Причём, ранговый голод сильнее страха смерти, — ну, Ленка открыла рот.

— С глубокой древности — иерархию прославляли, как «священную и дарованную свыше», доказывая, что рабство — не человеческое изобретение. Хаммурапи ссылался на волю богов, Аристотель утверждал, что раб — обладает «рабской природой», а свободный человек — «свободной природой»...

— А потом — настал XX век, эпоха массового просвещения, войн и революций...

— И оказалось, что на самом деле иерархия выполняет только одну, хотя очень важную социальную функцию. В рамках общей иерархии, люди, при первой встрече, сразу понимают, как им друг с другом обращаться. Не надо тратить время и силы на личное знакомство. Бернард Шоу в «Пигмалионе» показал — Генри Хиггинсу не надо знакомиться с Элизой Дулитл, чтобы выяснить, как строить с нею отношения. Достаточно было услышать ее акцент. Всё понятно — барышня из низшего сословия... Можно поступать с ней, как вздумается. Например, поставить деньги, словно на карту в игре: он-де сумеет выдать цветочницу за герцогиню. «Социальные коды» — разнообразны. Мы мгновенно отмечаем, кто как одет, какого он возраста, как себя ведёт, цвет кожи и прочее.

— В результате, человек игнорирующий «социальный код» — воспринимается, как враг?

— Первоначально — как «чужак»... Врагом он становится позже, если «социальный код» его не устраивает... и особенно — если он активно пытается как-то его изменить... или — оспорить...

— Так, — похоже, у каудильо родилась идея, — А бывают примеры мгновенного перехода от «взаимного обнюхивания» социальных животных к взаимной смертельной атаке? Понимаете, о чём я?

— Естественно... — филологиня изящно пожала плечами, — Любимая книжка полковника Смирнова — «Три мушкетёра». Там это в каждой главе, местами — на каждой странице. «Культурный код» общий, а его трактовка у каждого — чуть-чуть отличается. В таких случаях — убивают за косой взгляд и неосторожную шутку. Средневековые аристократы — в «индивидуализм» не верили... Ценность человека определялась местом в «социальной иерархии» и репутацией среди людей. Быть высмеянным — это самое страшное унижение. Аристократы учили детей защищать своё доброе имя, хотя бы и ценой жизни...

— Не пойму, в чём проблема-то? Кто Смирнова высмеивал? Кто его оскорблял?

— «Похождения бравого солдата Швейка» Гашека — читали?

— Естественно... Смешная и могучая по смыслу книжка.

— Можете представить его появление до Первой Мировой войны, например, в XIX веке?

Соколов глубоко задумался. Слава богу — стучать пальцами по столу и ломать мебель не стал. Просто ушёл в себя...

— Я читала отзывы на «Швейка» середины 20-х годов, — смиренно дожидаться ответа Ленка не стала, — Тогда, что показательно, во всём мире (!), роман воспринимался, как колоссальной мощности «идеологическая бомба» и «подрыв самых основ» таких общественных институтов, как армия и государство. Не «критика с улыбкой», как в «Пигмалионе», а громовой хохот над стадом идиотов!

— «Кто в армии служил — тот в цирке не смеётся...» — прокомментировал селектор.

— Гашек взломал европейский «культурный код», — поддакнул завхоз, — Того уровня глумления над «святым и вечным», которого он добился в своём «Швейке» — ранее не достигал никто и никогда. Полагаю, что бледное подобие мог бы выдать «наше всё» Александр Сергеевич Пушкин. Если сдать его «в солдаты» (годика этак на три-четыре)... И после — вернуть обратно «в свет»... Я бы почитал! Хотя трудно представить, что поэта тупо не забьют шомполами или не сгноят за слишком острый язык... Биография Эзопа, знаете ли, в данном случае — верх оптимизма.

— В каком смысле «взломал код»? — словно очнулся каудильо...

— «Бравого солдата Швейка», — солнечно улыбнулась ему Ленка, — написал человек, который в нормальном обществе, — она значительно округлила глаза, — никогда не попал бы в армию. Просто по ознакомлению с материалами «личного дела», как политически неблагонадёжный «подрывной элемент». Феномен «первый юморист Австро-Венгерской

империи — служит рядовым на Восточном фронте» — никому бы и в голову не пришёл! На что они рассчитывали? Знаменитого сатирика, убеждённого атеиста и анархиста — поймали на улице и загнали погибать в окопы Первой Мировой. Ну-ну...

— А что тут такого? У нас — многие талантливые поэты-писатели в армии отслужили.

— Разменяв четвёртый десяток, по интеллекту и культурному уровню — рядовой Гашек был на голову выше большинства старших офицеров в своей части. А с ним обращались, как с обычным полуграмотным новобранцем. Занудно требовали отдать жизнь ради лозунгов убогой «патриотической» пропаганды...

— Это настолько критично? — зря Соколов упирается...

— Традиционную «сословную» армию — такие люди разлагают мгновенно. И превращают её в «революционную». А вот обратный переход — уже технически невозможен. Этакая «система ниппель»...

— Рядовые «революционной армии» — не считают своих командиров высшими существами, — прохрипел селектор, — Стоит такое допустить — и всё! Поезд истории — обратно не возвращается. Но, начальникам и командирам, во все времена — ужасно хочется «поставить наглого умника на место»... В «революционную» Красную Армию, кстати, богемный тусовщик Гашек — вписался легко и непринуждённо. Проявил себя как храбрый боец, талантливый организатор и дисциплинированный командир. Даже побывал комендантом Бугульмы...

— И когда же, по вашему, советская армия вдруг перестала быть «революционной»?

— Хотите, я вам стихи прочту? — понизив голос предложила филологиня, — Про это самое...

В сельском клубе начинались танцы.
Требовал у входа сторож дед
Корешки бухгалтерских квитанций,
С карандашной надписью «билет».
Не остыв от бешеной кадрили,
Танцевали, утирая пот,
Офицеры нашей эскадрильи
С девушками местными фокстрот.
В клубе поднимались клубы пыли,
Оседая на сырой стене.
Иногда солдаты приходили,

И стояли молча в стороне.
На плечах погоны цвета неба,
Но на приглашения солдат,
Отвечали девушки «Нэ трэба!»
«Бач, який охочий до дивчат...»
Был закон взаимных отношений
В клубе до предела прям и прост:
Относились девушки с презрением,
К небесам, которые без звёзд.
Ночь, пройдя по всем окрестным сёлам,
Припадала к потному окну.
Видевшая виды радиола —
Выла, как собака на луну.
После танцев лампочки гасились...
Девичьих ладоней, не пожав,
Рядовые молча торопились,
На поверку, словно на пожар.
Шли с несостоявшихся свиданий,
Зная, что воздастся им сполна.
Что применит к ним, за опозданье,
Уставные нормы старшина...
Над селом притихшим ночь стояла,
Ничего не зная про устав,
Целовали девушки устало
У плетней женатый комсостав.

— Что за... Что... Это — армия? — слегка опешил каудильо...

— Это — армия? — завопил вдруг Ахинеев, — Это — армия? Родина!
Им дала звёздочки — Носи! Звёздочки...

— «Стих о разборчивых девушках», — полным сил голосом сообщила Ленка, — будущего диссидента Войновича (в 1951–1955 годах служившего «срочную» в авиации). Впервые напечатан в лохматом 1957 году, газетой «Московский комсомолец». Позднее — перепечатан (частично) самой главной военной газетой СССР, именуемой «Красная звезда». В качестве примера «идеологической диверсии»... Как выразился по данному поводу лично министр обороны СССР маршал Малиновский — «Эти стихи стреляют в спину советской армии...»

— Намекаете?

— Информую! Если военная верхушка экспедиции, посреди зимы вдруг затевает речи о «походе за бабами» — не ради рядового состава она старается, а свой хитрый умысел имеет... Вам, как служившему солдатом, стыдно не понимать очевидного!

— У нас такого вообще не было, — думая о чём-то своём невольно отозвался Соколов.

— Знаю! Солдаты — отдельно, офицеры — совсем отдельно. Потому, что «культурный код»...

— Тоже изучали вопрос? — подозрительно прищурился каудильо (теперь — он и с Ленкой на равных общается, господи, что творится-то)...

— Конечно! — словно Жанна д'Арк, выпятила вперёд подбородок филологиня, — Дедуля меня не зря усиленно инструктировал. И не он один... «Армия мирного времени» и «боевое братство» — явления несовместимые... Маршал Малиновский — точно знал разницу, полковник Смирнов — её чувствует, а вот вы... крутите носом. Вопрос вонючий, но решать-то его — вам!

Дёргать тигра за усы — занятие, вредное для здоровья. А если медведя? Соколов — аж всхрипнул от негодования... Что особенно жутко — на вдохе... Как неведомое науке огнедышащее животное.

— Некоторые, — не моргнув глазом продолжила Ленка, — считают «культурологию» видом интеллигентской болтовни. На самом деле — это метод, как вести себя с людьми, которые за неверное слово — посчитают врагом навсегда. Кое-что — «под грифом». А в основном — надо просто много запоминать...

— Проще помалкивать! — вполголоса рявкнул Соколов.

— Пример с «Бравым солдатом Швейком» — вам понятен? — каудильо молча кивнул.

— А пример с Войновичем — требует комментария. Он себя возомнил «новым Гашеком», попытался сочинить отечественный вариант «Швейка». Ещё в 60-х годах — накропал «Приключения Ивана Чонкина». Но читать его не стали. Поскольку не воевал и не владел материалом. Хотел роман-анекдот. Получился — гнилой пасквиль. Юрий Никулин, к например, при таланте юмориста на уровне Гашека — о войне развязных шуток избегал... Потому, что воевал сам. На Финской и на Отечественной. Пояснить?

Соколов с завхозом — переглянулись. Говорящий ящик — утвердительно хрюкнул.

— Известен «культурный феномен». Отечественную Войну 1812 года русское дворянство считало «своей». А вот русское население — относилось к ней достаточно равнодушно.

— Точно! — прокомментировал селектор, — Если бы тогда всех бар унесли черти... или перебили французы, мужики бы — только облегчённо перекрестились. Причём — не снимая шапок...

— Первую Мировую войну — в России рядовые мобилизованные «своей» тоже не считали. Великую Отечественную, а до того Гражданскую — наоборот. Большинство населения СССР их обе — считали «своими». Зато господа и ответственные товарищи, кадровые офицеры и примкнувшие к ним начальники — в точности наоборот.

— Что-то такое слышал...

— Разрыв «культурного кода»! У советской номенклатуры, тема Отечественной войны — крайне непопулярна... «Враги сожгли родную хату», в этой страте общества — сроду не пели. Отсюда все странности поведения более-менее высокопоставленных аборигенов «позднего совка». Особенно — у детей этих аборигенов. В том числе — наблюдаемые у Смирнова... Вы меня извините, но я сама оттуда.

— Бред!

— Разбираем по пунктам, — эта снисходительная улыбочка меня конкретно выбешивает, — Зачем после Революции массово побежали к «красным» всевозможные «рангово озабоченные селюки» — мы обсудили. Но, главная сверхзадача «красных» — построение нового мира и воспитание нового человека. Создание на основе русского народа, ни много ни мало — «нации аристократов». После победы над эксплуататорами, в голодной и разорённой стране — моментально началась «революция в культуре».

— Которая новоявленных «красных бар» — уже совершенно не интересовала, — хмыкнул селектор, — Да, вы правы, разрыв «культурного кода»...

— Интересно стало уже в ранних 20-х годах... В каждом городе, в каждом посёлке, на каждом крупном предприятии — для народа начали открываться «Дома Культуры». Куда ни плюнь — «Дом культуры профсоюзов», «Дом культуры металлургов», «Дом культуры речников», «Дом культуры Красной Армии»... — в «модуле» повисла тишина.

— Это, который в Москве? — периодически каудильо удивительно наивен.

— Это, которые везде, — отчеканила филологиня, — Были! До войны... После 1945 года, на их месте — везде стали «Дома офицеров». Почувствуйте разницу.

— Так офицеры после войны и появились...

— Офицеры появились в 43-м году, — в голосе Ленки звякнул металл.

«Дома офицеров» — только после массовой демобилизации... Причём, вплоть до самого конца 60-х годов — они считались общедоступными для всех категорий военнослужащих. А до уничтожения института «сверхсрочников» — реально и были. У Войновича, в том стихотворении — как раз зафиксирован переходный этап. «Боевого братства» — больше нет, но говорить об этом вслух — в СССР всё ещё считается неприличным. Рушится иллюзия «равноправия». Но ещё живы те, кто видел, как «золотопогонников» штыками топят в сортирах.

— Простите, какое равноправие может быть между рядовыми и командным составом? — у завхоза тоже «порвало шаблон»... забавно...

— Самое обыкновенное. Право на культурное проведение досуга. Право на всестороннее развитие личности. Право почитать умную книжку, послушать хорошую музыку..., со знакомой девушкой потанцевать. Даже для конца XIX века — согласна, дикость. Для 20-х годов — совершенно нормально.

— Эх, не служили вы в нашей армии... — обиделся всезнающий Лев Абрамович.

— Зато книжки читала! Это безобразие — задолго до войны началось, между прочим... Сейчас вспомню! У одного мемуариста, из «бывших», в воспоминаниях о Черноморском флоте 20-х годов, явление описано где-то примерно так:

Ленка зажмурила глаза, реконструируя цитату...

— «... эта категория унтер-офицеров и «офицеров военного времени», 1890–1900 годов рождения, выходцев из среды среднего крестьянства, с «начальным» или, изредка, «неполным средним» образованием, в 20-30-е годы — составила основную часть командного состава Красной Армии, а к 1940 году — и основную массу генералов. Чисто мужицкая цепкость и неуёмное стремление пробиться наверх, хоть бы и по чужим головам, а тем более, не считаясь с числом чужих отдавленных ног — сочетались у «красных командиров» с присущим русскому зажиточному крестьянству подобоострастием к начальству и глубоким презрением к нижестоящим. Всё это, вкупе с низким уровнем общего и военного образования и фельдфебельско-унтерским «типом личности», делало их малоспособными к самостоятельному повышению собственного культурного и военно-профессионального уровня. Их основные интересы — лежали далеко за пределами воинской службы, сводясь к «самоутверждению», посредством усиления внешних признаков власти... В фондах Музея героической обороны и освобождения Севастополя — хранится машинописный текст воспоминаний Цальковича, который в 1925–1932 годах был начальником

управления берегового строительства Черноморского флота. Между прочим, тот отмечал, что к середине 20-х годов командный состав ЧФ поделился на две равные части. Одна состояла из бывших кадровых офицеров царского флота, другая — из бывших кондукторов, флотских фельдфебелей, унтер-офицеров и боцманов. Обе эти части беспощадно враждовали друг с другом и единственное, что их объединяло — стремление выжить матросню из Севастопольского дома военморв им. П. П. Шмидта (до того — бывшее Офицерское собрание)».

— В Одессе 20-х — творилось то же самое, — присоединился завхоз, — Рассказывали...

— Но зачем это всё? — невпопад пробормотал каудильо.

— «Культурная революция», о неизбежности которой в СССР «большевики» всех честно предупреждали — состоялась, — обернулась к нему Ленка, — Поголовное среднее образование — меняет тип цивилизации. Командный состав РККА, при своей жизни — подобного эффекта явно не ожидал. Точно, как наполеоновские маршалы, искренне полагавшие, что цель Революции — возведение их лично в ранг новых аристократов. Бывшим «краскомам» — пришлось хуже. Им довелось узнать, что жить в «обществе аристократов» — совсем не то, что «корчить из себя аристократа» среди забитых жизнью односельчан.

— М-м-да... — раздумчиво крикнул селектор, — К 60-м годам, «сиволапая деревенщина» как-то очень быстро сошла на нет. И тогда благородные господа советские офицеры — поспешили заняться «огораживанием» мест своего «гнездования». «Дабы вонючие мужики...» — последней цитаты я не опознала.

— Нам, в МЧС — некогда было дурью маяться, — пробурчал Соколов, — Мы — работали!

— Повезло! — безжалостно отрубил говорящий ящик, — А мы — служили! И это выглядело довольно противно... Могу поделиться опытом.

— Проблема «взлома культурного кода» в условиях реформы образования, на самом деле вечная, — смягчила тон диспута филологиня, — Вопли ужаса и отчаяния, звучащие в периоды торжества системы «массового образования» — во все века одинаковые, — Ленка попыталась придать лицу скорбное выражение, — «Воистину, настали последние времена! С богами и начальниками — все обращаются, как с простыми людьми!», — провила она трагическим тоном, — Между прочим — это текст одной из древнейших расшифрованных записей в человеческой истории... Аж на папирусе Династической эпохи... Всё и всегда повторяется.

— Так не убивать же за это?! — натурально простонал каудильо.

— Историческая практика показывает — убивают! — меланхолично буркнул завхоз.

В говорящем ящике забулькало. Видимо, Ахинеев тоже решил чем-то промочить горло...

— Слушайте, как оно бывает на самом деле... — наконец раздалось из селектора, — В 80-х годах — «мобильников» ещё не было. Одни разговоры в технических журналах. Домашние телефоны — имели лишь отдельные счастливицы или особо избранные. Штатно — начальники. В нашем учебном полку было шесть авиа-эскадрилий. Каждому командиру эскадрильи — «полагался» домашний телефон и звание полковника. И вот однажды, меня, рядового «срочника», отправили на квартиру к такому счастливчику. Ставить ему домашний телефон от полкового узла связи... По случаю присвоения звания и назначения на должность...

— Ты поясни «градацию статусов телефонов», молодёжь ведь не понимает, — процедил Лев Абрамович.

— Это просто. Чем больше у начальника в доме разных телефонов — тем он круче. От обычного телефона городской АТС, конечно, никто не отказывался. Но телефон «военной» АТС позволял иметь «прямую» связь со всеми гарнизонными объектами. Телефон «коммутатора» (без номеронабирателя) позволял напрямую общаться по «выделенным сетям» всей страны (через «позывные»), подключаться к занятым номерам «военной» АТС, а ещё бесплатно звонить по «межгороду» через ведомственную систему связи. В кабинетах крупных шишек — стояло по десятку телефонов. Самые-самые крутые — с гербом СССР на номеронабирателе (АТС ЗАС)... правительственная связь или знаменитая «вертушка».

— Видела... — прервала словесный поток Ленка. Я тоже такое видела, но промолчу...

— Ну, явился... Протянул линию через крыши соседних пятиэтажек до нужного балкона. Звоню... «Здра-жла, тащ полковник! Я телефон пришёл ставить. Пустите на балкон!» Смеётся — иди! М-м-мдя... Дверь — открывается, но выйти на балкон — нельзя. Он целиком, под самые перила, заставлен штабелем пустых водочных бутылок. Видимо — хозяину было их лень сдавать и жаль выбрасывать. Вот и складировал. Ладно, дотянулся до заброшенного с крыши мотка «полевика», пробурил дырочку в косяке, прикрутил к стенке розетку. Спросил, где удобнее. Естественно, что на самом видном месте, рядом с телефоном «городской» АТС. Два телефона от разных сетей, в доме — признак «крутизны»... Подключил, проверил,

принял контрольный вызов... Осматриваю квартирку. Ничего... Паркет, ковры, полированные гарнитуры, хрусталь, в каждой комнате — по цветному телевизору, видеоманитфон... всякие цацки, хорошие дорогие тряпки... И — ни одной книжки. Ни простой художественной, ни по технике. Вообще... Нигде... Ясно, что «культурные развлечения» жильцов — водка и телевизор.

— Ещё газеты должны были быть, — не согласился завхоз, — Их заставляли выписывать в принудительном порядке... «Красную звезду», «Правду» и прочие. В целях поддержания «политической грамотности».

— Прессы — особо не замечал. Зато, во всех квартирах командного состава — видел огромные горы дефицитного барахла. Телевизоры, ковры, мебель, хрусталь, магнитофоны и дефицитные импортные шмотки...

— Это да, — подтвердила Ленка, — Это характерно. Квартиры отставников, до сих пор — этикие «музеи дефицита». Правда, теперь — все они утверждают, что в СССР офицеры жили плохо...

— Уровень жизни офицера при Союзе — превышал «средний» многократно. Уже на уровне лейтенанта, сразу после училища, вчерашний курсант, «в материальном смысле» — был как минимум в 3–4 раза (!) богаче, чем его гражданский ровесник инженер, вчерашний студент. К сожалению, на офицерский «культурный уровень» — это повышенное благосостояние никак не влияло. Тип психики — «паразиту всегда мало».

В селекторе снова забулькала жидкость. Послышался глоток, удовлетворённый вздох...

— Хозяин — мне работать не мешал, но, наверное — присматривался. Через зеркало в передней. Чуть я разогнулся и начал крутить головой — появился. И что-то для себя решил... Через неделю — мы пересеклись, уже на аэродроме. В учебном классе на КДП (ну, на командно-диспетчерском пункте, с которого управляют полётами). В занятиях перерыв, курсанты бродят вольно... Вот и я тоже просочился. Проверить, почему не идёт вызов по линии. Нашёл обрыв, устранил. А полкан — уже рядом. Видимо, он хотел что-то для себя выяснить... или решил меня «пощупать» и «опустить». Вдруг — этак гордо, заявляет:

— А погляди-ка, умник — сколько всего надо знать боевому лётчику! — и взмахом руки показывает на стены аудитории, сплошь расписанные формулами. Чёрт меня дёрнул за язык... Отвечаю:

— Вижу! Одну и ту же формулу Жуковского и четыре действия арифметики... — вокруг, сразу — тихо. Сколько народа рядом шло, все разом замолчали. Не понравилось сказанное. Полкан — цедит, уже с угрозой:

— Для тебя — сильно просто? — мне-то что, тут ещё, до конца дня, три неустрашённых «повреждения» висят.

— После «Теории связи» и гиперболических косинусов, — отвечаю, — не бином Ньютона.

— Курсант! — тычет «комэск» к ближайшего слушателя, — Что такое — гиперболический косинус? — тот мнётся и молчит, — Стоять! — а народишко вник и попытался срочно рассосаться, — Кто знает, что такое гиперболический косинус?! — мёртвая тишина... Из задних рядов блеют насчёт «надо глянуть в справочнике»... Быстренько выдернули из стенного шкафа несколько справочников по высшей математике. Они там стопой лежали. Такие небольшие, толстенькие... Тащ полковник, — докладывают, — никаких гиперболических косинусов — в оглавлении нет!

— На понт меня взять хотел, салага?! — рычит полкан. Чую, что моё дело дрянь... А в том классе — книжек полно. Похоже, что их для «практических занятий» держат. Курсанты ходят на занятия с «офицерскими» планшетками. Учебники — в них носить неудобно. Была не была... Подхожу к шкафу, пробегаю взглядом литературу разных годов издания и степени сохранности. Повезло! Надеялся обнаружить капитальный переводной «Справочник по математике» Корна и Корна — нету. Но увидел среди кучи дермантиновых переплётов, «Справочников» Рывкина и Рывкина с Хреновым, потёртый матерчатый корешок со знакомым зелёным шрифтом. Старое издание, Бронштейн и Семендяев... У меня самого такой, из букинистического магазина.

— Вот, тащ полковник! Страница 193, раздел — «Гиперболическая тригонометрия»...

У рассказов Ахинеева есть свойство. Даже когда он повествует о совершенно мутной и никому не интересной хрени, то ухитряется показать в ней азарт, интригу и человеческие страсти. Вот сейчас — слушаем, разинув рты... Как на том конце линии, опять, отдуваясь пьют что-то жидкое...

— Полкан — крутит справочник в руках. Спорить не о чем! Лезет на титульный лист... Дата издания — 1953 год.

— Что это значит?! — вопрос в пустоту, но меня — бес опять дёргает за язык.

— При Сталине, тащ полковник, высшую математику преподавали! — зал грохнул...

— Чему было смеяться? — не врубилась Ленка.

— Отличительное свойство «вертикалов» — мгновенно присоединяться к победителю. Это инстинктивная реакция. Курсанты —

психологические двойники своих начальников. Если бы я произнёс — «учили», то они бы восприняли мою реплику, как личное оскорбление. Но, я сказал — «преподавали». Получилось, что виноваты, в данном случае — отцы-командиры и можно дистанцироваться. А они сами — жертвы плохого обучения...

— Результат? — холодно осведомился каудильо.

— Полкан — получил новую кличку «Гиперболический Косинус»... А я — смертельного врага. Так, прилюдно, мне и было заявлено — «Да я тебя, салабон — задрочу!»

— И что? — завхоз аж подался вперёд, словно с его места селектор плохо слышно.

— А ничего... На матерном собеседовании у командира полка — гражданина просветили, что хотя мой срок службы — пятый месяц, я уже — «временно исполняющий обязанности начальника узла связи»... За отсутствием в гарнизоне другого военнослужащего с нужным профильным образованием. По высоте служебной иерархии — примерно на одном с ним уровне. Хотя, обыкновенный рядовой «срочник».

— Так вы, получается, в армии по специальности работали, — разочарованно протянул Соколов.

— Ы-ы! — возмущённо промычал говорящий ящик, — «Работа» — когда «равная оплата за равный труд»... А когда, в одиночку, пашешь за начальника узла связи (в зависимости от рода войск и уровня подчинённости — «должностной диапазон» от старшего лейтенанта до подполковника), инженера-конструктора, трёх дежурных техников (обязанных присутствовать на узле круглосуточно), кабельщика-спайщика и линейного монтажника... Причём, получаешь в месяц — те же семь рублей солдатской полочки, что и весь твой призыв... Это, однозначно — «служба»!

— Чем закончилась ссора с полковником? — нетерпеливо перебила Ленка.

— Полтора года «вендетты»! С привлечением к «боевым действиям» подчинённых с обеих сторон, сочувствующих, непосредственных начальников и «гражданской массовки». Ничего интересного, девушка... «Тлеющая» партизанская война, со взаимными гадостями и реальными жертвами. Чудом ушёл на «дембель» живым... Здесь — никому «дембеля» не ожидается, поэтому, Вячеслав — играет с огнём.

— У нас, в МЧС — «срочникам» даже за квалификацию доплачивали...

— Шойгу вас специально баловал. Для поздней советской армии —

такое не характерно. Принцип: «я начальник — ты дурак», везде соблюдался железно.

— И чего теперь ждать? — да уж, испортить настроение Ахинеев умеет.

— Логика «вертикалов» простая — «кого невозможно подчинить и контролировать — надо уничтожить».

В селекторе закашлялись, каудильо испустил вздох, более приличествующий умирающему мамонту. Неприятный момент. Но кто-то должен был сказать это первым.

— Понимаете, Вячеслав, — снова захрипел говорящий ящик, — Наше современное, более или менее устойчивое положение — висит на тонком волоске. Грязная работа сделана, а делёж «плюшек» и получение выгод — привилегия «благородных господ». Настало время показать «мавр» на дверь... Вы хоть задумывались, что, если «аномалия» откроется, то кому-то одному, Смирнову или вам — не жить?

— «Незаменимых — нет!» — каудильо криво усмехнулся, — Замена лично мне, находилась всегда... Что из этого?

— А выражение «Живой, потому, что пока нужен» — слышать не доводилось? — хмыкнул селектор, — Вижу, что нет. А мне пришлось отведать этой «господской справедливости» на собственной шкуре. Я описывал своё, так сказать должностное положение, в армии? Пока тянул службу за десятерых и спал по 4–5 часов в день, в родном батальоне меня «прикрывали». Пока готовил себе «сменщиков» да натаскивал «молодое пополнение» — одобрительно хлопали по плечу... Но, настал последний день... И буквально за час до получения увольнительных документов в строевом отделе — тихонько предупредили, что «Гиперболический Косинус» всё ещё жаждет мести и поклялся — живым и здоровым меня на «дембель» не отпустит. Причём, не он один... Помогать ему хотят достаточно многие. «Барская солидарность», дык... Опять же, за словом в карман я никогда не лез, а победить дурака в честном споре — значит получить врага на всю оставшуюся жизнь. Ночь надвигается... на всех выходах из гарнизона — меня ждут. И никому-то из командиров только что уволенный в запас сержант Ахинеев — более не интересен. Просил собственных начальников — «вы же все на машинах, ну, подвезите, хоть до вокзала». Мнутся, жмутся, строят глазки... Узнают! Ты — уедешь, а нам — тут ещё с «полковыми» служить и служить... Уроды... Только что выпущенный на волю «дембель» — практически беззащитен. Он ведь ещё беспаспортный, но формально уже не военнотрудовой. Искалечь или даже убей — солдатака никто и не хватится... Спасибо родному взводу —

перекантовался на поролоновом матрасике в «секретке» узла связи. И угадал, нашу «агрегатку» — ночью таки прочесали «комендантские». Короче утром, не дожидаясь восхода, ушёл по-партизански, тропинкой через лес, прямиком на междугороднюю трассу. Мимо городских улиц и всяких там вокзалов с патрулями... Ловить грузовую попутку... Ясно?

— Что мне должно быть ясно?

— После всего здесь случившегося... — скрипнул селектор, — полковник Смирнов, до конца своих дней, будет пытаться реализовать в отношении вас программу из трёх пунктов — «Публично унижить, задрачить и убить»... Никого особо не стесняясь и пользуясь вашей житейской наивностью. В случае открытия «дыры» — непременно попытается провернуть всё «по-быстрому» и перехватить власть.

— Доказательства! — в полный голос гаркнул Соколов.

— Уже! — осадил начальника завхоз нехорошим казённым голосом, — Чуть зажглась над крышей «мавзолея» лампа — Смирнов тут как тут. Что характерно — с пистолетом. Нам просто повезло.

Спорить тут не о чем, хотя каудильо смолк, сделав над собой нечеловеческое усилие.

— Леночка, — обманчиво ласковым голосом заворковал говорящий ящик, — что показали ваша «прослушка» и личная «работа с электоратом»?

— Все последние дни, под различными предложениями, с личным составом «срочной» службы затеваются разговоры о несправедливости, когда у некоторых есть женщины, у кое-кого — даже две, а большинство постится... или вынуждено в укромных углах «любить Дуньку Кулакову»... Прощупывается общественное мнение на предмет «похода за бабами». Скоро вопрос поставят на общее голосование...

— Я буду категорически против! — отрезал каудильо.

— После чего, вполне вероятно — публично окажетесь «в меньшинстве», а то и «под подозрением»... «Опомоить» человека, которому завидуют — нетрудно. Главное, предложить «массам» то, что им сейчас хочется, а злое начальство — не даёт, — Ленка сделала предостерегающий жест, что ещё не закончила, — Люди мерят окружающих по себе. «Масса» всегда неблагодарна и желает больше, чем ей способны реально дать. И всегда готова ради «хотелок» выбежать на «майдан»... Представили?

— Глупости... Если бы полковник действительно это готовил — я бы наверняка знал.

— Какой полковник? — сделала круглые глаза филологиня, — Никто тут не слышал ни о каком полковнике! Затея проталкивается, как «глас

народа» и «инициатива с мест»... Если бы Смирнов всерьёз интересовался половыми проблемами собственных подчинённых — он бы озаботился вопросом ещё на Новой Земле.

— Так бред собачий, — потревоженным медведем заворочался каудильо, — все ближайшие стойбища тунгусов — за десятки километров. По снегу, с бездорожьём... Буряты — ещё дальше... Да и сколько там женщин? Мы половину личного состава потеряем больными и обмороженными, ещё не вступая в боестолкновения. Только войны с аборигенами нам тут для полного счастья и не хватало. Это же — провокация, чреватая катастрофой!

— Молодец! Дошло... — кратко констатировал селектор, — А теперь — посмотрим на то же самое дело с точки зрения Смирнова. Теория профессора Радека о зависимости состояния «аномалии» от течения исторических процессов в параллельных мирах вам известна? Пока расхождения минимальны — «дыра» открыта. И наоборот... Вывод? Чем меньше нас останется в живых — тем выше вероятность, что проход на Новую Землю спонтанно восстановится. Наука, мать её! Причём, много народа тут больше не надо. На существующих запасах, в готовом «фаланстере», за кольцом минного поля — «элитной группой» можно держаться до-о-олго...

— Они думают, что я такое допущу?

— Они достаточно хорошо вас изучили, для организации примитивной «трёхходовки»... Сначала, толпа жаждущих экзотического секса — уходит «в поход за бабами»... Потом — отправляется подмога (не думаю, что туземцы сдадутся без боя и откажутся от войны на коммуникациях). В лесу, мы против них — помните финскую? Потом — ещё одна группа бросится всех спасать. По привычке.

— И, к моменту «стачивания» избыточного населения Базы «в ноль» — восстановится историческая предопределённость. «Аномалия» — открывается... Родина — встречает уцелевших героев...

— Вячеслав, — включился в дискуссию завхоз, — вы таки плохо представляете «военную логику». Жертвовать сотнями и тысячами рядовых, ради спасения горстки «командного состава» — для господ офицеров, во все времена, норма! Главное — правильно мотивировать заранее обречённых на убой.

— Считаете, что у них получится? — ага, каудильо тоже не железный, — «Зверь» своё возьмёт?

— Поступает противоречивая информация... — деликатно отвела в сторону глаза филологиня, — Есть, например, экспертное мнение, что

«поход за бабами» — вообще не нужен. Если мы «правильно себя поведём» — то, ближе к лету, местные девки начнут сбегаться сами. Толпами... Ради товаров, «ништяков», хоть одним глазком «посмотреть кино» и живого человеческого общения. Тунгуски, в этом отношении — абсолютно без комплексов. Полная эмансипация...

— «Эксперт» — это Голдан? — Ленка кивнула, — А сам Смирнов в курсе?

— Скажем деликатно, — филологиня улыбнулась во все свои зубы, — ему постеснялись об этом доложить. Зачем специально нервировать пожилого испуганного человека? А теперь — вообще...

— А как вы представляете себе «правильное поведение» при общении с туземцами. Ведь нет и не было с ними никакого контакта! Прячутся они от нас...

— Давно он есть! — ещё шире оскалилась филологиня, — Просто, он пока «безличный»...

Каудильо попытался вскочить. Стол пошатнулся, «модуль затрясся», диванчик жалобно заскрипел... Я и сама с трудом на месте усидела. Предупреждать надо! Подобные новости — нельзя озвучивать этак мимоходом, да ещё в пятом часу утра...

— «Безличные контакты» — это, что-то из фильмов-боевиков и детективов про шпионов?

— Ага! — и радости полные штаны, — Правила «лесного общежития» надо или соблюдать, или — копать могилки. Кто нарушает «понятия» — долго не живёт. Азы культурологии! Мы вот тут, для разведгрупп, целую «памятку» составили. Нельзя трогать чужие ловушки, особенно если туда попалась добыча. Нельзя трогать чужие вещи, если они лежат открыто. Первобытные племена выработали довольно строгую этику поведения. Они так даже торговать умудряются! Раскладывают свой товар... И уходят... Потом — забирают чужой... Всё работает десятилетиями, на взаимном доверии и уважении чужих прав. «Понимать надо, зачем тут положили!»

— «Контакт» — штука двусторонняя, — насупился Соколов, — Всякие личные контакты с местными — строжайше запрещены. Во избежание жертв... А вы говорите, фактически — они уже есть.

— Наши военные, — словно не слушая, продолжила Ленка, — по своим маршрутам, ходят далеко и давно... Отмечаются. Где-то — родничок обустроили. Вымостили камнем площадку рядом, трубку для стока воды приладили, кружку поставили... По деревенски, но миленько. Несколько «схронов», вроде полуземлянок, оборудовали. Накат из брёвен, прочная

дверь, прозрачное окошко, нары, печка-каменка, штабель дров, топор, жестяные банки для воды. Заметили — тунгусы всё эти схроны посещали и руками внутри трогали, но ничего с собой не забрали. Есть отпечатки пальцев...

— Почему не докладывали?! — так, начальство определённо изволит гневаться...

— Кому? О чём? — словно маленькая девочка захлопала ресницами филологиня, — Вы в России или где? «Сказано — низ-зя, значит — низ-зя!» Вот и молчали.

— И что думает «эксперт»?

— Говорит — пока, всё нормально. А вот с местными бурятами заводить связи «по понятиям» — уже скорее бесполезно. Они — скотоводы!

— И что с того?

— «Тейповая мораль». Ну... — поправились Ленка, — «первобытный расизм». Только я и мои родственники — настоящие люди, достойные уважительного отношения. Соседи — уже скорее враги. А все остальные двуногие — максимум, говорящие животные и законный объект угнетения... С нами — они обязательно попробуют вести себя «по беспределу». Нашкодить и смыться верхами. Без стрельбы — там не обойдётся. Номады — всегда считали себя более привилегированными, чем любые оседлые народы, за счёт «транспортного бонуса» и «свободы передвижения». Те же «вертикалы», только вид сбоку...

— Можно про схроны, чуть подробнее? — ожил говорящий ящик, — Тунгусы туда заходили чисто «для посмотреть» или, хоть иногда, пережидали внутри непогоду?

— Это как раз и непонятно, — филологиня пожала плечами, — Мне рассказывали, что свежей золы в печке — не замечали. Дрова — тоже не тронуты. Зато рядом с топором, на пустых нарах — в последний раз валялась вязанка шкурок... Конечно, её никто не взял — мало ли, может, они проверяют нас. Как раз позавчера вернулись. Сегодня — опять группа пойдёт.

— Ша! Всем молчать, слушать сюда! — откуда в тощеньком и невысоком Льве Абрамовиче взялось для крика столько воздуха, что мне уши заложило — сокровенная тайна еврейского народа, — Вы все, уже сдурели, да? И нечего на меня так смотреть! — а зрелище ещё то, от своего первобытного вопля завхоз — даже не побледнел, а поглубел, как свеженький покойник, — Некоторым, — он окинул собрание горящим взглядом пророка Моисея и схватился за сердце, — чтобы просрать своё

счастье — не надо вешать зеркало в туалете... Азохен вей!

— Тунгусы предлагают менять топор? — первым догадался далёкий Ахинеев, — На шкурки?

— Ты там вообще заткнись! — неожиданно ощерился наш хозяйственник, — Сколько раз вам говорил о производстве для нужд «обменного фонда»? И где оно теперь, я всех спрашиваю?! А кто обещал, к ноябрю, сделать «тумбовый» светильник, с двухнедельным сроком горения? Полюбуйтесь-ка, на него — под задницей уже всюю полыхает, а у него наверняка, ещё ничего нет!

— Заготовки есть, — недовольно загудел селектор, — раз горит, к вечеру один соберу.

— Я тебе устрою — «к вечеру»! — буквально взвился под потолок завхоз, — Чтобы этим же утром! До выхода рейдовой группы! Надо создать в схроне условия цивилизованного товарообмена... Нет, ну что за люди?!

— Мне спать-то когда-то надо, или нет? — ещё более недовольно отозвался селектор...

— Некогда! В могилах отдохнём! — загребущая лапа ухватила с полки заветную склянку стимулятора, — Конфисковано, на нужды Мировой Революции! — и тут же прошипел селектору, — Даже не надейся! Я к тебе сейчас лично зайду. Тут Галочка нахимичила! Средство от лени...

— И что на это скажет Смирнов? — прервал завхоза каудильо.

— Вот сами у него и спросите! — Лев Абрамович сгрёб со стола пистолет и деловито рванулся к выходу, — Если сильно понадобится... — он покосился в мою сторону, — я на узле связи! Галочка, не обижайтесь, вам зачтётся. Хотите песцовую шубу? — в затылок дунул ветер со снежинками, щёлкнул дверной замок... В помещении «модуля» стало просторнее и ощутимо холоднее.

Каудильо некоторое время угрюмо созерцал опустевшее место сбежавшего оратора. С одной стороны (и скорее всего) — Лев Абрамович врывается в ситуацию глубже всех. И счёт времени действительно идёт на часы и минуты. Бизнес — он и в средневековом Прибайкалье бизнес. День-то — год кормит!

— Меня уже в упор не видят? — вопрос законный, хотя и чисто риторический...

— Вячеслав Андреевич! — обворожительно оскалбилась Ленка, явно кося под ведущую популярного телешоу, — Мы вас просто обожаем! Сказали, что Смирнов будет жить? Всё, вопрос закрыт!

— Просто, — язвительно продолжил за неё каудильо, — пока он сидит под замком, всех остальных поставят перед фактом «злостного

неисполнения приказа»... И это сойдёт с рук. Прецедент!

— Мы всем всё объясним, — посерьёзнела Ленка, — А то, в самом деле, вместо «великого похода за бабами» — начнутся попытки самоволок. Со вшами и обморожениями... Если честно — в скорый успех контакта я не верю. Похоже, тунгусам нужно оружие. От выходов к рыбным ловам и луговинам, годным под пастбища — буряты их уже давно отжимают. Причём, беспощадно. И тем не менее — Лев Абрамович прав!

— Посмотрим, сказал слепой, — саркастически оценил последний спич говорящий ящик...

— Что там ещё за «тумбовый светильник»? — сразу вспомнило про Ахинеева начальство.

— Таёжная этика! — отозвался Ахинеев, — В местах общественного пользования, полагается либо — оставлять в кострище-очаге тлеющие угли, либо — класть на видном месте спички. Зимой, в тайге и «на северах», огонь — это жизнь. Кто поступает иначе — жлоб, грубо намекающий, что «зимовье» его и только его...

— Про спички аборигены не знают. Да и откуда у нас спички. А что значит постоянно горящий огонь? — от внимательности у филологини раскрылся рот.

— Огонёк в ночи — это знак, «приглашение к очагу». Общемировая культурная норма...

— Голдан про такое не рассказывала...

— Мелкая, ишшо, патамушта, — добродушно отозвался селектор, — У них сейчас — война на уничтожение. Не до этики. На открытых местах «маяки» ставить нельзя. В лесной глуши — вполне...

— А вдруг их перестреляют, из засады? — Соколов смирился с фактом дипломатической активности подчинённых и принялся профессионально оценивать риски.

— Сомневаюсь, — снова разулыбалась Ленка, — Тунгусы — единственный сибирский народ, который очень долгое время (практически, до XVIII века) принципиально не пользовался оборонительным вооружением. Им не надо! Друг с другом они не воюют, а убивать, даже чужаков, из засады, в спину, хитростью или ядом — считают недопустимым. За что постоянно страдают... И очень хорошо, кстати, что у наших вояк нет ни кольчуг, ни касок.

— Типа — признак наивного миролюбия? — поперхнулся остатками моего зелья каудильо.

— Вроде того... В состоявшейся истории, тунгусы только через век-полтора общения с нашими «землепроходцами» (когда стало некуда

убегать) — начали ковать себе нагрудные ламеллярные доспехи, по образцу трофейных. Но, по-прежнему «с открытой спиной»! Хотя, для степных кочевников Средней и Восточной Азии, полные кольчужные доспехи «круговой защиты» — привычная деталь одежды с начала местного Железного Века.

— Вас послушать — кругом зверьё, одни тунгусы — «белые и пушистые». Сущие лапочки... Чего же они тогда людей жрут?

— С голодухи... — не поддержала тона филологиня, — «Право на каннибализм» в случае угрозы голодной смерти — до сих пор самый скандальный из элементов так называемого «естественного права»... Причём, все в курсе, что иногда встаёт выбор — подохнуть всем или съесть кого-то одного.

— Знаю... — убавил пафоса Соколов, — Чем экстремальнее образ жизни, тем вероятнее попасть, как кур в оцип. Ваши любимые англичане к слову, перестали автоматом оправдывать «по суду» вынужденных людоедов (моряков, потерпевших кораблекрушение) только в 1884 году. С закатом парусного флота — вопрос потерял актуальность... Последний громкий случай людоедства после аварии самолёта — семидесятые годы XX века. Прогресс! Тем не менее, в Новом Орлеане 2005 года — людей жрали вовсю...

— Не будем уподобляться! — впервые в жизни заткнула рты сразу двоим собеседникам.

— В смысле? — несколько оторопел каудильо.

— Если считать полковника Смирнова «самоликвидатором проекта» (а это так), ваше решение оставить его в живых — гм... спорно. Первый звончок только что звякнул. «Поход за бабами» удастся отложить. Войну с тунгусами — тоже. А если кто-то попытается перехватить эту инициативу, сработает правило — «не отдавай приказ, коли не знаешь, как его выполнят».

— Вот вы злословите, — обиделся... Эх, мужики...

— Кризисов впереди много. Каждый — угроза перехвата управления и смены политики.

— Банальность... Думаю, выкрутимся.

— Не факт! Совсем не факт! Специально для вас рассказываю, как такие фортели проделываются хорошо обученными специалистами...

Глава 45. Укрощение свободных

Стимулятор — не водка. Действие спиртного удаётся отслеживать по привычным (иногда приятным, а иногда нет, но различимым) «симптомам». Эффект от настоящего «мозгового допинга» иной. В голове чисто и ясно, мысли возникают неизвестно откуда, сразу в отточенной до совершенства форме.

— Сами говорите, что у нас зарождается новая цивилизация...

— Большинство новорождённых цивилизаций гибнет от «заняшивания» — выдала Ленка...

— Это ещё что? — удивлённо хрюкнул селектор.

— Политический жаргон. По японски «ня» — это русское «мяу». Звукоподражание. Идея в том, что если враг силён, осторожен и неуязвим для силового давления, то его всё равно можно подчинить хитрой манипуляцией. Для начала — мирно приласкаться, втереться в доверие, обнадёжить, прикинуться полезным, а ещё лучше — создать впечатление «незаменимости»... Потом — получить доступ к распределению жизненно важных ценностей... или регулировке их потребления. Обычно — достаточно...

— Угу, врубился, новая вариации на тему — «не можешь победить — возглавь»...

— А ещё, — к филологине вернулся дар речи, — «Краткая история ВКП(б)» в одной фразе.

— Переведите...

— Партия нового типа, как именовали себя «большевики», к 1917-му году, состояла из 30–40 тысяч упёртых энузиастов. Треть — в тюрьмах, треть — в эмиграции... Однако, она побеждала, побеждала, побеждала... В основном, за счёт отмороженной упоротости основного «ядра». Все лозунги, которые конкуренты робко провозглашали (надеясь привлечь на свою сторону электорат), «большевики» — нахально выполняли (пусть, частенько, и через пень-колоду). В результате — электорат бежал к ним. Это была зубодробительная тактика. На ней, почти с голым задом, «большевики» выиграли Революцию с Гражданской войной и на десятилетия вперёд получили от населения колоссальный кредит доверия...

— Так это же хорошо.

Проблема состояла в том, что к победителям — всегда примазываются

«попутчики». Те, кто «честно проиграл», но продолжал надеяться «урвать у судьбы кусок»... уже нечестно... К концу Гражданской войны, многократно разросшаяся численно и заматеревшая ВКП(б) — стала пародией на саму себя. Из партии «яростных борцов с государством», вдруг превратилась в партию «государственников». Внезапно, ага... А потом, под прикрытием привычных «довоенных» лозунгов, понеслось всякое-разное.

— Например?

— Ветераны «борьбы за новый мир» (успешно пережившие тюрьмы, ссылки и опасности Гражданской войны — начали пачками попадать под машины, падать на лестницах, тонуть на рыбалке, помирать от «осложнений» после пустяковых операций... «Освобождённый народ», вздохнув от гнёта, почему-то решил, что «воля — это теперь навсегда», радостно развесив уши для пропагандной лапши... А ещё не всем «жизнь в новом мире» понравилось. Успели в количестве накопиться «обиженные и недовольные». Многомиллионный электорат с «обманутыми ожиданиями» — это сила!

— Я думаю, — обиделся каудильо, — что у нас есть основания быть вполне довольными.

— Не бывает «вполне довольных», — захрюкал говорящий ящик, — Одни только «вполне недовольные» попадают. Правильно Смирнов нащупал узкое место. Вы вот полагаете, что «основной контингент» экспедиции должен быть вам глубоко благодарен... за тёплое жильё, сносную кормёжку и безопасность, что все вообще живы остались... А у большинства — баб нет... У некоторых есть, а у кого-то лично — нет... Почему?! Кто в этом виноват? Опять же, пора заметить, что ваши «эффективные методы» работы — плодят врагов пачками.

— Смирнова вам мало?

— Он — частный случай. Людям, оказавшимся в полной жопе, всегда почему-то кажется, что другие (специально обученные профессионалы) — обязаны доставать их из этой жопы не просто «за спасибо», но вдобавок — «бережно, вежливо и с уважением». Вот вы по основной работе — «спасатель». Занятие, по определению — неблагодарное. Признавайтесь — свежеспасённые писали на вас жалобы? Подавали в суд? А начальство и коллеги с подчинёнными — часто подсиживали? Про банальные доносы и анонимки «по инстанции» — скромно молчу.

— Жаловались — через раз... — неопределённо хмыкнул Соколов, — Подставляли часто...

— Кого-нибудь, удалось потом припереть к стенке и задать в лоб вопрос — за что?

— Представьте, да! — каудильо саркастически усмехнулся, — Если в двух словах — «Ты конечно неплохой мужик, но нас всех, — он рубанул ребром ладони по горлу, — уже вот так достал!»

— Аналогично... — селектор старчески закричал, словно на том конце провода тоже вспоминают нехорошее, — Хотя я, чисто для себя, раскопал вопрос до конца. Кратенько, беда выглядит так: Представьте, что у вас — талант и любое дело спорится. А что чувствует рядом с вами тот, кто такой же человек, но «без искры божьей»? Завидует и страдает... А я тоже — хочу! А я тоже достоин! За что всё достаётся одному? Работать рядом с живым талантом — тяжелейшее испытание для самолюбия. Подчиняться таланту — выше сил человеческих (обезьяна внутри организма буквально встаёт на дыбы). Грызет невербальное ожидание — когда же наглец себе шею свернёт?! Если подобные мысли овладевают массами, зависть становится материальной силой. И? После любого промаха, ЧП (часто подстроенного), несчастья с вами лично, окружающих (вместо сочувствия) — охватывает приступ радостного оптимизма. Навернулся проклятый выскочка! Так ему и надо... Ну, а теперь мы и сами! А теперь — мы и без него! Подумаешь, «незаменимый гений», нашёлся... Да вот-вот мы... да вот-вот щас! И что потом?

— В большинстве случаев, рабочий проект летит к чертям, — без обидняков подбил итог каудильо, — Причём, «виноватых» в провале — уже не найти никогда. Да их обыкновенно и не ищут... «Виновны все», по умолчанию — значит «никто». В смысле — «коллективная безответственность».

— Причём, молча подразумевается, что «на самом-то деле» виноват тот единственный, кто заварил кашу и всё тянул в одиночку, пока его коллективно не оттёрли. Поэтому, извиняться за провал — необязательно... «Коллектив — всегда прав!» Ну, разве, в виде исключения, «посмертно». Тогда можно... — продолжил хрюкать селектор, — Оправдание собственной неблагодарности — отыскать нетрудно.

— Кончайте о программистах. В экспедицию не взяли ни одного. Давайте о деле.

— Я кх-х-хакрас, — закашлялся селектор, — о нём, родимом. Жаловать рядовых чинами, старая забава... У Наполеона Бонапарта — было, как минимум, пятеро маршалов из рядовых солдат. Так, маршал Мюрат, которому считали честью дать бой наследные принцы и князья — когда-то мечтал сделать головокружительную карьеру от слуги на постоялом дворе до владельца трактира. Корсиканец разглядел военно-административный талант в трактирном слуге Мюрате, в результате чего

тот оказался маршалом, герцогом и неаполитанским королём... Итог? В глубине души — он так и остался мелким торгашом, готовым удавиться ради сиюминутной выгоды. Любил пышно наряжаться и позировать художникам... Начал выпендриваться по каждому поводу и без... При первой удобной возможности — предал Наполеона. Пару лет «искал в политике пятый угол»... Быстро лишился всего, бежал, был пойман, опознан и расстрелян на месте... Скорость моральной деградации — ошеломляет. Легендарный герой, ещё несколько лет назад личным примером увлекавший полки на вражескую картечь, перед казнью жалобно канючил — «Только не стреляйте в лицо!» Чего ему не хватало? Денег? Славы? Почестей? А ведь нашли же враги Наполеона ключик к душе маршала. Распознали «тайные хотелки» и вовремя им подыграли... И не у его одного...

— Типичная история из разряда «Буратино, ты сам себе враг», — не согласилась Ленка.

— И это тоже. Человек дела — плюёт на условности и чувства окружающих. Карьерист — умеет нравиться. И чаще всего — этого достаточно! Люди несовершенны — «приятное впечатление» они, как правило, ценят выше «деловых качеств». Вдобавок, в отличие от фанатиков дела — душка-карьерист хорошо управляем. Наполеон сознательно приближал к себе и возвышал карьеристов... Рассчитывая на их благодарность. Ошибся... Не в самих карьеристах, а в глубинных мотивах их поведения, заставлявших людей определённого сорта искать государственной службы. А потом удивлялся несправедливости судьбы.

— А как же народ? Он ведь — тоже того... часто не оправдывает высокого доверия...

— Народ, он вещь в себе, — хихикнула филологиня, — В XIX веке русские «народовольцы», считавшие себя защитниками крестьянства, точно и однозначно сформулировали «идеал государственной жизни», составленный из крестьянских наказов: «Податей царю не платить, рекрутов — не давать, а самим — жить по собственному мужицкому разумению». Оценили юмор «народной хотелки»?

— Государство, при таком раскладе — существовать не может... — хмыкнул каудильо, — И кто будет охранять-обеспечивать патриархальную жизнь «по мужицкому разумению» — совершенно непонятно...

— Правильно, — кивнула Ленка, — Что интересно, сами мужики это хорошо понимали, а вот «народовольцы» нет. Впрочем, у мужиков шуршали в головах свои тараканы. Как там, у Булгакова, в «Белой гвардии»?

«... мыслишки о том, что никакой этой «панской» сволочной реформы — не нужно, а нужна — та вечная, чаемая «мужицкая» реформа:

— Вся земля — мужикам.

— Каждому — по сто десятин.

— Чтобы никаких помещиков — и духу не было.

— И чтобы на каждые эти сто десятин — верная гербовая бумага с печатью — во владение вечное, наследственное, от деда к отцу, от отца к сыну, к внуку и далее...

— Чтобы никакая шпана из Города не приезжала требовать хлеб. Хлеб мужицкий, никому его не дадим, что сами не съедим, закопаем в землю.

— Чтобы из Города привозили керосин...»

— Правильно Булгаков издевался. Совместить несовместимое — физически невозможно! Разрыв логики!

— Именно... — подтвердил селектор, — Считалось, что никакая сила и никакая власть такой «мужицкой реформы» провести не может. Но Ленин — сделал. Сбылась, так сказать, вековая мечта русских землепашцев... А заодно политиков-маргиналов из крошечной партии «большевиков», которую, всего за несколько месяцев до Октября, никто не принимал в расчёт. Первая реакция на Октябрьский Переворот семнадцатого года — тотальный шок «прогрессивной общественности». Поняв, что неведомый Ленин и его выскочившая из ниоткуда «партия», ни с кем не собираются делиться «поднятой с мостовой» властью — на войну с большевиками поднялись все, включая союзников по захвату Зимнего, эсеров. В итоге — все проиграли. И Гражданская война, и начало НЭПа — сплошная серия невероятных чудес... Складывалось впечатление, что Ленину — плевать на реальность. К удивлению всего мира, собственных соратников и врагов (включая немцев и Антанту), наполовину парализованный, располагая жалкими крошками «официальной власти» — он гнул эту самую «реальность» во все стороны, как сам того хотел. Буквально «на отвязном базаре», раз за разом, спасая «диктатуру пролетариата» от неминуемого краха... За что, собственно, его и держали.

— Галина нас на эту тему уже просветила...

— Гм-м-м... Вячеслав, а она вам говорила, что вы тоже — руководитель «ленинского типа»?

— В смысле?

— Командир милостью божьей, свободно делегирующий людям власть и ответственность, — подозреваю, что для каудильо такой комплимент — «на грани оскорбления». Вот если бы его сравнили со Сталиным...

— Сталин мне импонирует больше... — я же говорила!

— Сталин никогда не пускал важные дела на самотёк. И гораздо меньше Ленина доверял потенциальным врагам.

— А чем плох «ленинский стиль»?

— Он идеально годится для подпольного периода, ситуации «революционного шторма» и общества фанатиков-идеалистов. Вся отечественная «движуха» первых послереволюционных лет держалась на тончайшей прослойке — люто битых судьбой «штучных» кадрах с «дореволюционным партийным стажем» и опытом подпольной работы. Но, как только в движение включились широкие народные массы... Короче, может быть даже хорошо, что Ленин вовремя умер... В первую очередь — для него самого.

— Галина, вы серьёзно?

— НЭП, при всех его выгодах — сигнал, что у «старой ленинской гвардии» (признаемся честно — шайки международных авантюристов) больше не осталось рычагов для удержания контроля над вышедшим за время Гражданской войны из многовековой спячки крестьянским «большинством».

— Всегда полагал, что РСДРП — была если не самой многочисленной, то одной из самых влиятельных политических сил.

— «Влиятельность» любого движения — критически зависит от «текущей обстановки»... Напомню, что Ильич сбежал из России в тихом 1908 году. После нескольких лет отсутствия лидера, к началу 1914 года, «пока ещё сытого и мирного» — дела РСДРП(б) были не просто плохи, а феерически ужасны. В её московском отделении, например, числилось всего девять человек. Причём, семеро (!) из них — были агентами охранки, — о любимой политике Ахинеев способен трещать бесконечно, — А всего через четыре года — жизнь изменилась радикально. Желающих срочно записаться в «большевики» считали сотнями тысяч. ВКП(б) жёстко контролировала шестую часть земного шара. По приказу Ленина шли в бой миллионные армии. От каждого его слова — трясло биржи по всему миру. Успех идеи — требует точного попадания в «окно возможностей», благоприятного времени и места. Ленин отработал свой исторический шанс «на пять». Победил, начал и углубил, — селектор изобразил незабываемый ставропольский акцент, — А вот дальше — началась

«непаханная целина». В первую очередь — «кризис мотивации». Настроенных в духе «рабочей солидарности» городских — «деревенские» посылали куда подальше... И страшно удивлялись, когда «городские» обвиняли их в чёрной неблагодарности. «Деревенская» этика!

— Галина, поясните... — чего тут пояснять.

— Для ста миллионов русских крестьян, тирания отца семейства — естественно верный, понятный и органичный социальный уклад. Лишившись «отцовской фигуры», архаическая часть населения России пошла в разнос («нет царя — теперь всё можно»)... Накануне НЭПа — попыталась физически вырезать «передовую прослойку» нового советского общества, как «чрезмерно умных»... И продолжало держать за пазухой топор, выжидая случая повторить попытку. Именно к кровавому «моменту истины» — спешно готовился в 20-х годах Сталин, почти не отвлекаясь на политические игрища «вождишек второго плана». Он успел! Готовая взбеситься «патриархальная масса», после «коллективизации» и «примерного вразумления» голодом — вернулась обратно в стойло. Ощутила на загривке привычную хозяйскую хватку. А потерявших почву и берега «великих революционеров» (или, если угодно — «старых большевиков») он, под аплодисменты трудящихся и фотовспышки зарубежных корреспондентов — преспокойно дорезал в годы Большого Террора... Это нормально, кстати, «патриархальное» общество — не признает «прав слабого». Не признает благодарности за уже оказанную услугу. Не склонно соблюдать договорённости с «чужими».

— Есть мнение, — захрипел селектор, — что дедушка Ленин сам приближал собственную смерть. Просто в силу политической неопытности... В тюрьмах он был, в ссылке был, за границей и в подполье — тоже был. А вот публичным политиком — совершенно не... Опыт работы в правительстве — у Ленина (бессменного председателя Совнаркома РСФСР и СССР) нулевой! Опыт ведения политических игр — отрицательный. Опыт ведения политических дискуссий... — говорящий ящик закашлялся, — Каждым своим словом и опубликованной статьёй, каждой военной победой и хозяйственным успехом — Вовочка Ульянов плодил смертельных врагов. Просто потому, что постоянно оказывался оскорбительно прав. За что бы ни брался... Типа — гений.

— Я не гений, — авторитетно пробасил Соколов, — Предлагаю на эту тему не умничать.

— У вас с Лениным — одинаковая манера решения вопросов... — моя очередь говорить, — Выяснить, кто сечёт в проблеме, свалить на него все полномочия с ответственностью... и забыть...

— Разве это плохо? — каудильо покраснел, неужели смущается? А на вид — флегматик.

— Это отлично! — всплеснула руками Ленка, — Просто другие так не могут. Но хотят...

— Вот-вот, — поддакнул говорящий ящик, — Самое страшное для публичного политика — нереализованные «хотелки» ближайших сподвижников. Есть правило — «трудная работа, сделанная чужими руками — всегда кажется простой и лёгкой». Почести и власть — текут мимо. Как? Я тоже хочу и могу!

— Достаточно... — отрезал Соколов.

— Я закончу, — не согласился селектор, — Каждая революция — освобождает миллионы вакансий «начальников». В партию «большевиков» и «советские» учреждения, после 1917 года, кинулись миллионы проходимцев. «Социальные лифты» — милы двуногим макакам сильнее, чем кому бы то ни было. Нельзя их однажды включить и оставить, как есть... особенно в начале 20-х, когда многие «вожди» и «начальники» — свободны от реальной работы, в силу занятости подготовкой «Мировой Революции»...

— Вы хотите намекнуть, что Смирнов... с этим дурацким планом «похода за бабами»...

— Плоть от плоти родной «административно-командной системы», хотя и выучен скорее по «английским методичкам», — влезла филологиня, — Всегда и любыми способами — готов «подчинить и возглавить»... А как решаются у нас подобные «кадровые проблемы» — могу напомнить. Ленин — строил коммунизм. До самого конца, преодолевая болезнь — изобретал «безгосударственные методы» управления обществом и способы сокращения административного аппарата. Того самого «поголовья начальников». И? Сильно его сверхуспешная самодеятельность радовала «руководящих партийных товарищей»?

— Вы, молодёжь, в институтах многое не учили, — радостно заскрежетал селектор, — А нас — конспектировать заставляли. Пример: Поздно вечером, 23 декабря 1922 года, дежурный секретарь Ленина Мария Володичева, передала Сталину, у которого гостили Бухарин и Орджоникидзе, машинописный экземпляр «Письма к съезду». Получив листок обратно со словами — «Сожгите это». Соратники — стали противниками. Утром 24 декабря — вышло постановление об изоляции больного Ленина. Разумеется, под предлогом заботы о его здоровье. Изоляция Ленина — соблюдалась неукоснительно, до самой смерти. Ни один член ЦК, с этого момента его не посещал и с ним не беседовал.

Публикация в «Правде» 25 января 1923 года статьи «Как нам реорганизовать Рабкрин», по свидетельству делегатов XII-го съезда, дала в партии эффект разорвавшейся бомбы. О степени смятения «вождей» говорит такая деталь — член ЦК Валериан Куйбышев предложил напечатать статью в номере тиражом в один экземпляр — лишь для Ленина. 27 января — во все губернские комитеты партии ушёл секретный циркуляр, по поводу плана изложенного в статье. Основная мысль — не берите в голову, это не Ленин пишет, это говорит его болезнь. Ленин — не у дел. Ему не посылают документов Политбюро и не поддерживают с ним никаких отношений. Но раз он не в состоянии жить без работы, то диктует «дневник», отдельные части которого по его настоянию печатают в «Правде». Циркуляр подписали Андреев, Бухарин, Дзержинский, Калинин, Каменев, Куйбышев, Молотов, Рыков, Сталин, Томский, Троцкий... Все члены Политбюро и Оргбюро ЦК, находящиеся тогда в Москве. Самого Ленина начали усиленно лечить специально обученные доктора, в результате чего он не протянул и года... Так что — берегите здоровье, Вячеслав, а то мало ли что кому придёт в голову...

— Пардон, а что там, в последних письмах, содержалось криминального?

— «Рабкрин» — это «Рабоче-Крестьянская Инспекция». Средство народного контроля за органами власти... Объективные критерии оценки человеческого поведения — главная цель и средство построения коммунизма, — когда же Лев Абрамович (с моей настойкой) наконец дошкандыбает до узла связи? Чужое многословие «под стимулятором» — раздражает невероятно, даже когда по делу, — Борьба с «имитаторами» — вообще величайшая проблема человеческой цивилизации. Особенно — с «имитаторами таланта»... Зато гнобить и убивать таланты — «имитаторы» умеют просто замечательно. Паразиты-с!

— Вот уж от кого я не ждал буквального повторения «перестроечной» пропаганды...

— Имеете в виду сталинский «культ личности»? — из динамика селектора послышались долгожданный звук. Топот ног, обивающих снег. Надо использовать момент, — Вот и напрасно! «Культ личности» — только инструмент. Самому Сталину, кстати, он сильно мешал. Но, как способ «перехвата авторитета» в сознании народных масс — себя полностью оправдал. Спасибо доброму доктору Бехтереву.

— Вы говорили про «английские методички»...

— Не то место, не то время...

— Почему?

— В «патриархальной» России — нужно было за считанные годы произвести «культурную» и одновременно технологическую революцию... Мы знаем, как это проделали лорды, будущие английские буржуи — сгоняли с земли или уничтожали всех, кто противился нововведениям и на «выжженном грунте» — создавали «новое общество»... Так возник британский капитализм. В своё время — наиболее передовой на планете. Через «огораживание», виселицы на перекрёстках для «бродяг» (согнанных с земли), смертную казнь за кражу носового платка, «работные дома» — для тех же «бродяг» и тотальную колониальную экспансию, понижающую социальное напряжение внутри страны и направляющую копящуюся агрессию «наружу»... Договариваться, объяснять, как-то просвещать собственный народ — лорды даже не собирались.

— Какой-никакой, а положительный опыт...

— В послереволюционной России, с поголовно вооружённым «активным» населением... в том числе — миллионами обученных убивать вчерашних фронтовиков — «огораживание по-английски» никак бы не проканало. Население следовало без стрельбы «по-хорошему убедить», что власть — кругом права и желает ему добра. Даже, если пока всем больно и трудно. Благодаря нескольким открытиям, сделанным в «Институте Мозга» — убедили... На доступном крестьянам и недавним выходцам из деревни наборе «понятий». Кстати, когда у Гитлера в Германии возникли сходные трудности и он тоже немцев убедил... И тоже — через «культ личности». Хотя и помягче сталинского. А до него — фокус провернул Муссолини. А после него — Мао с Ким Ир Сенем. Увы...

— Это самое дело теперь и называется «заняшиванием»...

Специфический талант Ленки вводить в оборот новые словечки (сама она называет его врождённым «чувством языка») уже несколько раз вызывал в экспедиции смятение умов. Чего стоит её инициатива называть современное XVII веку русскоязычное образование на севере Евразии — Московией. Не Русью (их тут десятки), не Россией и не Российской империей, а именно «идеологически чуждым» польским термином, придуманным в ходе Смуты, как оружие политической борьбы за право объединения восточных славян. И ведь прижилось! Подозреваю, от лени. «Московское царство» — долго выговаривать.

Методики покорения и подчинения — в подавляющем большинстве носят неблагозвучные и длинные названия. Живые люди такими словесными конструкциями не пользуются. Эх, будем приобщаться к культуре...

— Ладно, пусть будет «заняшивание», — а что, термин не хуже

прочих, — Согласитесь, что «метод построения иерархического общества средствами словесной манипуляции, с подкреплением в форме пищевых ограничений» — это длинновато. А «метод бабушки Дурова», для людей — оскорбительно...

— Дрессировка без битья, что ли?

— Сами назвали английский опыт «положительным»? Теперь не жалуйтесь. На самом деле он не «английский», а бог знает какой древности «ближневосточный». Оседлое земледелие практически неотделимо от «патриархальной» общины... или выросшего на её основе «патерналистского» государства.

— Слово «патер» — означает «отец»? — уроки английского пошли каудильо на пользу.

— Ближе по смыслу — «глава рода», — оживилась Ленка, — То и другое — варианты так называемого «патриархального рабства», когда субъектом считалась «семья», а любой её член — только элементом семьи, по сути «семейным имуществом». Рабы (включая бывших военнопленных) входили в эту семью на правах «младших детей» и полностью зависели от милостей «старших в роду». Очень простая, логичная и устойчивая «иерархическая пирамида»... «Социальным животным» там психологически уютно.

— «Английские методички» — концентрированный экстракт приёмов, как быстро и верно превращать свободных людей в рабов. Первый шаг — получение вождём «кредита общественного доверия». Второй — получение реальной возможности контролировать распределение или потребление еды... Всё! Диктатура паразита «де факто» возникла, состоялась и укрепилась. Своеобразная «система ниппель»...

— Какая-то ерунда, — поморщился Соколов, — Ладно — посадить на цепь военнопленного или несостоятельного должника. Или — заложника в яму... Но, почему не разбежались рабы «вольного содержания» — я удивлялся ещё со школы... Особенно, ещё совсем недавно свободные люди. Там секрет?

— Секрет! — век бы не знать этих «секретов», которые передавались по наследству от фараонов к феодалам... от коммунистов к «новым русским»... — Грамотная эксплуатация древнейших поведенческих программ, «прошитых» в подсознании, — оценила недовольный вид главного слушателя и добавила, — Распространена почти у всех видов «социализированных» животных, начиная с муравьёв... Они тоже держат рабов. Сто миллионов лет гарантии!

— Муравьи даже слова такого не знают...

— И не надо. Всё элементарно. Захваченного в плен — некоторое время морят голодом. Как Робинзон Крузо своего первого козлёнка на необитаемом острове. До полусмерти... Потом — дают немного покусать. Ласково, из рук... Потом — ещё... Голод — могучий стрессовый фактор, взрывающий биохимический баланс организма. Если грубо — все «старые» поведенческие программы, голодающий мозг вынужден поставить под сомнение и перейти в состояние, сильно напоминающее период раннего детства. Возникает стимул пересмотреть прошлый жизненный опыт. Обостряется способность к учёбе, запоминанию принципиально нового набора социальных навыков, хоть как-то позволяющих выживание. Через жестокую голодовку — самого свирепого хищника можно загнать обратно в «состояние неразумного ребёнка» и под этим соусом сменить «мозговые блоки». Насильно приучить к «наивной покорности». Действует хоть на безмозглое насекомое, хоть на «царя природы». Принудительно «переписывать» у человека значительную часть «поведенческих программ» и условных рефлексов — «те кому положено» научились давным давно...

— Для «кряка сознания» используется системный глюк высшей нервной системы?

— Ну, можно сказать и так... Природа не предвидела, что опасный социальный паразит способен имитировать поведение «лидера-патриарха» в том смысле, что не просто отнимает питание, а потом его же (строго дозируя) раздаёт обратно, вырабатывая у полуголодных эксплуатируемых на диво стойкий «рефлекс благодарного подданного».

— Про «монастырское смирение» вспомнилось... — ещё заметнее огорчился каудильо, — Это — тоже оно? Строгие посты, молитвы, опять посты... Только, почему «воспитуемые» не взбунтуются?

— Против кого? — какие смешные наши «крутые мужики», — Когда к чему-то принуждают болью и насилием, кто «враг» очевидно. А если «просто заперли» и морят голодом? Тогда кто виноват?

— В каком смысле?

— Конкретно, я имею в виду. Пол? Потолок? Стальная дверь камеры или стены каменной ямы? Для «первой сигнальной системы» человека, которая обычно пробуждается в состоянии смертельной опасности — сложные абстрактные понятия недоступны. Зато лично спасающий от смерти, дающий воду и еду полмёртвому от голода и жажды — абсолютно конкретен и автоматом «прописывается» в подсознании, как «особь сверхвысокого ранга». Спаситель, благодетель, «доминант», «отец родной», «падре»... Недосыгаемо мудрый, могучий, властный и оттого —

заслуживающий безоговорочного подчинения. Да — классическое «укрощение по методу Дурова», но работает безотказно! Хуже, позволяет «надстраивать этажи»... Любые высшие социальные животные (например, собаки) — способны воспринимать «ступенчатую иерархию». Различать, кто их всего лишь кормит, а кто — «приказывает кормить». Так же поступает и человеческое подсознание... Представляете?

— «Крестного отца» Марио Пьюзо читали? — Ленка, как обычно, нашла книжный аналог, — Там — главный герой дрессировал потенциальных подданных точно такими методами. Сначала — чужими руками создавал «объекту усмирения» ситуацию, что «хоть в петлю головой»... А уже затем, публично и собственноручно, его «выручал». Не забывая, впрочем, поддерживать ощущение «угрозы»... Просто для верности. Неизменно превосходный результат! Новая норма поведения прописывается в память на самом низком уровне...

— Читал, — как от зубной боли поморщился Соколов, — Фильм тоже смотрел, но там всё смазано. Хотел сказать другое. Поодиночке — можно сломать кого угодно. А если надо большую толпу?

— А вот это и есть самая суть «английского метода»! — на самом деле жизнь сложнее, но не будем затягивать «ликбез», — Шаг первый — лишить народные массы средств к существованию. Нет возможности ни убежать, ни прокормиться самостоятельно, ни защитить свои права силой... Какие ещё права? Виселицы для «бродяг» — на каждом перекрёстке большой дороги. Бегай, пока ноги носят... Кто виноват? Конкретно — никто... Просто «не повезло»... Шаг второй — довести «вразумляемый электорат» до состояния полного отчаяния... Больше нету возможности выжить самостоятельно, вот просто нет и всё! «Протестантская этика» — очень способствует... «Милости от ближнего» — там ждать бесполезно. Англосаксы, «en masse», посейчас искренне убеждены, что «неудачник — это заразно»... Шаг третий — загнать потерявшее надежду на спасение голодное человеческое стадо в «рабочие дома». И уже там — дать немного покушать и выспаться под крышей... Всё, «режим» — свою «функцию усмирения» обеспечит. Назад, на волю — дороги нет. Вы когда-нибудь слышали про бунты в английских «рабочих домах»?

Вместо ответа — каудильо вопросительно покосился на филологиню. Та отрицательно мотнула светлыми патлами.

— С 1553 года, когда Эдуард VI передал городу Лондону старый замок Генриха VIII, для принудительного содержания «нарушителей общественного порядка, в 1556 году ставший первым и всемирно знаменитым «рабочим домом» Брайдуэлл (по-английски Bridewell) — ни

одного восстания... Хотя, заведение известно тем, что заключение в нём считалось «хуже смерти»... Человек терял себя. Названный «работный дом» — благополучно просуществовал до 1864 года, когда был мирно снесён в силу ветхости. Его название стало синонимом полицейских участков и мест содержания под стражей по всей Великобритании и Ирландии. Опыт его управления — изучался виднейшими учёными современности.

— Типа, всё делалось по науке?

— Угу, — подтвердила Ленка, — Заведение стояло на самом острие научного прогресса. Уже в 1700 году, всего через полтора века после открытия, там (впервые в мире!) учредили должность тюремного врача... Культура, гуманизм! Позже, согласно «Закону о бедных» 1834 года, запретившего пособия, в «работные дома» принудительно помещались любые лица неспособные прокормиться и хоть однажды обращавшиеся за общественной помощью (пытавшиеся просить милостыню). Образец для зависти и подражания остального мира.

— Феодализм и рыночная экономика «с человеческим лицом» — в одном флаконе?

— Именно! Жить не будешь, но и сдохнуть не дадут! Главное «средство вразумления» — даже не палка или «режим», а рацион питания. Но пример этих «вразумляемых» — наука для окружающих.

— Три века Брайдуэлл считался лучшим «воспитательным заведением для сирот и детей бедняков», — филологиня подлила масла в огонь, — Опытные педагоги-дрессировщики, по новейшим методикам, прививали там буйному простонародью «хорошие манеры» на всю оставшуюся жизнь.

— Вертится на языке книжка английского автора, про мальчика-бродягу, попавшего в один из «работных домов» XIX века, — нервно потёр лоб каудильо, — Какое-то «колбасное» название...

— У Диккенса, в романе «Оливер Твист», бидль популярно объясняет, что мальчиков нельзя кормить мясом, поскольку они от этого «становятся дерзкими». Только каша на воде... — мигом среагировала филологиня, — Вы не думайте, всё было исключительно грамотно организовано... Британцы до сих пор считают себя «самыми свободными людьми» и искренне гордятся многочисленными правами.

Ленка прокашлялась, сделала выражение лица маленькой пай-девочки, выступающей на школьном утреннике и с чувством затянула:

When Britain first, at Heaven's command
Arose from out the azure main;

This was the charter of the land,
And guardian angels sang this strain:
«Rule, Britannia! rule the waves:
Britons never will be slaves...»

— Главный патриотический гимн Соединённого Королевства — «Rule, Britannia!»...

— «Правь Британия волнами, британцы никогда не будут рабами!» — тихо, как для себя перевёл гордый припев Великих Островитян каудильо, — В принципе — правильно. Или, я опять чего-то не важного понимаю?

— «Да здравствует наш Карабас-Барабас...» — тем же детским голоском пропела Ленка.

— Выражаясь на современном жаргоне, — мой голос, по контрасту, звучит безобразно хрипло, доболталась, — примерно так и выглядит результат «жёсткого няша» населения целой страны... Полный контроль власти над жизнью, смертью и любыми источниками средств к существованию — позволил воспитать «рабов, считающих себя свободными». Британия на триста лет опередила тоталитарные режимы континента. Страна — маленькая, бежать — некуда, сопротивляться — бесполезно. Кто боролся — погиб. А кто выжили — выучились находить в своём подневольном положении повод для самодовольства. Король добрый, трепать языком в пабах и исполнять хвастливые песенки — разрешается. Та же Северная Корея, только вид сбоку... — выражение лица у каудильо скептическое. Ну, да, «Англия — свободная страна».

— В смысле? — рассказывать Соколову про особенности «британской политической кухни» бесполезно, зайдём с козырей.

— Вам кто-нибудь говорил, что юридически, с нормандского завоевания и по сей день, даже в XXI веке, королевские подданные в стране Великобритании, поголовно «крепостные»? Что любое приносящее доход имущество там до сих пор, прямо, косвенно или опосредованно, принадлежит Короне?

— Как?!

— Обыкновенно! — подключилась филологиня, — Там нет ни свободных землевладельцев, ни вольных пахарей. Вся страна — собственность Короны. В первую очередь — сельхозугодья. Строения — считаются «движимым имуществом», а так сказать «гордые хозяева» полей, лесов, заводов, домов и замков, на самом деле — жалкие арендаторы или государственные служащие, полностью обязанные Короне фактом

своего существования, жизнью и смертью, возможностью есть и дышать... Оккупационный режим!

— Английская аристократия — тоже «крепостные»?

— Поголовно! Захватив Англию в 1066 году, Вильгельм разделил её территорию на 60 215 земельных ленов для раздачи своим вассалам. Хохмочка заключалась в том, что «старых» тэнов — вырезали, а «новые» лорды — получали земли только под условие службы королю и только отдельными участками, разбросанными по стране и не образующими компактных владений. В силу чего, наравне с простыми йоменами, так сказать «аристократы» по сей день остаются в полной власти монарха. У них много «прав» по отношению к нижестоящим, но нет и не было никаких «вольностей»...

— Не складывается... Всё же Англия — конституционная монархия. Колыбель западной демократии... И совсем ещё недавно — лидер научно-технического прогресса...

— С наукой — всё просто, — хихикнула Ленка, — Как писал сам Дефо: «Нужда изощряет изобретательность». Когда, как следует, зажали русских — они тоже начали фонтанировать открытиями и изобретениями... Под сенью самой демократичной на тот момент в мире «Конституции 1936 года».

— Я лучше другой аргумент приведу, — у меня тоже есть что сказать, — На четверть территории современной Великобритании — полностью отсутствуют документы. То есть — их вообще нет. И никакого земельного кадастра в «метрополии» нет. Первую и последнюю в истории «кадастровую опись» Англии составил ещё Вильгельм Завоеватель. Ага, ту самую «Книгу страшного суда»... Для сравнения, в Германии, Бельгии или Франции — взят на учёт, измерен и обсчитан каждый квадратный метр грунта.

— В смысле? Не может быть! — ага, проняло. По роду деятельности, Соколов наверняка вынужден регулярно сталкиваться с геодезистами и понимает, что данный малоизвестный факт означает.

— Орлы мух не ловят. В смысле, английской Короне плевать, сколько, где чего растёт или построено, если всё это — принадлежит ей. На таком несокрушимом базисе — можно и в демократию поиграть, и «права человека» позащищать, и выше всех поднять «знамя свободы». Никто не пикнет...

— У них тоже вокруг тайга?

— У них море и французы с датчанами. Оттого у взятых за горло государством «гордых бриттов» — отношение к власти исключительно

лояльное. Знатно вышколили, за девятьсот с хвостиком лет... Когда коренной лондонец проезжает мимо Букингемского дворца, он от всей души радуется, видя поднятый над ним флаг — «ах, королева сегодня дома». А как они поют государственный гимн... — Ленка мечтательно зажмурилась, — Куда там нашим «сталинистам»! Это надо видеть. Взрослые и дети, абсолютно искренне, со слезами на глазах... — и опять затянула тоненьким детским голоском:

God save our gracious Queen!
Long live our noble Queen!
God save the Queen!
Send her victorious,
Happy and glorious,
Long to reign over us:
God save the Queen...

— Это у них «культ личности», что ли? — думай, гражданин начальник, думай...

— Это — «жесткий няш»! То, что для России и любой другой развитой страны является исключением, в британском «тысячелетнем рейхе» — повседневная норма. Вообще, Англия — интересный цивилизационный проект. Химически чистый экстракт феодализма, сразу и на века построенный, как цельная система. Всё необходимое и ни одной лишней детали... Многие завидуют, но повторить — никто не сумел... А скорее — не захотел.

— Я слышал, что «британская модель» политического устройства считается уникальной. Единственная страна Европы, «элита» которой настроена патриотично, — Соколов сделался серьезным, — Никаких тебе легальных «прогерманских» или «профранцузских» партий при дворе... Тоталитаризм!

— Когда государство каждого держит железной хваткой за глотку, позволяя вдохнуть кислорода только ради исполнения очередного куплета роялистского гимна — крайне трудно оставаться нелояльным, — Ленка явно вознамерилась продолжить. Пускай. У меня от разговоров уже во рту саднит.

— Там было интересно! Начнём с того, что исходно, Великобритания — это заморская колония Франции (в XI веке бывшей на пике политического могущества). Есть там провинция Бретань... Вся английская

аристократия — потомки французских оккупантов. Триста лет после норманского завоевания, французский язык — главный язык «элиты». Принципы управления, о которых пел Bertran de Born (кстати, современник событий, именно его дружки и коллеги за Каналом создавали «английский режим», внедряя в жизнь идеал «дисциплины голода») были реализованы в логически полном, — она подчеркнула последнее слово, — объёме. Без «блата», поблажек родственникам и приятелям. Опыт интересен именно сопоставлением. Если Францию (с остальной Европой) непрерывно трясли войны и внутренние смуты, то Англия (на их фоне) — выглядит, как «оплот абсолютной стабильности». Вот что значит вовремя взять всех ближайших соратничков за хрип и задницу одновременно. Без земельной собственности, на птичьих правах «доверенных управляющих» государственным имуществом и «проектами» — любая «элита» как шёлковая.

Соколов недовольно завозился на своём месте...

— Что было потом — я и сам знаю. Галина говорит, что «заяшивание» делается быстро, — так и есть, «словечко» усвоено и пошло в народ, — Теперь объясните, как усмирить голодом огромную толпу до зубов вооружённых средневековых рыцарей? Ведь не складывается картинка...

— Ещё как складывается! — интересно, у филологини — от природы лужёные голосовые связки или существуют какие-то профессиональные приёмы поддержания работы речевого аппарата? — Я уже говорила, что желающему пробиться в «доминанты» достаточно получить возможность контролировать распределение или потребление еды. «Распределение» — предполагает физическое насилие. А ограничить потребление — можно обыкновенным словесным внушением. Вам знакомо слово «церковный пост»?

— Чёрт!

— Правильно, так и сделали. Высшим авторитетом, «абсолютным доминантом» у христиан считается бог. «Пост» — это способ через воздержание в приёме пищи заслужить «царство небесное»... Тоже шантаж, если вдуматься. Но, угроза божественной кары — тысячелетиями действует даже на самых харизматичных лидеров. Никто не хочет умереть, а особенно «просто так», как лишённая души скотина. Отчего «религия рабов» крайне популярна. А методы принуждения к покорности — те же самые, «рабские». Голод, физические лишения и «промывание мозгов». В совокупности — «мягкий няш»... На выходе — раб.

— Ну, не до такой же степени!

— Степень «заняшивания» всегда только одна — потеря способности мыслить логически. Переход бывшего «субъекта» в жизненно важных вопросах под «внешнее управление».

— Галина? — ох, грехи мои тяжкие...

— Не скажу за католиков, но подсчёт «православных» постных дней, считая все посты, включая среду и пятницу — даёт аж двести восемьдесят один «постный» день в году... и восемьдесят четыре «не постных». Ревностно соблюдать все посты — значит, жить вечно полуголодным и периодически совсем голодным. Только не в нашем климате. Даже самые заядлые веруны осиливают пару сотен постов в год. И всё это время — чувствовать себя «во всём виноватыми». Удобно! Чисто ради поддержания дисциплины. В психологии — это называют «моральный террор». По дореволюционным данным, большинство населения «постилось» без всякой религиозной составляющей, просто голодало. Это не считая «разовых» кар и церковных наказаний за мелкие «грехи», налагаемых на прихожан по месту жительства...

— За католиков скажу я, — Ленка приняла гордый вид, — Старый католический «пост» отличается от православного не регулировкой набора продуктов, а полным запретом приёма пищи. Что резко повышало его «воспитательный эффект». Разные послабления постепенно стали вводиться только в XIV–XV веках... На фоне быстрого обнищания народа. И ещё... Между прочим, любой английский монарх — одновременно «царь и батюшка». По совместительству — высший глава государственной церкви страны. Что как бы намекает... «Хоть совой об пень, хоть пнём по сове...»

— Там была не сова... — каудильо молчит и косится на меня. Эх, бедное моё горлышко...

— Христианство задумывали и создавали, как технологию «мирного подчинения» людей, которых не вышло загнать в физическое рабство силой. Подсознанию человека, или «первой сигнальной системе» — совершенно безразлично, под каким предлогом заставляют голодать... Просто не кормят, не дают прокормиться самостоятельно или приказом запрещают брать в рот доступную к употреблению пищу. А потом — дозволяют... Это большой праздник!

— Тот кто имеет возможность своей волей ограничивать рацион, кормить или наоборот не кормить, приказывать или запрещать есть — подсознательно воспринимается как «самый главный». Его приказ — высший закон. Причём, ни особого ума, ни таланта, ни каких-то особых деловых качеств для достижения такого положения не требуется. Хватает

«родовитости» или умения «изображать власть».

— Обратите внимание, что искренние любовь и преданность «народных масс» — тирану гарантированы. В отличие от...

Достали мы начальника... В четыре глотки задавили интеллектом. Вон, сидит и понуро вертит в руках пустую чашку. Из селектора доносится приглушённая перебранка...

— В отличие от «плохих бояр», — на этот каудильо собрался с мыслями потрясающе быстро, — Ведь не они раздают еду. Но вы мне описали события, которые, даже внешне, выглядят, как спецоперации «Холодной войны», между сверхдержавами XX века. Циничные и глубоко продуманные «многоходовки», в исполнении абсолютно безжалостных и высоко квалифицированных специалистов. Что в Англии, что на Руси... Не верю! Не бывает, чтобы неграмотные бандиты, без серьёзного образования и опыта, добивались всех перечисленных результатов... А средневековые феодалы — именно такие бандиты.

— Так там и были «спецоперации», — как само собой разумеющийся факт, выдала Ленка.

Что интересно, оба, не сговариваясь усталились на меня. Проверяют реакцию. Нашли себе «универсального эксперта»... А я — ничего... Сижу, молчу, жду продолжения...

— Откуда вам такое знать? — не дождавшись моей реплики затравленно выдал Соколов.

— Её спрашивайте! — мотнула в мою сторону светлыми патлами филологиня, — Я — было сунулась... Писала заявки в «Ленинку». А они — в «спецхране» и строго «для служебного пользования».

— Хроники тысячелетней давности — лежат на «спецхранении»? — усомнился каудильо.

— Не-а... «Оригиналы» в свободном доступе. Под «грифом» — более-менее современные отчёты по их исследованию. Там много... Перекрёстные анализы «источников», на современном языке, например... Культурологическая экспертиза, графологическая экспертиза, контекстный анализ фактов. Вы вот в курсе, что, по последним данным — «Слово о полку Игореве» написано самим князем Игорем?

— Галина? — ох, зря надеялась на передышку...

Вот уж никогда не думала, что мои упражнения в старофранцузском, при наличии ничем не ограниченной возможности заказывать любые аналитические материалы на события «ранее XVII века», дадут столь неожиданный «выхлоп». Для себя читала (нагло злоупотребляя служебным положением). Там, в бездонных «закромах Родины», мно-о-о-го... Кто бы

предсказал, что выпадет случай этими знаниями поделиться...

— Она чистую правду сказала. И про «признаки зарождение новой цивилизации». И про угрозу «няша», в момент её формирования. Всё повторяется. «Английский» и «русский» цивилизационные проекты X–XI веков новой эры не просто почти одновременны. Тот и другой, в равной степени — тайные спецоперации византийской дипломатии. Реальные примеры «прогрессорства», как его понимали братья Стругацкие. Тысячу лет назад (считая от «нашего» времени) Византия ещё пребывала на пике развития. И беззастенчиво компенсировала нехватку военной мощи интеллектуальным превосходством. Перекраивала исторические судьбы народов Европы к собственной выгоде. Вся современная разница между Россией и Великобританией, тысячу лет спустя (!), очень легко объяснима элементарной «привязкой к местности» стандартной «рабочей схемы». Оба эти государства (теперь, враждебные цивилизации) кроили по одним и тем же «лекалам». Отличие только в масштабах. Аборигенов Великобритании удалось быстро раздавить грубой силой безземельных французских рыцарей... Там — убежать некуда. А прячущихся в непроходимых лесах жителей Восточной Евразии, с наскока, подчинить не вышло. И со второго захода — никак. И с третьего тоже... «Христианизация» Руси — заняла несколько веков. Причём, шла с переменным успехом. «Будущих русских» пришлось скорее «брать измором», чем завоёвывать. Мирно соблазнять «высокой культурой»... Вот почему у нас не работают «английские метохички». Хвои хобственные имеются... Кх-х...

Амба... Голос — сел окончательно... Вместо нормальной речи — сип и хрип... Кипяток кончился... Встретилась глазами с филологиней. Та, пожав плечами, вытянула из карманчика куртки и протянула мне упаковку леденцов с яркой импортной этикеткой. Так и знала, что у неё что-то есть! Уф-ф-ф... Нёбо — обдало морозной свежестью, в носу защипало, на глазах выступили слёзы. Куда руки тянешь? Ещё одну штуку — вот сюда. В пробирку с притёртой пробкой. Остальное — держи!

— Продолжайте, — вот и у Соколова голос сел.

— Вам тоже надо! — это правильно — поделись конфеткой с начальником. Только, зачем ему язык показывать? Человеку без того трудно. Не выспался, горло сорвал, а весь день — впереди...

Впрочем, себя насчёт леденцов Ленка тоже не забыла. Сидим молча. Сосём иностранное снадобье, явно придуманное для профессиональных «тружеников языком». Продавцов, рекламных агентов, консультантов по торговому залу в супермаркетах. Размышляем, каждый о своём. Организму легчает...

— Видите ли, Вячеслав Андреевич, — после леденца словно открылось второе дыхание, — Ни одна страна мира, по вполне понятным политическим соображениям, сроду не признается, что много-много веков назад, её сначала выдумали из головы, а потом — искусственно создали в каких-то мутных целях хитрые и бессовестные иностранные шпионы. Такие «факты» принято отрицать или подразумевать. Хотя, Византия тысячелетней давности, по цинизму и дипломатической беспринципности — мало уступала современным державам «первого мира». Достаточно сказать, что в разных секретных организациях — там числилось от трёх до пяти процентов (!) взрослого мужского населения... Настоящая «империя тайных агентов». Можно реконструировать некоторые события, но точно — вам уже никто ничего не расскажет.

— Представляю, что навыдумывают, лет через пятьсот, про нас с вами... — оптимист!

— Нам легче. Мы уже третье столетие живём в «информационном обществе». Каждый наш шаг порождает нехилый шлейф документов, а с середины XX века — ещё и на «электронных носителях»...

— Всё равно, хотелось бы каких-нибудь объективных сведений. Не домыслов и слухов.

— Это даже я могу, — лениво процедила Ленка, — Сравните! Вильгельм Завоеватель, в «исходнике» — William I the Conqueror, William the Bastard... По староанглийски — Вилли Бастард, Вилли Незаконнорожденный... Сын наложницы самого плебейского происхождения, дочери кожевника. Наш Владимир Креститель — сын домашней рабыни, ключницы. Ни тому, ни другому, по «понятиям» или любым средневековым законам (хоть христианским, хоть языческим) — ничего не светило. А ребятишки были умненькие, оба с твёрдыми характерами, причём «по-жизни обиженные» и с раннего детства (благодаря травле сверстников) — злые на весь мир.

— Не придумываете? — Ленка опять энергично замотала своей современной стрижкой, — В голове не укладывается. Обычно всё наоборот. Хотя, будущего Ивана Грозного тоже маленьким обижали.

— Там всё необычно. Во-первых, оба получили аномально качественное по тем временам образование, хотя точных сведений о их юности не сохранилось. Во-вторых, рядом с обеими постоянно крутились некие анонимные учёные греки. В-третьих, их отцы, вынужденные прервать все отношения с матерями фигурантов — продолжали заботиться об опальных барышнях. Неофициально. Короче, там и там наверняка была большая любовь. В-четвёртых, когда ребятишки повзрослели, у них

неожиданно нашлись друзья и влиятельные сторонники. Зато всем их соперникам, мешающим унаследовать положение отцов — пришлось туго. Кто-то — погиб сам, а кому-то — «случайно помогли»... Характерно, что оба всю жизнь опирались на небольшую группу очень близких друзей, полностью оправдавших их доверие... В отличие от Наполеона — ни Владимира, ни Вильгельма — ближайшие соратники никогда не предавали. И они их — тоже... Этакие «братья по морали», светлое пятно в царстве дикого феодального беспредела.

— Окситоцинчики? — опять вопрос не в бровь, а в глаз. Филологиня пожалала плечами...

— Скорее всего, да, — моя очередь «сливать информацию», — Причём, складывается впечатление, что на обеих пацанов какие-то анонимные силы «положили глаз» с довольно-таки раннего детства, безошибочно выделив среди десятков им подобных «на первый взгляд ничем не хуже». А затем, усиленно изолировав от разлагающего влияния «придворного окружения» — хоть чему-то научили. Характерный «византийский» стиль. Перспективных «агентов влияния» — там умели создать «из ничего» и воспитывали «в духе»...

— Неизвестно столько лет потратить только на подготовку «кандидатов в агенты»... — пробурчал Соколов, — С минимальными шансами на успех... — и глубоко задумался.

Вот не хотела поднимать эту тему, а придётся. Я бы и не знала ничего, но папочка, столько раз, с придыханием и детским восторгом рассказывал о своём пребывании в «Орлёнке». Теперь этот кусочек информации прочно сцеплен в голове с множеством других, а тогда, в начале 90-х годов — он реально бесил... Своей сказочной невозможностью...

— Про эти дела начали вспоминать, когда «Бастард Вилли» стал могучим и на диво удачливым «Вильгельмом Завоевателем». А ведь в детстве парня травили по-чёрному. Следы чудовищных подростковых «комплексов» он пронёс через всю оставшуюся жизнь... Юность будущего английского монарха была жуткой. Значительно страшнее и обиднее, чем даже у Ваньки Грозного. Тот хоть книжки в библиотеке читал... Вовочке Святославичу, впрочем, детство выпало ещё хуже, чем Вилли. В языческом обществе (ещё не «христианском»), раб — вообще не человек. У него даже души нет! Представляете?

— Дразнили?

— Скажем так, даже десятилетия спустя, за одно лишь упоминание, что он сын рабыни — повзрослевший Владимир убивал на месте. Иногда — зверски унижал предварительно. Иногда — вырезал всю родню

оскорбившего. Иногда — вместе с остальным городом. Не считаясь с политическими осложнениями, его статусом и личными выгодами.

— Думаю, что Крестителя больше подкалывали за малолетство на высокой должности. В патриархальном социуме — это тяжкое преступление, — каудильо снова задумался.

— Не-а... — возмутилась Ленка, — При должной «родовитости» это никого не волнует. Но, с «родовитостью» у обоих фигурантов — было туго. Сверстники и окружающие определённо устроили им «жёлтую жизнь». Да такую, что равнодушные к «ранговым играм» учёные греки — показались им лучшими друзьями и наставниками, чем любые «свои». Так и вербуют агентуру. На «личных симпатиях». Ещё подростками... Чистая, высококвалифицированная работа.

— По себе судите? — это он зря...

— Вячеслав Андреевич, не издевайтесь. Во все времена так делалось! Не случайно уже очень пожилые немцы, по сей день, с тоской и любовью вспоминают Гитлерюгенд (куда принимали далеко не всех детей и только после тщательной проверки личности каждого кандидата). А наши, кто хоть раз побывал в «Орлёнке» и советском ещё «Артеке» (немного пожил среди «братьев по морали», в награду за отличные успехи в учёбе и так далее) — даже став комсомольцами (!), упорно носили под рубашками пионерские галстуки, аж до десятого класса, — когда-то это казалось смешным, но не сейчас, — По их отзывам, «Орлёнок», после мертвящей школьной атмосферы и позднесоветского «пионерского формализма» был как глоток воздуха... после попытки утопить в сортире... Папа говорил, что «поколению Пепси» — такого не понять. Анклавов «моральной чистоты», подобных «Орлёнку» — в современной Рашке-дегенерашке больше нет.

— Устанешь ждать результата... — повторил Соколов.

— На Востоке — время не учитывается! — сходу напомнила Ленка старинную поговорку.

— Понимаю... — Соколов тяжело вздохнул, — Убедили. Следующий вопрос — в чём тогда принципиальная разница «цивилизационных проектов», на которую вы так упираете? — Ленка хихикнула...

— Если в двух словах, то открыв цивилизационный проект «Россия» византийцы, тысячу лет назад, наступили на те же грабли, что англичане в XIX-XX веках, когда пытались нас «закрыть». Ни христианство, ни «европейский» марксизм, в качестве идейного обеспечения «заняшивания» в России не годились. «Субтропические идеологии»... Однако, более ядрёного «единственно верного учения» — в запасе не было. И? Посланцы к диким варварам — получили разрешение «творчески импровизировать».

Результат — вокруг нас. В отечественных палестинах «классический марксизм», а за тысячу лет до того «каноническое христианство» — быстро, необратимо и почти до неузнаваемости «обрусели». По сравнению со своими же «исходниками» — сделались «ересями»...

— Чуть понятнее можно?

— Есть много раз подтверждённый европейской наукой факт — «в России жить нельзя». Существует мнение, что раз мы тут всё же живём, то это безобразие надо поскорее прекратить — и пусть земля отдохнёт...

— Мотивация?

— Устранение цивилизационных конкурентов. Ну, — она закатила глаза к потолку, — В противном случае — проклятые русские ещё и Антарктиду освоят... Или космос... Или — другие миры... Государство — стремиться заполнить всё окружающее его пространство, а не создавать «отдушины» или «лазейки» для побега недовольных от себя любимого. Россия — плохой пример. Нет рабовладения.

— Противоречите сами себе.

— Не-а... — Ленка победно оскалилась, — Просто вы мыслите навязанными штампами. У нас школьникам вбивают, что «крещение Руси» — событие исторического масштаба. Тщательно обдуманное и подготовленное. А на самом деле — это такая же афера и талантливый экспромт, как и «норманское завоевание Англии». «Религию рабов» использовал, как оружие в борьбе с врагами и конкурентами, человек ненавидевший слово «раб». Перед тем, ничуть не менее рьяно (причём, буквально накануне) насаждавший культ Перуна...

— Совсем без религии обойтись нельзя?

— Можно! Просто, это уже высший пилотаж. Некий Темучин — показал пример. Весь мир — до сих пор икает от ужаса, вспоминая этого атеиста. Ведь кто он был? Выросший в страшной нищете. После смерти отца, затравленный родственниками и ровесниками изгой, первый раз убивший обидчика — не то в десять, не то в двенадцать лет... За что его и сделали рабом, кстати. Потом — беглый раб, преданный самыми близкими... Человек не верящий в богов, он считал высшим законом справедливость, — Ленка стала серьёзной, — «Чингис-хан», в буквальном переводе с монгольского — «Справедливый хан».

— Откуда известно, что над будущим Чингис-ханом в детстве сильно издевались?

— От верблюда! — филологиня нахмурилась, — Этого — ещё ни в одном художественном фильме не показали... И не покажут. Потому, что настоящий, «исторически достоверный» Темучин — был высоким, рыжим

и зеленоглазым «европеоидом». Представьте-ка себе этакую «белую ворону» в социуме, полностью состоящем из низкорослых брюнетов-тюрков, вроде наших диких и неграмотных татар-казахов. Как умеют глумиться над беззащитным «чужаком» без влиятельной родни, азиаты с «тейповой моралью» — объяснять надо?

— Он ещё и умный был, — проворчал каудильо, — Странно, что вообще живой и здоровый остался...

— Историки тоже удивляются, — Ленка снизила тон, — После гибели отца — Темуджин с матерью долго вели нищенское существование. Будущий Потрясатель Вселенной — голодал, замерзал, пил из луж. Великую Ясу сочинил человек, который своими силами поднялся с самого дна и прекрасно знал людей...

— Вы говорили, что «Монгольский Проект» в условиях России показал себя лучше всех, — повернулся ко мне Соколов.

— Угу... — восхитительное чувство свежести во рту не проходит, но говорить не хочется, — В нашей климатической зоне, севернее «линии отрицательных среднегодовых температур» — только Россия с Монголией. Уже в Финляндии среднегодовая температура — «плюсовая». Поэтому с любой религией, постулирующей святую незыблемость «иерархии от земли до неба» — у нас дело плохо. Любое более «теплолюбивое» общественное движение (христианство, ислам и буддизм) — это максимум «проекты обиженных». Обязательно делящие людей на «высших» и «низших». Бастард Вилли, например, представлял свою «справедливость», как порядок, при котором несправедливо униженные (в его понимании) — силой оружия доказывают своё благородство и тем подтверждают право на высокое положение. И всё у него, в общем, получилось... А вот Вовочка Креститель столкнулся с проблемой. В «стране недобитых» — для устойчивой иерархической пирамиды отсутствует кормовая база. Требуется что-то более «солидарное». В духе вашей любимой справедливости...

Ленка захихикала, героически попыталась удержаться... и вцепилась зубами в кулак...

— Так я и не скрываю, — поморщился Соколов, — Моя задача — спасти людей и давить бардак. Ну, и ещё, — он слегка замялся, — устраивать всё «по справедливости». Что в этом плохого?

— «Справедливость — у каждого своя!» — отсмеялась Ленка, — Сами же видите, как от неё народишко — за пистолеты хватается... кое-кто готов пешком бежать через половину континента...

— Вот же языкастые! Так помогите им объяснить, что с тунгусами скоро договоримся!

Глава 46. Правда или смерть

Так, а разговор-то пошёл совсем серьёзный... Настолько серьёзный, что не ожидала...

— Вячеслав Андреевич, я задам несколько неприличных вопросов... — ответит или нет?

— Жду...

— Скажите, когда несправедливо обижают, издеваются или насмеваются — вам ведь, до смерти, хочется доказать оскорбителям свою правоту?

— Конечно! Особенно, если начальству, или по работе. Но и так... — он сглотнул, — всякое бывало...

— И как, пробовали доказывать? Проверили на прочность аксиому «Правда — всегда победит»?

— Угу... — каудильо понял, куда я клоню и поскучнел.

— Сколько раз — получилось? Особенно, в споре против руководства или большинства?

— Ни разу ничего не доказал. Чужая правда никому не нужна. Она вообще не подлежит обсуждению. Ни как «теорема», ни как «гипотеза». Что это меняет? Сказано — «Приступая к делу — не нуждаюсь в надеждах. Упорствуя в начатом — не нуждаюсь в успехах...»

— Хотите, открою страшную тайну? Вы зря старались... В «статусных спорах» — ничего никому доказать невозможно. Если своя «справедливость» (как внутреннее мироощущение) не совпадает со «справедливостью» в понятиях окружающих — словами спорить бесполезно. Тем более — «одиночке»...

— Вы вообще о чём?

— Главная из привилегий государства — «100% монополия на правду и справедливость». Всех, кто открыто оспаривает его правоту — государство убивает беспощадно. На автомате...

— Глупость же...

— Не скажите. Подавляющее большинство с навязанной им чужой «справедливостью» тихо смиряются. В «патриархальном» и «иерархическом» обществах, понятия «справедливость» — нет вообще. Слово «справедливость» — есть, а смысл — утерян. Однако, известен другой феномен. Если как следует замордовать «окситоцинщика» — он срывается с нарезки и принимается устанавливать «справедливость» сам.

Как её понимает лично. Обычно — шагая по трупам... И разрушая государства... Нет и никогда не будет другого способа доказать моральную правоту и утвердить «свою правду», кроме как «поубивать всех несогласных». Пример Чингис-хана практически эталон. Любые успешные «солидарные проекты» в истории Земли всегда начинались с яростной резни. Даже один «окситоцинщик», попавший в «эпоху перемен» — это скальпель, с размаху воткнутый в огромный, уже готовый лопнуть нарыв. Фонтан крови и гноя до небес — обеспечен...

— Зачем, Галина, вы страшные вещи говорите?

— Экономлю чужое время. Обычно, на осознание факта, что «доказывать правду словами бесполезно» — человек вашего типа тратит 15–20 лет жизни... долго, больно и бессмысленно стучась головой о непрошибаемые стены закона и «общественного мнения». А успеха — добились только те, кто начал силой гнуть мир под себя. Рискую жизнью... и не считаясь с жертвами... Каждый очередной «цивилизационный рывок» человечество начинало с того, что кто-то заявлял — «Я заставлю вас жить по совести!» Вместо бесплодных попыток «убедить словами» — собирал банду единомышленников... или сколачивал «партию нового типа»... Чтобы с нежелающими знать правду начать войну на уничтожение...

— А как-нибудь помягче? — поёжился самый главный начальник, — Мирно, по-хорошему?

— Господа, мы в России! — провозгласила филологиня, — Оба наших Вовочки доказали — не надейся... Считаешь себя правым «по справедливости» — не спорь с противниками, а сразу убивай. Иначе — сам погибнешь... Или, зря потеряешь часть жизни. Ленин, например, вполне это осознал только после расследования покушения на себя... в 1918 году... И Яшка Свердлов сразу скорострительно скончался от «испанки»... Сталин — прозрел после 1927 года. До того, при хождении по городу, его сопровождал (если сопровождал) максимум один охранник... «Двуногих бабуинов» — много. И пробовать договориться с рвущимися к власти обезьянами «по-хорошему» — только зря тратить время.

Каудильо насупился и промолчал. Ждём...

— Религию тоже вводить собираетесь? — надо же, проглотил пилюлю стоически. Кремень мужик...

— Чисто светские обряды, — утешила его Ленка, прежде, чем я успела открыть рот, — Деда Мороза, на ёлках, изображали? Готовьтесь! Новогодние подарки — будете раздавать обязательно. Какие-нибудь ценные призы на соревнованиях... Надо! Египетские фараоны не от нечего делать, сутки напролёт, не щадя рук, на всю страну хлеб ломали... Люди понимали

меру своей ответственности!

— Если всё так просто — зачем Владимиру понадобилось устраивать «Крещение Руси»?

— Он не сразу решился, — по-серьёзному объяснила филологиня, — Он, довольно долго, сопли жевал. Доказывал окружающим свою «вятшесть» военными победами... Капища строил. И один чёрт — в глазах населения (и подчинённых) — оставался не более чем «сыном рабыни». Когда наконец дошло — взялся за ум... Точнее — за идеологию.

— Так ведь христианство, даже официально — «религия рабов». Человек — «раб божий».

— До Московского собора 1666 года, в русских богослужебных книгах, писалось, что человек — «отрок божий», — отрезала Ленка, — В смысле — «сын» или точнее — «потомок». Все русские православные христиане, изначально — «братья и сестры во Христе». Не рабы! Ересь, но сработало...

— Что-то слышал... Вроде — «нельзя быть одновременно рабом бога и рабом человека».

— Угу... Набраться храбрости и исправить «постулат» (сознательно вбитый Владимиром Крестителем в российское богословие), привести церковную терминологию в соответствие с «греческим эталоном» наши власти сумели только через семьсот лет (!) после «Крещения Руси», когда государство в Центральной России сочло, что достаточно окрепло. Да и то — полыхнуло нехило. На «спецкурсе» нам читали «Историю Раскола». Некоторые, ходили в церковь — уточнить детали. Попы — аж плевались...

— А что с этой движухи имели византийцы? Я в развёрнутом смысле, — каудильо опасно широко взмахнул руками, — Ведь, в конечном итоге, Рим взял верх...

— Ну, например, военную поддержку. К концу 80-х годов X века Византийская империя оказалась на пороге краха. Военная катастрофа на болгарском фронте 886 года, плюс мятеж, поднятый знаменитым полководцем Вардой Фокой (в 987 году объявившим себя императором), вынудили императоров-соправителей Василия II (будущего «Василия Болгаробойцы») и Константина VIII обратиться за помощью к русским. По условиям русско-византийского договора, заключённого отцом Владимира Святославом, кстати... Владимир пообещал помощь, но взамен потребовал от императоров руки порфирородной сестры. Распальцованные правители Ромейской державы данное неслыханное и унижительное оскорбление от вождя язычников — схавали молча. И согласились на брак, при условии крещения Владимира. В 987-м году или в самом начале 988 года —

Вовочку окрестили. В качестве «бесплатного приложения» он получил новое погоняло Васька, данное, вероятно, в честь одного из византийских императоров. В дальнейшем — он никогда «подарком» не пользовался... Шеститысячный конный корпус, который послал Владимир будущему родственнику — разом переломил баланс сил... Да и во время Крестовых Походов... — пожала плечами Ленка, — В таких делах сиюминутные выгоды даже не рассматривают. идёт «долгая игра на полутонах».

— Хорошо смеётся тот, кто смеётся последним!

— Так насчёт «конечного итога» — можно поспорить. Например, ни в одной из стран, где работали византийские «прогрессоры» (Британия, Болгария, Россия) — не случилось ни «Городской Революции», ни тем более Вольных Городов. Сразу жёсткая «вертикаль власти». Довольно страшненькое государство — в окончательно готовом виде. Минуя «начальный период проб и ошибок»... А римская курия — бодалась с Вольными Городами много-много столетий. До самого «Вестфальского мира»... Итог — не радостный.

В «модуле» повисла вязкая тишина. За окнами — крошечная темнота. Ждём. Или крика петуха (это вряд ли), или — появления нечистой силы... Самое время чертям резвиться... «Час Быка»!

— Не понял... Ихний Вилли, с нашим Вовочкой — честно отвоевали себе по «суверенной поляне». Где подстава? В чём заключался «няш»?

— Оба получили по более-менее централизованному ранне-феодальному государству, — отчеканила филологиня, — Крошечному, слаборазвитому, подчинённому чужому идеологическому влиянию и не особо справедливому... Пар — ушёл в свисток. Для сравнения — представьте территории, всего через 200 лет охваченные «Монгольским Проектом»... От Тихого и Индийского океанов — до Адриатики, Балтики и моря Лаптевых. Почувствуйте разницу в подходах!

— Хоть намекните...

— Вояки они были способные и старались изо всех сил... только КПД от их трудов и таланта оказался близок к нулю. Вместо воплощения «мечты о правде и справедливости» (как они сами думали) — в мире стало на пару злобных иерархических пирамид больше... А правды и справедливости — даже убавилось. Считая себя свободными, вдохновляя друзей и окружающих — оба выполняли чужую волю.

— Главный признак «няша»?

— Ага! Их пример с тех пор и по сей день используют в качестве «заманухи», охмуря талантливый «молодняк». Смотрите! Хорошие мальчики — слушали опытных наставников, верили в бога и многого

добились! «Священный канон!» Образцовые герои хроник. Муха не пролетит! А на самом деле...

— Вы таким тоном говорите... — опасно протянул каудильо.

— Тема печальная, — огрызнулась Ленка, — Когда Вилли с Вовочкой (окситоцинщики чувствуют лажу инстинктивно) удостоверились, что не «борются за правду», а де-факто — «работают на дядю» (точнее на государство), безликого и беспощадного демона политической целесообразности — они начали брыкаться. Ан, поезд уже ушёл. Подросли собственные детки, воспитанные «в духе». Сложилась организационная структура. Нужда в самобытных талантах, ведущих за собой идеалистов-энтузиастов — отпала. А государство — всегда неблагодарно и мстительно к «правдоискателям». Люди — тем более... Вильгельм Завоеватель — полгода умирал медленной мучительной смертью, больше похожей на специально организованную пытку. При каких обстоятельствах и как погиб Владимир Креститель — сегодня не знает никто...

— То есть? — возмутился Соколов, — Ничего не слышал! В музее — его иконы висят...

— Достоверные изображения Владимира Крестителя домонгольского периода неизвестны. Что резко контрастирует с огромным количеством сохранившихся изображений князей-страстотерпцев Бориса и Глеба. На его иностранных портретах тех времён, предметом яростных споров являются одежды Владимира Святославича — там не русские плащ или шуба, а хламида античного патриция, — она сделала паузу, — с таблионом, характерным для деисусных изображений мучеников... Попы темы тоже не любят.

— Логично, — каудильо опять прикинул что-то про себя, — Жил — как хулиган и умер — хулиганом. Хотя стремился к мечте. А летописи, ради благопристойности, потом и подчистить можно...

— Ещё никто, из заключивших сделку с демоном государства, не получил обещанной ему мечты. Некоторым — повезло. Они умерли раньше, чем об этом догадались и были оболганы уже после смерти.

— Получается, образ Чингис-хана тоже изуверски «канонизирован»? — сам себя спросил Соколов. Я бывал в Монголии... Это — что-то с чем-то! Там, везде и всюду, у него форменный «культ личности»...

— И что представляет из себя сегодня «Великая Монголия»? — вопрос можно было и не задавать.

— Бедная и отсталая «жопа мира», естественно... Как и до Чингис-хана. Кумовство, коррупция, бардак...

— И государство... — добавила Ленка, — Потомки Потрясателя

Вселенной — дело его жизни предали и оклеветали... Хотя, продолжают кичиться с ним родством. Плохо быть великим вождём. Современные фильмы про Чингис-хана видели? Не могли не видеть, последнее время их много снимают... Заметили странности?

Каудильо открыл было рот, осёкся и медленно перевёл взгляд с филологини на меня.

— «Ленин в кепке»? Я имею в виду, что про детство и юность нашего Володи Ульянова, за советское время — тоже не написано ни одной книги и не снято ни одного фильма. При всем размахе официальной «Ленинианы»... Нет в «открытом доступе» ни воспоминаний одноклассников, ни рассказов друзей по гимназии... Ну, кроме невнятных упоминаний, что «в классе его считали самым умным».

— Так точно, экселенц! — вместо бравого щелчка каблуками Ленка просто грохнула обеими ногами в пол (так и «модуль» разнести недолго), — Настоящий Вовочка Ульянов — в «священный канон» никак не лезет, а сочинять про него «официальный миф» — не сочли нужным. Культурологический феномен, кстати... Один мой препод на эту тему диссертацию накатал. Несколько поколений советских школьников — призывали брать пример с «хорошего мальчика», не описывая этого самого «примера»...

— Плохо быть «слишком умным»?

— Не то слово! Полный ассортимент «любви ближних» — обеспечен. Друзей у гимназиста Володи — не было. Слишком уж хорошо он учился... и слишком обижал окружающих, говоря то, что про них думал. Да так, что «не в бровь, а в глаз»... По воспоминаниям сестры — в гимназии Володя вечно с кем-то конфликтовал... Причём, ничего не боясь — спорил с преподавателями, старшими по возрасту, или — выступал «один против всех». Легко ввязывался в драки, причём — всегда бил, как убивал, «повзрослому», больно и беспощадно, в полную силу. Верховодить — не лез, но часто заступался за тех, кого считал несправедливо обиженными. Правдоруб! Окситоцинщик! Смутьян! Если бы не связи отца...

— Вылетел бы из учебного заведения пулей. Как тогда водилось «с волчьим билетом», за поведение... — удовлетворённо продолжил Соколов, — А у будущего Чингис-хана — отец погиб рано.

— Отчего тема «Детство Чингис-хана» — в мировой культуре строжайше табуирована... Никогда не снимут, например, фильм, как после смерти его отца Есугея род откочевал на другое место тайком, «забыв» семью Темучжина, но зато — прихватив весь их скот и лошадей... Заступиться-то за ограбленную родственниками вдову стало некому.

Согласно традиции — «неудачников» бросили умирать голодной смертью.

— Впервые слышу... — филологиня только деловито кивнула.

— Мать будущего Чингис-хана, Олуэн — тогда проявила не женские решительность и стойкость. Никто не погиб. Дети охотились на крыс и ящериц, ловили рыбу в реке. В итоге, согласно монгольским «понятиям» — бывшие скотоводы опустились на самую низкую ступень социальной лестницы.

— Ясненько...

— Про лютую травлю Темуджина сверстниками — в фильмах ничего, — продолжила Ленка, — Про стальную волю и несгибаемую гордость мальчишки, которому приходилось пить из луж, куда специально ссали «добрые соседи» — ничего. Про то, как его мучили в рабстве, ломая личность — тоже ничего... Зато, и много — про славные битвы, победные пиры, богатые дары и «отношения» с сильными мира сего.

— Это да... Это — узнаваемо. А смысл?

— «Официальные святцы» на восточный манер... Кто бы ни снимал, наши, японцы или американцы. Правда о настоящем Потрясателе Вселенной, во все времена — «нежелательная информация». Хорошо, хоть не довели «канонический образ» до христианского маразма «бог терпел и нам велел».

— Я другое заметил, — Соколов почесал нос, — В любом фильме, Чингис-хан — монголоид. Классический. Черноволосый и узкоглазый. Хотя, какой он был на самом деле — все монголы прекрасно знают. И ещё, в кино — он очень вежливый и почтительный со старшими и всякими «начальниками». Оно?

— Ага! Хотя в реальности — такого просто быть не могло. «Кому нужна ваша правда, если она мешает нам жить?» — лучше пока никто не сказал.

— Галина, вы о чём?

— Чингис-хан, на юго-востоке Евразии — давно не человек, а «бренд». Каждый пятый мужчина в Средней Азии числит себя потомком Чингис-хана. Враньё, конечно. Настоящих его потомков, по данным генетической экспертизы — там едва-едва 8% ... но, цифра тоже впечатляющая. Естественно, что образ долговязого рыжего пофигиста, никому не кланявшегося и вообще ничего не боявшегося, для нормальных аборигенов региона — оскорбителен. Почему это он не похож на нас? Да и как «воспитательный пример» для юношества, «борец за правду Темучин» — в Азии педагогически чужд. Мыслимое ли дело — публично презирать родственные связи, беспощадно убивать «уважаемых людей» за воровство,

предательство и глумление над беззащитными?

Каудильо некоторое время молча возился в своём углу, покашлял... и снова ошарашил.

— Откуда известно, что Чингис-хан лично пил воду из луж, в которые другие ссали?

— Из «Великой Ясы», естественно... — пожала плечами Ленка, — Она — его собственное сочинение. За любую форму порчи годной для питья воды (а в Монголии её мало) — назначена смерть... Те кто мочится в открытую воду (читай — озерца, степные ручейки и лужи) — в «Ясе» упомянуты особо.

— А про половые извращения — в «Ясе» что-нибудь есть? — филологиня дёрнулась...

— То же самое, мужеложцам — смерть... Что-то не сходится?

— Да всё сходится, — вздохнул главный начальник, — Я даже его внуков, запретивших текст «Ясы» — теперь понимаю. Высшей власти в человеческой истории добился не просто «недобитый», а «опомоенный» и скорее всего «опущенный». Могу ошибаться, проконсультируйтесь у своего Варнакова.

— Я уже спрашивала, — тихонько отозвалась Ленка, — Он откуда-то и так знает... Что это меняет?

— Почему вы назвали Чингис-хана пофигистом? — это уже ко мне обращаются? Вроде нет.

— Потому что, — чуть приободрилась Ленка, — Он считал себя равным всему остальному миру. И свои представления о «правильном и неправильном» не пропагандировал, а вколачивал пинками. Думаете, когда «Монгольский Проект» приобрёл размах — вокруг него не вились «духовные авторитеты»? Поговорить «за жизнь» с самим Чингис-ханом — неоднократно пробовали первые мудрецы континента... И никто его ни в чём не переубедил. Уникальный в своём роде, был мужик... Вдобавок, «чёрный» юморист.

— Это как? — кстати, да... Анекдотов «от Чингис-хана» — я тоже никогда не слыхала.

— Ну, например... — закатила глаза к потолку филологиня, — У него, с первой женой Бортэ — любовь с первого взгляда и на всю жизнь. Она — его семь лет ждала... Приняла нищего изгоя, сразу после бегства из рабства... Говорите, что вы с азиатами общались? Представляете их реакцию?

Каудильо неопределённо хмыкнул...

— «Опущенному» и «опомоенному», по монгольским «понятиям»,

жениться не полагалось. Был набег. Самого Темуджина — убить не удалось, но невесту — украли и хором обесчестили... После отчаянной вылазки — Бортэ удалось вернуть. В итоге — родился мальчик, непохожий на отца, которого назвали Джучи, то есть, Гость. Публично было объявлено, что молодая забеременела ещё до похищения. В дальнейшем — «Потрясатель Вселенной» свою жену ни разу за этот эпизод не упрекнул. Однако, шила в мешке не утаишь. Когда маленький Джучи особо сильно шалил — любящая мама бранила его «меркитским недоноском»... А официальный папа слушал и только добродушно усмехался — «зато, последний в роду».

— В чём соль шутки?

— Племя меркитов, молодёжь из которого которое науськали совершить тот злосчастный набег — Чингис-хан приказал вырезать поголовно, включая самых дальних родственников. Он вообще был сторонником «принципа коллективной ответственности». И не ленился проконтролировать исполнение...

— Это только верхний «смысловой слой»... — Ленка глянула на каудильо уважительно.

— А, скорее всего, там примешана ещё и «бытовая магия». У тейповых народов, «род» — живое существо. «Последний в роду» с одной стороны — сирота, а с другой — объединяет в себе всю магическую силу исчезнувшего «рода», как последний наследник. Точнее не знаю. У местных спросим...

— Предлагаете брать пример? — филологиня словно подавилась, — Галина, что скажете?

Вообще-то, после бессонной ночи, накануне нового трудового дня и под воздействием стимулятора — я могу сказать мно-ого. Минимум, на трёх языках... Ленка завела привычку материться по-английски (типа, «высокая культура»). Фу ты, ну ты... А хотите, щас загну по старо-французски?

— Она другое имела в виду, — как же тяжело переводить мысли в точные формулировки, если «исходник» доступен лишь в виде графики, — Бывают в истории редкие моменты, когда абсолютную власть вырывают у государства как раз вот такие персонажи. Изгои, отщепенцы, маргиналы и нелюди. С раннего детства — озлобленные, не по-людски жестокие, ещё совсем недавно — беспощадно преследуемые и презираемые. И все окружающие принимают их правду без возражений. Точно зная (не «понимая», даже не «догадываясь», а именно зная), что иначе — им всем погибать. А кто этой правды не понимает (или не хочет её знать) — те

умирают. Быстро, часто — крайне больно и необычно. Делайте ваш выбор!

— Это ясно, — буркнул Соколов, — До поры, «умнику», удачно подхватившему власть — списываются любые грехи. Зато после, задним числом, когда опомнятся, ему же — припоминают «всё что было и чего не было»... Наши ближайшие перспективы представляете?

— Дело случая, — пожала плечами Ленка, — Как сами впишемся в «окно возможностей»...

Каудильо саркастически хмыкнул... Помолчал и развернувшись ко мне поинтересовался:

— Есть у вашего «окна возможностей» какие-нибудь материальные, измеряемые приборно или осязаемые руками «ограничители»?

— А вам зачем? — насторожилась филологиня.

— Забодало, если честно, раз за разом, оказываться «крайним» точно в тот момент, когда самая грязная работа — уже сделана, а виновные — ещё не назначены... Что там говорит наука? Или, всё опять — «совершенно секретно»? — определённо, камушек в мой огород...

— Да какие теперь секреты... — гори всё огнём, «вы фактов хотите, их есть у меня».

— Вот такую картинку, например, видели? — график совершенно легальный. Колебания численности населения Санкт-Петербурга — Петрограда — Ленинграда и снова Санкт-Петербурга за XX век. Плавный рост с почти вертикальным спадом в 1918 году... плавный рост (с характерным «пичком» панической эвакуации первых месяцев войны) и вертикальным обвалом в 1941 году... плавный рост до начала 1992 года... — Так выглядят «цивилизационные катастрофы» с точки зрения демографии. Питер — это самый «северный» мегаполис мира. Можно сказать — «образцовый индикатор» любых социальных катаклизмов. Пока во всём остальном мире — оно «ещё», у нас — «уже и всюду»...

— Так Первая и Вторая Мировая война...

— Войны — тоже следствия, а не причины. Можно найти аналогичный график для земного шара целиком. Он похожий, только зависимость менее резкая. Причина войн — не в людях, даже не в экономических или политических противоречиях, а — там... — интересно, насколько мне удался «многозначительный взгляд» в небо, через потолок.

— Солнечная активность? По Вернадскому?

— Плюс — законы движения Земли по орбите вокруг «центра масс» Солнечной системы, а он далеко не всегда совпадает с Солнцем... Плюс — влияние более удалённых космических объектов... С точки зрения постороннего наблюдателя, человечество — это микробы в наглухо

запечатанной «чашке Петри». Потеплело — бешутся с жиру, создают «ымперию» и выстраивают «иерархии». Чуть похолодало — принимаются бороться за выживание, «правду» и «справедливость». Потом — всё заново... Обидно?

— Пока — интересно... Вторую картинку глянуть можно?

— Пожалуйста!

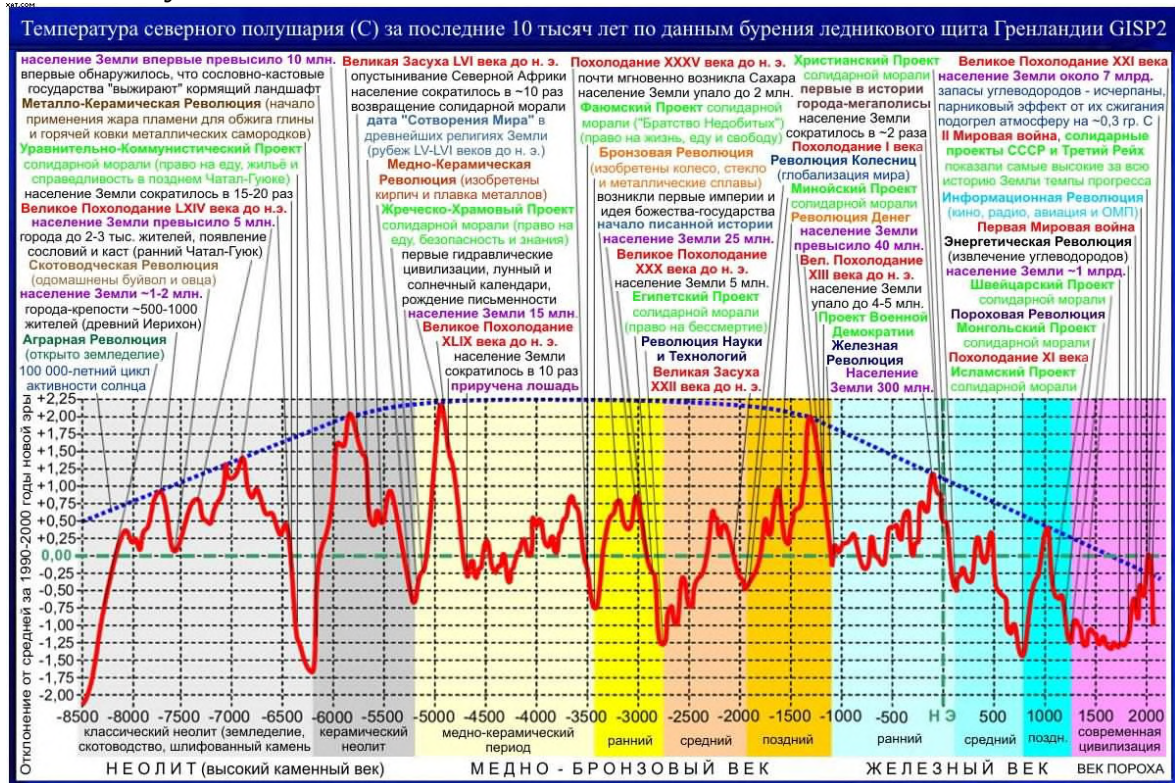

Привязка ключевых событий истории цивилизации к «тепловому режиму» северного полушария планеты Земля

— Видите две мелкие «зазубрины»... в правой части графика-диаграммы? Похолодания. Конец «десятих» и начало «сороковых» годов XX века. Мелочь, а каков «социальный эффект»! Две самых страшных войны в истории человечества... Последние полвека — мир балансирует на грани. Достаточно одного «неосторожного чиха», со стороны Солнышка — и «ляжем уси»... Отсюда, кстати, панические прогнозы относительно «ядерной зимы». Наиболее вероятно, что очередное похолодание наступит в 30-х годах XXI века... Но, правда, здесь, для нас, в разгар Малого Ледникового периода — уже не актуально.

— Откуда сам график?

— Результат совмещения данных исследований ледяных кернов из Гренландии и анализа археологических артефактов радиоуглеродным методом. Как видите — взаимосвязь совершенно прозрачна.

— Научная гипотеза является таковой, только если она обладает «предсказательной» силой... — проворчал каудильо, так и сяк разглядывая цветную распечатку, — И что отсюда следует?

— За время последнего межледникового периода, в просторечии Голоцена — наметилась чёткая тенденция. Когда среднегодовая температура падает — жизнь с каждым днём становится страшнее и хуже, а население массово вымирает. Немногие уцелевшие — берутся за ум... Государства — рушатся. Рождаются общественные движения, исповедующие «солидарную мораль». В периоды глобальных потеплений — наоборот. Численность населения — растёт, новые государства — возникают как грибы, а «солидарные» общественные проекты — вырождаются в так называемые «конкурентные». Подобно христианству. «Символы веры», терминология и все элементы культа-идеологии, порождённой катастрофой — сохраняются. Зато первоначальная идея «свободы, равенства, братства» — умело выворачивается наизнанку. Ещё вчера — «братья и сестры», сегодня — уже «рабы божии»... завтра — «рабы государства»... «Няш»!

— И надолго хватает?

— До очередного похолодания, естественно... Нас забросило в эпоху, где «средняя температура» на градус с лишним — меньше привычной по XXI веку. Это — если «в среднем»... Кое-где — гораздо холоднее. Зажравшаяся и разложившаяся цивилизация из тёплого XXI века, посреди «маундеровского минимума» — нежизнеспособна! Все привычные нам законы и нормы — летят к чертям! И «социальная линька», радикальная «пересборка» общественных отношений в любом случае неизбежна.

— Какая-то дурная предопределённость...

— Ну, вообще говоря, даже небольшие перепады температур — уже много раз уничтожали величайшие цивилизации древности. Оно быстро! Год без урожая, второй... Война, голодный мор, бунт, коллапс государственной власти, разруха, забвение... На руинах иногда возникает что-то «новенькое» и более приспособленное к новой реальности. Как в Египте или Китае... А ещё чаще — не возникает...

— Через заданное «небесными процессами» количество веков — цикл повторяется... Но, пока всё беспросветно плохо — «гуляй, рванина»?

— Ага... Ответить на ваш вопрос можно и так — пока катастрофа продолжается, пока с каждым днём становится всё хуже, пока холодно, голодно и кругом враги — «умники» с окситоцинчиками могут «рулить» спокойно. «Бабуинов», желающих подсидеть и занять их место — не сыщется... Но стоит обстановке хотя бы стабилизироваться — извините.

«А мы тоже право имеем» — мигом ползет из всех щелей... А накануне... — график с демографией Петербурга-Ленинграда я готовила для другого, но получилось многофакторное наглядное пособие, — государство отчаянно трепыхается, пытаюсь любой ценой «сохранить управляемость»... даже, ценой потери «электората».

Соколова передёрнуло от знакомого словосочетания... Терпите, «ваша светлость»...

— Как и почему «колбасило» Россию с февраля по ноябрь 1917 года — представляете?

— В смысле, период массового мора и социальных революций (он же — время «торжества справедливости» и «научного прогресса») длится, пока температурный график круто пикирует вниз?

— Примерно... И вы правильно заметили. Сначала — голод и тотальная война. После — «борьба за правду и справедливость»... С государством или его остатками. Потом — «технологическая революция». И лишь затем, наконец, очередная стабилизация, постепенный рост численности населения, преодоление «барьера Данбара»... и формирование новой «вертикали власти»... с постепенным отказом от «высоких идеалов»...

— Какая прелесть! Жалко, что нельзя деду показать...

Ленка бесцеремонно утянула красочную распечатку на свою сторону стола, принялась так и сяк её разглядывать. И озадачила...

— А что, все «технологические революции» обязательно совпадают с «температурными минимумами»?

— По современным археологическим данным — да. В условиях «климатических катастроф» выживают только те, кто способен смело говорить «страшную правду» и быстро и эффективно придумывать что-то новое. Пока открыто «окно возможностей», разумеется... а государство не способно всё давить.

— Без исключений?

— На коротких временных промежутках — прогресс семимильными шагами идёт во время войн. Власть снисходительна к «правдорубам» и «умникам» только пока балансирует на грани падения и смерть дышит начальникам в затылок... В более благополучные эпохи — «за правду» обычно убивают.

— Галина, — каудильо возвратил себе график и зябко над ним ссутулился, — Тут везде даны приблизительные оценки убыли населения. Откуда дровишки? Кто тысячи лет назад тех покойничков считал? — резонное замечание...

— По аналогии! Известно, какой процент населения гибнет от климатических катастроф при разном типе хозяйственного уклада. Охотники-собиратели частенько вымирают поголовно. Ещё в XIX веке такие случаи описаны. Вместе с крупными хищниками, как «верхушка пищевой пирамиды». Аграрии — живучие. Даже в ранних сельскохозяйственных формациях обычно сохранялось порядка 10% жителей ... за счёт запасов. В раннем индустриале (на рубеже нашей эры) — «живучесть» сильно выросла за счёт развития транспорта. Мирных беженцев и продовольствие — научились перевозить. Сначала — морем... Последние два столетия — сушей... Хрестоматийный пример — XIX век и массовое бегство голодающих ирландцев из Великобритании в США.

— Римская Империя и «ханьский» Китай — теперь считаются «ранним индустриалом»?

— А как их ещё классифицировать? — пожала плечами Ленка, — Во всех современных монографиях написано, что по основным цивилизационным параметрам (плотности населения, урожайности зерновых, густоте дорожной сети, душевом потреблении воды и так далее), современная Европа догнала Древний Рим аккурат незадолго до Первой Мировой войны... Транспортная связность — была на уровне.

— Так просто? — теперь Соколов уставился на график с «ленинградской демографией», — Простая блокада путей сообщения — объективно отбрасывает общество обратно на целые тысячелетия?

— Естественно... Цивилизация, в некоторых отношениях — штука хрупкая.

— Хм... Мы, сейчас, получается — тоже в блокаде? Открылись «ворота в неолит»?

— Ну, да... Деваться-то некуда. Или — «по пещерам», или — «к звёздам». Выбирайте. Обрато — дороги нет.

— Так какого беса Смирнову надо? Откуда ему вдруг померещился «заговор учёных»?

— Он ему не померещился... — наглядность всему голова, — Смотрите на график! Вот — климатическая температурная кривая резко пошла вниз... Что и в каком порядке за этим происходит?

— Неурожай, засухи, голод... тотальный мор... — каудильо сглотнул комок, — Если верить вашим «аналогиям» — сокращающий население примерно на порядок... Или — больше... Что ещё?

— Потом — гибель государства. «Потеря управляемости»... — бр-р-р, ну у Соколова и взгляд! — Государство живёт за счёт контроля производства, сбора и распределения продовольствия. В условиях

глобальных климатических катастроф (сюрприз!) — выживают только те, кто никак не зависит ни от этого самого «контроля», ни от «централизованного распределения». Кто они, представляете?

— Начальство, хозяева складов, какая-то часть армии, спецслужбы... — он замялся, — ну, и всякие враги государства, «независимые партизаны», как-то сумевшие увильнуть от мобилизации и тотальной «продразвёрстки»... Вроде самых упёртых «зелёных» в 1918 году. У моего прадеда — пасека была. Так?

Глава 47. Преступление против человечности

Мысленно вытираю честный трудовой пот...

— В сумме, данные категории, как раз и составляют 7-10% первоначальной численности населения... Остальной «мирняк» — сразу ёк... Или — разбежался из революционного Петрограда, или — протянул ноги в блокадном Ленинграде... Кто остался живой и при памяти — начинают «на воле пихать прогресс», создавать «с нуля» принципиально новый уклад жизни. Эти усилия — детонатор для взрыва очередной «технологической революции». Право на жизнь — не дают, а берут!

— Намекаете?

— Информировую... Мой график — «лупа времени». Позволяет изучать процессы, для прямого наблюдения за которыми не хватит человеческой жизни.

— Так что же получается? — Ленка снова потянула бумажку к себе, — «Лишь тот достоин жизни и свободы, кто каждый день идёт за них на бой!» Так?

— Подавляющее большинство людей — слепо верит власти. Власть — их верой пользуется по полной... обещая «покровительство в случае чего». Во время катастрофы, таким обещаниям — грош цена. Государство, как любой нормальный паразит, начинает спасать себя любимое, более не заботясь о судьбе своего «носителя». Но «веруны» поумнеть не способны! Они продолжают надеяться на мудрость начальства... и гибнут. От эпидемий, технологических катастроф, произвола бандитов, холода... Как бы «случайно», в рамках мероприятий по сокращению «протестного электората» — тоже мрут. Происходит сепарация «по уму». И кто обычно остаётся, кроме деда на пасеке? Учёные! Ну, специалисты, привыкшие думать только своей головой... Понимающие, что вокруг происходит... А вот когда и они (!) перестают доверять властям — государству однозначно настанет хана. Всё давным-давно известно. Смирнов просто озвучил неприятную ему мысль на «командном жаргоне»...

— Значит, непременно «заговор»? — настойчиво повторил каудильо.

— Вячеслав Андреевич! — взмолилась филологиня, — Вы как с Луны свалились. Неужели в вашем МЧС, за столько лет работы «силови́ком», так и не привыкли к «военно-административному» стилю мышления?

— В смысле?

— Лекции по «боевой психологии», а особенно — по правилам

поведения в чрезвычайных ситуациях, вам читали?

— Разумеется... МЧС — военизированная организация.

— Прочитайте — как рекомендуют армейские «методички» формировать ударную группу офицеру, оказавшемуся в безвыходном (примерно как наше) положении? Кто, на что (и почему) годен?

— Я могу и дословно воспроизвести, только там с матами...

— Не запугаете! — Соколов прищурился, вспоминая...

— На вопрос, с кем из «психотипов» предпочтительно пробираться вдвоём через тайгу, ради успешного выхода к людям, лектор ответил так: «С «альфой» мы бы сразу договорились о порядке подчинения (он — главный) и действовали бы совместно. «Бету» — пришлось бы регулярно опиздюливать, чтоб он не терял берегов и не пробовал меня «на слабину» (главный — уже я). Зато «гамму», если он конкретно под эту ситуацию заранее не был дрессирован — проще сразу убить и рискнуть идти одному, чем ожидать, что он выкинет в самый неподходящий момент. Без него — шансов выбраться больше. «Омега» — просто пошёл бы за мною следом, ловя каждое слово, смотря в рот и вообще не доставляя проблем...» — филологиня плотоядно ухмыльнулась...

— Замечательно! Вы озвучили простодушный до наглости взгляд «вертикала в погонах» на способ выживания в чужом враждебном мире. Без «иерархии» — он себе «выживания» не мыслит, — она предупреждающе подняла палец, — Причём, термин «гамма», для «вертикала», не то, что вы думаете, а научнообразное обозначение положения в иерархии «умника» (который в начальники — не лезет, но вечно норовит замутить чего-то своё, без приказа). Ему начальник не нужен. Оказавшись в полном отрыве от цивилизации — «умник» может вообще начальника «послать». Ну, как такое можно терпеть? Однозначно — проще убить! Ведь для «вертикала» святая аксиома — «начальник всегда прав»... а «начальник» — всегда он.

— В чём моя ошибка?

— Не «ошибка», — Ленка сделала круглые глаза, — Специальная «подмена понятий»! Для вас «психотип» — краткая характеристика морально-деловых качеств лица, работающего с окружающими в одном коллективе. А для профессионального офицера, «психотип» — эквивалент должности или звания. Грубое соответствие терминологии — «Альфа» — офицер, «бета» — унтер-офицер, «гамма» — рядовой исполнитель, «омега» — этакий «новобранец», мальчик на побегушках, не имеющий никаких прав. Если рядовой вдруг перестал подчиняться офицеру в чрезвычайной ситуации — это мятеж, подавляемый силой.

— Позвольте, «гамма» — в стадной иерархии обезьян и есть рядовой... Всё правильно.

— Дело за малым: найти вот прямо здесь, посреди заснеженной Сибири, стадо обезьян.

— «Гамма», — завёлся Соколов, — в коллективе, далеко не всегда «умник», а обычно — человек склонный к стереотипному неосмысленному поведению! В непривычной обстановке — поступит как привык... и сделает всё как можно хуже. В гараже зажжёт спичку, чтоб посветить в бочке с бензином.

— На «гражданке» — да... — неожиданно легко согласилась филологиня, — Наверное, в армии «мирного времени» — тоже. Не служила... Но там, где реально опасно — «вертикалов» нету. Одни так не нравящиеся вам «гаммы». Честные пахари, принципиально не боящиеся ни смерти, ни начальства.

— А что нам Галина скажет? — вот зануда...

— Согласна. «Вертикал» высокого ранга — воспринимает всех окружающих рассаженными по пронумерованным жёрдочкам. Каждый не опускающийся низко, но и не рвущийся вверх, причём «сильно себе на уме», для него — «гамма». Более точно — он «в сортах говна не разбирает», — Володя, прости меня за цитату... — То, что под «гаммами» начальник понимает всех «горизонталов», без различия — часто опускается. И напрасно! Поскольку настоящий «внеранговый умник» — такой «кот в мешке», что способен отколоть любой номер...

— В целом, выходит, — нахмурился Соколов, — рекомендация «мочить гамму» — дельная?

— Наверное, ведь чем выше «качество человеческого материала», тем труднее добиться наивного доверия. Отчего приходится срочно изобретать «дубинку для слишком умных», — поёжилась филологиня, — И «заговор учёных» — отличный способ превентивно заткнуть рты «научной оппозиции». Власть требует только одного — слепо подчиняйтесь! А когда-нибудь потом — разбирайтесь, после нас — хоть потоп...

— Получается, полковник Смирнов — считает меня «гаммой»? — не то спросил сам себя, не то констатировал факт каудильо...

— А кем ещё прикажете? — совершенно обнаглела филологиня, — Это вы «методические указания» — сначала пропускаете через голову. А для настоящего служаки, они — святая истина. Не?

— Буря в стакане воды! — недовольно заворочался Соколов, — Кипят африканские страсти... Нас тут — капля в море, а туда же...

— Почему — «капля»? Вполне репрезентативная выборка. Всё по

науке! Пропорционально возможностям, в микромасштабе, проходим «бутылочное горлышко эволюции»... От «системного кризиса власти» до попытки остановить местную «технологическую революцию» — уже благополучно пританцевали.

— Разве уже начавшийся катаклизм подобного масштаба можно остановить?

— Запросто! Если уцелело государство... — криво усмехнулась Ленка, — Например, в Китае XII–XIII веков до новой эры — государство ухитрилось задавить Железную Революцию! Бронзовый Век там затянули почти на тысячу лет дольше, чем в других развитых районах мира. Глобальной войны, мгновенно разносящей технические новинки — не случилось. А в спокойные времена — и знания, и новые технологии распространяются очень медленно...

— Со скоростью 10–15 километров в год... — чего уставились? — Тоже измеряли. В 50-х годах XX века, например, именно с такой скоростью после войны (когда население чуть разбогатело) расходились по Центральной России новые приёмы рыбной ловли, основанные на «магазинных» снастях. Скажем — специальный крючок «на сома»... О-о-очень ме-е-едленно... От рыбака к рыбаку, от деревни к деревне... Веком раньше — примерно так же ме-е-едленно распространялась по России коса-«литовка» современного типа. Это всё — при невероятной для нас трудоёмкости заготовки корма для скота старой косой-«горбушей».

— А в современном городе? — каудильо умеет спрашивать...

— Если работает связь — со скоростью передачи сигнала... Если связь не работает... Там — всё совсем грустно. Горожане мало общаются с собственными соседями.

— Не увиливайте! Опять что-то «совершенно секретное»? — ну, если настаиваете...

— Скорее — оскорбительное... для горожан. Хотите пример? Работники Ленинградского Ботанического сада, с первых дней Блокады, проявили возмутительное благоразумие. В виду отсутствия внятных перспектив и «рекомендаций свыше», самовольно перешли на подножный корм. Вместо «пафосного превозмогания» — они скромно заготовливали жёлуди в ближайшей лесо-парковой зоне и корни дикоросов на прилегающих заболоченных участках. Инициативно приспособили пустующие помещения и оранжереи для выращивания съедобных растений, а здания не годные для теплиц — под плантации шампиньонов. Заняв все доступные площади, кстати. Там, где после обстрелов уцелело остекление — росли «светолюбивые» культуры. А в домах и павильонах с

выбитыми стёклами — проёмы рам заклеивали в два слоя обычной смолёной бумагой (которую всем бесплатно раздавали для устройства «светомаскировки» окон). И разводили там грибы... Шампиньонам свет не нужен.

— Интересно, откуда они брали тепло?

— Оказалось, что затемнённые «эрзац-парники» — можно отапливать простыми кострами, из любого мусора, «по-чёрному»... Главное — отсутствие сквозняков. Тем же способом, обогревая «по-чёрному», шампиньоны выращивали в неотапливаемых технических подвалах и даже служебных помещениях Ботанического сада! В самые страшные дни голодомора 41–42 годов — продукция из этих парников шла в госпитали... и на стол самим учёным... Благодаря чему, даже критически недоедая (по «нормам» — все они считались «иждивенцами», как не привлечённые к работе по обороне города), «ботаники» уберегли себя и родных от смертельной «алиментарной дистрофии». Пробавляясь «научным рационом», содержащим посильный минимум калорий, незаменимых белков и витаминов — первую «блокадную зиму» пережили даже те, кто от слабости не мог передвигаться. Про них потом удивлённо говорили — «перележавшие голод». На стандартном «пайке иждивенца» — такое чудо было невозможно.

— Никогда не слышал...

— Эти подробности Блокады во времена СССР — никогда не публиковали и не обсуждали открыто. Я цитирую современные воспоминания детей сотрудников Ботанического сада. В 1941 году их совсем маленькими кормили кашей из желудей, сдобренной «грибным пюре» и киселями из разваренных корневищ тростника-камышы. В результате, спасли почти всех... Точно зная, что и почему надо делать.

— Кроме работников Ботанического сада, про съедобность грибов в подвалах и корней камыша на болоте — больше никто не вспомнил?

— «Заговор учёных» (якобы раскрытый НКВД) — позволил заткнуть рты специалистам... А большинство простых ленинградцев — «ничего не хотело знать» и слепо верили государству. Сначала — искренне, потом — упорно, наконец — с отчаянием обречённых. Обыватели, как безумные, надеялись на «централизованное снабжение»... Зря! Как только, примерно с ноября 1941 года, основным продуктом питания горожан сделался «блокадный хлеб» (с пустым кипятком) — Ленинград начал вымирать на глазах... По-прежнему — надеясь не на свои силы, а на государство, советскую власть, магазины, карточки... короче, на помощь со стороны! И власти — своих слепо верующих рабов не разубеждали. Зачем? Благодаря

этим обманутым надеждам — современный Петербург украшает величайшая гекатомба планеты. Памятник истории и культуры. Туда — теперь толпы туристов водят. Есть чем гордиться, чо...

— В чём же тут оскорбление?

— Когда, ранней осенью 1941 года, в Ботаническом саду закипели инициативные работы по сбору желудей, копке-сушке корней камышатростника (деревяшки, сорняки!) и подготовке плантаций шампиньонов — цивилизные горожане смотрели на «ботаников», как на сумасшедших. Никто не хотел ни помогать, ни брать с учёных пример... А ближе к зиме, когда данные меры дали зримый эффект — ни о корнях-желудях, ни о тем более шампиньонах, уже нельзя было никому говорить. За любую еду — просто убивали. Хорошо, что грибы растут в темноте. Повезло, что окружённый военными частями Ботанический сад многими считался «режимным объектом», а со стороны — ничего не было видно. Хохма в том, что на следующий год — история в точности повторилась! Самостоятельно перенимать чужой опыт, марать руки в компосте или болотной грязи — никто из «культурных» ленинградцев так и не захотел! Только в 1942–1943 годах — «Лениздат» выпустил серию брошюр, благодаря которым «передовой опыт» сбора съедобных дикоросов в городской черте и выращивания грибов «на дому» — хоть как-то начал распространяться... крайне неохотно... фактически, «по приказу сверху»...

— Единичный случай...

— Не-а... Просто самый вопиющий. «Ан-масс», городские обыватели — патологически глупы, ленивы и нелюбопытны... — сразу вспомнились кое-какие питерские знакомые, — Шесть с лишним десятилетий слышно одно и то же: «Для самообеспечения Ленинграда продовольствием там не было очень многого...» Говорящим оно кажется аксиомой, а на самом деле — это слюнявая интеллигентская попытка быстренько свалить с себя ответственность за свою собственную жизнь. Всего было вполне достаточно. Многого — даже в избытке. Просто, до последнего момента «за чужой щекой зуб не болит». А после — уже поздно. Общемировая практика! Выброшенные из привычной обстановки «городские телепузики» — погибают!

— Спорное утверждение... — хе, у каудильо, от моей максимы, спёрло в зобу дыхание.

— Нечто подобное повторилось уже в мирное время с бактерией МПК-12, которую открыла Агния Морова. Растущая на мясе и козьем молоке, она избавляет от любых вирусных заболеваний. Грипп, герпес, папиллома, коронавирусы, волчанка, гепатиты — короче, всё то, чего у нас

нет и быть не может. Но что же слышали те, кто её выращивал и съедал все эти годы? Насмешки и обвинения в шарлатанстве. От «Посмотрите-ка на придурков» до «А это у нас лекарственный кефир!» Бактерия оказалась «врагом народа» всего лишь из-за того, что её среда обитания — лимфоузлы, а в пробирке она ест молоко, мясо, глюкозу. Особенно, кстати, злопыхали врачи...

— А если бы объявили по телевидению? — каудильо не понимает.

— Там и так уже дошло до разбирательства в суде! Я знаю, что такое большой современный мегаполис. И что такое — его коренные обитатели. Например, очень большой ущерб во Вторую Мировую войну наносили пожары. Лондон, начала 40-х годов — горел от немецких зажигательных бомб «как рождественская ёлка»... И? Заставить лондонцев ударить палец о палец для профилактики возгораний — правительство так и не смогло. Всё надеялись и надеялись на могучие королевские ВВС... А потом — на страховку и помощь погорельцам от государства.

— А что могли противопоставить вражеским налётам обычные люди?

— В прифронтовом Ленинграде, самые «обычные люди» — смогли вымазать все деревянные перекрытия зданий разведённым в воде суперфосфатом... При минимальном организационном содействии, практически без напряжения. Власти массово привлекли «мирняк» — и всё... Кое-кого — административным принуждением. Кого-то, поначалу, пинками, не без того... Результат? Немцы потом, долго и искренне удивлялись — «Город не горит».

— Я читал эту статью в «Химии и жизни»... Но, проводить далеко идущие параллели...

— Что мешало точно так же, пусть добровольно-принудительно, организовать «мирняк» на решение продовольственных проблем — вопрос века. Работать квачом и мазать стропила огнезащитным составом — многие «культурные ленинградцы» тоже не умели. Однако, после пары-тройки вдохновляющих поджопников — мигом научились. Жрать с голодухи старые обои и столярный клей — они тоже потом научились быстро... Ведь взрослые, образованные и высококультурные люди были... по слухам... Умели правильно держать нож с вилкой, в тон выбирать галстук и свободно шпехать на нескольких языках...

— Не помогло?

— Когда государство «якобы позабыло» (!) о минимально-необходимой для поддержания жизни калорийности, витаминной и белково-жировой составляющей ежедневной «нормы питания» людей — самостоятельно поинтересоваться этой жизненно важной информацией

ленинградцы так и не удосужились.

— На мой взгляд, — нахмурился каудильо, — Подобные вещи должны оценивать не абы кто, а опытные специалисты. Вы вот мне графики в нос тычете... А у буржуев что-либо подобное ленинградскому гладомору бывало? Как они там выкручивались? — спрашиваете, отвечаем!

— Середина 40-х годов XX века оказалась голодной во всём мире. Британская Империя, отчасти, развалилась в 1947 году именно по этой причине. Лорды не захотели тратить на колониальную войну скудные ресурсы... Европа — сидела на карточках и страшно недоедала... Немцам — приходилось хуже всех. Развал пищевого производства, репарации и потоки беженцев — превратили остатки ещё недавно сытого Третьего Рейха в зону гуманитарной катастрофы.

— Думаю, после Нюрнбергского Трибунала, это мало кого волновало...

— Как сказать! В том же 1947 году, немецкие врачи подняли хай. В скандальной форме сообщили миру о массовой гибели от голода гражданских лиц в «Западной зоне оккупации». Взрослым — там назначили «паёк», эквивалент 600–800 килокалорий на человека в день (примерно соответствующий ленинградской норме для рабочих)... с ожидаемым результатом... В послевоенной Германии — вспыхнул гладомор. Демографические потери от «искусственного голода 1947 года» — сами немцы оценивают в 5–6 миллионов человек. И? Вот-вот... Тамошние медики — молчать не стали... Они, немедленно и дружно — обвинили «державы-победительницы» в умышленном геноциде мирного населения «заведомо смертельным рационом питания»! Поставили на уши европейский «Красный Крест», настучали в ООН... Не побоялись и не постеснялись. Хотя, как на подбор, все германские медицинские светила, в конце 40-х годов — числились, как «недобитые фашисты»...

— И многого они добились?

— Всего, что хотели. Американцам пришлось срочно подсуесться с «планом Маршалла».

— Логично... Для немцев, послевоенный режим был «чужим». Чего его косяки покрывать?

— А наши врачи — согласились бы с чем угодно. Врач — только тогда настоящий врач, когда выполняет свой долг перед обществом, а не покрывает мутные «хотелки» начальства. Не помалкивает в тряпочку, а говорит страшную правду, не взирая на лица, вопреки собственной выгоде. Замутить голодный мор в блокадном Ленинграде без деятельного и поголовного соучастия в подготовке и проведении «операции» городских

медработников (всех, от районных терапевтов до академических светил) — было технически невозможно.

— Между прочим... — солидно вклинилась Ленка, — согласно международным конвенциям, это crimes against humanity. Есть три варианта перевода с английского — или «преступление против человечности», или «преступление против человечества», или «преступление против гуманизма». Закон имеет обратную силу. Даже по современному УК РФ — это статья 357, «Геноцид». Карается пожизненным заключением или смертной казнью... Без срока давности...

— Если вы намекаете... — кажется, дяденька начал догадываться об очень нехорошем.

— Расспросите Дарью Витальевну, почему ленинградские медики времён Блокады дружно засунули языки в задницу, чтобы не сболтнуть о происходящем чего лишнего, — и вот нечего на меня глазами сверкать, — Причём, молчали до последнего... Никто из «корифеев медицины» не прорвался на радиостанцию... и не написал донос в Москву... Они молчали при Сталине и при Хрущёве, при Брежневле и при Горбачёве... А через шестьдесят лет после Победы — эстафету молчания переняли уже российские медики. По поводу правовых реалий Блокады отечественные доктора, по сей день (!) продолжают стойко держать языки в жопе. Типа — всё там было нормально. «Светлый подвиг», «героическое превозмогание» и так далее. Штука называется «корпоративной медицинской этикой»... которая, всегда — «заговор против непосвящённых» и источник заработка «касты избранных». Сравнивая масштабы содеянного — сам великий и ужасный доктор Менгеле нервно курит в сторонке...

— Ваш пример мне сильно не нравится. Дарья — не только врач, но и боевой офицер... А «под погонами» — не забалуешь. Приказы в армии — не обсуждаются, а выполняются.

— Вот только их «чёткое выполнение», потом — иногда квалифицируют, как «военное преступление»...

— Как прикажете понимать?

— Буквально! Уже в сентябре 1941 года, норма хлеба по карточкам — была официально установлена втрое (!) меньше физиологического минимума. И что? А ни одного официального протеста. Наоборот! Когда так называемым «специалистам», — последнее слово я подчеркнула голосом, — стало окончательно ясно, к чему идёт дело — корпорацию ленинградских врачей охватил холуйский энтузиазм. Целая шобла потерявших совесть докторишек, возглавляемая известным местным терапевтом, профессором Михаилом Черноуцким, предложила начальству

«рацуху». Писать в документах вместо честного (и тогда общепринятого) диагноза — «смерть от истощения» (вариант — «смерть от голода»), лукавый термин — «алиментарная дистрофия»... Оцените их «профессионализм»... Учитесь, господа бывшие товарищи, как надо правильно оформлять служебную отчётность!

— А что они могли сделать? — это хороший вопрос.

— Ну... Если честно, уже в сентябре 1941 года, едва прочитав новые «нормы выдачи» продуктов питания — все ленинградские врачи обязаны были выскочить на улицу и там, стуча палками в тазы с кастрюлями, хором орать — «Люди, вас хотят убить!» Клятва Гиппократа, и так далее... Было?

— Нет, разумеется... Но, почему?!

— В стране «победившего социализма», голод — считали неприемлемой, клеветнической, выдуманной злобными «врагами народа» причиной убыли населения. Всю войну, официально, в блокадном Ленинграде — «никакого голода не было!» Совсем! В качестве медицинского заключения, «смерть от истощения», в 1941-42 годах — вообще не упоминалась. В сводках Совинформбюро — тем более... Предсмертные вопли мучительно умирающих ленинградцев, за пределами «блокадного кольца» — никто не услышал. Для всей остальной страны и мира — им заткнули рты намертво.

— Зачем мне это надо знать?

— Например, для представления о пропасти между «неуправляемым умником» и «лояльным специалистом» с медицинским образованием» по мнению назначенного государством начальника. Один, в случае катастрофы — пытается спасти других людей, а другой — точно и своевременно «выполняет руководящие указания». Любые! Включая откровенно людоедские. Поскольку — безусловно вышколен...

— Это — я уже и сам понимаю... А ещё?

— Тех, кто привык во всём полагаться на государство, не желающих пошевелить своими мозгами и добровольно ударить палец о палец (даже ради собственного спасения) — спасти бесполезно. А если государству деятельно помогают «оптимизировать численность населения», так сказать, «опытные медработники» (дружно положившие совесть в карман и все как один на государственной службе), то и практически невозможно...

— Что ещё скажете, Галина?

— Сами видите, — распечатка на виду, — «Управляемость» — конечно, святое. Только, после вымирания «доверчивых» — социальная база государства — мгновенно исчезает. Обычно, вместе с государством. «Умникам» — оно не нужно. Прежнюю элиту — как правило, «зачищают в

ноль». А у нас — чистый случай сепарации «сливок общества». Сюрприз! Весь гарантированно законопослушный электорат остался с той стороны «дыры» или лежит в земле. Случайно, конечно. Вот Смирнов и заметался...

— Отпала необходимость делать бесполезное и невозможное? — язвить изволите? Зря!

— «Нет ничего невозможного для того, кто не обязан делать это сам!» — моментально встряла Ленка, — Зачем метать бисер перед свиньями?

— Привычка, наверное, — насупился каудильо, — Между прочим, по себе знаю, что чем больше «эффективных менеджеров» на одного специалиста — тем больше вероятность, что всё рухнет. И что ни один «эффективный менеджер» — за провал отвечать не будет. Специалист, впрочем — тоже... Он, скорее всего, погибнет при попытке предотвратить катастрофу. Так что, его просто обвинят во всём случившемся задним числом и на этом основании — откажут семье в выплате компенсации...

— Ещё не всё! — эту распечатку я держала наготове давно, — Вот вам дополнительная «информация к размышлению». К вопросу об «опытных специалистах» мы едва приступили.

Дата установления нормы	Категория снабжаемого населения (в граммах)				
	Рабочие горячих цехов	Рабочие и ИТР	Служащие	Иждивенцы	Дети до 12 лет
16 июля 1941	1000	800	600	400	400
2 сентября 1941	800	600	400	300	300
11 сентября 1941	700	500	300	250	300
1 октября 1941	600	400	200	200	200
13 ноября 1941	450	300	150	150	150
20 ноября 1941	375	250	125	125	125
25 декабря 1941	500	350	200	200	200
24 января 1942	575	400	300	250	250
11 февраля 1942	700	500	400	300	300
23 февраля 1943	700	600	500	400	400

Блокадные нормы питания (в 3-5 раз меньше "физиологического минимума выживания" для человека), утвержденные государственными органами и ни разу не названные ленинградскими медиками "смертельными". Официально - голода в блокадном Ленинграде вообще не было.



Блокадный дневник Тани Савичевой (впервые опубликован только после войны) "Плановое сокращение избыточного населения" Ленинграда - приспособило штатно. Телефоны - отключили, а письма с просьбами о помощи - уничтожались цензурой.

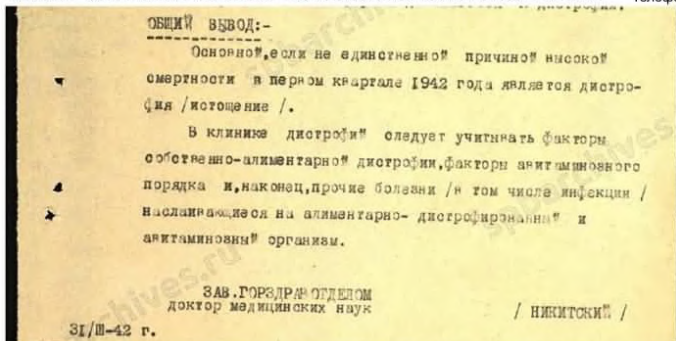

Выдержка из справки о состоянии здравоохранения в Ленинграде. Главный врач города - рапортует партии и правительству о новом триумфе советской науки. Впервые в истории Земли - голодный мор не сопровождала эпидемия инфекционных заболеваний. Лишнее "быдло" удалось истребить, не подвергая опасности "элиту".



Демография Санкт-Петербурга, Петрограда, Ленинграда и снова Санкт-Петербурга XVIII, XIX и XX веков по официальным источникам, чуть отличается от "неофициальной", учитывающей лиц без прописки.

Блокада Ленинграда — первый в истории пример «избирательной зачистки» крупного мегаполиса от «потенциально протестного» электората

Некоторые официально опубликованные бумажки, от долгого ими махания — теряют свою информационную составляющую, превращаясь в

«культовый символ». Знаменитая табличка с «блокадными нормами» — один из самых ярких случаев. Всё «типа ужасаются», но никто не задаёт вопрос о судьбе людей, эти самые «нормы» назначавших. А также — людей, отвечавших за их правильность, «по долгу службы»... И тем более, никто не хочет вслух признаться, что народ в блокадном Ленинграде помирал с голоду не сам собой, а в «плановом порядке» и под неусыпным медицинским контролем государства...

— Что значит «избирательная зачистка»?

— Обычно, массовый голодный мор в крупном городе — сопровождают эпидемии заразных болезней. В голодном Петрограде 1918-20-х годов — от тифа, холеры, дизентерии и гриппа «испанки» — умерли тысячи большевистских функционеров, включая самых высокопоставленных. Простой народ, вместе с начальством, страдал от инфекций в равной степени. И вообще, различные пандемии, в конце и сразу после Первой мировой войны, суммарно — унесли людских жизней в несколько раз больше, чем она сама. Повторения такой «принудительной демократии», никто из ленинградских начальников в 1941-м не хотел.

— Нам про это не давали... Том что-то важное? — да как сказать...

— «Блокадная» смертность от инфекционных болезней — оказалась вдвое-втрое ниже (!), чем за «мирный» осенне-зимний сезон 1940–1941 года. Санитарный «режим» города, в условиях отсутствия тепла, электричества и водоснабжения — удалось организовать почти идеально. Даже весной 1942 года, когда растаяли сугробы, а в заваленных трупами и нечистотами зданиях и дворах возникли благоприятные условия для вспышек смертельных эпидемий — всё обошлось довольно благополучно. На поддержание в осаждённом мегаполисе отменно строгой «санитарии» — и транспорт, и люди, и химикаты, и «фондируемые ресурсы» волшебным образом нашлись. На спасение массово гибнущего от элементарного недоедания мирного населения — нет. Голод — чисто «социальная болезнь»... А вот чума или грипп — косит всех подряд. Почувствуйте разницу...

— Не надо искать злого умысла там, где всё легко объяснить глупостью...

— Это вы зря. Триумф советской науки — налицо. Успехи антисептики и дешёвые моющие средства, в первой трети XX века — совершили революцию в медицине и дали возможность крайне дёшево купировать заразные болезни. Опыт Ленинграда — самый яркий пример. Все дистрофики «образца 1941-42 годов», с медицинской точки зрения — помирали «здоровенькими». Как и было предписано начальством...

— Хотите сказать, что «эффект» был запланирован? — и это спрашивает дяденька, всего несколько месяцев назад — лично пугавший всяких там «примазавшихся», что они могут остаться в «аномалии» навсегда? Впрочем, спишем на «профессиональную деформацию»... или «чувства»...

— Когда-нибудь слышали термин «медицинский цинизм»?

— Дарья рассказывала о правилах «предварительной сортировки» раненых на фронте... Жуть, как я считаю...

— А про «социальную сортировку» раненых, она не рассказывала? — окаменел лицом, — Вплоть до конца XIX века, когда начались успехи «массовой медицины», санитары собирали на поле боя только (!) офицеров. Рядовым, как правило — никакой помощи не оказывалось. Или — только «ходячим». Всех остальных раненых солдат — полководцы привычно бросали на поле боя. Умирать... А гражданские врачи, так же привычно — отказывали им в помощи, как «неплатежеспособным»... Что-то реально делали разве гражданские энтузиасты, впоследствии учредившие «Красный Крест»... Профессионалы — они такие.

— Стоп! — две широкие, как сапёрные лопаты, ладони — загородили от меня Соколова, — Я читал, как Наполеон осенью 1812 года бросил в России сотни тысяч рядовых, ради спасения десятка тысяч офицеров и унтер-офицеров, позволивших ему быстро создать новую армию... но, это было давно!

— Вынуждена разочаровать. Санитария — стала по-настоящему эффективной только в XX веке и только после появления дешёвых антисептиков и моющих средств (до середины XIX века — даже обычное мыло стоило, как хорошая еда, так как делалось из съедобного жира). Медицина начала творить чудеса там, где всего 10–20 лет назад всё было беспросветно. Вот ещё почему такая резкая разница между Первой и Второй мировыми войнами. Для ленинградских медиков, учившихся до революции и практиковавших в 30-40-х годах XX века, «начальная отбраковка» пациентов — достаточно привычное и по-прежнему совершенно естественное дело. Равные права на жизнь? Не, не слышали...

— Социальный расизм? Пережиток «сословного общества»?

— Скорее — родо-племенного... Спасать — надо в первую очередь «свою элиту»! Потом — просто «своих». Потом — «платежеспособных»... А уж как перебьётся всякое разное «рабочее быдло» — культурные люди между собой, как правило, не обсуждают. По соображениям этики и чтобы не пугать пациентов... Этакому «гуманизму» — докторов в институтах учили!

— Интересный у вас взгляд на мир... — э-эх, туся среди «коренных жителей Северной Столицы» всю сознательную жизнь — устанешь удивляться... Ленка, вон — не удивляется. Видимо, тоже в своей Москве всякого нагладелась...

— Вы не особо переживайте. Тема «блокады» страшная и безнадёжная. Руки опускаются. Но, не всё так плохо. Мы здесь — переигрываем «блокадную ситуацию». По тем же самым пунктам, в те же самые сроки (!) и в довольно сходных условиях, кроме одного и самого главного — удалось сразу перестрелять лишнее начальство. И? Изначально безнадёжная ситуация, как видите, волшебным образом разрядилась. И сами — выжили, и перспективы — ясные, и «невозможное» — стало обыденным. Такие дела.

— В смысле?

— На рубеже XIX и XX веков — бешено развивалась не только медицина. Производство искусственной жратвы, накануне Второй Мировой войны — быстро дешеvelo. И его можно было наладить (немцы — пример). Ленинградские медики этот вопрос тоже «героически зажевали», вместо того, чтобы орать в полный голос и привлечь внимание. Если не властей, то общественности. Хотя бы — «Красного Креста»... Почестному, за подобные «медицинские хитрости» — полагается убивать. К сожалению, там и тогда, спасение «мирняка» — оказалось абсолютно не реально... В первую очередь — по политическим причинам.

— Я тоже понимаю, что вариант «коммунистический переворот в блокадном Ленинграде 1941 года» — сказочный, — почесал нос каудильо, — Бунт — задавили в самом зародыше, превентивно и очень грамотно. И тем не менее — в голове не укладывается. Всё же — они врачи! Зачем? Как можно?!

— А ви таки знаете, что там были за врачи? — голосом Льва Абрамовича загудел давно молчавший селектор, — А ви таки в курсе, что нет такой вещи, из которой русские — не замутили бы оружие, американцы — шоу, а евреи — «выгодный гешефт»? Попробуйте представить себе голодный мор в Блокаду, не трагедией, а всесторонне продуманным «коммерческим предприятием»...

— Совсем в голове не укладывается... — к деньгам Соколов равнодушен.

— Вообще-то это тайна, но как единственный здесь еврей — вам, молодые люди, я таки скажу... Все медицинские работники, работавшие в блокадном Ленинграде и занимавшие хоть какие-то руководящие посты — просто сказочно обогатились... И совсем никто из них не умер от

«алиментарной дистрофии»... Зато, после войны (в особо вопиющих случаях — задолго до её окончания) — многих из них крепко взяла за задницу госбезопасность... Формулировка «врачи-вредители» — впервые прозвучала как раз в послевоенном Ленинграде. «Безродные космополиты» — тоже...

— Ну, да... Понимаю... «Избирательно вымерли» — только малоимущие горожане. Те из них, кто не имел ни денег, ни «связей», ни «общественного положения», для получения регулярного питания... — переформулировал Соколов... — Только не могу вообразить распределения ролей.

— Поправка! — опять Ленку укусила какая-то муха, она аж подпрыгнула, — Вымерли ещё и те, кто имея деньги и ценности — вовремя не озаботился достойным «общественным положением» (как-то — связями и знакомствами). Например, оказался в блокадном Ленинграде 1941 года без «прописки», без работы и соответственно — без права «легального проживания», хотя и с ликвидной наличностью на руках... — последние слова филологиня натурально прошипела. И мотнула головой на меня — продолжай.

— Сразу предупреждаю, документов с высшим грифом секретности — не покажу... Нет и наверное никогда не будет в свободном доступе официальных стенограмм решений, в итоге сделавших трагедию Блокады неизбежной. Доступны производные от них отчёты и второстепенные бумажки. Взять, например, широко известную справку «О состоянии здравоохранения» в Ленинграде от 31.03.1942 года заведующего Ленгорздрава Никитского. Человек радостно доложил, что главной и почти единственной причиной тотального мора мирного населения в первые военные осень и зиму — являются не опасные для всех людей (включая начальство!) заразные болезни, а «инфекционно нейтральная» голодная смерть (согласно последней моде — зашифрованная «алиментарной дистрофией»). И? Хвастунишка — моментально вылетел с занимаемой должности. Как «не справившийся с возложенными обязанностями»... и как «не оправдавший высокого доверия»...

— Непонятно... — каудильо очевидно примерил ситуацию «на себя», — В чём его вина?

— Вместо покаянного и смиренного принятия на себя всей полноты ответственности (никакого «голода», напоминаю, в блокадном Ленинграде 1942 года — не было и нет, только эпидемия какой-то непонятной «алиментарной дистрофии», да и «блокады» в 1941-42 годах официально тоже не было) — докторишка принялся крутить в кармане фиги. Намёки на

«форсмажорные обстоятельства», на реальное положение дел и особенно — «спихивание» с себя вины, городские власти восприняли, как попытку «соскочить». Такое, в иерархиях — карается беспощадно...

— «Повязанными кровью», к тому времени, оказались практически все?

— Естественно! История принудительного введения термина «алиментарная дистрофия», поздней осенью 1941 года, настолько вонючая, насколько и подлая. За использование сохранившими совесть врачами-терапевтами «устаревшей» формулировки «смерть от истощения» — их беспощадно сажали по 58-й статье! Как за «вражескую пропаганду»... И предательство корпоративных интересов... В итоге — на своих должностях в Ленинграде остались только врачи, принявшие «новые правила игры»...

— Уголовные разборки... — удобно говорить с понимающим вопросом человеком.

— Время от времени, людям приходится делать выбор — «правда или смерть»... Многие думают, что такие ситуации редки и никогда их не коснутся, а оно вот как иногда бывает. Умышленное сокрытие от ленинградцев правды о происходящем (для всех медиков очевидной) — в Уголовном Кодексе классифицируется, как «убийство». Хотя в современном, хоть в довоенном... То есть, все врачи (!), исполнявшие заведомо преступную установку — «голода в блокадном Ленинграде нет!» (с), по идее — должны были понести суровое наказание «за сокрытие правдивой информации о гуманитарной катастрофе» и «за соучастие в массовом истреблении мирных граждан» (или если угодно, геноциде). За организацию которого, внезапно, нет срока давности.

— Галочка, больше конкретики, — каркнул говорящий ящик, — Через не хочу и не могу.

— Эх... — вздохнул Соколов, — Говорили мне, что любое государство — высшая форма организованной преступности...

— Как бы это, поделикатнее... С начала 20-х годов власть в довоенном Ленинграде поделили между собою две главные «мафии» — «партийно-хозяйственная» и так сказать — «еврейская»... Последняя — контролировала торговлю, медицину и особенно «культуру»... Блокада вынудила легальных и полуправильных хозяев города заключить временное перемирие. Совместными усилиями, например, они сумели основательно придавить «блатных». Если в военной Москве — уголовники временами поднимали голову непозволительно, то ленинградский криминал — натурально удушили. Выжили только «ссучёные» урки, работавшие на НКВД, и «приблатнёные», работавшие «под крышей» у городской

администрации.

— Ну и местечко...

— И Петербург, и Ленинград — всегда был в России «природной аномалией». В любом смысле. Моральный облик обитателей — не исключение. Кому-то — в Питере нравится, кому-то претит...

— Какое это имеет отношение...

— Прямое! Первый опыт чудовищно выгодного финансово-хозяйственного взаимодействия — «жидам» и «комиссарам» дала Революция. Второй — паспортизация. Обратите внимание на график. После 27 декабря 1932 года — в Ленинграде возникла обширная прослойка «нелегальных гастарбайтеров». Всей этой деревенщине надо было где-то жить, что-то есть, как-то лечиться и так далее... За деньги! Но, без предъявления документов.

— «Так сбылась вековая мечта еврейского народа!» — скрипнул селектор, — Советским врачам — государство впервые разрешило лечить больных без отчёта и за наличные... — игнорируем...

— Третий — Советско-Финская война. Введение в прифронтовом городе «усиленного паспортного режима», — самое время ткнуть в «демографический провал» накануне войны, — разом сократило «легальную» численность населения Ленинграда почти на 300 тысяч человек. Именно столько народа — вдруг лишились там «права постоянного проживания» по всевозможным «справкам» и «временным» разрешениям. Физически-то — они никуда не делись, но вот для городской отчётности — испарились... Знаете, у ментов популярно выражение — «нет тела, нет дела»?

— Угу...

— Первые «платные» поликлиники — открылись в СССР именно после введения паспортов. Знаменитая в Москве поликлиника № 2 имени Семашко — действует с 1935 года... Но настоящий расцвет платной медицины настал в Северной Столице с началом Великой Отечественной войны и переводением на фактически «нелегальное положение» многих сотен тысяч взрослых и экономически активных людей, по разным причинам «застрявших», по дороге «в эвакуацию». На ленинградских врачей буквально пролился золотой дождь. В обычные поликлиники и больницы — эти бедолаги обращаться не могли. Там их ждали задержание и неприятное разбирательство (а то и тюремный срок, за нарушение паспортного режима). А жить и лечиться — надо... И средства у них — были. Зато «прописки» — увы... Человеки-невидимки...

— Начинаю догадываться, — проворчал каудильо...

— Правильно мыслите. Получив вышеупомянутую «записку» о причинах смерти «мирняка» — председатель Ленгорсовета Попков сделал вид, что он не в курсе смысла «медицинской терминологии», резко осудил работу Ленгорздрави и грубо потребовал от городских врачей, буквально — «немедленно уменьшить смертность в восемь и более раз». Это цитата, между прочим... Посреди лютого гладомора.

— Невозможно!

— Руководителя Ленгорздрави Никитского срочно заменили более опытным в таких делах профессором Мошанским. После чего официальная смертность волшебным образом сократилась многократно.

— Поиграли со статистикой?

— Не совсем так... Перекроили сами принципы ведения статистики! В списки умерших — стали вносить только ленинградцев и только «проживавших согласно прописке»... Зарегистрированных в поликлиниках по месту жительства или работавших на предприятиях. Всё! Прочее население для данной категории отчётности — как бы «пропало»...

Краем глаза я всё время наблюдала за реакцией Ленки. Тоже ещё «вещь в себе». А та — словно уснула. Села неестественно прямо, положила сжатые в кулаки руки на стол и типа окоченела.

— Так — никогда не делается! — у каудильо, от профессионального возмущения, встали дыбом усы, — То, что вы рассказываете — одна сплошная уголовщина!

— И даже более — государственная политика, в чистом виде, — мягко поправил его говорящий ящик.

— Короче! Если «официальная» численность ленинградцев, к началу Блокады, за счёт эвакуации специалистов — упала до двух с половиной миллионов человек, то «фактическая» (согласно немецким и нашим «рассекреченным» данным) — перевалила далеко за четыре миллиона, — обратите внимание на острый «пик» графика, совпадающий с летом 1941 года, — Но, всех не имеющих «прописки» — из статистики «жертв Блокады» заранее вычеркнули. Не было их, забудьте... По тому же принципу — автоматически (!) вычеркнули из статистики всех до одного мертвецов, не имевших при себе документов (подобранных на улицах осенью-зимой и обнаруженных при уборке города весной 1942 года). А ещё — из статистики исключили всех «безвестно отсутствующих». Подавляющее большинство уехавших в эвакуацию, по возвращении после войны — обнаружили, что потеряли и «ленинградскую прописку», и право на ранее занимаемую жилплощадь. Справедливости ради, право на жильё ленинградцы-блокадники часто теряли прямо «не сходя с места».

Рассказывали, что ранней весной 1942 года, новая любовница председателя Ленгорсовета Попкова — объезжала кварталы в «исторической части» города, выбирая себе «квартирку попримечнее». Присутствие в осматриваемых помещениях полумёртвых от голода, но ещё живых хозяев — её совершенно не смущало. «Этих уже можно выписывать...» Аналогично — «выписывали» призванных в народное ополчение, в армию, перебравшихся жить во временные общежития на городские предприятия (чтобы не тратить силы и время на дорогу)... просто не дававших о себе знать в «установленный законом срок»...

— Давно вас хотел спросить, — вздохнул главный начальник, — Почему «блокадники» не собирались вместе, со всего дома — в одно помещение, или — в подвал? Ну, для элементарной экономии тепла, электричества и прочих дефицитных ресурсов? Когда служил, у нас в казарме, однажды, посреди самых морозов — лопнула труба теплоцентрали... Настал крутой колотун. И что? Всех — собрали в одну комнату, поставили там трёхъярусные койки, смонтировали печку-буржуйку... Так и перезимовали. Было тесно, дымно, амбре — хоть топор вешай, но никто из «срочников» — даже не простыл!

— Оттого, что боялись надолго покидать законно занимаемое помещение. И совершенно правильно боялись... Как рассказывали они сами — «Если я соглашусь на уплотнение, хату — отнимут!» Так и умирали, семьями и порознь, до последнего вздоха сторожа драгоценную квартиру.

— Знакомо, — вздохнул селектор, — меня тоже из родительской квартиры — «выписали», пока я в армии «срочную» служил. А прописаться в Одессе обратно — оказалось непросто! Но вот чтобы так...

— Тут говорили о «праве на жизнь»... — напомнил Соколов, — И про ленинградских врачей...

— Вот-вот! — поддакнула Ленка...

— Просто «списать в расход» потерявших «право на жизнь» ленинградцев, разумеется, сочли бесхозяйственностью. Предварительно, «списанный электорат» следовало выпотрошить... Как можно изъять у ютящихся там-сям на птичьих правах «эвакуированных» и «коренных» ликвидные материальные ценности? Про процветавший (под «крышей» городской администрации) «чёрный рынок» продовольствия — слышаны все... Буханка «суррогатного хлеба — в обмен на золотое обручальное кольцо... и тому подобные ужасы... А вот про параллельно функционирующую сеть из «платных» медицинских учреждений, где за «настоящие деньги» (валюту или золото!), клиентам ставили диагноз

«алиментарная дистрофия» и направляли их на лечение (!), в специально организованные столовые «оздоровительного питания», я думаю — известно гораздо меньше. Подавляющее большинство советских людей искренне считало, что массовая медицина — всегда и везде бесплатная. Обязана быть такой. Особенно в войну. Иначе — всем карачун. Мор, чума, Средневековье...

— Я и сейчас так считаю! — надулась филологиня, заподозрив подколку, — Наша и их системы, конечно, сильно отличаются, но умереть на улице, в Европе XXI века — больному не дадут. Почему, уже сказано. Пандемия какой-нибудь заразы, в «глобальном» мире — никому не нужна.

— Жаль, что сказанное не осмыслено, — снова вздохнул селектор, — В отличие от тифа и холеры — голод не является «заразным заболеванием».

— Какая разница?

— Это вы, барышня, выросли в мире «бесплатной медицины» и не понимаете азов. Хоть бы Джанни Родари почитали, для самообразования... Или там — «Незнайку на Луне»... — это он с нею жестоко, — Когда медицина — платная и другой — нет, — новый вздох, — доктора сразу же превращаются из «добрых айболитов» в беспощадных бандитов-вымогателей, — тяжёлая пауза, — У меня половина родни врачи. Я уже к их логике привык... И объясняю. А то Галочка опять стесняется. Объявление голодного мора (!) в блокадном Ленинграде банальной эпидемией какой-то там «алиментарной дистрофии» (которую не всегда можно вылечить, потому, что болезнь — смертельно опасная, а лекарства от неё — дорогие) — яркий пример «корпоративной этики». И тонкий административный ход. Одним росчерком пера, проблему из однозначно «политической» (людям стало нечего есть!) — превратили в чисто «санитарную»... А за просчёты медиков — «власть не отвечает». Максимум — может снять с должности городского главврача.

— Издевательство! — в ответ селектор только язвительно закашлялся.

— Зато — уловка сработала... И очень понравилась начальству. Галочка — продолжайте.

— Кто имел «чем платить врачам» — в Блокаду выжили. Точнее, прожили заметно дольше окружающих... пока не закончились средства на оплату «лечения». А кто наивно понадеялся на любимое государство (и Конституцию СССР 1936 года, гарантирующую гражданам бесплатную (!) медицинскую помощь) — те банально передохли... Обратите внимание, формально — власти в их смерти не виноваты!

— Интересно, а куда тем временем смотрели правоохранительные

органы, так сказать стоящие на страже социалистической законности?

— Усё протекала по закону, — глумливо откликнулся селектор, — Треть родни у меня — юристы. Прокуратура в блокадном Ленинграде — бдила! Не смыкая глаз и не покладая рук... Вот только за «передёргивание смысла медицинских терминов» привлечь к ответственности нельзя. Ни один ушлый докторишка — даже штрафа не заплатил... Зато другой рукой государство (за «откат») — этих же докторишек со спекулянтами «крышевало»... О, там кипел фантастический бизнес! Ведь умирающие от голода отдавали самое последнее, выгребали дочиста «захоронки», уцелевшие даже в Гражданскую.

— Ясно! — крикнул Соколов, — Что дальше?

— Подведение итогов, — буркнула филологиня, — Cui prodest? Кому это было выгодно?

— Кто же теперь признается?

— А у нас, здесь и сейчас? — тон абсолютно ледяной, — Иного сценария у власти нет.

— Это она намекает, — голос из селектора буквально сочится ядом, — что сладкая парочка «еврей-хозяйственник» и «медик-офицер», в шкодливых руководящих ручонках, создают соблазн для того, кто имеет право отдавать им приказы. Самим фактом своего существования... Люди — склонны верить власти. А у нас — формальное двоевластие...

Каудильо скрипнул зубами. Любые упоминания о роли глав-врача экспедиции, в рамках обсуждаемого контекста, он переживает болезненно.

— Зря принимаете «текучку» близко к сердцу, — утешил страдальца селектор, — Оно не железное. Посмотрите-ка на ситуацию с точки зрения полковника Смирнова. Глазами «вертикала». Ведь идеальный же был момент для перехвата власти! Возможно, последний... На самое «сытое» местечко в хозяйственной структуре — пробрался «богоизбранный». Его можно купить... — самокритично, — Баба в погонах, отвечающая за медицину — подчинена по службе и младше по званию. Ей — можно приказать. Из Галочки, даже в мирной обстановке, слова приходится тащить клещами. Её — можно просто припугнуть. Профессора — даже пугать не надо. Он по жизни — отпетый интриган... Своего — никогда не упустит.

— Повезло! — констатировал Соколов, — Хорошим людям — должно хоть иногда везти.

— Ваших картинок не видел, но понял, что там. Когда наступают «библейские времена» — люди превращаются в зверей, — завхоз умеет быть проникательным, — Так всегда было и всегда будет. Живите проще.

— Представьте себе ту часть населения блокадного Ленинграда, которая не голодала, — подключилась Ленка, — партийно-хозяйственный актив, тыловых офицеров, продавцов, студентов...

— Не понял про студентов... — поморщился каудильо.

— Вообразите — в блокадном Ленинграде работали институты и продолжался «нормальный учебный процесс». Только вот на фото выпусков 1944 и 1945 года — лица и фамилии одной-единственной национальности... — в селекторе что-то заворчал, — Скажу больше — там лица детей «первого сорта» еврейской диаспоры Ленинграда... Для названных студентов — словно и не было вокруг никакой войны.

— Случайно не перебор? — у говорящего ящика прорезался голос, — «Мононациональные» выпускные фотографии военных лет у родни видел. Всё так. Но студенты жили на карточку «иждивенца»!

— Они жили на родительских харчах, — у филологини прорезался командный голос, — И считали, что «всё нормально». Даже профильные институты, вроде Ленинградского Педиатрического — на самом деле служили «легальной крышей» для уклонявшихся от призыва и местом «лечебного питания» для имущей прослойки горожан. Рекомендую, например, воспоминания Надежды Лещинской... Барышня, в 1942 году (!), не уехала в эвакуацию, не ушла санитаркой или радисткой на фронт... Она преспокойненько поступила в престижный вуз и с удовольствием вспоминает годы блокадной учёбы — «Ни один студент у нас не умер от голода... Вскоре мы переехали в новую хорошую квартиру, только что после ремонта...»

Ну, филологиня даёт! А говорящий ящик — отмолчался... Зато, подал голос Соколов:

— Странно, что в такой момент именно педиатрам перепало от государственных щедрот.

— А вы думаете, что только ленинградские терапевты умели лихо ездить на жопе перед начальством? — хоть раз у меня появился шанс высказать наболевшее, — Детские врачи, вместе с так называемыми педагогами, от них не отставали... В первые блокадную осень и зиму они любезно оказали родному государству неоценимую услугу — ликвидировали «подростковую угрозу»... Без шума и пыли — организовали физическое истребление самой шебутной прослойки «молодняка», в возрасте от 12 до 16 лет... Вы же знаете, что подростки — главное «топливо» и «кадры» любых социальных катаклизмов. Где бы ни зарождались бунт, революция или коммуна — там обязательно появлялись свои «гавроши». Однако, в блокадном Ленинграде 1941 года — их не было

совсем... Государство, руками педиатров и школьных учителей — задушило саму теоретическую возможность возникновения отечественных «молодогвардейцев». Мировых аналогов уровня цинизма — нету. Даже злодей Гитлер — отправил немецких подростков на фронт с фаустпатронами. «Окончательное решение детского вопроса по-блокадному» — отечественный эксклюзив.

— Галина, вы серьёзно? — да, у «спасателя-профи» такой заход рвёт шаблон. Пусть...

— Ничего личного, вся статистика — открытая. На момент смыкания кольца Блокады — в городе оставалось не менее 400 тысяч детей (а по другим данным — более полумиллиона, за счёт семей эвакуированных и беженцев из пригородов). Детьми, для простоты, считаем всех, кто моложе 17 лет... Официальные данные первого года в осаде — такие:

В сентябре школьных занятий не было. Неразбериха, воздушные тревоги и так далее.

В октябре приступили к занятиям около 60 тысяч школьников «младших» классов, с первого до шестого включительно.

В ноябре сели за парты около 30 тысяч старшеклассников. В декабре объявили каникулы.

Всего (к зиме 1941 года) — училось менее 25% от довоенного количества школьников.

В феврале 1942 года — школьников начали кормить бесплатным обедом. К этому моменту школы имели возможность посещать около 39 тысяч детей всех возрастов.

Первого сентября 1942 года к занятиям в школах приступило 27 тысяч детей «младших» классов, что составляло около 6% от довоенного количества учащихся.

Живых старшеклассников из простых семей («начальство» не в счёт) — там не осталось.

— И куда же они делись?

— Истреблены «в ноль». Из этой возрастной группы «блокадников», к весне 1942 года — погибли практически все.

— То есть? — растерялся каудильо, — Сверхвысокая подростковая смертность — заранее планировалась?

— Конечно! Порядок распределения продовольствия по карточкам — умышленно рассчитали так, чтобы дети «старше 12 лет» — вымерли...

Всем ленинградцам «младше 12 лет» — осенью-зимой 1941 года полагалось хоть и скромная, но чувствительная прибавка к пайку (жиры, белки и витамины, остро необходимые для растущего организма). Однако, дожив до 12 лет — слегка подросший ребёнок переходил в категорию «иждивенца». По калорийности — положенный ему паёк урезался примерно вдвое! И никаких белков-жиров-витаминов... Для подростка — почти верная смерть. А если родители пытались делиться с детьми своими пайками — то погибали и дети, и они сами. Причём, никто не виноват, всё — по закону.

— Бред!

— Ошибаетесь — образец трезвого государственного мышления. Давились любые зародыши социального протеста. Детей начала 40-х годов воспитывали в обстановке «идеологической чистоты» и готовности к борьбе за всякие смешные идеалы, типа «правды» и «справедливости». Руководство города резонно полагало, что не сумеет внятно объяснить юным советским гражданам полезность таких явлений как голодный мор, «чёрный рынок» и торговля продуктами «за золото из-под полы». Но, оно совершенно не желало столкнуться с какими-нибудь «пионерами-героями» или того хуже «юными мстителями»... Если вспомнить уровень «военного всеобуча» тех лет, умение большинства пионеров стрелять, налаживать связь, действовать в команде и их идейную мотивированность — опасения можно понять... Поэтому, все формы подростковой самоорганизации в блокадном Ленинграде объявили вне закона. На всякий пожарный. А саму эту «возрастную категорию» (раз не удалось вывезти, как вывезли из Москвы всех подростков накануне «Олимпиады-80») пришлось «потихому» ликвидировать. Руководство и преподавательский состав школ — «акции» не препятствовали. Вот такой получилась, в реальности, третья серия кино «Тимур и его команда»...

— А как же пионерская организация? А как же комсомол? — на каудильо жалко смотреть.

— «Педагогическую поэму» Макаренко — читали? — добила страдальца Ленка, — Жалобы Антона Семёновича на систематическое уничтожение его наработок «коммунарского воспитания» помните?

— В отечественной педагогической литературе, уже много десятилетий, кочует фраза — «тридцать пятиклассников способны разрушить небольшую цивилизацию». Она — обобщённый опыт 20-30-х годов, попыток введения в школах «самоорганизации» и «свободомыслия», — хм, интересно ощущать себя этакой «собакой на заборе», для одних «слишком молодой», а для других «чересчур старой»... — Вольно же было

в спокойных 60-х годах печатать для школьного учебника истории СССР портрет 12-летнего партизана Марата Казея с автоматом... Официально, как «пример для подражания» юных пионеров... В суровой реальности же — подобных «боевитых деточек» наши педагоги остервенело боялись и ненавидели.

— Малолетние «коммунары» Макаренко, посреди разрухи начала 20-х годов, сами решали все свои проблемы, — снизила тон филологиня, — Нетрудно представить — как бы они повели себя в блокадном Ленинграде. Судя по ходу блокадных событий, этого боялись многие. Пионерское и особенно комсомольское движение, в 30-х годах сделали частью «школьной обязательности». А в острый момент — обе эти организации словно исчезли. Как партийные и профсоюзные организации предприятий, кстати... Вся наша государственная «официальщина», подменившая самоорганизацию — обернулась против живых людей. И опять — «никто не виноват»... Любые доступные каналы информации, внезапно, подавали один сигнал — «терпите и слушайте начальство». А ещё — они позволяли «контролировать процесс»...

— То есть?

— По Оруэллу... Если помните, голодающих ленинградцев, в октябрь-ноябре 1941 года, постоянно заставляли двигаться. Посещать «мероприятия»... Являться на работу в обесточенные цеха и хоть руками крутить станки (!), далеко ходить за продуктами (хотя можно было организовать доставку более рационально, вплоть до развозки по домам), их вообще заставляли ходить (иногда даже бегать, на «спортакиадах») и таким образом, — она выдержала паузу, — тратить силы... В расчёте, что когда (если) народ поймёт, что происходит — сил на сопротивление у него не останется. Особенно — у детей старшего возраста. Это они перестарались... Большинство — ничего не поняли. Померли тихо и молча.

— Галина? — ох, не хочет Соколов развития «блокадной темы»... А куда ему деваться?

— Всё верно... — ничего, пусть мотает на ус, хе... — Степень истощения умирающего от голода человека — очень легко и удобно контролировать по его походке... Если начал прихрамывать (организм сожрал жир в «пяточной подушке») — уже не жилец. Езди себе в машине по улицам и наблюдай за прохожими... Или — смотри на идущих по коридору школьников и ставь галочки в классном журнале...

Соколова передёрнуло... «Модуль» дрогнул. Ничего, когда ещё удастся выговориться. (и не забыть проверить моё зелье на психотропные эффекты, здорово смахивает на «сыворотку правды»)

— Вячеслав Андреевич, берегите нервы! — безжалостно отметила Ленка чужую слабость, — Оруэлл велик! Главная цель государства — власть над жизнью и смертью своих подданных. А как определить границы власти? Заставлять людей мучиться и умирать ради государственных целей...

— Так ведь — дети...

— Вы в пионерах были? — филологиня умеет сменить тему.

— Конечно!

— Разницу между «свободными» пионерскими организациями 20-х годов, принципами организации детей в коммуне Макаренко и позднесоветским «школьным формализмом» — оценить способны?

— Да гадость, конечно, — каудильо оживился, — Школьный класс считался «пионерским отрядом». Наша «классная», автоматически, считалась его шефом и фактически начальником. Если тётке ударяла моча в голову, запросто могла устроить тягомотную гадость. «Детки, тема нашего пионерского собрания — Имя Существительное...» — прогундосил он визгливым бабским тоном, — И деваться некуда.

— Во-от! Власть — наркотик. Даже — её крошечный кусочек, позволяющий глумиться над беззащитными. В сытую спокойную эпоху среднестатистическая учительница «марьиванна» отводила душу, нагло воруя у детей свободное время и попутно опошляя идеалы пионерского движения... В блокадном Ленинграде «марьиванны» получили власть над детскими жизнями. И шанса ею насладиться (прикрываясь авторитетом государства) — не упустили. А нет бы — организовать «урок на природе». Показать юным пионерам (раз уж взялась шефствовать), как правильно варить желудевую кашу...

— Так ведь дети в Ленинграде ещё оставались?

— И для присмотра за подрастающими детьми — потребовались «совершенно надёжные педиатры», — влезла Ленка, — Людям со стороны — такой важности «задачу», доверить было уже нельзя. Отчего, в голодающем городе — срочно подготовили «своих», из «безупречно лояльного контингента»...

— Вы предвзято ставите вопрос... — начал было селектор...

— Было! — отрезала филологиня, — Государство такой блажи, как «право на жизнь» — за своими подданными не признает.

Глава 48. Золото Блокады

Такое наблюдается редко. Ленку — передёрнуло... Не так — перекосило. Всю красоту — как корова языком слизала. Стала страшная, как Снежная Королева из старого мультфильма. Глазищи на пол-лица, а в них — плещется смерть. Подозреваю, там что-то глубоко личное...

— Вам нехорошо? — хором обеспокоились я и каудильо с селектором. У завхоза — слух!

— Про «Золото Блокады» тут кто-нибудь что-нибудь слышал? — ого-го-го! Мне пришлось кивнуть... — Тогда, ладно... — непредсказуемо смилостивилась филологиня, — Я сначала тоже послушаю.

— Без истории про «Золото Блокады» картина действительно не полная.

— Договаривайте...

— В биологии есть понятие — «истощение кормовой базы». Например — волки съели всех зайцев в лесу... Или — крысы сожрали всё зерно в трюме корабля... Или — закончились кокосовые орехи на необитаемом острове... Что происходит потом?

— Начинается пожирание хищниками друг друга...

— В случае Блокады Ленинграда — вышло примерно так же. К концу 1943 года — грабить и обманывать там стало некого... или смертельно опасно... Настал момент «прятать концы в воду». Как выводят «крысиного волка» — знаете?

— Выбирают крыску сильную и беспощадную. Ставят её в положение, когда выжить можно только пожирая «своих». И выпускают обратно. Пока «сородичи» спохватятся, да распознают подмену...

— Вы же назовёте нам конкретное лицо? — заинтересовался говорящий ящик.

— Жданов, естественно! Он — единственный из руководителей блокадного Ленинграда, не расстрелянный по «Ленинградскому делу»... Хотя — «полностью в курсе» и непосредственный соучастник.

— И как данный феномен объясняет современная наука?

— Товарищ Сталин никогда ничего не забывал. Но проштрафившимся — обычно давал шанс искупить вину. Есть мнение, что от «второго человека в партии» — вождь потребовал «быстро и любым способом» прибрать за собой блокадное дерьмо. По возможности, «идеологически мотивированно»... ну, и разумеется — с максимальной пользой для

народного хозяйства. Жданов доверие вождя оправдал.

— Что вы называете дерьмом? — обеспокоился селектор.

— «Золото Блокады», например, — внезапно бросила Ленка, — Оно же пополам с кровью.

Вот сама бы и объясняла, раз такая прошаренная. Нет, замолчала... Опять — всё мне.

— Я уже говорила, что опыт Блокады — генеральная репетиция краха нашей современной цивилизации? Наглядный, но холерно неудобный идеологически и не подлежащий оглашению. Все знают, что творилось в Новом Орлеане, когда оттуда сбежала власть... Погромы, эпидемии заразных болезней, банды негров-людоедов... А нашим дедам удалось увидеть, как выглядит аналогичная катастрофа «под полным контролем государства». Тоже мало радости... После снятия Блокады — настал «момент истины». В обезлюдившем городе выжили исключительно (!) семьи военных, советских госслужащих, работников оборонных предприятий, хозяйственных и партийных начальников... Всего, примерно, 580 тысяч человек разной национальности. Из них — более 300 тысяч евреев! Далеко за 60%. Для сравнения, численность евреев в СССР не превышала 2,5%, а довоенная концентрация евреев в Ленинграде обычно держалась в пределах 6–7%... «Холокост» наоборот! Когда начали возвращаться домой фронтовики и эвакуированные — избежать погромов удалось чудом...

— Поясните...

— Война — обычно многим прочищает мозги. Даёт обильный жизненный опыт и позволяет сравнивать идеологию с практикой. В мирное время такими возможностями обладает только руководство. Представьте себе шок, когда солдаты, несколько лет с оружием в руках защищавшие Родину, вернулись домой, и вдруг собственными глазами увидели — что и кого они на самом деле защищали. Своя родня — в самой большой братской могиле мира, на Пискаревке... А в родном городе — «жидовское царство». «Все умерли», только евреи — размножились...

— Таки да? — недоверчиво протянул говорящий ящик...

— По довоенной переписи населения 1939 года — в Ленинграде постоянно проживало 200 тысяч евреев. После прорыва Блокады — их там оказалось, как минимум, в полтора раза больше. Сумели прописаться и легально осесть в осаждённом городе примерно половина (!) из 400 тысяч «транзитных» лиц «богоизбранной» национальности, застрявших там осенью 1941 года... Остальные «богоизбранные» — более-менее благополучно эвакуировались в 1942 году, успешно пережив самую первую

блокадную зиму.

— Так ведь ещё неизвестно, сколько их погибло в Блокаду... — протянул селектор.

— Известно сколько. По архивным данным (Ленинград бомбили мало и почти вся учётная документация в синагогах сохранилась) — менее 40 тысяч евреев... Это — вместе с «иногородними» и солдатами, оборонявшими город! После войны, специальные люди посчитали в списках погибших фамилии, хоть немного похожие на еврейские и прибавили их к «списку потерь». Без таких приписок, статистика погибших и просто умерших в Блокаду евреев «первого сорта» (которых хоронили отдельно от «гоев»), получалась совсем смешная... менее полутора тысяч... Сравните с тремя миллионами реально погибшего от голода и холода интернационального «мирняка», приплюсуйте к ним потери на фронте, — повисла напряжённая тишина, — Короче, если для «русско-советского» населения Ленинграда — «блокадная смертность» подпрыгнула в сотни раз, то у «коренной» еврейской диаспоры — она сохранилась почти «на уровне мирного времени». Как-то скрыть данный сногшибательный факт — не удалось.

— Не совсем ответ, просто личная статистика, — проворчал говорящий ящик, — Из всех знакомых мне лично евреев, оказавшихся в заблокированном Ленинграде и выживших, рецепт выживания был один и тот же. Любым способом, как можно быстрее, хоть припиской возраста, хоть добровольцем, если не призвали — на фронт. На флот, в десант, в разведку — куда только возможно. А там уже туда — где можно воевать... и воевать осмысленно. Вот такие и выжили. Кое-кто — и сейчас жив...

— Ничего личного... — сам же меня за язык тянул! — «Внутреннюю кухню» еврейской диаспоры — нам через семьдесят лет не понять, но факт — в войну ленинградских евреев разделили на несколько «сортов» и основные человеческие потери понёс «низший» из них (воевавшие «иногородние»), в то время, как «высший» — если и пострадал, то «уже после того как» (и совершенно не от блокадных трудностей). Огромный процент евреев в руководящих партийно-хозяйственных органах раннего СССР — сыграл с ними в Ленинграде злую шутку, тянущую на запланированную политическую провокацию...

— Вы договаривайте, договаривайте... — ворчливо отозвался завхоз, — Что за ночь?

— Я лучше статью-передовицу процитирую. Пропагандные перлы середины 40-х годов — это нечто...

«... воспитанных на идеях пролетарского интернационализма

победителей фашизма — в обезлюдевшем после блокады Ленинграде встретили безымянные братские могилы родных и заселившая их дома сплочённая еврейская банда. Обвешанные золотом евреи-продавцы, кравшие у голодающих хлеб и торговавшие этим хлебом на «чёрном рынке». Благополучные евреи-врачи, делавшие вид, что «лечат» от дистрофии и на этом основании избежавшие призыва в действующую армию. Евреи-студенты, всю блокаду спокойно проучившиеся в институтах, прикрываясь «бронью», в то время, как их русские ровесники — гибли на фронтах. Евреи-управдомы, с окровавленными плоскогубцами в карманах, ходившие по вымершим квартирам в поисках золотых зубов. Евреи-артисты, развлекавшие эту публику, посреди пира во время чумы. Евреи-юристы, придававшие творящему вокруг ужасу видимость законности. Евреи-партийцы, сами подающие дурной пример злоупотребления властью и никак не мешающие злоупотреблениям окружающих...»

— Это откуда?

— Из послевоенных архивов городских партийных организаций. Вот с таким положением и предложили, в «добровольно-принудительном порядке», срочно разобраться товарищу Жданову...

— Ясно! — пресёк болтовню Соколов, — И что со всем вами описанным сделал Жданов?

— Жданов — «солдат партии»! Он — выполнял приказы... Любые! Приказали не сдавать город на Неве — нате... Приказали «любой ценой предотвратить коммунистический мятеж» — извольте... Рекомендовали использовать «для грязной работы» некоторые этнические группы — выполнил. Правильнее спросить — что потом сделал Сталин? Главный из его фирменных трюков — «истребление одного своего врага другим своим врагом»...

— Я просил прямого ответа, — легко сказать, — Разрешаю цитировать, — о, это легче.

«... в сибирских деревнях, избы с тараканами чистят «вымораживанием». В отсутствии отопления — первыми остывают стены и печка с открытой дымовой трубой. Самой последней — середина комнаты. Именно туда, постепенно выбираются из всех щелей и закоулков тараканы, образуя скопления на открытых и удобных для уборки месте. Обычно, по возвращении домой, хозяева сметают оцепеневших насекомых веником в железный совок и отправляют его содержимое в заново разожжённую печную топку»

— Сурово!

— Война избавляет от предрассудков! В 1944-45 годах в Ленинград вернулись с фронта совершенно не те наивные энтузиасты, что добровольцами ушли воевать летом 1941-го. И они увидели — совершенно не то, что ожидали. В итоге — бомбануло очень больно...

— Вы про людей, или про тараканов?

— Сейчас поймёте. Вот ещё цитата, из ленинградских разговоров начала 1945-го года:

«... Я на свою довоенную квартиру посмотреть ходил. Во всём нашем доме — ни одного знакомого лица. Но, жизнь кипит! Такое впечатление, что мы — ушли на войну, а здесь — расплодилось эти... Словно тараканы... И сожрали всех людей. Эх, вот бы, всю сволочь — из огнемёта!»

— Примета негласного запрета произносить на людях определённые слова?

— Угу... Советский Союз — государство прогрессивное. Националистическая риторика — в нём каралась. Приходилось выражаться «обидняками»... Характерный «культурный маркер» эпохи.

— Всё равно — будто чем-то совсем чужим повеяло...

— Так время было... — поёжилась Ленка, — На слуху — новости о нацистских лагерях уничтожения, освобождённых нашими и союзниками... Первые крики о состоявшемся Холокосте... Первые подсчёты сгоревших в печах Konzentrationslager Auschwitz... Который польски — Освенцим. Споры сколько всего евреев погибло в Европе — четыре миллиона или — ближе к шести? Поначалу-то, стгоряча, кричали, что вообще — двенадцать... ну, как минимум — десять... Популярная в 40-х годах тема...

— И тем не менее... Как сравнивать несравнимое? Миллионы погибших ленинградцев и...

— Почему же, «несравнимое»? Соседка, эвакуированная маленькой девочкой, говорила так — «Запомните, дети! Все настоящие «блокадники» — лежат в земле. А выжили — только эти...» В послевоенном Ленинграде, контраст между едва засыпанными рвами Пискарёвки и всем довольными рожами самозванных «жертв нацизма» — нестерпимо резал глаза.

Надо вам сказать, что в родных палестинах (это я про себя), тема «евреи в Блокаду» не актуальна. Давно дело было. И вот, многие, оказывается — помнят! И наши, и не наши, и вообще...

— Народ, я это вам рассказываю не пещерного антисемитизма ради, а понимания правды жизни для. Многие питают иллюзии, что с государством можно договориться. Что своих верных слуг оно не обижает. Что чем

полезнее человек государству, тем вероятнее дожидаться от него благодарности... На самом деле — государство к человеку даже не враждебно, а равнодушно. Примерно, как мы сами — к ногтям и волосам. Пока растут — ладно. Иногда — полезны. Но, стрижем и выбрасываем — без жалости.

— Без комментариев... — отозвался Лев Абрамович с другой стороны провода.

— Сила государства — в доверии к нему, но боже упаси играть с государством в любые азартные игры! Оруэлл правильно писал: при первой возможности оно «переобучается в прыжке» — и будет опять во всём право. А вчерашние баловни судьбы — пойдут под молотки. Разумеется, в стране, только что победившей фашизм — никаких преследований евреев не могло быть по определению. Сильнее всех в это верили члены еврейской диаспоры послевоенного Ленинграда. Опыт с официальным переименованием голодной смерти в «алиментарную дистрофию» почему-то казался им случайным «исключением из правил». Это странно. Будущим «безродным космополитам», при всей житейской опытности — словно отбило нюх...

— Напрасно иронизируете, молодые люди, — заскрипел селектор, — просто ни один из вас сроду не владел значительной собственностью. Она же, как золотая гиря на ногах... Не сбросить!

— Короче, в несколько приёмов, довольно аккуратно и мотивировано с «идейной» точки зрения, товарищ Жданов воспользовался ленинградской «элитой» 40-х годов, как половой тряпкой. Все наиболее вопиющие блокадные безобразия приобрели конкретных виновников. Государство — оказалось ни при чём... Из ленинградских евреев, простите, из «безродных космополитов» — выбили все необходимые показания. А после подозрительно похожей на очередную провокацию смерти Жданова — к расстрельной стенке встала вся официальная верхушка блокадного Ленинграда, от Попкова с Кузнецовым, до ранее упомянутого Мошанского. Последнего — не спасло от ареста даже срочно выхлопотанное «депутатство» в Верховном Совете РСФСР. Разношерстная руководящая сошка помельче — скопом получила огромные сроки заключения. И сразу после смерти Жданова — начало набирать обороты «Дело врачей»...

— Как я понимаю, — торгашеским тоном осведомился селектор, — имел место профит?

— Считают, что в качестве бонуса, из фигурантов, с родней и прихлебателями, по ходу серии процессов и собственно «Ленинградского дела» — удалось вытрясти около восьмисот тонн так называемого

«блокадного золота». А ещё считают, что за это нигде не учтённое, буквально «добытое из воздуха» золото, остро необходимое в 40-х годах для финансирования советской ядерной программы, лично Жданов — удостоился погребения у кремлёвской стены... В качестве демонстрации, что человек хоть и напорол жутких косяков, но так сказать, «делом искупил» свою вину перед партией и народом.

— Полтора миллиарда долларов в «золотом эквиваленте»... — мёртвым голосом добавила филологиня, — «Золото Блокады», по курсу середины 40-х годов, тянет где-то на полторы тысячи тонн.

— Откуда дровишки? — моментально отреагировал говорящий ящик.

— От дедушки... — тем же мёртвым голосом отозвалась Ленка, — Он это золото тратил.

— Молодые люди! — откровенно взорвался наконец Лев Абрамович, — Никогда не путайте слухи с информацией. Вы хоть представляете себе, что это такое, полтора миллиарда долларов золотом в середине XX века? Фантастически невозможная сумма, способная обрушить мировой платёжный баланс!

— Я лично, представляю! — в прежнем стиле отчеканила внучка секретного академика, — Это — чуть больше золотого запаса России в 1914 году (тогда — крупнейшего в мире)... и в три раза больше золотого запаса современной нам Рашки-дегенерашки... Вы же в курсе, что на ядерную программу СССР — денег не считали? Теперь вы знаете, откуда в голодной и полуразрушенной стране взялись эти невероятные, никакими западными спецслужбами не принятые в расчёт средства...

— Я о другом... — денежная тема нашего завхоза оставить равнодушным не могла, — В природе — закон сохранения материи действует абсолютно! Как такие запасы золота могли скопиться в послевоенном Ленинграде? Там же были голод, мор и отсутствие сообщения с «большой землёй»...

— Там, — Ленка смягчила тон, — во время Блокады, «делались большие деньги». Только через много десятилетий, и только по косвенным признакам — мы отчасти можем представить, насколько они были большими... Жданов одновременно вёл тройную игру.

— Поясните! — каркнул селектор.

— Тут нас просветили, что при «рыночной экономике», из поражённых голодом районов — продовольствие вывозится. Что логично — там отсутствует «платежеспособный спрос». Соответственно, при «тоталитаризме», в поражённые голодом районы — продовольствие завозится. Поскольку «моральные нормы» — важнее экономической

выгоды... Но, возможен и ещё один вариант, когда поражённый голодом район — блокирован с моря и с суши. Подвоз или вывоз крупногабаритных материальных ценностей — уже физически невозможен. Можно говорить только о перераспределении наличных запасов продуктов внутри. Ну, вы меня поняли...

— Я теперь догадываюсь... — печально отозвался говорящий ящик, — В блокированном Ленинграде — застряли с семьями, по дороге в эвакуацию, десятки тысяч семей «номенклатурных работников» высшего и среднего звена. И все они, вдруг оказавшись без средств к существованию — напрягли свои связи. «Воздушный мост» — работал. Перебросить по нему достаточное количество продуктов питания — оказалось не реально. Вывезти буквально сотни тысяч недавних «хозяев жизни» — тоже... Поэтому самолёты, правдами и неправдами, фельдъегерской почтой, силами «доверенных людей» и просто нелегально — везли в умирающий город золото с валютой...

— В итоге, к «доильному аппарату имени товарища Жданова» — оказалась подключёнными множество кланов «ответственных товарищей» из ещё не оккупированной немцами страны. Под предлогом экстренной помощи погибающим с голоду родственникам (подельникам, компаньонам, корешам) — им всем хорошенько вывернули карманы, — цинично завершила мысль Ленка, — Неофициально. Молчком. Не взирая на ранги и заслуги...

Когда наша филологиня хочет кого-то удивить, у неё обычно получается. Вот и в этот раз. То есть, рассказывать «коренной питерской» (это я) про «тайную механику» Блокады так, что нет слов ответить — это сильно. Хотя, если подумать — можно было и самой догадаться. Но, тем не менее.

— В голове не укладывается, — что-то предводитель побледнел... Не то устал, не то подрастерялся... от потока новых впечатлений, — То есть — такое вообще, ни в какие ворота....

— Что именно — «вообще»? — оскалилась Ленка, — Мотивы, методы, персоналии, выхлоп?

— Ну, чтобы товарищ Сталин согласился мараться в таком дерьме... — начал Соколов.

— Случайно не напомните, кто есть товарищ Сталин по дореволюционной специальности?

— Это... Боевик... Налётчик... Грабитель банков... — совсем загрустил наш каудильо.

— Случайно не подскажите, как он сам изволил называть советскую

«номенклатуру»?

— «Каста проклятая»... — оказывается, тоже знает.

— Как вы думаете, чего вождь ожидал от этой зажравшейся сволочи... в начале войны? Сто пудов — только не массового драпа на Восток, впереди собственного визга... И не попытки как-то тихонько пересидеть войну в безопасном столичном Ленинграде, под предлогом его блокады. Что немцы не собираются брать город штурмом, если даже толком бомбить и обстреливать его ленятся — опытным людям стало очевидно сразу...

— А разве так можно?

— В грозном 1918 году, добровольно-принудительный сбор средств «на оборону» иногда проводили незамысловато. В театре, перед собравшейся культурно отдохнуть «чистой публикой», вместо артистов труппы — на сцену выкатывали пулемёт. И заводили будильник. А затем — собравшихся ставили перед выбором. Или, ровно через час, с них, как заложников, будет собрана кругленькая сумма. Или — сами понимаете... В грозном 1941 году — страной правили те же самые «большевики». На всех высших постах — так точно они. И? Совершенно естественно, что ощутив острый недостаток «звонкой монеты» — товарищ Сталин дерзкой рукой взял бесстыдно ожиревшее «советское дворянство» за яйца... Как на эту тему высказывался дед — «Жданов, конечно, был феноменальной скотиной, но он не был вором». Оцените конечный эффект...

— Мне кажется, что это — не подлежащие сравнению понятия... — Соколов беспомощно огляделся, — Галина!

— Если вы про торговлю государства с умирающими от голода едой за золото и валюту, то ничего нового в Блокаду изобретать не понадобилось. Опыт работы «Торгсина» в 1941 году — совсем свежий. И что особенно пикантно — совершенно легальный. Воспетый советской прессой... Напомнить?

— Вы о чём? — так, опять мне предстоит затыкать дыры в чужом образовании... Ох-х!

— В первой половине 30-х годов страну поразил валютный кризис. Для борьбы с острой нехваткой «звонкой монеты» шли на самые необычные меры. Яркий пример — «Торгсин» (существовавший с 18 июня 1930 по 1 февраля 1936 года). Точнее — «Всесоюзное объединение по торговле с иностранцами на территории СССР». Довоенный предшественник сети валютных магазинов «Берёзка»... Особым указом Совета Народных Комиссаров с 1931 года (в нарушение всех норм советских законов) этой конторе дали право скупать у обычных граждан (!) драгоценные металлы (изделия, самоцветные камни и так далее) в любом

виде, продавая в обмен остродефицитные товары (по завышенным ценам). От квартир или мебели, до импортных автомобилей и путёвок на курорты. Причём, не предъявляя никаких документов о законном приобретении сдаваемых ценностей, просто «по факту обладания». Хоть трижды краденое...

— Читал...

— Мало кто помнит, что 80% оборота «Торгсина» — простые продовольственные товары. Не модные тряпки, не заграничные грампластинки, а мука, крупы, сахар. Причём, более половины всей драгоценной выручки — получено в обмен на дешёвую ржаную муку! Умиравшие от голода несли последнее.

— Впервые слышу...

— За четыре года тотальной скупки драгметаллов в любом виде (от изделий, до песка с золотых приисков) — «Торгсин» сдал в госказну 224 тонны золота и около 2,5 тысяч тонн серебра...

— Для сравнения... — захрипел селектор, — За весь «довоенный» период промышленной золотодобычи (1932-1941 годы) — «зэковский» Дальстрой принёс СССР почти 400 тонн чистого золота и ещё около 300 тонн дала в 1927-1935 годах работа «гражданских» артелей и одиночных «старателей».

— Впечатляет...

— Я и говорю, — влезла в разговор филологиня, — На словах — «номенклатурщики» были пламенными аскетами, но стоило (пользуясь военным временем) взять их за ноги и потрясти, словно Буратино — как золотишка высыпалось больше, чем остальная страна накопила за все предвоенные годы.

Сначала Соколов беспокойно завозился, скрипя диванчиком и сотрясая весь «модуль». Потом — устался на Ленку так, будто только что увидел её в первый раз в жизни... И спросил:

— Елена, а вы — тут... вообще кто? Я имею в виду — от какой «конторы»?

— Я — от Академии наук! — филологиня гордо задрала к потолку точёный носик, — По конкурсу. Официально — журналистка. По резервному варианту — «контактёр-полиглот». Честное слово!

— «Контактёр» — это как? Или — что?

— У меня, с детства — способности к языкам. Плюс — фотографическая память. Плюс, — она критически покосилась на своё отражение в зеркале и поправила причёску, — внешность. Ну, и ещё коммуникабельность. Умею располагать к себе людей... Учили!

— Я — о достоверности... Сертификат с печатью — не обязателен, но почему вам надо доверять, а полковнику Смирнову — нет? У него — своя непротиворечивая версия. У вас — своя. Пат...

Взгляд, которым Ленка смерила довольно-таки крупногабаритного и почти годящегося ей в отцы Соколова (по моим меркам) — оказался снисходительным, до оскорбительного... Словно на великовозрастного карапуза посмотрела. Нет, не так! Словно английская королева, на приглашённого к её столу Юрия Гагарина. Типа — конечно, парень, для всего мира — ты герой... Но, деревня-я-я...

— Западные «методички», в категориях которых мыслит полковник Смирнов, составляли потомки конкистадоров и колонизаторов... Для всякой «иной» цивилизации там предписана одна судьба — уничтожение, с целью присвоения всех жизненных ресурсов. Никакого «диалога» или «конвергенции». В блокадном Ленинграде — люди пытались найти общий язык с государством. Государство всех сожрало...

— И вы умеете не просто переводить слова, а моделировать точку зрения «принципиально чуждой сущности»?

— Ага... — безмятежно согласилась Ленка, — Говорят, что у меня получается. И полковника вашего — вижу насквозь.

— Леночка, о чём я сейчас подумал? — вклинился в разговор голос из селектора.

Ответ прозвучал на совершенно мне незнакомом, гортанном, шипящем и цикающем языке. Похожем на ближневосточный... Сроду такого не слыхала.

— Ведьма! — вякнул говорящий ящик и озадаченно заткнулся...

— Угадала? — заинтересованно подался вперёд каудильо.

— Как видите, — пожала плечами, филологиня, — Вы не подумайте — это не телепатия! Просто я все ваши личные дела прочитала...

Селектор выплюнул несколько бессмысленных фраз. Кажется, на том же самом наречии.

— Хоть поверхностно переводите... — проворчал Соколов.

— Вообще-то, он ругается... — невозмутимо продолжила Ленка, — Матюки я переводить не собираюсь. А общий смысл — «лучше бы это была телепатия». Почему-то многие люди, после близкого знакомства — начинают меня пугаться...

— Лев Абрамович, — негромко окликнул главный начальник удалённого абонента, — Что вы там услышали такого страшного, что сквернословите? — селектор сердито помолчал, потом несколько раз тяжело вздохнул...

— Во-первых, она угадала... Во-вторых, последний раз, таким тоном со мной говорила покойная бабушка... В-третьих, только она в нашей семье свободно шпыхала на идише. А ещё — это же довоенный идиш! Такого выговора сегодня нигде не услышишь! Старые ашкеназим — всё давно перемёрли...

— Записи остались... — прокомментировала филологиня, — У немцев, во Вторую мировую войну — уже имелись неплохие студийные магнитофоны. А у нас — трофейные... Воевали-то насмерть.

— Причём здесь это... — поморщился каудильо.

— Притом... — упрямо продолжила Ленка, — Все войны на земле — от желания навязать другим чужую волю и понимание жизни. А самые страшные — цивилизационные, когда подобное стремление обоюдное... Лютое взаимное отчуждение — раз, плюс — взаимная попытка вбивать в головы супостатам собственное мировоззрение палкой... А если не работает — то пулями. Но полный какаду настаёт, если идеологические догмы очевидно противоречат жизненным потребностям населения с обеих сторон. Первая Мировая война уже дала опыт тотального маразма власти. Но блокада Ленинграда — нечто запредельное!

— Простите, ведь в Гражданскую войну — как-то всё равно между собой договорились?

— Договорились уже после, — филологиня с нажимом подчеркнула последнее слово, — войны. Ведь начали её — от зоологического нежелания выслушивать оппонентов. И тем более — их понимать...

— Галина, у вас есть что сказать? — опять я...

— Ошибки совершают все. Война — это время, когда цена каждой ошибки запредельно высока. «Право на жизнь» там получают не делающие фатальных ошибок. К сожалению, нужный для этого личный опыт — тоже нарабатывается только во время войны. Общество, долго не знавшее большой войны и состоящее из не воевавших людей — «теряет чувство реальности». Все наши разговоры — этому горькое доказательство. Подробнее — не скажу. Не специалист...

— Общие слова...

— Могу на примерах, — процедила Ленка, — Попробуйте ответить на вопрос — почему в самый разгар «Ленинградского дела» пересажали-разогнали персонал и уничтожили помпезную экспозицию «Музея обороны Ленинграда»? Ведь образцово показательный случай, как будущие «жертвы режима», по своей же собственной дурости (!), несколько лет подряд, буром пёрли на верную смерть! Целенаправленно «лезли на плаху» (времечко-то было стрёмное). Как будто не осознавали

самоубийственности своей работы...

— Ну-ка...

— Прежде всего, напомню, что идея «Музея обороны» — есть «пропагандный проект для внутреннего употребления». Основой будущего музея стала помпезная выставка «Героическая оборона Ленинграда», открытая для широкого посещения, — она сделала паузу, — в декабре 1941 года! Главный её пафос — «военный подвиг». Смотрите, как мы вас защищаем от немцев! Постепенно, это учреждение приобрело грандиозный размах. Раз в десять превышающий по площади современный «Музей обороны»...

— Что же в этом плохого?

— Видите ли... Они работали «за зарплату» (кстати, очень приличную) и делали всё, что понравилось бы начальству. Но, власть — переменялась, а ужасающая объективная реальность — осталась... Из средства пропаганды — «Музей Обороны Ленинграда» превратился в издевательство...

— Уникальный случай...

— Вячеслав Андреевич, вы читали «экспозицию документов», заготовленных полковником Смирновым? Обратили внимание на «однобокость»? Нам — режет глаз. А ведь писалось — здесь! Просто — предназначалась для «внешнего использования». Так сказать, «версия для руководства» оставшегося на Большой земле... На беды и надежды нас грешных, с этой точки зрения — можно плюнуть и забыть.

— Не напоминайте, до сих пор противно...

— Почему же, противно?

— Художественно оформленное враньё, рассчитанное на персонажей «совсем не в курсе».

— Во-о-от! Аналогичный случай. Экспозиция «Музея обороны Ленинграда» — создавалась людьми без «личного опыта войны», для воодушевления гражданских с «довоенной» психологией. Ура-ура! Мы побеждаем... Враг нас бомбил и обстреливал... защитники и мирные жители — героически гибли под вражеским огнём, но город — выстоял... А если что и было плохого — то во всём виноваты немцы!

— Начинаю догадываться... Про тотальный голодный мор — вовсе ничего не упоминалось?

— Именно! С войны вернулись те, кто видел, как выглядят города после штурма. Лично бывшие в Сталинграде 43-го, Варшаве 44-го и Берлине 45-го... Чистенький и целенький послевоенный Ленинград, безлюдный, но совершенно не разрушенный — должен был на них

подействовать, как красная тряпка на быка... Даже последнему контуженному дураку — сразу понятно, что его нагло обманывают...

— Попадалось, что коренным ленинградцам, после демобилизации, было крайне трудно вернуться домой, — пробурчал Соколов, — Препятствия им чинились буквально на всех уровнях...

— Жданов — был кто угодно, но только не дурак... — ой, оно у меня само вырвалось.

Если бы каудильо был медведем — то он обязательно бы попытался тронуть филологиню когтистой лапой, как диковинную, в чём-то симпатичную, но опасную зверушку... Его манера наклонять в разные стороны голову, разглядывая подозрительное чудо природы (вроде пойманной «в расположении» ядовитой змеи) — именно такая. Звериная. Хорошо хоть, не рычит... Только шумно втянул носом воздух.

— Талант, значит... Переводим не только с иностранного на человеческий, но даже с нечеловеческого на русский...

— Между прочим... — с достоинством заявила Ленка, — тоже огромная проблема. За XX век — так никем толком и не решённая... Все знаменитые «послевоенные синдромы», хоть «корейские», хоть «афганские» — результат разрушения «верного образа мира», с раннего детства вбиваемого в нас государственной пропагандой. Чем эффективнее пропаганда, тем страшнее результаты «ломки образов», — тут она права, как вспомню собственных родителей и знакомых старше сорока, — От них с ума сходят. Или — совершают фатальные глупости. Если нам судьба законтачить с местными автохтонами — увидите! Некоторые, бывает, и помирают, а ещё — самоубиваются... Как муравьи, отлучённые от муравейника. Им, общаться с вольными «одиночными» муравьями — строго противопоказано медициной. «Няш» развеивается!

— Таки да! — ожил говорящий ящик, — Когда в конце 80-х годов всем якобы «пламенным строителям коммунизма», после долгого перерыва показали медный грош — в них такая жаба проснулась, что ой-ой! стыдно было смотреть... — в динамике ухнуло, треснуло, заскрипело, — Леночка, разрешите нескромный вопрос — у вашей семьи есть еврейские корни?

Филологиня осветила пространство вокруг белозубой улыбкой и торжествующе вздёрнула к потолку кулак согнутой правой руки. Но, тут же оглянулась вправо-влево, приложив палец к губам...

— Не обидитесь?

— Как вы можете такое говорить!

— Нет.

— Зачем нахально обманываете старого опытного одессита? Слышно

домашнее обучение.

— У нашей семьи — обширные знакомства. Я языки вообще легко схватываю...

— Прямо не знаю, Леночка, что и подумать, — озадачился селектор, — Но, если вас сюда подослало ФСБ — осталось только застрелиться... Для простоты.

— Госбезопасность меня тоже проверяла. Если вам станет легче — признали «своей»...

— Это как?

— Сюда большой конкурс был. На способность в реальном времени моделировать чужое восприятие мира — проверяли безо всякого блага. Или — отвечаешь на вопрос, или — пролёт. А вопрос — один... Меня спросили — как сотрудники НКВД в 1941–1942 годах, в своём кругу, называли Ленинград? Такого — нигде не прочитать! А я сходу угадала...

— И как же?

— Клондайк...

— Никакой логической связи... — пробормотал под нос внимательно прислушивающийся Соколов, — Или я совсем не знаю жизни... Надо же — «Клондайк»... Это был такой оперативный жаргон?

— Это, там и тогда — такая совокупность ассоциаций. Для чужого человека — дикая. Тут вы правы. Говорю же, на собеседовании в ФСБ — я проканала за «свою»...

— Этому где-то учат?

— Говорят, природная способность... Могу охмурить любого. Но, надо практиковаться.

— Полезное умение. Завидую... Наверное, надо знать и какой-то секрет? —

— Голый «дедуктивный метод», как у Шерлока Холмса. А ещё — книжки читать. Честно!

— Хоть намекните... Вдруг пригодится?

— Для мужиков работавших в НКВД конца 30-х годов, ну, после «бериевского призыва» — типичен «взгляд на мир с высоты пулемётной вышки». Учтите, что романтика «золотой лихорадки» тем поколениям так же хорошо знакома, как вам — «космическая романтика 60-х годов». Джек Лондон, с его рассказами... Фильм про золотоискателей, с Чарли Чаплином... Там огромная куча «культурных мемов», сегодня прочно забытых.

— Всё равно логика не складывается. Какой ещё, к чёрту, «Клондайк»?! В блокадном Ленинграде — люди с голоду гибли!

— На настоящем Клондайке — тоже, — каудильо осёкся, — За все — платили золотом. В десятки раз дороже обычного. А если у кого золота не было — они подышали... или — с голоду, жрали собственные ботинки... — Ленка позволила себе гадкую улыбочку, — А так — всё верно, почти никакой связи. Даже если сравнивать совокупный «выхлоп по металлу». За весь XX век, на всех месторождениях Клондайка добыли от силы 390 тонн золота. На фоне «Золота Блокады» — копейки... Там ведь не только золотом, там много чем торговали... Столовым серебром, «камушками», картинами, документами... Бывало, шкаф антикварной литературы — меняли на мешочек пшена. Наверное, для бравых чекистов, стабильно получающих свой «усиленный паёк» — вся эта предсмертная суета выглядела забавно...

Говорящий ящик возмущённо зашипел... Соколов обиженно насупился... Что-то почуяли.

— Леночка! — первым подал голос завхоз, — Мы вас очень уважаем, только не делайте из нас идиотов... От вашей истории за версту несёт либо «домашней заготовкой», либо — «подставой».

— Это — «версия лайт», — не смутилась филологиня, — А «версия хард» — противная...

— Потерплю... — зябко поёжился каудильо, — Пока, я не знаю, как к вам относиться.

— Перед Львом Абрамовичем — заранее не извиняюсь! Он сам нарвался... — фыркнула Ленка в сторону селектора, — Ясен пень, настоящий довоенный идиш — можно услышать только в записи. На языковых курсах, с 1992 года, сплошной иврит. Тут вы меня раскусили. А насчёт «подставы» — зря. Здесь — не моя подстава. Так звёзды на небе встали... Никогда не угадаешь, что и когда пригодится.

— Приходилось работать в звуковых архивах ФСБ? — попытался угадать говорящий ящик.

— В прошлом году, чуть было не выскочила замуж за одного еврейского недоолигарха, — парировала Ленка, — Вам не понять! Симпотный мальчик, мелированный шатен, двойное гражданство...

— Отчего же...

— Шикарно ухаживал... — не слушая, бурчала филологиня, — Кто-то из знакомых навёл. Доброхоты... «Ах-ах, Леночка такая завидная невеста, ей нужно подобрать достойную партию...» К своим — таскал... В гости напросился... К деду, ага... Compliments сочинял, прям заслушаешься, — она возвела глаза к потолку, — «У такой красивой девушки — обязательно должны быть еврейские корни!» Дед, как услышал — чуть не утонул в

чашке кофе. Бабку — девчонкой вытащили из Ленинграда летом 1942 года. Довезли до Тихорецка... Аккурат за два часа до того, как с другой стороны в город вошли немцы. Всё потеряла, вырвалась чудом, на открытой платформе с семьями энкаведэшников. Эшелон с эвакуированными — «менты» отцепили и бросили... Но бабушку — вывезли. Ни документов, ни одежды, ни денег... Э-э-э! Долго рассказывать! Если бы не догадалась окликнуть уезжающих на идиш — её бы тоже на путях оставили. А так, взяли... Подумали — «своя». Даже помогли с документом, удостоверяющим личность... Короче, языки знать полезно.

— На самом деле — не? — деловито уточнил селектор.

— Разумеется... Это — вообще неважно. Важно, что в личном деле деда — она записана еврейкой. Согласно той самой «временной справке». Хотя, по паспорту и везде — она русская. Где-то в «базах» — факт упоминается. За что периодически страдаю.

— Чем кончилось?

— Дед — вред! Сразу просёк, кто, что, куда и откуда... Но, виду не показал — и дал совет. Поискать эти самые «еврейские корни». Мне! Пользуясь, так сказать, моментом и протекцией... А тот — и рад случаю продемонстрировать свой вес в «культурном обществе». У-у-у-у! Я с самой Аллой Гербер, на дне 15-ти летия открытия фонда «Холокост» — за одним столом сидела! Допуск в архивы — как с куста. Заодно — познакомилась с виднейшими «исследователями», точнее «грантополучателями» по теме Холокоста в блокадном Ленинграде... Один Владимир Цыпин чего стоит! Я же не за деньги, вовсе бесплатно им помогать вызвалась! Все только радовались...

— Какой ещё Холокост в Блокаду? — подозрительно заскрипел говорящий ящик, — Вы же сами в него не верите... В свете сказанного-то...

— Обыкновенный! Коммерческий... Главное, что в него верят богатенькие иностранные спонсоры! «Блокада Ленинграда» — всемирно известный «бренд». На всестороннее исследование тематики Холокоста во время Блокады — щедро выделяют несмешные деньги. И эти средства — надо осваивать... Здесь и сейчас. А было оно или не было — дело десятое.

— Какая связь? — недовольно заворчал каудильо...

— Мне подвернулась уникальная возможность, — медленно, словно сама вслушиваясь в собственные слова, проговорила Ленка, — послушать личные разговоры «абсолютно заняшенных» людей. В Ленинграде, ещё перед войной, была создана самая совершенная в мире система «звукового контроля». Во время Блокады — все официально отключённые от сети

частные телефоны — работали подслушивающими устройствами. Государственные, кстати, тоже. А вместо живых стенографисток, широко использовалась техника местного производства. Не надо думать о наших предках плохо. Даже паршивый «шоринофон» (по сути электрический фонограф, корябающий резцом бракованную киноплёнку) — обеспечивал восемь-десять часов (!) непрерывной звукозаписи... Хотя немецкие магнитофоны — писали чище. Вы знаете, как дико, спустя полвека, слушать разговоры людей, грабящих квартиры умерших от голода, ломающих стены в поисках тайников, рвущих у трупов золотые зубы и при этом искренне думающих (обсуждающих вслух!), что раз они устроились служить в НКВД — им теперь абсолютно всё позволено?

— Наверное, основания так думать у них имелись, — первым просёк фишку завхоз, — Разговоры-то, в основном, на идиш?

— Ага... — филологиня машинально поправила причёску, — Эти... из фонда «Холокост» — надеялись, что раз энкаведэшники в 41-м обсуждали бытовые подробности Блокады, то из записей их разговоров сегодня удастся «сделать реальные деньги». Фамилии, адреса, любые значимые детали жизни прифронтового города... если пропустить «черновой материал» через компьютеры... О! А они — тупо делили «хабар»... И не думали, что их болтовню подслушивает собственное начальство... Вы знаете, — Ленка замаялась, — оказывается, золото в руках действительно обладает «свойством»... Мозги «золотой фактор» отключает совершенно. А люди — тупо звереют... Точнее — свинеют... Личная выгода (или её иллюзия) — буквально вырубает совесть.

— Не понравился эффект... — с деланным участием констатировал говорящий ящик.

— Угу... — по детски шмыгнула носом филологиня, — Если это цена за «честь принадлежать к древнему и мудрому народу» — то не пошёл бы он в жопу... со всей своей «мудростью», и с такой же «древностью»...

Селектор многозначительно хмыкнул. Судя по контексту — какие-то личные разборки.

— Леночка, — осторожно начал завхоз вкрадчиво-задушевым голосом, — За подставу, с золотым самородком, перед вами уже извинились?

— Да ладно... — фыркнула в ответ филологиня, — Некоторым, — не меня ли она имеет в виду? — пришлось хуже... Понятно, что пол или национальность, в подобных вопросах, роли не играют.

— Тогда встречный вопрос — на каком языке болтают между собой в быту современные русские менты? По специальности — вы знать обязаны.

— Они по фене ботают! — хихикнула Ленка, — Служба «режиму воров» как бы намекает...

— Хотя — вовсе не уголовники. Вы действительно думаете, что низовые оперативники в ленинградском НКВД начала 40-х годов, все поголовно — евреи? Зуб даю — большинство из них русские!

— Так ведь на звукозаписях — сплошной идиш! А, вы в том смысле, идиш, в 30-40-х, для милиции обеих столиц — «оперативный жаргон»? Пожалуй...

— Жадность — категория интернациональная. Как фактор сплочения коллектива — тоже. Моральная поддержка начальства, плюс «крышевание» соучастников гадостей, выполняемых «по приказу» — важны чрезвычайно, но личная выгода — строго обязательна. Без неё — даже коррупция не развивается.

— Интересно, — Ленка задумчиво прикусила губу, — Ради возможности наслаждаться властью и подержать в руках золотишко, за которое (по умолчанию) никому не придётся отчитываться, довоенные русские менты — поголовно выучили идиш? Там же работала система материального поощрения?

— А также латыши, китайцы, кавказцы, среднеазиаты и примкнувшие к ним немцы... У золота, как вы изволили признать, имеется «свойство». Народишко любой нации — от него дуреет...

— Галина, — буквально простонал каудильо, — они о чём болтают?

— О владельцах «золотых сертификатов», естественно... — экий у нас предводитель недогадливый, — Если помните, Смирнов вломился к Радеку не один, а с толпой автоматчиков. Полного их списка я не видела, но все физиономии — лично мне знакомые... Лев Абрамович — совершенно прав.

Тут надо сделать небольшое лирическое отступление. Ажиотаж по поводу инопланетных артефактов, там и сям обнаруживаемых на подведомственной территории — породил острое соперничество между донельзя счастливыми (но крайне немногочисленными) «удачливыми кладоискателями» и основной массой «неудачников» (впрочем, тоже натащивших массу всякого и часто — крайне любопытного). Особо обострила конфликт моя идея — выдавать лицам, подобравшим явные образцы «предметов невыясненного назначения» (наверняка как-то связанных с «аномалией»), официальные свидетельства о данном факте. Всё «по-взрослому», кстати... Глянцевый лист бумаги, с фото «предмета» и краткие сведения о месте-обстоятельствах его обнаружения. Ну и паспортные данные «первооткрывателя»... подписи и печати... плюс выражение персональной благодарности научного руководства экспедиции.

Помню, как Радек, на которого нежданно-негаданно вдруг посыпался неиссякаемый поток «хабара» — только довольно щурился, подписывая бумажки и под фотовспышками пожимая руки отличившимся. «Форма» документа, если честно — самопально-произвольная. Примерно, как при обнаружении археологического клада. Нам (учёным) — оно ничего не стоит, а солдатикам — приятно. Стимул! Благо, что священная «секретность» — вполне себе соблюдается. Никаких там «координат» или другой точной привязки к времени и географии «сертификат» не содержит. Вообще! Его можно смело повесить дома, на стенку, в рамочке... и гордиться... На этот счёт у Володи состоялся острый разговор с кем-то «на самом верху» и нужное «решение» — прошло по инстанциям. Под твёрдое обещание передачи «уважаемым людям» научно-малоценной части «хабара», типа сувенирами. М-м-да... Коллекционеры — это невидимая, но страшная сила. Буквально термоядерная...

Зная озорную натуру Володи, было логично ожидать очередной «многоходовки». И она не замедлила. В составе «шефской помощи» (читай, старого ненужного барахла) с «Оленегорского горняка» нам подарили больше двух десятков разномастных миноискателей. Некоторые из них помнили Брежнева, а один — даже Хрущёва. Антиквариат, он везде скорее «хлам», чем «имущество». Но, в условиях изобилия кадров с высшим электротехническим образованием, довольно скоро всё это «добро» сначала понемногу ожило, а потом — приобрело уверенную работоспособность. После чего, вдруг, возник «план сплочения коллектива». Ну, так свою затею представил Соколову сам Володя... Ведь плохо, когда «большинство» завидует «меньшинству»? Идеальный вариант, если именные «серификаты о ценных находках» получают все желающие. Ещё лучше — все «низовые» участники экспедиции... Не один ли чёрт, что это за находки? Лишь бы ценные. Последний момент дошёл до начальства с трудом и далеко не сразу. Но, капля камень точит...

В восемнадцати километрах от нашей Базы (в XIX-XXI веках посёлок Листвянка), более ста лет (с 1842 по 1968 годы) действовал золотой прииск... Точнее — множество мелких старательских артелей и несколько механизированных драг, по долинам рек и ручьёв вдоль западного побережья озёр Большие Коты и Малые Коты, частично захватывающих и бассейны рек Большая Сенная и Малая Сенная. За период активной добычи (в наше время золото, для развлечения, продолжают пытаться мыть туристы) до революции — было (по разным данным) извлечено из россыпей от 160 до 184 килограммов металла и ещё примерно 257 килограммов — добыли там же в советское время. Исходный объём

золотых запасов прииска Большие Коты — наши геологи прикидочно оценили в пять тонн. По их словам, отечественное начальство узнало о золоте не раньше, чем были выбраны в ручьях все мало-мальски крупные самородки и начерно промыты основные россыпи. В текущем XVII веке — всё это богатство пока лежит нетронутым. Туземцы — ценят золото в пять раз дешевле серебра. Просто потому, что серебряные самородки блестят ярче, а встречаются в пять раз реже, чем золотые. Разворачивать полноценную золотодобычу — у нас ресурсов нет. Зато прочёсывание цепочками добровольцев с миноискателями каменистых берегов ручьёв, наиболее богатых золотыми «знаками» — отличная тренировка для личного состава. И совсем неплохие деньги... Всякий кусок металла, здесь и сейчас, без балды, «ценная находка». Всё равно, какой именно категории. Наконечник стрелы, золотой самородок или технический мусор — в равной степени стоят «сертификата».

С юридической точки зрения (прошлой осенью, вопрос стал предметом жарких споров), любая находка за гранью «аномалии» — не может считаться собственно «находкой», поскольку никак не определён юридической статус захваченной нами территории. «Хоть похоже на Россию, но всё же не Россия...» Отсюда следует, что «теоретически» — можно смело распихивать по карманам всё, что на глаза попало. Однако, «практически» — частным лицам допустимо присваивать только предметы никак не затрагивающие интересы государства и выполнение «служебных обязанностей». А мы все — подписали контракты и считаемся государственными служащими, выполняющими «спецзадание». Естественно, любимое начальство искренне считает, что ему принадлежит всё окружающее... Без балды, абсолютно всё! Таким образом, каждый поднятый с береговой гальки золотой самородок — одновременно един в трёх лицах.

1. Это «находка», сделанная сугубо по личной инициативе и во «внеслужебное» время.

2. Это артефакт, обнаруженный лицом выполняющим особые государственные обязанности.

3. Это старый добрый «клад», причём — добытый на абсолютно «ничейной» территории.

Статья 227 Гражданского Кодекса РФ гласит, что лицо нашедшее особо ценный предмет — обязано заявить о находке в органы власти и таким образом продемонстрировать свою лояльность. Но, статья 228 того же ГК РФ — предоставляет право собственности на находку обнаружившему её человеку, если в течении шести месяцев не удастся обнаружить

«законного» владельца вещи. В случае бесхозного золотого самородка, десятки тысяч лет валявшегося в дикой тайге, на поверхности другой планеты — искать такового можно до морковкиного заговения... А статья 233 ГК РФ — объявляет особенно ценные предметы, представляющие научный или культурный интерес — «кладом» (читай, собственностью государства). В качестве компенсации — нашедшему и владельцу участка земли, где обнаружен клад, на пару, в равных долях — выплачивается 50% рыночной стоимости находки. Короче, по действующим в РФ законам, за каждый грамм золотого самородка из окрестностей Больших Котов — его обладателю должна быть выплачена не то половина, не то полная «рыночная стоимость» содержащегося в нём драгметалла.

Дополнительный элемент интриги — заниматься систематическими поисками золота, даже в личное время, безусловно «служебное преступление». Не за тем нас сюда посылали... Таким образом, поголовное обнаружение у срочной службы и примкнувших к ним лиц «свободных профессий» (научников, хоз и технического персонала, «космонавтов» и «командированных») байкальского золотишка — признак, что экспедиция морально разложилась, а руководство утеряло контроль над личным составом. Нехорошо! Володя изменил бы себе, взявшись запутывать событийный ряд меньшей сложности. И он с ним совладал!

Накануне внезапного закрытия «дыры» программа «Сувениры в обмен на деньги» — была всесторонне организована, а её участники — надлежащим образом мотивированы. Зачем всё это Володе понадобилось — не представляю даже сейчас. Там просматривается с полдесятка «вложенных планов»... План «А» — выглядел логично и не вызвал возражений даже у щепетильного в вопросах «научной этики» профессора Радека. Совершенно очевидно, что если не сдать неистово жаждущим сувениров начальникам годные в этом качестве «артефакты» — те нажмут на доступные им рычаги... и ничего противопоставить не удастся. Ценные находки «планетарного значения» — расползутся по частным коллекциям. Логика тут бессильна, зато печальных примеров «утечки экспонатов» — масса. Спросите любого практикующего археолога... Метод борьбы с данным явлением — достаточно прост. Ещё на этапе «черновой обработки материалов» находки разделяют на три кучки. «Особо ценные образцы», «часто встречающиеся» и «не представляющие научного интереса». Первыми — пополняют музеи и «закрытые фонды». Вторые — возят по миру, дарят и обмениваются. Последние — предназначены в жертву любителям экзотики и часто просто распродают. А если предметов

«последней категории» маловато — их просто фабрикуют. Так, вокруг эпичных развалин греческого Парфенона, каждый год, рассыпают десятки грузовиков мраморных обломков (из ближайших каменоломен). В противном случае, туристы начнут отколупывать «кусочки на память» от настоящих памятников... «Дыра» нужными по качеству находками «третьего сорта» не изобилует, но кто сказал, что проблема безнадежна? В считанные дни, на территории закрытого от чужих глаз склада боеприпасов, с помощью микроволновки (честно спёртой у «штабных»), нескольких корундовых тиглей (подарили химики), небольшого гидравлического пресса и ножниц по металлу (привет от «механического участка») образовался «филиальчик Малой Арнаутской», где по авторитетному мнению Остапа Бендера — издавна производилась и производится вся отечественная контрабанда.

Крупные золотые самородки, достойные красоваться на фото к «сертификату», в своём натуральном виде — попадаются редко. Основной улов «тружеников миноискателя» — золотая мелочь... Обидно не? Хотя суммарный вес «золотинок», после каждой вылазки к Большим Котам, достигал десятков грамм «на рыло». Таким образом — сырьё хватало. А дальше — дело техники... Руководствуясь заветами ювелира Рухумовского, создателя скандально знаменитой «Короны Стайтоферна», на фабрикацию наших будущих «артефактов» шёл безупречно качественный «местный материал». Любая экспертиза — подтвердит происхождение золота по микропримесям, характерным для самородков, добытых в Южном Прибайкалье... Тускло-жёлтое металлическое крошево, засыпанное в корундовый тигель — микроволновка превращала в яркую лужицу жидкого золота. А та, после остывания, между полированными плитами пресса становилась бесформенной блестящей кляксой... Зубилом, ножницами, просечками, камнями и зубами (!) — заготовке придавалась умеренной вычурности форма (в стиле «тунгусский примитивизм»). Отделённые от основного куска металла кусочки укладывались на него сверху и будущий артефакт снова отправлялся под пресс, где приобретал стандартную для всех «сувениров» толщину два миллиметра. Золото не окисляется и под давлением прекрасно слипается в монолит. Полученный «артефакт», точно совпадающий по весу с теми золотыми самородками, что принёс «искатель» — выдавался ему для официального оформления «находки».

Скромно добавлю, что принимала в этой уголовщине самое деятельное участие. Своими руками принимала (под расписку) золотосодержащее «сырьё»... Своими руками (в резиновых перчатках, после мойки в обезжиривающем растворе) выдавала «сдатчикам» обратно

готовые золотые «артефакты»... Своими руками выписывала заключение химической экспертизы (ну, отличные у меня в модуле приборы) о содержании в объекте драгметаллов и примесей. Расписочка о сдаче золотого песка уничтожалась прямо на глазах заинтересованных сторон. Свидетелей — нет. И всё шито крыто... Володя не любил умножать сущности. «Законность», во всех смыслах, если его и интересовала, то не более, чем инструмент для достижения собственных целей. И что особенно любопытно, похоже — все соучастники «процесса» хранят молчание. Даже Ленка — не в курсе (хотя Кротов — полностью и во всех подробностях). Помнится, он даже обрушил взрывом склон, под которым содержание «золотых знаков» оказалось особенно высоким. А что такого? Научный эксперимент. Вот про те самородки филология знает. А про всё остальное — не.

Официальная «легенда», многократно подтверждённая настоящими «артефактами» гласит, что в окрестностях «аномалии» (кстати, довольно подвижной в прошлом, как показывает геология точки её последнего местонахождения, буквально «проеденной» ветровой эрозией до скального грунта) — с незапамятных времён и по наши дни, для тунгусов — расположено «обиталище духов». А духам приносят подарки. Камушки, яркие тряпочки (невероятная ценность по меркам таёжных народов, как оказалось) и всякие «блестяшки». В том числе — золотые самородки и кустарные поделки из самородного золота. Всё научно. Никаких самовольных работ по добыче золотишка — не было. Только плановые тренировки с миноискателями (по заявкам геологов) и случайные находки «по месту прохождения службы». Точка...

К моменту закрытия «аномалии», по самым скромным подсчётам, в новодельные «золотые бляхи» оказалось переработано не менее пуда самородного золота... Это — не считая особенно крупных самородков, которые несли не мне, а сразу Радеку... Это — не считая «сувенирного фонда», наверняка осевшего по карманам «золотоискателей». Зачем понадобились «в товарном количестве» плоские золотые пластины (официально не учтённые ни в одном документе с «Большой Земли») — Володя объяснил мне в последнюю ночь. Просто показал надетый под комбинезон кожаный пояс с кармашками. Не за мною одной он возвращался, однако... Один из вариантов его «плана», предполагавший прорыв в Европу, требовал обладания «звонкой монетой». Золото — оно везде золото... Этот пояс с него сняли, когда раздевали у могилы. По описи изъятого (как жене «по паспорту» — выдали копию) — ровно пять килограммов. А то я сама не знала. Кстати, на мой вопрос (в ночном лесу,

напоследок, мы удивительно о многом успели поговорить) «почему так мало?» — Володя только хмыкнул. Оказывается, в их «системе» — каждый точно знает вес груза, с которым уверенно проплывает стандартную дистанцию... Какой смысл брать больше?

Если вспомнить, что на все его документы и содержимое сейфов в «штабном модуле» на следующий же день после заварухи со стрельбой наложил руку Смирнов (там военная и государственная тайна) — ситуация проясняется... Ай да «заместитель начальника по обороне»...

— Каких ещё «золотых сертификатов»? — довольно искренне удивился каудильо, — Разве их все не уничтожили, по ходу заварухи, ещё в сентябре?

— Кто уничтожил?! — в унисон откликнулись Ленка с селектором, а Соколов беспомощно оглянулся на меня... Наверное, противно раз за разом узнавать, как тебя умышленно водили за нос.

— Ну, это... Он же уходя... — как правильно называть Володю при близком общении со мною, каудильо ещё твёрдо для себя не решил.

— Когда мы уходили — «сертификаты» были на месте, в сейфе, — если я что-то и знаю, то уж это наверняка. В любом случае — у меня сохранились электронные копии «сканов». Конечно, они не вполне полноценные документы, однако, «на безрыбье»...

— Много поди золотишка на полковнике-то нашли? — первым догадался говорящий ящик.

— Двадцать один с половиной килограмм... — рассеянно ответил каудильо, — В жилете.

— Силён, бродяга! Считай — миллион «баксов». И без всякого отчёта, как с куста...

— Так он же не собирался своими ногами по лесам-полям-оврагам бегать, хотел сразу в «дыру» юркнуть. Золотишко на себе, планшетка с документами в руках. И, с концами... — разъяснила филологиня, — Пока брошенная в заслоне «массовка» (уже раскатавшая губы на обналичивание «золотых сертификатов») самоотверженно прикрывает бегство отца-командира огнём... Кому вершки, кому корешки.

Быстро соображает! Вообще, я поражаюсь живости ума отечественного молодняка. На их фоне, иногда — чувствуешь себя древней старухой. Неудивительно, что Соколова поразил футурошок...

— Смирнов, по-вашему... — оцетинил усы каудильо, — конченный упырь? Хуже Жданова?!

— Вячеслав Андреевич! — попробую разрядить обстановку, — Ну, не придирайтесь вы к лицу, специально отобранному для административной

работы. Организационно всё предусмотрено на «отлично». Включая искреннюю (!) лояльность «материально замотивированного» личного состава. Несколько сотен тысяч рублей, для рядового срочника — очень большие деньги. Вполне достаточные, чтобы убить... А заранее предупредить, что убьют его самого — никто и не собирался... Высокие государственные цели!

— Как уже было в Блокаду... — Соколов наконец-то сложил два и два.

— Именно! — влезла Ленка, — «Материально стимулированные золотом» сотрудники НКВД в блокадном Ленинграде — не только квартиры умерших грабили. Они — и просто грабили. И убивали... Ещё летом 1941-го года, когда положение на фронте стало особенно угрожающим, из ментов формировали группы «нелегалов», заранее перешедших на «подпольный» образ жизни, по «документам прикрытия». Первоначальный план был рассчитан на создание «террор-групп» в тылу врага, изображающих из себя обычных уголовников. Когда стало ясно, что брать город немцы не собираются — эти же самые «группы» использовали для зачистки города от «нелояльных» уголовников и создания «контролируемого чёрного рынка». Настоящих профессиональных преступников — практически выбили... Но, свято место пусто не бывает. Почти треть записей «прослушки», в звуковом архиве ленинградского НКВД военных времён (примерно с октября 41-го года) — это фонограммы налётов фальшивых «бандитов» на квартиры наиболее активных деятелей местной «еврейской мафии»... и самых зажиточных спекулянтов продовольствием...

— С чего вы взяли? — верить в неприятные факты противно...

— Звукозаписи — разного времени, а голоса, так сказать, «уголовников» — одни и те же. Из месяца в месяц... «Оборотней» — никто не ловил! Их наоборот — информировали и наводили...

— Вячеслав Андреевич, обратите внимание — вы зря ругаете Жданова... Он ведь ничего не пустил на самотёк. В блокадном Ленинграде зверски давили любую (!) коллективную деятельность, неподконтрольную государству. Фальшивые «бандиты» (с удостоверениями НКВД) — там были важной частью сложившейся «системы власти».

— Сами же говорите, что в «дыру» послали «отборных срочников», лучших из лучших, — пробурчал каудильо, — А они, получается, продались при первой возможности... Даже не за деньги, за одно обещание денег... на другой стороне «дыры»... Это даже не журавль в небе, а спутник на орбите.

— Они золото в собственных руках подержали... — нахмурилась

Ленка, — Они поверили! Чекисты, которых посреди Блокады отправили изображать из себя «воров в подполье», наверное — тоже были «лучшие» и даже «отборные»... Потом вошли в роль. Потом новая жизнь им начала нравиться... Вы не представляете, какое там кубло сложилось! Все под «крышей» той или иной спецслужбы, все друг на друга завязаны и концов — не сыскать. Полагаю, никто из «подпольщиков» не думал, что после войны их просто перестреляют, как отработавший свою функцию и морально разложившийся «материал». Золото в руках (как «личный приработок»), плюс доверие начальству, вместе — западня. Парадокс психологии...

— Получается, Смирнов приготовился спровоцировать возле «мавзолея» кровавую баню...

— Не так! — заскрипел селектор, — Получается, что оставив «в расположении» почти весь золотой запас (надо бы произвести полную инвентаризацию), один наш бывший товарищ — смастерил этукую «социологическую бомбу». Полковник, как тут уже говорилось, в ней, от силы — самоликвидатор.

— Логично, — подхватила мысль филологиня, — чем меньше шансы на выживание большей части экспедиции, тем выше вероятность открытия «аномалии». Пускай и эпизодического... На «нашей» стороне от этого золота — никакой пользы. Однако, в качестве соблазна и средства давления работает.

— Так ведь не получилось? — облегчённо выдохнул каудильо, — Солдатики не поддались?

— Экспромты надо готовить тщательнее... — утешил его говорящий ящик, — В следующий раз — полковник организует операцию лучше. «Хоть тушкой, хоть чучелком» — он желает отсюда выскочить.

— Реорганизация режима питания личного состава — для него просто очередной вариант?

— Зря усмехаетесь... — ох, пора показать начальству следующую бумажку, — Вариантов косвенного управления поведением людей с помощью правильно составленного рациона питания известно великое множество. Это довольно старый, медленный, но практически безотказный метод порабощения...

Глава 49. Военно-полевой «няш»

Если я, за предшествующие годы, и вывела из работы с архивными документами какой-то общий принцип, то только один — за «барьером Данбара» государство побеждает всегда. Магическое число «230 равноправных членов коллектива», на самом деле маленькое... Нас, здесь — в полтора раза больше! Зародыш «пирамидальной организации» пока не проклюнулся, но дело к тому идёт. И не я одна такая умная... «Педагогическая поэма» — написана ещё эвон сколько лет назад... (или вперёд?)... Как уничтожить самодостаточную, успешную, сплочённую коммуну единомышленников? Надо сначала её увеличить. И ещё увеличить... Пока не захлебнётся «самоуправляемость» и не зародится «иерархия» (а она возникнет, родимая, никуда не денется)... Потом — под любым предлогом сменить руководство. И достаточно! Эффект — как у личинки жужелицы-шауми, в одиночку подчиняющей себе многомиллионный термитник. Коммуне — хана. Все планы фанатиков-энтузиастов, весь их труд и жизнь — уйдут впустую. Многие считают, что маленькие коллективы, где каждый человек знает всех остальных, лучше защищены от подобного перерождения. Практика — сие заблуждение опровергает. Но, в военных училищах — «науку управлять» преподают кратко. В гражданских вузах — её вообще не дают. «Тайное знание».

— Всё придумано до нас...

— Галина, вы о чём?

— Весь конец XIX и первые две трети XX века продолжалось лихорадочное соревнование между «иерархическими» и «сетевыми» структурами за лидерство в актуальных «технологиях управления».

— В которой победила «иерархия», — веско припечатал Соколов.

— В которой сложилось предельно хрупкое «динамическое равновесие», — аж подскочила Ленка, — Тотальная война — порождает коммунизм. В открытом военном столкновении (голод, разруха и смерть вокруг) — коммунизм непобедим принципиально. Системный кризис цивилизации — его «естественная экологическая ниша». Он там, внатуре, самозарождается! Отсюда, кстати, вытекает, что знаменитые позднесоветские лозунги типа «Миру — мир!» или «Нет войне!», для «ориентированной на коммунизм» общественной системы, по факту — признак идеологической катастрофы. Даже не так — добровольная капитуляция... Буржуи, в эпоху «Разрядки», объехали наших вчерашних

селюков с университетскими дипломами «на кривой козе»...

— Но здесь-то нет буржуев...

— Зато здесь — есть «селюки» и полным-полно «заняшенных»... Взять, например, вас, — филологиня мрачно измерила взглядом торчащую над столом могучую тушку каудильо, — На полковника — у вас рука не поднимается... Мозговой блок. Это раз. Внутренняя готовность «сменить флаг» в случае открытия «дыры» — присутствует... Это два.

— Как прикажете понимать?! — вызверился главный начальник.

— Буквально! — не моргнув выдержала молчаливый натиск Ленка, — Если «аномалия» восстановится — вы же первый заложите руки за спину и добровольно пойдёте «под молотки». Из «чувства ответственности»... Другого человека на ваше место бы не поставили. Смирнов прекрасно это знает...

— Считаете меня муравьём, которому для полного отшибания мозгов достаточно запаха родной кучи? — не то спросил, не то констатировал Соколов.

— Ага... — безмятежно отозвалась Ленка, — И не думайте, таких тут большинство. Я — за саму себя не ручаюсь! А других людей — взять негде. Придётся работать с «кадровым материалом», который есть. Заранее зная, что достаточно «Маме Родине» посвистеть через «дырку» — мы все побежим на её зов, как гаммельнские крысы — на звуки дудочки. Умом — точно понимая, что впереди — только издевательства, несправедливость и смерть...

— Безнадёгу нагнетаете... — осуждающе каркнул селектор.

— С профессором Радеком пообщалась, — парировала филологиня, — Вот кто пребывает в полном офигении. Оказывается, «дыра» — штука анизотропная... С каждой её стороны — действует свой набор законов. Общий только «закон причинности». Грубо говоря, управлять её открытием и закрытием можно только из прошлого. А средств воздействия на прошлое из будущего — нет. Формируется параллельная временная ветка или (как в нашем случае) разрывается связь между временными слоями...

— То есть, — поспешил уточнить Соколов, — Это не мы здесь застряли, а нас законы природы обратно не пускают?

— Примерно, — согласилась Ленка, — Пройдена «точка невозврата». Будущего у нас больше нет. Известного, я имею в виду... Придётся всё проживать заново. Сюрприз, дорогие товарищи!

— Четыре месяца, которые изменили Вселенную... — хмыкнул говорящий ящик, — Короче, нас, из нашего «бывшего будущего» — власти точно не достанут? Не самая плохая новость, кстати...

— Примерно так. Но мы, пока ещё — можем дотянуться до него сами. Ценою собственной гибели. В случае полного вымирания личного состава экспедиции (или насильственной гибели) — велика вероятность, что «аномалия» восстановится. Последняя попытка теракта данный факт экспериментально доказывает. Что именно видел часовой «на той стороне» — можно спорить. Может это и не Новая Земля, но приборно зафиксировано полноценное «открытие». Которое теоретически (по Радеку) — невозможно...

— Всех присутствующих — похоронят по высшему разряду, за счёт казны, — убедительно заверил каудильо, — Насмотрелся... Если надо — в закрытых гробах. Если будет команда — в пустых...

— Тогда, что в «мавзолее» творилось? — сварливо отозвался завхоз, — По мне, все ваши гипотезы — суть «гадания на испорченном банкомате». То ли выдаст денег, то ли карту съест...

— Полковник попытался расплатиться, но «платёж не прошёл»... — Соколов очередной раз попробовал распрямиться на сидушке, — Хуже того — банкомат развалился. Накрылась медным тазом даже попытка наскоро организовать из присутствующих «секту Свидетелей Банкомата»... — он попытался вытянуть затёкшие от неподвижности руки... а мне пришлось пригнуться, — Правильнее всего сказать — «потенциальных зеков». Лично я — в тюрьму не собираюсь. Какие ваши следующие варианты?

— Самый очевидный — попытка раскрутить нас на самоубийство из высших соображений, — пожалала плечами Ленка, — Ну, так регулярно делается. Срочно замутить войнушку поубойнее... Лишний электорат на ней погибнет, а «управляемость» восстановится. «Чрезвычайное положение»... и так далее... Не внутреннюю гражданскую войну, так «тлеющий» конфликт с туземцами... Главное — трупов побольше.

— Не прокатило, — с серьёзным видом загнул палец каудильо, — Солдатики поумнели. В дурацкой провокации — участвовать не станут. Аборигены к нам настроены благожелательно-нейтрально.

— Следовательно, — услышала я собственный голос, — надо ожидать попытки «отмотать кино назад». Пока не выветрился на свободе «остаточный няш». Если государство не в состоянии дать людям необходимое — оно такую заботу имитирует... Обещание всем «дарового секса» (за счёт туземных женщин) — предельно серьёзная заявка на перехват лидерства. А вообще — «мягкий няш» начинается с централизованного снабжения и такого же распределения жизненных благ. Безопасности, тепла, жилья, одежды, продуктов питания...

— Под меня копаете? — завхоз не дремлет.

— В том числе! — не стану щадить чужое самолюбие, — Одно дело — «жить на подножном корму» и совсем другое — «складское обеспечение». Уже есть «поле для регулирования». Можно дать, а можно и не дать... Но самое паршивое — «нормы обеспечения». Помните, с какой помпой вы в сентябре принесли мне «для ознакомления» армейскую «Норму № 1»? Вынуждена добавить — государственную норму.

— Это та, которую вы с поварами упрямо перевыполняете по количеству насыщенных кислот и белков?

— Я знаю, что делаю! — хотя вопрос поставлен верно, — А вы — всё продолжаете держаться за якорь «авторитетного мнения». Заметили? Государство — исчезло, его влияние на умы — сохраняется. И нормирование рациона питания — одна из ниточек, на которых держится политическая власть там, куда невозможно дотянуться прямым насилием. Сами же рассказывали, как «строили» полярников-погорельцев на антарктической станции «Восток», — задетый за живое каудильо только крикнул, — Хорошо, напомню, что «Большая Земля», в ультимативной форме, требовала (!) от терпящих бедствие урезать паёк...

— Мама Родина! — тоном и голосом деревянной куклы, удравшей с детского утренника, затараторила Ленка, — Мама — всё-всё знает! Мама — всегда права! Наша мама — лучше всех! Уря-я-я!

— Издеваетесь? — нахмурился самый главный начальник.

— Иллюстрирую принцип, — нормальным голосом отозвалась филологиня, — Озвучила вам главные идеологические «мемы», вбиваемые в головы с детского сада... «Когда государство начинает убивать людей — оно всегда называет себя Родиной» На этих «струнах души» не играет только ленивый...

— Можете не считать себя общественным насекомым... — берём быка за рога, — Однако, слово «государственный» вызывает у вас в мозгах примерно те же химические реакции, что у термита — запах его «царицы». «Государственная норма», «государственный секрет», «государственный заказ» — нечто бесконечно превосходящее повседневные категории. Рекомендации и приказы государства — имеют высший приоритет. Хочется вытянуться по стойке «смирно», щёлкнуть каблуками и отдать честь... Не?

— В мирное время эта хищная гадость — умеет отлично притворяться добрым, родным и вообще незаменимым, — процедила Ленка, — А случай лично убедиться в обратном представляется людям только на войне... или за границей... Отчего и в армию, и на работу «в иностранном окружении» кого попало стараются не пускать.

— У нас призывная армия... — попытался парировать каудильо,

оглядываясь на меня.

— Докладываю! Стандартная армейская «Норма № 1» заведомо неполноценна по белковому и жировому составу. Солдатик-призывник, всего за две недели службы — становится тупым и доверчивым.

— Я же не знал! — обиделся на другом конце провода завхоз...

— Так никто же не знал... — присоединился Соколов, — Я почти уверен, что Дарья — и до сих пор не знает.

— А на настоящей войне? — заинтересовалась Ленка, — Ведь был Приказ № 270, где от подчинённых — прямо требуют контролировать своих командиров, а в случае подозрений — отстранять их от должности, заменять более компетентными... и даже расстреливать на месте... Прямо как у нас!

— И как отреагировал на этот самый приказ командный состав РККА в 1941-м?

Молчание было мне ответом. Думаю, что все участники затянувшегося дискурса прокручивают в головах обрывки из книжек и кинофильмов...

— Не в курсе! — первым признался говорящий ящик, — Но, подозреваю, не сидели сложа руки и что-то изобрели для борьбы с «потенциальными конкурентами», — больше никто не откликнулся. Ждут...

— Мемуары немногочисленных солдат, начавших воевать ещё летом 1941 года рядовыми и буквально чудом доживших до победы — стали выходить в свет на самом излёте Перестройки. И сразу же были обозваны «чернухой»... Они жуткие, даже по сравнению с многократно обруганной при советской власти «лейтенантской прозой». Нескладные, безыскусные, совершенно лишённые литературного стиля...

— Тогда помню! — ожила начитанная филологиня, — Всю первую половину войны — наших солдатиков буквально морили голодом. Прямо с учебных лагерей и непосредственно на фронте. Причём — независимо от реального наличия продуктов. Про издевательский недокорм, в «солдатских мемуарах» — сплошной рефрен. Через абзац. Особенно жаловались на нехватку мяса, зелени и животных жиров. Если верить этим «источникам», сколько-нибудь сносным питание «на передовой» стало только к 1944 году. Главным образом, за счёт немецких трофеев и местной же самодеятельности... Тыл — люто голодал всю войну и ещё долго — после войны... — выпалив свою тираду, она ошалело похлопала ресницами и вдруг уставилась на меня, — Хочешь сказать — «стандартный метод приведения к полной лояльности»? А как же они тогда воевали?

— А так и воевали! — прохрипел селектор, — Мухина читать надо...

Юрий Игнатьевич, в перерывах между поисками жидов под кроватью — толково объясняет многие вещи. Для полуголодного или просто голодного советского солдата начала 40-х, из последних сил держащего оборону, «тайный смысл» снижения боеспособности — недоступен. Зато каждый командир, от ротного звена и выше, точно знал, что часть «понёсшая тяжёлые потери» — будет отправлена на переформирование. Отчего уморить побольше подчинённых — ему выгодно. Это пропуск в тыл. Возможно, должностной рост. И никаких тебе обвинений в «трусости» или пренебрежении обязанностями... И никаких тебе карьерных «поползновений» со стороны «нижних чинов». Сплошной профит! Железная логика «профессиональных офицеров мирного времени». Не для того они из всех сил лезли служить в довоенную армию, чтобы сражаться насмерть...

— В самый разгар боёв? Они спятили? — только и сумел выдавить Соколов... Как дитя. Огромное, мускулистое, честное, храброе и наивное... Не объяснять же ему, что именно вот так (!) и самозарождались по тылам, в грозных 40-х годах, будущие отечественные «потомственные полковники»?

— Ну, если выразаться совсем академично, методика «дисциплинарного воздействия» на призывной личный состав (для «наёмников» лучше работают другие методы) с помощью «урезания пайка» — старая. И даже не наша... Эта «находка» приобрела популярность по обе стороны Западного фронта на излёте Первой Мировой войны. С 1917 года — попытки вооружённых бунтов военнослужащих, откровенно посылаемых «на убой» — учащались... У французов зверскими расправами над недовольными солдатами прославился будущий коллаборационист маршал Петен. Однако, систематически морить солдат голодом — оказалось проще, надёжнее и удобнее. Что самое интересное — при «позиционном» характере военных действий реальная боеспособность армии от этого страдала мало. Уже тогда воевали не столько люди, сколько пушки и пулемёты. Хватало бы сил давить на спуск... Зато боевой дух смертельно голодных и оболваненных пропагандой людей — тогда натурально зашкаливал. У всех классиков «окопной прозы», от Ремарка до Барбюса — это здорово показано. Вот наши «военные профессионалы» и переняли...

— Стоп! Так ведь Вторая Мировая война была уже не «позиционной», а «маневренной»?

— Кого это волновало? Красные командиры, в 41–42 годах всеми фибрами души рвущиеся в тыл (но очкующие открыто дезертировать и после Приказа № 270 смертельно боящиеся собственных солдат) —

достоинства метода «замаривания подчинённых голодом» полностью оценили. С перехлёстом...

— Вы как будто в стройбате служили! — ага, наконец-то зацепило...

Вообще — вопрос достаточно интересный... Ленка права. Так совпало, что «солдатские мемуары» и массовое рассекречивание второстепенных документов военного времени разминулись лет на пятнадцать. «Проза недобитых» вывалилась на отечественную публику в середине-конце 80-х годов, а 50-летний срок для рассекречивания — истёк в конце 90-х... Но я-то всё читала одновременно! В одном и том же месте — сидя на жёстком казённом стуле, за казённым столом, под казённой лампой у зарешечённого окошка с козырьком... Что ответить?

— У меня в компе — есть целая пачка приказов Наркомата Оборонны за 1941–1943 годы, где стереотипно, годами (!), отмечается систематически плохое питание рядовых военнослужащих, даже при полном достатке (!) необходимых продуктов на складах и в передовых частях... Воровство — очень отдельная причина недостачи. В большинстве случаев — солдат морили голодом сознательно «отцы-командиры» довоенной выучки... Надо? Или — «не хотите знать»?! Принципиально изменила ситуацию только массовая ротация «низового» командного состава РККА до уровня полка включительно, их замена на передовой «офицерами военного времени», из бывших «гражданских», как раз завершившаяся к лету 1943 года...

— Хоть один пример...

— Легко! Весной 1943 года, в действующей армии (!) разразилась эпидемия «куриной слепоты», поразившая примерно треть личного состава. С марта по апрель, вдоль всей линии фронта, можно было наблюдать странные «сумеречные шествия», напоминающие картину Питера Брейгеля Старшего. Один солдат — вёл за собою вереницу других. Большой палкой он ощупывал путь, а все остальные — шли гуськом, крепко держась друг за друга... Они абсолютно ничего не видели! Это были жертвы острого авитаминоза, при котором человек лишается зрения в темноте. Лечат «куриную слепоту» свежим мясом, овощами, зеленью, витаминизированным сливочным маслом. Этих продуктов солдаты не получали с осени, пробавляясь «пустыми» кашами с супами да чёрным хлебом. Секретные отчёты про массовую «небоевую» смертность военнослужащих РККА в 1941–1944 годах от так называемых «болезней недоедания» — надо?

— Обойдусь... — не убедила, но хоть чуть усмирила, — Главное тут, как я понимаю, вызванные голодом «изменения психики»?

— Разумеется! Вопреки расхожему мнению, длительно голодающие, на бунт или активное сопротивление — не способны. Возмущение и протест — провоцирует только резкое ухудшение рациона. И это — правило без исключений. Даже Чингис-хан из рабства с трудом убежал, а не освободился силой. Причём, что особо ценится, «состояние тупой покорности» при голоде наступает совершенно незаметно.

— А если попадётся особо выдающаяся личность? — упёртый мужик, не хочет верить...

— Состояние германских войск на переднем крае Западном фронте, поздней осенью 1918 года, примерно представляете?

— Глубокий и беспросветный кошмар наяву. Голод, холод, дрящущиеся по несколько суток артиллерийские обстрелы и тотальная химическая война... И наступать не дают, и дезертировать некуда. Заградительные отряды.

— Итак, в 16-м Баварском полку там и тогда честно служил посыльным при штабе ничем не примечательный ефрейтор. Несмотря на безупречный послужной список, нечеловеческую храбрость и исполнительность — без малейшей надежды на повышение в звании... Главной причиной прискорбного отсутствия служебного роста, по компетентному мнению его непосредственного командира, лейтенанта Видемана была «недостаточная способность к руководству». Другими — небрежная выправка, сутулость, не всегда вычищенные сапоги, ну и не сказать чтоб звонкий стук каблуков при отдании чести офицерам...

— Всё как у людей... — ехидно прокомментировал селектор.

— Тому имелись некоторые объективные причины. Даже, если на фронте царило затишье, последние месяцы войны — тянулись для солдат на передовой исключительно тяжело... Были до предела урезаны нормы питания... От нестерпимого «белкового голода» — ели кошек, собак и крыс... Товарищи ефрейтора потом вспоминали, что лично он — предпочитал кошек (возможно, из-за украденной у него любимой собаки). Однако, боевой дух фигуранта — оставался чрезвычайно высоким. Как-то, выполняя очередное задание, он заметил в пустом окопе что-то похожее на французскую каску. Подполз поближе и увидел четырёх французских солдат. Вынув пистолет (к тому времени винтовки у посыльных заменили на пистолеты) — он начал выкрикивать по-немецки команды, словно при нём находилась рота солдат... Доставил четырёх пленных непосредственно командиру полка, полковнику фон Тубойфу и получил от него благодарность, а затем был удостоен Железного Креста первой степени. Позднее, полковник отмечал, что герой регулярно вызывался добровольцем

на самые трудные и опасные задания и всегда был готов отдать жизнь за Фатерлянд, однако, к сожалению — «оказался начисто лишён командирских качеств»...

— Можно без обидняков... Я понял, о ком вы говорите, — нет уж, теперь терпите.

— В начале сентября 1918 года — 16-й Баварский полк перебросили во Фландрию. Через несколько недель он занял позиции в районе Ипра. Утром 14 октября, во время очередной атаки близ деревни Вервик, ефрейтор был контужен взрывом, отравлен газами и полностью ослеп. Для художника по профессии — абсолютная жизненная катастрофа... И тем не менее, пациентам из военного госпиталя в Пасевалке (небольшом городке Померании, к северо-востоку от Берлина) он запомнился, как человек, не теряющий присутствия духа в любых обстоятельствах. Постепенно, вопреки скверной кормёжке и не особенно качественному лечению — зрение вернулось. Хотя в госпитале голодать пришлось даже сильнее прежнего. По видимому, оказало влияние отсутствие физических нагрузок. Но тут на выздоравливающего обрушился новый удар судьбы — 9 ноября 1918 года в Германии была провозглашена демократическая республика, кайзер бежал за границу, а война (ради победы в которой он не щадил себя несколько лет) — закончилась позорной капитуляцией. От нервного потрясения и отчаяния — он снова ослеп...

— Так его потом вылечили! — подала голос Ленка, — Один гипнотизёр постарался... Я книжку читала! Дэвид Левис, «The Man who invented Hitler», это бестселлер 2003 года... — каудильо деликатно кашлянул и она сразу поправилась, — Если по-русски — «Человек, который создал Гитлера».

— Ага... Знаю про эту историю, — такая большая, а в сказки верит, — Больной угодил к врачу-новатору, профессору-психотерапевту Эдмунту Фостеру и тот — действительно помог, однако, с высоты своего медицинского опыта, опрометчиво поставил одному из величайших диктаторов в истории человечества не менее исторический диагноз — «Пациент крайне честолобив, но лишён каких бы то ни было задатков лидера». Красиво! По крайней мере — звонко... Примерно так эта методика и работает. Интеллект при белково-витаминном голодании — сохраняется, зато гормональный баланс — сдвигается по шкале «альфа-омега» в сторону «омеги». Из нормального человека — быстро и надёжно получается раб...

— По вашему, книжка про лечившего Гитлера врача-гипнотизёра — досужая выдумка?

— Сами-то вы в подобную историю верите? — завхоз на диво проникателен.

— Я не знаю... — обиженно надулась филологиня, — Материал там подан правдоподобно.

— Что скажете, Галина?

Пожалуй, скажу... Соколову это не повредит, да и мой авторитет укрепитя.

— Биографии ряда исторических личностей, в силу их особой общественной опасности, изучены буквально по минутам. Естественно — оно потом анализировалось и «секретилось». Однако, не всё удостоилось грифа «хранить вечно», а в 90-х годах — много «утекло» за совсем смешные деньги... Архивы, по обе стороны «железного занавеса», рассекречивались одновременно. Охочих «срубить бабла» на ещё недавно «закрытых» деталях жизни фюрера всегда было достаточно. Дэвид Левис — успел первым.

— Трудно объяснить по-человечески? — Ленка продолжает дуться.

— Могу и объяснить... С точки зрения биохимика... Во-первых, Эдмунт Фостер — был хвостун и дурак... Во-вторых, вместо отработки медицинских методик — занимался саморекламой... В-третьих, плевал на азы медицинской этики... Но, самое главное — не учитывал важнейших особенностей психологии людей, которых мы сегодня условно называем «окситоцинщиками»... Собственно говоря, до второй половины XIX века, в «традиционном» обществе — плохо социализированные «умники» встречались в статистически ничтожных количествах. Они даже не рассматривались, как полноценные члены социума! Психиатры об «окситоциновом варианте» формирования мозга, конечно, знали... Но, их диагнозы — похожи на ругательства. «Фанатики», «психопаты», просто «психи с маниакальными идеями».

— «Дегенераты» и «выродки»... — поправил селектор, — Мне приходилось читать старые медицинские справочники, изданные задолго до войны. «Выродки» — это не в современном смысле, а по признаку способности предать род и семью ради каких-то «идей»... Так это воспринималось век назад.

— «Лишние люди»... — вполголоса пробормотала Ленка, — Контингент для монастырей и психушек, тюрем, каторги. Если повезло с образованием — маргинальной прослойки сумасшедших учёных.

— Первая Мировая война и революция в России — резко изменили отношение к «психам». Во-первых, оказалось, что на передовой такие «психи» — удивительно живучи и склонны накапливаться в товарных

количествах (как «люди длинной воли» в воюющей насмерть Монголии XII века). Германские отряды «штурмовиков», под конец войны, в значительной степени состояли из них. Без балды, это были самые «идейные» и боеспособные солдаты своего времени. Во-вторых, внезапно выяснилось, что как раз на упомянутых фанатиков стандартные приёмы «военно-полевого няша» не действуют в полной мере. Военные приключения будущего вождя германской нации тому яркий пример. Однако, самой неприятной новостью оказалась способность «фанатиков» к «самоорганизации на доверии» в «сетевые структуры» и «партии нового типа», вроде русских «большевиков»... С этим надо было что-то делать и лучшие силы мировой психиатрии были брошены на изучение феномена. Профессор Фостер — своими глазами видел чудо, но (в отличие от Бехтерева) не понял его значения... и свалил дурака...

— Так был гипноз или нет? — какая нетерпеливая...

— Была попытка гипноза... Но, в отличие от опытного и циничного Бехтерева, который точно знал, что «психи» — словесной манипуляции не поддаются и со Сталиным в такие игры не играл, а показывал фокусы на его подчинённых из ЦК ВКП(б) — глупый профессор Фостер попытался использовать лечение Гитлера от голодной слепоты, отягощённой нервным расстройством, в рекламных целях. И ломал комедию с гипнозом больше недели, вероятно считая, что подопытный не осознаёт смысла происходящего.

— Поясните...

— Любая война — бесплатный полигон для «острых медицинских экспериментов». Часто — вполне бесчеловечных. До размаха доктора Менгеле было ещё далеко, но тенденция намечалась. Эдмунт Фостер занимался тем, что изучал «пороговые состояния» человеческой психики. Благо, что с фронта непрерывно поставляли свежее «битое мясо». Слепший Гитлер показался ему удачным «образцом» вполне здорового морально и физически человека, причина недуга которого заключалась в крайней слабости от плохого питания и нервного стресса. Госпитальная кормёжка почти не давала шанса на выздоровление. Однако, на «сеансах гипноза», профессор угощал пациента бутербродами (с настоящей колбасой) и поил настоящим кофе, таким образом — опытным путём определяя «порог включения» глазных нервов. Видимо, это ему удалось, так как 20 ноября 1918 года — уверенный в успехе психиатр пригласил кинооператора, который зафиксировал на плёнку ход эксперимента по восстановлению зрения пациента «методом гипнотического внушения последнему мании величия»... И плевать, что будет потом.

— Так это же, получается, форменное издевательство! — не выдержала филологиня.

— Ничего личного, девушка, медицинская этика... — прокомментировал говорящий ящик.

— А мнение по поводу происходящего самого Гитлера — никого не волновало, — Соколов в известной степени проникся к фюреру сочувствием.

— Не то слово. Подумаешь, какой-то жалкий ефрейтор. Кто его знает? Кому он скажет?

— А на самом деле? — начальник правильно ставит вопросы.

— Возможности как-то качать права у смертельно голодного и полуслепého инвалида в тот момент, разумеется, не было. Но, учёный профессор не принял во внимание одну важную особенность мышления всех «окситоцинщиков» — великолепную память. На неё голодание не действует. Гитлер этого сеанса «лечебного гипноза» не забыл. И через пятнадцать лет — ему представился случай поквитаться.

— Про это в книжке тоже есть...

— Читала... Там полная чушь. Дэвид Левис пишет, что после победы NSDAP на выборах и назначения Гитлера канцлером Германии, Фостер, узнавший бывшего пациента — якобы пришёл в ужас. С точки зрения здравого смысла — кто такой Гитлер поздней осенью 1918 года? Добропорядочный ветеран войны и патриот Германии. Заслуживающий уважения кавалер ордена Железного креста первой и второй степени. А в 1932 году Гитлер — подающий надежды политик, патриот и популярный оратор. В недалёком будущем, он — «Человек 1937 года», по версии журнала «Тайм»! С какой стати паниковать? Ни новой мировой войны, ни преступлений нацизма — ещё не было! Так что, если горе-профессор спешно принялся строчить заметки, в которых описывал «метод», использованный им при лечении Гитлера, для рассылки их в иностранные журналы — это не признак паники! А уж тем более — не «забота о будущем человечества». Избирательная компания шла гласно, Фостеру следовало вывалить все свои откровения в печать до выборов. В любые времена и при всех режимах, публикация подобных сведений после выборов — называется «дискредитацией власти» и по факту является бесстыжей саморекламой. Наверное, дяденька собирался напомнить миру о себе, как минимум — подзаработать на интервью. ... Однако, гестапо приехало к нему раньше корреспондентов...

— Логично, — буркнул селектор, — Это то же самое, что после торжественных выборов Чингис-хана на курултае 1206 года — публично

рассказывать, как его угнетали в рабстве... Экзотический способ самоубийства, не? Подозреваю, что дела у Фостера — шли из рук вон плохо...

Соколов явно сделал какой-то важный для себя вывод... Усмехнулся, подкрутил усы...

— Галина, — и голос изменился, — Вы мне правду скажите — Гитлер был «психом»? Или на него до сих пор наговаривают?

— Вы сами, совсем недавно, назвали «психом» академика Сахарова... «Окситоцинщик» — человек, открыто плюющий на мнение окружающих, «авторитетов»... и даже родственников. Думающий сам. Способный в одиночку пойти против толпы. С точки зрения обывателей — он, разумеется, «опасный псих». Особенно, когда он «борец за справедливость»...

— Можно не выкручиваться?

— Я правду сказала! Всё зависит от точки зрения. Для вас — «картинка» одна, а для полковника Смирнова — противоположная. Тут словами — ничего не доказать. Гормоны в голове бурлят.

— А что говорить наука? — ой, считать ли психологию «наукой» — вопрос из вопросов.

— Я вам лучше историю расскажу. Про Гитлера и попытку поставить ему диагноз... В мае 1932 года, среди избирательной компании, некий Вернер Абель (недавний соратник фюрера по партии) — публично обвинил NSDAP в получении 10 миллионов лир от Бенито Муссолини. Финансирование представленных в Рейхстаге партий зарубежными спонсорами в «веймарской» Германии — было запрещено законом и преследовалось уголовно, как государственная измена. Гитлер — обвинил Абеля в клевете. В суде развернулась нелицеприятная полемика. Доказывая свою правоту, оппоненты не выбирали выражений и в конечном итоге, исчерпав разумные доводы, принялись обзывать в стиле: «Да ты же просто псих! Кто, псих? Ты сам псих! Я, псих?! От психа слышу!» Скорее всего, цель затеи — грубая провокация. Общеизвестно, что пережившие тяжёлую контузию люди, волнуясь, достаточно легко выходят из себя... Но, сказанного не воротишь... За «неприличное поведение в суде» — Гитлера оштрафовали и выставили из зала заседаний. Затем, по взаимному требованию адвокатов Гитлера и Абеля — пригласили психиатра установить истину. Есть ли сумасшествие? А если есть, то — у кого именно? Всё было срежессировано и подстроено заранее... Процедура «публичного шельмования» — развивалась как по нотам...

— Читала! — обрадовалась Ленка, — Ставить диагноз доверили

какому-то сексопатологу.

— Ну, не до такой степени... — хотя, если подумать... — Судебным экспертом выбрали Артура Кронфельда. Очень известного специалиста в области психиатрии, в том числе уголовной... Что немаловажно — еврея и активного «социал-демократа». Скорее всего те, от кого зависело назначение эксперта, хотели насолить юдофобу Гитлеру. Ославить его «бесноватым маньяком»... Однако, экспертиза закончилась ничем. Вывода, ставящего под сомнение «дееспособность» будущего фюрера — оглашено не было... Обвинения в получении денег из-за границы — против него были сняты и более не выдвигались. А про Вернера Абеля (также признанного экспертом «вменяемым» и на этом основании — немедленно осуждённого «за клевету» на три года тюрьмы) — все как бы вообще сразу забыли.

— Почему провокация? — поинтересовался каудильо.

— За природными «окситоциниками» известна характерная слабость — они болезненно доверчивы к людям, словно дети обижаются на «обман доверия» и не переносят наглого вранья в глаза. Целостная картина мира для них важнее любых «мнений», а попытка исказить её ложью — приводит таких людей в ярость. Предательства — они не забывают никогда. И способны отомстить через много десятков лет... Обратная сторона — с раннего детства ровесники обожают таких «доводить». Часто — до полной потери самообладания жертвы, изощённо издеваясь или третируя. Например, выкрикивая «обзывалки»... Фокус в том, когда «доводимый» с кулаками бросается на обидчиков — его же и обвиняют в затеянной драке. Да он же — псих! Да он же шуток не понимает! Он первый на нас кинулся! Все видели и готовы подтвердить! Права на самозащиту, за «назначаемыми толпой» кандидатами в «омеги» — «коллективное бессознательное» не признает. Травят упорно, годами, при благодушном попустительстве взрослых...

— А получив в торец, — Соколов пару раз, до белых костяшек пальцев, сжал и разжал огромный кулак, — вместе с учителями и родителями, поднимают невероятный хай. Требуют «выгнать из школы», поставить «на учёт» в милиции, лечить в принудительном порядке от «агрессивной социопатии».

— Вот-вот — крайне удобное свойство, если заранее составлен план кого-то объявить сумасшедшим. Часто применяется на защите научных проектов и диссертаций. Для посторонних зрителей — обычно дико, когда один оппонент, после нескольких фраз — звереет и бросается на другого в драку. А санитары-то уже прибыли... и ждут начала скандала в соседнем

помещении... Укольчик, изоляция... и закономерный крах карьеры... Довольно подло — но исключительно эффективно.

— Знаю... — помрачнела Ленка, — Дед рассказывал про нравы в их учёном гадюшнике. А разве у Гитлера тоже имелся на этот счёт «пунктик»? — хороший вопрос! По «первой форме» допуска...

— Информация до сих пор «под грифом», но вам я скажу... Гитлер — никогда не врал! Во всяком случае публично. У него был жизненный принцип — верить в то, о чём говоришь. На выборы в Рейхстаг — он шёл именно как честный гражданин, искренний борец с «плутократами». Выдвинуть в его адрес абсурдное и оскорбительное обвинение, а потом, для верности, прилюдно обозвать психом — это мастерский ход, рассчитанный на бурную реакцию...

— Разве в политике можно не врать? — удивился говорящий ящик, — А если очень надо?

— Для таких случаев у Гитлера был специально обученный человек — Геббельс. Врал он.

— То есть, бешеная популярность фюрера у простых немцев — оказывается, обоснована?

— Ну, да... — я же писала, — Тут он шагнул за «барьер Данбара» куда дальше Ленина.

— Понятно... — Соколов ссутулился, — Всё просчитали, приготовили «учёного доктора» с достаточно громким именем для вынесения «квалифицированного приговора», устроили скандал... И?

— «Учёный доктор» оказался умнее, чем рассчитывали организаторы действия. По итогам обследования психического состояния будущего фюрера — догадался, что в канцлеры Германии кто-то проталкивает самого настоящего «универсального гения». Внешне невзрачного, контуженного на фронте, но — встречающегося в людской популяции с вероятностью «один на миллион». А он, в данной интриге — назначен «расходной пешкой». И выдал нейтральное заключение, никаким образом Гитлера не порочащее.

Селектор шумно вздохнул... На миг показалось, что в «модуле» от этого вдоха даже пронёсся ветерок. Живые собеседники — молча переглянулись. Загрузила я их... Ленка подняла руку.

— Этот учёный сексопатолог... Тьфу! Короче, Артур Кронфельд — тот самый, что потом сбежал в Советский Союз и перед войной написал книгу «Дегенераты у власти»?

— Именно... — до чего начитанная девушка. Если верить обложке потрёпанной брошюры, что я сама читала в «спецхране», тираж издания

1939 года — всего пятьдесят экземпляров... Раритет! Впрочем, после начала войны — её вроде бы переиздавали, причём — массовым тиражом...

— Фраза: «Гитлер — ярко выраженный психопат, у которого бывают эпилептические припадки. Он склонен впадать в депрессию, из которой выходит в агрессивном состоянии» — там была?

— Разумеется!

— Как же так? — и на физиономии — выражение горькой детсадовской обиды...

— Если бы Артур Кронфельд отработал свою роль «учёного с мировым именем», и честно и в официальном судебном заседании назвал будущего фюрера психом, то в середине 1932 года разразился бы грандиозный политический скандал, но никакого Гитлера во главе Германии — не появилось бы. Это, применительно к вопросу — кто именно «создал» Гитлера? Как «публичного политика» — его был обязан ославить в судебном заседании «сумасшедшим» (и похоронить для общественной деятельности) «научный еврей из хорошей семьи» со связями в высшем обществе Германии (дед Кронфельда был кантором. Отец — советником юстиции и королевским нотариусом. Причём, близость ко двору никак не мешала Кронфельду-старшему занимать видные посты в Берлинской еврейской общине). Но, не срослось... Геройски закрыть впалой грудью эту амбразуру, защищая интересы родного кагала — Кронфельд-младший не пожелал.

— А я его понимаю! — филологиня метнула взгляд на каудильо, снова сжавшего кулаки, и странно повеселела, — Одно дело, всем Съездом народных депутатов травить, как «психа», академика Сахарова, который сам — никогда в жизни не дрался и друзья у него — такие же пацифисты... И совсем другое — наезжать на бывшего фронтовика (пускай и тщедушного с виду), когда за окнами — маршируют три миллиона ветеранов из Sturmabteilung, готовых за него подписаться, — она глянула на начальника и поспешно добавила, — если сокращённо — SA, по-русски — «Союза Штурмовиков». Вы фотографию Эрнста Рёма видели? Таким типам до смерти забить кого угодно ногами — как нечего делать... Правильно?

— Поверхностно. Могильщика для Гитлера выбирали тщательно. Его авторитет не должен был вызывать сомнений у широких слоёв населения... Кронфельд тоже фронтовик. С боевыми наградами, комиссован после ранения... Я думаю, причина его странного поведения в 1932 году гораздо глубже, — пора самой бросить на каудильо выразительный взгляд, — Он, неожиданно для себя, оказался носителем государственной тайны

«высшего уровня», и как сумел, этим привилегированным положением распорядился.

— Поэтому его не убили? — иногда Ленка излишне прямолинейна, — Ой! Или после убили?

— Обследуя Гитлера на предмет психической адекватности, Кронфельд узнал две важные вещи — в Германии полным ходом развивается «тихий» государственный переворот, а в качестве лидера страны — уже приготовлен человек с аномально высоким интеллектом, далеко превосходящим любого из известных политиков современности. При этом — достаточно «занященный» для умелого манипулирования.

— А почему он не написал это в своей книжонке прямо? — вопрос, конечно, интересный.

— Есть мнение, что судьба — предоставила Кронфельду второй шанс войти в историю XX века. Если бы, уже живя в безопасном СССР, он публично обнародовал факт, что у руля Третьего Рейха встал человек, по упёртости и потенциальной гениальности сравнимый с Лениным — очень многое могло сложиться совершенно иначе. Увы! Есть мнение, что его переезд в Москву и последующая деятельность там — были негласно санкционированы влиятельными европейскими кругами, а книга про «дегенератов», которую он написал — лишь элемент дезинформационного потока, который лился в те годы на советское руководство высшего уровня. Логично? Для принятия решения об отношениях с Гитлером — Сталину мог понадобиться «совет эксперта, лично обследовавшего фюрера». Потенциального «эксперта», с заранее подготовленным «мнением», ему заблаговременно подсунули. В большой политике случайностей не бывает.

— Так убили или нет? — обиженно надула губы Ленка. Надо же, как её зацепило...

— Погиб он заслуженно... и при этом вполне по-дурацки... В октябре 1941 года, в самый разгар «Большой Московской Паники», когда войска «дегенерата» вплотную подошли к столице — «учёный профессор» внезапно узнал, что не значится в списках эвакуируемых. То есть — вообще... Сталин, при случае, умел тонко пошутить. Причём, никогда и никому (!), не прощал вранья. Кронфельд с женой всё поняли правильно, оценили свои жизненные перспективы и приняли яд...

— Вы считаете меня примерно таким же «выдвиженцем из низов», с заранее заложенной программой «внешнего управления», как Гитлер? — теперь Соколов обиделся...

— Это Смирнов вас считает «объектом манипулирования»... Я — просто привела пример.

— Извините... А почему — «государственный переворот»? Гитлера выбрали на открытых выборах, вполне демократично...

— Вас — тоже выбрали открыто и демократично... — надо учиться выдерживать паузы, — Вас — тоже заранее пропихнули на роль «кризисного управляющего» с неограниченными полномочиями. На текущий момент — лучшей формы правления в экстремальной ситуации человечество не придумало. Беда в том, что «естественным путём» люди вашего типа на вершину власти не попадают. Нужна катастрофа... Без «горячей» Гражданской войны, ни Ленину, ни Сталину — в России ничего не светило. Проголосовали бы — за «душку-балабола», вроде Керенского... или — за «своего в доску мужика», вроде Ельцина. Для спасения СССР требовался «универсальный гений» уровня Сахарова, а выбрали президентом — Горбачёва.

— Вы считаете, что лица, тихой сапой продвигавшие Гитлера на пост главы Третьего Рейха — спасали Германию от Гражданской войны?

— Они — сами так считали... И таки спасли! Между прочим, — влезла Ленка, — рядовых коммунистов, после запрета Deutsche Kommunistische Partei с 1933 года, в Рейхе особенно не щемили и принимали в NSDAP без испытательного срока. Примерно как у нас, эсеров с анархистами в ВКП(б)...

— Ну, вы даёте...

— Делайте поправку на «мозговых тараканов» либералов и всё у вас получится. Ещё не заметили сходства между навязчивым стремлением называть гениев — «дегенератами», а «солидарные» по базовой идее общественные движения — «революциями регресса»? Коммунизм не только «светлое будущее» человечества, он одновременно — его «светлое прошлое». Нравится это кому-то или нет... Фашисты, в меру своих сил копируя методы «красных», выше головы прыгнуть не сумели. Национализм их погубил...

— Когда полковник Смирнов примется раскручивать вас на «патриотизм»... — хихикнула филологиня, — смело его посылайте. У пролетариата — нет отечества!

— Сначала переведите... — ох, опять мне...

— Коммунизм, как идея, альтернативная капитализму — изначально заточен под создание наднациональных структур. Его принцип — интернационализм. Или — справедливость для всех. Тут важно понимать следующее: Как бы мы ни относились к Революции, с 1917 года — коммунистическая идея стала мировым супермодерном. Мечтой, к которой ещё толком не успели привыкнуть в Европе и Америке, а мы — «отсталый

русский народ» — её начали реализовывать. И весь мир смотрел на нас в полном изумлении. Кто-то — с возмущением, кто-то — с восторгом, а огромное большинство — с ревнивой завистью. Третий мир (в начале XX века им была вся планета, кроме маленькой Европы и части Нового света) — считал, что позор рабства и угнетения, им и их потомкам — на всю жизнь, и что они всегда будут колониальными рабами. Что они, на столетия вперёд — люди второго и третьего сорта. Вы на секунду представьте себе это! Могучие древние цивилизации, Индия, Китай, да почти вся Азия — уверены, что «это непреодолимо». Что белые, со своими пушками, в любой момент — придут и убьют их. Потому, что они — господа, и у них — сила. Люди сегодня, в принципе не понимают и не хотят понимать, какая это была трагедия для сотен миллионов людей. И вдруг, нищая отсталая Россия, страна практически этого же самого Третьего мира — показала пример победы над «белыми господами»... Факт, тогда — ставший великой надеждой для всего человечества. И в первую очередь — для оскорблённых и униженных немцев, которых, после поражения в Первой Мировой, репарациями и голодом — тоже усиленно запихивали в Третий мир... Правда немцам, в отличие от нас — хотелось не «справедливости», а реванша. Однако, «красные технологии» — они у нас переняли целиком, как «науку побеждать». А многое, как вскоре выяснилось — творчески развили.

Соколов задумчиво почесал нос... Видимо, собрался ещё раз обидеться, но не стал.

— Тогда, какого рожна этому еврею-сексопатологу понадобилось перебираться в Москву и там сочинять книжку про своих обидчиков? Французы это называют «остроумием на лестнице»... Читал я ваших «Дегенератов у власти». Не впечатлило... Какие-то детские оскорбления. Эмоции без фактов...

— А вот тут — самая мякотка! — окончательно развеселилась Ленка, — Сейчас объясню! У многих из нас глубоко внутри сидят детские фобии и мании. В условиях стресса — как раз они и рулят подростком организмом, как в далёком голозадом детстве. Да так, что сам герой не замечает этого!

— Намекаете?

— Догадываюсь... Доноса, который накатыл на вас Смирнов — вы никому не показывали.

— Нечего там показывать, — насупился каудильо, — Точнее — стыдно. Бредовый «поток сознания», пополам со слюнями... И дались ему мой рост, цвет глаз и усы... Стоп! Вы про это самое?

— Знаете, сколько я в фонде «Холокост» доносов и стенограмм

допросов перечитала?

— То есть — типично. А почему оно так? — определённо, мой выход...

— Сильное душевное волнение — выталкивает к «рычагам управления» телом его «первую сигнальную систему». Которая очень крута в драке и бегстве, но говорить не умеет. Зато — она даёт гормональную накачку, воспринимаемую «первой сигнальной системой» (сознанием), как взрыв эмоций... В обычных условиях — это более смазано, но работает точно так же. Отчего говорят, что самое первое (самое верное впечатление) о новом явлении формируется в первые десятки секунд знакомства. «Зверь» принимает решение, доводя его до сознания в уже готовом виде. Определяет — «опасно» оно или нет?

— Если можно, на примерах...

— Возьмём, для наглядности, Адольфа Гитлера «образца 1918 года». Помните оценки его «командирских способностей» ближайшими начальниками и лечащим врачом? Извольте анализ причин. С точки зрения армейского карьериста, любой «окситоцинщик» (для которого «правда» выше, чем мнение «авторитета») — прежде всего «псих»... Лицо «плохо социализированное» и неспособное «занять место в иерархии». Сочетание полного бесстрашия, высокого интеллекта и «правдорубства», в условиях эмоциональной опущенности от голода — выглядит смешно и жалко. Подтверждает клеймо «обречённого на смерть омеги»... Никогда данному лопуху не стать большим начальником (он же подчинённых — считает людьми, а командиров — ровней себе) — свысока констатируют «умудрённые жизнью» господа офицеры. И не надо... Всё равно — дурака скоро убьют. Он ведь не наши приказы выполняет, он — «борец за идею»...

— Убедительно...

— Теперь — берём Адольфа Гитлера «образца 1932 года». Психология у него осталась прежняя, но теперь, как глава NSDAP — он хорошо питается и эмоционально «на боевом взводе». Лидер! Не в «обезьяньем», а в «человеческом» понимании. «Первым ведущий друзей под пули» Как он смотрится с точки зрения «превосходно социализированного» (другие в судебной системе наверх не выбиваются) когда-то «мальчика-мажора», а ныне — «учёного еврея-консультанта» Артура Кронфельда? С учётом его военного и психиатрического опыта?

— Как матерая «нелюдь», — подал голос селектор, — Зверюга «вне ранговых категорий».

— Точно так! Человекообразное существо, которому плевать на любые «авторитеты» (за что, кстати, его и оштрафовали в суде), ничего и никого не

боящееся, готовое идти к своей цели любой ценой. И это — в нагрузку к безусловно высокообразованному интеллекту и образному мышлению художника.

— Вы хотите сказать, — наклонился ко мне Соколов, — Что во время проведения своей экспертизы — Кронфельд перепугался Гитлера? А потом — мстил за давний испуг, но уже в Москве?

— Самое обычное дело, — холодно улыбнулась филологиня, — «Подсознание», оно иногда такое вытворяет... Люди сами стыдятся признаться в своих побуждениях и глушат страх оскорблениями. В зале заседаний (по воспоминаниям самого сексопатолога) — Гитлер сдерживался. А ведь его там явно провоцировали на драку! Для того и заранее проинструктированного психиатра рядом держали. Чтобы сразу и на всю жизнь «прокомпостировать буйным идиотом». С одиноким «правдоискателем» — наверняка бы прокатило. Но, лидера поддерживает команда и Гитлер явился на суд с опытным адвокатом. Только когда его удалили из зала заседаний — он дал волю распиравшим его эмоциям. Потому, что на самом деле хотел не ругаться, а убивать. Отчего вынужденный делить с ним помещение Кронфельд и перепугался.

— Нетипично для бывалого фронтовика... — надо же вставить словечко.

— Да какой из Кронфельда фронтовик, — новая холодная улыбка адресована персонально мне, — Я читала кое-что о немецких военных орденах. Никогда не знаешь, что и когда пригодится. За Первую Мировую войну было выдано около пяти миллионов Железных крестов второй степени и более 200 тысяч Железных крестов первой степени. Самые распространённые, но тем не менее, уважаемые награды. У Гитлера — они обе. Железный крест первой степени он вообще носил не снимая, в любом присутствии. Воевавшего немецкого фронтовика после Первой Мировой, без Железного креста представить невозможно.

— Кронфельд был награждён Крестом Военных Заслуг Мекленбурга-Шверина... и ранен...

— Переводя на русский язык — бронзовой «юбилейной висюлькой» великого герцогства Мекленбурга-Шверина, годной разве для пускания пыли в глаза не нюхавшим порошу штатским. Повторяю, все настоящие фронтовики, в послевоенной Германии — кавалеры Железного креста. И офицеры, и нижние чины. Раз Железного креста нет — ты не фронтовик! — очередная улыбка, — Это, тогда, типа «визитка» участника боёв. Скажу больше, никто из «судейских», на том процессе — боевых наград не имел... Но, пальцы они, наверняка, гнули вовсю... Как во всём мире

принято. «Встать, Суд идёт!» И так далее...

— У Гитлера с Кронфельдом, ждущих в одной комнате решения суда, произошло взаимное несовпадение внутреннего ощущения «справедливости»? — гражданин начальник снова сжал кулаки, — Так я тоже «судейских» — на дух терпеть не могу. Побывал и «истцом», и «ответчиком», и «свидетелем»...

— Тогда вам легче! — очередная улыбочка Ленки адресована лично Соколову, — Помните возмущение Кронфельда поведением будущего фюрера? Уточню, термин «дегенеративный» в конце XIX и в начале XX века — общеупотребительный! Наукообразный синоним «не такой как все», «не такой как я». Логическая цепочка — если другой человек не похож на меня — он наверняка хуже меня! Для обывателя из элитных слоёв общества — аксиома. Естественно, до глубины души возмущённый издевательством над собой Гитлер показался судебному эксперту убогим дикарём. Там где «положено», — она повысила тон, — сидеть смиренно и робко терпеть произвол «авторитетов», он «некультурно» пытался лично бороться с вопиющей несправедливостью. Какое безобразие! Состязательное правосудие — не выясняет «истину», не устанавливает «справедливость», не выявляет и карает «зло», а улаживает претензии сторон «согласно действующего законодательства». Кто установленным порядком вещей недоволен — сам преступник!

— Вот-вот, мне точно так же объясняли... В суде «высшие существа» (олицетворяющие государство) брезгливо распоряжаются судьбами плебеев, — каудильо изобразил пальцами правой руки, как давит и выбрасывает что-то невыразимо гадкое, — Сами они называют это дело беспристрастностью.

— Как говорят в Одессе — «сходите на Привоз, купите там петуха и морочьте голову ему, а не мне!» — прокомментировал обмен мнениями завхоз, — Что они думают о людях на самом деле и что означает надпись «измена Родине» — ваш «мальчик-мажор» изрядного возраста прекрасно описал в своей книжонке. Я тоже её посматривал.

— Причём тут пожилой «мальчик-мажор»? — фамилию Кронфельда Соколов не произносит...

— Можете его смело заменить на «потомственного полковника»... — в тон откликнулся говорящий ящик, — или другим эпитетом, обозначающим кадра, с детства считающего себя центром Вселенной.

— Попробуйте представить образ мышления «высокорангового социала». Есть Untermensch и Übermensch, — подключилась Ленка, — Буквальный перевод с немецкого, «подчеловек» и «надчеловек». Есть

животные, и есть богоизбранные, которыми руководят «богоравные». Стройная, понятная, удобная для применения система. Прямо, как у мадам Роулинг в «Гарри Поттере»... Рождённый маглом — летать не может! Просто не имеет права...

— Для отрицающего любое деление на ранги «окситоцинщика» — места в такой структуре не предусмотрено. Его или попытаются загнать на самое дно, в «омеги», или — будут шарахаться, как от смертельно опасной «нелюди», — филологиня снова подняла руку, как примерная девочка-отличница.

— Ещё вариант — «обожествят заживо», поскольку психологически — это проще всего...

— А ещё лучше — «посмертно»... — завершил мысль каудильо.

На самом деле — вариантов существенно больше, но говорить об этом пока рано. Надо закреплять успех с таким трудом достигнутого взаимопонимания.

— Вы дедушку Ленина не замайте! — рывкнул говорящий ящик, — Он «хотел как лучше» и пал жертвой собственных идеалов. Мечтал бороться за справедливость, получил диплом адвоката... Но, выиграв первые несколько дел — понял бесперспективность защиты правды «законными методами». Не для того в государстве законы пишут... Отчего — пробкой вылетел из «судебной системы»... и подался в профессиональные революционеры. Не он первый, не он последний...

— Неужели, среди почти ста миллионов немцев, не нашлось фюрера поприличнее?

— В каком смысле? — насторожилась Ленка.

— Ну, все эти его закидоны про «низшие расы», подлежащие истреблению... Зачем оно?

— Видите ли... — тема затронута правильно, как бы её покороче... — Наверняка были в Германии начала 30-х годов прошаренные ребята много талантливее Гитлера. Но, наверх вытолкнули (предварительно натаскав, как оратора) — именно его. Поскольку наверняка выяснили, как данным фюрером манипулировать и чего от него ждать.

— Сами же обозвали его «универсальным гением». Они вроде инстинктивно брехню чувствуют?

— Так ведь он ведь, сцуко, — оскалилась филологиня, — был не просто гением, а ещё и романтиком-идеалистом. «Своим» — верил на слово! Тому же Розенбергу... А вот Шпеер, к примеру, грубой словесной манипуляции — не поддавался вообще... А доктор Геббельс — сам был тот ещё манипулятор, мог «под настроение» уболтать даже телеграфный

столб... Кроме того, как и у всех людей, у будущего фюрера имелись детство и юность, когда любая информация воспринимается некритично. Детские сказки, книжки-картинки, школьные учебники... Что на душу легло... Пропаганда рулит!

— Особенно государственная...

— В каждом кусочке «правды», полученном из рук воспитателей, содержатся «закладки». Например, истоки «величия Германии», сами немцы, уже много столетий, выводят из практики жёсткого истребления и принудительного «онемечивания» западных славян в Средние века. За разговор на родном языке — пруссов в те времена просто вешали... Нацисты — ничего своего не придумали! Они наоборот — попытались «вернуться к истокам». Идея «тысячелетнего Рейха» выросла на обильно удобренной почве.

— Так дикость же архаичная!

— С современными армянами хоть раз общались? Самые оголтелые шовинисты из «наших». Хотя воспитаны ещё при СССР! А почему? Практически немислимо вырасти вменяемым интернационалистом в «мононациональном» окружении. Будь ты хоть семи пядей во лбу... А Германия в 30-х годах, как и Армянская ССР в 70-80-х, на 98–99% населена «титупьной» этнической группой. Немцы хоть фольксдойче за «своих» считали... Пускай и с оговорками. Для сравнения, советские армяне — сразу размежевались с теми, кто вырос за пределами Армении. И беженцев из соседнего Азербайджана — к себе не пустили. Говорите между собой по русски, а армянского языка — почти не знаете? Вот и езжайте в Россию!

— Общался! — отрывисто, до грубости, буркнул каудильо, — Ясенько... Проехали!

— Галочка, — вкрадчиво обратился селектор, — Вы про нормальных людей расскажите. Или, от перекуорма «сбалансированным по белку и витаминам» рационом — исключительно гении бесятса?

— Все бесятса, — удачный поворот, — Например, в конце 1944 и первой половине 1945 года, Красную Армию — накрыла эпидемия дуэлей. Бойцы и офицеры, особенно часто — «на передовой», не сговариваясь, в массе — начали смертельно резко отзываться на попытки их безнаказанно унизить, завиноватить, оскорбить. Побочный эффект, после нескольких месяцев обильного питания мясом и трофейными копчёностями. У меня в компе — подборка недавно рассекреченных отчётов армейских политотделов тех лет... Надо? Абсолютно здоровая реакция взрослых, привычных к убийствам мужиков, кстати... До битья офицеров рядовыми, как в 1917 году — не дошло, но «общий настрой» — к тому приближался.

Есть интересные исследования настроений в советской действующей армии 1945 года.

— Всё повторяется... Вы говорите, немцы при Гитлере питались лучше. У них тоже это наблюдалось? И как они выкручивались?

— Когда в Третьем Рейхе только создавали «вермахт» и в разы улучшили нормы питания рядовых, приравняв их к «офицерским» — встала аналогичная проблема. Особенно острой она оказалась в частях СС, так как они комплектовались «идейными» добровольцами... Пришлось возрождать Дуэльный Кодекс. Помните, в «Семнадцати мгновениях весны», обвинённый в измене Штирлиц — просит выдать ему пистолет с одним патроном, как последний вариант защиты чести? Это — по статье упомянутого Кодекса.

Ленка гордо подбоченилась, попутно метнув в Соколова красноречивый взгляд — «Я же говорила!» Занятно... Похоже, тема среди руководства экспедиции популярная. Одна я на отшибе живу.

— Короче, «няш» — смена мировоззрения под влиянием рациона питания. Он вбивается пропагандой, «закрепляется» острыми впечатлениями и устойчиво сохраняется всю оставшуюся жизнь? — каудильо, кажется, примеряет полученную информацию к себе, ню-ню... — А если рацион опять ухудшится, «вбитое мировоззрение» сохраняется?

— Так точно! Но, если убеждений не было, то и сохраняться нечему. Например Гитлер, как вступил в армию Германии патриотом-добровольцем, так им и остался в нечеловеческих фронтовых условиях... А мобилизованным насильно — высокие идеалы безразличны. На чём основан «феномен штурмовиков».

— Гм, а отечественные массовые примеры такого рода привести можете? — да легко...

— Термин «сучьи войны» — вам знаком? — говорящий ящик только крякнул...

— Послушаю вашу версию...

— За время Великой Отечественной войны на фронт были добровольно призваны из мест заключения и там довольно успешно (а часто просто героически, как «малолетка» Александр Матросов), воевали многие сотни тысяч (по другим сведениям — более миллиона) советских «зеков». Воленс-ноленс, атмосфера боевого братства, возрождённая в действующей армии под конец войны, подействовала на них если не облагораживающе, то воодушевляюще. Поэтому, когда в 1946 году (всвязи с сокращением армии и общей политикой «завинчивания гаек») лагеря стали заполняться недавними фронтовиками с уголовным прошлым,

большинство из которых сохранили «боевой няш» — у «старожилов» ГУЛАГа начались проблемы...

— Это мягко сказано! — влезла в разговор Ленка, — Там почти десять лет резались не на жизнь, а на смерть... И просматриваются холерно неудобные аналогии с «веймарской» Германией...

— Галина? — придётся разворачивать тему. В принципе-то, филологиня права...

— ГУЛАГ, почти с момента основания, существовал в СССР на правах «государства в государстве». С лёгкой руки команды из Института мозга Бехтерева, разработавшей практический план перевоспитания послереволюционной России в «духе патриархальной уважительности» к власти, перебои с продуктами конца 20-х и откровенная голодовка начала 30-х годов (административно организованные и управляемые сверху) — позволили сравнительно мирно дискредитировать в глазах общественности идею строительства коммунизма («ленинский план») и заменить её более близкой руководству ВКП(б), теперь состоящему из «крепких государственников», идеей построения «госкапитализма с человеческим лицом». Фактически, произошёл возврат к «меньшевистской программе», при Ленине — «на словах» отвергнутой. Сначала — строим «правильный» капитализм (с собою любимыми во главе), а когда-нибудь потом... Для красоты и по определению Ленина — государственный капитализм назвали социализмом. Время поджимало!

— Зачем так грубо?

— Причина «переобувания в прыжке» — лежит на поверхности... Появился конкурент на звание «первой страны социализма» — Германия... и «идейный оппонент» — NSDAP во главе с Гитлером...

— В результате, Союз с Рейхом — начали «зеркалить» друг друга, обвиняя «соперника» во всех грехах. Натужно расхваливать преимущества «своего» варианта социализма.

— Например? — Соколов заинтересовался, хотя Ленка опять бежит впереди паровоза...

— В сталинском СССР аграрной базой — стали колхозы, а Гитлер — гарантировал права фермерам. В нацистской Германии — ввели кастовое общество, а в СССР — уравнили права всех граждан.

— На словах... — филологиня положительно нарывается, — В системе лагерей, рубеж 30-х годов — стал периодом формирования среди заключённых жесточайшей «кастовой системы»... Появилась новая «масть», так называемые «воры в законе». Явление, за пределами Советской России неизвестное. Собственно, именно ГУЛАГовский опыт

кастовой сегрегации зеков, позволяющий быстро и дёшево ломать личность осуждённого силами самих заключённых — маршал Гречко распространил к концу 60-х годов, в форме «дедовщины», на «призывную» армию. Именно так, с точки зрения «патриархальной деревенщины», выбившейся в начальники, выглядит «правильная» организация «вертикали власти».

— Примерно 15 лет, с «каналов» и до конца войны, внутренний порядок в ГУЛАГе стоял на свирепом угнетении «блатными» и «паханами» обыкновенных «бытовиков». При этом «воры» (как оно и подобает «патриархам») принципиально не работали и фрондировали в отношении администрации лагерей.

— Но официально — продолжали числиться «социально близкими», хотя «раскулаченные» — уже считались «политическими», а следовательно — значительно более «социально опасными». В ряде случаев, «симбиоз» между администрацией ГУЛАГа и «ворами» — доходил до раздачи последним оружия и возложения на них функций охранников, — подлила масла в огонь Ленка, — Короче, всё как у людей... Англичан, японцев, нацистов... Оптимальные внутренняя организация и экономика концентрационного лагеря, уже третий век (!) везде на Земле одинаковые. А скорее всего — они были такие всегда... С древнейших «добиблейских» времён.

— Тогда в чём проблема?

— Пока подневольное население ГУЛАГа было изолировано от мира и «варилось в своём соку» — проблем не было. Мясорубка молола людей исправно. Однако, с конца 1945 года, туда сотнями тысяч начало вливаться пополнение из бывалых, обстрелянных, реально воевавших фронтовиков (раньше их отправляли в штрафные батальоны, а война — вдруг закончилась). Вдруг стало материальной силой единодушное мнение — «Ух ты, да у нас — ещё хуже, чем у фашистов!» С предсказуемым боевым кличем — мочи «блатных»! Тем более, что «паханы» к новоприбывшим ветеранам отнеслись крайне прохладно, по своему «воровскому закону» — объявив их «ссучёными» или «суками»...

— Результатом идейного конфликта старых «воров в законе», упорно отрицающих любое сотрудничество с государством и недавних фронтовиков, по праву гордящихся своим участием в войне и принёсшими с собой дух «фронтового братства» — стали «сучьи войны»... Для администрации ГУЛАГа (и руководства СССР в целом) — они стали грозным политическим сюрпризом и сигналом «перемены дат»...

В наступившей тишине каудильо шумно вздохнул...

— Чего же они тогда не восстали, Галина? Освободились бы сразу... и все дела...

— «Военно-полевой няш»! На фронте у ветеранов сформировался мозговой блок — «СССР — наше родное государство, мы за него насмерть воевали». Абсолютно по такой же причине — почти не принимали участия в германской революции 1918 года немецкие ветераны Первой Мировой войны. По той же причине Гитлер с окружением — смертельно ненавидели всех «красных» и особенно «большевиков», видя в них врагов и разрушителей своего любимого Фатерлянда. О чём мечтали «штурмовики»? Они ведь хотели не полного «освобождения от гнёта государства», а скромных — «справедливости, законности и порядка»... Причём, непременно из рук государства. Немцы, что с них возьмёшь...

— По моему — дикость! — Соколов прав, но, судя по голосу, в своей правоте сомневается...

— Зато, оно работает! — Ленка в очередной раз оскалилась голливудской улыбкой, — У государства — много методов принуждения к покорности буйного «электората». Каждый наш ИТЛ с начала коллективизации (публичного отказа ВКП(б) от курса на построение коммунизма) и до окончания войны (победу в которой сделали символом правоты ВКП(б), подменив обещанный Лениным коммунизм) — работал филиальчиком «кукольного театра имени Карабаса-Барабаса». Одни куклы мучили и угнетали других, сам директор заведения — изображал неведение или специально провоцировал антагонизмы... У «мирняка», и особенно в Блокаду (даже когда Ленинград умело превратили в одну огромную «зону смерти») — иллюзия держалась стойко. Ни зрители, ни участники «представления» лишних вопросов не задавали. Мысль, что партийное руководство, советская власть, армия, НКВД, еврейская диаспора, уголовники и спекулянты продуктами — действуют заодно (!), нагло ломая комедию «по предварительному сговору» — большинству вымирающего населения тогда казалась абсурдной и кощунственной... Она и сейчас выглядит шокирующе.

— Что такое ИТЛ? — каудильо, как говорится, «мотает на ус» — цепляется к словам...

— «Исправительно-трудовой лагерь»... — поняв недоумение, филологиня поспешила с пояснением, — До начала массовой коллективизации — места «трудового перевоспитания» в СССР честно назывались «концентрационными лагерями». Однако, с июня 1929 года (сам вопрос разбирали на Политбюро ЦК ВКП(б)) — ввели более благозвучный термин... Для лиц, осуждённых на сроки менее трёх лет —

«исправительно-трудовые колонии» с облегчённым «режимом» и относительно свободным проживанием.

— Видел... Везде — этакий казарменный порядочек... Побеленные бордюры, посыпанные битым кирпичом дорожки, все однообразно одеты и очень осторожны с незнакомыми людьми. Как куклы, — Соколов поморщился, — Гадостное впечатление от пребывания. Все люди — словно ненастоящие...

— Угу, бывалых фронтовиков в этот «кукольный мир» пускать было нельзя. Они всякое успели повидать. Даже ленинградские добровольцы-ополченцы, вернувшись в город поздней осенью 1941 года — могли «испортить дельце». Вы думаете, случайно у наших практически не было отпусков с фронта? Что тут говорить о послевоенных ветеранах... — похоже, каудильо проникся, по лицу видно.

— Ви так смело проводите аналогии между блокадным Ленинградом и системой ГУЛАГа...

— Это не я... — филологиня перестала скалиться, — Сами энкаведешники так считали! Советский Ленинград конца 30-х и начала 40-х — место, куда направляли лучших из лучших, получивших повышение по службе. Специалистов с практическим опытом «профилактики и усмирения» лагерных бунтов — накануне войны в городе хватало. Методические «пособия» — имелись. Разница — только в масштабах «предприятия» и его продолжительности... А так — да, полная аналогия.

— Ви имеете сказать про опыт «весенних расстрелов»? — заволновался говорящий ящик.

— А что такое «весенний расстрел»? — подался вперёд Соколов, — Слышал термин, но и только... — эх-х-х, опять всё на меня... Как бы это, поделикатнее?

— Понимаете, — мне крайне неудобно объяснять очередные азы, но приходится, — Давно принято, по умолчанию, считать случай блокады Ленинграда уникальным. Единственным и неповторимым. На самом же деле, для НКВД, ситуация длительной транспортной блокады — практически «штатная». Вам знакомо понятие «северный завоз»?

— Естественно!

— Транспортное сообщение с отдалёнными районами Крайнего Севера — затруднительно всегда. А в 30-40-х годах XX века — оно было просто отвратительным! Полугодовая и более (!) полная изоляция от мира. В связи с чем, и регулярно, вставал вопрос — чем кормить «зеков», когда продукты на лагерном складе уже закончились, а до открытия навигации — ждать ещё несколько месяцев? Один из самых популярных вариантов —

«весенний расстрел» нетрудоспособных и прочих излишков «подневольного населения»... Потому, как подавить голодный бунт — гораздо труднее, а морить заключённых голодом — нельзя. Кто будет норму выполнять? За трупы же — ничего не будет. Просто «деловая мера»... Правда, с сокращением пайков — в ГУЛАГе 30-х годов тоже активно экспериментировали. Отчасти — в «научных» интересах, отчасти — по заказам военных. Такое было время... Обратите внимание, «самообеспечением» северных «зон» своим продовольствием (хотя бы — элементарными теплицами с салатом, для купирования у «зеков» цинги) — в ГУЛАГе никто не занимался. Принципиально. Вопреки прямой экономической выгоде.

— А потом? Ведь выросли после войны наши знаменитые «города на вечной мерзлоте»...

— Которые, как снабжали «с колёс» или «с причала» — так и снабжают по сей день. Ни одного по-настоящему «автономного» поселения, а тем более государства, за весь XX век — создано не было. Ни у нас, ни у них (я имею в виду страны НАТО), ни в странах Третьего мира. Низ-зя!

— Азохен вей! А шо ви таки тогда скажете за ЮАР? — ещё один эрудит на мою голову...

— Скажу! Все попытки «промышленно-продовольственной автаркии» после войны — душили жесточайшими методами... Достаточно вспомнить показательно печальную судьбу Южной Родезии (ныне Зимбабве) и да — Южно-Африканской Республики. Где по примеру Третьего Рейха попытались (как немцы) поиграть в «полную автономию» и развивать «запрещённые технологии». Например, вместо покупки нефти — начали бодяжить из собственного угля синтетический бензин. Доигрались... Мировой тренд, однако! И не суйте в «напримеры» Северную Корею. Это — специально выращенное горемычное чучелко, для пугания человечества, «как плохо жить в автаркии под международными санкциями». Поскольку в ЮАР, до 1994 года — как раз под санкциями жили очень хорошо... лучше чем в Америке... и на все санкции плевали.

— Позвольте-позвольте! — возмутился селектор, — Ведь колония несовершеннолетних преступников Макаренко — образец полного самообеспечения продовольствием. И она — в системе НКВД...

— О-о-ох... Советский Союз, каждые десять лет (!), был до неузнаваемости разным. А его «органы» — мутировали ещё быстрее... Поэтому, НКВД «до коллективизации» и после неё, «до 1937 года» и времён Второй Мировой войны — четыре принципиально разных

организации. Коммуну Макаренко — крышевали «революционные романтики», а бунт в блокадном Ленинграде — давили «крепкие государственники»... Предварительно перестреляв и сгноив в лагерях упомянутых «романтиков»...

Ленка с Соколовым в панике переглянулись. Наверняка подумали об одном и том же...

— Правильно догадались. «Обеспечением режима» в блокадном городе — занималось как раз НКВД. Ждать от этого ведомства излишней гуманности — странно. Идеальный социализм — он именно такой. Стройная «пирамида власти». Абсолютный «контроль сверху» за производством и распределением любых ресурсов... И комплект «хохмочек для народа», для перенаправления недовольства на безопасную для властей цель. Служба в «охранке» — быстро приучает в любых сомнительных ситуациях действовать по шаблону.

— Профессиональная деформация?

— Плюс — привычное восприятие окружающего мира «с высоты пулемётной вышки», — эхом отозвалась филологиня, — Но и этого мало... В концлагерях массе заключённых — противостоят «капо».

— Нужна кучка «злодеев», попустительством властей гадящая большинству и преступно наживающаяся на его бедах, — догадливо прогудел селектор, — А я ведь подозревал, что мне уготована роль «еврея отпущения»... почти с самого начала вашей «продуктовой эпопеи»! Сердцем чувствовал!

— Объясните про «идеальный социализм»... — иногда каудильо похож не на медведя, а на хорошо выдрессированного огромного бульдога. Если во что-то вцепится — хана...

— Организаторов «внутренней жизни» блокированного Ленинграда консультировали люди с классическим образованием, искренне считавшие «военный коммунизм» и подобные ему находки ранних большевиков — «левацким экстремизмом», — поморщилась Ленка, — Зато, как вводить «социализм» — ещё античные греки подробно описали. И почему он хорош только в осаждённой крепости — тоже описали...

— В смысле?

— Леночка правильно развивает мысль, — ого, Лев Абрамович решил нас похвалить! — У учёных нет других способов понимать людей, кроме анализа их поступков из доступной им информации...

— Так вот, — окончательно обнаглела Ленка, — Согласно классикам, социализм — есть лишь «уравнительная справедливость»... А согласно Аристотелю, «уравнительная справедливость — лишь атрибут «частного

права» (неподконтрольного государству) и характеризует отношения равноправных людей по поводу семейных дел и предметов: «равным — за равное». Она ранжирует не самих людей, а их действия. Декларирует принудительное (!) равенство труда и его оплаты, себестоимости вещи (услуги) и её цены, величины нанесённого вреда и возмещения. Благ при этом довольно и каждому хватает... А само такое общество — считается «догосударственным»... Или, по факту — «антигосударственным»...

— По современной терминологии, — ибо нечего запутывать вопрос античными бреднями, — «безгосударственную общественную формацию», с лёгкой руки Ленина — называют уже не «социализмом», а «коммунизмом». Его принцип — «От каждого — по способностям, каждому — по потребностям». Причём, различают «первобытно-общинный», «семейный», «потребительский» и «военный» коммунизмы. Всё же — почти сто лет прошло...

— Продолжайте...

— «Распределительная справедливость» — атрибут «публичного права» (государства) и логически выводится от исходной «уравнительной», требуя законной соразмерности в отношениях людей. Согласования по кем-то введённому закону критериев «равное — равным», «неравное — неравным», ну и разумеется, «каждому своё», — тут Ленка хищно ощерилась, — В крайнем варианте, как писали честные нацисты на воротах Бухенвальда — «Jedem das Seine»... Априори — это спорно. Поскольку в осаждённой крепости, казарме и концентрационном лагере «торги не уместны», то и отношения «распределительной справедливости» требуют участия, по меньшей мере, трёх человек — производителя благ, потребителя и распределителя. Один из участников взаимобмена (конкретно — «распределяющий по справедливости») сразу же становится для всех остальных «начальником» и «властью». Короче, здравствуй, государство! Всё уже придумано до нас...

— Непонятно, зачем в описанной вами «схеме» непременно нужны какие-то «злодеи»?

— Очевидно же! — филологиня привстала, — Когда «распределительная справедливость», в исполнении конкретных лиц, нарушает всем очевидные права (например, «право на жизнь» в условиях дефицита важнейших ресурсов по заниженным нормам), власть от подобной «чести» стремится отвергнуться, заранее подставив «стрелочника»...

— Я таки предполагал, что в древнеегипетской должности «Великого хлебореза» — есть подвох! — плеснул сарказмом говорящий ящик, — Чуть в снабжении что-то не так — «Фараона на мыло!»

— Или «Хрущёва на мясо!» Поскольку при идеальном социализме власть отвечает за всё.

— Хотите сказать, что Жданова, осенью 1941 года, банально поставили перед фактом?

— Гм... Интересно, с чего вы взяли, что «основной движухой» в блокадном Ленинграде и особенно местным НКВД — командовал Жданов? Андрей Александрович — публичное лицо, трибун, «отец народа», партийный вождь... Трудные решения за него принимали и черновую работу выполняли гораздо более компетентные и незаметные люди.

Между нами, данная тема замалчивается десятки лет. Типа никто и нигде — знать не желает о «военной» субординации властей во втором по величине мегаполисе Союза... Что в блокадном городе безраздельно рулил Жданов — написано в бесчисленных статьях, учебниках и монографиях... А что на самом деле городским НКВД (читай — всей городской жизнью!), «через головы» местных властей, непосредственно из Москвы, командовал «лучший менеджер XX века» — у населения полная амнезия. Что характерно и в СССР (при Хруще-Брежнев), и при Ельцине. Что до Перестройки, что после. Интересно устроены наши мозги.

— Так — вроде бы полагалось в условиях «осадного положения»... — эту часть законов Соколов, как работник МЧС, обязан знать назубок, — Если введено «военное положение» — власть получает армия с «силовиками»... Что-то опять не так?

— Угу... По документам, несмотря на то, что Ленинград уже задышался в Блокаде (!) — никакого «режима осадного положения», там «официальными актами» не вводили! В отличие от Москвы — город находился просто «на военном положении»... Жданов, всю войну (!), пытался это самое «осадное положение» выплакать, но постоянно получал от Сталина отлуп. Ведь «официально» — наши и Блокады-то не признавали! Поэтому, абсолютно все силовые структуры и войска НКВД в Ленинграде, от пожарных с милиционерами, до дорожных строителей, картографов и тюремных надзирателей — подчинялись напрямую Москве, а если конкретно — некоему Лаврентию Павловичу Берия... Который, как теперь считается, к ужасам Блокады — совершенно непричастен. Хотя, организовав «режим» — силовики выполняли его приказы.

— Подстраховывались? Жданову — не доверяли? Или — он фактически плыл по течению?

— Сейчас вам никто точно не скажет... Тем более — архивы засекречены до 2045 года.

— А как вы считаете, что там творилось на самом деле? — Впрочем,

скажу...

— Подавление мятежа в блокадном Ленинграде-41 на «зачаточной стадии» — явно такой же «авторский проект», как и «депортации народов-предателей» в середине 40-х годов, и «ядерная программа» конца 40-х... Там и там — Берия непосредственно руководил планированием операций, а если позволяла обстановка — то и присутствовал лично. Оцените характерный для него «инженерный стиль»... Эффективно, дёшево — и полностью беспощадно по отношению к участникам-исполнителям. Судьба «массовки» — никого особенно не волновала. Заданный результат — достигался полностью и в срок... любой ценой... Вообще любой...

— Какого чёрта это всё понадобилось?

— Есть старый метод сломать волю подследственного — «злой» и «добрый» следователи. В блокадном филиальчике «театра имени Карабаса-Барабаса» товарищу Жданову — поручили роль «добротного начальника», а роли «злых негодяев» — достались «еврейской массовке», переодетым бандитами агентам НКВД и разумеется (в массовом сознании) немцам. Фронтвики и добровольцы из «народного ополчения», с обострившимся на передовой чутьём на людей — в этот сценарий никак не вписывались... Отчего их, весь спектакль, «продержали за дверь»... «Внутреннюю оппозицию» — задавили. «Мировое общественное мнение» — дезинформировали. Таким образом, никаких шансов «уйти в свободное плавание» — Ленинграду образца осени 1941 года не оставили. Государство всегда относится к населению, как к стаду скота.

— И чем фронтвики лучше?

— Они не лучше. Они опаснее... Так называемое «фронтное братство» — единственный вариант общественной самоорганизации, оставшийся в XX веке неподконтрольным государству. Принципы и идеалы «военного коммунизма», реализованные в немецком вермахте и советской армии заключительного периода войны — в государственные принципы «социальной справедливости» не вписывались. Гитлер это учитывал и предусматривал сразу. Получилось довольно органично. В бывшей РККА «военный коммунизм» зародился явочным порядком, по мере перехода её передовых частей на «трофейное самообеспечение»...

— «Пиратская психология»? — ого, а в МЧС заботятся о культурном уровне работников!

— Она самая... Если военное подразделение достаточно долго «кормится с земли» — у него пропадает мотивация выполнять приказы командования. Единственное исключение — «революционная армия», воюющая не «из-под палки», а добровольно, «за идею»... Искусство

военачальников Нового Времени (начиная с Наполеона) заключено в поддержании тонкого баланса «идейности» с принуждением.

— «Я освобождаю вас от химеры именуемой совестью!» — отозвался говорящий ящик...

— «Пора сломать гордость надменного немецкого народа!» — парировала филологиня...

— Галина, о чём они? — так, я рано радовалась, самых азов — каудилью не досталось.

— Главный соблазн «фронтового братства» в действующей армии — полная свобода. Ни далёкое государство, ни высокое начальство, победно наступающему простому солдату — не указ... А рядом «свои»... и они — «свои». Их — стесняться нечего... Воленс-неволенс, официальному командованию армии приходится «делать хорошую мину при плохой игре». Изображать, что царящие на передовой Гайд-Парк (свобода слова) и «фронтная вольница» появились не просто так, а были «санкционированы свыше». В хорошее, включая «право жить по справедливости» — хочется верить... Две-три недели свободы, при обильном и полноценном питании, производят революцию в сознании. Были «серая скотинка», а стали — Победители. Про «окопную правду» и «военные университеты» не только ветераны Гражданской помнят. Все помнят... Рядовые — с тихой грустью о несбывшихся надеждах. Начальники — со злобной ревностью. Правда, наши агитаторы-пропагандисты — такие подробности в «правильные» фильмы и книги старались не допускать...

— Это точно! — по-кошачьи потянулась Ленка, — Избежали цензуры только неуловимый устный фольклор и «народные» песни. Да и то, безобидную «Прасковью» («Враги сожгли родную хату») — после войны считали антисоветской пропагандой. Не смей грустить! «Пацакам приказано радоваться!»

— Ну, и как выглядит в нашем фольклоре «солдатская воля»? — зря иронизируете...

«Я во дворцах и замках, и в каждом магистрате,
Был сутки после штурма — царём и королём...»

— А пример отечественного «военно-полевого няша»? — Ленка возвела глаза к потолку...

— Можете сравнить... На примере одного и того же молодого человека. В 19 лет — он написал по сей день знаменитые стихи, сразу же,

ещё до войны, ставшие не менее популярной песней:

«Надоело говорить и спорить,
И любить усталые глаза...
В флибустьерском дальнем синем море
Бригантина подымает паруса...»

— Это — 1937 год, между прочим... На фоне трескучей официальной пропаганды тех лет подобная «безыдейная романтика» — воспринималась, как фронда на грани криминала... Сажать — вроде бы ещё не за что, но на комсомольских собраниях за пение «Бригантины» — «прорабатывали с песочком».

— Бегство от действительности... — подтвердил селектор, — «Шаг вправо-влево, от руководящей и направляющей «линии» — считается побегом, прыжок на месте — провокация!» Время — ой!

— Летом 1941 года, «белобилетник» Павел Коган — добровольцем пошёл в армию... На ускоренных курсах лейтенантов, вдоволь наголодавшись и попутно нахватавшись «военного няша» — он вскоре написал не менее знаменитые строки:

«Но мы ещё дойдём до Ганга,
Но мы ещё умрём в боях,
Чтоб от Японии до Англии
Сияла Родина моя...»

— Обратите внимание! Стих сочинялся первой военной осенью. Киев — взят... Ленинград — окружён... Немцы готовятся брать Москву. В самой столице — паника. И зацените накал геополитического безумия, одновременно нагнетаемый в тыловых частях РККА...

— С каких пор «идейная накрутка» накануне и во время войны стала плохой? — мрачно осведомился каудильо.

— С самого момента возникновения «информационного общества»... — в тон отозвалась филологиня, — Когда у солдат «на передовой», просто от встречи с объективной реальностью, трещат и ломаются «мозговые блоки» — это катастрофа! Люди тупо перестают подчиняться приказам... Пример — знаменитые «братания» в ходе Первой Мировой. Ещё более обидные примеры — паника и массовое бегство огромных армий на

начальном этапе Второй Мировой. Чем сильнее «довоенная накрутка» — тем ужаснее для жертв «крутильщиков» конечный результат... Суворов не зря учил — «Удивил — победил!»

— Получается, выхода нет? Сказать «быдлу» правду — нельзя по идейным соображениям. Накручивать его пропагандной чушью — опасно для государства. Позволять подчинённым самим доходить до всего «своим умом», особенно на поле боя — всё равно, что добровольно отказаться от власти...

— Выход есть! — завхоз как обычно прав, — Неслучайно, с конца XX века, так популярны «бесконтактные войны». Пилот — бомбит по приборам, не видя целей. Ракетчик — просто жмёт кнопку на другом континенте, за сотни и тысячи километров от места событий. А что получилось — им потом рассказывают... на построении или по телевизору... или — не рассказывают. Простите, перебил.

— Вопрос дискуссионный... Англичане придумали универсальную формулу — «Пускай моя страна не права, она всё равно моя страна!» Им, на острове, это сошло с рук. А для континентальной войны — хороших рецептов нет, — Ленка стала серьёзной, — Дело в том, что «массовая культура» бьёт по площадям и равно поражает все слои общества. В результате «правда исчезает». Примеры вопиющие. Всю войну советские граждане, на фронте и в тылу, наивно ждали, когда немецкие «братья по классу» свергнут власть преступников-нацистов... Ну, по крайней мере — устроят государственный переворот и как-то угробят Гитлера. Не дождались... Очень трудно влезть в голову человека с другой «культурной системой». Но, и немцы тоже хороши. Три года они сидели под Ленинградом и со дня на день ждали там антисоветского восстания. Согласно уже их «представлениям» — условия для бунта образовались просто идеальные. Достаточно совсем немножечко подтолкнуть события, разбрасывая с самолётов агитационные листовки и распуская слухи. Тоже не дождались... — встретила взглядом с Соколовым, но глаз не отпустила, — Французы, в 1940 году — были абсолютно уверены, что «немцы слабы и первыми — напасть не посмеют». И? Франция — пала за месяц, практически без боя... Американцы — полвека ждут, когда же измождённые блокадой кубинцы свергнут режим Кастро. Тоже — располагают всей полнотой информации и тоже ничего не понимают. Примерам нет числа...

— Тогда чего не понимает полковник Смирнов? — вот это поворот!

— Основного правила «военно-полевого няша», — услышала я свой голос, — Обманывать голодных — легко. Обманывать голодных,

предварительно оболваненных пропагандой в безопасном тылу — тоже легко. Но, смертельно опасно врать сытым и «идейно мотивированным» убийцам на переднем крае, — это я чутьхватила лишнего, — Даже не так, опасно создавать подозрение, что ты врешь. Ленин это понимал, Гитлер — тоже... Зато в «английских методичках» — рекомендуется прямо противоположное. И наш воевода — старательно пытается «поддерживать внешние признаки чиновничества». По Аристотелю...

Глава 50. Паёк победителей

Между нами, при всей начитанности, знания Ленки о мотивах человеческого поведения — безнадёжно теоретические. Будем возвращаться к изначальным смыслам...

— К середине XX века — на Земле окончательно устарело понятие «фронтир». Ничейная земля, «зона свободы и справедливости», манящая к себе «яростных и непокорных», на середину XX века — съёжилась до полосы окопов вдоль переднего края и насквозь простреливаемой «нейтралки», за которой — уже противник. Но, она ещё была! И через эту «зону свободы от государства», только в СССР 40-х годов, прошло более 20 миллионов взрослых людей. Одной из самых главных особенностей «передовой», для солдат наступающей армии, стала возможность каждый день есть досыта. Пусть — в крошечном аду и из вымазанных свежей кровью банок с трофейными консервами, — каудильо нервно подался вперёд, — Про немцев, если вы хотите возразить, у нас ещё будет разговор. Я сейчас говорю о советских солдатах. До середины 1944 года — командование крепко держало армию за горло, комбинируя пропаганду со скудной пайкой. С переходом в наступление — привычные удила исчезли. Действующая армия (как ранее вермахт) перешла в режим почти полного «пищевого самообеспечения». По мере роста темпов движения — упомянутая «зона свободы» иногда расширялась до многих десятков километров. Этот «военно-полевой фронтир» просуществовал недолго, меньше года. Однако, личный опыт «честной жизни без государства» — поразил миллионы людей. Память о нём — стала «базовым советским эпосом». По культурному значению — вполне равноценным североамериканскому эпосу о эпохе вольницы на «Диком Западе»... или великим древнегреческим мифам «Илиаде» с «Одиссеей». Военная романтика — основательно затмила советским гражданам даже память о лихих временах Гражданской войны.

— Только хотела это сказать... — поморщилась филологиня, — Там был культурный шок! В Гражданской войне — участвовали немногие, а в Отечественной — прямо или косвенно, вся страна.

— А затем, когда они посмотрели, как в Европе люди живут, — я, кажется, кого-то повторяю...

— Посмотрели, но государство их задавило и окончательно заполнило собой «всю свободную площадь».

— Не так уж «сразу» и не везде... — Ленка возвела глаза к потолку, — «Что ищет русский человек в болотах Тынды и Нарьян-Маров? От взглядов красных комиссаров — он совершает свой побег!» Понимаете?

— Всё повторяется... Власть «свободно избранного» гражданами шерифа — огромна, по сравнению с властью шерифа «назначенного» правительством. Только избираться шерифом — почти нет желающих... К огромной власти — прилагаются огромные бытовые проблемы с риском для жизни.

— Непомерное сочетание обязанностей и ответственности?

— Не тот кайф! Власть — это возможность, сыто отрыгнув, швырнуть недоеденный кусок дрожащему от угодливого восторга холую. Власть — это возможность швырнуть аналогичный кусок толпе голодных плебеев и свысока полюбоваться, как они за него дерутся... По-другому — это власть шерифа на Диком Западе. А она невкусная...

— Сомневаюсь, что здесь подобное выгорит...

— И напрасно. Не таким рога обламывали... Просто Смирнов поспешил, начал пороть горячку.

— Не представляю...

— Власть — это не только внешние знаки чинопочитания или «морального террора». Она держится на прямом или косвенном насилии. Как минимум — угрозе насилия... Возможность установления постоянной связи с «Большой Землёй» — инструмент «угрозы». И управление «порядком питания» — тоже инструмент. Иерархия возвращается по шапочку. Сначала — раздельное кормление, потом — разная пайка и соответствующие изменения в поведении подчинённых... Потом — можно возвращать «отдание чести»... И даже — вводить элементы поведения «аутентичные эпохе пребывания», — филологиня чеканит слова как на митинге, — А у нас тут и до поясных поклонов с ломанием шапок дело дойдёт. Тут правильно о фронтовиках вспомнили. На войне они были очень смелые и наивно думали, что способны ломать мир об колено... Увы, на «гражданке», быстренько и умело — согнули в бараний рог их самих. Технология!

— Попадалась фраза, что «последние месяцы войны — это время несбывшихся надежд»...

Соколов так устал, что сейчас смотрит «сквозь меня» невидящим взглядом гипнотизёра. Но слушает внимательно. Загрузили мы начальство. Сейчас и оно нас чем-нибудь ошарашит.

— Галина, методика усмирения «ветеранской вольницы» — действительно существует? Я знаю, что массовая послевоенная

демобилизация везде создавала и создаёт дикие проблемы. От бунтов и попыток государственных переворотов, до революций. СССР — чуть ли не единственное исключение.

— Там был не «метод усмирения», а жёсткий рационализм. Но, некоторые находки — не имеют мировых аналогов. Например, в послевоенном Союзе — отсутствовала безработица. Нужда в хотя бы слегка трудоспособных людях, стояла с такой остротой, что даже всем очевидных калек (слепых, одноруких или безногих) — не «сажали на пенсию», а непременно трудоустраивали (учителями в школы, вахтерами) ... Попутно — заранее устранялся фактор наличия «недовольных, имеющих свободное время».

— Жёстко!

— На самом деле, практика отработана с Гражданской войны и себя оправдала. А вот с организациями ветеранов — у нас вышло действительно нехорошо... Во всём мире, легальные «союзы фронтовиков» — 100% лояльны к законной власти. Независимо от политического строя... Военный «няш»!

— Это как? — не поверил каудильо, — А если бывшие фашисты?

— Исторический факт! — оскалбилась Ленка, — Например, немецкий Sturmabteilung, тот самый «Союз Штурмовиков», который в начале 30-х привёл Гитлера к власти, после 1945 года — мирно распустили. Нюрнбергский трибунал (!) даже не признал его «преступной организацией»... Несмотря на то, что печально знаменитые Schutzstaffel (более известные в сокращении SS) — начинались, как его подразделение. Но наши, обжёгшись на молоке, после войны добрых четверть века дули на воду. Любые поползновения создать чисто «ветеранские» организации (даже общества инвалидов) — в СССР пресекали беспощадно! Типа, никаких реальных проблем у бывших фронтовиков при социализме нет, поэтому особая организация им не нужна... Есть профсоюзы, есть коммунистическая партия... Хватит!

— Таки да! — подтвердил говорящий ящик, — Принцип — «Больше трёх не собираться!» А не то... При позднем Сталине любая «групповщина» — страшное обвинение и почти гарантированный срок.

— Так просто? — вот и мне не верилось, когда изучала материалы в «спецхране».

— А зачем усложнять? Солдаты-победители в этом отношении оказались беззащитны. Им сказали — нельзя! Они и послушались... Им сказали — о войне не болтать! Они и помалкивали...

— Стоп! — Соколов поморщился, — А потом? Ведь был у нас

Комитет ветеранов войны. И каких-то старичков, обвешанных наградами, оттуда в школу присылали. На эти... как его? А, на «Уроки мужества»... Понятно, что слушать их шамканье — скука смертная. И вдобавок — ни одного живого слова...

— Именно — «потом» и именно — «каких-то»... — тема гнусная, но отступать поздно, — С 1948 года, привычное нам Девятое Мая — обычный рабочий день. Никаких особых льгот для ветеранов не предусматривалось, а существовавшие ранее — в том же 1948 году отменили. В первое послевоенное десятилетие, любые объединения фронтовиков — везде разгоняли. Ну, кроме совсем нелегальных «сучьих комитетов», что по лагерям. «Советский комитет ветеранов войны» высочайше позволили организовать в «оттепельном» 1956 году. Исключительно для «представительских целей» за рубежом. А внутри страны статус «ветерана войны» официально ввели только в 1978 году (!), после доброй четверти века борьбы с «инициативами на местах» и серии скандальных разгонов-реорганизаций. В момент, когда количество живых фронтовиков сократилось десятикратно, а «степень участия в боях» и «моральный уровень» их публичных представителей упали до позорного «служить — служил, но пороху не нюхал». Через 30 лет после Победы власти понадобились «чтецы по бумажке» и «декламаторы наизусть» занудных патриотических «агиток». Однако, именно «майским клоунам» (подкупленным подачками и «правом» везде лезть без очереди) — государство доверило рассказывать детям «правду о войне». Случайно дожившие до 80-х настоящие участники боёв, по возможности, этим бесстыжим «юбилейным ветеранам» — морды били.

— Почему «юбилейным»? — до того тихонько сидевшая Ленка подняла руку, прося слова.

— Потому! К нам в школу — они тоже шастали. У «героев разговорного жанра» — обычно вообще нет «боевых» наград... Совсем никаких! — скривилась филологиня, — Исключительно «юбилейные медальки», выдаваемые после войны к памятным датам. Так что, героически — они разве щеки надувают. Дедушка мне показывал, как с первого взгляда отличать этих засранцев от приличных людей...

— Вы считаете, это сделано умышленно? — наш каудильо патриот, на правду обиделся.

— Понимаете, — как бы не пересолить, — «Идейный базис» социалистического строя нам ставил академик Бехтерев, считавший, что «интересы большинства превыше всего». По-деревенски... Ты герой? Ты воевал? А наплевать! Общество про твой героизм и твою «правду о войне»

— знать и помнить не желает (ну, кроме 1–2 раз в год по праздникам). Ниже головы к земле, быдло! К концу 1945-го — фронтовики составляли 12–15% всего населения. Для сравнения, весной 1918 года Россию подняли на дыбы (и потом поставили на уши) на порядок меньшее количество вернувшихся с Империалистической войны ветеранов. Повторения — никто не желал... Поэтому, воина-победителя, привыкшего, поднимаясь в атаку, смотреть смерти в лицо, после 1945-го — срочно и тихо возвращали к «рутине мирной жизни», где ему уготована скромная роль слесаря 2-го разряда, а от личного мужества уже ничего не зависит. Следовало загнать недавних вояк в затхлый мирок строгой иерархии и принудить беспрекословно выполнять распоряжения подлых и бестолковых начальников, с которыми они сами никогда бы в разведку не пошли... Разделить, придавить бытом, заставить молчать — и полностью изолировать от вчерашних боевых товарищей. А «про войну» — пусть люди в кино смотрят. Слышали песню — «Где же вы теперь, друзья однополчане»? Это же, если вдуматься, тихий вопль отчаяния.

— Страшные вещи вы рассказываете...

— Так «наука управления» — вся такая, — оживилась Ленка, — Взять историю введения в СССР офицерских званий. Неслучайно выбрано самое удобное для административного произвола время — трудный и голодный 1943 год. «Золотые погоны» — в стране, где пару десятилетий назад закончилась Гражданская война (на которой самыми свирепыми врагами трудящихся были как раз «золотопогонники») — это символ, по значимости, пожалуй, много более зловещий, чем в послевоенное время — «нацистская» свастика с «власовским» триколором. И что? Пиллюлю проглотили молча!

— Всегда удивлялся, почему именно тогда? Казалось бы, предвоенные краскомы мечтали вернуть «золотой блеск и чины» дореволюционной кадровой армии, — захрипел селектор, — А повезло в них красоваться — презренным гражданским после «трёхмесячных курсов лейтенантов» военного времени.

— Для того и ввели! После массовой замены «кадровых» командиров на «мобилизованных гражданских» — РККА начала 1943 года слишком сильно стала походить на классическую «революционную армию»... Следовало внести у её ряды раздор... Уж кому-кому, а старым «большевикам», прорвавшимся к власти на загровке Советов Солдатских Депутатов, про взаимное отторжение «рядовых» и «офицеров» было известно отлично.

— То есть, возможность «всё вернуть взад», с точки зрения Смирнова

— неиллюзорная?

— К счастью, в нашем случае — только с его... — как самоочевидную вещь, обронила филологиня.

— Галина?

— Есть мнение, — веско припечатал говорящий ящик, — что тотальная война производит по крайней мере один годный товар — человеческое товарищество. За пределами фронта — ценимое мало.

— Товар, Лев Абрамович, — позволил себе подколку каудильо, — всегда стоит столько, сколько за него согласны заплатить. Или я напрасно получил в институте пятёрку по экономике...

— Коммунизм отменяет товарное производство! — мгновенно парировал селектор, — Так учили в институте меня... — ага, а мне — предлагается выступить арбитром.

— Простите за аналогию, но с точки зрения «военной науки», мы сейчас — «передовое подразделение», навсегда отрезанное от тылов. Вооружённая группа людей, живущая «самопрокормом» за счёт грабежа — мародёры. Простыми словами — банда. Грабить — всегда и везде экономически выгоднее.

— Когда есть кого... Сами же назвали такое состояние «военным коммунизмом»? — ох...

— Ситуаций, когда никем не контролируемым вооружённым людям оказывается выгоднее производить своё, не отнимая чужого — сравнительно немного. «Робинзоида» — это раз, наступление в условиях тотальной войны на уничтожение — это два... Вот, пожалуй и всё. Выгода, во втором случае, не так очевидна, но она есть. Самое ценное на войне — время. А любой грабёж — потеря темпа. В индустриальную эпоху — всё своё произвести легче и быстрее (!), чем впопыхах заниматься поисками, сбором и переработкой «добряка», отнятого у туземцев. В экономике — тоже встречаются парадоксы...

— Банда мы потому, что уже четыре месяца, никому, кроме самих себя, не подчиняемся?

— Потому, что примерно две недели назад — мы выбрались на полную продовольственную автономию, проскочив «точку невозврата», после которой нас уже невозможно подчинить материальными средствами. Приблизительно такой была ситуация на Диком Западе в середине XIX века, и в «коммунах» Советской России после окончания Гражданской войны. Прямая вооружённая демократия на местах, плюс полная свобода от «продовольственного диктата», на котором держится нормальное государство. Ужас и ночной кошмар любой вменяемой власти! Простым

гражданам, о подобных вещах, даже и думать не позволяют!

— Намерения людей меняются быстро, а материальные возможности — медленно, — сразу подтвердил селектор, — Даже само знание о существовании таких возможностей — изменяет ход истории.

— Чуть поменьше пафоса... Сами утверждаете, что мы живём в «информационную эпоху».

— Какой к чёрту пафос?! — здесь Соколов глубоко заблуждается, — Как вы думаете, на каком уровне «секретности» у нас запрятаны самые обыкновенные «уставы», по которым жил вермахт?

— А смысл их прятать? Этих книжек в войсках и на фронте наверняка были миллионы...

— И тем не менее, если вы захотите их почитать — будьте готовы предъявить справку и предписание минимум «по второй форме допуска»... У коллекционеров — их нет, в Интернете — их нет.

— А если пошарить в самой Германии? — заболтались, мыслим, как будто сидим у себя дома... не стану акцентировать внимание на оговорке.

— Мне говорили, что современной ФРГ и бывшей ГДР — публичные библиотеки вычищены до зеркального блеска, минимум дважды, — поддержала меня Ленка, — После войны — от «вредной памяти нацизма», после 89-го года — от «вредной памяти тоталитаризма». В любых их общедоступных архивах — громадные свежие «дыры».

— Да что там лежало такого страшного и секретного? — наконец-то взорвался каудильо.

— Работающие «технологии коммунизма», естественно...

— У немцев?

— Немцы и японцы в последнюю войну убедительно доказали, что «традиционные» армии устарели. Темп наступления в «индустриальную» эпоху — должен составлять порядка 50-100 километров в сутки. Обычные тылы (на колёсной или, не дай бог, гужевой тяге) — наверняка отстанут безнадёжно. Вывод? Армия «нового типа» (или по нашему — «революционная армия») — должна, в идеале, сама себя и кормить, и снабжать, и обеспечивать всем необходимым. Наподобие монголов XIII века, ага... Первыми в XX веке, данный факт осознали «красные» в ходе печально знаменитого «Польского похода». Хотя, на полный «самопрокорм» — успешно перешли ещё в махновском Гуляй Поле. Ну, а научный путь разрешения проблемы — первыми наметили немцы, зверски зажатые в угол «версалема». «Блицкриг», если отбросить словесный мусор — это совмещение традиционной «индустриальной» армии (как «машины уничтожения»), с не менее мобильной «промышленной базой». Чем слабее

зависимость передовых частей от любых поставок из тыла — тем «постиндустриальная» техника ведения войны эффективнее и неотразимее... «Монгольский идеал», когда войско, без всякого «тылового снабжения», победно передвигалось по вражеской земле годами (!) — пока остаётся недостижимым... Величие Третьего Рейха заключено в том, что нацисты — вопрос поставили и принялись его всерьёз (с традиционным тевтонским упорством) решать. Часто — до удивления успешно... На наше счастье — они просто не успели...

— А причём тут японцы?

— Японский опыт «блицкрига» — считается менее показательным. Во влажных тропиках — их неприхотливые солдаты месяцами (!) спокойно жили «на подножном корме»... получая из метрополии только боеприпасы и абсолютно необходимые «расходники». Хотя европеец, в тех же условиях — сгнивал заживо за неделю. Значительно меньше любят вспоминать, что Квантунская армия в Манчжурии, всего за несколько лет, с нуля (!), создала собственную промышленную базу и к 1945 году вполне обеспечивала себя всем необходимым... Включая основные виды вооружений! Вплоть до боевых отравляющих веществ...

— Мне кажется, коммунизмом — там и не пахло. Те и другие чистой воды империалисты.

— Бытие определяет сознание! — не люблю пыльные лозунги, а как иначе достучаться? — Если оценить перспективы с современных позиций, то передовые части «вермахта», в силу объективных причин (их смертельная нужда подгоняла!) — всю войну явно дрейфовали в сторону «анклава военного коммунизма». Этот поразительный факт — наши источники всячески замалчивают, хотя советские войска, в 1944-45 годах — пришли к тому же, причём — значительно быстрее и в более острой форме.

— Неплохо...

— А войны «на уничтожение», а особенно, войны «на истощение» — до предела ускоряют научно-технический прогресс. Сытым — оно не надо. Неслучайно, что супер-армия США, в этом смысле — до сих пор «традиционная». Американцы — всё необходимое стремятся тащить к линии фронта готовым, хоть за тридевять земель... В таком подходе, конечно — есть свои важные преимущества, но дорого, дорого! И долго... И никаких «блицкригов», естественно. По-другому — «держать на поводке» наёмников-профи невозможно...

— Короче, — захрипел селектор, — Аз грешные — представляем собою «крайний случай», когда армия (с ослами и учёными, если кто помнит эту цитату) совершенно «оторвалась от тылов», но волшебным

образом не передохла и продолжает решать все встающие перед нею задачи... Правда, совсем недавно — армия осмелела и захотела ставить себе задачи сама. В меру собственной испорченности... Однако, «ослы» и «учёные» — с подобной дискриминацией не согласились.

— Местоимение «аз» использовано неверно, — на автомате встрепенулась филологиня, — в современном русском его ближайший синоним — слово «я». Множественная форма нашего «мы», на языке автохтонов — звучит как «ны»... Разговорник осваиваете?

— Так, пролистал на досуге...

Соколов, вылил в стакан остатки моего зелья и осушил его одним глотком. Надеюсь, он хоть что-нибудь запомнит...

— Нам в контору, по ошибке, однажды прислали пухлый сборник материалов по «Теории катастроф». Я его промахнул. Там не только чистая математика, там и экология, и всякие примеры... Помню красивую диаграмму, иллюстрирующую «катастрофу снабжения» (перелом графика себестоимости) по мере удлинения «плеча доставки» грузов. На определённом расстоянии и в определённых условиях — всё делать самим выгоднее, чем даже получать бесплатно. Просто по причине срока доставки. В экспедиции на Марс, например... Добыча воды, кислорода и энергии своими силами — означает гарантию выживания.

— И что? — заинтересовался селектор.

— Да так, вспомнилось. Если верить Галине, «передовой опыт» вермахта — засекречен наглухо. А вторым слоем «закрытия» — оболган. Что нам, десятки лет, внушал «официоз»? Немцы — были бандиты и убийцы. Если они и добивались выдающихся успехов, то только за счёт выдающегося грабежа захваченных территорий. И точка... Тогда, о чём разговор? По какому параметру немецкие достижения оценивать? Где подходящая точка экстремума?

— Не всё так печально, — заступиться за бедный вермахт некому, попробую я, — Метод материального обеспечения немецких войск на Восточном фронте в 1941-44 годах — оказался настолько революционным, что рвёт шаблоны нашим и не нашим воякам по сей день. Это несмотря на отечественный опыт сходного характера. Оцените, например, такое: впервые в истории человечества (!) на покорение унтерменшей и завоевание Lebensraum, в 40-х годах отправилось войско, где каждый рядовой имел, как минимум, среднее или среднее-специальное образование. Где инженеров было больше, чем офицеров! Для сравнения — в РККА 1941-42 годов, от великой нужды в грамотных командирах, лейтенантами назначали вчерашних десятиклассников! Немецкая

призывная армия, с колоссальной прослойкой из самых различных специалистов, подкреплённая самой передовой «научной школой» своего времени — явление уникальное. Чем вам не параметр?

— Прямо, как у нас сейчас? — слегка оживился каудильо, — Хм... Верю... Внушает...

— Именно, внушает. Далее... Вы в курсе, с каким диким скандалом, буквально чудом, удалось «пробить» в Москве разрешение на заброску в «дыру» универсального станочного оборудования и хороших инструментов? Не говоря о квалифицированных работниках гражданских специальностей?

— Да наслушался... А что делать? «Дыра» — маленькая. Нужное не лезет. Или — делаем всё сложное и «крупногабаритное» на месте, или — остаёмся вообще без ничего... Стоп! У немцев, на Восточном фронте, возникла примерно та же самая проблема? Или — «всё сами», или — «вообще никак»?

— Угу... Между относительно обеспеченным Фатерляндом и относительно защищённой от нападений «передовой» — тысячи километров враждебных территорий, где, куда ни глянь — саботажники и партизаны. Сверху — бомбят, с земли — взрывают, охраны — не напасёшься, подвижного состава — тоже.

— Тем не менее — они несколько лет выкручивались... Действительно, достижение. Вот бы ещё наглядное численное подтверждение...

— Вы цифер хотели? Их есть у меня! — заскрипел говорящий ящик, — Целая куча...

— По какой форме допуска? — каудильо язвит, к военным секретам завхоз не допущен.

— По открытым источникам! — никогда не злите одесситов, — «Глаза видят — смотреть нету...» — это из «Дерсу Узала» Арсеньева, — Галочка замечательно умеет пудрить мозги. Даже у меня они зашевелились. Это при том, что последний раз такую безумную ночь я имел на десять лет моложе.

— На что способны инженеры «в полевых условиях», если жизнь их как следует прижмёт?

— Таки да! Как экономист говорю... Простая статистика. За всю Вторую мировую войну противоборствующими в Европе державами — выпущено немногим больше 200 тысяч танков. Из них, СССР — наклепал 92 тысячи, США — 73 тысячи, Великобритания — аж 8 тысяч. А ужасный, якобы до самых зубов вооружённый Третий Рейх — всего 22 тысячи танков. Напоминаю, за всю войну! Другими словами — немцы успешно

воевали со всем миром, при перевесе в танках 1/10 в пользу противника... Чем не достижение?

— Пока не понятно, каким боком тут «средний образовательный уровень» вермахта.

— Тогда продолжаю... Американцы с англичанами, до 1944 года — сидели за проливом и особо не отсвечивали. Основной противник Германии — СССР... Основной противник «Тигра» — наш Т-34. Тут соотношения ещё более впечатляющие. До 1944 года для противодействия одному немецкому «Тигру» — требовалось 40–60 танков Т-34... За всё время войны — немцы родили 1354 «Тигра». Наши, за время войны — нашлёпали больше 40 тысяч «тридцатьчетвёрок», а после войны — ещё столько же. Впечатляет?

— Так ведь, на поле боя — «тридцатьчетвёрка» стоила «Тигра»... Объективный факт!

— Стоила. Только в 1941 году у немцев ни одного (!) сравнимого по боевым качествам с «тридцатьчетвёркой» танка не было. И как же они нас больно наказали... Да и потом — мы воевали с переменным успехом. Фокус в том, что условный, подбитый в бою «Тигр», за несколько ночных часов — восстанавливали в танкоремонтной роте, а на следующее утро — он снова, как новенький, шёл в бой. Зато подбитую «тридцатьчетвёрку», для ремонта чуть сложнее «замены лопнувшего ленивца» — тащили на завод-изготовитель (через половину континента), а вместо неё — доставляли на место сражения (тоже через половину континента) новую. Месяц — туда, месяц — обратно. И? «Оборотный фонд» боевых машин, необходимых для ведения войны «на равных» — составлял полсотни наших на каждую немецкую. Чудес-то не бывает... Описанная «танковая карусель» — обходилась СССР в десятки раз дороже, чем Рейху, ещё и забивая без того перегруженную транспортную систему. Каждый килограмм, доставленный на фронт — без преувеличения «золотой». Чем ближе к «передовой», тем драгоценнее. Как при запусках в космос. Причём, это уже был колоссальный прогресс. Летом 41-го — наши танки шли в бой вообще без ремонтной поддержки. И летом 42-го — тоже... В машинах тупо не было запаса «ходовых запчастей», вроде гаек, прокладок и лампочек. Часто там не было даже стандартного набора гаечных ключей! И воюй как хочешь...

— Можно подумать, что немцы не отправляли подбитые танки на ремонт в глубокий тыл.

— Отправляли! — завхоз явно сел на любимого конька, — В среднем, каждый двадцатый. Целых 5% от числа подбитых. А 95% своих танков

гансы чинили прямо на месте! Включая такие сложные операции, как «ремонт двигателя», «переборка-замена ходовой части» или «модернизация башни»... Вы думаете, этот опыт немцев не изучался? Вы думаете, его не пытались перенять? Все пытались, и наши, и американцы... У нас — кое-что начало получаться к середине 60-х годов, после введения «всеобщего среднего образования» (которое Германия имела ещё на заре XX века)... А американцы — не осилили и бросили... До сих пор треть населения США — «функционально неграмотные»! Это — не лечится. С горя, после Вьетнама — пиндосы перешли с «призывной» системы комплектования армии на «контрактную»...

— Галина говорила о «непреодолимом технологическом разрыве» враждебных цивилизаций.

— Если считать поголовное естественно-научное образование «технологией» — это он и есть!

— Поэтому, немцы всю Вторую Мировую войну ещё и чужую технику запросто «трофеили»?

— Разумеется! — возликовал говорящий ящик, — Они могли себе позволить. Летом 41-го на нас напала «нация инженеров». Быстренько отремонтировать (или капитально переделать под свои нужды) «трофейные» автомобиль или танк — им было быстрее и проще, чем дожидаться «плановых» поставок из собственного тыла. Ни у одной страны антигитлеровской коалиции — такое не получалось. При всем старании... Что нам Галочка и пытается втолковать, на примерах «побочных эффектов» продовольственного обеспечения.

— Это тоже можно сравнить в числовом выражении?

— Легко! Первую половину войны — мы вышедшую из строя технику просто бросали. Нет бензина в баке — бросили... Убило (ранило) водителя — бросили... Пустячная поломка — бросили... К середине 1943 года — раком-бокком, от великой нужды, таки начали копировать немецкий опыт. У тех — танкоремонтные взводы в каждой роте и танкоремонтные роты в каждом полку? Пусть и у нас будут! Но! Слепое копирование организационного характера (точнее, попытки копирования) — ничего не дало. Если немецкая танкоремонтная рота, при смешной численности в пару сотен человек, в полевых условиях (!) одновременно чинила до 30–40 танков, не затягивая работы более нескольких дней и возвращая в строй до 95–99% подбитых машин (то есть, по реальной производительности — не уступая нашему танковому заводу), то отечественные ПТРЗ (передвижные танко-ремонтные заводы) могли возвращать в строй лишь 50–70% подбитой техники. Каждый второй (а к началу 1945 года — каждый третий

танк) — по-прежнему приходилось везти в глубокий тыл на завод-изготовитель. Тупо не хватало квалификации! Эта тема оскорбительна настолько, что все историки и мемуаристы — про неё молчат, как сговорились...

— А я читал, что к самому концу войны наши всё же подтянулись до немецкого уровня.

— Я тоже такое читал, — хмыкнул селектор, — Не морочьте голову старому человеку...

— Там — официальное издание 1977 года. В армии попало, — каудильо закатил глаза вспоминая, — Как его? «Тыл Советских Вооружённых Сил в Великой Отечественной войне» Хвалились, что к 45-му году передвижные заводы охватили ремонтом 91,8% от общего количества повреждённых танков. В том числе — 99,2% «средних» и 65,7% «капитальных» ремонтов. Не срastaется...

— Всё срastaется. Достаточно понимать терминологию и вспомнить, что наши генералы (как и не наши) очень-очень любят красивые отчёты. У наших, например, капитально отремонтированные (!) в заводских условиях танки — учитывали, как «произведённые». Им даже новые номера присваивали! Аналогичные приписки — на всех уровнях. «Мелкий» ремонт, например, обычно делал сам экипаж, но учитывался он — как работа специалистов. Тупо по факту выделения танкистам необходимых для ремонта запчастей.

— Знакомо... И как тогда узнать правду?

— Проще всего брать «крайние» факторы и оценивать только их. Количество произведённых немецких и советских танков, например... Там всунуть «хитрые цифирки» — уже трудно. Отчего строгий перекрёстный анализ данных (даже из их собственных отчётов) — генералы страшно не любят.

— И так можно опровергнуть написанное?

— Опровергать — поздно. Достаточно прикинуть, что если бы у нас танки в ближнем тылу чинили так же успешно, как об этом хвастались — танковые заводы пришлось бы остановить. Однако, до последнего дня войны — они молотили со страшной силой. Что это значит? Ровно то, что в отчётах о «среднем» ремонте — по многу раз учитывали один и тот же танк с умелым экипажем, не допуская фатальных повреждений и выбиравшимся с поля боя своим ходом. Зато вдребезги разбитые (по советским понятиям — например, с заклинившим от перегрева двигателем) танки чуть менее удачных военных, отправляемые для ремонта в глубокий тыл, в отчётах отмечали только один раз. Поскольку скрыть факт

невозможно. И так каждый третий танк... Против каждого двадцатого у немцев...

— Зато, наши танки, сопоставимых классов — оказались раз в десять дешевле немецких!

— На скока-скока, ви говорите? — Лев Абрамович завёлся не на шутку, — Меньше надо слушать «главпуровскую» пропаганду. Они мастера вешать лапшу на уши. На самом деле, тут всё далеко не так радужно, как хотелось бы нашим паркетным генералам. Весной 1941 года (накануне войны) — за американский доллар давали две «рейхсмарки» или пять советских рублей. Инфляции в Третьем Рейхе не было, поэтому сравнение корректно... Новый «Тигр» (это «тяжёлый» танк) — вермахт покупал на заводе-изготовителе за 350 тысяч «рейхсмарок». Новая «тридцатьчетвёрка» (типичный «средний» танк) стоила около 200 тысяч рублей... Поскольку дешёвая массовая продукция! Корпус Т-34 варили автоматически. Старшеклассники после ФЗУ не умели «держат шов». А вот честно сопоставимый с «Тигром» по классу «тяжёлый» КВ-1 — обходился РККА уже больше 900 тысяч рублей. То есть — стоил почти в полтора раза дороже, при многократно худшем качестве... Везде, где требовался высококвалифицированный ручной труд — мы от немцев отставали.

— Получается — ввали, — по детски разочаровался каудильо, — А вот ещё говорят — у нас в войну были очень дешёвые пистолеты-пулемёты. За счёт штампованных деталей...

— Смотря с чем сравнивать... Фрезерованный ППД-34 — действительно стоил непомерные 1350 рублей. Ручной пулемёт Дегтярёва — обходился всего в восемьсот рублей! Близкий по классу МГ-34 стоил 327 «рейхсмарок». На этом фоне, пятисотрублевый ППШ-41 — выглядит дешёвкой. Штамповка! Беда в том, что немецкий пистолет-пулемёт МР-40 (ближайший аналог ППШ) — тоже (!) делали штамповкой, но продавали вермахту всего за пятьдесят «рейхсмарок». Наши работяги гнали слишком много брака... Каждая техническая победа «полностью военизированной» советской экономики над работающей «в режиме мирного времени» (!) промышленностью Третьего Рейха — доставалась Союзу ССР десятикратно большим напряжением сил и расходом ресурсов.

— Тогда, зачем столько лет врать? — спрашивает у селектора, а смотрит на меня...

— Настоящая правда о войне — слишком ценная информация, чтобы болтать о ней где и с кем попало. В ходе (и много лет после) Крымской войны считалось «непатриотичным» упоминать, что доставка в Севастополь «посуху» подкрепления русских солдат из Петербурга —

требовала в четверо больше времени, чем занимала «морская» перевозка аналогичного контингента войск из далёкой Англии. Опять же — пропаганда... «У немцев — всё было плохо, а у нас — всё было о-кей» — главное, верьте!

— Это, — теперь Соколов страдающе уставился на меня, — Один из ветеранов, в школе, на «Уроке мужества», приводил пример вопиющей немецкой отсталости. У них, дескать, прямо на фронте в изобилии действовали передвижные колбасные заводы, зато банальных «вошебоек» — не было вообще ни одной. Отчего «фрицы» вечно ходили вшивые... Хоть это — правда?

— Гх-х-х! — глухо крикнул говорящий ящик, — Галочка, вы ответите?

Ответить-то нетрудно. Главное, решить как именно? Всего пару лет назад я и сама такой вопрос задала бы вполне искренне... Тем более, что и ответ на него — как бы подразумевается сам собой. Но, после бдений в пыльных «спецхранах» и работы с «первоисточниками» — язык не повернётся.

— Реально воевавший ветеран, подобный бред никогда бы на людях не сказал... Тем более — детям.

— Так, так, отчего же?

— Сравниваются принципиально несовместимые вещи. «Пример» сочинила полная скотина. Причём — «паркетная», в смысле «штабная» тварь. Не нюхавшая окопной жизни от слова никогда... и не понимающая самых азов жизни на «передовой»... Вши и колбаса — категории из разных смысловых слоёв.

— Тогда, получается, сам «ветеран» — он тоже? В смысле, не совсем хороший человек?

— Получается... Пороху дедуля скорее всего не нюхал. Возможно, что и до фронта, по молодости, не доехал... Зато брехать, без стыда и совести — на старости лет научился. Много таких развелось.

— А в чём там нескладуха?

— Формально-то всё верно. Заготовка «продуктов длительного хранения», прямо рядом с «передовой» силами армии — фирменная деталь фронтового быта вермахта. Колбаса — самый простой и дешёвый вариант сохранения мяса в полевых условиях. После консервов, разумеется. Немецкий суточный рацион, в любом варианте, включал 250–300 граммов мясных продуктов. Без всяких там «замен»... Даже их «Eiserne Portion» (в буквальном переводе — «железная порция»), которую каждый служащий вермахта всегда имел при себе — обязательно включала, минимум, двухсотграммовую банку мясных консервов или — соответствующую ей по

весу порцию колбасы. Понятно, что на самодельную колбасу немцы переходили в случае перебоев со «штатным» снабжением харчами. В РККА и советской армии, оторвавшиеся от тылов подразделения — банальным образом голодали. В обороне, впрочем, они голодали не меньше. Настоящие ветераны, что такое «фронтовой голод» и «окопная жизнь» знают не понаслышке. Способны всё честно сравнивать. «Юбилейные» — врут с чужих слов, что вши безусловно хуже. Ну, согласно «методичке»...

— Пожалуй, — каудильо задумчиво оглядел свой кулак, — за такое, я бы тоже врезал...

— Галочка... — ожил говорящий ящик, — А что по этому поводу считает ваша наука?

— По мировым канонам, вплоть до начала XX века (до Первой Мировой), солдат, идущий в бой голодным — практически нормальное явление. Но всё же, свежепризванных солдатиков — сначала в тылу откармливали. Это уже после «Позиционного тупика» (и первых бунтов) начались массовые эксперименты с «голоданием по уставу» в тылу и даже в обороне... А до 1915 года считалось, что при возможности — солдат надо кормить хорошо. Вот на войне — да, всякое случается. «Тяготы и лишения», так сказать...

— Подтверждаю! — присоединилась Ленка.

Та страна, что могла быть раем,
Стала логовищем огня,
Мы четвёртый день наступаем,
Мы не ели четыре дня.

— Николай Гумилёв, «Наступление», осень 1914 года... — перехватила она взгляд Соколова, — Изрядным отморозком был папаша знаменитого археолога, любил «дёргать смерть за усы». И стихи сочинял такие же. Как видите, дореволюционная пропаганда — упоминаний про голод не стеснялась.

— Знаю, — кивнул тот в ответ, — стеснялись упоминать про холод, «окопные болезни» и вшей. Галина утверждает, что ко Второй Мировой — отношение изменилось принципиально.

— На вшей — иногда жаловались немцы. С непривычки... Наши — постоянно жаловались на «нечего есть»... Почувствуйте принципиальную разницу.

— Тогда, какая связь немецкой колбасы со вшами?

— Самая прямая... На «Уроке мужества» — вам доводили не собственное мнение солдата-ветерана, а досужие измышления «штабного» офицера, скорее всего — чистого «пропагандиста»...

— И сравнивать их нельзя?

— При достаточно регулярном, калорийном и богатом белками питании — вошь довольно неприятная, но терпимая деталь жизни. Голдан — пример. Она вшивая с детства. Однако, если солдат голодает — он наверняка ослаб, страдает квашиоркором и любая ранка становится для него смертельно опасной. Она зудит, расчёсывается, гниёт неделями, нарываяет и может занести в организм инфекцию... Болезни для «штабных» — реальная головная боль. Я уже говорила, что поддерживать среди недоедающих подчинённых строгую санитарию — во много раз дешевле, чем кормить их досыта? Советским солдатам — достался «удешевлённый вариант» фронтового быта... Колбасы — им не перепало, зато со вшивостью подчинённых — военачальники яростно боролись. Поскольку вши — кусают людей «не глядя на погоны», а за «небоевые» потери — с них вдобавок сурово взыскивали «по службе». Или, если уж совсем кратко — «У кого чего болит — тот о том и говорит!»

— Мне кажется, те кто сам не воевал — ваших рассуждений просто не поймёт...

— На то и рассчитано! Между нами, вши в равной степени донимали всех. И германский дуст, и трофейные отечественные «вошебойки» — применяли по обе стороны фронта. Просто, оторвавшись от тылов или сидя в окружении — вшивые немцы продолжали жрать колбасу и сохраняли боеспособность, а наши — слабели от бескормицы и квашиоркора, глотая голодные слюни в компании с «вошебойкой».

— Странно... Тогда — вовсе глупое и бессмысленное бахвальство получается... Зачем?

— Наоборот, осмысленное... Даже через десятилетия, всеми силами, у нас продолжают забалтывать крайне важную тему — методы максимально полного использования на войне «человеческого потенциала». Грамота фраеру вредна...

— Короче, многолетняя хроническая неспособность сначала РККА, а потом и советской армии наладить минимально доступный ремонт подбитой техники в полевых условиях... — начал Соколов.

— А также безобразный уровень военного обучения (вплоть до неспособности солдат стрелять из оружия сложнее «трёхи»), дикий травматизм на предприятиях, сочетающийся с таким же безумным уровнем брака везде, где производство не удавалось автоматизировать... —

подхватил мысль селектор... — И ещё куча других вещей, из-за которых нацисты считали наших дедов недочеловеками...

— Вершина айсберга. Хотя имеют одну общую причину... Называть которую вслух до сих пор стыдно и опасно. Это плановое понижение интеллектуальных способностей рядовых граждан, рацион питания которых полностью определяет государство. Плевать на жертвы и убытки — лояльность важнее.

— Спасибо академику Бехтереву, за то, что нам сегодня так весело... — невпопад перебила Ленка, — Всем горячо рекомендую его книжку «О психофизиологических факторах трансформации масс и личности» (раньше она была ДСП, теперь есть в «Ленинке»). Это отчёт Института Мозга за 1925 год. Более поздние — до сих пор «под грифом», — это она меня уела, признаю. Я только ссылки видела.

— Галина?

— Первая Мировая война оскорбительно наглядно показала, что физическая сила людей (на развитие которой тысячи лет делали упор в армии) в индустриальную эпоху решающее значение уже потеряла. Для эффективного применения индустриальной техники и вооружений — важнее моральный дух и интеллектуальные способности людей. Более того! И солдатам на фронте, и рабочим в тылу приходится всё чаще не тупо выполнять приказы, а самостоятельно решать сложные задачи творческого характера...

— Неизбежные в таком случае «окопные университеты» быстро превращают воюющую армию в революционную организацию... — дополнила филологиня, — Естественным ходом событий! Тотальная война объективно порождает, в дополнение к «внешнему» врагу, ещё и «внутреннего». Пугающая перспектива!

— Дальше — больше. Переход от «позиционной» войны к «маневренной» (какими были наша Гражданская и Вторая Мировая) показал, что и простой «стойкости в обороне» — для победы мало. Она достаётся тому, кто посылает в бой (или ставит у станков и кульманов) людей, находящихся «на пике» своей физической и интеллектуальной формы. Понадобились миллионы таких «чемпионов-олимпийцев»...

— Подготовить которых в «товарных количествах» оказались способными только режимы так называемого «тоталитарного типа», — снова вылезла Ленка, — От греха — их и столкнули лбами...

Немец был силён и ловок,
Ладно скроен, крепко сшит,

Он стоял, как на подковах,
Не пугай — не побежит.
Сытый, бритый, бережённый,
Дармовым добром кормлённый,
На войне, в чужой земле
Отоспавшийся в тепле.
Он ударил, не стращая,
Бил, чтоб сбить наверняка.
И была как кость большая
В русской варежке рука...
Не играл со смертью в прятки, —
Взялся — бейся и молчи, —
Тёркин знал, что в этой схватке
Он слабей: не те харчи.
Есть войны закон не новый:
В отступленья — ешь ты вдоволь,
В обороне — так и сяк,
В наступленья — натошак.

— Твардовский, — ухмыльнулась Ленка, — Глава «Поединок», конец 1942 или самое начало 1943 года... Написано ещё до победы под Сталинградом. Советская военная лирика.

Соколов мучительно выдержал паузу, потом — долго чесал лоб и протирали глаза. Что-то думал про себя. Пыхтел, вздыхал. И додумался...

— А как подобное пропустила цензура?

— С трудом, скорее всего — по инерции, — откровенно хихикнула филологиня, — А что? Твардовский — поэт известный, лишнего не сболтнёт. И солдатам на фронте — хоть какая-то, а всё же моральная поддержка. Опять же, печатать для воюющих людей тупой пропагандный бред в переломный момент войны — глупость. Формально — стишок безупречен. Никакой «критики режима», одни прозрачные намёки. Кто сам в курсе — поймёт «недоговорки» про зимнее кормление наших солдатиков кашей на воде, пополам с замёрзшей картошкой... Потом — да, и не печатали, и «прорабатывали», и требовали переделать поэму согласно «линии партии». В конечном итоге — так и осталось...

— Мы же «Тёркина» в школе наизусть учили... — каудильо узнал о себе нечто новое, — А если подумать — там всё сказано. И немец — сытый, чистый, в тёплой военной форме. И наш — слабый и вшивый.

— Информация в отрыве от контекста — всегда воспринимается неправильно, — пожалала плечами Ленка. На то и расчёт... Дети запоминают сказанное некритично. Им можно втюхать любой бред.

— Получается, тот самый «ветеран» — нам специально врал?

— Не всё, и возможно — сам не знал, где врёт. Но то, что он ни одного живого немца в бою не видел — совершенно точно. Другим людям рассказывать «правду о войне» — доверять нельзя... Чего доброго — брякнут, что немцы нас три года били, как хотели... Соблюдая КЗОТ, строго в течение восьмичасового рабочего дня, с перерывом на обед... — подмигнула в мою сторону, — Хотя вши у них, как правило, заводились только в нашем плену.

— Интересно, — мечтательно протянул Соколов, — а если бы мне хватило ума, на том самом «Уроке мужества» — эти строчки из «Тёркина» процитировать? Ведь помнил! В голове крутилось.

— Скандал был бы грандиозный! — Ленка блаженно зажмурилась, словно шкодливы́й кот, только что удачно нассавший в хозяйские тапки, — Я — попробовала... Деда в школу вызывали...

— И что было? — затаил дыхание каудильо.

— Они хотели, чтобы я в присутствии деда, перед всем классом принесла тому мужику извинения... Ну, чтобы и позора избежать и не разжигать... Получилось иначе. Дед явился в простом пиджаке, с двумя военными медалями. «За отвагу» и «За взятие Берлина». Он там, после окончания физ-мата, корректировщиком, от зенитной артиллерии, в последних боях поучаствовал. По крышам, с рацией и дальномером, почти до Рейхстага добрался. Зато оппонент явился при полном «парадном иконостасе». Вплоть до значков ГТО... Ребята нелегально нас на видео снимали, потом было интересно разглядывать подробности. Дед на эту «выставку» едва посмотрел и усмехнулся, и фигурант — сразу всё понял (видимо, настоящие фронтовики его уже били)... Спрятался за директора школы... А дедуля, принялся орать — «Вы на какой помойке его подобрали?!» И тому подобное... Он, когда захочет, умеет экспрессивно выражаться... без матюков, но предельно образно...

— Чем закончилось?

— Ничем. Вообще... Оказывается, на фронте «типа ветеран» не был ни дня. «Вохровец».

В «модуле» надолго повисло молчание... Каждый — думал о своём и даже селектор эту атмосферу не нарушил. Краем глаза глянула в окно — темнотища! Рассветы в это время поздние.

— Как же мы тогда победили? — наконец выдавил из себя Соколов...

— Главная тайна XX века! — немедленно ожил говорящий ящик, — Спорить будут ещё долго...

— Но, рабочая-то версия должна быть!

— Их много... — тихонько откликнулась филологиня, — Скорее всего, каждая отвечает на часть вопроса. В относительно либеральные времена — дед расспрашивал попадавшихся ему накоротке вояк и парт-чинуш. И наедине, и «под водочку»... Самый распространённый ответ — «Да чёрт его знает!»

— А что скажет Галина, — угу, опять я...

— По обрывкам доступных данных — к концу 1943 года у немцев наступило «комплексное истощение сил». Я имею в виду не «материально-техническое обеспечение» (там, у Третьего Рейха, как раз в это время — пик), а совокупность всех значимых параметров. Если совсем грубо — личный состав вермахта понял, что «блицкриг» накрылся медным тазом и началась «война на измор»... Кроме того, у немцев изменился кадровый состав боевых частей. Вместо физически выбитых «дойчей» — в бой пошли неполноценные в расовом отношении «хиви» (то есть бывшие пленные, в основном — западные украинцы, либо «русские» откуда-то с Йошкар-Олы и окраин Ремзавода и прочий сброд) и прочий «второсортный человеческий материал». То есть — подонки, мразь и быдло. Нищие, злобные, упрямые и тупые. Воевать они не умели и не хотели, это — уже немецкая версия. Истина, как полагаю, где-то посередине. Но итог один — «чемпионом» вермахт быть перестал...

— Всё просто... — у Льва Абрамовича осип голос, — Мы победили — потому, что мы не проиграли. «Блицкриг» — это расчёт на пару или тройку победных рывков. Они немцам удалось. А потом... Я разговаривал с дедком, который под Волоколамском подбил танк, вот просто ткнул ему в гусеницу и подбил. Но — с седьмого раза. А в танке — топливо к тому времени замёрзло. Генерал Мороз и остановил немцев...

— А! — обрадовалась Ленка, — Как в «велосипедной экономике»? Остановился — упал...

— Примерно так, да... «Революционная армия» — это особый моральный дух. Она должна непрерывно побеждать. Правило эмпирическое, но рабочее. Отчего, после Гражданской, РККА сразу распустили? Пока самый главный военачальник СССР настаивал на Мировой Революции... Но это, с точки зрения уже дорвавшихся до постов и власти «революционных карьеристов», вот прям щас «не горело».

— Собственно, Троцкий потому и слетел со всех постов, что запугал излишним риском и без того «хорошо сидящих» партийных товарищей, —

поддержал меня завхоз, — А Сталин — выиграл...

— Нет «победного настроения» — нет и «революционной армии»? — глянул на меня каудильо.

— И это тоже... Между прочим, — самое время протянуть каудильо самую последнюю распечатку, — Можно считать доказанным, что к Мировой Революции Троцкий готовился без дураков. В период его командования Красная Армия питалась лучше, чем когда бы то ни было за всю историю СССР.

— Галина, не выпендривайтесь... Я уже и сам догадался. Скоро светать начнёт, а у меня сна — ни в одном глазу.

Намёк прозрачен до оскорбительного... Растёт наш вождь, на глазах очки набирает...

— Как уже говорилось, в человеке одновременно действуют «первая» и «вторая» схемы управления высшей нервной деятельностью. «Первая» — преимущественно контролирует рассудок, её мы называем «сознанием». «Вторая» — бессловесная, зато отлично управляет эмоциями. Гормональным фоном.

— И в конце, ослабший от голода Тёркин — побил сытого и крепкого немца? Силой духа?

— Угу... Последний резерв организма — «гормональная стимуляция», позволяющая «на одной злости» чахлым задохликам ставить мировые рекорды. Очень вредно для здоровья, организм — на глазах «сгорает», но работает... Кстати, за счёт той же злости наши недавние фронтовики побеждали на первых послевоенных Олимпиадах. В том числе, после тяжёлых ранений. Победный дух — это сила!

— Эффект — примерно как то самое, что вышло у Кима с Шимановичем? Боевой транс?

— Ну, да... Для победы в «тотальной» войне мало иметь сытых и хорошо тренированных солдат. Необходимы абсолютная уверенность в своей правоте и готовность за эту правоту умереть... В обиходе — чувство оскорблённой справедливости. Очень глубокая эмоция, пропагандой и даже «химией» — до неё «дотянуться» невозможно. Нужны специальные меры и «эмоционально правильный» микроклимат в воюющей полевой армии. Гитлер был далеко не такой дурак, как нас учили в школе. И сам — фронтовик.

— Боевое братство? Пока к 1943 году радикально не сменился командный состав РККА — она только и могла, что всё бросить и бежать на восток или миллионами сдаваться в плен?

— Можно сказать и так...

— Не сходится, — пробурчал селектор, — Немцы до самого конца стояли насмерть и нам от них крепко доставалось. В то же время, из «котлов» они топали в плен тихие до полной покорности.

— Всё сходится! Как только обрывалось снабжение и в «котле» кончался запас «озверина»... пардон, «первитина»... этих бедолаг можно было брать голыми руками. Обратная сторона технического превосходства вермахта над РККА. Нам, по общей бедности — отечественного «фенамина» хватало только на части особого назначения, разведчиков и лётчиков. Даже танкистам — и то не всегда доставалось...

— Галочка, не лукавьте! — мигом отреагировал селектор, — Досказывайте...

— Советской пехоте, до самого конца войны, боевые стимуляторы — давать элементарно боялись. По ряду соображений. Когда солдаты воюют «из последних сил и на голой злости» — ими ещё можно было управлять «директивно»... Как у нас любят. А боевой стимулятор, в числе прочих свойств — «лекарство против страха».

— Начнётся бунт?

— Естественно! Если уже от просто «мясной» кормёжки, советскую армию, в 1944 году — массово захлестнули дуэли... А от «фенамина» или трофейного «первитина» — у многих рядовых бойцов тупо «срывало крышу»! Отчего, умудрённые опытом «штабные» с «тыловиками», от своих же собственных фронтовых разведчиков или тех же боевых лётчиков — ближе к концу войны, как правило, благоразумно шарахались... Ибо, были прецеденты... Национальная специфика! Ну, очень «любят» у нас начальство...

— Тогда, зачем им вообще эти стимуляторы выдавали?

— Опять же специфика. Фенамин в 2–3 раза увеличивает скорость реакции, притупляет боль и снимает усталость... Вся истребительная авиация во время Второй Мировой — это амфетамины и ещё раз амфетамины. В реальном воздушном бою, на равных противостоять «амфетаминному торчку» мог только такой же «амфетаминный торчок». Именно на «фенаминовом шоколаде», восемнадцать суток (!) полз с перебитыми ногами, по лесам и болотам, к своим Алексей Маресьев.

— Это который — прототип Мересьева... из «Повести о настоящем человеке» Полевого?

— Он самый...

— А что мы всю ночь пили? — я могу и ответить, но он же слов таких не знает.

— Скажем так, химия не стоит на месте. Сегодня — известны

композиции и получше...

— Гм... — смутить нашего предводителя трудно, но можно, — А с водкой это сравнимо?

— Никак. Совсем другая биохимия. Но, в войну (массовое производство спидов в СССР началось в начале 1941 года, по опыту финской войны) — амфетамины, поначалу, пробовали выдавать во фронтовых частях РККА, в том числе — как замену водке. Не прижилось... Нельзя гнать голодных в бой на одних стимуляторах. Помирают! Сразу! Даже сытых, «на амфетаминах» — в бой гнать вредно. Большая часть выживших без тяжёлых ранений ветеранов Второй Мировой, отвоёвавших в передовых частях или в специальных подразделениях (фронтовая разведка, танкисты, лётчики) — умерли в первые послевоенные годы, хотя у ветеранов-штурмовиков Первой Мировой такой «сверхсмертности» не наблюдалось.

— И насколько сложно вам это было нахимичить? — вот же жук, он уже прикидывает...

— Вот это, — перечислять компоненты не буду, — довольно тяжело. Но, если настанет крайняк, то «первитин» — могу варить хоть килограммами. Есть скан статьи из «Советской медицины» 1942 года, там полная технология синтеза. Вы желаете, чтобы экспедиция дружно поехала крышей?

— Мы же за ночь не взбесились? — типа тонкий намёк уже на мою химическую самодеятельность.

— И всё равно пока не надо. У нас в коллективе (свят, свят, свят!) в основном сложились здоровые отношения...

— А если бы не? — довольно страшные вопросы вы задаёте, гражданин начальник....

— Честно? Лучше о таком не думать.

— Есть примеры? — какой настырный... — Или, опять не хотите говорить?

— Разумеется, есть. Знаменитая своей «палочной дисциплиной» японская императорская армия, задолго до начала Второй Мировой войны — уже сидела на стимуляторах поголовно... Их, ещё на заводах, добавляли в солдатское «сакэ»... Это не считая таблеток. Своих нижних чинов японцы, в смысле чинопочитания — муштровали знатно. На старших по званию — они не бросались... Но, при случае, «выпускали пар» так, что волосы дыбом. Слыхали про «Резню в Нанкине»? Только за последний год войны японцы произвели 1,7 миллиарда (!) доз метедрина. Отсюда — и эпидемии зверств, и — (как апофигей «химической» психопатии) более 70

тысяч съеденных пленных...

— Опять не сходится...

— Вы упускаете особенности «логики власти». Ведь голубая мечта любого государства — превратить подданных в «двуногих муравьёв». Абсолютно управляемых и лояльных... Общественные виды насекомых — решили проблему мотивации «рядовых особей». С помощью «химии» и рациона питания. Военные стимуляторы — не то, что мы всю ночь пили... Всего одна таблеточка «первитина», и вместо трусливого мелкого лавочника — перед нами «взбесившийся лавочник». Обыватель, чувствующий себя сверхчеловеком.

— Примеры, если нетрудно...

— Перепуганная кошмарами Первой Мировой, Европа конца 30-х годов — воевать боялась отчаянно. Немцы — исключения не составляли... Перед и сразу после вторжения в Польшу, в дневниках генералов вермахта проскакивают сожаления, что «той пехоты, как в 1914 году, мы и близко не имеем».

— То есть?

— В промежуток между сентябрём и октябрём 1939 года, судя по отрывочным сведениям, завершились войсковые испытания германских «боевых стимуляторов» и они начали массово поставляться в войска. Уже во время французского похода, за месяц с небольшим, вермахт употребил примерно 35 миллионов доз «первитина» (таблетками или в форме «пищевых добавок»)... Солдаты, благодаря этому, получили возможность воевать без сна целыми сутками, а французы — решили, что на них напали черти.

— Ви таки намекаете, — вклинился селектор, — что немецкие мотоциклисты-разведчики, из фильмов «про войну», наглые до сумасбродства и палящие из пулемётов, во всё, что шевелится, как будто «обдолбанные», на самом деле — были не «как будто»? На «колёсах» в обеих смыслах этого слова?

— Именно так... Редкий случай, когда популярный кинематографический образ приближается к реалу. Большинство фильмов «про войну» советского времени — консультировали фронтовики, немало от этих самых мотоциклистов потерпевшие. Ушло их поколение — изменился стиль подачи «материала»...

— Повторю вопрос — как же наши деды (голодные и без «химии») их тогда победили?

— Тут я могу ответить не как политик и полководец, а как биохимик. Не надо путать «химическую накачку» с природным гормональным

балансом. Даже, если очень хочется... Поиски «эликсира храбрости», которым можно накачать солдат и отправить их умирать — стары, как само государство. Голубая мечта властителей всех времён и народов...

— Сказки про этот самый «эликсир храбрости», — присоединилась Ленка, — точно есть у всех культур, в своём развитии проходивших стадию государства. У родо-племенных народов их нет. Там — «культ героя». Даже у доантичных греков — только «культ героя», — после паузы, — Это важно?

— Кто из вас видел фильм «Приключения жёлтого чемоданчика»? — встрял завхоз...

(Между нами, девочками, данный шедевр советского «кина для детей» — я без нервной дрожи вспоминать не могу. Хотя точно помню с детского сада. Тогда он мне даже нравился... Сегодня, с высоты университетского образования и профессиональных знаний — волосы дыбом по всему телу... Поскольку — начиталась и посмотрелась на «закрытых» просмотрах документальных фильмов про летающую крышу от «боевых стимуляторов». И такое — детям?! Но завхоз, как это часто за ним водится, обидно прав.)

— Так вот, это — чушь. Героя нельзя «сделать». Герой — это «состояние души». Присущий человеку набор поведенческих стереотипов (мораль) и гормональный баланс мозга (внутренняя этика). Любая «химия» — только «усиливает» то, что и без неё имеется. Большая война, — воленс-неволенс, делает «статистику героизма» публичной и доступной для изучения. Поэтому, о критических состояниях психики — мы судим главным образом по военным примерам. В мирное время — данных мало и обстоятельства смазаны, отчего любая статистика — ненадёжна.

— Как понимать? А как же прославленные «рыцари СС» и прочие герои Третьего Рейха»?

Можно подумать, каудильо не понял, что ему сказано. Могу и популярно растолковать.

— Высшую нервную деятельность невозможно «усилить» или «разогнать», как процессор. Приём химического стимулятора — это, для нервной системы, очень грубо, как удар кулаком по старому ламповому телевизору. Эффект есть! От резкого толчка, на раскалённых катодах трескается «активная намазка», отчего эмиссия — усиливается, а изображение — ненадолго становится ярче. Вибрация точек контактов — сдирает с них окись и от падения «переходных сопротивлений», уменьшается фон помех. На содержание передачи или, применительно к мозгу, на образ мышления — «химия не действует». Усилить то, что уже

бродит в голове, снять эмоциональные барьеры — сколько угодно. Создать героя из труса и подлеца — не... Он так и останется трусом и подлецом, только уверенным в полной безнаказанности.

— А чем «герой» отличается от «труса и подлеца», по вашему — достоверно известно?

— Конечно... — странные вопросы задаёт каудильо, — «Вертикал» — это заготовка для морального уродца. «Горизонтал» — такая же заготовка для героя или святого подвижника. Всё просто...

— В литературе — ни разу не попадалось... — словно бы извинился Соколов, — А вы так уверенно рассуждаете о подобных предметах, — это да, тут — я маленько увлеклась... Ладно, щас подправим реноме.

— Информация очень старая. С момента получения «под грифом». Это ещё самые первые, классические опыты, середины 20-х годов показали. Давно забытая «секретная» сенсация... После 1917 года — вопрос управления человеческим поведением изучали в СССР самыми разными способами. Один из ближайших соратников Ленина, учёный-энциклопедист Александр Богданов — организовал для этой цели Институт Крови. Про гормоны тогда ещё мало что знали (хотя термин уже был). Работали эмпирически. Например, приводили человека в некое совершенно определённое эмоциональное состояние, а его свежую кровь — немедленно переливали другому человеку, ничего о переживаниях донора не подозревавшему...

— Тот самый Богданов, который до революции написал фантастические романы «Красная звезда» и «Инженер Мэнни»? — наострила уши филологиня.

— Именно он! — осадил всезнайку говорящий ящик, — Галочка, не отвлекайтесь...

— Добиваясь полной достоверности и не доверяя лаборантам — Богданов перепроверял результаты лично. Часто — просто ставил опыты на себе... От чего и погиб, в 1928 году, во время очередного экспериментального переливания... Шок! Он же, уже тогда, в середине 20-х годов, опытным путём (на себе!) доказал, что переливание свежей крови молодого человека старику — даёт резкий и однозначный «омолаживающий эффект». Темнеют седые волосы, начисто разглаживаются морщины на коже, восстанавливается или усиливается потенция. Предполагалось, что таким способом, при необходимости — можно достичь практического бессмертия...

— Ого! — выдохнула Ленка...

— Так что там получается с «химическими героями»?

— Выяснилось, что самые «грубые» эмоции (страх, радость, злость и болевой стресс) — «через кровь» передаются отлично, а вот «высшие» эмоциональные состояния (например, «творческое вдохновение» или «благородная ярость», заставляющая людей с последней гранатой прыгать под танк) — не передаётся никак... Это — внутренние для мозга конкретного организма «гормональные всплески», с общим кровотоком — совершенно не связанные и «медикаментозно» («химией» или переливанием крови) — невозпроизводимые. Засада...

— Непонятно, что из этого вытекает...

— Ой, да на самом деле — всё очень просто. Типичного «вертикала», в сколько-нибудь цивилизованном состоянии — держит только страх. Он бы и рад убить за свои «хотелки», но боится... Если страх перед наказанием убрать — возможны варианты. Один другого гаже. В Первую Мировую войну — экспериментировали со спиртным и наркотиками. Получалось — не особо. Вместе со страхом наказания — утрачивалось и «чувство реальности»... Считать ли буйного сумасшедшего «героем» — большой вопрос. Тем не менее, несколько миллионов солдат Первой Мировой — сделали, в результате таких вот «боевых экспериментов», наркоманами. Знакомый нам по Гражданской войне «балтийский чай» (спирт с кокаином) и ему подобные «военные коктейли» — оттуда. И наш популярный мем «пьяные матросы» — тоже. Очень уж хотелось начальству силком заставить нижних чинов на «передовой» в рост бежать на вражьи пулемёты и «не бояться смерти по приказу». А что с солдатами будет потом — да не всё ли равно? «Расходник» же...

В государстве своём, тридесятим моём
Проживаю я, жизнью контуженный.
Я готов воровать, я бы вышел с дубьём,
Но боюсь, и поэтому — труженик...
Нас таких до хрена, и выходит, что мы —
Для соседей — ядрёная сила.
Если завтра война — подождём до зимы
И возьмём супостата на вилы.
Исторически мы — несчастливый народ:
Что ни царь — то масон из Германии.
То курить заставляет, то земли пропьёт,
То грозит нам свобод обрезанием...

— Оно? — оскалилась филологиня, — Песня «Эх, раз, ещё раз» Трофимова...

— Примерно... Вооружённый хулиган, бандит, насильник, садист или палач-каратель — из наглотавшегося «первитина» мирного бюргера — у нацистов получался отлично. И не только у них. История колониальных войн середины XX века даёт массу примеров. Зато герои — не получались никак...

— А табак в этом стишке — механизм подчинения? Царь его курить заставляет. А у нас ведь в экспедицию отбирали некурящих...

— Тем и спаслись. Хорошо, что здесь-то как раз были нужны некурящие!

— Тем не менее, наука не стояла на месте, — подтолкнул разговор каудильо.

— Естественно! Во Вторую Мировую — вовсю применяли амфетамины. Они стимулируют работу нервной системы, но не влияют на мышление напрямую. Человек от них начинает чувствовать себя быстрым, сильным, ловким... И он действительно становился таким. Допинг! И поступал соответственно. Но исходный моральный посыл (готовность убить за свои «хотелки») — сохранялся. А готовность «геройски умереть по приказу начальника» — не появлялась... При осознаваемой угрозе жизни — «кураж» пропадал (мозги-то соображали яснее обычного). «Боевой настрой» — мгновенно сменялся дикой неконтролируемой паникой. «Химическая смелость» (это главное отличие амфетаминов от наркотиков) при реальной угрозе жизни (чувство реальности у «амфетаминового торчка», в отличие от «нарка» не пропадает) — сразу ёк.

— И таким образом...

— «Горизонтал» принципиально отличается от «вертикала» готовностью самому умереть за свои «хотелки» с «идеалами» (справедливость, правду или там научное любопытство)... Собственная жизнь для него — не «бесценное сокровище», а инструмент и средство достижения поставленной цели. Вот поэтому — он и герой... «Бабуинам» — такой самоотверженности не понять... и ничем не перебить...

— И военная статистика это наблюдение подтверждает?

— А как же! Исторически достоверно установлено, что пик «воздушных таранов» у нас — приходится на 1941-42 годы, а у немцев и у японцев — на 1944-45 годы, когда они от завоеваний — перешли к обороне. У нас же, к 1945 году, количество «воздушных таранов» резко сократилось...

— «Чувство оскорблённой справедливости» — как боевой фактор? —

скрипнул селектор.

— Именно! Последний козырь социальных систем и обычного человека — справедливость. Немцам очень не повезло, что население оккупированных территорий они угнетали по-зверски. Появился мотив для мщения... И этот мотив, у наступающей советской армии — пересилил «тевтонскую отвагу».

— И оно на всех... так возбуждающе действует?

— Естественно... Американские индейцы, буквально одними томагавками, неоднократно разгоняли и обращали в бегство регулярные части американской армии... Никем в мире не признаваемые за бойцов болгары (!) — бестрепетно таранили своими «мессерами» американские «летающие крепости» в небе над Софией... Про боеспособность «нации торгашей и юристов», до 1967 года — не смеялся только ленивый. «Шестидневная война» — всем показала, как дерутся насмерть загнанные в угол евреи...

— А какой смысл? — поморщился каудильо, — Обычно — это уже «отчаяние обречённых»...

— Ну не скажите... — ожил говорящий ящик, — Из песни слова не выкинешь! После Второй Мировой войны — вопрос изучался, и у многих стратегов — волосы на голове шевелились. Грубый пример! За всё время действия отрядов камикадзе — в императорской Японии были подготовлены 2525 лётчиков-смертников и ещё 1387 — предоставила армия. Были и добровольцы, героически погибавшие по собственной инициативе. В любом случае — произведено несколько сотен успешных таранов. По японскими данным, в результате этих атак — был потоплен 81 корабль и 195 повреждены. По американским данным, их потери составили 34 потопленных и 288 повреждённых кораблей (а это, внезапно — 68% официальных боевых потерь американской армии в живой силе!). Атаки камикадзе — оказались самой результативной формой применения современного оружия за всю историю войн. Я молчу о чудовищном психологическом действии этих атак на военнослужащих Англии и США. Камикадзе янки боялись панически! Я молчу, что желающих стать камикадзе японских добровольцев — было в несколько раз больше, чем мест на учебных курсах...

— Отчего же «победоносные япошки» тогда так резко капитулировали? — и смотрит на меня... и селектор замолчал... Э-э-х, прорвёмся...

— Есть мнение, что подозрительно скороспелая капитуляция Японии (и огромная куча странностей, связанных с этим событием) — типичный

«договорняк», — мне эта информация в своё время показалась лишней, а вот пригодилось, — Перспектива превращения «традиционной» императорской армии в воодушевлённое патриотизмом «народное ополчение» (по образцу немецкого вермахта) — перепугала японскую военщину сильнее всяких атомных бомбёжек.

— Вы серьёзно?

— Вспомните состояние Европы после окончания Первой Мировой... Япония, опоздав на четверть века, вляпалась в нечто похожее к середине 1945 года. В армию массово хлынули инженеры и студенты. Там вовсю шла «стихийная ротация» командных кадров и назревала «революционная ситуация».

— Перебарщивать с «боевыми стимуляторами» — так же опасно, как на них экономить?

— Угу... К концу 1944 года «вещества» получали не только японские армия и флот, но и почти поголовно — работники оборонных предприятий. Фактически, там возникла первая в мире «нация торчков». Чтобы такое задавить военной силой — пришлось бы пойти на непосильные для США жертвы... Наведённый психоз — страшная штука. Переубедить или испугать их — уже невозможно. Только убить.

— А что дала японской элите «договорная» капитуляция?

— Во-первых, сохранение власти... Во-вторых, сохранение управляемости страной... В-третьих, эффективное купирование любых революционных возмущений... Опять же, благодаря сохранению управляемости... Война окончена! Наконец-то мы побеждены! Метедрин, солдатам и прочему быдлу — больше не выдавать! Представляете эффект?

— С трудом...

— Ну, полная социальная апатия... Никакого сопротивления оккупантам и естественно — никаких «революций»... Десятки миллионов взрослых людей по всей Японии, практически одновременно — скрутило «амфетаминное похмелье»... Народ — массово сходил с ума от тяжелейшей депрессии, сродни наркотической «ломке»... Вешались, стрелялись, делали себе харакири... Американские оккупанты (!) пришли от увиденного в такой ужас, что даже за свой счёт принялись оказывать населению посильную медицинскую помощь.

— Что-то это мне напоминает... — в наступившей тишине прохрипел говорящий ящик.

— Известно, что... — брезгливо процедила филологиня, — «Обитаемый остров» братьев Стругацких. Проигранная война и «лучевое похмелье». Старший, Аркадий — служил в армии переводчиком с

японского, участвовал в подготовке Токийского процесса и наверняка имел доступ к соответствующим документам. Такое, «из головы» не придумать. Братцы любили вставлять в свои тексты «сочные кусочки из жизни» на грани разглашения закрытой информации. Они и «спорамин», к месту и не к месту в своих романах упоминали... Очень уж старались в своей тусовке соответствовать имиджу «модных писателей».

— И этот, как его... «слег» — тоже оттуда?

— А как же! Была у советской «золотой молодёжи» 50-60-х годов мода «закидываться стимуляторами». Доступ к армейскому фенамину, тогда — один из символов «элитарности»... Сопливым юношам и девицам, детям высшей «номенклатуры» Союза, хотелось чувствовать себя на фоне остального населения такими «суперменами». После «разрядки напряжённости» — в ход пошли «кокс» и «хмурый». А до эпохи позднего Брежнева — народ старались «держать в тонусе» и даже высшие слои — не борзели...

— А немцы, значит — вовремя не остановились?

— Отчего и победители поступили с ними немилосердно. Японцам, за сговорчивость — простили почти всё, включая массовое людоедство и «отряд 731». А побеждённую Германию — заставили возобновить выплату репараций по «версальскому договору»! Первый транш западные немцы закончили выплачивать в 1983 году. После объединения Германии — выплаты возобновились. Они их платят до сих пор! Вроде бы, к 2010 году обещают произвести окончательное погашение долгов за Первую Мировую... И да, после оккупации Германии — никаких «партизан», «сопротивления» или осмысленных протестов.

— А у нас, во время и после войны — что получилось?

— В каком-то смысле — повезло... По причине технической отсталости промышленности — в воюющем СССР амфетаминов производили мало. Ленинградский завод «Фармакон», работая в условиях Блокады, за сутки вырабатывал около десяти килограммов фенамина. Приблизительно полмиллиона доз... И это — флагман отечественной «высокой» химии! Едва хватало на лётчиков и бойцов спецподразделений.

— То есть, «амфетаминовые ломки» — массово военнослужащих не коснулись. Пострадали в основном всякого рода «сотрудники», вроде героев романа Богомолова «В августе сорок четвёртого»?

М-да... Каудильо у нас начитанный. Вспомнил прозрачные намёки из текста книжки и сумел самостоятельно сложить два и два.

— У СССР ещё особенность в том, что не имея возможности решить послевоенные проблемы гуманно, их принялись решать «как-нибудь».

Грубо говоря — всей стране «урезали пайку». На голодный желудок — не особенно побунтуешь. Начиная с 1946 года в СССР начал реализовываться набор мер по искусственному ограничению повседневного рациона рядовых граждан. Как предполагалось — «на послевоенный период», временно... Сам Сталин считал, что это временно! Не зря он проводил политику снижения цен на продукты питания. Но, вот тут — вождь крупно просчитался. Опыт поддержания народа в «планово недокормленном» состоянии — многим руководителям страны чрезвычайно понравился.

— И неудивительно... — буркнула Ленка, — Кто такой среднестатистический начальник-карьерист в послевоенном Союзе? Так называемый «Ванёк с Пердяевки», который «из деревни удрал, а до города не добежал». И на «передовой», кстати, тоже не был... Вспоминаем незабвенного маршала Гречко. Принудительно сделать подчинённых послушными дураками для таких — предельно соблазнительный вариант «социального регулирования». Вот и...

— Зачем так зло говорить? — поморщился Соколов, — Были же и объективные причины...

— Не было! — само с языка соскочило, — Если мы, за считанные недели, буквально «на собственных коленках», в дикой зимней тайге — вышли на полную продовольственную самодостаточность (сбалансированную по аминокислотам, насыщенным кислотам, витаминам и микроэлементам), выловили редкую бактерию и начали ферментировать Иван-чай — то какая религия, добрых полвека, мешала космической сверхдержаве сделать всё то же самое? Почему три поколения советских людей «выросли в очередях» за самыми элементарными продуктами — молоком, сливочным маслом, мясом? Та же бактерия МПК-12 была открыта в 1944 году (её выловили у красноармейца Гурова) и найдена Агнией Моровой в музее в 1974 году!

— А я, признаться, только что подумал, что это вы нам должны наконец-то объяснить...

Глава 51. «Так устроен мир»

Филологиня, как примерная пионерка (правда, с локтевым стуком, бедный мой столик) задрала руку, требуя предоставить «слово вне очереди». Пришлось тихонько выпустить из себя воздух

— Вячеслав Андреевич, вы когда-нибудь интересовались — почему война с Наполеоном считалась «отечественной» только русскими дворянами, а простое население страны — этаких «громких слов» избегало?

— Слышал, что дворянство, в процентном отношении, понесло на войне 1812 года дикие потери, ранее в истории России невиданные. Убитые и участники — были в каждой семье. Она стала «звёздным часом» для русской аристократии... хотя и породила потом «декабристов», — опередив притихшего начальника, задумчиво процедил говорящий ящик, — А население пострадало мало.

— Правильно! — не дала Соколову застесняться Ленка, — А теперь, подумайте — почему настоящую (не «книжно-киношную») войну с нацистской Германией все 40-е и 50-е годы (практически до Брежнева), у нас старались поскорее забыть, а непосредственных её участников — затирали и обижали? Тоже, вроде бы — «отечественная»? А также — «священная» и «народная»... Официально — фронтовиков превозносили, а фактически — им не позволяли на людях и рта раскрыть. Причём, всё это непотребство творило самое что ни на есть официальное руководство! Ну, скажите — первое, что придёт в голову.

— После вашего разбора личности маршала Гречко — рискну предположить там «что-то очень личное»... — осторожно начал каудильо.

— Обосрались они! — на этот раз, выдержав приличествующую паузу, каркнул селектор.

— Я бы сформулировала немного мягче, — пожала плечами филологиня, — Хотя... Всё поколение советских начальников, сменившее «ленинскую гвардию» и достигших зенита карьеры к концу 30-х годов... ну, «номенклатуру»... или наше «советское дворянство» — ход войны с Третьим Рейхом перепугал насмерть. Малоизученный «культурологический феномен», между прочим. Очень вонючая тема.

— Кстати, да... — оживился начальник, — Я вот читал «Советскую цивилизацию» Кара-Мурзы. Книга, в первой части, где анализ «дореволюционной» России — блестящая. А дальше — хуже и хуже... От

его же описания «послевоенного» периода — вовсе несёт «дезой». Ненависть к строю своей страны, к самому «советскому народу» (в вашей трактовке), передающаяся из поколения в поколение, от дедов к внукам — обязана иметь очень глубокие основания. Я — простой человек, растолкуйте, раз не терпится, с вашей, с «элитарной» точки зрения... — эх, он знатно выскочку подколол, моя школа!

— Там не ненависть... — не моргнула глазом Ленка, — Там животный страх. Ненависть — уже от него производная. Вот, чего боится полковник Смирнов? — так, подачу она отбила мастерски, — Понятно, что нас. И нас же ненавидит... И вас, и меня, про Ахинеева — вообще молчу... Учтите, его дед, тот что «послевоенного образца» — питал бы к нам точно такие же эмоции. Яблочко от яблони...

— За то, что мы выжили там, где полагалось сдохнуть?

— За то, что мы победили там, где полагалось сдаться. За то, что пошли за лидером, место которого — под нарами у параша, — каудильо окаменел лицом, но филологиня уже не могла остановиться, — С точки зрения «вертикала», то и другое — непростительная наглость. Оскорбление священных законов мироздания... Сильному — надо сразу покоряться. Желательно, без существенного риска для жизни. Вам не понять!

— Он бы с нами тут сдох... — теперь окаменела лицом Ленка.

— Вы же обидитесь...

— Переживу.

— Кара-Мурза — писал «для своих». Простым гражданам его пописушки бесполезны. Они намёков не понимают. А намёк был такой — Сталин и «советский народ», в его «свежем», послевоенном варианте, оказались для номенклатуры этакими «молотом и наковальней». Грубо говоря, за время войны культурный и моральный уровень населения СССР — вырос сильнее, чем у руководства «среднего звена». Появилось полностью «советское» поколение, лишённое «комплексов» и предрассудков прежних времён.

— Я слышал, что в начале 50-х началась политика «набирать выдвиженцев из молодых с самого низа», — для завхоза тема карьеризма определённо «больная», — Что Сталин готовился устроить прежней «номенклатуре» примерно то же самое, что потом в Китае назвали «культурной революцией». Мао — ссаными тряпками вымел старую элиту, продвинув вместо неё «молодняк».

— А я читал, что после войны — Сталин стал скорее поощрять русский национализм...

— То же, вид сбоку, — чуть поморщилась Ленка, — Надо не цепляться

к словам, а видеть суть. Китай — мононационален, в том смысле, что доступ в административный аппарат там дан исключительно «китайцам по духу». Носителям китайской морали, культуры и мировоззрения... Национальность, в смысле цвета кожи и родного с детства языка — особого значения не имеет. Империя!

— Дореволюционная Россия — страна с «разделённым народом», — прохрипел селектор, — Высшие слои населения и аристократия считали себя «европейцами», а податные сословия — «дикарями». В позднем СССР это состояние возобновилось с той разницей, что языком «элиты» стал не французский (главный признак социального статуса «барина» до революции) и не немецкий (довоенный «язык мировой науки» и официальный (!) язык «Коминтерна»), а английский (новый мировой тренд). Одна из основных целей послевоенной борьбы с космополитами — попытка как-то предотвратить трансформацию «проклятой касты» в открытых врагов советского народа. Кара-Мурза про этот «деликатный момент» — скромненько умалчивает...

— Как и про то, что до войны «вторым языком советской элиты», на 70–80% — являлся идиш... — отрезала филологиня.

— Что это нам сейчас даёт? — скромно поинтересовался Соколов (железная выдержка).

— Харизматичным лидером, ведущим своих товарищей на смерть — способен стать только выразитель «народного духа». Применительно к тусовке «горизонталов» — несомненный «горизонтал».

— Маловато во мне «советского духа», — не то сообщил, не то пожаловался каудильо.

— А вот товарищ Сталин, — победно ухмыльнулась филологиня, — заявил, что «русский» и «советский» — синонимы. Причём, апеллировал не к «культурному», а «морально-этическому» признаку.

— Это когда?! — эх, мужики...

— Ну, если честно, вождь ещё до революции своих пархатых «товарищей по партии», в меру сил, троллил... Взять хотя бы его — «Солдаты! Организуйтесь в свои союзы и собирайтесь вокруг русского народа, единственного верного союзника русской революционной армии!» Газета «Правда» от 14 марта 1917 года... А окончательно сбросил маску — на знаменитом банкете 24 мая 1945 года, когда произнёс не менее знаменитый тост «О русском народе». Фактически — свою «программную речь» на послевоенный период...

Обыкновенно смешно наблюдать, как здоровенный, уверенный в себе мужик — ловит ртом воздух, не в состоянии подобрать правильные слова...

Наш предводитель, судя по его «программному выступлению» после подавления путча — тоже мнит «русским патриотом». При этом, наивно полагая, что симпатичные ему политические деятели «советского периода» — были примерно такими же, но только, «по политическим соображениям», маскировались под коммунистов. Суровая реальность, как всегда — круче.

— Галина?

— У товарища Сталина — тоже были недостатки. Например, он верил в людей. Как любой нормальный «окситоцинщик». Но, очень обижался когда его доверие не оправдывали... Как битый жизнью крупный государственный деятель. Трагедия жизни Сталина состоит в следующем: Разочаровавшись в том народе, что населял Россию до революции, он попытался воспитать новый «советский народ» и заменить им первоначальную популяцию. Убил на это дело большую часть жизни. Но обнаружил, что для подавляющего большинства населения — его идеалы ничего не значат. Сколько было «окситоцинщиков» до большевистского переворота 1917 года — столько же их (в процентном отношении) и осталось... Прочие советские граждане «высокую мораль», чаще всего — без души имитировали. Особенно — в войну... Выше всего процент «окситоцинщиков» — у тех групп населения, которые ведут предельно напряжённую, полную лишений жизнь на грани выживания. Применительно к СССР, на первом месте оказались русские. Вот и...

— Тогда — зачем он замутил «коллективизацию» с «гладомором»?

— О-о-ох... «Коллективизация» — это совместный проект руководства ВКП(б) «образца второй половины 20-х годов». Сталин там имел определённый авторитет, но не имел высшей власти. Основной тон задавали «коминтерновцы» и «старая гвардия» (наполовину «троцкисты»). «Гладомор» он, кстати, пытался предотвратить... А когда не получилось — цинично использовал в своих целях. Бывает.

— Воспользовался наработками Бехтерева?

— Бехтерев, — снова встряла филологиня, — был учёным «старой закалки» и предложил способ «лечения России» от революционного психоза. В традициях XIX века. Маленько «убавить ума»... Без лишнего насилия... Пропагандой и правильной диетой. В мирное время — сработало. Против немцев — тоже сработало. Страна сохранила управляемость. А дальше — «парадный сервиз пошёл на каждый день».

— А как тогда объяснить беспощадное насаждение «культы личности»?

Встретилась с Ленкой глазами. Не сказать, что перемигнулись (разные

мы люди), но в данном случае — она мне слово без сопротивления уступила...

— Вячеслав Андреевич, вам ктонибудь говорил, что «культ личности» — страшно мешал Сталину работать? Он, как нормальный «окситоцинщик», статусом «живого бога» тяготился и с огромным трудом его терпел. Мучился «исключительно ради дела».

— Тогда зачем? — и этот человек считает «отца и учителя» примером для подражания?

— В начале 20-х годов XX века — более 90% населения Советской России составляли крестьяне. Те самые «селюки»... С малолетства воспитанные в «патриархальной морали» и никакой иной жизни не видавшие. К концу 20-х годов — та же социальная масса составляла 90% низших и средних руководителей страны. Тонкая прослойка «старых большевиков» и «коминтерновцев», буквально на глазах изумлённых руководителей ВКП(б) — в этой массе «Ваньков с Пердяевки» (отличный термин, мне нравится) практически растворилась. Да, в руководстве НКВД, армии и государственных органах — расклад был иной. Но, включённые революцией «социальные лифты» действовали. Назревал острый кризис.

— Поэтому, в 1927 году, провалились все попытки Троцкого «перехватить управление» страной? — завхоз очень верно обозначил проблему...

— И поэтому же, в 1933 году — абсолютная власть над Германией упала в руки Гитлера.

— Так точно... — военная терминология — мне тоже начинает нравиться (исключительно скверный симптом, стремление принимать простые решения — признак, что действие стимулятора вот-вот закончится), — Если в 1927 году СССР был сыт, то острый продовольственный кризис 1929–1932 годов — дал Сталину возможность начать беспроигрышную политическую игру, используя «страх голода». Многим руководящим товарищам «с дореволюционным стажем» (никогда в жизни не голодавшим) малопонятный, но для «Ваньков с Пердяевки» — предельно веский и наглядный. Из не слишком популярного «секретаришки», по мнению миллионов — Сталин превратился в «патриарха» и «отца-кормильца» — «последнего здесь, кто знает, как выжить». Вспоминаем козлёнка у Робинзона Крузо, а затем — саркастические высказывания ушлого академика Бехтерева о «диких фанатиках» и бескровных методах восстановления порядка в «бунтующей психушке».

— Тот факт, что стремительное формирование «культа личности» на

протяжении первой половины 30-х годов шло параллельно с ростом образовательного уровня населения — многие позабыли, — не замедлила плеснуть в огонь керосину Ленка, — Подавляющее большинство граждан СССР — научились толком читать и писать (!) как раз к концу 20-х годов. Довольно многие из них — уже занимая какие-то руководящие посты... Сами представьте, каково было работать с таким «контингентом».

— «Усатый» взвесил шансы и видимо решил, что настал идеальный момент «проканать за своего» для подавляющего большинства народа, — язвительно прокомментировал её слова селектор, — Он попал в яблочко. Образ строгого, но справедливого «самца-доминанта», так похожего на деревенского отца семейства — оказался желанным «знаменем», к которому и потянулись душой вчерашние крестьяне, ошалевшие от творящейся вокруг неразберихи. Вера — она требует осязаемого «объекта поклонения»...

— Я так не смогу... — растерянно пробормотал Соколов, — Хотя, вашу мысль — понял.

— Вам этого и не надо. Тут все городские и образованные, — утешила его филологиня, — Зато в начале 30-х, описанный «культовый образ» мудрого и непогрешимого вождя — был нужен людям как воздух. Кому-то — всё равно пришлось бы таким «символом» стать. Пожалеем задним числом Иосифа Виссарионовича...

— За его что жалеть-то? — откровенно перевёл дух избежавший «канонизации» каудильо.

— Он вырастил себе могильщиков... — просто отозвалась Ленка, — «Медийный образ» великого вождя, плакатного «Сталина-вертикала» (который до сих пор заочно любят наши «сталинисты») и живой Сталин (с которым многим «выдвиженцам от сохи», по мере служебного роста, волей-неволей приходилось общаться накоротке), до отвращения умный и крайне скромный в быту невзрачный «горизонтал» — больно разрывали шаблон... Вызывали приступы дикой ненависти. «Не тому служим! Мы-то с вами думали, а он оказался, на самом деле...» Вспоминаем отношение к вождю маршала Жукова и его «психологических двойников», послевоенных «начальников среднего звена», выслужившихся к концу 40-х годов, по спинам которых, в середине 50-х — к высшей власти в стране прорвался Хрущёв... Тех, для кого в основном предназначался его доклад «О культе личности» на XX съезде партии.

Соколов заворочался, то ли пытаясь распрямить затёкшие от сидения ноги, то ли ради снятия нервного напряжения. «Модуль» задрожал, столик заскрипел, мигнул свет (китайская проводка, всё тут на пружинных

зажимах, а папа не уставал повторять — «непаянный контакт, это не контакт»)...

— Проводите прямую аналогию?

— В какой-то мере — да! — не буду тянуть кота за хвост, — Наша экспедиция — та ещё сборная солянка. Собрались представители трёх поколений, с крайне своеобразным жизненным опытом... Ситуация — остро конфликтна сама по себе, а в условиях «борьбы за власть»...

— Можно я закончу? — умоляюще протянула Ленка, — Оно — в тему. Про «три поколения» очень верно сказано. Хотя, аналогия не совсем точная. Вы знаете, что примерно до 1927 года, Сталин считался и сам себя считал «подчинённым лицом» по отношению к III Коммунистическому Интернационалу?

Если бы каудильо мог подпрыгнуть — он бы обязательно подпрыгнул. Но, он не смог... Удар головой о наклонную панель — получился знатным, весь «модуль» содрогнулся, опять мигнул свет.

— Вот вы — неровно дышите в сторону «аномалии». По привычке... Оттуда — ожидается помощь, пополнение и руководящие указания. Там — верховная власть. Примерно такое же положение, в раннем СССР — по праву занимал Коминтерн... Не обольщайтесь тем фактом, что его создал Ленин. Это была международная организация профессиональных революционеров, со своей разведывательной сетью, своим бюджетом и вооружёнными формированиями, мало зависящая от советских государственных органов, а по умолчанию — им не подконтрольная. Будущее правительство Всемирного Советского Союза, априори — считалось главнее. Зиновьев, как глава Коминтерна, мог отдавать указания советскому руководству и требовать «Именем Мировой Революции». В конце 1923 года, например, дела обстояли именно так... А в планируемых «Социалистических Штатах Европы», после ожидаемой победы — ведущую роль предполагалось отдать «пролетарской Германии». «Крестьянская Россия», на роль «боевого авангарда» — заведомо не рассматривалась. Её будущая судьба — даже не скрывалась. Сырьевой придаток и источник рекрутов...

— Аналогию со Смирновым — понял, — криво усмехнулся главный начальник, — И что?

— «Революционная осень» 1923 года в Германии — закончилась жалким пшиком. Тамошний пролетариат, за общее «светлое будущее», насмерть биться на баррикадах не изволил. Как выяснилось, у Адольфа Алоизыча — оказалась много более соблазнительная для немецких рабочих «интернациональная программа». Всех, кто не «ариец» — завоевать,

нагнуть и сделать рабами. Вот за такое, понятное и соблазнительное «светлое будущее» — «братья по классу» проголосовали. Сначала — руками на выборах. Потом — пулями и штыками во время Второй Мировой. То есть, экспериментально выяснилась системная переоценка «сознательности» среднестатистического западного населения вообще и «самого передового в мире немецкого рабочего класса» — в частности. Факт, который практик Сталин, стиснув зубы — принял, как данность, в то время как прочие «вожди» — постарались в своих речах и статьях поскорее заболтать...

— На неуместные планы завоевательных походов намекаете?

— Информую! — окрысилась Ленка, — История повторяется. Сначала — как трагедия, а после — как фарс. Наши поведенческие архетипы — из первой трети XX века. Если кто-то думает, что блестящее образование и опыт заграничной жизни сделали работников Коминтерна ближе и понятнее простому народу — он сильно ошибается. При первой же возможности — их, по всему Союзу, жестоко выпилили. Руками тех презренных «Ваньков с Пердяевки», которых они сами — публично обещали в самом скором времени погнать на пулемёты буржуево-империалистов. Предварительно, как тут справедливо замечено, промыв им мозги «научными методами». Когда что-то говорят о «старой ленинской гвардии» — это всегда надо помнить. По ходу «разборок», «чисток» и «репрессий», к концу 30-х годов, физически выжили только те из «коминтерновцев», кто делом доказал свою лояльность советскому руководству. Такие же «коминтерновцы» (Сталин, в этом смысле, ничем не хуже и не лучше Троцкого с Зиновьевым, в смысле убеждений и «партийной биографии»), но — воспринимаемые в ВКП(б), как «однозначно свои».

— Кара-Мурза ничего такого не пишет...

— Сами догадаетесь, почему? — каудильо тяжело вздохнул.

— А дальше — начался «цирк с конями»... За считанные годы, в ходе взаимной борьбы фракций (напоминаю, что Коминтерн — международная организация профессиональных революционеров, что означает — не верящих ни в чёрта, ни в бога «идейных» бунтарей-авантюристов) — оказались физически уничтожены (или как-то «отодвинуты» от руководящих постов) все мало-мальски «авторитетные лидеры» так сказать «международного коммунистического движения». Со всех сторон одновременно. После смерти Ленина (признанного вождя этой довольно пестрой тусовки) — до предела обострилась борьба за так называемое «ленинское наследство». Для нас, сегодня, оно — пустая «фигура речи», а

тогда, в 20-х — разговор шёл о праве командовать десятками тысяч (!) прекрасно обученных и вооружённых боевиков по всему миру «от имени Ленина». Поскольку никакого авторитета, кроме морального, те не признавали...

— Так вот почему Троцкий со Сталиным так цапались, кто из них «верный ленинец»... — протянул голос из селектора, — Леночка, в вашем лице, мировой сионизм потерял ценного специалиста.

— И поэтому же, вскоре после высылки из Союза, Троцкий начал пытаться «перехватить управление» зарубежными органами Коминтерна, — продолжила филологиня, — Первоначально — на правах руководителя его «фракции», так называемой «Международнойлевой Оппозиции». После войны в Испании — как организатор «Четвёртого Интернационала», уже официально враждебного «сталинскому» Коминтерну.

— И какое отношение это имеет к «коллективизации» и «гладомору»? — ай да Соколов!

Вместо ответа, Ленка внезапно замолкла и покосилась в мою сторону. Вот всё-таки зараза... Чует, где её эрудиция даёт «просадку» и всегда готова свалить работу на чужие плечи.

— Хозяйство, к концу 20-х годов, у нас в СССР стало плановое и это «планирование» было предложено распространить на всю остальную планету. Решение о «коллективизации» внутри страны надо рассматривать как «развитие решений» VI Конгресса Коминтерна 1928 года, где был провозглашён курс на искусственное обострение мирового экономического кризиса (за считанные месяцы до Великой Депрессии, про которую никто ничего не знал, кстати!) и искусственную эскалацию классовой борьбы. Кадры, для игры на мировых биржах — у Коминтерна имелись. Деньги для такой игры — тоже. Результат — не замедлил... Но, возникла одна ма-а-аленькая проблема. В таких делах, как правило, очень трудно определить — кто на самом деле строит планы, а кто — только «расходная пешка» и работает на чужие интересы... Ибо, международная банда коммунистических революционеров, в отличие от ВКП(б), особо строгой дисциплиной — похвалиться не могла. Кроме того, после взаимного уничтожения наиболее ярких личностей, возглавившее Коминтерн «коллективное руководство» — очевидно не отвечало требованиям дня. Даже после принудительной «большевизации»... Опасный момент!

— Сталин заподозрил, что возможен «перехват управления» международными фракциями Коминтерна, лично ему неподконтрольными? — браво, товарищ начальник.

— Хуже! Сталин, одним из первых — заметил, что «хвост пытается

вертеть собакой»...

— «Перехват управления» успешным проектом, — заскрипел говорящий ящик, — Классика! Лучше всего оно удаётся через присвоение некоего священного символа». Российская империя, например, добрых четырёхста лет мечтала завладеть Цареградом...

— Вы опять про «аномалию»? — усы нашего предводителя возмущённо зашевелились.

— Про неё, родимую. Кто «приватизирует» — тот может властвовать и повелевать. А в начале 20-х годов, «священной коровой» для коммунистов — была Мировая Революция. Ради неё они жили и умирали. Менее масштабные цели — казались недостойными внимания. Смирнов это понял, а вы — нет...

— Так ведь что от той «дыры» осталось? Морок один. Спросите Радека, он подтвердит.

— Если профессора твёрдой рукой взять за яйца и хорошенько крутануть (а на завхоза стимулятор уже тоже почти не действует, если при нас с Ленкой грубит — значит, пошёл «отходняк») — то он «подтвердит» всё что угодно. Поскольку «слаб в коленках»... и слишком любит красивую жизнь...

— Ну, — усомнился каудильо, — Если верить «видео», в ствол взведённого пистолета — он совсем недавно смотрел довольно равнодушно...

— Опять не понимаете... — уже почти расстроился Лев Абрамович, — Вся разница между Радеком и Смирновым в том, что полковник — считает (он подчеркнул это голосом) себя «элитой», зато профессор — считает его «тупорылым-солдафоном». И держит марку... Чувствуются воспитание и порода. Радек убеждён, что выстрелить в единственного человека, от которого зависит возвращение домой, ни у кого из местной банды вояк — духу не хватит. Зато персонально вас, если желаете знать — они оба, причём искренне (!), считают «зарвавшимся психом». Что бы вы для них ни делали и какие бы подвиги ни совершали. Всё повторяется...

— Галина? — тема интриг и кадровых комбинаций Соколову, как обычно, неприятна.

— Тема холерно противная, но вам такое надо знать. Вплоть до революции 1917 года, весь так сказать «цивилизованный мир» — считал Россию отсталой аграрной страной, будущей колонией, по иронии судьбы населённой «белыми папуасами». Значительная часть отечественных «марксистов» это мнение полностью разделяла. В первую очередь — хорошо образованные выходцы из состоятельных кругов.

— Так ведь, после Октябрьской революции — всё принципиально изменилось...

— С какой стати? Как считали всех нас дикими варварами, случайно усвоившими крохи из «самого передового учения», так и продолжили считать. «Большевики»? Фи... То ли дело — Запад! Там культура. Там авангард мировой коммунистической мысли, самый образованный и прогрессивный рабочий класс. Ради «парадного фасада» отечественного «Красного Проекта» Ленину приходилось изворачиваться и находить компромиссные решения. Руководство Коминтерном, например, он доверил Зиновьеву, который при достаточно невысоких морально-деловых качествах — обладал достаточным «светским лоском». Какое-то время, примерно до осени 1923 года, казалось, что всё идёт нормально. Что до Мировой Революции — рукой подать. И вдруг — выяснилось, что под Мировой Революцией, у нас и в Европе, понимают совсем не одно и то же.

— Не удалось превратить в колонию силой, решили попробовать хитростью... — каркнул говорящий ящик, — Благо, желающих примазаться к «коммунизму» среди европейских «левых» оказалось в избытке... Вчерашних «социал-шовинистов» из Центральной Европы, потерпевших поражение от «правых», мысль оказаться у власти с помощью победоносной Красной Армии — очень даже грела. В том числе и в Германии...

— Особенно, учитывая привилегированное положение «немецкой фракции» в Коминтерне...

— Мне бы убедительных доказательств... — поморщился каудильо, — Кара-Мурза пишет...

— Для отечественного читателя... А на расклад надо смотреть со всех сторон. После 1918 года — «мировое сообщество» объявило Советской России полную торговую блокаду. По сравнению с царскими временами — её международный товарооборот упал более чем в тысячу раз... Предполагалось, что этого достаточно. Выяснилось, что нет... «Отсталое натуральное хозяйство», как оказалось, в ситуации «тотальной войны на измор» — имеет свои преимущества. За первые послереволюционные годы, в том числе героическими усилиями многих деятелей из Коминтерна — тиски блокады удалось расжать... Но, запланированный «поход в Европу» — сорвался. Ленин — умер. Расклад сил в мире начал меняться и превращение советского «Красного Проекта» в самостоятельную силу мирового уровня — многим стало казаться оскорбительным... Учитывая аморфность организационной структуры Коминтерна и своеобразие взглядов наиболее влиятельных его активистов (богатых и

высокообразованных европейцев) — следовало ожидать ответного удара именно по этой «линии». Про «Золотую блокаду» кто-нибудь помнит?

— Смутно...

— Её ввели Европа и США в ответ на решение РСФСР о монополизации внешней торговли. С 1925 года все страны перестали принимать у СССР золото в качестве оплаты импортного оборудования и технологий, требуя расплачиваться исключительно натуральным сырьём. Нефтью, зерном или лесом. В 1930 году — условия ещё ужесточились. В качестве «валюты» наши внешнеторговые партнёры согласились принимать одно зерно. Вплоть до 1934 года Советский Союз не мог расплачиваться за импорт золотом. Исключение (ради очевидного издевательства) оставили для золотых монет «дореволюционной» чеканки.

— Логично, — скрипнул говорящий ящик, — Папуасам свою валюту чеканить не положено. Они обязаны расплачиваться чужой, вырученной от продажи природных продуктов «белым господам».

— Хотите сказать, что не мытьём, так катаньем, новую «послереволюционную» Россию — продолжали запихивать в положение «сырьевого придатка»? А буржуи-империалисты и «евро-коммунисты», в данном случае — проявляли трогательное единодушие? — осталось только кивнуть... — Не так живём?

— Именно! Формальное главенство Коминтерна над всеми «национальными» компартиями, буквально на глазах, стало превращаться в «дубинку» для управления этими самыми компартиями извне. Товарищ Зиновьев при этом, просто автоматически, так сказать «силой вещей» — превращался в «вождя мирового пролетариата». А товарищи из ЦК ВКП(б) — в его «непосредственных подчинённых». Тот факт, сам Зиновьев при этом крутил мутные интриги в международных кругах с не вполне «коммунистическими» и откровенно «буржуазными» силами, его советским товарищам предлагалось молча терпеть и принимать, как «неизбежное зло». Исключительно ради торжества Мировой Революции...

— Я бы не потерпел...

— Сталин — тоже не потерпел. Уже в 1926 году, бывшего товарища Зиновьева — вышибли и из руководства Коминтерном, и из партии... Кстати, с тех пор, для подстраховки, коммунистическая партия России в СССР принципиально не создавалась... ВКП(б) и КПСС — являлись «надгосударственными организациями». Тем не менее — международные интриги в коммунистическом движении продолжались. На новом витке обострения — встал вопрос о доверии всем активистам Коминтерна и «старым большевикам».

— Особенно, когда в поисках поддержки для ведения внутренних склок — они принялись искать союзников за рубежом. После отстранения от руководящих постов популярного в «левых кругах» Троцкого — опасность выросла необычайно.

— В Союзе назревал «правый переворот» и «конвергенция с Западом»? Стало невозможно достаточно надёжно отличать «своих» от «чужих»? — Соколов поёжился, — Стало непонятно, откуда ждать удар?

— Примерно, — ещё одно маленькое усилие, — В описанной ситуации «параноик» Сталин — сделал нестандартный ход. Попросил у опытного психиатра Бехтерева консультации. Предложил «свежим взглядом» оценить «морально-деловые качества» высшего руководства коммунистической партии страны и «международного коммунистического движения». С позиции «независимого эксперта»... А тот ему, с мстительным удовольствием, продемонстрировал, что к концу 20-х — там скопились не вожди, и даже не яркие личности, а обыкновенные трусливые интриганы... А ещё — болтуны, казнокрады, карьеристы и приспособленцы. За что, в итоге, его и убили. Есть мнение, что именно Бехтерев (точнее, коллектив из «Института Мозга») — предложил тот «социальный проект», который мы называем «Культом Личности».

— Как такое можно устроить?

— Вы только что в кино видели... — сквозь зубы процедила Ленка, — «Пугают, а нам не страшно»... или наоборот — «Страшно, аж жуть!». Радек — полковника видит насквозь и не боится. Хоть маши у него под носом пистолетом, хоть не маши... Нормальный «вождь», для разных типов людей — обязан иметь разный «имидж». Пока Сталин пытался относиться ко всем окружающим его партийным начальникам «по-хорошему» — те его считали плебеем. И в упор не видели... Прошибить данный барьер логикой или как-то «заслужить уважение» — физически невозможно. Потому, что и «селюки», и «элита» чувствительны только к «харизме». Гитлер, кстати, тоже данную проблему осознавал и специально брал уроки актёрского мастерства. Бешеный успех его публичных выступлений — тому доказательство. Хотя в молодости — будущий фюрер страдал от непонимания... Бехтерев же, личным примером, доказал Сталину, что банда советских начальников любого ранга — ничем не отличается от толпы немецких обывателей. Главное — показаться им в «правильном образе»...

Мужики типа Соколова категорически не любят кем-то притворяться или специально для чего-либо наряжаться. Мысль, что «для пользы дела людям надо нравиться» — отвергается ими на уровне подсознания. Особо

заядлые — держат в гардеробе один-единственный галстук, в комплекте с таким же одним единственным «приличным костюмом» для выходов в свет. Часто — купленным ещё лет 15–20 назад. Оно — им не надо! Кажется, я попала в больное место... Каудильо насупился. Намёк-то прозрачный...

— Вы всё время поминаете Бехтерева... И что же он там на самом деле сотворил?

— Живых очевидцев не осталось, — откликнулась филологиня, — Дед рассказывал, как байку, что войдя в кабинет, битком набитый высшими партийными чиновниками ВКП(б) — академик повёл себя не жалким посетителем с улицы, и не приглашённым гостем, а изобразил «главного начальника»... Авторитетного «самца-доминанта». Хозяина, с большой буквы. Очевидно, он привык, в подобной личине, усмирять бунты в «психушках»... И вожди — ему начали без звука подчиняться. В присутствии Сталина! Словно собрались не «организаторы Мировой Революции», а вышколенные «зомби». После чего — любезно объяснил, что примерно такой же «эффект безоговорочного подчинения» — случится при встрече данных господ с любым (!) более-менее натасканным «править и повелевать» представителем западной элиты. С предсказуемым результатом... Вспоминаем, как вели себя на разных международных встречах Горбачёв с Ельциным (первые высшие руководители нашей страны из «не воевавшего поколения»). Оба — заглядывали иностранным лидерам в рот и всем телом демонстрировали желание чем-нибудь им услужить. Плебеи-с...

— Та-а-ак...

— Фокус в том, что по отношению к «выдвиженцам из народа» — наши партийные вожди, в 20-х годах — старательно имитировали тот же самый «руководящий стиль». Но, получалось плохо. Для сытых людей, с хорошо работающими мозгами — актёрская игра заметна. И отвратительна... Требовалось как-то «снизить порог распознавания» фальшивки. Искусственный голод начала 30-х годов, в сочетании с «промыванием мозгов» на современном техническом уровне (радио, звуковое кино, газеты и книги) — позволяли «закрепить авторитет» не особенно при этом напрягаясь. Одна беда — в крестьянской стране требовался соответствующий народному представлению о власти «образ отца нации». Сталин — подошёл...

— Потому, что в высших партийных кругах — Сталина тогда не боялись... и не уважали?

— Угу. В качестве «сына народа», по мысли блестящих

интеллектуалов из Коминтерна, Иосиф Виссарионович — был «самое то». Рябое, невзрачное, скромно одетое и добродушное убожество...

Каудильо завертелся в своём узилище всем телом... «Модуль» — содрогнулся. Проняло!

— Не верю! — это он зря, при Ленке-то...

— И не надо... — равнодушно потянулась филологиня, — Сами почитаете. «Большевики» образца 1917 года — это небольшая, но исключительно боеспособная кучка международных авантюристов. В ситуации полной катастрофы — они себя проявили. Но, «пока не началось» (в июле 1917 года!), над знаменитыми словами Ленина «Есть такая партия!», раньше всех в мире услышавшие их делегаты Первого Всероссийского Съезда Советов — обидно посмеялись... Очень трудно заранее распознать среди обычных людей «лидеров катастрофы». Это потом — решительные действия «большевиков» вызывали шок и ужас...

— Неужели Сталин в те времена... — к личности вождя и учителя Соколов неравнодушен.

— Да нормально его в партии принимали! Просто рядом с Лениным, Бухариным, Каутским и другими — он выглядел достаточно серо. Особенно на международном уровне. Свои товарищи его ценили, как безотказного работягу. В первые послереволюционные годы — на Сталина свалилась тяжёлая рутина организационной «чёрной работы»... Да и после смерти Ленина — он особенно не выделялся. Борьба за лидерство шла между монстрами уровня Красина и Зиновьева. Теоретиками и стратегами. Из-за границы в ней активно участвовали иностранные разведки, межнациональные тайные союзы, «стрелки-одиночки» вроде Парвуса... Там — только пух и перья летели! Только когда, к концу 20-х, пыль внутрипартийной борьбы слегка улеглась, а основные «претенденты на лидерство» — вышли из игры или протянули ноги, оказалось, что выбирать «символ режима» — особо и не из кого. Примерно так же выбрали Горбачёва...

— Ну, вы сравнили! — начальник задохнулся от возмущения, — Ленин, Сталин и «это»...

— Если хотите знать, — холодно оскалилась Ленка, — объективных критериев оценки — в политике нет! Например, Парвус с Лениным, для современников шли «в одной весовой категории». Сам Ильич охотно заимствовал у него «концепции» (хотя публично конфликтовал) с равнодушного позволения настоящего автора, больше увлечённого крупными финансовыми спекуляциями. Это не мешало Парвусу так или иначе участвовать в революционных событиях... Самый большой мозг,

среди лидеров «большевиков» — имел Богданов. Самые разветвлённые связи в международных промышленных кругах — Красин. Троцкий — тоже не сразу попал в отпетые враги. На своём месте наркома — он принёс стране много пользы.

— Уговорили... Сталин в начале 20-х, в начале 30-х и конце 40-х — три разных лица.

— Не-а, три разных «образа»... — отрицательно крутанулась туда-сюда светлая грива.

— Галина? — а вот не надо смотреть на меня, как на цыганку, предсказывающую судьбу.

— Сталин, насколько можно судить по современным исследованиям его наследия, всегда был примерно один и тот же. Очень быстро изменялась сама страна...

— За что же его тогда настолько люто ненавидели? Тем более — верные «сталинисты»?

— Только не смейтесь... «Старая гвардия» (партийцы со стажем работы в руководящих органах ВКП(б) до «коллективизации», тем более «до революции») ненавидели Сталина за то, что того изображают в СМИ, кино и на публике «вождём-харизматиком», хотя в реальности — он им не является и которого они все отлично помнили по 20-м годам, в качестве своей собственной «технической услуги».

— А молодые?

— «Молодая гвардия» (частенько отличавшаяся по возрасту от «старой» буквально на несколько лет, но пришедшая в большую политику после «коллективизации») ненавидела Сталина за то, что в личном общении — он оказался не тем «живым богом», кому они хотели бы поклоняться. «Селюки»!

— И как же он, бедняга, выкручивался?

— Стравливал обе партийных группировки между собой, балансируя на лезвии бритвы. А между собой, и «старые», и «молодые» — враждовали жутко. Это были люди из совершенно разных эпох. Характерно, что «за глаза», в личных разговорах, и те, и другие называли своего вождя по-холоуйски — не «товарищем», а «хозяином». Так сказать — «штришок к портрету» высшей советской «номенклатуры».

— Хотите сказать — Сталин прекрасно понимал главную причину «двойственного» к себе отношения в партийном аппарате?

— Странно, если бы не, — сонно потянулась Ленка, — Всё же гений. Извольте анекдот:

«Преподаватели Академии жалуются Сталину на младшего сына,

Василия. Сталин заводит его в пустой кабинет, для разговора наедине. И спрашивает:

— Ты почему так безобразно себя ведёшь? А, наверное решил, что ты — Сталин? Или ты думаешь, что я — Сталин? Ошибаешься, дорогой... Сталин — это не ты, и даже не я, а вот — он!

И торжествующе показывает свой портрет на стене.»

— На что же он надеялся?

— На молодёжь! На то, что с детства (!) воспитанное в СССР поколение советского народа — даст «человеческий материал» более достойного качества, чем давно опостылевшая «партийная номенклатура», «выдвиженцы» и прочие карьеристы. К сожалению, «самое первое советское поколение» — большей частью сгорело в огне войны...

— Не понимаю принципиальной разницы...

— Если смотреть с «культурологической» точки зрения, — сверкнула ровными зубами филологиня, — то «разрыв мировоззрения» у отцов и детей, в смысле, поколений отучившихся и никогда не учившихся в советской школе — оказался огромен. До уровня, для нас непредставимого...

— Я помню про ностальгирующих «писателей-деревенщиков» и «выслужившихся селюков»...

— «Деревенщики» вылупились сильно потом, в 60-х... А мы говорим о довоенном Союзе.

— Разве?

— В ранних 20-х годах, после окончания Гражданской, была поставлена «сверхзадача» — воспитать из массы самых обычных детей «нацию аристократов». Что-то — удалось, что-то — не очень. Однако, результат поразил весь мир. Всего через два десятка лет после Первой Мировой войны, нагло вломившись в «земли недочеловеков» — немцы неожиданно нарвались на армию из крестьянских парней, в кратчайшие сроки овладевающих любой современной техникой и воспринимающих время в секундах... Как вам «независимая экспертная оценка»? Учтите, что и внутри СССР — к «первому советскому поколению», многие и многие относились мягко говоря враждебно, как к «инопланетянам» или к смертельно опасным конкурентам.

— Какая связь?

— Для построения коммунизма — потребовались люди, способные сами принимать сложные решения, без оглядки на «патриархальную» табель о рангах или на «священные авторитеты». Как в своё время метко сказал Робеспьер — «Атеизм — это аристократическое изобретение».

Новая государственная религия (в которую стремительно превращался официальный «марксизм-ленинизм») и её «государственная церковь» (в лице КПСС), во главе державы с хорошо образованным, молодым и на 100% «атеистическим» населением — объективно сделались лишними. Не думайте, что «секта свидетелей коммунизма» — сильно этому открытию обрадовалась... Ставка послевоенного Сталина «на молодёжь» — их откровенно бесила.

Соколов помотал головой, энергично потёр лицо руками.

— Ещё раз, только простыми и понятными словами... Галина, не считите за труд...

— Есть такая информация. В основном — из воспоминаний иностранцев. Многие офицеры вермахта успели повоевать в Первую Мировую на Восточном фронте. Они хорошо запомнили, с кем имели дело. Чем, для тогдашнего европейца, выглядели мобилизованные «рюски мюжик, образца 1914 года»? Да сущим быдлом! Сиволапым, безграмотным и суеверным. Недочеловеки, «о-натюрель». Такова была давно привычная разница между Европой и Россией всего сто лет назад... Такой же точно она была и двести лет назад... и триста... «Есть вещи, которые никогда не меняются!»

— Понятно, берём за «точку отсчёта».

— Так вот, спустя считанные годы, они же — встретили в Советской России армию, где грамотными — были все, а молодняк — поголовно имел неполное среднее образование. Офицеры (особенно после 1942 года) — полное среднее и среднее специальное. Многие, высшее. Контраст между «царскими» и «советскими» временами, для спесивых нацистов (с примкнувшими к ним «культурными европейцами») — оказался поразительным, оскорбительным и смертоносным... Описали они свои впечатления, как шоковые.

— Дальше...

— А теперь, оцениваем внутреннюю ситуацию в довоенном СССР с точки зрения «элиты», коммунистической партии и «партийного слоя» хозяйственного руководства. На протяжении 20-х годов и всю всю первую половину 30-х там кипели «битвы демагогов»... пардон, «теоретиков марксизма». Ради гарантии устойчивости своего положения, вся эта «просвещённая публика», совершенно сознательно (!) принялась формировать низовые «партийные массы» под задачи упомянутой борьбы. «Чистками» неугодных и «призывами»... из среды «социально близких»... Плюнув на мнение основной массы населения.

— Что логично... — пожал плечами каудильо, — Демократические-то

выборы они проиграли.

— Конечный итог выглядел так: Если в 1917 году — «большевики» были малочисленной, но «мотивированной» и прекрасно подготовленной к борьбе за власть политической силой (благодаря чему и победили), то всего через десяток лет «мирной» жизни, слово «партийный» — стало синонимом наглого карьериста. С дореволюционными «большевиками» — не гнушались иметь дело величайшие учёные планеты. Им симпатизировали лучшие военные умы своего времени (включая высших офицеров царской (!) армии). Их представителей — принимали в качестве «стороны переговоров» родовитые аристократы из самых влиятельных в мире фамилий...

— Публично, в прессе, ласково именуя их «бандитами», — вставил словечко селектор, — Не забывайте про «сетевые структуры». Нормальные «вертикалы» — такими организациями управлять не могут. Даже сегодня! Пользуются «платными прокладками»... Однако, «большевики» — нашли ключик и к железнодорожникам, и к связистам, и к «профсоюзникам». В начале XX века профсоюзы были не те, что ныне. За простое членство в профсоюзе сажали и убивали. Короче, РСДРП(б) была тусовкой суперменов.

— Зато, примерно к концу 20-х годов — ситуация стала совершенно обратной. ВКП(б) — стремительно разбухла, перевалив за миллион членов... Но одновременно — принципиально изменился её кадровый состав. Менее 0,8% отечественных коммунистов, к началу «коллективизации» — имели высшее образование, на порядок большее количество — оставались вообще неграмотными. Ну, а основная часть — могла похвалиться разве что умением читать и писать. «Руководящая и направляющая» сила советского общества — стала послушной игрушкой в руках собственных вождей... — каудильо поморщился, — Вот тут-то нас все мировые буржуины кинулись «дипломатически признавать» и официально «считать за людей».

— К началу 40-х годов — из этой среды вышла проверенная, делами доказавшая свою преданность Сталину «старая гвардия». Команды партийного руководства — она выполняли превосходно.

— Угу... Ан — грянула война. Про умелость армейских командиров «мирного времени» — мы уже говорили. А верховная власть в блокадном Ленинграде, благодаря описанной кадровой политике — внезапно оказалась в руках у двух «вождей», бывшего пехотного прапорщика царской армии и бывшего рабочего с лесопилки... Превосходно умеющих только две вещи — исполнять приказы «сверху» и давить потенциальных

конкурентов. Причём, эта парочка, без балды — считалась в партии «лучшими из лучших».

— Тем не менее, выбранный ими способ решения «ленинградской проблемы» — официально объявлен «единственно возможным»... — и смотрит вызывающе, и усы подкручивает, только трубки не хватает. «Сталинист», на мою голову... — Случаются в нашей жизни ЧП, когда приходится выбирать — между «плохо» и «ужасно».

— И сколько может длиться «чрезвычайное положение»?

— По-разному... Обычно — до устранения причин, вызвавших его объявление.

— А как называется, если «чрезвычайное положение» длится бессрочно, только причины его «очередного продления» меняются? — вы нас — инструкциями, и мы вас — инструкциями (сколько их в родных «спецхранах» лежит — страшно вспоминать...).

— Это подсудное дело! — на автомате ответил, не думая, а теперь хлопает глазами, — Так — нельзя! Вообще... Никогда... — слава богу, можно выдохнуть...

— А если — в политике?

— Вы о чём? — уже забыл... да, с допингом шутки плохи, интересно, какой мне самой ждаться «отходняк»? — Если разговор о «регулируемом голоде» в Северной Корее, то я такую «политику» — в гробу видал.

— Я о «вечном советском дефиците» важнейших продуктов питания, который, начавшись в 1929 году — не прекращался уже никогда и длится по сей день. Правда, теперь — в «капиталистической форме». Не в государственных продуктовых магазинах — прилавки пустые, а у людей — пустые карманы...

Немая сцена. Каудильо — смотрит, не мигая и переваривает услышанное (не пропадёт наш скорбный труд). Селектор — молчит. Филологиня — молчит. А могла бы что-то выдать. Её очередь...

— «Священный канон»? — легка на помине.

— Почему? — с какой обидой сказано... Даже Станиславский поверил бы безоговорочно.

— Специалисты проводят чёткий рубеж в кадровой политике Сталина. «До и после» 1939 года... Это год, когда он наконец-то добился устойчивости своего положения и перестал опасаться заговора, угрожающего ему «здесь и сейчас». Приблизительно пятнадцать лет, с 1940 по 1955 год — в СССР работали «социальные лифты», поставляя высококачественный «кадровый материал» из самых «низов общества». Результат — стал заметен уже во время войны, но подлинный размах

процесс приобрёл сразу после победы. Хрущёв этот «лифт» начал ломать сразу, как только дорвался до власти. Тем не менее — «задела» хватило на целых полвека. Причём, первые 25 лет после войны «интеллектуальное лидерство» СССР, по сравнению со всем остальным миром (!), выглядит почти абсолютным. Любые проблемы, до того считавшиеся неразрешимыми, «советские» — щёлкали, как орехи. Современная Россия — до сих пор (!) существует только за счёт этого самого, презренного и яростно отрицаемого, «советского задела»...

— Верю... Но повторяю вопрос — почему?

— Любой чиновник живёт ради возможности сделать карьеру и «подготовить старт» для своих детей. Раз уж нельзя передать потомкам должность и общественное положение «по наследству». А любой эффективно работающий «социальный лифт» эти надежды убивает на корню. Бесклассовое общество — в сущности, крайне жестокая вещь. Советскую систему уничтожили её собственные руководители. Даже не со зла! Ради элементарной возможности «пожить как следует»... Ну, в их «номенклатурном» понимании.

— Вячеслав Андреевич у нас — пролетарий... — с непонятной интонацией выдала Ленка.

— Какая разница?

— Да так... — сладко зевнула представительница «элиты», — Наслушалась... Половина тем для интимных бесед «за рюмкой чая», в кругах русского начальства (рангом чуть-чуть выше уровня бригадира на стройке) — это бесконечные вариации на тему «эти гады меня подсиживают»... Иерархия — не статична... Она всегда — весьма динамичная грызня «пауков в банке» за места в пирамиде власти.

— Сроду никого не подсиживал! — возмутился главный начальник.

— Это вам кажется... Открою тайну. Всякий раз, когда вы успешно «решали проблемы», к которым все остальные не знали как подступиться — вставал вопрос о вашем «служебном росте». Тот факт, что вас «обходили чинами» — вовсе не отменяет списков, в которые вас вносили, как кандидата на занятие «следующей должности»... а потом — вычёркивали... и снова вносили... Смирнов вам своего современного «унижения» не простит никогда... Высшая должность, на которую он считал себя в праве здесь претендовать — уплыла навсегда. Но самое главное — теперь у него уходит из под ног пол! На глазах формируется классическая коммуна, пронизанная «горизонтальными связями». Если хотите — банда.

— Галина?

— Вы же видели графики... При таких темпах, к лету, у нас не останется «рядовых». В какой-нибудь коммуне Макаренко — совершенно нормальная ситуация. Каждый является «специалистом» в своей теме и «привлечённой рабочей силой», в случае авральной работы. «Горизонтальная» сетевая организация! И таки да — «незаменимых нет»... В смысле «незаменимых руководителей». А технические специалисты руководить и не рвутся особо. Им это скучно. И авторитетов для «технарей» не существует.

— Короче, «заговор учёных» — у нас состоялся? — вот же прицепился звучный термин.

— Устарело... — соблазнительно зевнула филологиня, — После «Второго нашествия марсиан» братьев Стругацких — правильнее говорить о близком торжестве «диктатуры очкариков».

— «Английские методички» описывают способы борьбы с этой напастью? — издевается...

— Можно сказать и так. В конце 20-х годов, силами «Ваньков с Пердяевки» — в СССР одержало верх «спецеество». В конце 30-х годов, они же, извели под корень «инженеров-вредителей». В конце 40-х годов — пришла очередь «американских шпионов» с «космополитами». Логично было ждать, что однажды, испытанный метод натравливания полуголодного населения на «слишком умных» даст осечку.

— На знаменитые «сталинские снижения цен» намекаете? — понимающе хрюкнул селектор.

— По-вашему... — развернулся ко мне каудильо, — начало компании «против умников» — непременно требует махинаций с содержанием рациона питания?

— А ещё лучше — постоянного поддержания этого рациона на уровне «квашиоркора»... или пограничного с ним состояния. Способ настолько прост, дешёв и универсален, что в России (как в стране с «недостаточным прибавочным продуктом», то есть — объективно неспособной прокормить такую же многочисленную «элику», как в «развитых странах») — практически неистребим. В беспощадной драке за власть и отпихивании от неё потенциальных претендентов — мораль не учитывается. А если властям дать возможность морить народ голодом — будут морить обязательно! Тупо из чувства самосохранения. Если властям дать надёжное средство «планово понизить интеллект» управляемых — будут понижать...

И смех и грех. Наши «сталинисты» готовы до хрипоты спорить — какую главную ошибку любимый вождь допустил в конце своей карьеры? Одни считают, что — «не назвал преемника» (словно не в курсе, какой

смертельной опасности немедленно подвергается такой «преемник» в реальной жизни). У других — на первом месте «организационные просчёты»... У третьих — «нераскрытый заговор». Смешные. Когда идея овладевает массами (особенно «руководящими») — она сразу становится материальной силой. А главная идея «номенклатуры» — яростное желание «сохранить всё, как было». Остановка социального прогресса и «социальных лифтов»... Независимо от реальных потребностей страны... и каких-то там планов построения коммунизма. Уж если они посреди войны, в блокадном Ленинграде (!), таким макарон сумели выкрутиться — то в мирное время, да спрятавшись за «ядерным щитом» — сам бог велел... Правильно сказано — «священный канон».

— У обезьян в дикой природе, — утешил его говорящий ящик, — то же самое. Инстинкт! В зоопарках с этим явлением борются. Иногда — успешно. Но, стоит пустить дело распределения еды на самотёк — как местный «альфа-самец» завладевает кормушкой и устраивает сородичам «пищевой террор». Лишает их «вкусенького» (пищи богатой белками и сладкого). Вроде дурная скотина, а соображает...

— Короче, послевоенной политикой «снижения цен» — Сталин покусился на самое святое?

— В рамках «священного канона» — безусловно. Вся руководящая прослойка советского общества — поняла его действия именно так. Вождь — сознательно подкармливает молодое и непуганое быдло (демобилизованных фронтовиков и образованную городскую молодёжь), а значит — вот-вот грянет очередная «чистка». Подозреваю, что у отечественных «элитариев» — тот же рефлекс уже сидит в генах.

— Это эмпирика или точные данные?

— Статистика, естественно... За давностью лет — даже «не секретная». Среднедушевое потребление мяса в Российской империи накануне Первой Мировой войны — 16 кг/год. В беднейших слоях населения — мяса практически не ели. Стоило подкормить «солдатской нормой» (один фунт мяса в день) мобилизованных в армию деревенских мужичков — трах-бабах! Здравсте Советы Солдатских Депутатов... К началу «коллективизации» — среднедушевое потребление мяса в СССР выросло вдвое, до 30–32 кг/год. С соответствующим изменением массовой психологии. Особенно в деревне и зажиточных городских районах. После «великого перелома» — оно снова упало ниже, чем было при царе... В 1932 году — до 12 кг/год. К 1937 году — около 15–18 кг/год. По видимому — такой уровень нехватки белка сочли оптимальным для восстановления жёсткой управляемости населением. Но, зато — в руководящие органы

страны на рубеже 30-х годов влились сотни тысяч с раннего детства сытых «выдвиженцев». Это заметили... Увы, всё повторяется... Война закономерность подтвердила. Следующий резкий пик потребления населением СССР мяса — самое начало 50-х. Можно было сложить два и два... И «номенклатура» — сделала свои выводы.

— Несмотря на начавшуюся «холодную войну», гонку ядерных вооружений и фактическое противостояние СССР всему остальному миру? — не верит...

— До такой степени идиотами, чтобы подорвать научно-технический потенциал страны в «угрожаемый период» — наши «руководящие товарищи», конечно, не были. Но, желание «убавить народу мозгов», на всем протяжении российской истории — прослеживается постоянно. Собственно, по этой вот самой причине — мы и проиграли Западу идеологическое соревнование. Очень хотелось править дураками. А дурака — легко обмануть и переубедить. Дурак — доверчив и внушаем, падок на ласковые слова и на красивые картинки. Как только через «железный занавес» начали сочиться музыка, кино, модные шмотки и восторженные рассказы о «заграничной жизни» — внутренняя пропагандистская машина забуксовала...

— Только не надо мне повторять сказки, будто всё рухнуло из-за того, что у них — «сто сортов колбасы» в каждом магазине, причём — без очереди... — досадливо поморщился каудильо.

— Зря иронизируете... — до чего же прилипчива «патриотическая пропаганда», — «Всё рухнуло» из-за того, что мир жёстко делится на места, где колбаса — это «просто еда», и места, где та же самая колбаса — «символ достатка и праздничное лакомство». А ещё есть Третий мир, где колбаса — это неизвестное (!) большинству населения «мифическое блюдо», кстати... Хотите, картинку покажу?

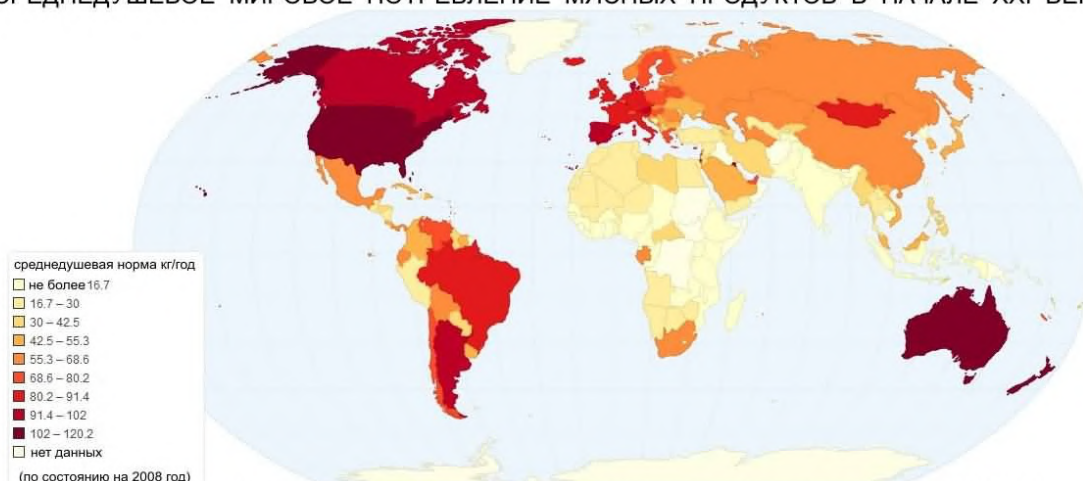

Медицинская норма потребления белка (мяса)

Для взрослых:
1 грамм белка (или 3 грамма мяса) на каждый килограмм веса в сутки, это около 300 граммов мяса в день или 100-110 килограммов мяса в год

Для детей старше одного года:
2 грамма белка (или 6 граммов мяса) на каждый килограмм веса в сутки.

Для детей младше одного года:
2,2-2,9 граммов белка на килограмм веса в сутки (молочные продукты).

Фактическое среднедушевое потребление основных продуктов питания в России / СССР / РФ (кг/год)

№ п.п.	Наименование	1913*	1928	1937	1940	1945	1950	1955 (1954)	1960	1965	1970	1975	1980	1985	1990	1995	2000	2005	2010
1	хлебные продукты	200	214	192	195	н.д.	172	180	167	156	149	141	138	133	120	122	117	121	120
2	картофель	75	130	151	118	н.д.	241	153	145	142	130	120	109	104	106	124	109	109	104
3	молоко и молочные продукты	154	182	138	143	н.д.	172	175	238	251	307	316	314	325	387	254	215	234	247
4	мясо и мясопродукты	29	32	18	24	н.д.	26	32	39	41	48	57	58	62	75	55	45	55	69
5	рыба и рыбопродукты	6,7	3,5	5,6	5,1	н.д.	7	9	9,8	12,6	15,4	16,8	17,6	18	20,4	9,7	10,4	12,6	15,6
6	яйца, шт.	48	60	43	54	н.д.	60	84	114	124	159	216	239	260	297	216	229	250	269
7	сахар	8,1	7,5	13,8	8,7	н.д.	11,6	21	28,5	34,2	38,8	40,9	44,4	42,2	47	32	35	38	39
8	овощи и бахчевые	40	72	78	67	н.д.	51	66	70	72	82	89	97	102	89	76	79	87	101
9	фрукты и ягоды	11	н.д.	н.д.	н.д.	н.д.	11	н.д.	н.д.	28	35	39	38	48	35	29	32	46	58

Среднедушевое потребление мяса в мире, царской России, СССР и РФ — Это ещё что?

— Тут — наглядное графическое объяснение, почему в XX веке накрылась медным тазом Мировая Революция. Суточная медицинская норма потребления животного белка для взрослого человека — примерно один грамм на килограмм веса. Чтобы получить этот грамм — ему надо съесть не менее трёх граммов мяса. Или — продукта эквивалентного мясу по содержанию незаменимых аминокислот. В среднем, человеку, занятому интенсивным трудом (не важно, умственным или физическим), полагается употреблять в пищу не менее 300 граммов мяса в день. Минимум, 100–110 килограммов мяса в год. Это критический порог, за которым начинают полноценно (по природным меркам!) работать человеческие мозги. Барьер, испокон веков отделяющий «правлящую касту» от рабов, «сельского быдла» и «городских пролетариев»...

— Жестоко.

— Я знала, что вам понравится...

— Не сходится! — филологиня яростно впилась глазами в бумажку, — Самые грандиозные успехи научно-технического прогресса — приходятся на конец XIX и первую треть XX века. В самой на тот момент богатой и процветающей державе мира, Великобритании — среднедушевое потребление мяса не превышает 25–30 килограммов в год... Потребление

мяса в Германии, перед Первой мировой войной — 50 килограммов на душу населения. И перед Второй мировой — тоже... Дед — кое-что рассказывал о нашей системе «доп-пайков научным работникам» сразу после войны... и мнении о них «трофейных немцев»...

— «Методички» тоже меняются... — прозвучало загадочно, придётся пояснить, — По 25–30 кг мяса на одно рыло в год, всего сто лет назад — могли себе позволить исключительно зажиточные страны... Обратите внимание! Ранний Советский Союз — с разгону бился об этот «стеклянный потолок» трижды! В конце 20-х, в конце 30-х и начале 50-х годов. И каждый раз — был вынужден заново начинать с «низкого старта»... фактически — с «уровня 1913 года»... И вообще — переверните лист. Там схема.

Глава 52. Зловещее интеллектуальное превосходство

Положа руку на сердце, всю эту шпаргалку я приготовила для себя. Когда работаешь с информацией «заряженной пропагандой» (а в вопросах пищевого обеспечения без пропаганды никак) надо регулярно щупать ногами «твёрдую землю». Печально, что такие вещи, нигде и никогда, населению не разъясняют. Даже (!) руководителям «выше среднего звена». Зря Ленка на меня бухтит. Хотя, уже не...

— Что за тишина?! — хрип говорящего ящика бесцеремонно разорвал затяжное молчание.

— Товарищи думу думают... — я тоже могу себе позволить немного язвительности.

— Галочка, — обиделся на том конце провода завхоз, — Я хотя старый и больной, но всё же — член коллектива. И мне тоже интересно...

— Там — сводная информация. Мало кто в обычной жизни задумывается, что только мясо и особенно мясо травоядных (в широком смысле, включая рыбу) — содержит полный набор «незаменимых» аминокислот. «Всеядные» и «мясоеды» (а человек именно таков) — сами его синтезировать не способны. Почему вынуждены жрать других животных. И альтернативы мясу — нет! В молоке, твороге, сыре, яйцах, орехах, сое и так далее — содержание «незаменимых» аминокислот велико, но всё же недостаточно. Для полноценного (!) питания — нужно непременно мясо и только оно... Грибной порошок — тоже гениальное изобретение, не зря его так долго замалчивали... Только там уже не всё так радужно. Шампиньоны — дают полный (!) набор аминокислот, практически как у живого мяса... и наши белые грибы его дают... А вот с большинством других сортов грибов — там всё существенно печальнее. Без сушёной оленины нам бы осенью пришлось туго.

— Так проде проехали... Почему такое трагическое молчание?

— Всё познаётся в сравнении...

— Хоть намекните! — пока каудильо с филологиней переживают «футурошок», я даже могу процитировать на память.

— Все известные типы цивилизации (если отбросить пропагандную муть), в принципе, отличаются друг от друга только по одному главному параметру — умственному развитию населения. А его материальной основой — служит среднестатистическое потребление животного белка.

Различают несколько характерных «уровней доступности мяса» для широких слоёв населения, жёстко задающих все остальные (!) свойства социума.

— Так... — не удивлюсь, если завхоз схватил ручку и бумажку. Хотя, всё «пишется»...

— Самый низкий уровень: заметно менее одного пуда (16 кг) мяса на одно рыло в год. Это — как в классической Индии, времён расцвета кастовой системы (менее 4 кг/год) или в России, до русско-японской войны (менее 5–7 кг/год)... Большая часть населения — мяса не ест вообще или видит его только по праздникам. Результат вполне предсказуемый. До 80% парней «призывного возраста» — не годны к «строевой» службе, средний размер мужской одежды — 44-й, плюс постоянные эпидемии болезней и чудовищная детская смертность (3/5 детей не доживали до возраста 5 лет, из них 30% — не доживали до одного года). Последние параметры наиболее удобны, так как они поневоле «комплексные». Растущий детский организм — нуждается в большом количестве высококачественного «строительного материала», а его — нет... От уровня санитарии, кстати, вопреки современным домыслам, детская смертность зависит незначительно. А вот от качества рациона питания — критически... Европейская статистика XIX века — беспощадна. Там где мяса едят меньше 10 кг/год — до 5 лет умирают 50–70% детей, а там, где хоть 16 кг/год (на уровень беднейших трущоб в индустриально развитых странах) — уже только 10% и менее...

— Причём, автоматически воспроизводится «кастовая» или жёсткая «сословная» система.

— Именно так, Лев Абрамович! Никаких «социальных лифтов» не предусмотрено. Мозги у «низших классов», сформированные в условиях жесточайшего белкового голода, работают очень плохо. Взрослые — практически необучаемы, а молодёжь — скорее дрессируется, чем получает образование...

— Господа англосаксы, помнится, с подачи Гобино, в XIX веке открыто болтали о расе бедных и расе богатых... — Ленка отвлеклась от разглядывания бумаг и поспешила влезть в разговор.

— Гм... Чем же «викторианских» буржуев не устроила описанная вами благодать? — вот и каудильо подключился...

— А им как раз вожжа под хвост попала! Вздумали нести куда ни попадя «бремя белого человека» — филологиня мигом уловила намёк и точно выразила суть моего посыла. Это ей зачтётся...

— Совершенно верно! Для создания колониальных империй и ведения

колониальных войн — внезапно потребовалось очень много физически здоровых солдат. Содрогаясь всем телом от омерзения — европейские «элиты» вынуждены были приподнять качество питания собственного населения. Примерно — до полутора-двух пудов мяса на нос в год. Понадобились грамотные рабочие для обслуживания сложных станков и технологических процессов... К середине XIX века, Европа (флагман мирового прогресса!) — задирает среднестатистическое потребление мяса до 25–30 кг/год. Выгодно! Её начинают трясти «социальные взрывы», но — игра стоит свеч! Оказалось, что сытым и здоровым европейским солдатам — никто в мире серьёзно сопротивляться не способен. От слова вообще! Ни сказочно богатый и могущественный Китай, ни Индия, ни Африка, ни свирепые дикари на далёких тропических островах... Все они — едят мяса слишком мало и редко. Отчего, при столкновении с «неукротимым белым человеком» (кто читал рассказ Джека Лондона?) — неконкурентоспособны... И в области промышленности — необучаемы. Индия с Китаем в XIX веке — тупо «легли костями», под напором дешёвых и качественных европейских товаров.

— Так просто?

— Совсем не просто! Дело в том, что мозг человека — формируется в возрасте до 12–14 лет, когда масса тела ребёнка ещё сравнительно мала. «Медицински недостаточная» (для взрослого) пайка «белкового питания» в 2 пуда мяса ежегодно — позволила широким слоям европейского населения во второй половине XIX века обрести совершенно здоровую и нормально развитую центральную нервную систему. Это был невероятный, по историческим меркам, цивилизационный рывок!

— За которым, всего через два поколения, последовал острейший кризис... — селектор закашлялся от избытка чувств, — Но, таки да, по белковому рациону, на рубеже XX века, Европа почти дотянулась до уровня Римской империи периода расцвета и наткнулась на тот же цивилизационный рубеж.

— Земля вдруг закончилась... — уточнила Ленка, — Из неохваченных «колониями» — на планете — остались Россия, Япония, и только не смейтесь — Эфиопия. По запасам природных ресурсов и потенциальным выгодам от колонизации, к началу XX века — Россия стала самым очевидным объектом для следующего этапа европейской экспансии. До царской администрации — наконец-то дошло, и она сделала внезапный «ход конём». Ведь могут, когда захотят! Пускай поздно. «Столыпинские реформы», при всей их неоднозначности — позволили быстро нарастить среднестатистическое потребление мяса.

— Галина?

— В принципе — верно. Накануне Первой Мировой войны среднедушевое потребление мяса в Российской империи, неожиданно для «мирового сообщества» — подпрыгнуло до вполне «европейских» 29 кг/год. Что, в сочетании с традиционно высоким потреблением рыбы (пускай и презренной «ржавой селедки») — перевело «страну белых папуасов» в категорию «первоклассных держав». Среди понимающих мировой расклад сил «настоящих белых людей» — этот шаг правительства Николая Второго восприняли, как «непозволительное», «вызывающее» и даже «оскорбительное» поведение... Подготовку к войне...

— Пахнет «дешёвой конспирологией»... — хмыкнул Соколов, — Есть более убедительные доказательства?

— А как же! — хищно ощерилась Ленка, — После февраля 1917 года — семью Романовых не приняли «на постой» ни в одной европейской стране! Все демонстративно отказались иметь с ними дело. Английские «родственнички» — в первую очередь... Для сравнения — ужасного злодея, «военного преступника» и форменное исчадие ада, Вильгельма Второго, после революции в Германии — за границей приютили моментально. А «Николашку», из тупого упрямства не желавшего играть предназначенную ему роль — показательно растоптали...

— Вы о последствиях... — вздохнул каудильо, — А мне хотелось бы знать предпосылки.

— Да легко! — вот бы кто меня научил так улыбаться, — Слышали когда-нибудь поговорку: «Чёрные быстро бегают, зато белые — лучше стреляют»?

— Ну?

— Дед, в 60-х годах, по работе чуток общался с кубинцами. У них там редкоземельные металлы добывали и наши готовили «местные кадры». Как водится, прислали нам «наиболее проверенных», из семей «пролетариата»... Ну, по кубинским меркам... Так вот — оно не шутка! В университетском тире, при стрельбе из стандартной «трёхлинейки» — этих «пламенных революционеров» отдача с ног сбивала. Недокормыши! Только следующее поколение кубинцев, выросшее при Кастро — вымахало «за два метра» и било на Олимпиадах мировые рекорды... а при исполнении в Африке «интернационального долга» — заодно и любых белых колонизаторов. Дети вечно голодных крестьян, не знающие вкуса мяса — плохие солдаты. Отношение «мировых элит» к Николаю Второму, начала XX века, в данном смысле — подозрительно похоже на их же современное отношение к команданте Фиделю... Или — к Гитлеру... Сложилось

впечатление.

— Галина?

— Есть такое наблюдение, — чего скрывать, и статистика подтверждает, — Полноценное белковое питание, в период формирования нервной системы ребёнка (особенно подростка) обеспечивает у взрослых способность к точным движениям и сосредоточенности, необходимые для уверенного владения огнестрельным оружием... Если вспомнить рассказы Джека Лондона, так там «белые» спокойно продавали дикарям мощные винтовки, не слишком-то опасаясь впоследствии нарваться на доморощенных снайперов...

— «Белые папуасы» из России, предназначенные в жертву ради интересов цивилизации — нагло сделали заявку на переход в категорию «народов-цивилизаторов»? — иронизирует, значит дошло...

— Угу... Читали рассказ Киплинга — «Бывший»? — филологиня в своём репертуаре, — Накануне нового века, понимая скрытые предпосылки европейского военно-технического превосходства над нецивилизованными народами — природные англосаксы, слыша мечты русских о «независимой мировой роли», обидно посмеивались. Но, буквально через десяток лет, ситуация с обеспечением населения белковой пищей (а следовательно, качеством «рабочей силы» и «призывного контингента») — в царской России изменилась резко... почти принципиально...

Глухой вздох был нам ответом. Начальству — тяжело. Оно устало напряжённо думать. А придётся...

— Теперь, — выпал случай и мне немножко порисоваться, — возвращаемся к «английским методичкам»... Почему они так важны, что вызывают у «господ близких к реальной власти» настолько сильные чувства.

— Да не «английские» они вовсе! — надо же, Ленка и тут в в курсе... — Подозреваю, что «византийские» или вообще «поздне-античные». Лично я думаю — они старые, как само государство. То есть, минимум — 7–8 тысяч лет. Извините... Чтобы вы знали, два пуда мяса на душу населения в год — это «цивилизационный барьер» за которым кончается Высокая Античность (читай — Государство с большой буквы) и начинается безгосударственное Раннее Средневековье. Резко поумневшее от обильной белковой диеты население — недопустимо теряет «управляемость».

— В смысле? — вопрос вроде бы в пространство, только опять мне отдуваться...

— Медицинская норма потребления белка для взрослого: «три грамма мяса на килограмм веса в сутки». Для человека среднего телосложения —

приблизительно 100 килограммов в год... Или 250–300 граммов мяса в день... Но, даже в наиболее благополучных странах Древнего Мира — «пайку мяса» для большинства старались ограничивать 70-100 граммами в день. Третьей частью от «физиологической потребности»... Думаете, римляне с китайцами не знали азов медицины? Или — плохо владели методами манипуляции населением? Ха-ха! «Умные» — не нужны, а нужны — «послушные». Пускай — туповатые и не особенно здоровые. Самые страшные бунты начинаются не когда вдруг настает голод и мор. Социальный взрыв сметает старую цивилизацию, когда всем пережившим катастрофу вдруг начинает хватать хорошей (полноценной) еды... После многих столетий систематического недоедания.

— Наша привычная «армейская норма № 1»... и дикая истерика полковника Смирнова...

— Это «приветы» из невероятной глубины веков. Результат тысячелетних экспериментов в области «косвенного управления» человеческим поведением.

— Сам читал в Интернете, буквально накануне нашей эпопеи, — каудильо почесал нос, — что правительство современного Китая — крайне обеспокоено избыточным потреблением в стране мяса и рекомендует ограничить его среднестатистическую норму на уровне максимум 36–40 килограммов в год... Чисто из проявления заботы о здоровье граждан... Это — тоже оно? — пришлось кивнуть.

— Обратите внимание! «Люмпен-пролетариям» в Древнем Риме государство обеспечивало даром «хлебом и зрелищами»... Подданным Древнего Египта — фараон раздавал от своего имени хлеб и устраивал государственные празднества... В знаменитом Царстве Инков — аналогично... А вот мясом — нигде не бросались... Даже элитных бойцов-гладиаторов — содержали на бобах и овсяной каше... Мясо — считалось «лекарством». Только тяжелораненым и только пока они не способны ходить. Такова цена «социального мира» в иерархическом обществе с наследуемым статусом.

— Какой смысл?

— О! Тут надо лично узнать «психологию элиты»... — иногда Ленка меня пугает зрелым цинизмом, словно — не вчерашняя студентка, а прожжённая «дама полусвета», — Человек из низших слоёв общества, для лордов — «заготовка». Будет из неё толк или нет — кто знает? Удобно в достатке иметь под рукой «качественный материал». Надо, наделаем прислуги... Надо, солдат... Или оставим «как есть»...

— Я о другом... По какому поводу, на ровном месте, забушевали

африканские страсти?

— Вячеслав Андреевич, вы когда-нибудь рассматривали внимательно старые фотографии, где были жители царской России и особенно — участники Гражданской войны? — наглядность всему голова.

— В музеях видел... А что вас интересует?

— Ясенько! Внимательно не рассматривали. Максимум, кино про те времена смотрели. Современное. Вас наверняка бы шокировали тогдашние люди. Все мужчины, хоть горожане-рабочие, хоть сельские — мелкие, как подростки, со впалой грудью и редкими волосами... Большинство — курят. Ещё более уродливые — простые женщины... Все — со страшными зубами (чаще без), дряблой кожей, ранними морщинами и опять же — кошмарными волосами, которые только и остаётся прятать под платком... При этом дети — в большинстве выглядят нормальными. Ну, относительно нормальными, пока маленькие...

Наградой мне стал взгляд загнанного в угол пещерного медведя... Хотя без рычания. Надо было догадаться, что у всех «профи» уровня Соколова — великолепная зрительная память... И он, наверняка, сейчас прокрутил в голове свои давние воспоминания. Впрочем, Ленка — тоже поскущнела...

— Это важно?

— Критически! «Иерархическое общество» держится на подсознательных реакциях людей. Сознательный порядок подчинения — обязательно должен подкрепляться «инстинктивно воспринимаемыми» наглядными впечатлениями, доказывающими его справедливость, — филологиня слегка замялась, — Этаким набором чётких «невербальных сигналов». В курятнике, у петуха-доминанта — самый большой гребень...

— Господин «по праву» — всегда высок, здоров и статен. Представитель низших слоёв общества, по умолчанию — тщедушен и неказист. Один взгляд друг на друга — и сразу ясно кто главный.

— Так в чём проблема? — каудильо позволил себе ухмыльнуться, — Я вроде бы, по всем статьям «стандарту» соответствую...

— В этом как раз и проблема... — на мой взгляд, смеяться ему и рано, и совершенно нечему, — Напоминаю, что Смирнов — «потомственная элита», он — «полковник в третьем поколении». Не европейский аристократ с многовековой историей рода, но на нашем послереволюционном безрыбье... Он верит (!) в свою исключительность. Судя по последним событиям, глубоко и искренне... Представляете?

— И я его понимаю! — потрянула волосами Ленка, — Дедушкино воспитание, это серьёзно.

— Религия?

— Хуже! Человек самоотверженно верит в вещи, которые ему нравятся. Готов за это если не умереть, так рискнуть головой... А во времена его деда — за «право на власть» без дураков умирали.

— Так в чём заковырка?

— Власть, — опять приходится расшифровывать азы, — это не когда кто-то захотел и начал командовать. Это когда окружающие без звука подчиняются. Помните «Коридор человечности»?

— Табличку про увеличения степени иерархической сложности по мере роста населения?

— Её самую. Обычно, нам рисуют картину порабощения человечества «линейной схемой». Берём морального уroda, добившегося абсолютной власти, полной безнаказанности и отсутствия какой либо ответственности... Даже не так! Берём внука обычного героя, харизматического лидера и вождя, от которого ему эта самая власть досталась по наследству. Подчеркну — досталась «законно»! Ну, «по понятиям» неискушённых в тонкостях людской психологии современников... Чем маяться с «социальными лифтами» — пусть так. Это же естественно — передать детям и внукам нажитое непосильным трудом...

— Но, оно же так и было!

— «Оно» — никогда так не было... Это дезинформация и результат правки летописей. В каждой молодой организации, всегда, имеются несколько «запасных лидеров». После смерти признанного вождя — начинается драка за власть. И «законных наследников» выбивают в первую голову. Телега тут поставлена впереди лошади... Там где свежи героические традиции и не слишком состарились ветераны, у безвольного и эгоистичного дурака — просто нет шансов на власть. Средневековье — яркий тому пример...

— Ну и как, по вашему, оно было?

— В табличке показано. Сперва — прямая демократия и лавинообразный демографический рост. Удвоение населения каждые 20–25 лет. Потом — «насыщение кормящего ландшафта». Потом — его же деградация. Для типичной земледельческой культуры — примерно десять поколений. Или — 250–300 лет. Потом — кризис и «пересборка общества» на новых принципах. С каждым разом — всё более беспощадных. Рацион питания большинства населения — становится скуднее, а контроль за его распределением — всё жёстче. Финал — традиционно печальный, как в поздней Римской Империи или накануне смены очередной династии Китая.

Казавшееся несокрушимым «пирамидальное общество» — рушится, как карточный домик. Голод и войны — выкашивают десятки миллионов. Если наложились внешние проблемы — социум гибнет.

— Тогда, к чему ваш заход о властолюбивом ублюдке, верящем в свою богоизбранность?

— К тому, что именно накануне краха цивилизации — такие деятели наиболее типичны. И крах старой «вертикали власти» — никого ничему не учит. На её развалинах — сразу возникают такие же «иерархические пирамидки», только поменьше. На тех же самых принципах! Это — неизлечимо... Дети революционеров — напяливают золотые погоны, внуки красных командиров — становятся дворянами. Все вместе — они начинают из себя корчить «прирождённую элиту», хотя сами — обыкновенные деграданты...

— Пир во время чумы? — скрипнул говорящий ящик, — Поддержанный массовой культурой?

— Это самое отвратительное... — откликнулась филологиня, — Есть специальные исследования. Когда, в какой последовательности и почему изменялся стиль «послереволюционной эстетики». Важно знать, например, отчего в послевоенном Союзе никогда не снимали кино в стиле «гиперреализма». Все герои Гражданской войны — у нас здоровые, высокие, с полным набором зубов. И все их враги — тоже. Эмоционально недостоверная, зато яркая и красивенькая «картинка» — подменяет скучную правду жизни. То же самое — касается художественных фильмов про более древние времена. Что наших, что не наших.

— Наверное, была веская причина... — Соколов задумался о чём-то своём...

— Скорее всего... — согласилась Ленка, — Пропагандная выгода. Никому из зрителей не захочется ассоциировать себя с чахлыми задохликами в грязных обносках, пускай они и «воюют за правду»... Уже в 60-х годах — выяснилось, что культурные, подтянутые, умело пользующиеся за столом ножом и вилкой «белые» офицеры из кино (и даже нацисты из «Семнадцати мгновений весны») — нравятся привычно сытым и хорошо образованным советским гражданам больше (!), чем пусть и «свои», но просто одетые и мужиковато-грубоватые «красные»... Причём зритель хорошо знает, что именно они — герои-победители. Факт!

— Дальше — больше... — присоединился селектор, — Захотелось «полного барства»... Я помню, с каким восторгом воспринимались в позднем Союзе всякие «Приключения Шерлока Холмса»... или там «Похождения принца Флоризеля»... По форме — красиво, а по существу —

враждебная пропаганда и демонстрация «чуждого образа жизни» в максимально соблазнительной форме.

— Ну, да... Представьте сибаритствующего, в полном гедонизме, представителя высшей советской элиты. По меркам окружающих — у него уже есть всё. Но, природа не терпит пустоты. Отчего грянул 1991 год... Вспоминаем Ельцина с его потугами выглядеть «царём». Сначала — хотелось, чтобы шапки ломали и кланялись в пояс. Типа феодализм. Но, не свезло. Потом — непременно восхотелось бы ползания перед ним в пыли... и чтобы ноги с собачьей преданностью лизали... Здравствуй «крепостное право»... А потом, ясное дело, постепенно дошёл бы черед и до божественных регалий, то есть, чтобы ему в храмах молитвы возносили. Обычный путь эволюции (деградации) режима правления сорвавшегося с цепи «вертикала». Всегда и везде — одно и то же... В Новое Время, когда церковь ослабла — такие ещё и Каббалой баловались, в боги пролезть хотели... А уж позаботиться, чтобы подчинённые (и особенно преемник) рядом с ним выглядели «мелочью пузатой», убогими умом карликами, для «вертикала» — вообще святое.

— Пугаете, опять меня пугаете... Ведь не получилось же...

— Надо понимать, почему тысячи лет — получалось, а теперь — вдруг перестало... — у меня тоже нервы не железные и горло всего одно, — Классические «аграрные деспотии» — устойчивы, за счёт свирепого деления людей на касты. С замахом на превращения этих самых «каст» в «биологические виды», уже не способные к человеческим взаимоотношениям. При среднестатистическом потреблении мяса менее 1 пуда в год — уже можно смело говорить о расах «бедных» и «богатых». Жить в аграрном государстве — по нашим меркам, страшно. Но его система отлично сбалансирована... Как в образцовом муравейнике. Всякий «сверчок» знает свой «шесток». Пожизненно. И никаких «социальных лифтов». Серьёзно угрожать такому «стабилизированному» режиму способны только внешние факторы. Многолетняя засуха, внезапное похолодание, или там нашествие европейцев... И — общество сразу же валится, как карточный домик.

— А как-то объяснить словами? То есть, я понимаю сложность задачи, но хоть кто-то пробовал? Или бесполезно? — Ленка сдавленно хихикнула...

— Именно! Про повальные эпидемии американских аборигенов (с 95–99% летальностью) в первые десятилетия после появления конкистадоров буквально выкосившие население наиболее развитых стран континента — что-нибудь слышали? — Соколов утвердительно хмыкнул, — Из тамошних

цивилизаций более-менее уцелело только наследие ацтеков. Они быстро освоили латиницу и переписали на ней массу аутентичных документов. Короче, сохранилось мнение о причине этих эпидемий, бытовавшее среди самих ацтеков. Естественно, самых высокопоставленных и что особенно интересно — активно сотрудничавших с испанцами. «Элиты» общества, всей душой продавшей завоевателям за мелкие бытовые ништяки...

— Примерно, как наши «за джинсы и жвачку»?

— В точности, как наши. «Элита» инков, например, нелицемерно прославляла прогресс в виде ножниц для стрижки овец. Среди высших классов считались модными очень короткие причёски. До появления испанцев, для поддержания должной красоты — волосы приходилось аккуратно выщипывать. Там и тогда — это главный источник страданий правящего сословия. И они действительно считали, что одно только внедрение европейского парикмахерского инструмента — окупило и искупило все бедствия Конкисты.

— И что ацтеки?

— Уцелевшие после мора «элитарии» хором утверждали, что в эпидемиях — виноваты не испанцы, а сами простые индейцы (!), из низших классов. Которые, в условиях упадка твёрдой власти, цитирую — «стали есть слишком много мяса (!), потеряли уважение к вышестоящим, обленились и стали грязными душой». Не более и не менее...

— Галина, это действительно напрямую связано?

— Естественно! По современным данным, до вторжения Кортеса — средний ацтек ел один раз в сутки. Приём пищи «низшими классами» чаще, чем два раза в сутки — считался «преступным обжорством»... и карался по закону. Причём, «массовый рацион» состоял из одних кукурузных лепёшек с острым соусом. То есть — был сытным, но умышленно ограниченным, и по животному белку, и по жирам.

— Зато, во всех населённых пунктах на территории Тройственного союза Теночтитлана, Тескоко и Тлакопана, как правильно называлось царство ацтеков, — встряла Ленка, — поддерживалась буквально стерильная чистота. Плюс — строжайшие нормы личной гигиены, сильно удивлявшие испанцев.

— Оно неудивительно... С иммунитетом у простонародья — наверняка обстояло крайне неважно. Скорее всего, царили поголовный квашиоркор и производное от него «искусственное скудоумие».

— Чуть пошатнулся привычный государственный строй — страна сама собой посыпалась...

— Причём никакого другого порядка — «элита» не знала и знать не

желала. Статус для них был важнее всего на свете. Даже — гибели собственного народа... Смысл доказывать очевидное?

Очень кстати, будто «звуковое сопровождение» в научно-популярном фильме, за окнами загудел-засвистел ветер. Зимний байкальский климат напомнил о вечном — «где я, кто я, и сколько я»...

— Вы не мне доказывайте... — каудильо помассировал лицо ладонями, — Вы подскажите слова, которыми я смогу убедить перестать валять дурака Смирнова. Он ведь сам не остановится.

— Надеетесь на перевоспитание убеждённого «вертикала»? — селектор полон сарказма.

— Уверен, что полковник — далеко не такой дурак, как мы его себе представляем...

— Мсье знает толк в извращениях! — Ленка настроена скептически. И наверное, права.

— Галина?

— Полковник — очень маловероятно, что понимает. Не то воспитание. Карьеристы по-настоящему боятся только одного — своего вышвыривания за пределы «иерархической пирамиды». Вот такой угрозой — обычно и исчерпываются все методы воздействия на «Ваньков с Пердяевки»... Смерть — их пугает существенно меньше. Как эксперт предупреждаю! — имею право, начиталась в «спецхранах».

— И какой ваш прогноз? — помолчал, но добавил с ехидцей, — Как «эксперта»?

— Если доживём до следующего лета (раньше точно не получится) — надо обязательно организовать вылазку в населённые места. Братский острог или что там сейчас на его месте... Пусть посмотрит на возможную «альтернативу». Своими глазами. А также — понюхает, пощупает, пообщается.

— Смысл?

— Статус «второго лица» или вашего «зама по обороне», в нашей маленькой компании — ему надо обязательно сравнить с перспективами чего-то добиться «на стороне». К бурятам он не побежит, поэтому личная экскурсия в ближайший кусочек «настоящей Московии» — будет полезна. И не только ему одному...

— Мне уже сегодня что-то убедительное сказать надо...

— Тогда, вы сами говорить со Смировым не должны! — возвратилась к излюбленной теме филологиня, — Пускай Дарья Витальевна ему «политику партии» объясняет. Со шприцом в руках... Типа, мы тут подумали и я решила, что сумасшедших — не расстреливают, а лечат.

Сейчас, пациент, вас как следует зафиксируют и приступим...

Каудильо нервно хохотнул. «Модуль» содрогнулся... Действительно неплохо придумано.

— А что я самой Дарье скажу? После ваших лекций о «врачах вредителях», тысячи лет морящих людей «пайком для дураков» и опыта «блокадной медицины», мне ей в глаза смотреть стыдно... Типа, «ты же, оказывается — всё точно знала, но молчала». И вообще!

По-человечески, Соколову можно только посочувствовать. Зато к самой майорше у меня сочувствия нет. Думаю, товарища главного начальника поджидает обидный сюрприз. Медики славны своей склонностью к «двоемыслию» и профессиональному цинизму. Над многими болезненными вещами — они «не парятся». Это простой народ может вообразить, что наша докторша не в курсе самых азов диетологии. Мне, например, на кафедре, про военные «нормы питания» особо не объясняли. Сопоставить сведения из учебника и собственный опыт могли разве что отслужившие парни... Ага, между пьянками, шашками на стороне и собственно сессиями. Но, если дама училась в военно-медицинском институте и дослужилась до старшего офицера, иллюзии по поводу её «некомпетентности» — питать бесполезно. Парочку ожидает исключительно тяжёлый разговор...

Про «врачей-убийц», разумеется — перебор. Всё проще. Скорее всего, она помнит (раз экзамены в вузе сдавала), но не принимает в расчёт когда-то вызубренное знание. Оно, как «в разных папках» хранится. Сталкивалась уже... Однако, если начинаешь бодаться с «медиками-профи» по поводу страшных вещей (элементарно тыкая носом в таблицы «медицинских нормативов» потребления питательных веществ, таблицы содержания этих самых веществ в разных продуктах и в официальные «Нормы», которые на стенах армейских столовых висят) — у тех обычно происходит «разрыв шаблона». Как же так?! А вот так... «Профанам с улицы», в закрытой корпорации медиков — полноценной информации никогда не дают. Особенно пациентам. А «своих», за попытки разглашать «лишнюю информацию» кому ни попадя — строго карают. Причём, кто «свои», а кто нет, что и кому «положено знать» — в каждом случае, традиционно решает начальство. «Клятва Гиппократата» плюс «статусные игры» и секретность...

— Давайте, я с нею поговорю, — пожала плечами Ленка, — Один чёрт, «оргвыводы» — неизбежны. Знала или не знала — вопрос десятый. Главное — теперь все узнают. А вы — понаблюдаете за реакцией... — Соколов аж скрипнул зубами, — Надо! Доверие — оно или есть, или нет.

— И что сказать? — переживает за «пассию», однако... А чего оба на меня уставились?

В смысле — понятно... Позарез нужен некий «дайджест» основных тезисов. Настала моя очередь пожимать плечами... Кое-что подсказать могу.

— Например, что возник «конфликт секретных инструкций». Полковника инструктировали по одним «методичкам», её — учили по другим, а я — работала с «первоисточниками» в архивах и тоже кое-чего нарыла, — филологиня недовольно поморщилась, — Если в нескольких словах — то современная нам цивилизация «за дырой», уже полторы сотни лет, бьётся в жесточайшем системном кризисе. Пример плохого выхода — блокада Ленинграда. Ради восстановления управляемости — там списали в расход 80% населения. Примера хорошего выхода — просто нет. Человечество ещё не сталкивалось с ситуацией, при которой продукты питания производят без помощи сельского хозяйства промышленно, «по потребности», в неограниченных количествах. Любые ныне существующие институты власти — под такую жизнь просто не заточены. А всё неизвестное — пугает... Представителей «элиты», как мы убедились — сильнее всего.

— Я — про многократный разрыв «медицинских» и «штатных» норм питания... — в голосе каудильо прорезалась просительная нотка, — Это же служебное преступление! И даже уголовное... Надо срочно что-то делать!

— Издайте «приказ по расположению», изменяющий «Норму»... В связи с чрезвычайными обстоятельствами и по медицинским показаниям, так сказать. Другой-то высшей власти, кроме вас, тут нет. И долго не предвидится.

— Предлагаете своей волей, взять и поставить Дарью перед фактом? И что она скажет?

— Есть! — нагло ухмыльнулась Ленка, — Как нормальный военный человек. Может, что потом добавит... Наедине.

— Попробуем, — вижу, гражданину начальнику чуть полегчало, — Только со Смирновым — подобный фокус не пройдет. Очень уж принципиально он настроен...

— Я вам шпаргалку напишу! — великодушно пообещала внучка секретного академика, — О военных рационах, — под разговоры, мои бумажки — мигом перекочевали со стола в карман куртки, — О трудном карьерном пути сталинских «выдвиженцев»... и о вечном коварстве мирового империализма... Предложений на пять-шесть. За зубрите и отбарабаните «с выражением».

— А вы их — вместе сведите. И озвучьте «тезисы» Елены в его и её присутствии...

— Легко сказать... — да-с, в присутствии начальника медслужбы — Соколов «плывёт» и пускай предложение в духе Ленки — на грани фола... известный здравый смысл — в нём есть.

— Можете добавить, персонально для полковника, что увеличение «белкового рациона» — «система ниппель». Если взят барьер душевого потребления «два пуда мяса в год», обратной дороги — нет. Возвратиться в стабильное «кастовое» общество после такой масштабной спецоперации, как подготовка к тотальной войне — в XX веке попробовали многие... И ни у кого не получилось. Ни у нас до войны, ни у них в «веймарской» Германии... Ни в позднем Союзе, ни в Европе, ни в Соединённых Штатах... Даже китайцы — быстро привыкли питаться, как «белые люди». А для нас, застрявших в «жопе мира», здесь и сейчас, это вредительство — смерти подобно.

— Могу... Только, опять он Гитлером обзывать будет...

— За что конкретно? — между прочим, нехилая зацепочка. Вон и Ленка уши наострила.

— За всё хорошее... — по-видимому, проблема «обзывалок» для выросшего из детского возраста каудильо по-прежнему болезненная, — За самозванство и самоуправство, новые правила жизни и порядок несения службы, за «острые эксперименты» с питанием вообще и за ваши «грибные суррогаты» в особенности... «Красный концлагерь» мы тут с вами построили, однозначно!

— Ага! — филологиня чему-то искренне обрадовалась.

— Что именно?

— Узнаю цитату... Точнее — стиль мышления. Калька с «британского английского». У них, «Гитлер» — не живой человек или исторический деятель, а «табуированная нелюдь», которой, как печатью с вонючей мастикой, клеймят запретные для обсуждения в обществе темы. Так и так поступать нельзя исключительно потому, что это делал Гитлер! Причём, обсуждать его действия публично (среди профанов) — тоже нельзя... «Потому, что — нельзя...» Принципиально «закрытый для папуасов» вопрос.

— Если бы знать, как ваши догадки использовать...

— Всё возможно... — нет, ну кто меня за язык тянул? (стимуляторы — зло!) — Зазор в понимании происходящего «западниками» и «нашими» никуда не делся. Даже Гитлер — лицо противоречивое.

— Точно! — как водится, Ленка на ходу режет подмётки, — Для

наших, включая «вояк», Гитлер — это «враг». Нормальный вредитель, понятный, опасный и вполне «земной». За давностью лет — не страшнее клопов в диване или тараканов на кухне... Я утрирую, но оно так воспринимается. Зато в Европе (особенно в Британии), Гитлер — это «предатель»! Исчадие ада и «хтоническая сущность». Ну, культурная матрица у них такая... Почему — в принципе ясно. Англичане немцев с XIX века демонизируют.

— Логично... Цивилизационные конкуренты! Над потугами России выглядеть «мировой державой» англосаксы XIX века смеялись. Над претензиями немцев — уже нет. Они их боялись до смерти...

— За то, что «германский паровоз, в рознице — стоит столько же, сколько английский рукомойник»? — каудильо ухмыльнулся в усы, — Читал забавную книжку, про «мемы» вековой давности.

— За то, что Германия на рубеже XX века подняла среднестатистическое потребление мяса до 50 килограммов в год... и ввела поголовное среднее образование...

— Вы же только что говорили...

— Говорила... О царской России, которая попыталась «догнать Англию». Второй Рейх, тем временем — «пошёл в отрыв». Это для нас Европа выглядит относительно единой. Между собой, там веками идёт смертельная борьба. Не только Коминтерн хотел предложить миру «новый тип цивилизации».

— В чём разница?

— Если грубо, то спор идёт о допустимой степени вовлечения в «глобальные проекты» всего общества. Понятно, что Коминтерн, как нормальный «солидарный проект», обещал шанс на участие в делах мирового масштаба всем желающим. Теоретически, так оно и надо. Практически — не получилось. Каждый спазм отечественного «социального лифта», выталкивающий на арену истории очередную порцию молодых талантливых «выдвиженцев снизу», у нас — неизбежно вёл к кровавой «чистке». Предшествующая генерация «вождей» — добровольно кому-то передавать рычаги управления (а также власть, почести и привилегии) совершенно не собиралась. Их приходилось или — уничтожать физически... или — терпеть поражение... Тем не менее — «правила игры» оставались едиными для всех. И продвинуться — мог любой.

— Между нами... — захрипел селектор, — В современном Израиле, непрерывно воюющем и окружённом врагами, вынужденном сочетать «военную демократию» с высокой идейностью — очень похожее

отношение к жизни. Почтенные еврейские семьи всего остального мира считают урождённых израильтян — невоспитанным хамьём. В чём-то я их понимаю...

— Ну, — не стусевалась филологиня, — дореволюционная Россия в данном смысле — тоже смотрелась дико. Отчего до сих пор возникают трудности с переводом на Западе русской классики. Там не могут поверить, что Гринёв из «Капитанской дочки» общался со своим слугой — как описал Пушкин...

— Повторяетесь...

— Нет! «Английский» вариант (он же «византийский») заточен на сохранение «элитного слоя» общества неприкосновенным... При любых обстоятельствах! Отсюда — ограничение «вертикальной мобильности». Это не значит, что англо-саксы не умеют поднимать из низов талантливых выскочек. Ещё как умеют! Вспомним ту же баронессу Тэтчер. Просто они обязательно придерживаются принципа — «98% населения правят наиболее достойные и благородные потомственные 2%». Короче — никаких «социальных лифтов»! Кого надо — того и продвигают, выделяя из массы ещё в подростковом возрасте. У остальных пролетариев, «признанных бесперспективными», продвинуться выше сержанта в армии — никаких шансов. Если «лорды» вдруг начали досыта кормить народ, это значит, что им понадобилось здоровое «пушечное мясо» для мировой бойни. Не более... Стабильная преемственность власти — даже не обсуждается.

— Тогда — чем провинились немцы вообще и фюрер конкретно?

— Слишком высоко задрали планку... Среднедушевое потребление мяса на уровне трёх и более пудов в год — это откровенная претензия на создание «господствующей расы». Приблизительно, как если бы в призывной армии «мирного времени», всех мало-мальски способных «рядовых» — поголовно начали загонять на «офицерские курсы». Несомненный признак подготовки общества к тотальной «войне на уничтожение». И что совершенно неприемлемо — к включению на всю мощь «социальных лифтов».

— Как управлять «нормальными людьми» с полноценно работающими мозгами — социологи до сих пор не знают? — селектор внес свою лепту, — Запрещено даже обсуждать? Что скажете, Галина?

— Вопрос терминологии. С точки зрения «традиционной мировой элиты», что советский коммунизм, что итальянский фашизм, что немецкий нацизм — «революции регресса». Безбожные бунты за возврат общества в первобытное состояние «прямой демократии» (с оговорками) и равных

возможностей для людей любого происхождения... — может это лишнее, но скажу, — Согласно западной классификации — так называемые «бунты сытых».

— Можно как угодно относиться к Гитлеру с Муссолини, но в своих странах — они тоже (!) совершили социальные революции. Разрушили «исконный порядок» и уничтожили «сословный расизм», — поддержала мой спич Ленка, — Чудовищное преступление.

— Для английских лордов (в широком смысле, с единомышленниками) — не было разницы между провозглашённой «большевиками» целью создания в СССР «нации аристократов» и мечтами нацистов о «высшей арийской расе». Главное, что при этом реально подрывались принципы «кастового общества».

— Англичан — понять можно... — Соколов нахмурился, — Полковника — понять не могу. Какие ещё «касты», в современных-то условиях?

— «Полковника в третьем поколении»... — безжалостно поправила Ленка, — Впервые за последнюю тысячу лет, после переворота 1991 года — правящий слой России на 70–80% сохранил позиции в обществе. Обычно, после смены строя или династии — бывшие «хозяева жизни» у нас вымирают поголовно. Для позднесоветских «номенклатурных» и «карьерных» — неожиданно замаячил шанс пробиться в «наследственные». Здесь, на Руси, повторяю — он выпадает раз в тысячу лет... Чудовищный соблазн!

— И что? У нас «на кону» — вопрос жизни и смерти, а он — статусные игры затеял...

— Так для него, именно «статус» — вопрос жизни и смерти, — пожалала плечами внучка академика, — Вы в этих сферах не вращались, а я — насмотрелась. Когда ребёночка, с малых лет (!), воспитывают в абсолютной уверенности врождённого превосходства над «быдлом», он такой и вырастает. С религиозной верой в собственную богоизбранность, даже усомниться в которой — уже преступление.

Грустно... Спать — пока не хочется, но на самом излёте действия стимулятора — это обманчивое состояние. Вырубит внезапно. Сама не поймёшь — как отключилась и что тут вообще было. Э-х-х-х... Последнее усилие.

— Не к столу будет сказано, но «кастовое общество» в XXI веке — никуда не делось! Многие отечественные пропагандисты утверждали, что при колонизаторах — в Индии были «отсталость» и массовый голод, а после освобождения — «прогресс и свобода». Это они от

безграмотности... Не знаю насчёт прогресса (вообще-то — знаю, при реально огромном ВВП — только 16% индийского национального продукта производится фабрично, на станках. Всё остальное — ручной труд, как при Великих Моголах), а про так называемую «победу над голодом» — скажу. «Гладомора» — нет. Система — идеально стабильна.

— Слышал... Нам, в МЧС, регулярно доводят оперативное положение дел в странах мира.

— Менее известно, что «социальная стратификация» индийского общества — задаётся и регулируется не каким-то сверхмощным репрессивным аппаратом, а на бытовом уровне — доступом к пище.

50% населения Индии — живут, как бродячие собаки и едят через день, всякую дрянь.

30% населения Индии — живут под крышей и едят — ту же самую дрянь, но каждый день.

15% населения Индии — живут настолько хорошо, что иногда видят на своём столе мясо.

2-5% населения Индии — сказочно богаты. Питаются, «как белые люди»... и всем рулят.

— Только последние 15–20% индусов — представляют тот «индийский народ», который мы видим в «индийском кино» или телепередачах про Индию (это снимают «для них и про них»), они живут в городах, служат в армии, работают на заводах или в государственных учреждениях... Слуги элиты и государства. Таких — больше ста миллионов. Они — «лицо страны». А прозябание «низших» каст никого не интересует. Самых «настоящих индийцев» это тоже волнует в последнюю очередь. Люди-невидимки. При этом — вообще никаких социальных протестов! А если, шутки ради, всё же вытащить из канавы под мостом смертельно голодного местного «шудру» и спросить его мнение о царящей вокруг социальной несправедливости — он лишь удивится. Само понятие (!) «социальной справедливости» — для него бессмысленно и непереводаемо.

— Так устроен мир! — ни к селу, ни к городу пробормотала филологиня... и добавила сквозь зубы совершенно непроизносимую тарабарщину...

— Леночка... — обеспокоился говорящий ящик, — Вы как? Нормально себя чувствуете?

— Это санскрит... — исчерпывающее пояснение, — Если помните индийские фильмы 90-х, с плохим русским переводом, поверх «родного звука» — формулировочка то и дело звучит, как любимая фраза «главных

негодяев». Знайте, это индийская общенациональная мудрость. Девиз покорности судьбе.

— И какая связь?

— Тенденция, однако... Индийское общество структурно стабильно со времён арийского нашествия. Примерно 150 поколений... Завоеватели — приходят и уходят, а «система» — остаётся. Для современной Великобритании (единственной в своём роде страны Европы) временной масштаб — поменьше. Режим, установленный Вильгельмом Завоевателем — стабилен 28 поколений... Без балды — «региональный рекорд». Лорды — и те не чирикают... А более задроченного во всех отношениях «податного сословия» — в Старом Свете больше нету. Даже современный Китай — устроен демократичнее.

— Точно, — процедила Ленка, — Единственная развитая страна, где «низшие классы» — полностью разделяют идеологию «элиты». Выверт сознания. Та же Индия, если вдуматься... Чем сильно привлекает. Ещё Пушкин отмечал, что «английский мужик — своего барина уважает, а русский — нет...»

— А у нас?

— Берите шире — в остальной Европе... — гулять так гулять, — Регулярные тотальные войны, сотрясающие западную оконечность Северной Евразии — требуют предельно полной вовлечённости в «политику» самых широких слоёв населения. Пример Швейцарии, с её старейшей в мире демократией и традициями народовластия — не позволяет забываться. Он задаёт «высокую планку», даже для тех, кто её опыт публично не признает. Укорот на власть всегда есть! Про Россию — вообще молчу. Она — бесит всех. Особенно — невероятной, запредельной живучестью. Элита тут самозарождается. У нас невозможно отключить «социальные лифты». Сдохнем! Что намекает... Однако, три поколения советских начальников мечтали передать детям «социальный статус». Воспитывали отпрысков «в духе»... Глядя на британцев...

— А мне теперь — расхлёбывать... Дальше!

— А дальше — ещё интереснее. Набор «приёмов порабощения людей», у государственных структур — огромен. Хотя, в своём пределе, сводится к праву дурить, морить голодом, мучить и убивать.

— С некоторых пор — это стало проблематично...

— Для кого?! — мама дорогая, на что я истратила последнюю половину суток, — Мораль начальника и мораль подчинённого — в России принципиально отличаются. Понятно, что «патриархальный типаж» — всегда готов из «угнетаемого» превратиться в «угнетателя». «Вертикалы»,

сэр! Но не сразу.

— Можно «схлопотать по хохотальнику», как Шиманович? — вот и завхоз не понимает...

— Нельзя сразу применять грубое насилие к неподготовленному человеку. Если кого-то обижают и унижают безнаказанно — процедуре наверняка предшествовала добротная «ломка сознания». И жертва заранее на неё согласилась. Как думаете, на чём материальном основаны успехи христианства, как крупнейшей мировой религии? Да и ислама, как производной от христианства «авраамической» веры?

— Зная вас — предполагаю и тут услышать про «пищевую мотивацию».

— Скорее «демотивацию». Как распространялось христианство? Главная замануха — это обещание вечной жизни после физической смерти. А для спасения и будущего воскрешения — нужно всего-навсего соблюдать некоторые обряды. Вождей варварских племён, смелых и опытных бойцов — добровольно склоняли «попробовать»... Пост — это совсем не больно! Проповедь, во время и после поста — скорее интересно. А в итоге, на выходе — «раб божий»... С чисто промытыми религиозной пропагандой мозгами.

— Всё равно, под каким предлогом — достаточно получить право регулировать рацион?

— Так точно! Именно поэтому французские «вольтерьянцы» и европейские «анархисты» XIX века, а также «большевики» и «нацисты», для традиционных «элит мира» — одинаково аморальны... Проклятые безбожники посмели кормить своё население досыта! «Библейский проект», в результате, для Европы — умер уже при Наполеоне. В «светском» обществе, фактически сложившемся только после Первой Мировой войны (отдельные «анклавы» не считаем) — перестала работать древняя, как само государство, этика. У власти попытались отнять физическую возможность прямого или косвенного «пищевого террора».

— Административные-то рычаги — никуда не делись...

— Профанация... — сладко зевнула Ленка, — Без «священной тайны» и «сакральности» — власть становится просто начальством. А высочайше дарованный, божьим попущением, «хлеб насущный» — банальным «рационом», по какой-то там «Норме»... выгоревшим шрифтом на засиженной мухами бумажке...

— И тем не менее...

— И тем не менее, не имея репрессивного аппарата или «административного ресурса», одной манипуляцией рационом питания —

можно «качественно» изменить складывающийся социальный строй.

— Если доверить жизненно важный вопрос товарищам, которые нам совсем не товарищи, — подбил результат селектор.

И тишина... То есть, тот странный местный «звуковой фон», к которому все привыкли. В расположении начинается «подъём». Сквозь завывание ветра чуть слышно доносятся команды дежурной смены. В молчащем селекторе, тихим фоном — гудит, звякает и попискивает аппаратура связи, окружающая сидящего на коммутаторе завхоза. Отдалённый металлический удар означает, что кто-то уже отбивает нужную для дела, но примёрзшую за ночь железяку. Ну и ночка выдалась. Последнее усилие...

— Тут, очень кстати, вспоминали древний девиз, оправдывающий любые мерзости жизни. Раз «так устроен мир» — то ничего сделать нельзя и... что особенно ценно — ничего делать не надо! В нашем случае — проще сразу застрелиться. Так полковнику и намекните. И ему станет легче... и нам.

— Вы не договорили, — Соколов тактично сменил тему, — На картинке (карта душевого потребления мяса мелькнула над столом, как перчатка дуэлянта) именно у современных англо-саксов, с потреблением животных белков — полный порядок. А вы — кликушествуете о «цивилизационном кризисе»...

— Среди ветеринаров, — вот же вырвалось, — состояние называется — «не в коня корм».

— То есть?

— Патриции из Древнего Рима, в заключительный период его существования — прекрасно питались. Они видели, что их мир — гибнет... Даже пытались что-то предпринять! Но, у них ничего не вышло. Следующий «подход к снаряду» — состоялся более чем через тысячу лет после гибели античности.

— А всего через пятьсот лет — тот же самый «цивилизационный кризис» созрел опять, — подключилась филологиня, — Планета закончилась. Решать проблему — принялись «по Мальтусу». Через сокращающие «избыточное население» войны и прочие «рукотворные катастрофы». Это государство, сэр!

— Сами же тут рассказывали, как можно выкрутится с минимальными потерями...

— «Возможно» — совершенно не значит, что «так и будет». Ни Древний Рим, ни Китай, при колоссальном культурном потенциале двухтысячелетней давности — не пошли по «интенсивному» пути

развития. Они предпочли погибнуть не меняя общественный строй. Для любой «элиты» — это хуже смерти.

— Как и у нас... Как и везде... — грустно покосился в мою сторону каудильо.

— Когда-нибудь, в учебниках истории — наш XX века станут называть «веком упущенной мечты»... И спорить — «по глупости» или из врождённого человеческого скотства? Термин «английские методички», к тому времени — потеряет современный смысл и перестанет быть понятным. Примерно, как нам — непонятна «протестантская этика». Хотя — всё просто. Или — в обществе уважают чужое право на жизнь. Или — принципиально его не признают... С этой точки зрения, высокородные английские лорды, американские «скоробогачи» XIX века и наши доморощенные «Ваньки с Пердяевки» — родные «братья по морали». Их общий лозунг — «Мы тут самые главные, иначе — всем смерть!»

— Это к чему?

— Понимаете... Последний «глобальный кризис» середины 40-х годов XX века — выявил резкое отличие «тоталитарных» режимов (Третий Рейх, фашистская Италия и СССР) от «элитарных» (США, Великобритания, Франция и страны Старой Европы). Если первые продемонстрировали высочайшие за всю историю человечества темпы научно-технического прогресса, то вторые — выглядели интеллектуальными импотентами. Достаточно вспомнить, что в США для реализации ядерной и ракетной программы — выгребли всех мало-мальски заметных специалистов из «развитых» стран. В то время, как Германия и Советский Союз — обошлись своими «внутренними ресурсами», но при этом — легко ушли от мира в недостижимый отрыв...

— Галина? — нашёл себе «палочку-выручалочку».

— Всё правильно... — хотя и дико примитивно, — Общество, в котором всем рулят 2% наследственной «элиты» — к кризисным ситуациям не приспособлено. И моментально утрачивает козыри, которыми гордится в «относительно нормальных» условиях. Применительно к Великобритании — это очень заметно. Можно подумать, что тамошние лорды не знали, насколько их страна уязвима в случае морской блокады... Знали прекрасно! Ещё по опыту Первой Мировой войны. Но, через 20 лет — они сели в ту же самую лужу. Поскольку сиюминутный абсолютный контроль за распределением импортного продовольствия — властям был важнее гипотетического военного поражения от Гитлера. Просто там не успели докатиться до «ленинградского» уровня продовольственной катастрофы. Только до начальных стадий дистрофии...

— И тут Гитлер виноват...

— Даже не представляете насколько... — хотелось бы тонко улыбнуться, но не умею, — В истории «сельхоза» Западной Европы, период его хозяйствования — «апофеоз волонтаризма». Куда там Хрущёву... Своей политикой наделяния всех (!) немецких бауэров участком земли «не менее минимально необходимого для ведения рентабельного хозяйства» (не подлежащих дроблению, залогу или конфискации за долги) путём реквизиций у крупных землевладельцев — он практически повторил успех «большевиков».

— Чем материально и главное морально — уничтожил старую германскую аристократию, — влезла Ленка, — Аналогичные по значимости земельные реформы, в остальной Европе, уже провели тремя столетиями раньше. И все — в пользу родовой элиты. А «податное население» — опустили ниже плинтуса. На столетия вперёд (почитайте Мальтуса) именно такое обращение с народом — стало считаться нормальным.

— Поэтому, в Германии 30-х годов «революция регресса»? — каудильо растёт на глазах.

— Угу... Технологии и социальная организация, позволяющие уравнивать по фактической питательности «базовый рацион» населения и «элитарный набор продуктов» высшего правящего слоя, не просто разрушают «социальную пирамиду». Они глубоко оскорбительны для «элиты». Новое Средневековье!

— Тогда и Бисмарк «революционер регресса»? Третий Рейх — удачная переделка Второго.

— Конечно! — опять Ленка скалится, как кинозвезда на шоу, — Немецкое «ноу-хау» XIX века — это сытая образованная армия. Бисмарку приписывают фразу: «Победу в современной войне дают две вещи: ружье новейшего образца и хорошая массовая школа. Битву при Садовой, например, выиграл прусский школьный учитель...» По меркам «цивилизованных соседей» (особенно англичан с французами) — опасная ересь!

— Получается, — захрипел селектор, — Не появись в Германии Бисмарк — мы бы имели сейчас во всём мире «кастовое» общество и технический уровень «до Первой Мировой войны»? Прямо-таки сюжет для литературы в стиле «альт-истории».

— «Уровень технологий» был бы скорее «викторианский», — меланхолично отреагировала филологиня, — Не выше где-то 1880–1890 годов. Голимый steampunk. Ну, или «паропанк», — перехватив

возмущённую гримасу Соколова, она мигом прикрутила языковой снобизм, — Во всех его проявлениях... Как в романах про Шерлока Холмса. Электрические лампочки, телеграф и телефоны — уже есть... Радио — ещё нет. И никогда не будет... Паровозы, дирижабли и колониальная система — на веки вечные. Между прочим — на Западе, в Первом мире, тема паропанка весьма раскручена. Последнее время — вал литературы.

— Заранее готовят общественное мнение? — через силу усмехнулся каудильо, проникся.

— Такая версия, как минимум — не исключена. Более того, в мягкой форме — возврат к уровню «викторианской эпохи» — рекламируется практически официально. Через СМИ, кино... и даже на уровне детских книжек. Забавный, по-своему «выверт массового сознания»... — Ленка наморщила лоб, припоминая, — А! Конец XIX века — это начало «информационного общества». Всё что было раньше — мы знаем только из литературы и художественных описаний. Всё что было позже — документы, документы и документы. Правда, которую ни знать, ни помнить — никому не хочется.

— И виноват «революционер регресса» Отто фон Бисмарк?

— Франко-Прусская война, несомненно — один из поворотных моментов Мировой Истории.

— После которого — «всё пошло не так»? — съехидничал говорящий ящик.

— Примерно, — в голосе Ленки снова прорезался металл, — В самом конце XIX века начала откровенно пропагандироваться «мантра» о Конце Истории. Типа — все необходимые человечеству открытия уже сделаны. Изучать и исследовать, в принципе — больше нечего. Настала пора расслабиться и спокойно наслаждаться плодами прогресса. Данная доктрина активно продвигалась в англо-саксонских странах, а следы её насильственного внедрения в умы — ныне прослеживаются повсеместно. Чего стоил, например, яростно отстаиваемый официальной наукой на заре XX века тезис о невозможности полётов аппаратов тяжелее воздуха... Тогда же на свет вылез Эйнштейн со своей завиральной «Теорией Относительности». А если вспомнить, как больно всем «теоретикам» мира порвало шаблоны изобретение радио? Дед иногда такое рассказывал! Но как назло — именно Германия конца XIX века стала флагманом мировой науки, после чего плевать хотела на кем-то установленные «пределы развития». Плевков вышел смачным... Брызги от него — долетают по сей день.

— Заново отучить людей думать головой — не так просто, как может

показаться.

— А в чём, собственно проблема? То есть, понятно, что хорошая еда стоит дороже...

Цены? Цены! Причём обижаться глупо, эту часть политэкономии — нигде не дают. Даже сам Карл Маркс играючи проскочил мимо анализа динамики цен на продовольствие в процессе перехода от натурального хозяйства к капитализму... Указал, что трудящиеся тратят почти весь свой доход на предметы первой необходимости и решил, что отделался. Почему цены на продукты, при колоссальном росте производительности труда в Новое Время, только растут — ни единым звуком... А ведь были политики-практики (вроде Бисмарка), сделавшие осмыслению этого факта блестящую карьеру.

— Хотите — объясню разницу между «натуральным хозяйством» и «рыночной экономикой»? При первом, цены на продукты питания стабильны. Столетиями! При второй, малейшее колебание спроса и предложения даёт дикий дисбаланс, так как спрос на еду — «не эластичен». Кушать-то надо каждый день. В XVII веке (наше время...), к примеру, многих современников поразило парадокс, что при снижении доходов населения, цены на хлеб — не падают, а растут! Из рациона бедняков исчезает мясо и белковые (дорогие) продукты питания. Зато — возрастает потребление хлеба. При этом, увеличение спроса на хлеб не сопровождается ростом его производства! Обнищавшее население просто подъедает то низкокачественное зерно, которое раньше шло на корм скотине. Хлеб с добавлением отрубей — как раз оттуда.

— Могу предположить, что мясо — одновременно дешевеет. Относительно, конечно. Цены-то растут сразу на всё, — ну, вот и каудильо проникся проблемой, а как талантливо притворялся....

— В цивилизациях Востока — данный механизм ещё тысячи лет назад породил «кастовое» общество. Западная Европа XVIII–XIX веков — оказалась от него в одном шаге. Основу рациона, в XIV–XVIII веках — там составлял хлеб. Крахмальное и мучное — обеспечивали 80–90% потребляемых калорий. Кроме случаев эпидемий и голода, даже бедняки редко потребляли менее 2000 калорий в сутки. Но зато среднестатистическое потребление европейцами животного белка (особенно мяса), начиная с XVII–XVIII века — катастрофически падает. Стоимость 1000 калорий, содержащихся в мясе, в 5-17 (!) раз выше стоимости 1000 калорий, заключённых в хлебе. При равном количестве калорий, свежая рыба стоила в 55 раз (!) дороже хлеба, солёная — в 15 раз, яйца — в 7 раз, сыр — в 4–7 раз, сахар — в 10–20 раз... Примерно так, практически мирно, просто

«ценовым разделением рациона», обычно и создаются «псевдорасы». Для господ — полноценное питание, для подданных — «минимально необходимое», для рабов — голодный паёк.

— «Английские методички»? — кстати, на месте Соколова, не вижу повода шутить...

— Уже первые эффекты от введения «раздельного питания» — превзошли самые смелые ожидания «элит». В «рыночной» Западной Европе почти прекратились крестьянские восстания, сравнимые с «крестьянскими войнами», бушевавшими в позднем Средневековье... Скажем, когда-то буйная Ирландия (в середине XIX века она же — главная житница Великобритании) — голодала смертельно. И тишина...

— Я без умысла ляпнул... — сдал назад каудильо, — Просто к слову пришлось...

— Пример-то наглядный и вопиющий. Во время Великого Голода, из официальных восьми миллионов ирландского населения — выжили пять. Полтора миллиона — умерло, а ещё полтора миллиона — уехало «куда глаза глядят» (причём, 30% уехавших не дожили до конца рейса). Но, самое интересное, что всё это время (а Великий Голод тянулся несколько лет подряд) — Ирландия оставалась крупным нетто-экспортёром продовольствия, причём экспорт мяса — постоянно возрастал. По подсчётам ряда авторов, обычного запрета на экспорт из Ирландии 1840-х годов зерна и особенно мяса (результата откорма скотины зерном!) — за глаза хватило бы для компенсации неурожая «пищи бедноты» картофеля. Тем не менее — всё было организовано так, как организовано. «Недоедим, но вывезем»...

— Поскольку, в «дебилизированном» социуме — организовать и оказать сопротивление некому, — пробормотал селектор, — А подавить неорганизованный бунт — легче лёгкого... Толково!

— Так — к дикарям приходит цивилизация... — металлическим голосом робота-андроида прокомментировала мой спич филологиня, — Дикость — сменяется государством, недовольные — умирают...

— А проблема... — пора уже дать ответ на прямо заданный вопрос, — Скажем мягко, в Великобритании XIX века полагали, что «правлящие миром 2% населения», будут говорить по английски. А в Германии, политически только что вынырнувшей из своего затянувшегося Средневековья, так не считали. И подняли ставки. Вторая Промышленная революция, в отличие от Первой, базировалась не на отдельных изобретениях, а требовала поголовной научной подготовки широких слоёв населения. Без полноценного белкового питания и качественного среднего образования

всего народа — оно никак. Гитлер очень почитал Бисмарка, и его подход — расширил и углубил. В результате воюющий со всем миром Рейх нагло оказался единственным «островком сытости» в океане голода и недоедания. Это называется — «пойти ва банк».

— Так без революции — тоже никак... — тихо хихикнула Ленка, — Парадокс истории! Те страны, где в XX веке пришли к власти тоталитарные режимы — обеспечили оба фактора. И всем задали жару... А там, где революций не произошло, темпы научно-технического прогресса уже к середине столетия — остались недостаточными даже для поддержания простого «военного партитета» с довольно-таки бедным и задрипанным Третьим Рейхом. К 60-м годам, когда от послевоенной разрухи слегка начал оправляться Союз — так вообще. У мирового буржуинства — наступили «критические дни»...

— Галина? — опять я...

— Понимаете, — маловероятно, что поймёт, но попробовать объяснить стоит, внучка академика только что дала пример свежего взгляда на знакомую картину мира, — Та «статистика работы мозгов», которую я вам показала... Она — не только у нас такая. Её по всему миру изучают. С самого 1945 года... Проект создания «Великого Общества», как альтернативы побеждающей советской системе — предполагал, уже в 60-70-х годах, резкое улучшение качества и разнообразия питания масс в странах Первого мира. И буржуины (скрипя зубами) цели добились. Хотя, свою систему массового образования — они оставили прежней. И прогресс, в итоге — встал... За последние 40 лет — в мире не случилось ни одного серьёзного научного открытия. Тут бы им и настал кирдык и секир-башка, только случилось чудо — прогресс в СССР встал тоже. При великолепной системе массового образования — советскому народу, с начала 60-х годов, принялись под разными предлогами урезать «белковую пайку». Правящая «элита» — озаботилась отключением «социальных лифтов». Без заведомой форы в виде усиленного белкового питания, тупорылые детки «номенклатуры» выглядели на фоне талантливых ровесников «из социальных низов» бедно и бледно.

— Посреди «карибского кризиса»? В самый пик «холодной войны»? — не поверил завхоз.

— «Есть вещи поважнее мира и пострашнее войны...» — извини, Володя, твоя фраза...

— Дед считает, — мёртвым голосом процедила Ленка, — что «сдавать Союз» начали уже в конце 50-х годов. Просто по факту того, что с нами начали разговаривать «на равных» (после Бомбы и Спутника). Он думает,

что первое поколение руководителей «после Сталина» — этого даже не понимало. Хрущёв — искренне считал Кеннеди «слабаком». С точки зрения своего жизненного опыта — он был прав! Беда в том, что президент США — марионетка. Его ставят и убирают значительно более серьёзные люди. А марионетка, своим голосом — только озвучивает написанные для неё «инструкции»... Поэтому, приняв высокопоставленных марионеток за «партнёров» (чего Сталин или Ленин никогда не делали) — советские начальники сами поставили себя в аналогичное положение. Вместо борьбы — начались «договорняки»...

— А чем плохо? — похоже, Соколов удивился искренне, — По крайней мере — ядерной войны не случилось.

— Её бы и так не случилось! — филологиня повысила голос, — С врагами — не договариваются. Поскольку в итоге — всегда побеждает кто-то один.

— «Почём фунт лиха? Как раз на нашу голову!» — каудильо напрасно иронизирует, тут всё верно.

— Для мировой «элиты» после Второй Мировой войны, Советский Союз оставался главной угрозой и любой «договорняк» с ним — уже являлся залогом победы. Чем больше было таких «договорняков» — тем быстрее всё начало сыпаться. Вспоминаем «лунный сговор», когда наши не стали разоблачать блеф американцев о якобы успешных полётах на Луну. Партнёры же! Вспоминаем «обезьяний закон 1967 года», запрещающий нашим разработку электронной техники «превосходящей западные аналоги»... Для остановки прогресса — все средства хороши. Благо, в Союзе подросло поколение «потомственных начальников»...

— Опять к Смирнову цепляетесь?

— А причём тут он? — сделала круглые глаза Ленка, — Это тренд! Возьмём, например, семью «главного советского коммуниста» Хрущёва. Его старший сын Сергей (1935 года рождения) сейчас живёт в США и получил американское гражданство. Книжки пишет. Причём, вспоминает — его мать очень заботилась о свободном владении деточкой английским языком. Принцип «мировой язык — английский» в семьях высшей советской «номенклатуры» — после войны принят «по умолчанию»! Засранцы не собирались делать Мировую Революцию. Они мечтали «влиться в мировую элиту». На правах «равных партеров»...

— Вы считаете — у нас был шанс? В одиночку, против всего остального человечества?

— Шанс был! — филологиня гордо задрала к потолку точёный носик, — Вот духу часто не хватает... Начиная с 40-х годов (практически с голым

задом) — Союз пёр в прикладной науке паровозом, а уже к середине 50-х годов — лидировал в большинстве «фундаментальных» областей. Мир — смотрел и офигевал... Кое-кто, посмышлёнее — пытался копировать. Японцы, наш МПЭ (метод повышения эффективности экономики) — «спиионерили» целиком... и довольно долго радовались. Потому, что в США этот же метод — не работал! Хотя, «придуман для белых людей». Не та мотивация, не та этика, не та система массового образования... Естественно, что англо-саксы яростно дёргались в поисках выхода.

— Одного высококачественного питания — оказалось мало? — опять начались подколки...

— Тут с какой стороны глянуть... — правильное замечание, между прочим, — Улучшение питания основной массы населения США с конца 50-х годов и в Западной Европе, с начала 60-х годов — далось буржуйам тяжело. Громадные толпы малообразованных, скверно воспитанных и при этом физически здоровых людей понадобилось качественно развлекать. Мозгам же скучно! «Индустрия развлечений», в странах Первого Мира, после войны развивалась фантастическими темпами. Шоу-бизнес, кино, сборища, игрища, телевидение, компьютеры... Пришлось! Советская образовательная доктрина предполагала, что школа растит «человека-творца», способного развлечь себя самостоятельно. И вот здесь — оказалась главная засада. Не взлетело! Мотивация верхних слоёв советского общества — трагически оторвалась от культурного уровня советского народа. Начальству, до истерики — хотелось «жить, как на Западе», а не строить авто и самолёты или читать умные книжки...

— Намекаете, что «нормальные офицеры — книжек не читают»? — жёстко, но справедливо.

— Информировать! — оскалилась Ленка, — Внутренний «культурный шок» страшнее внешнего.

— В смысле?!

— Ну, например... — филологиня закатила глаза вверх, — В царской России дворянство и «привилегированные сословия» принципиально отличались от «простолюдинов» тем, что их нельзя было пороть. Всю вторую половину XIX века на эту тему бушевали дискуссии... Считалось, что без порки (а для «кастового» общества — такая разница, как раз нормальна!) — народ вконец оборзет и мир рухнет.

— Хотя, доля истины в сказанном была...

— Конечно! — неожиданно легко согласилась внучка академика... — Когда, 11 августа 1904 года, наконец-то полностью отменили телесные наказания для крестьян — выяснилось, что исчез единственный

эффективный способ воздействия на деревенских хулиганов. После 1917 года «активистам» их пришлось просто стрелять. Прикол в том, что эти расстрелы воспринимались населением, как менее унижительный способ наказания, чем розги! Изменилась морально-нравственная атмосфера... Так и тут.

— Мы их за бессмысленный скот считали, а они... — прогудел динамик голосом завхоза.

— Вот-вот... Общая угроза — сплотила мировую «элиту» и советскую «номенклатуру»... Как цинично писал об этом в 40-50-х годах Карл Поланьи, — Ленка споткнулась, поймав движение усов каудильо, — ну, довольно известный экономист и социолог из бывшей Австро-Венгрии, работавший в США с Канадой... и для фонда Рокфеллера... — после новой запинки, с оглядкой на селектор, — еврейского происхождения... Короче, просто цитирую — «Безответственно допустив социальные низы к дешёвому и качественному образованию, большевикам и национал-социалистам в XX веке удалось обрести (пусть на краткое время) зловещее интеллектуальное превосходство над остальными цивилизованными нациями». А? Ни убавить, ни прибавить. «Великая трансформация» — предельно откровенная книга.

— Логично! Только «особо рукопожатым», не побоюсь сказать «богоизбранным» народам — можно доверить нести «знамя прогресса», — каркнул говорящий ящик, — В этом бизнесе такие деньжищи крутятся...

На некоторое время в «модуле» повисло молчание взаимного непонимания. Мысли пошли вразнос, однозначно... Хотя кажется, что голова ясная. Хоть записывай данные наблюдений. Впрочем, удобнее попросить готовую запись с поста «звукового контроля» и сделать хронометраж... Тоже идея...

— Лев Абрамович, а ведь вы эту книжку — не читали! — припечатала филологиня, — И зря! У меня есть текстовый файл. По-английски разобрать сумеете?

— Зачем оно мне надо?

— Для повышения культурного уровня! — Ленку и раньше трудно было обвинить в лишней деликатности, а от близкого стимуляторного похмелья, похоже, испарились её последние следы, — Там, на самом деле, потрясающей откровенности «шпаргалка» для верхушки «мировой закулисы». Если хотите — её «первых лиц»...

— Так не бывает... «Закрытая информация» подобного уровня — навсегда «закрытая».

— Бывает! Поланьи — сочинил «текст-бомбу», который пришлось

выпустить в открытое обсуждение ради «мозгового штурма». Время было настолько жуткое, что главные буржуи — хватались за любую соломинку.

— А поконкретнее? — проявил сдержанный интерес каудильо.

— Книжка написана в 1941–1942 годах... Специально для очень узкого, но до предела влиятельного круга англо-саксонских аристократов, интересы которых для всего остального мира представляют Рокфеллеры. Всё тогда летело в тар-тарары, прежние правила «большой мировой игры» — перестали действовать. Вот и... Барыги решили, что за деньги — смогут купить хороший совет.

— Леночка... — и у Соколова тоже начинают сдавать нервы, — А мне зачем это знать?

— Затем... — филологиня прикусила губу, — Ментоскоп пока ещё не изобрели, так что о мыслях других людей мы можем судить двумя способами. По их собственным поступкам, и «закрытым документам», специально для них предназначенным. Попробуйте понять! Известен принцип — «Люди постоянно врут, но перед смертью часто говорят правду». Верно и его расширение — «Только перед угрозой смерти — люди готовы принять правду, как она есть».

— Полковник Смирнов — вашей книжки точно не читал...

— Ага... — по-кукольному захлопала ресницами Ленка, — Она написана для его хозяев.

— Тогда, какой смысл?!

— Только не обижайтесь. Голая культурология! Если тут осядем — сами с этой кодлой познакомьтесь... А пока — вот, только так. Вы сами, по-английски — кое-как, еле-еле, или хоть чуть-чуть?

— Чуть-чуть...

— Жалко... Как бы короче изложить? Книжонка умышленно написана на языке и в родной терминологии «социальных упырей». Поланьи отработал «грант» без балды. Там не просто «оксфордский английский», а реально «жаргон хозяев земного шара», — она негромко хихикнула, — Бывших хозяев... Простым «кокни» не передать. Например, слово «справедливость» — упоминается один раз. Да и то, как иностранная цитата... Слово «правда» (в нашем понимании понятия) — вообще ни разу... Все примеры и аналогии — привязаны только к истории Великобритании (мужик понимал, что иначе заказчики не поймут, а иностранные примеры — им до лампочки, такое тогда было «классическое образование»). И вот этакой публике прошаренный австро-венгерский еврей сумел объяснить — почему они уже получили от немцев, получили от японцев и скорее всего скоро начнут получать от русских. Что законы, по

которым тысячи лет существовал их мир — лишь частный случай обычных законов природы. И в этом смысле, «абсолютно бесчеловечны». А также — почему у них вдруг перестало хватать ума для анализа текущей реальности. Мировая «элита» середины XX века — оказалась излишне «социализированной» и замкнутой в кругу себе подобных. Под задницей загорелось, а как тушить (или куда бежать спасаться) — абсолютно непонятно.

— Галина, переведите пожалуйста... — угум, факт моего знакомства с опусом Поланьи — сам собой подразумевается. Ну, читала. На языке оригинала. Самое первое издание 1944 года. И что?

— На мой взгляд, дяденька ловко воспользовался случаем за хорошие деньги элегантно потроллить «мировую закулису». Книжка действительно дельная и если её одолеете — точно в масть. У традиционной власти, со времён образования первых государств — есть три главных рычага порабощения людей. Физическое насилие, угроза голодной смерти и искусственная дебилизация «податных сословий». Тысячи лет — оно работало. Исключения крайне редки и непродолжительны. Но, Вторая Мировая война — началась и до конца велась на самом пределе физических и интеллектуальных способностей противников.

— Как управлять голодным, запуганным до смерти и мало что соображающим населением — мировая «элита» знает прекрасно, — вмешалась филологиня, — Как довести свободного и независимого человека до нужного состояния — она тоже знает. «Английские методички» — не дураки составляли. Но, задача управления идейно мотивированными, прилично образованными и самое паршивое, сытыми людьми — вообще не ставилась! Когда на буржуев попёрли не голозадые дикари, с копьями и каменными топорами, а «революционные армии», где каждый солдат и офицер, пехотинец, лётчик или танкист — уверены, что воюют «за правду и справедливость», — она сделала выразительную паузу, — настали Последние Времена.

— Плюс — возможность черпать «кадровый материал» из огромной массы, статистически многократно превосходящей «элитные 2%»... — моя очередь говорить, — Работающие «социальные лифты», элементы «равноправия» и «солидарности», которые так бесили и бесят «элитариев» во всех известных вариантах социализма. Общий «настрой на сотрудничество», наконец... Без которого — вообще ничего не работает.

— Он что, так вот прямо и написал?! — не поверил каудильо.

— Ага! — торжествующе оскалилась Ленка, — Представьте себе! Вот так и припечатал в заключении — «Тех, кто не желает понять, как на самом

деле устроен наш мир — даже не жалко». А вы, какого-то несчастного, уже сидящего под замком, полковника Смирнова — застеснялись... Переживёт!

— Я имею интересоваться? — ожил говорящий ящик, — Ви такая умная девочка, что иногда страх разбирает... А скажите, что думаете — ZOG таки есть?

— Я знаю, — улыбка мгновенно погасла, — Наднациональные «закрытые структуры» — всегда были и всегда будут. На наше счастье — их много и они постоянно друг с другом грызутся. Взять того же Карла Поланьи... У кого имеются мысли, отчего в 1941 году — Рокфеллеры обратились за консультацией именно к нему? Ну, к таким как он левым специалистам (посторонним, подозрительным, нерукопожатым)?

На том конце линии послышалось осторожное кряхтение... переходящее в сопение... Подколка довольно тонкая — на вопрос ответили вопросом.

— Как человек, выросший среди торгашей и экономистов, могу скромно предположить. В самом общем и условном виде — известно три способа «извлечения богатства из воздуха». У мировой олигархии (сложно сплетённого финансового интернационала, «Фининтерна») к XIX-XX векам, роли были распределены следующим образом — На «ссудном проценте» — сидят Рокфеллеры (сефарды). На «обменном курсе валют» — кормятся Ротшильды (ашкеназы). А на «гудвилле» — банковская группа Ватикана, долгое время запрещающая и «ссудный процент» и спекуляции на «обменном курсе» любых трёх учётных единиц стоимостей. Хоть — «золото-серебро-медь», хоть — «английский фунт — японская иена — американский доллар». Ватикан же, в значительной степени — контролирует так называемую «экономику знаний». Этот ваш «еврей-левак-социолог», судя по замашкам — здорово смахивает на их креатуру «под прикрытием». К представителю «красного» Коминтерна (где в те времена тоже крутились приличные деньги и делалась большая политика), буржуины с вопросами «за жизнь», в разгар мировой войны — сроду бы не полезли.

— Если сами знаете — зачем спрашиваете?

— Обидно, на старости лет, расставаться с иллюзиями... — пожаловался селектор, — В реальности Деда Мороза — я усомнился ещё в детском саду. В бога — не верил никогда. И что теперь?

— Навестите Смирнова и просветите болезного насчёт основ геополитики... — всерьёз предложила филологиня, — Он, судя по поведению, насчёт «тайного мирового правительства» — убеждён абсолютно. «Святой символ веры» (насилие и обман с оболваниванием

ради денег) соблюдает «на отлично»...

— Не понял про Ватикан... — нахмурился Соколов, — И вообще, в таком контексте...

— Goodwill, — с английским акцентом повторила Ленка, — Чисто бухгалтерский термин, обозначающий разницу между ценой «физических активов» фирмы и её оценочной стоимостью на бирже. Это — деловые связи руководства, репутация, моральный климат в коллективе, «известность» и так далее. Руками не пощупать, но денег стоит... Основной бизнес церковников — торговля «духовными ценностями». Крайний случай — знаменитые «индульгенции». Прекрасно работает в области образования, так как отражает именно «нематериальные активы», приносящие основной доход школе или университету. А в принципе — лежит в основе любой коммерческой деятельности, основанной на доверии или вере. От повседневной работы страховых компаний и адвокатов, до финансирования «армии мирного времени». Как оно на самом деле — никому точно неизвестно, но денежки вперёд! Попы тут, конечно — «стахановцы» с многовековым стажем... Более авторитетных «социальных паразитов» — в 1941 году отыскать не удалось.

— Я сомневаюсь в авторитетности мнения католических попов для «лордов» и тем более международных финансистов... — процедил селектор, — Не те мальчики. Опять же — идейные конкуренты. Системный антисемитизм Ватикана — никуда не делся.

— «Пока гром не грянет — мужик не перекрестится!» — криво ухмыльнулась филологиня, — У мирового Фининтерна хватало собственных «авторитетов». Однако, до цивилизационной катастрофы 40-х годов — к ним не особо прислушивались. Наверное, хорошая мысль должна вылежаться. «Алмазный король» Южной Африки Cecil Rhodes (тот самый, в честь которого были названы две страны — Южная и Северная Родезия, теперь — Замбия и Зимбабве), ещё в мохнатом 1878 году сочинил и разослал богатейшим людям планеты так называемый «Олигархический манифест», — она полезла в карман куртки, — Как знала, что пригодится...
Зацените:

«Сегодня мир вступает в тот период дальнейшего своего развития и всей цивилизации, когда на смену старым войнам за расширение государственных границ и новые источники дешёвого сырья приходит борьба за сохранение ранее накопленного или его преумножение экономическим путём. Это не значит, что войны с прежними целями прекратятся. Всегда найдутся, естественно, какие-то обиженные и недовольные, готовые делить уже разделённый нами мир. Главная

опасность заключена, однако — в ином, а именно в том, что культурный уровень всего населения земного шара — непрерывно возрастает и процесс этот необратим. Я понимаю, всё это звучит парадоксально, мы все за культуру, но именно культурный уровень человека меняет его понятия о справедливости и, в то же самое время — о несправедливости. Только поэтому, в скором будущем, кроме межгосударственных войн, нас ждут, как правило, внутригосударственные войны — за более равномерное распределение тех богатств, которыми сегодня владеем мы или государства. Вот почему союз всех людей, представляющих сегодня цвет и мощь нации, владеющих всем достоянием нации — является не какой-то забавой, как это может показаться многим моим критикам, а назревшей необходимостью чрезвычайной важности. Если мы, наделённые сегодня богатствами, высокими титулами и возможностью решать государственные и мировые проблемы, не хотим быть раздавленными союзами черни, чьи интересы во всём мире, в конечном счёте, сведутся к общему знаменателю — нам следует срочно объединиться для встречного боя, без различия национальной и государственной принадлежности. Предполагаемый союз должен быть правительством над всеми правительствами и обладать способностью очень быстро и достаточно эффективно реагировать на все возможные мировые конфликты. Стабилизация прав собственности и привилегий — вот наша самая главная цель. Осведомлённость, постоянная готовность к борьбе, преданность одного интересам всех и всех одному — должно стать нашим основным лозунгом на будущие времена...»

— А сами говорите, что понятие «справедливость» — англичанам недоступно...

— Сама удивилась... Специально разыскала аутентичный английский текст с комментариями... Всё верно! Оказывается, Cecil Rhodes, при всем снобизме, не побрезговал тщательно изучить «Коммунистический манифест» Маркса и честно переписал оттуда зацепивший его за живое «термин», разъяснив новое словечко соответствующей сноской. Он вообще был прелюбопытным типом — «эталонным британским империалистом». За полвека до начала космической эры — уже всю мечтал о колонизации планет! Короче, дядя заглядывал далеко в будущее. Между прочим, один из его проектов — общество «The Round Table» (по русски — «Круглый стол»). Этой милой тусовке (существующей по сей день и входящей в наиболее влиятельные «закрытые клубы» планеты) — самый богатый человек в Африке завещал часть своего громадного состояния. Кстати, уместно вспомнить, что именно «The Round Table» щедро финансировал исследования в области «управления историей» некоего Арнольда Тойнби

(одного из самых знаменитых своих членов). Денежки попали по адресу. За свои мечты — аристократы платят сами. Так делается «большая политика».

Глава 53. Законы ибн Хальдуна

Пауза затянулась... Каудильо — впился взглядом в бесстыжие гляделки «образованной блондинки». Та — не сморгнула. Что-то они на людях недоговаривают, раз так характерами меряются...

— Вы ещё скажите, что полковник Смирнов — «засланный казачок» и иностранный агент.

— Нам достаточно, что он — «рукопожат», принят в Кремле и «культурном обществе». Свой человек, в меру замаранный, управляемый, причём — «из хорошей семьи»... Внук чекиста, однако!

— Как внештатный агент ZOG, — попытался разрядить обстановку селектор, — заявляю, что мировой сионизм, в моём лице — никаких дел с данным поцем не имеет! Могу поклясться на Торе...

— Мы о другом... — Ленка вытаращилась в чёрную пустоту за окном с таким видом, как будто обрела ночное зрение, — У благородных господ (зовущих себя «потомственными аристократами»), в отличие от талантов-самородков (часто не подозревающих, что они и есть настоящие «аристократы»), есть «пунктик». Вера в собственную исключительность «по праву рождения». Ещё они верят в силу и авторитет вышестоящих, так сказать «по праву рукопожатости»... На этой почве, «наши» с «ихними» и сошлись в 60-х. Не важно, сколько там «благородных колен в роду» — важно желание считаться «бла-а-родными»... Горький парадокс истории заключается в том, с «равными по положению», англо-саксонская аристократия в XX веке — каши так и не сварила... Немцы и прочие «европейцы» (не говоря про Азию), ознакомившись с мечтами лордов «остановить прогресс» — их послали. Зато у официальных «смертельных врагов» (послевоенных советских «номенклатурщиков») — эта самая англо-саксонская идея нашла самую горячую поддержку. Вопреки очевидным выгодам от нарастания советского «зловещего интеллектуального превосходства» — дети и внуки «большевиков» остановили научно-технический прогресс. За шаг до победы, на пике «холодной войны».

— «Конспирология» какая-то... — поморщился каудильо.

— Никакой «конспирологии»! — оскалилась филологиня, — Самый обыкновенный «заговор деградантов». «Природным аристократам», вроде вас, логику потомственных вырожденцев понять трудно. Спрашивайте — я отвечу. Насмотрелась...

— Не вижу принципиальной разницы...

— Это легко! Термин «аристократия», согласно Платону и Аристотелю, значит «власть лучших». Ясно, что каждый понимал и понимает данное словечко как ему выгодно, но «первоисточник» — единственный. Всегда можно справиться. Ни родословная, ни богатство, ни знатность, ни цвет кожи, рост или вес — самостоятельного значения для претензии на власть не имеет. В конечном итоге — её всегда сначала получает тот, кто в условиях катастрофы продемонстрирует окружающим ум, талант и высокий моральный уровень. Удержит ли он её потом, когда «беда рассосётся» — вопрос отдельный...

— И что? — ну и выдержка, я бы давно кулаком по столу грохнула. Ой, это мой стол...

— А то! Когда Сесиль Родс, — на этот раз она произнесла имя знаменитого богатея на русский манер, — сочинял свой «Манифест», разложение «верхов мировой элиты» уже шло вовсю, однако в массе, её моральный уровень оставался достаточно высоким. Ну, для конца XIX века. «Честная игра» ещё не стала пустым звуком... Даже Родс — лично подписал свой документ, не желая прослыть анонимом. Для сравнения, близкие по значению и времени опубликования «Протоколы сионских мудрецов» и «План Даллеса» — чисто «конспирологические». Ни конкретных авторов, ни доказательств подлинности.

— Так...

— Короче... Вечная проблема «наследственной аристократии» — обидная неспособность надёжно закрепить достигнутый «социальный статус» за своими потомками. Вроде бы и «хорошие манеры» в них палкой вбивали, и в «закрытых школах» как диких зверей дрессировали, и несколькими иностранным языкам учили так, что педагоги с ума сходили. Издали, в тихое время — «продукт элитного воспитания» можно принять за настоящего аристократа. Ну, или там по телевизору, после хорошей режиссёрской правки... Однако, при боевом столкновении с «природным самородком», или талантливым самоучкой, от такого «аристократа» — пух и перья летят! Что показывает любая Гражданская война, неизменно включающая «социальные лифты» для широких слоёв населения.

— Откуда же взяться социальным паразитам — здесь, в тайге?

— Я вас где-то даже поддерживаю... — Ленка непошибаема, — Если бы они не угрожали нашему общему будущему самым фактом своего существования. Англичанам хорошо! Их аристократия — от своего государства экономически отгородилась. Создала для себя «параллельный мир», как в «Гарри Поттере». Проблема «европеизированных» стран

Западной Евразии (особенно — России и Польши), в том, что наша аристократия — за жизненные ресурсы всегда конкурирует с государством и обоим не хватает. Поэтому, у русских и поляков — всегда была, есть и будет относительно «бедная» (если сравнивать с Европой), вороватая, подлая и некомпетентная «наследственная элита»... Называть её «аристократией» — у меня язык не поворачивается. Но, претензии «на качество жизни» и самое главное, «социальный статус» — у засранцев вполне «аристократические». Э-э-х! — она мечтательно потянулась, — Лет через несколько — нам поймают живого польского пана XVII века. А не позднее следующего лета — хоть одного, — она презрительно сморщила нос, — скорее всего весьма захудалого, но настоящего русского боярина. Сами пообщаетесь... Не забудьте запастись валерьянкой.

— Это ви таки ещё не видели «безупречно чистокровного еврея»... — пробурчал завхоз.

— Так страшно? — иронично поднял бровь каудильо.

— Поучительно... — не поддержал тона говорящий ящик, — Представьте себе существо, которое своими руками умеет только скрести ложкой по тарелке. Зато, свободно говорит на нескольких языках, в курсе последних сплетен, новинок моды, «культуры» и общего «стиля жизни». Ну, и весь из себя... тоже элитный...

— Это — как?

— Это, как я, — ухмыльнулась Ленка, — но мужик. Причём, свято убеждённый в убойном действии «личного гламура» на окружающих... В абсолютном праве владеть и повелевать чужими жизнями.

— Так, если его действительно учили и заставляли умные книжки читать, — начал было Соколов, — Может и от «элитария» и какая-то польза возможна?

Ленка яростно замотала головой. Так, что вокруг нимбом разметались светлые волосы.

— Это — самое страшное. Дед рассказывал, как у нас, во время Отечественной войны, от горькой бедности, взамен мобилизованных на фронт специалистов — попытались «пристроить к делу» всякую «образованщину» из «бывших». Кто уцелел, забившись в щели, естественно... Главным образом — или преподавателей провинциальных вузов, или — всевозможных «замов по науке» при сильно партийных, но малограмотных начальниках. Обычно, получалось восхитительно плохо. Не из-под палки — они не могли почти ничего! Только повторяли чужие слова. Или — готовые цитаты из книжек. Как попугаи... В конечном итоге, всех этих «свободно владеющих иностранным» — усадили переводить на

русский язык привозную и трофейную техническую литературу. С тех самых пор в кругах отечественных «титанов духа» воцарилось стойкое «мнение», что поскольку таких замечательных и высокообразованных «знатоков языка», посреди страшной войны, поголовно, «бросили в переводчики» — именно это было тогда самым важным. Ибо, как известно, ничего своего в России-СССР пьяные ленивые аборигены — придумать не способны. Они только переделывают готовое, изобретённое за границей...

— Но вроде бы книги читают?

— Книги (как любая вещь, явление или информация), для нашей «элиты» — «статусный символ». Особенно — иностранные... Вспоминаем баракольщика Жукова (тот самый маршал), нахавшего в Германии несколько вагонов книг на немецком языке, которого он не знал. Чисто «для интерьера»...

— Молодые люди, можно я вас приземлю? — скрипнул селектор, — Леночка таки права. У Бернарда Шоу, в «Пигмалионе» — социальный феномен «личного гламура» разобран блестяще. Вы читали?

— Смотрел кино «Моя прекрасная леди»... — пробурчал каудильо, — Читать книги — профессор Хиггинс барышню не заставлял...

— Правильно! — возликовал говорящий ящик, — Читать — научить легко. Но, полюбить чтение — человека заставить нельзя. А без «эмоциональной мотивации» — самообразование невозможно. Что в сухом остатке? Молчите? Думать своей головой — ведь тоже заставить нельзя! Хоть «дворянина голубых кровей», хоть «чистокровного еврея». Максимум, что из них в ходе принудительного «элитного обучения» получается — больное от хронической злобы на весь мир существо, постоянно ворующее чужие мысли и цитаты из чужих текстов, а от бессильной зависти — потихоньку гадящее здоровым умным людям.

— Хоть один пример! — Соколов скоро сорвётся. А на завхоза стимулятор подействовал нештатно. И это плохо. Поспать бы надо... Хоть пару часов. Иначе свалимся.

— Наша Гражданская война... — процедила Ленка, — Каждая уважающая себя семейка из имущих слоёв царской России, до Революции, имела библиотеку. Часто — огромную и многоязычную. И ничего не читала, кроме модных французских романов и развлекательных журналов. Закон «о кухаркиных детях» — надёжно оберегал «господ» от прямой конкуренции с «быдлом». Но, как же их всех взбесило, когда, уже во время и сразу же после Гражданской войны (которую баре феерично просрали) — рабочие и крестьяне кинулись читать их собственные книжки (те, что спокойно пылились в шкафах десятки лет). Поневоле вспоминаются

предложения лорда Родса. Собственно, у нас, вот тут, прямо сейчас — творится примерно то же самое...

— Не надо... — поморщился главный начальник, — Я уже вам говорил, Смирнов — нам нужен. Ближе к теме!

— Извиняюсь... — редкий случай, когда филологиню чем-то удалось смутить, — Есть у электронщиков выражение: «совпадение фаз». Это, когда два разных периодических процесса друг друга взаимно усиливают. При «несовпадении фаз», те же процессы — друг друга взаимно ослабляют. Начало XX века, например, уникальный момент, когда у мировой «элиты» — шёл период упадка, а «левые идеи» — переживали подъём. Настолько мощный, что добрая треть «молодняка» из сливок мировой элиты, в той или иной мере увлеклась «коммунизмом». Понятно, что не в нашем «патриархально-отечественном», а в его экспортном «коминтерновском» варианте. Наркома внешней торговли Красина, в начале 20-х годов — за границей принимали восторженно! Противостоят ему «аристократическому обаянию» (плюс интересу к «Красному Проекту») — у мировых «элит» — духу не хватало... Как оно бывает по-другому, через 70 лет — нам показали Ельцин с Горбачёвым, буквально за один надкушенный гамбургер, на задних лапках, плясавшие перед главными мировыми буржуями. О чём, собственно, ещё Бехтерев Сталина предупреждал...

— Стоп! Кого у вас там вообще считают за «аристократа»? — скрипнул зубами каудильо.

Вместо ответа — филологиня ухватила за собственный подбородок, а затем, быстро-быстро покосилась в мою сторону. Хоть что-то новенькое в нашем балагане.

— Можно вопрос? — и тут же развернулась ко мне всем телом, — Побочные эффекты, как после «экстази» — у нас будут?

— Не думаю... У добротных боевых психостимуляторов (а мне выдали «для копирования» исключительно хороший «образец», настоящий ЧДА, если кто понимает) — принципиально «дружелюбная» фармакинетика. Чёткость дикции считается строго обязательной, на всех стадиях метаболического периода выведения из организма...

— Вы о чём? — почти нормальным голосом осведомился главный начальник. Встрепенулся!

— После приёма дозы MDMA — просветил его говорящий ящик, — сводит челюсти. Отчего, прогуляв весёлую ночь на элитной дискотеке — «золотая молодёжь», поутру, начинает скрипеть зубами. Особо «продвинутые», не дожидаясь момента — запасаются жевательной

резинкой...

— Вам смешно... — жалобно протянула Ленка.

— А что с нами будет? — посерьёзнул Соколов.

— Зависит от физиологии. Меня, например, через 15–20 минут — просто вырубит. Усну. Гормональный фон возьмёт своё. На взбадривание беременных женщин — мужицкое зелье не рассчитано.

— А меня спать совсем не тянет, — то ли сообщил, то ли пожаловался главначальник, — Только настроение испортилось категорически. Хочется кого-нибудь убить, голыми руками... Медленно и методично, отрывая по куску... Даже неудобно как-то... Это, вот такое — со мною теперь надолго?

— Часов на 12–18, как минимум, — сразу перехватываю инициативу, прочитав вопрос в глазах, — О дополнительной дозе — не мечтайте! Всё останется по-прежнему, даже если не уснёте ещё сутки. Ни эйфории, ни каких-то других приятных ощущений. Военный опыт учтён! Или — сторчимся. Трудоспособность и интеллектуальные способности — не страдают, память — даже обостряется, падает только «эмоциональное состояние»...

— Меня тоже скоро вырубит? — заволновалась Ленка. Падать под стол не хочет.

— Засекай время, сейчас выясним... — нашла чего стесняться, эх, зелёная молодёжь...

— Не бойся, — зато каудильо на чужие проблемы реагирует автоматически, — На руках донесу, я мужчина крупный.

— Так! — успокоилась филологиня, — У меня, значит, осталось аж 15–20 минут? — и засучила левый рукав...

Часы у Ленки зачётные. Огромный, матово-блестящий высококачественным хромированием агрегат для подводного плавания. С подсветкой, глубиномером и кучей никому, кроме самих «дайверов» неизвестных «функций». На тонком холеном запястье — смотрится по-бандитски...

— Дамы, господа, энд примкнувшие к ним товарищи — разуйте уши! — провозгласила она голосом диктора из зала ожидания международного аэропорта, — Экспресс-лекция на тему «Что такое аристократы и за что их так не любят?». Только в нашем цирке! Никогда прежде и потом никогда!

— Оно мне здесь и сейчас — надо? — на этот раз почти прорычал главный начальник.

— Однажды, две с половиной тысячи лет назад, — тем же голосом продолжила Ленка, — величайшие философы античного мира, Фалес, Питтак, Биант, Солон, Клеобул, Мисоне и Хилон (VI в. до н. э.) собрались в

храме Аполлона в Дельфах и после долгого диспута пришли к абсолютной, по их мнению, истине. Gnothi se auton (гноти сэ аутон) — по-гречески, или Nosce te ipsum (носцэ тэ ипсум) — по-латыни. На русский язык переводится, как «познай себя сам». Фразу ошибочно приписывают Сократу. На самом деле — это древняя надпись на стене храма. Отсюда традиционное название тезиса — «заповедь Дельфийского оракула». К сожалению, мудрецы ошиблись. Никакой живой человек (как любая автономная информационная система) — на самопознание принципиально неспособен. Приходится помогать.

— Вы обо мне?

— Я — «об вообще»... — шикарно потрянула светлой гривой филологиня, — Есть, точнее — остался там, — она махнула рукой в направлении сарая с «аномалией», — очень интересный дяденька. Калев Литару, замутивший тройку лет назад «Проект GDELT» или «Global Data on Events, Location and Tone». Как подешевела «машинная память», так сразу. Сверхзадача — возможно более полная оцифровка любых доступных документов, имеющих отношение к мировой истории. Для разгона — только «печатных» (договоры, отчёты, газетные публикации, книги, плакаты, мемуары) и «на глубину 200 лет». Примерно, до «наполеоновских войн». В перспективе — планируется загнать в эту базу данных вообще всё когда-либо написанное, напечатанное, нарисованное на бумаге... или же «зафиксированное» иным способом...

— А зачем?

— Очень «американская» по духу (в смысле — «бабло побеждает зло») попытка «в лоб» нащупать закономерности мирового исторического процесса. Ближайший аналог из нашего времени, — вот же зараза, как аккуратно она подчеркнула голосом текущий расклад, — выведение Кеплером в 1609–1619 годах одноимённых «Законов движения небесных тел», на основании полной систематизации многовековых астрономических наблюдений, проделанной Тихо Браге. Понятно, что масштабы задач несопоставимы, но принцип их решения — общий. Берём гору «первичного материала», математически обрабатываем — и вуаля!

— Вы и там принимали участие?

— Не так, чтобы сама, — слегка смутилась Ленка, — но, можно сказать и так. GDELT — проект, по сути «волонтёрский». Масса вещей делается добровольцами, на голом энтузиазме. С другой стороны — кто бы допустил обычных студентов к «серьёзной инфе». Всё бы засекретили и поставили десять колец оцепления... с пулемётами... А тут — лафа. Для поддержания интереса к теме приходится часть «первичных результатов»

выкладывать «в общий доступ». Задолго до окончания основной работы...

— Выходит, сразу нарыли что-то интересное?

— Естественно! Оказалось, что «исторические процессы» во всём мире более или менее типичны и поддаются описанию в рамках «единой модели». Ну, это очень грубо, приближённо. Особняком на мировом фоне выделяются три крайне непохожие страны — Швейцария, Россия/СССР и (с 1947 года) — государство Израиль... Для них, «общие законы» — словно бы не существуют. Дикость, хаос и анархия.

— И какое объяснение нашли данному феномену?

— Известно какое, — откликнулся селектор, — «Россия — управляется непосредственно господом богом, поскольку иначе объяснить её существование невозможно». Фельдмаршал Миних сказал! В Израиле — «на четверть бывший наш народ», что обязывает. Да и швейцарцы — известные хулиганы...

— Я серьёзно!

— Почти так и есть. Отсутствие закономерностей — признак, что общество не следует внутренней логике, а им «рулят в ручном режиме». То и дело балансируя «на грани гибели». Этим всё объясняется. На пике Малого Оледенения XIII века — родились сразу несколько «солидарных проектов» в местах, где настала самая жопа. Холодных, нищих ресурсами, негодных для эксплуатации привычными методами. Швейцария, Монголия и Россия — «близняшки» по этим параметрам... Страны с «недостаточным прибавочным продуктом». Кто не верит — в клубе висит «Климатическая карта мира». Где «вертикаль власти» прокормиться неспособна — от лютой нужды приходится вводить самоуправляемый «народ-войско». Нас, в XIII веке — накрыло «Монгольским проектом». Швейцария — выкрутилась сама, и с тех пор торчит посреди Европы живым памятником самой себе и заодно коммуна Высокого Средневековья. Под Израилем, изначально — горит земля. А Древний Египет — родился в зоне ежегодного потопа... Катастрофы — двигатель прогресса. «Веймарская Германия» — не от хорошей жизни, к началу 30-х годов, превратилась в Третий Рейх...

— Дошло! — выдохнул каудильо (вот что значит общаться с человеком в понятных ему категориях).

— Польщена знакомством! — холодно оскалилась филологиня, — А теперь, переходим к теме — «что такое элита?» И почему она — ни разу не «аристократия» в первоначальном смысле этого слова.

— То есть?! — озадачился Соколов, — Разве «элита» и «аристократия» — не синонимы?

— Вы ещё живого «аристократа» обзовите «дворянином»... —

брезгливо процедила Ленка.

— Так ведь у Дюма... в «Трёх мушкетёрах». В других книжках. И вообще, в кино...

— У Дюма — столько же правды о дореволюционной Франции, сколько в позднесоветских фильмах — о царской России. Ляп на ляпе и ляпом погоняет... Но наши современники — жрут дерьмо полной ложкой и не давятся, аж за ушами трещит!

— Тогда почему вы прицепились именно к древнегреческому термину? Это ж когда вообще было...

— Вот именно поэтому! Древние «ранне-античные» греки — ещё помнили о кровавой каше Тёмных Веков относительно хорошо. Это для нас Железная Революция — «давно». С чем сравнить? — она закусила губу, — Примерно так же подробно мы знаем о «текущей современности» Московии XVII века, — Ленка развела руками, — Для человеческой памяти 300–400 лет — срок не запредельный. Даже разговорный язык остаётся понятным. «Живым», а не «мёртвым», как латынь. Мы в курсе, кто на самом деле были Минин с Пожарским... и какой страшный бардак они рискуя жизнями смогли предотвратить...

— В античной Греции — феодализма не было... — каудильо упрям, — и в Риме — тоже...

— Зато «аристократы» — были! Потом, в Позднем Средневековье, европейцы увлеклись историей античного Древнего Мира и модное словечко — присвоили себе. Почти, как «родовое имя» (фамилия) Цезарь — стало торжественным титулом. «Цесарем», «кесарем» и в конце-концов — даже русским «царём».

— Ну хорошо... А дальше?

— «Аристократ», в первоначальном значении термина, — филология изображала строгую учительницу литературы, — означает ровно то, что понимали в этом слове ахейцы, дорийцы, спартанцы и прочие элины. Так они называли человека с уникальной способностью «гнуть реальность под себя». Кадров, вроде вас с Ахинеевым, привычно выкручивающихся из любой, даже самой безнадежной ситуации.

— Так мифы же, вроде, повествуют только «о богах и героях»?

— Мифы, особенно «священный канон», и особенно — в поголовно безграмотном обществе, — Ленка посерьезнела, — это учебники жизни. Память предков, история рода, сборник важных фактов и образцов для подражания. Доступно, понятно — и никакого пафоса...

— Тэ-э-эк... — подобрался Соколов, — Иначе говоря, «в исходнике», миф — разглашает закрытую для «простых смертных» информацию?

Потому-то они обычно «сакральные» и так далее?

Ленка заткнулась на полуслове. Мыслит. Всё же есть между нами разница поколений. Каудильо, о том, что самые главные секреты легче всего разбалтываются «среди своих» (в «курилках», под водочку, в малознакомых компаниях и тому подобной интимной обстановке) — знает практически. Я — пока, чисто теоретически (из «спецхрана»). Ничего, пускай вносит поправки в свою картину мира...

— Хорошо сказано!

— Я прав? Или просто чуйка работает?

— Вам виднее... — филологиня пожалала плечами, — Зерно в этом есть. «Аристократы», по наиболее древним понятиям — ни в коем случае не «боги» и не «герои»! — от воодушевления Ленка даже привстала, — Да и сами, «античные боги» энд «герои», если разобраться — всего лишь игрушки судьбы! Даже, когда они родственники богов. Ахилл (Ахиллес), между прочим — сыночек фтийского царя Пелея и морской богини Фетиды. Но не сильно ему помогло в биографии «благородное» происхождение, «блат» в виде волшебной неуязвимости и остальные «господские плюшки».

— Странно рассуждаете... — теперь настала очередь удивляться главному начальнику.

— Нормально! Ранняя античность — это переход от полной безграмотности Тёмных Веков к «письменной традиции». У русских, например — такого перехода не было. Мировая культура свалилась нам на головы в нагрузку с «государственным христианством». А «языческую» народную память, по мере укрепления власти попов — выжгли вместе с носителями, «до минерального слоя». Ради идейной чистоты.

— Монополия на идеологию... — добавил говорящий ящик.

— Во-во! Массу смыслов, которые в солидных, устоявшихся культурах, с тысячелетней писаной историей, давным-давно были забыты — античные греки сохранили, превратив их в форму «обязательной к запоминанию информации». Древнегреческие мифы, прежде всего — «заучиваемый наизусть спецхран», — Ленка насупилась, — Ликбез по выживанию общества в обстановке конца света...

— Э-э-э...

— Согласна, именно — «э-э-э...» Люди, вы тут все старше меня. Кто скажет — зачем в высшем «классическом» образовании, которого достаивалась даже не вся «элита», а едва её 2–3% — так упирали на изучение «мёртвых» языков? Латыни, древнегреческого, у нас — церковнославянского?

— Где-то слышал, что «классическое» образование, в дореволюционной России — прежде всего «господская наука» о том, как следует управлять людьми. «Реальные училища» (с техническими вузами), по идее — готовили лишь будущую высококвалифицированную прислугу для «настоящих хозяев».

— Это по идее... — филологиня тряхнула светлой чёлкой, — В реале — «господа» слили власть «технарям». Тем не менее, вы правы. «Мёртвые языки» — важнейшая часть «господской науки»...

— А сейчас они забыты? — не выдержал каудильо...

— Вечная трагедия «иерархического социума»! Люди, рулящие миром прекрасно понимают, что триада «власть-собственность-информация» — ключ к господству над человечеством. Пытаются его передать криворуким и жопоголовым любимым наследникам... Так, чтобы исключить его попадание к чужим людям. Ан, облом...

— «Выучить» (ещё хуже «вызубрить») — совсем не значит понять, — скрипнул говорящий ящик, — Поверьте жертве «еврейского образования». Леночка, вы сказали про «устный спецхран». Я вас таки правильно понял? «Мёртвые языки» — не сам «ключ», а только допуск к нему. А кто не врубился...

— Вы о чём? — Соколов недовольно встопорщил усы.

— О информации... Практически до середины XIX века, современной нам «секретности» — не существовало. В ходу были культурные уровни закрытия. Вместо грифа «совершенно секретно» (это вторая форма допуска) — человек писал книгу на редком иностранном языке. Например — санскрите... И был уверен, что прочесть её — сумеют только избранные. Грифу «особой важности» (первая форма допуска) соответствовали документы, написанные на «мёртвых языках». Масса заклинаний средневековых врачей, магов и алхимиков, например — восходят к арамейскому языку. «Имперскому наречию» древнего Вавилона. Этому «лингва франка» Плодородного Полумесяца...

— Какое отношение...

— На арамейском — проповедовал Иисус Христос, на арамейском — написан «исходник» Евангелия. Однако, мы, в России, знаем из арамейского одно единственное слово — «аминь». Кстати, слово «бог», по арамейски — «Эллах». Правильно назвать «имя бога» — значит быть им понятым. Как в сказках Урсулы Ле-Гуин — «Настоящее имя — настоящая вещь...» Но, тут — начинается политика. Отчего мусульмане истово верят, что молиться Аллаху — надо по-арабски, католики — молятся богу по-латыни, православные — на старо-славянском... А на языке

«первоисточника» — не молится никто! Даже копты...

— А то услышит... — засмеялся каудильо, — И наградит!

— Во! — радостно оскалилась Ленка, уставив палец в потолок, — А где проходит грань между «горизонтами» и «вертикалами»? Любое знание, вещь и явление, для первых — «инструмент», а для вторых — «статусная цацка». Между нами, это «четвёртый уровень» закрытия — типа «только для особы императора». Есть и «пятый» — сознательное понимание, почему «секретные законы» истории действуют именно так, а не иначе. Там — с человеческим обществом работают «по-ленински», как с «природным материалом», руководствуясь принципами и приёмами, нормальными для любой естественной науки.

— В детстве я читал старый рассказ Артура Кларка «Девять миллиардов имён бога», — поёжился Соколов, — Там монахи заказали особый компьютер, перебирающий различные сочетания букв. В надежде, что когда он выполнит программу — судьба человечества всё-таки будет решена.

— Проект GDELT решает обратную задачу, — пробурчала филологиня, — Хозяева «мировой закулисы» надеются просчитать не менее чем «логику развития человечества» и на этой базе — вывести универсальные «законы истории». Желательно — набор работающих «заклинаний» для управления планетой.

— Зачем? В смысле, с какой целью? Управление историей...

— Очевидно же! Обеспечить «продолжение банкета» для себя и своих потомков — раз... В идеале — «научно» закрепить свои власть и привилегии. Это — два. А на крайняк, более-менее точно предсказать момент, предпосылки и порядок развития ближайшей цивилизационной катастрофы. Это три...

— Вы серьёзно?!

— Абсолютно... Как вы считаете, чем позавчера, с пистолетом в руках и солдатами за спиной, занимался полковник Смирнов возле «аномалии»?

— Превращением остатков «дыры» в «священный символ власти», вроде «чёрного камня Каабы»? Введение зачатка новой религии в форме «легендарного места исхода»?

— И да и нет... Формально, как «патриот и государственный», — филологиня показала язык, — он объявил бы «аномалию» тем, что уже из неё смастерил профессор Радек — «каналом связи с Большой Землёй». Кто контролирует «связь с руководством» — тот транзитом получает и «право на власть».

— А потом?

— Благо Радек под рукой и есть средства обеспечить его лояльность — так нетрудно получить и «символ веры в аномалию».

— По моему, на нашего профессора — где сядешь, там и слезешь...

— С вашей точки зрения... Зато, с точки зрения «вертикала», введение хотя бы такой суррогатной «веры в аномалию» — тонкий и своевременный политический ход. Не зря, срочно уморив «излишне успешного» Ленина — его соратники и наследники потом десятки лет (с пеной у рта) доказывали друг другу, что именно они, а не оппоненты — самые «верные ленинцы». А для верности, по торжественным дням — толпой забирались на Мавзолей с нетленным телом вождя. Наглядно, хотя и символически, демонстрируя советскому народу свой «моральный авторитет» и право на власть...

— Леночка права, — захрипел селектор, — Каждая революция низвергает старых богов и немедленно устанавливает на их место новых... Забыл, кто сказал. А нелояльных жрецов — уничтожает.

— «S'il n'existait pas Dieu il faudrait l'inventer» (Если бога нет, то его следует выдумать), — подтвердила филологиня, — Максимилиан Робеспьер, процитировавший эту фразу Вольтера на заседании Конвента, прямо заявил, что «атеизм — мировоззрение аристократов»... В то время, как идея Верховного Существа, призванного охранять угнетённую невинность и карать преступления — «есть народная идея», которую он, Робеспьер, полностью разделяет. «Масса», в идеологическом отношении — кровная родня «элиты». Она жаждет слепо поклоняться «вождям» и ненавидит «самодостаточных умников».

Соколов облегчённо выдохнул, скрестил на груди руки и откинулся на спинку сидушки.

— Что-то не так? — забеспокоилась Ленка.

— Всё нормально... Договаривайте, «общая картинка» — определённо складывается.

— Короче, — филологиня вернула учительский тон, — Разные трепыхания с «постижением истории», включая книги Тойнби и машинное моделирование GDELT — они от душевной лени. «Всё на свете уже известно, надо только знать, у кого спросить...» В недавнем ЧП, как в капле воды, отразилась буря страстей, обычно сопровождающих цивилизационные катастрофы. Вместо понимания логики происходящего — отчаянные попытки остановить ход истории. Пятнадцать лет назад, линялые коммунисты — побежали со свечками в церковь... или с ковриками в мечеть... А пару дней назад, один из них — замахнулся аж на языческую секту «свидетелей Аномалии». Видя себя «богом-императором». Глубоко копнул, однако...

— Лови момент... В смысле — шанс.

— Это он от малообразованности. Классическое образование, позволяющее людям читать книги на «мёртвых» языках — даёт представление, чем аналогичные потуги властителей, из тысячелетия в тысячелетие, стабильно заканчиваются «на сломе эпох». Рассказать?

— Вы просили двадцать минут, — напомнил говорящий ящик, — Осталось только десять.

— Да ладно... Сколько успею... Это реально важно! В школе и институтах такого не дают. И в военных академиях — тоже...

— Хорошо...

— Египетская цивилизация — не закончилась Древним Египтом. Сравнительно недавно, в XIV веке новой эры, жил в Каире великий мыслитель и, как теперь бы сказали, «системный аналитик» — Абу Зейд Абдуррахман ибн Мухаммад ибн Хальдун аль-Хадрами аль-Ашбили. Сокращённо — ибн Хальдун. Он ещё Тамерлана консультировал... Мужик — опередил мир на столетия. Ещё до Адама Смита — исследовал особенности применения, ценность и опасности разделения труда. Задолго до Рикардо открыл трудовую теорию стоимости и за 600 лет до Джона Кейнса указал пределы способности государства по управлению экономикой. В современном Каире — стоит его памятник, а полный перевод «Китаб ал-Ибар» на русский язык — не опубликован до сих пор. Для нас важно, что это был последний историк, лично работавший с документами времён фараонов, причём, «на языке оригинала». До нас, из доступных ему «исходников» — не дошло даже копий. Ну, кое-что, в реконструкциях и пересказах — стало известно совсем недавно...

— Это он первым сформулировал скандально известный закон про «систему ниппель»? — нормальным голосом, без всяких ужимок, поинтересовался селектор, — Что наличная «элита» в принципе не может спасти гибнущую страну, так как собственные привилегии для неё дороже общественного блага и любой её шаг, по идее, призванный улучшить текущее положение — неизменно его ухудшает? Например, правило, что в разгар голода и мора правительство любого государства первым делом поднимает налоги, а деньги — пускает на торжественные приёмы, военные парады и строительство новых шикарных дворцов?

— Он самый... Только у него — проще и короче:

Первый закон ибн Хальдуна.

«Попав в беду — люди спасаются, доверяя друг другу. Но потом, в хорошие времена — их потомки, от душевной лени, доверяют

свою судьбу государству. Когда снова настает беда, вместо обещанной заботы о людях — государство начинает спасать себя, пока не погибает вместе с народом».

— А к нам какое отношение... — начал было и остановился каудильо...

— Точно-точно! — продолжила Ленка, — За пять веков до рождения Маркса с Энгельсом — ибн Хальдун сформулировал «теорию прибавочной стоимости». Задолго до них же — описал «перманентную революцию», как способ разрешения цивилизационных кризисов. Он сформулировал признаки, позволяющие определить начало очередного «технологического переворота», ставящего крест на существующем ранее общественно-экономическом укладе. Предсказал проблемы «градообразующих предприятий», с которыми, в наше время, впервые столкнулся Генри Форд. Предпосылки расцвета и краха «социально-ориентированной экономики», о которой современный мир узнал только в XX веке благодаря товарищу Сталину... Короче, в Каире — жил настоящий «универсальный гений». Человек с абсолютной памятью и ненормально высокими (для окружающей его эпохи) «моральными принципами». В частности — ибн Хальдун никогда не врал, чем на пустом месте постоянно наживал себе бесчисленных врагов... и заслужил славу «живой легенды»...

— Гм-м-м... — снова принялся заводиться Соколов, — Как можно сравнивать какого-то книгочехя-одиночку, тем более из далёкого и мохнатого XIV века, с современным научным сообществом?

— Приходится, — снизила тон филологиня, — Верите или нет, но современное научное сообщество, на его фоне — выглядит до безобразия бледным и малообразованным.

— Лично ваше мнение? Многие тысячи первоклассных учёных, оснащённых компьютерами...

И тут вдруг Ленка затряслась от хохота. «Модуль» в такт жалобно завибрировал. Чтобы я ещё устроила тут многолюдные посиделки? Так можно и последнего домовладения лишиться.

— Это... Ой, не могу... — внучка секретного академика судорожно всхлипнула, — Оно, вообще-то, когда-то считалось «секретно», но дед рассказывал. Вам я тоже расскажу. Любые открытия — сначала совершаются в одной человеческой голове. Идея — возникает там... А перо с чернильницей, канцелярские счёты, расчётное бюро или стратегический суперкомпьютер — не более, чем «инструменты» для её

проверки. Средство экономии, когда маловато ресурсов на тотальные эксперименты. Без «универсального гения», способного прокрутить в уме «черновую информацию» и выдать на этой основе хоть какую-то гипотезу... или «эскизный проект» — ничего не получится... Слышали про некоего академика Ландау? — каудильо кивнул, — Либеральная общественность — считает этого бакинского еврея «великим учёным». А дед, строго среди своих — называл его «арифмометром Сахарова». Понимаете... — она закусил губу, — Американцы, в начале 50-х годов, не решились сконструировать «рабочую» термоядерную боеголовку без компьютерного моделирования (по объёму, на порядки превосходящего возможности вычислительных машин тех лет). Не стали даже пытаться! Заявили, на комиссии, что подобную задачу — сосчитать невозможно.

— Я читал, что многие наши серьёзные учёные — тоже заявляли, что создать атомную бомбу невозможно, — сдал назад Соколов, — Капица, например... По-моему, Ландау — тоже сомневался...

— Вот именно. «Большой учёный» — это маленький чиновник, выполняющий указания начальства. Ничем не рискуя и работая только с гарантированной предоплатой. Лозунг Ландау — «Предпочитаю быть пять минут трусом, чем всю жизнь — трупом». Любые «риски» — он всегда перекладывал на других, а с опережающими время «рацухами», как Туполев, Королёв или Сахаров — не совался «наверх» никогда.

— Умело примазываясь к успеху чужих «инициативных проектов», — пробурчал говорящий ящик, — Идишекопф!

— Угу... Поэтому «концепт» бомбы — родил Сахаров. На голой интуиции! А академик и, не к ночи будь сказано, «гений» Ландау (после живительного пенделя от Берии) — организовал его расчёт «вручную». Чуть ли не на логарифмических линейках. Играть числами, подгонять вычисления под готовый, заранее известный результат — он умел. И даже смог! После того, как итог этого расчёта — Сахаров прикинул в уме... Аналогичный случай имеет место с ибн Хальдуном. Весь тот «полезный выхлоп», которого ждут от проекта GDELТ — он уж давным-давно получил. В Европе его «законы» отлично известны. Как минимум, с середины XIX века... Но, — она смешно наморщила нос, — не слишком-то популярны...

— Бывает, — скрипнул селектор, — Люди думают, что нужную им «правду» можно купить, заплатив большие деньги. А настоящая правда — обычно лежит у всех на виду, никому не нужная. И она — одна на всех...

— Хотите сказать, что записки какого-то средневекового арабского книжника...

— Злая констатация факта. Чисто для иллюстрации! В трудах ибн Хальруна — предельно узнаваемо (ну, в терминах его времени) разбираются предпосылки и последствия того, что мы сегодня называем «глобализацией». Вплоть до мелких деталей, вроде «бегства капитала» из стран с высоким уровнем жизни в районы концентрации дешёвого сырья и дешёвой рабочей силы. Про «разделение труда», напоминаю, он знал не хуже современных капиталистов... И все его прелести подробно анализирует. Включая целенаправленную дебилизацию работника, чтобы покрепче привязать его (безо всякой цепи) у конвейера осознанием собственной никчёмности. Про крах производства в старых культурных центрах и его «утечку» на дальнюю периферию цивилизованного мира. Про появление «потомственных безработных» (на государственном обеспечении) в «метрополиях»... Про потоки «экономических беженцев», вообще не собирающихся превращаться в «трудовых мигрантов», а мечтающих за компанию «сидеть на Welfare», как это делают «настоящие белые люди». Про распад «международной правовой системы», про «серые зоны», про тотальную мировую войну «всех против всех», в конечном итоге... Внезапно — за 6 веков до того как.

— Так это же естественно вытекает из порядка вещей... Достаточно обдумать факты...

— Не-а... — тряхнула причёской Ленка, — Наука начинается, когда анализируя факты — создают теорию, обладающую предсказательной силой. Великий и прославленный Арнольд Тойнби — помер в 1975 году, буквально накануне расцвета «глобализации», однако ничего «предсказательного» в его многотомном «Постижении истории» — даже близко нет! Одни заклинания, про спасительную роль «новой мировой религии» и необходимость слияния всех существующих цивилизаций в рамках общей «Вселенской церкви». О том, что именно такой метод «разрешения мировых проблем» уже много раз (с неизменно катастрофическими последствиями), применялся в прошлом — ибн Хальрун пишет открытым текстом. Зато Тойнби — молчит, как рыба. Призывает тянуть резину. «Нам бы день простоять, да ночь продержаться...»

— А мы здесь?

— Вячеслав Андреевич, смиритесь... Сегодня вы у нас — основатель новой цивилизации, — Ленка шмыгнула носом, — Точнее, станете им, если нас всех не уроют... Она пока ма-а-аленькая, но уже — настоящая. Капля воды, отражающая океан.

— Меньше пафоса...

— Для посторонних — позавчерашние разборки не стоят выеденного яйца. А для нас, на самом деле — реализуется известная «вилка» из 3–4 основных вариантов... или — «бутылочное горлышко эволюции». Первый вариант — всем сдохнуть. Второй вариант — всех спасут, — Соколов поморщился, — Зря гримасничаете, многие пока на это надеются. Третий вариант — по «английским методичкам». Его отчаянно пытается реализовать полковник Смирнов. Другой формы правления, кроме «вертикали власти», он вообразить не в состоянии. Четвёртый и последний — то, что сейчас делаем мы сами...

— Тогда, при чём тут разговоры про «аристократию» с «элитой»?

— Цитирую Тойнби, — оскалилась филологиня, — Из United Kingdom — тема видится так:

«Каждая цивилизация — даёт сформулированный её «творческим меньшинством» ответ на вызов, бросаемый природой, социальными противоречиями и особенно другими цивилизациями. На стадиях возникновения и роста «творческое меньшинство» легко находит ответы на вызовы окружения. Авторитет этого «меньшинства» крепок и цивилизация процветает. На стадиях надлома и разложения — «творческое меньшинство» теряет способность находить ответы на вызовы. Вырождается в родовую «элику», стоящую над обществом и правящую не силой авторитета, а силой оружия. Большинство населения цивилизации на этом этапе становится внутренним пролетариатом. Бесправным и угнетаемым. А сама правящая «элита» упорно стремится создать «универсальное государство», чтобы экономически и духовно закабалить внутренний пролетариат. Главные признаки такого закабаления — «мультикультурализм» под крышей Вселенской церкви (обязательной «гос-идеологии»), полный контроль над экономикой (вплоть до превращения государства в «богадельню для взрослых»), свирепое подавление всех форм самоорганизации населения и ограбление периферии цивилизации ради выкачивания оттуда жизненных ресурсов. Периферию — умышленно держат в состоянии хаоса, ради удобства паразитирования. Постепенно там возникает злой и мобильный внешний пролетариат, совершающий набеги на ещё богатых, но уже недееспособных соседей. Собственному народу власть не доверяет. Отчего войска и отряды карателей набирают из наёмников. Обычно — «варваров» с периферии. Положение становится всё более шатким... Так продолжается до тех пор, пока не вспыхивает война «всех против всех». Цивилизация гибнет, погребая под обломками и победителей, и побеждённых, и варварскую периферию.»

— Эпично! А где принципиальная разница между построениями

Тойнби и ибн Хальдуна?

— Спросите у Смирнова, — каудильо ошетилил усы, — Ладно-ладно! Если грубо — Тойнби рассматривает рождение новой цивилизации на руинах старой, как ужасную катастрофу. Отчего, кстати, до конца дней — был яростным противником марксизма с его теорией «естественной смены общественных формаций». Классический «консерватор»... А ибн Хальдун — никакой трагедии в периодических сменах общественного строя и персоналий у власти не видит. Порет ужасную, с точки зрения «наследственной аристократии» (она же «элита», дворянство и так далее) и без балды богопротивную ересь о том, что достойные люди всегда найдутся, а жизнь как-то сама собой образуется. Причём, государство к этому — никаким боком, — Ленка сделала паузу, ткнув в потолок пальцем, — Более того, новый порядок рождается очень быстро. За считанные месяцы! Если не мешать достойным людям его наводить...

— Вот мне кажется, что гибель цивилизации — однозначно плохо. Для историка — аксиома. Тойнби, как к нему ни относиться, профессиональный историк и темой владеет.

— Не спешите с выводами... — зло ухмыльнулась Ленка, — Ибн-Хальдун — тоже проделал титаническую работу. Он тщательно изучил более сотни примеров «исторического пути» разных стран и цивилизаций, от их рождения до гибели. Задавая вопросы — что, почему и когда? Вот когда, например, возникает признак надвигающейся гибели государства? Типичная ситуация! Где-то правит хан или там султан... Появляется некий народный лидер, который хочет его свергнуть. Этот вождь собирает друзей и родственников, но для успеха переворота — их мало. И тогда — он обращается к посторонним родам-племенам. Даже к врагам. За помощью. Естественно, обещая рассчитаться, но уже после победы. Ладно. Собрались, объединились, победили, свергли... Пришло время расчёта. А всего на всех никогда (!) не хватает. Потому, как всех — много, а всего — мало. И что тогда? Тогда — новый правитель выставляет возле своей палатки охрану из наёмных солдат-иноверцев. Для защиты себя, любимого... Не от врагов (которых нет, убежали или прячутся), а от вчерашних друзей, соратников по борьбе! Вот этот момент, с точки зрения ибн Хальдуна — и есть самый первый шаг к гибели любого новорождённого государства.

— Ясно... То есть, понятно и предсказуемо. Только, в чём ересь?

— В понимании, что является «целью», а что лишь «средством» её достижения. Откуда берётся «природная аристократия» или «творческое меньшинство» — понятно. Из общества. Зачем — тоже очевидно, как

средство улучшить жизнь. А вот кому нужна сменяющая их «элита» — уже вопрос дискуссионный. Тойнби доказывает, что «элита» — суцая драгоценность. Она не растёт, как грибы на помойке... Надо найти «правильного кандидата», провести его через серию испытаний (заодно — проверив лояльность), создать условия для формирования мировоззрения будущего «лидера-доминанта» и дать ему хорошее образование... Его так учили, он сам такой и так учил своих последователей. А те — по всей планете «методички» рассылают.

— Вроде разумно...

— Ибн Хальдун — фактами (!) доказал иное... В момент катастрофы — люди, способные заменить прогнившую «элиту», появляются сразу на ровном месте. Обычно, сами собой! Приблизительно, как «большевики» в 1917 году... Пока родовитые «вертикалы-доминанты» — ищут «крайнего» и увиливают от ответственности — смертельно опасный бардак привычно разгребают безродные «умники-горизонталы».

— Выписками из своих переводов не дошедших до наших дней копий старинных папирусов?

— В том числе! — меланхолично констатировала филологиня, — И ещё, ему выпала редкая удача — возможность сравнить таланты «потомственной элиты» и «гениальных самоучек» (из гуци простого народа) не только по летописям, но и в ходе «острого опыта». А заодно — успешно проверить на практике свои собственные теории. В то время, как Тойнби с единомышленниками — империю просрали.

— Леночка, вы прелесть! Я прямо дико интересуюсь, — захрипел селектор, — Как этот ибн Хальдун мог что-то там проверить, если сроду не занимал государственных постов и сам ненавидел государство?

— Говорю же — человеку повезло. Судьба свела вместе двух «универсальных гениев», только один — был «теоретиком», а второй — «практиком». Сенсационная редкость для Средневековья, если кто понимает...

— Я тоже не понял, — озадачился каудильо, — Где, посреди беспредела и мракобесия, не способствующих учёности, ибн Хальдун ухитрился отыскать равного себе «универсального гения»?

— Он сам нашёлся, — радостно захрипел говорящий ящик, — Тамерлан его фамилия...

— В смысле? — начальник тормозит, — А... И что с того?

— Ну... — хихикнула Ленка, — По этому поводу — историки будут спорить ещё долго... Ближайший, по силе политического эффекта, аналог их знакомства — разве встреча Ленина со Сталиным, накануне

Октябрьской революции.

— В смысле, возник союз пожилого левака-юриста с выдавшим виды профессиональным бандитом?

— Примерно... На почве «справедливости»! Ибн Хальдун считал, что «справедливость» — есть защита «пяти основ человечности». Морали (права человека на правду), души (права человека на жизнь), мудрости (права человека знать и думать), потомства (права человека на будущее) и права на результаты честного труда. Тамерлан решил сделать опыт и назначил его главным кади Каира. Если «по-фене» — поставил «смотрящим» в Мамлюкском султанате. Кстати, согласно шариату, «кади» — вторая по важности должность после «халифа», который вообще — «наместник Аллаха на Земле». Западный перевод этого восточного термина, как «судья» или «шериф» — его полного смысла не передаёт даже близко.

— Э-э-эм... — подавился словами на другом конце линии завхоз, — Шариат, по вашему, что — «левая» идеократия?

— Естественно! Как и раннее христианство. Не забываем о запрете в исламе «ссудного процента»... и тому подобное. Чего вы хотите от вчерашних завоевателей, привычных к единственному строю — «военной демократии»? Советская власть — светская форма «левой» идеократии. Короче, весь период пребывания ибн Хальдуна в Египте — редчайший пример, когда при полном отсутствии вменяемой государственной власти (почти четверть века «тлеющей» Гражданской войны и кумовства «черкесской диаспоры» династии Бурджитов, члены которой захватили все административные посты, но, как правило, не знали ни счёта, ни грамоты, ни местного языка), страной (причём, не особенно прячась) — реально управляла «левая сетевая структура»... К выгоде и удовольствию большинства населения региона.

— Дела давно минувших дней, — уныло проворчал Соколов, — Преданья старины глубокой...

— Пример! — отбила выпад филологиня, — Не вы первый, не вы последний... Допустим, что у полковника получилось... Официально — в какой-то степени лояльное новой власти большинство и он, правящий от имени «аномалии»... По праву сильного... Что при этом изменилось бы для вас лично?

— Да ничего, пожалуй... — слегка поразмыслив, пожал плечами каудильо, — Серьёзно! Видывал я начальников и подурнее, и погрознее...

— А почему?

— Так по всем основным делам народ опять пойдёт ко мне, —

усмехнулся каудильо, — Я тут «в каждой бочке затычка», включая водопровод и канализацию... Работёнка — сильно на любителя.

— Вы с ибн Хальдуном друг друга бы поняли...

— А исламист ваш таки шо... — возмутился селектор, — на 500 лет опередив Троцкого, не просто придумал, а устроил «перманентную революцию»?

— Во-первых, на 450 лет... — отрубил филологиня, — Потому, что о «перманентной революции» писали ещё Маркс с Энгельсом в «Коммунистическом Манифесте». Во-вторых, термин зверски некорректный. Сам ибн Хальдун называл свой идеальный общественный строй «асабией». В-третьих, для Высокого Средневековья такая организация общества — скорее норма, чем исключение. О чём писал ещё Кропоткин. В-четвёртых, жёсткое разделение властей, «богу — богово, а кесарю — кесарево» для всех времён — «рабочий революционный принцип». Древний, как само человечество... А государство — вечное зло...

— Почему, «революционный»?!

— Потому, что декларирует защиту личного права думать. Государство же — стремится захватить и подмять под себя всё. Смирнов это называет скромненько — «установлением единоначалия»...

Каудильо запнулся на полуслове, словно с разбегу напоролся на стену... О мой язык!

— Я же и говорю... — невозмутимо влезла в напряжённую паузу Ленка, — Ибн Хальдун — велик! Если марксисты — ставили целью только разрушить государство, как «инструмент закабаления и угнетения народа», то старый анархист — изучил, описал и теоретически обосновал тот строй, который оптимально годится для жизни людей... — и помолчав, добавила — За что, в позднем СССР, идеологи из ЦК КПСС — его страшно не любили... А англо-саксы — свирепо ненавидели и ненавидят по сей день...

— Вы знаете годные способы организации кризисного выживания, кроме «единоначалия»?

— А у нас что? — наигранно раскрыла глаза и захлопала ресницами филологиня, — Где оно? Как говорится — поднимите мне веки... «В расположении — бардак, анархия и вседозволенность!» — передразнила она любимую приговорку Смирнова, — И что?

— Полагаете, это нормально? — скрипнул говорящий ящик, — Хотя не отрицаю, все живы.

— У меня мало опыта, — огрызнулась Ленка, — А ибн Хальдун утверждает, что «асабия» возникает мгновенно, вместе с породившей её

катастрофой. И она — лучшее общество из всех возможных.

— Хоть переведите... — буркнул Соколов, — Нас учили, что самый лучший общественный строй — коммунизм.

— Однозначного перевода — нет. Само слово — известно задолго до появления Ислама. Если выразить его смысл на современном русском языке, то выйдет где-то — «полное доверие, когда смерть со всех сторон». Высший из возможных уровень «асабии», согласно ибн Хальдуну — показывают крепкий духом экипаж во время кораблекрушения, воины осаждённой врагами крепости, готовые победить или умереть... или — затерянное в беспощадной африканской пустыне племя бедуинов...

— То есть, тут уже не совсем экономика... — заинтересованно протянул завхоз.

— «Асабия» — это всё и сразу... Англичане — переводят понятие, как «воинственную солидарность». Перечень коннотаций многозначен — отвага, воодушевление, сила духа, справедливость, честь, чувство собственной правоты. Вполне сопоставимо с такими понятиями, как «нравственная сила» Эмиля Дюркгейма, «харизма» Макса Вебера, «пассионарность» Льва Гумилёва и «высокая эмоциональная энергия» Рэндалла Коллинза... Лично ибн Хальдун — считал «асабию» главной движущей силой истории.

— Средневековая городская коммуна, боевое братство «революционной армии», научный коллектив энтузиастов (вроде королевского ГИРДа или компании, мастерившей «Гранд» Сикорского).

— А также — карликовая, но до безобразия наглая ленинская «партия нового типа», крошечная шайка «людей длинной воли» Чингис-хана, восемь десятков «барбудос» Фиделя Кастро, храбро приплывших на двенадцатиместной яхте «Гранма» ставить вверх дном Латинскую Америку... — поддержала завхоза филологиня, — «Асабия» универсальна. Надо — это научный симпозиум, надо — банда отморожков, и в любом варианте — «братство по морали». Где и возникает иерархия, то чисто «по ситуации». Как только «вертикаль власти» становится постоянной — «асабии» кирдык. Даже, если «хотели как лучше».

— Другими словами, «асабия» — далеко не коммунизм? — каудильо в своём репертуаре...

— Э-э-э... — заткнуть извергаемый филологиней словесный фонтан непросто, — Как бы это правильно выразить? «Асабия» — есть состояние общества, в котором коммунизм — его «составная часть».

— А вы что скажете, Галина?

Я много чего могу сказать. Тем более — внутреннее раздражение

давно требует выхода.

— Классики марксизма-ленинизма видели задачу построения коммунизма в освобождении человека от проблем повседневного выживания. В форме равно доступных каждому еды, знаний, жилья и особенно — избытка энергии, которая, в свою очередь, снимает «проблему доступного сырья». Как там всё на самом деле устроится — особенно не фантазировали. Предполагали — что «по уму». И ошиблись...

— Живая природа (личная мораль большинства населения) — коммунизма не переваривает?

— Именно! От хорошей жизни — никто в коммунизм не рвётся. Новорождённый коммунизм, по единогласным отзывам — прекрасен... Как первые глотки воды, для умирающего от жажды. Гадости от его разложения — начинаются сильно потом. Однако, неизбежны. Как «продлить прекрасное мгновение» — до сих пор ясности нет. Если верить историкам Древнего Египта — нужен сложный комплекс мероприятий.

— А конкретно?

— «Сетевая структура»... — оживилась Ленка, — В одном месте — никогда не бывает много умных людей разом. Частично — отсутствие мудрых наставников удаётся компенсировать книгами. Совсем хорошо, если попадётся другой умник, но взрослее и опытнее, который подскажет, что читать. Но потом — засада. Совершить что-то масштабное, в одиночку или малой группой — трудно. Создать из интеллектуалов «колхоз» пробовали многие. Не получалось. На то они и интеллектуалы... «аристократы духа». Единственная приемлемая форма организации «умников-окситоцинчиков» — сеть. Обмен знаниями и мыслями без непосредственного контакта. Или — сугубо добровольные контакты. Сегодня это называется свободой коммуникаций. Общаюсь с кем хочу и только с кем хочу, а всех остальных — посылаю подальше.

— Так не бывает... — каудильо сделал паузу, — Вру, случается, но крайне редко. И в очень опасных ситуациях, когда до начальства — не дозвониться. Все прячутся от ответственности...

— Ага! — ещё больше воодушевилась филологиня.

Второй закон ибн Хальдуна.

«Простые люди, попав в беду — подчиняются немногим достойным. Потому, что больше доверять некому. Их прежние вожди — бегут от опасности первыми. Причём, занять их место — никто не спешит. Мудрым людям, в грозный час — власть падает в руки, словно спелый плод, сама. Однако, горе тем из

них, кто не сбросит бремя власти при первой возможности, надеясь на благодарность простых людей. Её не существует в природе, тогда как злоба и зависть к честным и смелым — воистину вечны».

— Прямо-таки перефраз Конфуция, — ожил селектор, Правда, тот выразался короче. Гм, кажется так — «Заставить дураков выполнять волю совершенномуудрого — сравнительно легко. Доказать им, что так и должно быть — невозможно!». Каково?!

— Устарело... Конфуций — всю жизнь бегал от властей, спасая свою учёную задницу, а ибн Хальдун работал в Каире, наблюдая, как несколько шаек вчерашних дикарей, корчащих из себя государственную власть, гоняются друг за другом... Подрабатывал этаким «главным врачом» дурдома... Никого ни к чему не принуждал, только высказывал своё мнение. Типа, «ставил диагнозы». Как-то так получалось, что в особо острых случаях, излишне бойким «пациентам» — сразу жёстко вставляли ума...

— Так не бывает!

— Бывает, если не путать реальную власть и государство, — сладко потянулась Ленка.

— Переведите! — подобрался каудильо.

— «Исламский проект», в первоначальном виде — затея глубоко антигосударственная. Поскольку, «религия торгашей». Право там жёстко отделено от исполнительной власти и кодифицировано в виде «священного писания» — Корана. Не подлежащего изменению «закона прямого действия». Они по Корану — живут всю жизнь! Государство может быть, а может и не быть. Правила общежития — веками одни и те же.

— Не верю. Жизнь — штука сложная, а Коран — маленький. Как быть в спорных случаях?

— О! — радостно ощерилась филологиня (вот же выдержка), — Когда ислам охватил и те территории, где жили более развитые, чем арабы, народы — вопрос встал ребром. Коран, как источник законов, оказался недостаточен. В оборот стали включать «хадисы». Формальное отличие между Кораном и «хадисами» в том, что коранические тексты — Мухаммад произносил в состоянии экстаза, а «хадисы» — в нормальном. Поэтому, коранические тексты — от имени бога, а «хадисы» — от имени самого пророка. Первые, по форме — близки к поэзии, а вторые — к обычному разговорному языку. На базе «хадисов» в исламе разрабатывают

юридические и этические установления. Например, законы наследования, правила заключения и расторжения брака, размеры налогообложения и так далее. Никакого произвола властей...

— Гм... А если люди не слушаются?

— Ибн Хальдун, — сжалилась Ленка, — не с пальмы свалился, а много десятилетий был членом древней и почтенной сетевой структуры «Ихван ас-Сафа». В очень вольном переводе — «Братья чистоты и верности». Если в современных терминах — это «научный отдел» тайного транснационального общества исмаилитов... Средневекового исламского «Коминтерна», с Кораном вместо «Капитала». Крови они не боялись. Взятки не брали. В публичную политику принципиально не лезли. Боролись за правду, как сами её понимали... Очень похожую организацию, много веков спустя, пытались создать иезуиты...

— Это вы про ассасинов, что ли? Которые — средневековые фанатики-террористы?

— Кому они «террористы»... — филологиня обиженно поджала губы, — А кому и герои. В современном Иране, например — организацию исмаилитов очень уважают до сих пор, как спасителей их национальной культуры. Святых хранителей учёности, мудрости и справедливости. Имеют право, кстати.

— Да я верю... — Соколов нахмурился, припоминая, — Хасан ас-Саббах — был тот ещё кадр. Считают, что он первым в мире придумал объединить научно-религиозную тусовку со спецслужбой.

— Избежав её превращения в нормальное «иерархическое» государство. Вы меня поняли.

— Ошибаетесь... Хотя наш спор — помню.

— Первым он не был. Так — в западных книжках пишут. Им обидно, что в отличие от Европы, с её Тёмными Веками, ни Северная Африка, ни Ближний, Средний и Дальний Восток «культурного провала» в первом тысячелетии новой эры — не испытали. Государственность там рушилась постоянно, но уровень жизни и научный потенциал только росли. Собственно говоря, именно они (если не считать Византию) спасли от гибели наследие античности. Вопреки военным катастрофам и религиозным смутам...

— Ахинеев регулярно поднимает тему «порога мракобесия». За который нам нельзя.

— Правильно делает... Тут — интересный фокус. После выхода на определённый уровень массового образования, «классическая иерархия» теряет смысл. В том числе знаменитое «единоначалие».

— Ну, да... Особенно, в форме «единобожия»... Я знаю, что «ислам» — клубок ересей.

— За отсутствием «гербовой» — пишем на обёрточной... — меланхолично буркнула под нос Ленка, — Вы очень верно выразились — «научно-религиозная тусовка». Радек, если бы захотел, мог основать новую религию. Есть у него внутренняя гнильца, любит красоваться-рисоваться перед людьми.

— На наше счастье — профессор страшно не любит казённой рутины. Бросьте нагнетать.

— Так точно! — легко согласилась филологиня, — Научный склад ума — ногам покоя не даёт. Во все времена, если верить древним хроникам, жизнь под гнётом учёных может быть лёгкой или тяжёлой, но она никогда не бывает скучной. Пардон — заранее предсказуемой. А «вертикалы» — жаждут стабильности. Даже здесь...

— Какой смысл? Все врут... И «английские методички», и этот... как вы его назвали?

— Смысл имеется! «Проект GDELT», если оценить его в человеко-часах — это огромный труд и сверх того — громадные деньги «наличкой». Когда компьютеры выдадут на-гора примерно то, что давным-давно сформулировал и выложил в открытый доступ ибн Хальдун — неизбежно полетят головы.

— Верю... — пригорюнился главный начальник, — Заказчики не любят получать пустышки.

— Неожиданный результат — тоже результат. Другое дело, когда результат нежеланный.

— Ну, да... Если бы Ленин прочёл вашего исмаилита, он бы из Кремля ещё весною 1918 года сбежал... босиком и без шапки... под ручку с Троцким... Сделал дело — отскочи в сторонку и не отсвечивай. Да и вся его «гвардия», в этом смысле — круто лоханулась. Им бы в провинцию податься, мемуары писать... — определённая доля истины в словах каудильо есть.

— Издеваетесь? — в голосе Ленки звякнул металл, — Сами-то — чем его лучше?

— Э-э-э... — вот так вывернуть чужое мнение — надо уметь. Соколов потерял дар речи.

— Согласна, именно — «э-э-э». Трагедия «умников» заключается в том, что адекватно оценивая окружающую обстановку — они постоянно упускают из расчётов оценки, которые делают по той же обстановке «сратники»... Если их можно так назвать. Ждущие своего звёздного часа

«вертикалы».

— Да, всё знакомо... Для владеющего темой «ликвидатора» — катастрофа ещё длится, а тусящая на подхвате шпана — уже пытается перехватить управление. Им кажется, что главное сделано и надо успеть быстренько сместить «кризисное руководство». Заменить «неугодных» «достойными». Собою любимыми, разумеется. Опередив других желающих. Плевать, что будет потом, «после нас — хоть потоп».

— Вот-вот... Иногда получается просто феерично. Как у нас, летом 1918 года... На фоне «триумфального шествия Советской власти» — в Москве одна попытка госпереворота следовала за другой... У ибн Хальдуна, про это самое дело, есть прекрасный афоризм — «Держава — не тем, кто ее создавал, а слава — не тем, кто ее добывал».

— Борьба героев «за идеалы, правду и справедливость», после самых первых признаков победы — мгновенно сменяется грызнёй за власть?

Вместо ответа — Ленка коротко кивнула и покосившись на часы выдала очередной перл.

Третий закон ибн Хальдуна.

«Получив власть, даже достойные — создают государство, для её присвоения. Забыв о цели, ради которой они этой власти добивались. Ради неё — они начинают борьбу с теми, кто недавно был им ровнёй и друзьями. Ради власти — набирают охрану из наёмников и иноверцев. Ради власти — выдвигают на посты родню и детей, вместо достойных. Редко, когда их господство длится 3 поколения, а более 4–5 поколений оно не длится никогда.»

— Объективный процесс? — каркнул говорящий ящик, — Или, скорее «социальный закон»?

— Закон, закон... Восток — дело тонкое! Как видите, если не зацикливаться на «форме», его можно аккуратно обойти. «Кади» в шариате — это не власть, скорее «авторитет». В уголовном смысле слова. Он — не приказывает, он — «разъясняет понятия». Режут глотки негодьям совсем другие, лично никому не подчинённые энтузиасты. «Авторитет» не начальник, он не госчиновник, а значит недоступен для мести или интриг. Интересно, что по очень сходному принципу действует Верховный суд в США.

— Поэтому меня выпихнули в председатели Совета? — филологиня

скромно улыбнулась...

— Поэтому дедушка Ленин сразу сел в кресло Председателя Совета Народных Комиссаров РСФСР и СССР одновременно, причём сместить его — не было ни малейшей возможности. Пришлось убивать.

— Однако, Яшка Свердлов, сразу после покушения на Ленина в 18-м году, пытался «де факто» — занять его место. Сидел в ленинском кабинете, за его столом и в его кресле, выполняя роль главы СНК и яростно сопротивляясь попыткам назначить или выбрать «временного заместителя» Ленина. Явно чувствовал, куда тогда было наиболее выгодно, любыми правдами и неправдами, «просочиться»?

— Что дурака и погубило... — пожала плечами Ленка, — Занять выборную должность без выборов — технически невозможно. А товарищ Сталин, с учётом печального опыта, устроился ещё лучше.

— Точнее — протянул в несколько раз дольше, по ходу уморив всех бывших соратников.

— Так сказано же, «даже самые достойные, в борьбе за власть — создают государство».

— Убедили. Получается, Смирнов рвался к открывшейся «дыре» за ярлыком на правление?

— Не осознаёте... Власть — есть функция и символ одновременно. Ленин сознательно, из чувства самосохранения или по практическим соображениям — придумал небывалый в мировой истории вариант управления обществом. Но, внешне он выглядел слишком просто. Сидит в кабинетике лысоватый рыжий дяденька и решает проблемы. Буквально за месяцы — «ленинский стиль» стал символом новой власти. Вы к цацкам равнодушны... Попробую — поэтически. Дурацкие кресла в матерчатых чехлах, стол и чернильный прибор, где Ильич рулил страной, принимал наркомов вперемешку с ходоками — в глазах многих «соратников» стали сияющими золотым светом атрибутами высшей власти. Дьявольским соблазном. Подобием «священного Грааля» или «шапки Мономаха». Учтите, что Ленина — они не уважали, его стиль жизни — ненавидели. Происходящее считали вопиющей несправедливостью. Им казалось, что стоит сесть за тот же стол, зажечь ту же лампу, окунуть перо в ленинскую чернильницу — и всё само собой начнёт получаться само! Раз уж «рыжий в кепке» — справляется, то я (не менее мудрый и великий) и подавно!

— Душой — нет... — пробурчал каудильо, — А умом — вполне. Насмотрелся... Кстати, я прекрасно понимаю Сталина, который сделал ленинский кабинет в Кремле мемориальным объектом. «Не место красит человека, а человек место» Хотя, термин «генеральный секретарь», в

середине XX века — с подачи вождя, стал не менее популярен, чем «цезарь» в поздней античности. Бредовая ситуация...

— Учтите, что и «цезарь», и «император», и «председатель» — из звания превратились в наследуемый титул. Если будут предлагать назваться «князем» — сразу бейте в лоб... лучше ногой...

— Ёжику понятно... Сначала — назовут. А потом — ухлопают. Ради его присвоения. Как настоящего Цезаря...

— Главное не это... — скривилась Ленка, — Важно, что подобные попытки — неизбежны и впредь. С предсказуемым финалом, в случае успеха. Сдохнем-с... Во всех смыслах... — закатила глаза к потолку и предсказуемо выдала цитату.

Четвёртый закон ибн Хальдуна.

«Раз, возникнув — государство начинает расти. Каждый к нему причастный — тянет за собой родню и детей. В 1–2 поколениях — они ещё делают что-то полезное для народа, а потом — лишь стремятся к власти и роскоши. Пока доходы каждого члена элиты хоть немного выше достойного уровня — государство и элита живут мирно. Когда элиты становится много — её душевые доходы падают ниже достойного предела. Тогда — она начинает воровать недостающее из казны, предназначенной на общественные нужды, считая, что имеет такое право. Уверенная, что народ обязан терпеть и молчать.»

— Нам, пока, — скептически хмыкнул Соколов, — до подобных страстей — как до Китая на четвереньках... Надеюсь не дожить. Или — как-нибудь выкрутимся. Государство только инструмент...

— Вот и Сталин думал, что выкрутится, — встрял говорящий ящик, — Не зарекайтесь... Сменится поколение и «опыт замшелых предков» — пойдёт лесом... Обидно будет, не? Пусть Лена скажет.

— Всё уже придумано до нас! До сих пор — никакого толку. Все считают себя самыми умными.

— Кстати, — похоже, каудильо решил сменить тему, — В трудах Ленина есть рецепты по противодействию описанному разложению изначально солидарной группы? Что-то смутно припоминается...

— «Расстгеливать! Непгеменно, каг могно больше расстгеливать!» — картаво выдала филологиня, — Никакого другого языка «вертикалы не понимают».

— Я серьёзно...

— Ленин — тоже серьёзно. Он прекрасно осознавал, как манит власть всякую сволочь. Даже её далёкие отблески! Тут не то что родственники, а почти посторонние персоны начинают коленца выкаблучивать. Известен эпизод. В начале 20-х годов, уже после Гражданской — в Кремль поступила телеграмма. Объявился человек, публично хваставшийся, что является одноклассником Володи Ульянова. Местные власти решили подстраховаться. Отбили запрос на самый верх — правда ли и что с ним делать? Представили ответ?

— Не хватает воображения... — поморщился Соколов, явно вспоминая что-то личное.

— Вождь мирового пролетариата — посчитал проблему серьёзной и отправил «молнию» — «Расстрелять мерзавца!» Позже биографы установили: да, это действительно был одноклассник Ленина.

— Жёстко!

— Примерьте ситуацию на себя! — посерьёзнела филологиня, — В школе будущего Ленина скорее терпели, чем любили. И он это прекрасно знал. Вывод? Человек, который через десятки лет (!) вдруг вспомнил, что сидел с ним за соседней партой и начал этот факт рекламировать — опасный гад.

— Логика вашу я понимаю, но она мне сильно не нравится...

— Вам «по должности» — надо такое знать. Сталину часто пеняют, что он-де поголовно истребил «старую ленинскую гвардию». И это — правда... Только не вся. Сталин сам был в той гвардии не последним человеком. Торги, насчёт приватизации «ленинского наследия» (при ещё живом вожде!) — наблюдал своими глазами. С первого акта (в исполнении Яшки Свердлова) по заключительные эпизоды. В искренность людишек, подло собирающихся присвоить, как «статусную цацку», не менее чем «ленинизм» (в его современном понимании) — он не верил... И спешно собирал «альтернативную структуру», годную для продолжения «красного проекта»... Занимать ещё тёплое кресло Ленина — по чужим головам не лез.

— Только лекарство оказалось страшнее болезни... — прокомментировал говорящий ящик.

— Спустя десятки лет — можно сказать и так... — не стала обострять потомственная террористка, — В середине 20-х годов — одна из немногих «соломинок», за которую можно было как-то ухватиться. «Сталинизм», в своей сути — «временка». Сам Сталин затеял его демонтаж на XIX съезде партии, официально начав возвращение к «ленинским принципам». Власть

Советам и прочее. Как он сам, на заре Союза обещал. Кстати, там же — он официально перестал превозносить «ленинизм», на котором, внезапно (!), держался, как на фундаменте, его собственный «культ личности». Прикиньте!

— Что же тогда помешало? — у завхоза на Сталина определённо зуб.

— Возникла влиятельная группа, так сказать, «имперцев» (их потомки, до сих пор, в мечтах, пытаются растянуть существование СССР «образца середины 40-х годов» на бесконечно долгий срок). Просто потому, что тогда страной рулили люди с близким полковнику Смирнову психотипом. Не «большевики» и не «первое советское поколение». «Карьеристы-вертикалы», выходцы из дореволюционной деревни, которые (еле-еле выучив грамоту), в середине-конце 30-х годов, на волне репрессий, вдруг — сделали головокружительные карьеры и ощутили себя «новыми дворянами». Размечтались превратить свой «служебный» статус в наследственный. Ничего личного! Примерно так же, за считанные годы — деградировали «выдвиженцы» Наполеона, которых тот вытащил «из грязи да в князи». Они точно так же — дружно предали своего вождя, как только заподозрили, что лафа кончается и им на смену — готовится новое поколение «выдвиженцев». Там были умные и талантливые люди (типа Громыко), но — как на подбор, тактики. Мыслить стратегически (десятилетиями и веками) их никто не учил. Деревенщина, чо... Способная разве что «служить вождю». В столкновении с остальным миром — «Ваньки с Пердяевки» быстренько все советские победы «слили» и попытались «пойти на мировую» с злейшими врагами... Наивно вообразили себя «тоже аристократами», что в большой политике карается быстро и беспощадно. Между прочим, описанный закидон — принципиальное отличие «ваньков» от «старой ленинской гвардии», с которой (в форме Коминтерна) — буржуи вели дела честно...

— С оборзевшими в отсутствии хозяина «порученцами» — мировая «элита» обошлась без особых сентиментов. Максимум, что доверили, например, любимому «Горби» — это рекламировать пиццу...

— Именно! — поддержала Ленка очередную сентецию завхоза, — Поскольку, «не те рыла».

После чего, воспользовавшись минутным замешательством, озвучила очередной «перл»:

Пятый закон ибн Хальдуна.

«Человеческая природа такова, что, долго пользуясь вещью или занимаясь каким-то делом, люди, рано или поздно, люди

начинают считать их своей собственностью. Государство, как инструмент удержания власти — не исключение. Самые маленькие слуги государства — однажды начинают думать, что доверенные им должности — могут наследоваться, а делегированную власть — принимают за право безнаказанно перераспределять чужое в свою пользу. Эта болезнь государства — смертельна. Она зарождается, когда вместо старых друзей — вождь начинает опираться на слуг.»

— Слишком низкое социальное происхождение?

— Слишком высокий моральный барьер. Аристократия (в первоначальном понимании) — не служит никому. «Горизонталы» — свободные люди. По определению. Зато любые «вертикалы» — служат истово. Вождю, господину или государству. «Потомственный дворянин» — во все времена «потомственный холуй»... К аристократам — никакого отношения не имеющий. Для «Ваньков с Пердяевки» — «разница смыслов» непостижимая. Точнее, — филологиня поморщилась, — они её чуют нутром, не понимая смысла...

— А попроще?

— Нормальный «природный аристократ» — считает свою страну Родиной, нуждающейся в защите. Может пойти работать в государственные органы «ради интереса», в силу «семейной традиции» или «по долгу сердца»... Но, это занятие для него не «кормушка» и не «синекура», а лишь «достойное развлечение». Хобби... Способ полезно проводить время. Государство — всегда у его ног, а он — сверху.

— Странно слушать...

— Можете сравнить отношение к государству «первого советского поколения», которое воспитывали, как «нацию аристократов». В нашем кино середины XX века момент хорошо показан. «Это — моя страна и я — отвечаю за всё!» Смотрели фильм «Добровольцы»? Государство — снизу. Оно нуждается в защите и покровительстве своих граждан... Оно — служит народу! И ни в коем случае — не наоборот.

— Ага...

— Поэтому, воровать у государства или откаты на государственной службе пилить — для аристократа немыслимо. Врождённый моральный настрой. У холуёв — строго наоборот. За что страдаем...

— По вашему, аристократия — «рыцари без страха и упрёка»... А что на самом деле?

— Я про «природных аристократов» объясняю, которые «самородки в первом поколении». Дети у них самые обычные. Максимум, воспитанные лучше окружающих, поскольку рядом — живой пример. Внуки «природных аристократов», как правило, ничем (кроме понтов) от простых людей не отличаются.

— В этом — главный косяк человеческой цивилизации?

— Ага... — филологиня потрянула светлой чёлкой, — К жизни маленькими группами — мы приспособлены. А за «барьером Данбара» в 230 взрослых половозрелых особей — социальное минное поле.

— Поясните мысль...

— «Горизонталам», даже на вершине могущества — ничего особенного от людей не надо. И к человеческим недостаткам они относятся скорее покровительственно. Тянут массы до своего уровня.

— Так это же хорошо.

— В первом поколении — да... Массовый «ликбез» 20-х годов открыл дорогу в большой мир десяткам миллионов советских граждан, запустив «социальные лифты». Беда в том, что дорвавшись до постов и почестей, уже самое первое поколение «номенклатуры» (вчера бегавшее босым и голодным) — крайне болезненно ощутило дыхание в свой затылок следующих миллионов желающих сделать карьеры или просто чего-то добиться в этой жизни. С негодованием обнаружило, что отключить «социальные лифты», закрепить «личный» успех, передав свои должности по наследству — в СССР нельзя... «Патриархальное воспитание» — вступило в беспощадный конфликт с «аристократической» идеологией советского проекта.

— Всю жизнь считал, — поморщился каудильо, — что «аристократический» тип мышления — это тип мышления социальных паразитов. С коммунизмом у них — ничего общего.

— Вас бессовестно обманули, — злобно оскалилась Ленка, — На самом деле «природная аристократия» — единственная разновидность человека, которые, в любых обстоятельствах, находили и время, и свободу (жизненные ресурсы и «социальный статус» для них вторичны), позволяющие думать о смысле жизни. Даже в тюремной камере... или лесном ските. Если судьба выносила увлечённого идеями чести и справедливости идеалиста на вершину власти... О! Репутация кровожадного упыря была ему обеспечена. Влад III Цепеш (в миру князь Дракула) — подтвердит. Ведь интерес к подобным вещам среди нормальных людей — редкость. Зловещее уродство... Наверняка вы замечали, по отношению к себе.

— Причём тут румынский вампир? — нахмурился Соколов.

— Как бы поделикатнее? — Ленка манерно уставилась в мой многострадальный потолок, явно намереваясь проглядеть в нём дырку, — Влад — первый европейский политик, на равных воевавший с тогда абсолютно непобедимой Османской империей. Турок — он уверенно бил! Не разбирая способов... Например, методами «тотальной войны», призывав в ополчение всё мужское население княжества, начиная с 12-ти лет. Он же изобрёл тактику выжженной земли, оставляя врагу лишь мёртвые деревни без запаса продовольствия да отравленные колодцы. Но главным оружием князя — стало психологическое давление на противника. Его полуополченцы-полупартизаны — вызывали у турецких захватчиков панический ужас...

— По причине его «аристократизма»? — каудильо сейчас получит по носу, я чувствую...

— Можно сказать так, — филологиня саркастически дёрнула углом рта, — но «подобный дракону» звучит вернее. В средневековом обществе сословные барьеры нерушимы. Воин всегда выше крестьянина, а право на насилие — жёстко монополизировано социальной верхушкой. Выгнать «быдло» умирать, вместо благородных, на поле боя — ещё туда-сюда. Но, позволить мужикам творить «суд Линча» — недопустимо... А Владу Дракуле на тонкие душевные терзания «братьев по классу» было глубоко плевать.

— Как-то витиевато...

— Да просто всё! — ожил говорящий ящик, — Читал статью, во втором номере «Науки и жизни» за 2005 год. Ополченцы Дракулы, как любые нормальные партизаны, не брали пленных. Совсем! И каждый турок твёрдо знал, что стоит ему отстать от отряда или получить рану — пощады не будет... В результате — каждое крупное боестолкновение завершалось паническим бегством турецкой армии. Часто, при 10-кратном превосходстве в живой силе. Медленно умирать на колу — не хотел никто. То есть, когда грабили мирное население сами турки — всё (по их мнению) было нормально. А вот когда наоборот... Выражаясь по-простому — «громовой треск шаблонов». Доходчиво?

— Ну и что...

— Вячеслав Андреевич... — перехватила инициативу Ленка, — Это для вас «ну и что». А Влад Дракула — самый настоящий «огнедышащий дракон» тех лет. Ведь турки, на тот момент — единственная в Европе ы-империя, заслуживающая этого названия. Мощное и многолюдное централизованное государство, давно не испытывающее нехватки живой

силы. Жизнь рядового — тьфу. Зато жизнь офицера... Войны тех времён для «элиты» — на 99% «договорные». Офицеров и прочих «благородий» старались не убивать. Максимум — брали в плен ради выкупа. Неписанный, но безукоризненно соблюдавшийся всеми обычай войны. Прикиньте!

— Да всё я понимаю...

— Не понимаете! В любой «революционной армии» действует принцип — «в случае гибели командира — руководство боем принимает тот, кто первым это заметил»... Управляемость сохраняется! Гибель офицера в «традиционной армии» — мгновенно превращает боевое подразделение в стадо. Посреди XV века и применительно к турецкой армии — войско превращалось в стадо при одной угрозе (!) гибели командира. Поскольку тот — немедленно удирает с поля боя... бросив подчинённых на произвол судьбы...

— Не может быть!

— Может-может! Во время знаменитой «Ночной атаки» 17 июня 1462 года, Дракула лично возглавил нападение нескольких тысяч своих воинов на 120-тысячную армию султана Мехмеда II (это тот самый Мехмед II, который взял Константинополь!), убив в несколько раз больше врагов и обратив остальных в беспорядочное бегство. Ибо сам повелитель правоверных — храбро драпал в первых рядах...

— Вот, что значит репутация... — глубокомысленно проскрипел селектор.

— Герой, получается... Тогда за что его так ославили?

— За предательство «сословных понятий», естественно... За нарушение важного табу. Бешеная популярность Влада Дракулы среди населения — неизбежно стала причиной ненависти к нему со стороны знати. Как отечественной, так и зарубежной... Результат — предсказуем.

— Оклеветали?

— Не то слово. Начали — ещё при жизни и не прекращали ни на миг — уже после смерти.

— И какое это имеет отношение к «советскому» периоду... или текущей ситуации?

— Сроки совпадают. Психология людей (в том числе клеветников) не меняется. Примерно через тридцать лет после смерти — к имени Влада Дракулы прилепили прозвище «Цепеш» («кол» или «колосажатель»)... Через шестьдесят лет — объявили колдуном и чернокнижником (память о его победах ещё гремела). И только сто лет спустя — официально прославили вампиром... Ничего не напоминает?

— Так Средневековье же... Пока живы очевидцы, или хотя бы их дети

— «устная» традиция всегда сильнее, чем «письменная». А потом — начинают «верить документам», которые известно кто и в чьих интересах сочиняет...

— Думаете, «советское время» заметно отличается? — хищно прищурилась внучка секретного академика, — Метод князя Дракулы — прекрасно работает против любой «кадровой армии». Хоть за пять тысяч лет до того, хоть пять веков после. Приказ № 270, от 16 августа 1941 года — мы уже обсуждали...

— Что же общего?

— Как бы поделикатнее? Во все времена «окситоцинщики» сильно страдают от выходов членов «потомственной элиты» и, в меру сил — изобретают способы эффективной борьбы с нею. Одно из главных больных мест «элитариев» — их не менее потомственная трусость. Животный страх перед личной ответственностью за причиняемые людям гадости... «А мы — не виноваты! Мы — только выполняли приказ!» — словно выплюнула она последние фразы, — Влад III, на правах заложника, провёл в Турции юность и, несомненно, пострадал от социализации по «вертикальному типу»... Вернулся домой мрачным пессимистом. Зато — превосходно изучил повадки тамошних двуногих обезьян высокого ранга.

— Э-э-э... Вы намекаете...

— Я — информирую... Во время Первой Мировой в роли штабного посыльного — будущий немецкий фюрер накопил громадный опыт наблюдений за «высокоранговыми обезьянами». И затем — творчески его применил... С одной стороны — создал «революционную армию». С другой, для врагов — изобрёл приёмчики мгновенной деморализации командного состава. Конкретно против РККА — знаменитый «Kommissarbefehl» или «Приказ о комиссарах» от 6 июня 1941 года, о расстреле на месте взятых в плен армейских политработников. Ну, и командиров-евреев, за компанию... Имелся у Гитлера «пунктик», что во время войны — евреи концентрируются не на «передовой», а по штабам... Вам кто-нибудь об этом «совпадении» говорил?

— Вы хотите предположить...

— Я просто уверена, что потеря управляемости летом 1941 года, безумные потери и миллионы пленных — результат не столько технической отсталости «кадровой» РККА, сколько — панического бегства со своих постов (с попутным переодеванием в «гражданку» или солдатскую форму) командиров и комиссаров в прифронтовой полосе... Не говоря о войсках, попавших в окружение. Отчего настоящим ветеранам войны — на тридцать лет заткнули рты, а «туфтовых» — стали массово выпускать парить мозги

школьникам только после 1978 года... Когда рассказывать детям правду о войне — стало некому.

— Угу... Быстрее собственного визга в 1941 году драпала с поля боя советская «элита второго поколения». Но, виноваты в позорище — кровавые Гитлер и Сталин, — криво ухмыльнулся каудильо, — Знакомо...

— Причём, рассказывать как, что и почему было на самом деле — нельзя! — оскалилась филологиня, — Ущерб чести, для правящих классов и вредное знание для подневольного быдла... Особенно мерзкое, на фоне опыта Гражданской войны, когда комиссары лично поднимали бойцов в атаку, а часто в одиночку шли через линию фронта, агитировать сдаваться солдат врага. Оцените разницу между «элитой» и «природной аристократией».

— А следующие даты — тоже имеют современные аналогии?

— Конечно! Второе и третье поколение «элиты» обычно сочиняют свои версии «правильной истории». Уже без оглядки на свидетелей. Клеветать, так клеветать... При жизни — Влада Дракулу обвиняли в тайном сговоре с турками. Ленина с «большевиками» — прославили немецкими шпионами. О настоящей причине ненависти (самом страшном) — молчали! Зато, через много десятилетий после смерти настоящих героев (и на фоне собственных жалких попыток распорядиться доставшейся по наследству властью) — фантазия у «потомственных элитариев» разыгрывается вовсю.

— Какой смысл?

— Во-первых — дико обидно. Во-вторых — обычный процесс «приватизации чужих побед». Нормальная двуногая обезьяна, дорвавшись до материального благополучия — начинает «качать права», грабить, хвастаться, угнетать и нагибать... Быстро всего лишаясь. И? Поскольку мораль задаётся не столько воспитанием, сколько генами, а мир жесток — «природных аристократов» жизнь пугающе регулярно начинает опять выпихивает наверх. Даёт им возможность заводить детей «по любви». Вследствие чего, среди «элиты» — достаточно потенциальных смутьянов и «желающих странного». Учтите, что «аристократ», даже «с концами» уходя в монастырь — обычно не терял связи с миром... Современная наука — производная от этической модели отшельников Высокого Средневековья, которые поиск истины или борьбу за правду — считали «духовным подвигом». Аскетическим, без жажды наживы... За пошлой светской суетой — «природных аристократов» не видно. Однако, только на них — всё и держится. Простым людям из низов — подобные вещи знать вредно.

— Повторяетесь...

— Уточняю... Революционная борьба за правду «природных аристократов» обычно манит чрезвычайно. Их природная стихия!

— После чего — «революция пожирает своих творцов»...

— Угу. Часто, руками соратников и приспешников, выходцев «из народа». У нас — в СССР — силами «Ваньков с Пердяевки».

— Гх-х-хм... — шумно выдохнул Соколов, — Можно вопрос! Я — человек маленький. А вы у нас — из самых верхов... Давно хотел узнать — они совсем не понимали, что творят? Или это такое затмение нашло, как давеча у Смирнова?

— Только не смейтесь, — улыбка стала ещё шире, — Все «ваньки» прекрасно знают и понимают... Поэтому, даже спустя века — продолжают клеветать на своих «моральных антиподов» с неслабеющим остервенением. Вы слышали про так называемого «историка современности» Андрея Фурсова?

— Который написал «Колокола истории»? — академическим тоном осведомился селектор.

— Который читал лекции о неизбежности краха коммунизма во всех крупнейших университетах Москвы, от МГУ до «Плехановки»... — холодно процедила филологиня, — А теперь — размышлялся о «левом диктаторе»...

— Короче...

— Бу сде, гражданин начальник! — она карикатурно приложила ко лбу два пальца, — В общем, дяденька, едва ли не матом, кроет Ленина и «старых большевиков», обзывая их «агентами Коминтерна» и «левыми глобалистами». Но он же, одновременно — плачется о высочайшем моральном и интеллектуальном уровне тех самых «коминтерновцев». Примерно, как Влада Дракулу, с товарищами — потомки предателей-бояр — столетиями обвиняли в «чёрной магии» и продаже души дьяволу.

— Какая связь? В смысле — «социализированным» везде мерещится «вертикаль власти»? Если не враги бога, то враги государства?

— Ага! Так выдаёт себя стандартный психотип «потомственного холопа», гражданин начальник! Простите, «потомственного офицера»... ну, или, даже — «потомственного дворянина»... С поправкой на современный атеизм. У сына «Ванька с Пердяевки», даже после окончания университета и многолетней работы за рубежом, не укладывается в голове, что бывают на свете люди, которым для героических свершений — не нужен приказ! Они, вместе с «братьями по морали» — сами себе и боги, и начальники, и моральный эталон. Для «пожизненных подчинённых» — представить такое страшно и дико.

— Тоже знакомо, — поморщился Соколов, — Более чем. Я им и гад, и упырь, и сволочь, а почему конкретно — не признаются... Если припереть к стенке — только шипят от ненависти...

— Так ведь святотатство! Покушение на религию! Высшая власть на небе и её «земное» продолжение — мировоззренческая база. Ну, не признаваться же холуям и прочим «государственникам» в своём собственном душевном рабстве... беспощадно заметном рядом с «горизонталами». Не нами сказано:

Шестой закон ибн Хальдуна.

«Природа государства такова, что слуг — оно воспитывает рабами, независимых людей — считает врагами, а самоуправление — объявляет бунтом. Победившее государство — проникает везде. Справедливость — оно душит законами, торговлю — твёрдыми ценами, свободу — налогами. Достигнув полного могущества — государство пожирает плодородие земли, развращает подданных безнаказанностью и незаслуженными подачками. Измениться к лучшему — оно не способно, и поэтому, однажды — гибнет само, от алчности и глупости выродившейся элиты или — от рук маленькой шайки врагов-завоевателей.»

— Прямо-таки «кощеево царство»...

— Так Андрей Фурсов — наглядный пример. Могу сделать распечатки его лекций. Кадр получил при СССР великолепное высшее образование, имел престижную работу, накопил опыт заграничной жизни. Его батя, удравший из деревни в РККА — ни о чём подобном не мог даже мечтать. Спрашивается, о чём ныне грезит «историк современности» и бывший товарищ? Держитесь за стулья! Принять участие в прошлой Гражданской войне на стороне «белых»... и укрепить Российское государство. Потому, что сын начальника... Всего за два «послевоенных» поколения — «советская асабия» накрылась медным тазом.

— Круг замкнулся... — подключился говорящий ящик, — Точно по поговорке — «дед — врагов победил, а внук — такую страну просрал...»

— Поверхностно... В нашем случае, скорее внук душевно породнился с теми, кого дед — штыком и прикладом забивал в могилу истории. По-детски обижается, что потомки бывших барей упорно считают его (культурного, утончённого и образованного) скотиной лапотной и за стол к

себе не зовут.

— Необъяснимо...

— Могу дать почитать рассуждения Фурсова... И про «коминтерновцев», и почему они — ужасные гады. Видно, как дяденьку «гусского поцреота» рвёт напополам. Как историк — он прекрасно знает, что такие монстры логики, как Ленин, Парвус, Красин, Богданов и, страшно сказать, Троцкий — дружно вынашивали глобальные планы. По сравнению с ними, германские социал-демократы (на которых якобы работали «большевики») — выглядят пугливыми лабораторными кроликами. Фурсов называет «коминтерновцев» умницами и гениями. Восхищается их тактикой и стратегией. Признает их огромные успехи, при крайней скудости времени и ресурсов... Но, тут же, цедит сквозь зубы, что они — всё равно сволочи, потому, что Россию — считали частью большого мира, а не «понад уси», как этого хотелось бы лично ему... или руководству ВКП(б)... Конфликт был неизбежен! «Коминтерновцы» — вообще никому не хотели подчиняться... Включая Сталина! Коминтерн — не имел никакого отношения к «пролетариату», «трудовому крестьянству» или «международному рабочему движению». От слова совсем... Это была тусовка романтиков-идеалистов, планировавших исправить мир. Сделать его честным и справедливым. Для любой крестьянской морды, пардон, носителя «патриархальной морали», их план — как серпом по яйцам

— Наверное, это интересно и поучительно, только мне оно зачем?

— Ментоскопа — у нас нет... Телепатов — тоже. О мыслях других людей — мы способны узнавать или по их делам или, изучая психологически близких персонажей, — для реверанса в «модуле» тесно, однако, филологиня ухитрилась его изобразить, — Более качественного «подобия» мировоззрения полковника Смирнова — предложить не могу.

— Ещё раз, но совсем простыми словами.

— У цирковых артистов есть профессиональный термин — «кураж». Способность наслаждаться попаданием в экстремальную ситуацию. «Окситоцинщики» — поймут... Они-то страха не ведают. «Вертикалы» — наоборот...

— Когда-то, маленьким, я мечтал работать на арене, — слабо улыбнулся Соколов, — Воздушным гимнастом.

— Вы и без цирка куролесите так, что у окружающих дух захватывает... — смягчилась Ленка, — И мало кого это радует. Понимаете аналогию? Рядом с «природными аристократами» — «Ваньки с Пердяевки» чувствуют себя случайными зрителями, вынужденными, наравне с циркачами-профи, бегать по канатам над пропастью.

— Образно!

— В больших делах, без «куража» — никак. Полная профнепригодность. Работает правило: «Замахивайся на большое, по малому — только кулак отшибёшь»... Оно очень хорошо объясняет, почему все (!) кто выдвигает «локальные» проекты — проигрывают «глобалистам». Старые «мировые элиты», в частности англосаксы — очень ревностно следят за чужими «глобальными» проектами и, по мере сил, стараются гробить их ещё в начальной стадии. Даже, утратив способность развивать подобные проекты сами. Например — внедряя «ликвидаторов»...

— Где мы сейчас — и где «мировые элиты»...

— Пока что здесь их методички! — подобралась филологиня, — И они по-прежнему нам мешают. «Не говорите мне, что делать — и я не скажу вам, куда вам пойти!»

— И соревнование продолжается? Даже сейчас?

— Вам, может быть, это раньше доводили, но для остальных я кратенько обрисую. Официально считается, что за XX век, в России было выдвинуто два проекта «глобального» уровня. «Коминтерн» — как политическое объединение Земли под красным флагом, в ходе Мировой Революции. На этой арене мы (впервые в истории!) на равных бодались с «мировой элитой» почти четверть века, с 20-х по середину 40-х годов. «Коминтерновцы ленинского призыва» — боролись с англосаксами на равных... и били их довольно больно... Британскую империю — угробили. В партнёрстве с американцами, но тем не менее. Второй «глобальный проект» отечественного производства — назывался «Космос» и замышлялся, как технократический выход СССР за пределы Земли и замах на создание уже внеземного общества (опять-таки, под красным флагом). Тут мы, публично — опережали весь мир примерно десять лет, до американской «лунной аферы», а тайно — все двадцать, до первых запусков ихних «шаттлов». В космосе мы могли англосаксов уработать начисто. Не их поляна. К сожалению, «Ваньки с Пердяевки» предпочли «договорняк». Июньский пленум ЦК КПСС 1967 года, ага...

— А неофициально? — каудильо сечёт фишку железно.

— Мы и есть третий проект. Вернее, были. Политический эффект, в случае международной огласки — оказался бы посильнее выхода в космос...

— А открыть такой же «портал» — американцам слабо?

— Найти «дыру» проще простого, — буквально расцвела Ленка, — А выжить здесь — нет. Вот вам, в МЧС, докладывали, что к 2003 году «янки» полностью утратили собственный технологический цикл производства

ядерного оружия? За ненадобностью...

— В смысле?!

— «Мировая закулиса» на мелочи не разменивается. Как свалили Союз — они начали потихоньку валить Штаты. Радиоактивная пустыня, на пепелище Третьей Мировой войны — новым господам мира не нужна. Поэтому, высокие ядерные технологии — сворачивают повсеместно. Просто, без фанатизма... И любую серьёзную науку — с ними заодно. Некому, в современной Америке, открывать межмировые порталы. Добротное массовое образование — там полностью убито ещё в 80-х годах, а все заслуживающие упоминания специалисты ушли на пенсию по старости в середине-конце 90-х годов. Амба!

— Зачем?

— Глобализация — прежде всего значит «стабильность». Фукуяма, аккурат в 1992 году — пообещал остановить ход истории. Такова цена вопроса удержания западными элитами с дикой натугой достигнутого мирового господства. Если нет прогресса, то нет и «противостояния», угрожающего этой стабильности. Очень похоже на Китай династии Мин. Там сознательно остановили грандиозную и успешно развивавшуюся программу исследования всего земного шара... как раз накануне начала европейской эпохи Великих Географических Открытий. Без боя, добровольно — подарили своё первенство в борьбе за будущее европейским «длинноносым варварам». И это — не глупость, тут — особый склад мышления.

— Читал... Китайская концепция «идеального государства» путешествия в неведомое — отрицает, как идею.

— Вот-вот... Поэтому, даже готовый «портал», внезапно открывшийся между мирами, для Ротшильдов и Рокфеллеров — скорее пугающая новость, чем долгожданная научная сенсация. Рушатся многовековые планы.

— Спасибочки, успокоили. Значит, максимум кого следует опасаться — отощавших за зиму «зелёных беретов».

— Этого я не говорила! — нахмурилась филологиня, — На низовых уровнях планирования адекватных людей у американцев хватает. Могли бы и усилить «армейцев» по научной части. Но гениев — там наверняка нет.

— В смысле — добротного и разностороннего образования?

— В смысле готовности «действовать без команды» и, вопреки всему — брать на себя ответственность. Главных качеств «природных аристократов», которые так бесят «нормальных» людей. Кадровые военные — исполнители. Типичные «американские учёные» — тоже. Других, что

там, что у нас, на серьёзные должности не выдвигают.

— Прекращайте нагнетать безнадёгу! — бодро откликнулся говорящий ящик, — Радиоперехват пока ничего не засёк. А вылезут... или влезут — поймаем и перевоспитаем!

Глава 54. Рядовые апокалипсиса

Ленка беспомощно оглянулась по сторонам, как будто ожидала найти поддержку среди моих стеллажей с реактивами и стоящих на полках приборов. Потом, словно бы вспомнила про меня. Это мне не понравилось...

— Галина, вы что-то хотели сказать? — тэк-с, эмпатию моё зелье тоже усиливает, а за мимикой — я уже не слежу...

— Это я хотела спросить, — выдавила из себя филологиня, — Дед вот — сомневается, сама — тоже не верю, но — чем чёрт не шутит. Скажите — у человека есть «врождённые поведенческие программы»? Не пустяковые, вроде «сосательного рефлекса», а настоящие? Сложно завязанные на визуальные образы со звуком или — на поведенческие (социальные) стереотипные ситуации? Ну, как у насекомых? Вроде бы, наука такое дело упорно отрицает... А мне — кое-что в литературе попадалось...

— В смысле, — берём быка за рога, — интересуетесь, насколько глубоко заложена в подсознании у «массового человека» природная ненависть к «сильно умным», «очкарикам» и «ботаникам»?

— Ну, можно сформулировать и так... — смотрю, как естественно «столичная штучка» себя ведёт, аж завидно, вот у кого тут с обаянием никаких проблем, на той стороне, небось — «все мужики штабелями», — С содержимым ДНК — уже давно работают, нет ли чего новенького? Ле Бон жил давно и скорее голую «эмпирику» описывал. А Фрейд — вообще дурак... Точнее — с потрохами купленная сволота...

Переводя на обыденный русский язык — мне тихо предлагают подвести научную базу под её мечту о моральном апартеиде «армейских». Подход в корне неверный... И говорить надоело... Хотя сна — ни в одном глазу. Ладно!

— Нам вот читали, — Соколов тоже понял, куда ветер дует и опередил, — что человек рождается свободным от врождённых инстинктов. И всему учится заново... Даже дышать! «Дыхательный рефлекс» — не врождённый! Ребёнка, в первые секунды жизни, надо хлопать по попе, чтобы он захотел вдохнуть и расправил ранее совсем ненужные лёгкие.

— Некорректный пример. Первые месяцы растущий плод питается через пуповину и живёт в плаценте. Лишённой кислорода жидкой среде. Там — дышать нечем, вот он и не дышит...

— Принято. И всё же? У насекомых «врождённые программы поведения» — есть, у других животных — есть. Хотя, как в крошечной ДНК эта куча инфы помещается — непонятно.

— У всех животных есть «врождённые программы»... — гори оно всё огнём, — ДНК очень хитро устроена. Это комплекс «самораспаковывающихся файлов». При хранении предельно компактных. А у людей сигнал-команда на распаковку «врождённых поведенческих программ» — сильно запаздывает. Так называемая «неотения». Точнее, оттягивание возраста, за которым наступает половое созревание. Мозг растёт и развивается довольно медленно. Поэтому, всё сложно... Тут почему-то вспоминается дурацкий скрип пенопласта по стеклу...

— Это, который так берёт за душу и леденит кровь?

— По звуковому спектру и относительной громкости — указанный звук предельно близок к «крику опасности» мелких древесных мартышек... от которых мы все произошли. Он очень древний, на уровне инстинкта, «сигнал общей тревоги». Сколько миллионов лет с тех пор прошло, а нас, больших и сильных — пробирает до костей. Но! Память о стародавнем ужасе — оживает после 12–13 лет. Мелкая ребятня (которая, собственно, пенопластом и скрипит) — ничего не ощущает и самозабвенно балуется. А у взрослых — мороз по коже.

— Сомневаюсь я...

— Недавно — наличие аналогичного «древнего рефлекса» проверили экспериментально.

— Пытка пенопластом?

— Компьютерным моделированием (по черепам и деталям скелета) — нашли параметры, а по ним — воспроизвели акустику дыхательной системы мелких хищных динозавров, десятки миллионов лет назад охотившихся на первых млекопитающих. Звукозапись крика дали послушать современным мышевидным грызунам. Часть из подопытных крысок — впали в кому, все до одной — обделались с перепугу. Помнят!

— Точнее — прикинулись мёртвыми, — поправил меня Соколов, — многие хищные амфибии и рептилии видят только подвижные объекты. А обосрались — чтобы запах скрыл от динозавров еду...

— Вот-вот! И страшный звук и правильную «защитную реакцию» — генетическая память, через геологические эпохи, бережно сохранила. Такие дела... Мы ничем не хуже и не лучше этих крыс.

— А другие подобные примеры есть? — каудильо заинтересованно подался вперёд.

— Сочетание жёлтых и чёрных полос или пятен — сильно пугает и

принуждает замолчать плачущих новорождённых. Это — тоже «защитная реакция». Крупные кошачьи саванн Африки, с их чёрно-жёлтой расцветкой — «специализированные хищники» для диких приматов... Когда-то — смертельная опасность.

— Так...

— Взрослых современных обезьян, даже много поколений живущих в зоопарке (!), та же самая «чёрно-жёлтая» световая композиция — приводит в ярость. Они явно её опасаются, но реакция — агрессивная. Павианы орут на «источник раздражения», кидают в него палками...

— Я уже понял, но — договаривайте!

— Есть и более сложные механизмы распознавания потенциальной опасности. Благодаря им, в частности, взрослые коллективные животные (от птиц до млекопитающих) — мгновенно выявляют и начинают третировать «чужаков». Особенно их пугает, когда «чужак» неотличим внешне, но ведёт себя не как подобает. На эксплуатации этого «инстинкта распознавания» — сегодня выросла целая голливудская индустрия «ужастиков» про оборотней-пришельцев.

— Совсем близко...

— Мы тут вежливо именуем обладателей двух активных рецессивных генов то «умниками», то «окситоцициками», то «природными аристократами»... Зато «чистые биологи» — не церемонятся и честно классифицируют их как «изгоев». Механизмы защиты популяции от «непохожих на нас чужаков» — существует у любых стайных видов. Не только у приматов, но и у волков, у лошадей... даже у крыс! Именно часть звериного социума, пренебрегающую «иерархией», и именно за это — сородичи ужасно не любят, боятся, стараются держаться подальше... или коллективно гнобят, по-чёрному... Без формальной причины. Инстинктивно...

— Кстати, а почему? Сами сказали — «умники» миролюбивы, честны и любознательны...

Знал бы, начальник, какие философские глубины ты сейчас копнул... Хорошо, отвечу!

— Потому, что «природная функция» данных отщепенцев — «разведчики-смертники». А их эволюционная роль — выживать там, где все остальные гарантированно сдохнут. Сам факт их появления, в заметном количестве, для стайных животных сигнал, что мир стоит на пороге очередной грандиозной катастрофы. К сожалению, генетическая память не даёт рецептов борьбы с катастрофами. Поэтому — все силы «коллективное бессознательное» тратит на устранение собственно «сигнала». Точнее —

«умников».

— Оригинально!

— Дональд Дьюсбери, «Поведение животных»... Всё изучено до нас. Причём, людишки — указанную картину дополнительно опошлили. Если у крыс-волков «особи-омега», так сказать, «с риском для жизни, открывают дороги в неведомое» (мостят своими трупами дорогу «нормальным» сородичам), то у человека, удачливые «разведчики-смертники» — неизменно начинают новый скачок эволюции «с себя». И таким образом — «рубят хвосты».

— Так не бывает...

— Бывает. Человек — «вид-эфемер». Результат «парадоксального группового отбора»... У нормальных животных «особи-омега» (которые «разведчики-смертники») — не размножаются. Подвиг ради продолжения всего рода, с точки зрения самок этого рода — ничего не стоит. Герой-первооткрыватель средства спасения (новой еды, новых путей в благодатные земли, новых приёмов жизни) — как был, так и остаётся, для большинства сородичей, забитым обосранным ничтожеством. Отчего живые виды стабильны.

— При слишком резком изменении окружающей среды — они просто дружно вымирают...

— Угу... Ранние наши предки жили по стандартным законам животного мира. Вплоть до открытия технологии добывания огня. Получения возможности гнуть окружающую среду «как надо». «Вид-генералист» — стал стремительно изменять себя сам. Последние у нас регулярно становятся первыми, а от «основной массы» прежнего социума, после прохождения «бутылочного горлышка» — не остаётся ничего.

— Это серьёзные научные данные?

— Самый «свежак»! — вот и последняя схема-диаграмма пригодилась, — Натэ! Летопись генетической истории Homo Sapiens Sapiens наложена на график колебания средней температуры планеты за последние полмиллиона лет. Обратите внимание, что все главные события совпадают с глобальными похолоданиями. Современные люди — это «потомки недобитых».

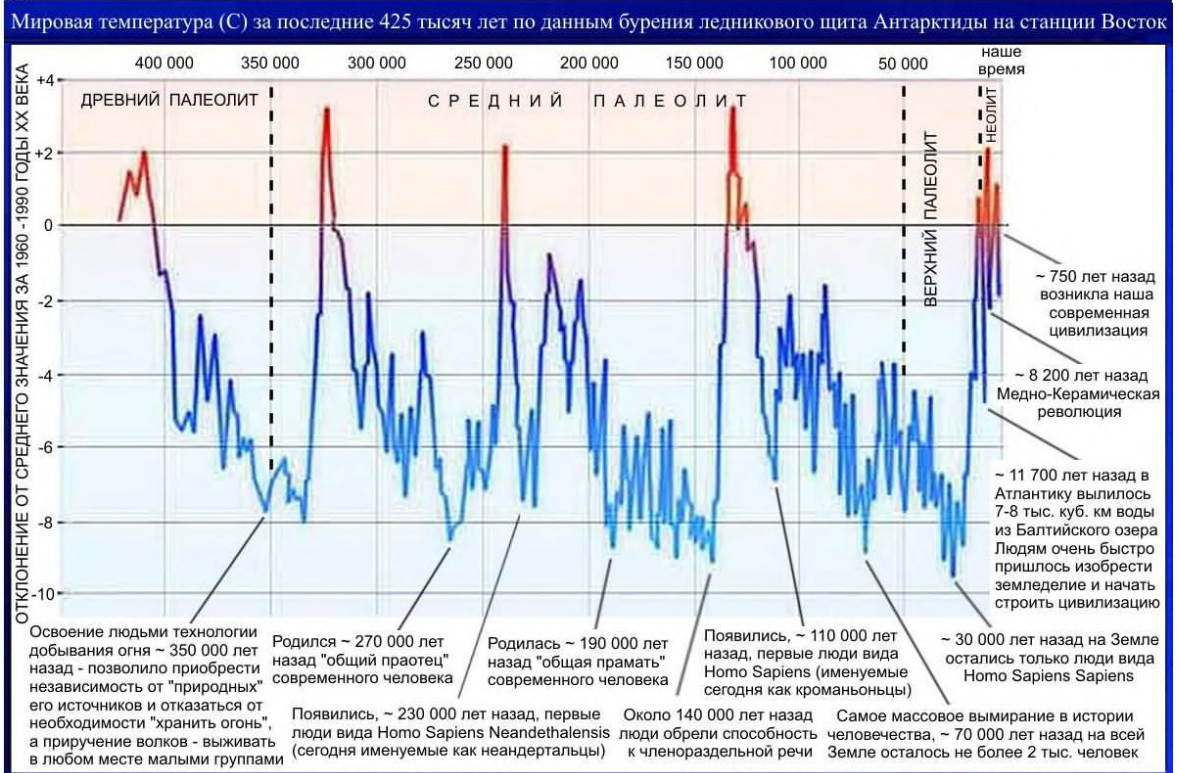

Важнейшие «бутылочные горлышки» ранней эволюции человечества

Бумажка немедленно пошла по рукам, под завистливое кряхтение горящего ящика

— Можно вопрос? — у Ленки что-то с чем-то сложилось, — Бегают тут у нас по Москве, в смысле — там... с другой стороны «дыры»... некий, выдающий себя за профессора-антрополога Сергей Савельев. Дяденька, везде и всюду, на публичных лекциях, в книжках и по телевизору — пропихивает идею «церебрального сортинга». Типа, он открыл способ объективной оценки человеческих способностей по томограммам головного мозга высокого разрешения. Метод основан на многолетнем опыте изучения образцов мозга из музейных коллекций и мозга живых людей в рамках поиска морфологических признаков человеческой одарённости. Исследования проводили в Институте мозга АМН СССР.

— Который слёзно жалуется во всех видео-роликах, что на его науку мало денег выделяют? — Соколов не чужд «жёлтой прессе», в её «интернетном» варианте, — А ещё угрожает определить способности каждого и точно указать его предназначение. Кому на роду написано быть дворником, а кому — министром...

— Лично мне кажется, судя по понтам и ужимкам... — подключился к обсуждению селектор, — в профессоре Савельеве погиб крупный базарный жулик. Кстати, а почему, здесь и сейчас, нас интересуют его выдумки?

— Гражданин пропихивает два главных постулата, за которые ему, видимо, и платят, — поморщилась филологиня, — Во-первых, про «деградацию человечества», как вида. Мозг неандертальца — был крупнее, чем мозг кроманьонца. Среднестатистически, мозг современного человека — меньше, чем у наших же неолитических предков. Вывод очевиден — глупеем! Во-вторых, про необратимость процесса... Отчего, собственно, так остро необходим миру его «церебральный сортинг». Идейно поощряемое засилье идиотов на всех уровнях — делает неэффективными традиционные методики отбора талантливых кадров. Тогда как волшебное томографическое сканирование, якобы — позволяет каждому человеку, совершенно точно, узнать своё предназначение и истинное место в жизни. Зато, про «разведчиков-смертников», сверх-задача которых состоит в преодолении «бутылочных горлышек эволюции», методом изменения самих основ жизни — «популярный профессор» старательно помалкивает. За оглашение «некошерной инфы» его с довольствия снимут.

Наезды на фундаментальную науку в современной России давно стали правилом хорошего тона. Бывает, на людях стыдно признаться в своей профессиональной принадлежности. «А, ты тоже — из этих?» Обосрала — обтекай, не умеешь — впитывай... В текущем своём положении, да ещё от барышни из «академической среды», терпеть подобное было бы обидно...

— Тихо! — чего не отнять, наш каудильо, любую нескладуху в коллективе — чует по-звериному, — Галина, не принимайте досужий трёп близко к сердцу. Вы тут единственная, кто варится в этой кухне всю жизнь. Вижу, обиделись...

— На обиженных воду возят! — если хочется спустить пар, то почему бы и нет? — Вы не понимаете, каково заниматься любыми академическими исследованиями в «эпоху обскурации». В смысле — победы «рынка» над здравым смыслом. Если информация стала товаром, то она должна продаваться по рыночным правилам. Кто не сумел (положив совесть в карман) втюхать окружающим свою «интеллектуальную собственность» — кладёт зубы на полку. Калев Литару, со своим проектом «GDELT», Андрей Фурсов со своими лекциями и Сергей Савельев со своими теледебатами — занимаются одним и тем же...

— Не совсем проникся технологией «гешефта»... — недовольно пробурчал селектор, — В чём секрет успеха?

— Надо рассказывать то, что нравится «платежеспособным» клиентам... а не честно анализировать факты, как испокон веков полагается нормальным «научникам» (не «поп-учёным»). Савельев — далеко не дурак, но он — самый малоимущий из перечисленной троицы. Выходец из

низов... Отчего и производит наиболее гнетущее впечатление. Приработок — превратился в заработок. В итоге, докатился до уровня — «популярный профессор из телевизора». Дальше, бедняге только клоуном в цирк. Заполнять промежутки между номерами. Однако, он не врёт!

— В смысле?! — возмутилась Ленка, — Там — даже мне, просто по глазам — видно!

— Он недоговаривает... «Драконы обманывают правдой...»

— Позвольте, разве пропихиваемая им угроза «массовой дебилизации» населения Земли — правда?

— Гляньте на график... — Соколов нервно уткнулся взглядом в любезно подsunутую ему бумажку, — Размах амплитуды и временной масштаб геоклиматических процессов — представляете?

— Какая связь?

— Вся цепочка, так сказать, доказательств интеллектуального упадка человечества (по Савельеву) — наглая экстраполяция ничтожного временного отрезка, продолжительностью менее тридцати тысяч лет. По меркам эволюции, такой срок — ничто. Обычный заяц, как вид, в почти неизменной форме — существует больше трёх миллионов лет.

— Позвольте, ведь морфологические отличия между различными видами Homo Sapiens — чудовищно велики!

— Смотря с чем сравнивать... «Чудовищно» — это не критерий, а голая эмоция.

— К словам придираетесь?

— Лев Абрамович, а вы лекции Савельева слушали внимательно? — говорящий ящик снова недовольно запыхтел, — Кадр — прямым текстом заявляет, что даже мозги у современных представителей одной и той же расы людей — отличаются больше, чем у разных видов животных. Не говоря о внешности.

— Именно так!

— А теперь принимаем, что при всем при этом — человечество остаётся единым видом. Как, например, современные собаки... Вид *Canis lupus familiaris* — эволюционировал одновременно с нами. Отличается ещё большим морфологическим разнообразием пород, но при этом — сохраняет единство.

— А причём тут собаки?

— У собак мозги тоже отличаются в разы. Если бы Савельев не был «популярным учёным», а действительно нес в массы информацию — он обязательно бы уточнял, что его любимому «церебральному сортингу», в реальной истории Земли, подвергался не один вид, а два! Причём —

«старт» взят одновременно, около 360 тысяч лет назад. И забег идёт в тесном взаимодействии.

— Вы о чём?

— Все главные события, отслеживаемые по «генетическим маркерам», что у людей, что у собак — идеально синхронизированы. На выходе, в итоге — «сладкая парочка». Homo Sapiens Sapiens и Canis lupus familiaris. С приблизительно одинаково расшатанным геномом... Всё разнообразие собак обеспечивается 0,5% генетических отличий. Приблизительно так же незначительно генетически отличается кроманьонец от неандертальца.

— Так уж и незначительно...

— Скажем мягко, плодовитое потомство — можно получить даже от скрещивания волка с шакалом, хотя у шакала — всего 74, а у волка и собаки — 78 хромосом. На этом фоне — разница между древними и современными расами людей — пренебрежимо мала. Считать их какими-то отдельными видами (!) — антинаучная чушь и безграмотный расизм.

— Вы хотите сказать...

— Если выгнать «домашних в надцатом поколении» собак в лес на мороз... или пустить скрещивание собачьих пород на самотёк — неизменно получается Canis lupus... По-русски — серый волк. Поскольку любая домашняя собака — всего лишь его «особо социализированный» подвид.

— Отсюда следует...

— Пока — ничего отсюда не следует. Исследования продолжаются. Но, если рассуждать научно, строго по аналогии, не отвергая оскорбительных фактов, то — и «палеолитический человек», и предок современного волка, сначала — «виды-генералисты» (способные выживать там, где всё остальныедохнут), потом — «виды-двойники» (делящие место на вершине «пищевой пирамиды» в Северной Евразии), а потом — «виды-симбионты». Начиная с исторически достоверного перехода к совместному проживанию в одних и тех же пещерах людей и волков. Внезапно, ставшего нормой только после открытия «технологии добывания огня». Вплоть до современности, эволюция волков и людей — синхронна и зеркально подобна.

— В каком смысле?

— Буквально... Canis lupus (серый волк) — появился одновременно с кроманьонцами, около 110 тысяч лет назад и уступил первенство по численности собаке — где-то 30 тысяч лет назад (точно в тот момент, когда, как считается, из нашего мира, якобы навсегда, «ушли» неандертальцы).

— Предполагаете, что это слегка не так? — что за ночь такая, прямо

пиршество духа.

— Есть мнение, что неандертальцы никуда не «ушли»... Что взаимные отношения волков и собак — точный аналог отношений между базовыми подвидами Homo Sapiens в экстремальных условиях...

— А вот с этого места подробнее, — неожиданно возбудился селектор.

— Пример конфликта между малообщительными «талантливыми индивидуалистами» и хорошо адаптирующимися в толпе и, мягко говоря, придурковатыми «социализированными конформистами».

— И здесь подробнее...

— Официально принято, что Canis lupus одомашнивали до собаки, как минимум, трижды.

— Читал... Древнейшие породы собак — это сибирская лайка и австралийский динго. Им не менее 25 тысяч лет. Второй подход к снаряду — на заре неолита (примерно 12 тысяч лет назад). А современные породы собак, «ан-масс» — имеют общих предков, живших около шести тысяч лет до новой эры. Когда, собственно, произошло нечто, в древнейших религиях скромно именуемое Сотворением Мира.

— Глобальная климатическая катастрофа, 8200 лет назад вызвавшая сначала поголовный мор среди людишек, а потом Медно-Керамическую Революцию, — подключилась Ленка... — Это, считая от нашего родного XXI века.

— Вы спрашивали про график температур земного климата... Там — какая-то «пила». По факту, «короткие» циклы — накладываются на «вековые» и «тысячелетние». Тем не менее, общая периодичность видна отлично.

— Я, в общем виде, представляю...

— Все знают про 11-летний цикл солнечной активности. Некоторые — про 110 летний. Особо ушлые, вроде античных астрономов — догадывались о более долгих периодах, вроде «Великого Года» (с непредставимой для человека длительностью порядка 500 лет).

— А на самом деле?

— Сегодня, благодаря изучению ледяных кернов и отложений на дне морей — выявлено множество климатических ритмов, завязанных на движение планет и перераспределение масс в Солнечной системе. Наиболее могучие колебания температурного режима Земли в «исторический период» — совпадают с пульсациями солнечного ядра под влиянием сдвига центра тяжести Солнечной системы (примерно 2,5–2,6 тысячи лет, как выведено Чистяковым, в классической работе 1997 года, где он описал колебания уровня Каспийского моря). Другой надёжно

установленный «долгий» цикл колебаний климата — описывает так называемая «модель Миланковича», научно принятая в 1987 году. Она учитывает совокупное влияние на погоду прецессии земной оси (период около 26 тысяч лет), колебаний наклона эклиптики (период 42 тысячи лет) и эксцентриситета орбиты (период 92 тысячи лет).

— И что?

— Положите оба графика рядом... В итоге, вся эта «небесная механика» — устраивает нам Ледниковые Периоды, через каждые 115 тысяч лет... И сравнительно слабые «похолодания» (однако, вполне достаточные, для массового одичания домашних собак) — с периодичностью в несколько тысяч лет. Скажем мягко — собаку одомашнивали «с нуля», как минимум, несколько десятков раз подряд...

— Если не чаще, — встряла Ленка, — Вы знаете, как на Западе определяют, что наступил очередной кризис? В СМИ и «биржевых сводках» — царит полная благодать, а по улицам и в пригородах — уже бегают множество ещё вчера «домашних» собак, от которых, по экономическим соображениям, избавились хозяева. Убивать не стали — просто вывезли на машине подальше и бросили на природе. Гуманизм! Большинство — сразу гибнет... Но какая-то часть — выживает и создаёт проблемы, переходя на «дикий» образ жизни. Полиция в них стреляет.

— Хорошо... Что нам это даёт?

— Наглядную статистику и «маркер», по которому можно судить о ходе «церебрального сортинга» в реале. Век собаки — короче человеческого. Степень автономности от внешней среды — ниже... Хотя собака — тоже «вид-генералист». Отчего условия отбора «четвероногих окситоцинщиков», — поймала удивленный взгляд каудильо и уточнила, — У собак — тот же самый биохимический принцип регулирования развития мозга, что у человека. Короче, «бутылочные горлышки эволюции», по ходу разных катаклизмов — наши мохнатые друзья проходили вдвое чаще нас. Как в момент «вышвыривания на мороз», так и в момент обратного «одомашнивания». И каждый раз — фортуна улыбалась самым умным, смелым и дружелюбным представителям вида. Но — «отбившимся от стаи». Гении коммуникабельности — кошки. А у домашних собак и их дикой разновидности волков — все отношения выстраиваются между «личностями».

— Отчего конечный результат — нагляднее, — заскрипел говорящий ящик, — Галочка, я крайне заинтригован!

— В общем, у всех когда-либо существовавших подвидов *Homo Sapiens* и *Canis lupus* — есть общий характерный признак «умника-

окситоцинщика» или, если угодно — прирождённого «разведчика-смертника» (и кандидата в «изгой»). Это способность подолгу, не отрываясь, смотреть прямо в глаза любому другому живому существу. В том числе — себе подобным. В том числе — враждебно настроенным...

— Или смотреть на огонь! — филологиню буквально подбросило на сидушке, — Только собаки, кроме нас, любят огонь! Я нечто вроде подозревала, но прямо — нигде не нашла. Во-первых, такие — ничего не боятся. Во-вторых — они страшно любопытные. В-третьих — для всех «нормальных» животных, прямой долгий взгляд «глаза в глаза», это или — «вызов», или — смертельная «угроза». А для «умников» — способ познания мира. Или способ установления взаимного личного контакта с примерно таким же «отмороженным умником».

— Красивая гипотеза... — Соколов непробиваем.

— Научный факт... Могу сделать распечатку статьи из журнала «Current Biology» (между прочим, он в сотне самых уважаемых научных журналов мира за последний век). Номер 13 за 2003 год. Кроме людей и собак, на аналогичный подвиг (долго смотреть в чужие глаза) — физически не способно ни одно земное животное из имеющих веки. Это очень чёткий и жуткий признак «угрозы смерти», закреплённый генетически. Видимо — наследие времён первых млекопитающих. Так смотрели на ранних мышевидных грызунов их самые главные враги — змеи. А позднее — крупные хищники. Понимаете?

— И только?

— Вполне приличный «открытый источник». Все отечественные — «под грифом». Политика!

— Каким боком?

— Люди, как наследники приматов — существа «иерархичные». Прямой взгляд в глаза у обезьян — воспринимается, как вызов. Наглая «претензия на доминирование». Смертельная угроза... А волки — не иерархичны. Любая их стая — скорее «клуб по интересам»... или «производственная артель».

— В чём криминал?

— Никто и никогда не признает публично, что «человеческая мораль» — на самом деле — «волчья». Целиком позаимствована, в силу обезьяньей привычки подражать, у *Canis lupus*.

— Не может быть!

— Может-может... — лениво потянулась Ленка, — За всю историю человечества, древнюю и современную — не обнаружено ни одного племени, считающего своим «тотемным зверем» или «священным

предком» обезьяну. Как «моральный авторитет» — она не котируется. В то время, как волка и его ближайших родственников — «предками» с гордостью считали и считают очень многие.

Наверное, мы доболтались до чего-то важного... Во всяком случае — настала тишина. Полная. Даже ветер за окнами словно перестал завывать.

— Галина?! — тоже мне, вскинулся...

— Ну, да. Как и у всех высших гоминидов, «врождённая мораль» Homo Sapiens Sapiens — не фонтан. Лучше бы её, действительно, вовсе не было. Если хищники имеют жесточайшие «установки» о недопустимости обижать стариков, больных или детёнышей, насиловать самок и мучить себе подобных ради удовольствия, то шимпанзе или павиан может совершенно спокойно отнять еду у голодного малыша, да ещё и ударить, даже убить его. Чисто из прихоти. Потомки безоружных травоядных, прости господи. Как дикие обезьяны, стадом, травят заболевшего или чем-то внешне отличающегося от массы сородича — страшно видеть даже в кино.

— Таким образом, все человеческие «статусные разборки», школьные глумления «толпой на одного», «дедовщина» в армии и блатные порядки «на зоне» — заданы нашей генетической программой?

— Вы сами это сказали... — каудильо нервно дёрнул усом.

— Следовательно, всё, что столетиями пишут в учебниках про эволюцию человечества...

— Надо править, с учётом того факта, что последние 350–400 тысяч лет — на планете Земля эволюционировал не один разумный вид, а два. Причём, от волков и собак — люди взяли гораздо больше, чем сами готовы признать. Не зря ещё академик Павлов откровенно писал, что «собака сделала человека». Дружбе и справедливости, любви и верности, честности и благодарности — люди научились от собак. Приматы — перечисленных категорий «благородного» социального поведения сроду не знали. В подавляющем большинстве — и ныне о них знать не хотят. Разлагающее влияние цивилизации... Пока не постучит в двери Дед Мороз и не начнётся очередной принудительный этап «церебрального сортинга».

— Расскажите! — угу, сразу про все дела забыл...

— Я могу, но только — как биолог. Без политических реверансов и сантиментов...

— Согласен.

— Постулат первый. Биологически, неандерталец и современный человек, вместе со своими симбионтами, волком и собакой — есть продукты совместной эволюции, под воздействием крайне

неблагоприятных факторов окружающей среды. В относительно «тепличных условиях» — победу всегда одерживает их относительно «социализированная» (и слабоумная) видовая разновидность. В периоды оледенений и климатических катастроф — из стремительно рedeющей популяции выделяются «талантливые индивидуалисты», способные выжить где угодно. Потом — цикл повторяется. Кризисы, как встряхивание калейдоскопа, необратимо меняют условия и образ жизни любого вида. Хотя человек умеет сам создавать для себя среду обитания, а волки и собаки — только приспособляются, но всё же им, рядом с человеком — выживать оказалось проще. Благодаря чему, «двуединный» *Canis lupus* и *Homo Sapiens Sapiens* успешно заселили планету буквально «от полюса до полюса».

— Другими словами, вы готовы доказать, что современный волк — это такой «собачий неандерталец»?

— Вполне! У них с собакой — общий предок, а любые морфологические отличия задаются средой обитания. За пару десятков поколений, селекцией волка — можно получить любую новую породу собак. Верно и обратное. Все подвиды волка — свободно скрещиваются с любыми породами собак. Волки, живущие в Канаде и США, в подавляющем большинстве — потомки одичавших собак.

— Что, и размеры мозга у них так же сильно отличаются? — завхоз, на другом конце провода, вставил словечко.

— Именно! Мозг волка, в среднем — на 20–30% больше, чем мозг у аналогичной по размерам и весу овчарки. Мозг неандертальца, на те же 20–30% — превосходит мозг современного нам человека. По любым тестам — дикие волки на порядок умнее домашних собак и особенно хорошо решают разные творческие задачи. Зато собаки — послушнее и дисциплинированнее.

— Непонятно...

— Если совсем грубо, то волк способен догадаться, как выдернуть из засова клетки палку и удрать, а среднестатистическая собака — на такой подвиг неспособна. Зато, даже ручного волка, даже выросшего вместе с людьми — бесполезно пытаться дрессировать и невозможно выучить команду «сидеть»... Собаки — служат, а волки — дружат.

— Вы сказали — «симбионты»...

— Постулат второй. *Canis lupus* — единственный на Земле биологический вид, кроме человека, способный понимать членораздельную речь. Говорить он не умеет, но, в отличие от кошек или хваленых дельфинов — может работать с человеком «в паре», сознательно реагируя

на слова. Нравится или нет, предлагаю факт принять. Если бы среди далёких предков волка был хоть один «прямоходящий», освободивший для хватания передние лапы — ещё неизвестно, кого бы мы сегодня считали «царями природы»... Интеллектуальные задатки для дальнейшей эволюции — у *Canis lupus* вполне достаточные...

— А почему вы уверенно утверждаете, что 360 тысяч лет люди проживали совместно с собаками. За такой срок — любая ДНК разрушится, — прокашлял селектор, химик есть химик... — Может быть, это были самые настоящие волки...

— Постулат третий. «Дикую» и «домашнюю» разновидности *Canis lupus*, при внешне неотличимом (!) фенотипе — прежде всего выдаёт различное строение их черепов. Собственно, только этим признаком древняя собака от древнего волка и отличается... Собака — в разы меньше бегаёт. А нормального волка — ноги кормят. Вплоть до недавнего времени, раннюю domestикацию (одомашнивание) волка — официальная наука отрицала с пеной у рта. Примерно так же яростно, как она же, в XIX веке — отрицала происхождение человека от обезьяны. Если честно, наши академики, даже несчастного пёсика из Разбойничьей пещеры (со всеми признаками собачьего фенотипа!) — признали «за собаку» с зубовным скрежетом и кучей оговорок... Потому, что тот жил 36 тысяч лет назад. Современник неандертальцев...

— Поясните...

— У волка, площадь «продырявленной пластины» лобной пазухи — примерно в 1,5–2 раза больше, чем у собаки, относительно к размерам тела. Извините, это краниологический термин. Система охлаждения мозга у «собачьих» — основана на испарении воды со слизистых языка, ротовой и носовой полости. У волка она лучше. Древнейшие черепа *Canis lupus*, 350–360 тысяч лет назад живших вместе с палеоантропами — уже несут явные черты приспособления к «собачьему» образу жизни... Это не я такая умная — с кинологами по работе общалась. Внешне оно незаметно, но если распилить череп ножовкой...

— Недоказуемо...

— Проверено экспериментально. После Второй Мировой войны, в Чехословакии, задались целью вывести «идеальную служебную собаку», способную затмить славу немецкой овчарки. После долгих стараний получился так называемый «влчак». Зверь — неотличимый от волка внешне, более крупный, чем овчарка и значительно более сообразительный. В Чехии — они применяются для работы в полиции вместо овчарок. Единственное заметное отличие «влчака» от дикого предка

— это строение его лобной пазухи. Ветеринары (в отличие от историков и антропологов), уже давным-давно открыто пишут, что из самого факта существования реликтовых волкообразных собак следует отсутствие явно выраженной доместикиции на раннем этапе одомашнивания волка. Была простая «социализация на человека» (которую по сей день практикуют аборигены Австралии с дикими динго, а отечественные таёжные жители — с волками). Если ещё проще — «самоприручение». Наиболее любопытные, доверчивые и смелые звери — согласны с нами дружить.

— Тогда, собственно, в чём причина кипения страстей?

— Рушится официальный миф о происхождении современного человека. Надо признать, что в среднем палеолите границы нормы поведенческих реакций древнего волка — позволяли ему без особых хлопот тесно уживаться с древними людьми и неопределённо долго быть «де-факто» — уже собакой, всё ещё оставаясь при этом «де-юре» — волком... В то время, как современного человека — волк боится и ненавидит смертельно. А «каких-то там предков неандертальцев» — считать людьми страшно не хочется.

— Только потому, что «какие-то предки волков» — их считали за людей? Или не только?

— Совпадает очень важная дата. Как раз 350–360 тысяч лет назад — человек научился добывать огонь. Пользоваться и сохранять огонь — он умел и раньше... В некоторых древних пещерах, судя по толщине отложений золы, огонь непрерывно поддерживали буквально на протяжении тысячелетий. Но, именно с этого времени, вдруг — резко изменился основной тип кострища в Евразии. Они сделались заметно меньше, горение в них — стало нерегулярным, зато стоянки человека — стали многочисленнее.

— С голодухи, небось... — озабоченно пробормотала Ленка, разглядывая график, — Как раз сильно похолодало...

Селектор заухал, как голодный марсианин Герберта Уэллса. На том конце провода изволили невоспитанно хохотать... Похоже, у каждого — своя реакция на мой стимулятор. Хотя, смех — спонтанный разряд сильной эмоции... Теоретически — вполне допустимо.

— Леночка, вы такая умная, — филологиню, от захода буквально скрючило, нервы... — У вас такая наследственность! Бабушка — даже записана еврейкой... И шо ви можете сказать за жизнь парочки организмов, у которых довольно тщедушное телосложение сочетается с ненормально огромным мозгом? Ну, если вспомнить лекции профессора Савельева?

— Они очень много думали и хорошо кушали, — Ленка явно удержала

тон на последних остатках чувства юмора.

— Галочка, объясните эту загадку старому бедному еврею... — тоже остряк, что ни слово — то с подтекстом.

— Антропологи меня покусали бы, но, скорее всего, многие десятки и сотни раз подряд, в каждый «критический момент истории» — развивался один и тот же трагический сценарий... Первым делом, ради «сплочения коллектива» (перед лицом грядущих испытаний) — из погибающего от житейских неурядиц племени, «большинством голосов» вышвыривали на мороз «сильно умных». За подрыв авторитета руководства, попытки жить своим умом и поучать других. Как теперь говорят — «лишали воды и огня».

— *Aquae et ignis interdictio*... — пробормотала филологиня, — Римское Право... Вообще-то, невероятно древний обычай...

— Примерно миллион лет, если судить по новейшим данным — фокус сходил с рук, и изгнанники — погибали первыми... а всё остальные — уже несколько потом. Без огня зимой не выжить.

— Но, однажды, кто-то из несчастных изобрёл способ зажечь костёр самостоятельно. И в итоге — нахально пережил своих гонителей...

— В любом случае — соплеменники ему не поверили, сочли такой вариант «нечестным», а сам добытый «левым способом» огонь — украденным у богов, — понятливо ухмыльнулась филологиня.

— Прометей, за это дело был навечно ославлен в поколениях «святотатцем» и обречён на вечные муки... — прогудел говорящий ящик, — Каждый миф — есть описание действительного случая в восприятии дурака и обработке поэта. Галочка, похоже, что «похищением огня» там дело не кончилось?

— Угу... Кругом хищные враги, а спать — всё же надо... И тем не менее — хорошим людям часто везёт. К ночному костру, с одиноким «умником-окситоцинщиком» — из леса вышел другой храбрый и любопытный «умник-окситоцинщик»... мохнатый и с хвостом... Должно быть, даже улыбка у него в этот момент была приветливой. Они посмотрели друг другу в глаза — и подружились. Между прочим, волки до сих пор так к одиноким кострам выходят. Без агрессии. Знакомиться... Каждый год — в мире регистрируют на видео хоть 2–3 достоверных случая, среди обыкновенных туристов. Кстати, волк ожидает, что ему предложат еду. И были случаи, когда он оставался слушать гитару. Если бы не любительское видео — я сама бы не поверила!

— Только не рассказывайте эту сказку личному составу! — дёрнулся Соколов, — Они же начнут пробовать...

— Один волк на дальний пост уже пришёл! — в тон откликнулся селектор, — Они назвали его Энкиду.

— Как?

— Энкиду. То есть — «Вот навстречу Гильгамешу вышел Энкиду из лесу». Не сказать, чтобы приручили, но уже кормят.

— Как кормят?! — очередной раз попытался взвиться со своего места к потолку главный начальник, — Лесного волка? В тайге?

— Из рук... По очереди, — утешил его завхоз, — Сами же плакались, что без собак нам будет плохо? Вот и... Первый кандидат в «друзья человека» — пошёл. Я думаю, в хозяйстве пригодится... Пусть будет Энкиду.

— Обалдеть...

— Причём, он далеко не у всех берёт корм... Спасибо Галочке, объяснила базовый принцип приручения.

— Теперь, они начнут всем волкам подряд в глаза заглядывать... — безнадёжно проворчал каудильо.

— Я тоже хочу! — встрепенулась Ленка, — Их можно гладить!

— И как такое называть? — спрашивает вроде бы всех, а смотрит только на меня.

— Если «академично» — идёт формирование ячейки «первичной цивилизации». Как 400 тысяч лет назад...

— И что там, в палеолите, случилось дальше?

— Первобытная волчье-человеческая коммуна, естественно. Все спали в общем логове. Грелись у общего костра... Дрались с врагами, спина к спине и плечом к плечу... Взрослые — тащили добычу, откуда и сколько только могли... которую честно делили на всех... Дети и щенки с рождения росли вместе. Собственно говоря, описанный сценарий — канон. В культуре большинства народов мира, сюжет «потерянного рая», где люди и звери жили в дружбе — встречается так или иначе.

Положа руку на пузо, в родной академической науке, за такие речи — меня бы если не сожгли живьём, то уж точно — вымазали бы смолой и изваляли в перьях, для торжественного прогона нагишом по Невскому проспекту. Для Соколова — оно не актуально. Мне сегодняшней — тоже практически всё равно. А собаки-то у наших военных — теперь будут!

— В книжках такого я не встречал, но вроде бы всё логично и можно догадаться самому... — главный начальник меня подбодрил и сейчас потребует прыгнуть выше головы, — Тогда, в чём криминал вашего спича? Что не хотят слышать и знать зоологи?

— Если коротко — в корне меняется смысл воспетого профессором

Савельевым «церебрального сортинга»... После изобретения добывания огня — человечество навсегда раскололось на большинство «социалов» и малую часть «разведчиков-смертников» по трудно описуемому, но критически важному критерию — базовой морали. В волчье-человеческих коммунах времён Ледникового Периода — моральный климат задавали волки. А люди — эти очевидно «звериные» моральные нормы (отточенные эволюцией!) копировали, как жизнеспасительные...

— Кх-х-ммм... — сдавленно прокашлялся говорящий ящик, —
Например?

— Загибайте пальчики. У приматов, в их первобытном стаде — царил промискуитет. Это беспорядочные половые связи, с поправкой на «вертикаль власти»... На какую самку доминант «положил глаз» — ту и поимел... Причём, «низкоранговым» самцам, за одну попытку спаривания с самкой — побои или смерть. А у волков — пара складывается раз и навсегда. Влюблённые волки — верны друг другу всю жизнь. Учтите, такой пример волчьей верности, у всех членов волчье-человеческой коммуны, с детства маячил перед глазами. Причём, априори, он воспринимался подрастающими детьми, как «норма», образец для подражания и даже — «единственно правильный» способ организации семьи... Не более и не менее!

— Круто!

— Далее... Волки — не признают «права на ритуальное издевательство». Вообще! Тот, кто умышленно делает другим гадости — не жилец. Без различия пола и возраста. Даже простая попытка обмана, «ранговой манипуляции» или «статусной агрессии» (обычная в стаде приматов) воспринимается волками, как смертельный грех. С немедленной ликвидацией нарушителя «норм общежития».

— В смысле?

— В буквальном. Коллеги профессора Савельева — вам никогда не расскажут, но, по современным данным, невероятно высокая детская смертность у первобытных палеолитических охотников (ещё не «неандертальцев», но у тех — тоже) объясняется именно их тесным многолетним сожительством в одной общине с «живыми детекторами лжи». У волчат, «врождённая мораль» — волчья. У человеческих детёнышей, от природы, она в большинстве случаев — обезьянья. Результат? Выживали... и доживали до совершеннолетия, только (!) способные ужиться с волками. «Дети-окситоцинщики»... Честные, смелые и морально устойчивые. Остальным — мохнатые «нравственные авторитеты» беспощадно рвали глотки. Увы...

— «Убил бобра — спас дерево!» — не унимается селектор, — «Волк в цирке не выступает!»

— До сих пор так, — потянулась Ленка... — Уже лет двести, официально с 1824 года, британское королевское «Общество защиты животных» ведёт подробную статистику нападений ручных волков на людей и особенно — детей. Для справки, британское королевское «Общество защиты детей» учредили через 60 лет после него. Так вот, достоверно установлено, что волки, выросшие с человеком, никогда не нападают первыми, а все пострадавшие от их зубов — сами провоцировали конфликт. Часто — в особо жестокой форме, типа пытались выколоть волку глаз, дразнили или бросали в него камнями. С появлением телекамер слежения эта статистика только подтвердилась. А волк — не собака. С живодёрами — он будет сражаться насмерть.

— Ничего себе, «первобытный рай»...

— Другого не было... Там действительно был рай. По крайней мере — морально уютное общество, жившее исключительно напряжённой и полной смертельных опасностей, но сытой, честной и справедливой жизнью.

— Не сходится... Большие толпы «понабежавших с Африки» — все вымерли, а маленькие группы «отшельников» — процветали?

— Так у нас получилось то же самое. «Кормящий ландшафт» в высоких широтах диктует малую плотность населения. Для охотников-собирателей — не более 20–30 взрослых особей в одной группе. Чаще — 7–10 и менее.

— А как же дикие звери? Палеолитическая фауна — она того, страшенькая...

— Согласна. Одни *Machairodus* (саблезубые кошки) чего стоили... Это у современного бурого медведя нет естественных врагов. А всего 15–20 тысяч лет назад — *Panthera leo spelaea* (так называемый «пещерный лев»), зверюга в полтора раза больше самых крупных современных львов — она питалась медведями... При том, что подвид-предок современного бурого медведя *Ursus spelaeus* (так называемый «пещерный медведь») ростом и мощью не уступал белому, а по размерам пасти и клыкам с когтями — его даже превосходил. Настоящим проклятием для человекообразных палеолита, тем не менее являлись *Crocota crocota spelaea* (так называемые «пещерные гиены»). Звери — крупнее любого тогдашнего волка, специализировавшиеся на охоте большими стаями. Собственно, с ними первобытные люди (вместе с волками) большей частью и конкурировали за землю и пищу. Волк в таком «дружеском» окружении — оказался

естественным союзником человека. Ибо, тоже вёл нелёгкую жизнь...

— А вместе с человеком?

— Внезапно оказалось, что любая человеческая стоянка, где горит костёр, и покой которой стережёт хоть один волк, для всего остального палеолитического зверинца — неприступная крепость. Поскольку получить в глаз горячей головнёй, для любого «царя зверей» — удовольствие ниже среднего. Хотя затрата сил — ничтожна. А проспать опасность, имея в друзьях волка — невозможно...

— Вот интересно, — тоном базарного торгаша осведомился говорящий ящик, — Человеку, от дружбы с волком — вышел сплошной профит. А какая выгода, от всей этой движухи, досталась волкам?

Чёрт, иногда плохо воспринимать разум стыком химии с биологией... А вдруг, завхоз, будучи евреем (семейное воспитание — навсегда), обидится? У них ведь собака... Эх, была не была...

— Жизнь для своего вида, естественно. Волки, как собаки, как «дикая» разновидность собак и как просто «одичавшие собаки» (вроде динго) — заселили всю Землю, от полюса до полюса. А остальные крупные палеолитические хищники (гиены, саблезубые тигры, львы, медведи) — были уничтожены... Разум, даже в таком своеобразном виде, как у волков и собак — обеспечил им эволюционный триумф.

— И даже больше... — загадочно протянула внучка секретного академика, — В космос — первыми полетели собаки. Тоже как разведчики.

— Отрываемся от суровой реальности...

— Простая работа «в паре» человека с собакой — раз в десять эффективнее одиночной.

— Убедили. Любой охотник скажет, что без собаки — не охота. А против других людей?

— Тут, как раз, начинается политика. Если грубо, «гормональная социализация» волка и человека — завязана на окситоцин. Результат довольно похожий — ненормально умный и смелый зверь, с неприятно пристальным взглядом и обострённым чувством справедливости. Отчего они хорошо ладят...

— Не мнитесь, а договаривайте!

— Это — характеристика «первой сигнальной системы», которая командует рефлексам и инстинктивным поведением. Кстати, вам приходилось слышать от других реплики типа — «Что ты на меня уставился, как змея? Наверное, убить хочешь?»

— Регулярно, — каудильо смутился, — Обидно, кстати! Как правило, я в такие моменты о совсем других вещах размышляю... А когда глубоко

задумываешься, оно так само, машинально выходит.

— Не само и не машинально. В такие моменты — «первая сигнальная система» выполняет сторожевые функции и самостоятельно следит за окружающим пространством. Выделяя самые опасные или подозрительные (по её мнению) «цели».

— Ого!

— Дальше — больше. По мнению академика Павлова, который и ввёл термины «первая» и «вторая сигнальная» в научный оборот, «вторую сигнальную» — имеет только человек. Поскольку только он способен понимать членораздельную речь и говорить сам. То есть, сознательно оперирует абстрактными смыслами. Современная наука его поправила. У собак и волков, постоянно живущих с людьми и хорошо понимающих человеческий язык — работает и «человеческое» абстрактное мышление. То есть — «вторая сигнальная». Жаль, что они не говорят...

— До такой степени, что вместе — готовы противостоять всему остальному миру?

— Примерно так. Хотя поодиночке, до открытия техники добывания огня, для человека и для волка такая борьба — шансов на победу не имела. Однако, после её появления, вопрос контактов с обычными людьми (лживыми, жестокими и завистливыми) для всех «окситоцинщиков» встал в полный рост. Отшельника-одиночку — трудно победить в его естественной среде обитания... Зато — его легко можно обмануть. Он же привык верить другим людям. Он же — наивный! Считает окружающих похожими на себя.

— Сами сказали — волки и собаки чувствуют любую ложь, — восхищённо ахнула Ленка...

— А теперь — самое неприятное для всех «антропоцентристов», политиков и идеологов. Вячеслав Андреевич, что вы чувствуете внутри, когда надо бы соврать или сделать другому гадость?

— Стараюсь такого избегать... — Соколов поморщился, будто незрелый лимон разжевал.

— А когда сами сталкиваетесь с наглым враньём в глаза... или с чужой подлостью? Я не издеваюсь! Этот вопрос совсем недавно начали изучать «приборно» и результаты сразу засекретили. Хотя, на сходных принципах, уже скоро сто лет, успешно работает знаменитый «полиграф».

— Гм... — каудильо прислушался к себе, вспоминая, — Сначала — комок тошноты возле самого горла. Потом — вскипает такая злоба, что если бы не семейное воспитание — убил бы на месте.

— Знаете, как такая симптоматика называется?

— Наверное, никак...

— Всего-навсего совесть в житейском смысле. У одних — она есть... У большинства — нет... Собственно, именно данный параметр и фиксирует «детектор лжи». И процент взрослых людей с вашими симптомами — очень невелик.

— А у собак с волками? — мужик ловит мысли на лету.

— Там интересно. Волки, априори, звери совестливые. Они хищные, стайные, плохо или очень плохо относятся к большинству людей, но умышленные гадости — и друг другу, и «соседям» (даже людям!) делать избегают. Могут, но не хотят. Совесть! Зато собаки, особенно «сильно социализированные» (карликовые, «пищевые», декоративные и так далее) — демонстрируют полный набор «человеческих» пороков. От лживости до подлости. Обляять прохожего, зная, что он испугается, для них — удовольствие! Что напрямую связано с размерами мозга и, в известных пределах — регулируется рационом.

— То есть, за совесть — в организме отвечает «первая сигнальная система»? — завхоз тоже соображает быстро.

— Правильнее сказать, она обеспечивает её наличие или отсутствие. Люди, гормонально близкие к волкам и «правильным» собакам — наиболее морально устойчивы. Особенно — «окситоцинщики». В человеческой популяции их рождается 1/16, и конкретные рецессивные гены — давно выявлены. А обычным людям — «совесть» приходится вбивать в головы воспитанием. Отчего, подавляющее большинство воспринимает её, как некий «голос в голове». Он советует, он надоедает. Но, при желании — можно от занудного советчика отмахнуться, сделав «как приказали», а чаще всего «как самому сильно хочется».

— И какой смысл? — опять завхоз

— Есть два мнения, — кто бы мне сказал, что о таких вещах я буду говорить вслух, — Во-первых, настоящая совесть — должна вызывать так называемые «угрызения». Иногда — до физической боли. Если не болит — совести явно нет. Частный случай — дружба, кстати. Собака может умереть, тоскуя по погибшему другу. Волк — тоскуя по свободе. Человек может застрелиться, поняв, что натворил (иногда — сдаётся в милицию, узнав последствия неосторожного поступка, отсюда — действия «умышленные» в кодексе и «непредумышленные»). А комнатная болонка от душевных страданий — не чихнёт. И «социал», про застрелившегося, презрительно скажет — слабак! Вторая точка зрения — так проявляет себя страсть «разведчика-смертника» к познанию мира. Ему непременно надо составить в голове связную «картину», из доступных фактов. Если он

сталкивается с чужим обманом или подлостью — буквально «вселенная рушится». Оттого и обманщиков — не любит...

— Где-то читал, что способность понимать жизнь, как она есть, во всей сложности и без иллюзий — довольно тяжёлое заболевание, — пробурчал главный начальник, — У меня эти симптомы?

— У большинства наших — такие симптомы, — отозвалась Ленка, — Специально отбирали! Стоило подкормить — оно и вылезло. Обострённое чувство справедливости, устойчивость к манипуляции. Ну как Смирнов будет такими руководить? Вот он и заметался...

— Галина, вы наверняка знаете этому название...

— «Неандертализация», естественно. В условиях климатических и социальных катастроф — уверенно выживают только особи данного типа. Что двуногие, что четвероногие. Все остальныедохнут.

— Почему?

— Преимуществом и проклятием «окситоцинщика» — является уверенность, что в природе всё взаимосвязано, любая проблема имеет решение, а на любой вопрос — можно найти ответ. Обычно они правы, но попробуй-ка убедить окружающих... Особенно — не слишком тебя уважающих... Легче убиться.

— Так... А что, тогда, значит ваша «неандертализация»?

— Она не моя. Давно замечено, что в условиях сурового климата, во время Ледниковых Периодов — «доминирующим фенотипом» Северной Евразии становится коренастый здоровяк со светлой кожей, огромным (на современный взгляд) мозгом, голубыми или зелёными глазами, блондин или рыжий. Светлый цвет кожи появляется в условиях недостатка витамина D. Вы только представьте, какая жестокость: два-три поколения — и все посветлели. А потомков теплолюбивых бабуинов, погода, снежной метлой — гонит обратно в родную Африку. Или — замечает сугробами их смуглые трупы...

— Про «блондинов» и «голубоглазых» — понял. Они тоже проявление рецессивных генов. Но вот какой смысл в коренастости? Гоняться за зверьём удобнее как раз стройным и длинноногим.

— Так чтобы родить младенца с большой головой — нужно иметь большую жопу! — цинично парировала филологиня, — Точнее — широкий таз. Дарья Витальевна уже тихо паникует. Когда наши вояки начнут блудить с тунгусками (а они здесь все узкобёдрые, как модные западные супермодели) — пойдут сплошные «кесаревы сечения»... Иначе — дикая родовая смертность. Опыт нашей Сибири XVII–XIX веков.

— Принято...

— Галочка, вы хотели сказать совсем другое, — захрипел селектор, — Не стесняйтесь!

— Современные исследования — позволили выявить принципиально важную особенность общества, состоящего из «неандертальцев». Оно — абсолютно ориентировано на исследования и прогресс. Обильно генерирует «закрывающие технологии». Образно выражаясь, «рвётся к звёздам». В отличие от...

— Прямо-таки эволюционная развилка?

— На Земле есть только одно место, где коренное население вообще не имеет примеси из «неандертальских» генов. Это Африка южнее Сахары. Прародина человечества... Древний палеолит — там затянулся до времён фараонов, а первая парочка «металлургических» культур (причём, безнадёжно подражательных) — возникла только во времена античности. Если считать африканцев «контрольной группой» — можно сделать выводы. Генетический анализ мумий фараонов однозначно показал, что они — потомки сравнительно недавних (менее 8–9 тысяч лет назад) пришельцев из Северо-Восточной Европы.

Каудильо мрачно уставился на меня и глубоко задумался. Настолько, что принялся барабанить пальцами по многострадальной столешнице. Не забыть отметить ещё один побочный эффект «отходняка» стимулятора.

— Галина! — третий десяток лет я Галина, а в таком тоне, он со мною — первый раз, — Вы нас за подопытных кроликов держите?! Чем больше вас слушаю, тем меньше понимаю — кто рулил событиями и кто планировал?

— «Рулили» — все кому не лень, — грубо, но точно, — Поэтому, пришлось заранее запланировать «аварийный» вариант, позволяющий выжить. Независимо от любых обстоятельств, при самом «тусклом» раскладе. Вот и...

— Я не верю, что подобные вещи — можно как-то заранее планировать, — резко помрачнел Соколов, — Даже, если признать Владимира гениальным аналитиком. Просчитать все возможные варианты, на месяцы вперёд...

— Вячеслав Андреевич, — что он как маленький? — Задачи такого уровня никто никогда не «просчитывает». Для них — подбирают исполнителей... с нужными деловыми качествами... Этаких «рядовых Апокалипсиса». Маленький секрет реальной политики. Люди могут даже и сами не подозревать, на что способны... Однако, прочтя личные дела и результат физиологических тестов — их заранее назначают героями. Довольно редко ошибаясь.

— Чёрная магия!

— Не-а... Точное знание, плюс — статистический анализ огромного массива «черновых материалов» по всевозможным «инцидентам» последних десятилетий.

— И каким боком тут ваши «неандертальцы»?

— Видите ли... Подавляющее большинство так называемых «людей» — своим собственным разумом не обладают. Так, лысые «обезьяны-подражатели». Что бы они сами о себе ни воображали. Главный признак, отделяющий настоящего человека от внешне неотличимого от «двуногого примата» — способность «самостоятельно создавать среду обитания». Не притворяться, не приспособливаться к внешним обстоятельствам, а энергично гнуть реальность под себя...

— Я же и говорю — магия...

— «Любая достаточно развитая технология — внешне неотличима от магии!» — радостно пискнула Ленка, — Третий закон Артура Кларка...

— Гм... А как быть с объективными законами природы?

— Дед бы сказал — «Правильная комбинация нескольких физических законов — позволяет нейтрализовать (фактически отменить) любой отдельно взятый физический закон!»

— Например? — угу, все высказались, а отдуваться — опять мне.

— Там — не «комбинация законов», скорее — «совокупность факторов». И это — большая государственная тайна... Скорее — «цивилизационная»...

— Ничего, я разрешаю... — а каудильо завораживающе улыбается, когда захочет... Мне он так — в первый раз. Дарье Витальевне бессовестно везёт...

— Считается, что для совершения очередного «рывка в будущее», людям необходимо и достаточно четырёх условий:

1. Оказаться между жизнью и смертью («опасный быт»).
2. Обильное и полноценное питание, богатое белками.
3. Энергетическая независимость от окружающей среды.
4. Здоровый моральный климат и свобода коммуникаций.

— И что?

— И — всё! Проект «Остров» — многослойный. Помимо «чисто физической» составляющей (за которую спрашивайте с профессора Радека), здесь собирались экспериментально проверить наработки по

«физическому выживанию» среднестатистических горожан в обстановке нового Ледникового периода... Надо же прикинуть шансы, если Глобальное Похолодание начнётся не в начале 30-х годов XXI века, как ожидается, а раньше, по принципу «оп и здрасте»...

— Та-а-ак... «Острые опыты» на живых людях, значит. Мне такого — не доводили... И кто же такое санкционировал?

— Академия наук... — машинально вырвалось...

— И какая ваша роль? — словно не услышал... или пропустил мимо ушей...

— Лично я — отвечаю за пункт номер два, — ух, кажется — не убьют.

— А почему не где-то в тундре или в обычном «секретном ящике»? Всегда так делали...

— Никто не представлял, что в результате подобного эксперимента может выскочить... В итоге, решили совместить. Благо, что проект «Остров» изначально угрожал сорваться в «робинзонаду».

— Так он и сорвался...

— В таком случае — нас бы вытащили. К примеру, сейчас людям недоступен «уровень гениальности», достаточный для самостоятельного открытия способа добывания огня. Не от нечего делать, а в диком лесу, на морозе... Таких людей не осталось!

— И мы тут зависли... То, что мы тут зависли и приручаем волков — изначально не рассматривалось?

— Нет...

— Можно, я доскажу?! — подпрыгнула Ленка, — Инфа от деда, считай — из первых рук! Срок секретности — давным-давно истёк, но в открытых публикациях этого нет, а вам — понравится.

Глава 55. Этика скотов

Главный начальник благосклонно кивнул. Любопытство за гранью самосохранения...

— К излёту Второй Мировой войны, почти сразу ставшей «холодной» — в СССР резко пошла научная работа. Против, нас — весь мир, а денег, оборудования или времени — нет совсем. Последняя надежда — «человеческий ресурс». Самое сытое и образованное поколение в истории России, ставшей СССР. Если кто-то думает, что едкий опус Карла Поланьи о зловещем интеллектуальном превосходстве «красных», в 40-х годах, штудировали только Рокфеллеры — так он жестоко ошибается. Товарищ Сталин — тоже был изрядным книголюбом, а его разведка — заботилась, чтобы вождю было что почитать перед сном...

— Предположим...

— От лютой безнадёги — начали изобретать приёмы «отсеивать гениев» среди «способных» и «выученных». На идеологию — приказали плевать. Дайте результат! Научники — «результат» дали. Например, под предлогом отправки в экспедицию — проверили сотни выпускников из лучших вузов страны (невоевавших «технарей-горожан»), которых якобы готовили к вылазке в отдалённые районы Сибири на «совершенно секретные» объекты. Их руководителям, в рамках «закрытого исследования», приказали подкинуть новоявленным научным кадрам «задачку-блиц» — развести костёр без спичек и какого-то инструмента. Зимой в лесу. Голыми руками и подручными средствами. Но, правда, в обстановке «если не справишься, то вот тебе спирт и сало». Спровоцировали повторить величайшее достижение разума, сделанное 360–400 тысяч лет назад...

— Оригинально. Читал, что до войны, в школьной программе всех развитых стран мира тема отсутствовала.

— Задание осилили около 5% «испытуемых». «Сходу из головы» — они открыли четыре, из известных сегодня пяти, «древнейших» способов добывания огня: «огненное сверло», «огненный плуг», «огненная пила» и «ударно-искровой метод»... «Пневматический» (или «спички острова Борнео») — не получился. Там нужен бамбук, а он в Сибири не растёт. Попутно вылезла вырвиглазная хохмочка. Более 70% «испытуемых» (поголовно круглых отличников, золотых медалистов и «краснодипломников») в Союзе 1945 года составляли евреи. Пока русские

воевали на фронте, «еврейские мальчишки» — спокойно учились. «Бронь» надёжно охраняла от призыва, а сами они под пули не рвались, собираясь работать на оборону «головой», в глубоком безопасном тылу. Благо, что место престижнее — тогда найти было трудно. Представляете? Ни один «учёный еврей» сам изобрести способ добывания огня не смог. Хотя, по успеваемости и общей эрудиции — они своих одногодков в ВУЗах забивали. Как до дела — «гениев» ни одного. «Спецзадание» осилили те, кто ещё в школе умел работать руками. Пускай, доморощенные самоделкины не особо блестяще «щёлкали в уме» тройные интегралы, а в детстве — недоедали.

— Жестоко...

— А то! Когда Сталину доложили результаты (аналогичных опытов ставили много) — вождь взбесился... И, как он это умел, приказал «немедленно принять меры». Приём евреев в советские ВУЗы — ограничились... Зато — начали развивать систему «школьных мастерских» и всевозможных «кружков». Лев Абрамович, надеюсь, не обидится...

— Не за что. Лично я бы — справился... — меланхолично откликнулся говорящий ящик, — Сверло же греется, ну как можно не знать!

— Вот-вот! А эксперимент «испытания огнём» — проводили, кстати, над инженерами-механиками. Творить на полную катушку, в условиях острого стресса, оказались способны 5%. Все до одного — с навыками квалифицированной работы руками до поступления в вуз... И не евреи...

— Вячеслав Андреевич, — вкрадчиво проскрипел селектор, — Я таки дико извиняюсь, но раз уж к слову пришлось... Вам не кажется, что печально знаменитая история на перевале Дятлова — тоже отзвук методов «выявления гениев» среди вчерашних студентов? — Соколов горько усмехнулся.

— Исключено! Во-первых, для конца 50-х годов, это рядовая история. Как «спасатель» говорю. Мы сейчас почти не понимаем людей того времени. Многое нам не рассказывали. Так рождаются легенды. А мне лекции читали. На самом деле, как только экстремальный туризм в СССР стал «модным» — грянули кромешные бардак и травматизм «с тяжёлыми» до «летальных». Казалось бы, недавно отгремела война. Молодёжь, сплошь дети и родственники настоящих героев. Должны продемонстрировать хоть какую-то преемственность... Пускай, все «тяготы и лишения» в турпоходах — нарочитые и искусственные. Но, нет! Оказалось, что «совесть с интеллектом, по наследству не передаются». «На перевалы» и в прочие суровые джунгли — толпами устремились городские олухи. Внешне — не

«стиляги», но с той же самой мотивацией — «как бы перед знакомыми повыпендриваться». А поскольку заметными «морально-волевыми качествами» эта публика не обладала, но денег и понтов для забраться в самую глушь — уже хватало — начались ЧП, нередко со смертельными исходами... Вопиющие, по позднесоветским нормам «лакировки действительности» — никакой огласке не подлежащие. Жутко порочащие репутацию советской молодёжи...

— В смысле? То есть, я понимаю, что «хороший инженер в футбол не играет и по горам не лазит». Это любил повторять один знакомый отца, работавший у Королёва. Тот, всяких спортсменов, прыгунцов с парашютом, футболистов-хоккеистов и пилотов-любителей — вычищал из «фирмы» железной рукой, как профессионально непригодных для серьёзной умственной работы. Причём ещё и издевался: «Ты какой-то ебанашка юродивый! Давай-ка уёбывай отсюда подобру-поздорову! Нам тут академики не нужны!» — нет, вы оцените! Повторял им слово-в-слово всё, что слышал сам.

— Так советские походники — были и есть юродивые! Я-то уж навидался... Во-первых, множество таких вот «я приглашаю вас в леса», попав в настоящую беду — творили страшные вещи. Насильно раздевали замерзающих товарищей, чтобы самим потеплее одеться... Спокойно бросали «на смерть» больных и раненых... Скандалили и дрались, из-за баб и просто «с дури бесились». Но, тоже насмерть... Жрали друг друга с голодухи. И не всегда мёртвых. Бывало — «забивали на мясо» ещё живых... Страдали разной мистической хренью, «закидывались» наркотиками и фенамином... А во-вторых, «случай на перевале Дятлова» — бесовски раздули в прессе. Из довольно типичной, там и тогда, гибели бестолковых «детей асфальта» — попытались, уже сегодня (!), изобразить «загадочную трагедию».

— Короче, — саркастически прокомментировал селектор, — По-вашему, меня запихали в эту «дыру» за то, что из всего класса — только у меня, в детстве, дома были немецкая овчарка, свой собственный верстак с тисками и набор слесарных инструментов? Типа — «с волками жить, по волчьему выть — годен!»

— Скорее... — крутанула причёской филологиня, — За политический атеизм!

— Поэтический?

— За отсутствие поставленных в детстве «мозговых блоков», требующих почтения к старшим и «высшим авторитетам». Негласный запрет «мальчикам из культурной семьи» учиться работать своими руками

— уже следствие.

— С какой стати...

— Типичный «еврейский мальчик» из середины XX века — «идеальный заключённый», вымуштрованный до потери чувства собственного достоинства. Да вдобавок, ещё с детства — «социализированный» в стиле «Dura lex, sed lex», что всегда переводили как «я — начальник — ты дурак! ты начальник? я дурак!», ну и «чти заветы предков»... Если честно, все эти самые «еврейские мальчики» — до сих пор такие... Весьма характерная особенность «национального воспитания».

— Кто как... — попробовал было возражать говорящий ящик.

— Ой, всё! — не выдержала Ленка, — Лев Абрамович, не судите по себе. Вы тут — словно динозавр, из эпохи «советского равноправия» и «пролетарского интернационализма»... А я — насмотрелась. И у нас, и «за бугром».

— «Не суди по себе о людях, они — подонки, мразь и быдло!» — да с чем вы спорите? И здесь мне разъяснить...

— Нет предмета для спора. Вы график видели? На каждом его участке — успешна только одна версия Homo Sapiens Sapiens. Когда внезапно холодает — царят глад и мор... Отчего — «эволюционную гонку» выигрывают «талантливые умники-одиночки». Стоит заново потеплеть — набегают «социализированные особи», оттесняя «умников» в неудобья, «на севера», в высокогорье... Ровно до следующего глобального взбрыка погоды. Или — сопоставимого по совокупному ущербу катаклизма другого рода. Например, долгой «войны на истощение»...

— Это понятно...

— Если спросили — не вполне. Для каждой разновидности» так сказать Homo Sapiens Sapiens, «прогрессом» выглядят только тенденции, благоприятные им лично. Гражданская и Вторая Мировая войны — оказалась для СССР страшными катастрофами. Западные эксперты в 1945 году вполне справедливо дали оценку — главный геополитический противник коллективного Запада стал «страной вдов, калек и сирот». По тогдашним оценкам, восстановление СССР до его предвоенного уровня, без массивной международной помощи, потребовало бы не менее пятидесяти лет.

— По-моему, они ошиблись...

— Верно, «сталинский» Советский Союз, после 1945 года — не тяжко вставал с колен, а буквально прыгнул!

— Намекаете?

— Сталин — великий администратор. Восстановление 20-х годов, довоенная «научно-промышленная гонка» и сама война — стали частью грандиозного социологического эксперимента... СССР был обществом научного проектирования будущего. Вождь применил доступные ему «ноу-хау». Везде, где только мог, он принялся ставить на должности (ранее занятые «старыми проверенными кадрами») не по чину наглых «мальчишек». Свежевыученных, «отборных»...

— Такое в Союзе и раньше практиковалось... Уже в Гражданскую...

— Но тех героев, доживших до конца Гражданской, после неё мгновенно отёрли, и от всех должностей отстранили.

— Да и потом тоже. Все 20-е и 30-е годы — в Союзе шла «тлеющая гражданская война», где в подковёрных схватках каждая мало-мальски заметная должность — виделась «целью», куда обязательно надо пристроить «своего», устранив любым способом «чужого» ставленника. А если руководящий пост занимает «независимый специалист», то тем хуже для него! Вспоминаем жуткую судьбу ГИРД. Группа самодельщиков-энтузиастов, едва став «государственной» — сразу оказалась «обезглавлена». Можно взять историю регулярных (!) разгромов нашей довоенной авиации, живая легенда которой, трагическая жизнь авиаконструктора Николая Поликарпова. Что чужие должности, что чужие деньги — натурально сводят людей с ума!

— Читал... — погрустнел Соколов, — Интригами, доносами, «народными чистками» и просто провокациями «органов» — слишком умных, на мало-мальски заметных постах, в довоенном Союзе, бывало, изводили поголовно. Оно и понятно — «чужаки»!

— О, так вы тоже в курсе? — встрепенулась филологиня.

— «Советскую Цивилизацию» Кара-Мурзы — нам рекомендовали, для общего развития. Про «большевиков» там сказано исчерпывающе точно — «власть чужаков»...

Не умею мериться взглядами. Не могу, не хочу... и считаю неприличным (можете обвинять в «питерской спеси» или одноименном же «пижонстве»). Ленка взгляд Соколова выдержала не моргнув. Тоже стимулятор?

— Отлично! Тогда, объяснять проще... Многие думают, что Сталин, всю свою жизнь — это один и тот же Сталин. Как из грабителя банков и серенького «порученца» он вырос в диктатора планетарного масштаба — порассуждать очень любят. А про духовный и интеллектуальный рост вчерашнего «боевика-подпольщика», вынужденно оказавшегося во главе шестой части суши — даже не подозревают. В безумную свару начала 20-х

годов, когда над телом ещё живого Ленина закипела драка за его «политическое наследство» — будущий «вождь и учитель» оказался замешанным на вторых ролях. В должности «принеси-подай». Но, именно через его картотеку тогда хлестал информационный поток о важнейших кадровых перемещениях. Заодно, туда же, долетали кровавые «информационные брызги» со всех уровней иерархии молодой Страны Советов...

— Опять гадость сказать хотите?

— Приходится, — пожала плечами филологиня, — Первым и крайне неприятным сюрпризом для «большевиков», уже в 1918 году, оказалось нежелание населения подчиняться новой непонятной власти. Ну то есть вообще, от слова совсем... «Патриархальная мораль» — не знает понятия «благодарность». Победителей капитализма, остановивших страшную войну и честно (!) отдавших крестьянам землю — большинство считало не светлыми героями, а «карой небесной» для своих врагов. Вроде удара молнии... Планы по созданию в России нового справедливого общества — всерьёз никто не воспринимал. Их подвижнические усилия по созданию в стране системы общедоступного здравоохранения, образования и улучшению быта — просто не замечали. Иностранцы специалисты, массово привлекаемые Коминтерном — вызывали скорее неприязнь. Зато, в партию толпами полезли карьеристы.

— Легко предположить, что любой проект, получивший «снабжение» — становился синекурой и средством распила отпущенных средств, — пробурчал говорящий ящик, — А энтузиаст, желающий делать дело — врагом... Объектом коллективной травли. Про «вредительство» и «спецеество» помните?

— На самом деле, проблема стояла гораздо острее. Наиболее активные и влиятельные люди в руководстве ВКП(б) — искренне считали себя частью мирового коммунистического движения и планировали, мягко говоря, глобально. А единственный источник ресурсов для своих планов, население послевоенной РСФСР — считали «реакционным» и очевидно — «враждебным». Морально-мировоззренческий антагонизм — оказался взаимным...

— Читал... Так ведь выкрутились?

— Страшным трудом... и большой кровью... Пришлось вводить «параллельную систему власти», никак не связанную с выборной, но стоящую выше её. Под напором рвущихся в партию «Ваньков с Пердяевки» — и она не устояла. Введением НЭП и «чистками» — удалось слегка выиграть время. Прочно взяв власть — Сталин попытался травлю

«умников» прекратить. Нашёл эффективные способы. Однако, было уже слишком поздно.

— Накопилась критическая масса «дорвавшихся», — понимающе хмыкнул каудильо, — Дорога ложка к обеду.

— Ещё хуже! В критической обстановке вождю пришлось срочно учиться «канать под своего» для основной массы вчерашней деревенщины. И, хотя бы для вида, выражать её чаяния. Трудно быть «окситоцинщиком»...

— А широкие «партийные массы», в СССР 20-х годов — жаждали двух вещей. Власти и безответственности. Коминтерн, как организация, ставящая «цели непонятные народу» — страшно всех раздражал. Вот что общего, например, между «большевиками», довоенным ГИРДом и послевоенной «ракетной корпорацией» Королёва?

— Искреннее «братство по морали» и стремление к высокой цели, я полагаю...

— Во-во! «Коминтерновец» — это не политические убеждения или «партийность», а психотип, этика и образ жизни. Обычно, таких совсем мало. Ибн Хальдун с Тамерланом с трудом, к зрелому возрасту, еле нашли друг друга, через общих знакомых. Каждый человек — штучный. И все — личности. Могут верно и честно дружить, но служить — сильно не любят, а пресмыкаться перед начальством — не умеют и даже учиться не собираются. В кризисные периоды — народ за ними идёт весьма охотно, так как прежнее начальство нагло всех «кидает». А чуть настанут «хорошие времена» — те же самые люди, начинают их бешено ненавидеть. И клеветать вслед...

— «Всё, что мы знаем о настоящих героях и подвижниках — мы знаем со слов их врагов», — буркнул селектор, — Раз «коминтерновцы» были такие умные, дружные и талантливые, то почему же они все такие мёртвые?

— Технология стара, как мир. При шельмовании «вертикалами» честных и верных своему слову «горизонталов» рулила классика, «двухходовка». Для поштучного вышибания «старых большевиков» со всех руководящих постов её применяли так: Ход первый... По абсолютно любому поводу организуется компания публичной травли. Как в школе, когда сорок одноклассников преследуют кого-то одного. Надо заставить «объект» публично каяться, просить прощения... Потерять уверенность, признать какие-то ошибки. В случае успеха — хана всей его ранее безупречной репутации «честного человека». Профит! Никто, никого, разумеется, не простит, но важно создать «впечатление» в массах. А там —

уже каждое лыко пойдёт в строку. Зиновьева, во время опалы переведшего на русский язык «Майн кампф» — после прославили «фашистом». Ход второй... За ошибки и преступления, в которых «объект» сам сознался — судить и, по возможности — быстренько казнить. Раз «есть за что» — почему бы и нет? Но, до самого последнего часа — надо разыгрывать «договорняк между своими» и обещать в итоге помиловать (скажем, потихоньку выслать за границу), чтобы «объект» охотнее признавал на публике самые дикие обвинения.

— Так просто?

— А чего мудрить? Из всех главных соратников Ленина, с первой ступеньки описанного эшафота, удалось сбежать только Троцкому. Он не стал каяться — и его сразу выслали. Все остальные — честно промаршировали до плахи. Поймите, всегда и везде (!), любое сотрудничество «горизонтала» с «вертикалами» — специально растянутое, для пущего унижения, добровольное самоубийство...

Главный начальник досадливо поморщился.

— Опять намекаете?

— Могу прямым текстом, — в тон огрызнулась Ленка, — Не надейтесь на благодарность или сочувствие. При первой же возможности — «вертикал» начинает любимые статусные игры. Манипулирует, подставляет, лжёт... Он искренне уверен в своём праве поступать именно так. Часто — готов выждать удобного часа десятки лет.

— Так ведь, после воцарения этих горе-начальников — всё рушится! — для «спасателя-профи» аксиома.

— Ну и что? — филологиня сделала большие глаза, — Слышали знаменитую фразу «После нас — хоть потоп»?

— А дети, внуки, родственники? Разве они не понимают?

— Там интересно. «Целые цивилизации часто погружались в тяжёлый кризис оттого, что господствующее меньшинство начинало верить в миф, который само же внедряло в сознание масс, ради возможности ими манипулировать». Арнольд Тойнби сказал... А мантру «Партия — ум, честь и совесть эпохи» — помните?

— «Здорово и вечно!» — откликнулся селектор.

— И после каждого рывка к высокому и светлому, на плечах «умников-горизонталов» — к власти прорываются «вертикалы-карьеристы». Сначала — как помощники и порученцы самих «горизонталов». Потом, как дети этих самых помощников. Насколько хватает — эта кодла паразитирует на старых идеалах. Но, постепенно, всегда — приходит к мысли о передаче должностей и статуса по наследству... О превращении себя в сословие или

касту. Под предлогом «защиты священных идеалов» — внедряют служение символам, вроде «Ленина в Мавзолее» или добавленных статей Конституции СССР...

— Я сам в Союзе вырос, — Соколов мягко заткнул словесный фонтан, — Мне надо понять — «почему» оно так?

— Ой, извините... Попробую образно. Любая группа, стремящаяся к общей цели, для успеха предприятия — должна верить в этот самый успех. «Окситоцинщики» — верят в законы природы и человеческое товарищество. А «вертикалы» — в право срать на других с высокой поднятой головой. Если подкрепить эту веру пропагандой — выходит религия.

— В смысле?

Ленка сделала детское лицо и взвыла на два голоса:

— Папа, папа, скажи, а у царей — мания величия бывает?

— Бывает, сынок.

— И кем они тогда себя воображают?

— Народом...

Каудильо коротко хохотнул, говорящий ящик — прокашлялся, я — смолчала...

— А вот — рабоче-крестьянская мамаша с дочерью, на остановке загородного автобуса:

— Мама-мама, есть хочу! Мама-мама, пить хочу!

— Отвали!!!..

— А вы купите ребёнку — арбуз! Он и попьёт, и поест...

— А ты, дядя — вздрочни вприсядку! И поебёшься — и попляшешь!

Как будто по ту сторону ящика что-то упало...

— А сейчас — Леонид Ильич Брежнев читает речь перед космонавтами:

— Товарищи космонавты. Кхм. Американцы вот — на Луну. Человека. Высадили. Так мы вас — НА СОЛНЦЕ. Высадим.

— Леонид Ильич, мы же там все сгорим!!!

— А-аа! Вы думаете — что? В Политбюро — мудаки сидят?! Мы вас — ночью. Кхм. Высадим.

— Зря смеетесь. Хотя представители «вертикали власти», в эпоху перемен, клянут «умников» не иначе как «дегенератами», а попытки создания солидарного общества «регрессом» — верно как раз обратное. В страшные времена, накануне очередного цикла «неандертализации», попытки «остановить историю» предпринимает как раз цепляющаяся за власть элита. Нередко — изобретая для этого новую религию.

— Неизменно — монотеистическую... — обрёл дар речи селектор, — Вот тут я с вами согласен.

— Почему? — дёрнулся вперёд каудильо.

— Чтобы обожествить власть, изобразив её вечной — надо растянуть земную «иерархическую пирамиду» до неба. Сделать земного правителя — «наместником божьим». Ещё лучше «живым богом». На крайний случай «пророком». Свита с порученцами, при этом — автоматом становятся «богоизбранными», «божьим народом»... Ясно, что бог тут возможен только один.

— Намёк понятен... — холодно проскрипел селектор.

— Какие уж тут намёки... Родс родил идею и нашёл средства на её реализацию. Тойнби честно проанализировал ситуацию и призвал «сконструировать» новую религию, годную для канонизации существующих порядков. Всё произошло сравнительно недавно. В сходных обстоятельствах, сходным людям, лезут в головы сходные мысли. По опыту Кризиса Бронзы, можно оценить результаты предыдущих попыток.

— Замахнулись бы тогда уж на «доисторические» времена...

— По «доисторическим» временам — документы не сохранились, — съязвила филологиня, — Самые ранние и наиболее достоверные данные — уцелели по эпохе накануне Железной Революции. Чем богаты, тем и рады... Важен факт.

— Какой?

— Одна и та же история — повторяется раз за разом... Не желая плясать под дудку «надгосударственной» структуры, из «жрецов-умников» — власть пытается рекрутировать на все значимые посты «надёжных порученцев». При товарище Сталине — это называли «выдвиженцами»... А при товарище Аменхотепе III — «немху» (сиротами), так обозначался древнеегипетский аналог «Ваньков с Пердяевки». Беглецы из сел, порвавшие с общиной ради карьеры. За паёк и должности — готовые

служить кому угодно и творить всё, что угодно... А для кровавой работы — набирались «хабиру» (аналог наших дореволюционных казаков). Вооружённые бродяги без роду-племени, за твёрдый оклад, в мирное время — готовые резать и убивать кого угодно... Казалось бы, что способно взять за душу столь разношерстную толпу? Однако, нашлись талантливые политтехнологи. Под задачу — они изобрели «монотеизм».

— Вы считаете, что грамотные современные люди, пусть профессиональные военные, поверят в эту хрень?

— Ещё как! — сверкнула глазами филологиня, — Если душа жаждет — со свистом. Поверили же казаки, в 1918 году, что они — больше не «русские», а исключительно — «православные»? Волей бога (современная РПЦ от этого момента в своей истории отрекается) назначенные шашками рубать посягнувших на равенство «иногородних»? Общее свойство «религий регресса» — оправдание скотства...

— Теперь — казаки считают себя «народом». Хотя при царе — значились «сословием», — поддакнул селектор...

— Другими словами — моральное перерождение любой «служилой элиты», независимо от происхождения — сразу и навсегда?

— Угу... Первая проба пера, в направлении к «монотеизму» — египетский культ Атона и производный от него древнеегипетский «Еврейский Проект». Тогда, скорее всего, «Гиксосский». Креатив, на высочайшем уровне... Сегодня — факт его искусственности признан официальной наукой. Известно много версий «бегства иудеев из Египта». Наиболее обоснована и наиболее распространена гипотеза, что «Исход» случился после Эхнатона, а Моисей & Ко — был высокопоставленным чиновником-атонистом с родней и приверженцами. Удрали они, прихватив казну, либо при Тутанхамоне, либо при Эйе. Наиболее вероятно — при Хоремхебе... В иудаизме множество реминисценций с «атонизмом» и даже прямых цитат. Один из «псалмов Давидовых» (если точно — № 103, из Псалтыри), например — почти дословный пересказ «Гимна Атону», авторство которого многие приписывают лично Аменхотепу IV. И ничего — по сей день живо «племя homunculus». Ещё и других жизни учат...

Я ожидала взрыва возмущения... Но, говорящий ящик только сдавленно вздохнул. М-да. Как справедливо замечено — без нужды не суйтесь в древнееврейские разборки. Целее будете... Они про себя знают лучше.

— Почему-то я всегда считал, что «прогресс» и «палеолит» — это понятия-антиподы, — устало выдохнул главный начальник, — А вы мне про «регресс»... Я опять чего-то не знаю? — и смотрит почему-то на меня.

— Так ведь недавний XX век — это период высочайшего темпа прогресса за всю историю человечества. И? С какой скоростью расходился в послевоенной Центральной России крючок для ловли сома? В сытой, мирной, доверительной обстановке. Независимо от наличия почты, телефона, радио, газет, самолётов в небе и спутников на орбите?

— Десять километров в год... От деревни к деревне... — Соколов дёрнулся, — Вы что, серьёзно сравниваете такие вещи?

— Это не я, — долго объяснять, — Ну, есть такая «константа». Без дополнительного принуждения силой, скорость распространения любого полезного знания — едва десяток километров в год. От селища к селищу, от соседа к соседу... Всегда так. «Палеолит», в широком смысле — прямо-таки фонтанировал важными новинками. Они расходились по планете (ну, кроме Африки, где всё стояло) с максимально возможной «естественной» скоростью. Просто, данная скорость — очень-очень скромная. Примите, как факт. «Умников» мало. А общинники — «чужакам» не доверяют. К любой новинке относятся враждебно. Им — хоть кол на голове теши...

— Даже, если, кровь из носу — надо быстро? Или — требуются коллективные усилия?

— Как правило, на основе знакомых лично «умников» для этого создают «сетевые структуры», — опередила меня филологиня, — Тайные, вроде «исмаилитов» или публичные, типа советов шаманов и жреческих корпораций. Следы занятий «прикладной астрономией» доказывают массовость таких союзов. Знания о колебаниях климата, связанных с движением небесных тел, например, с переходом к земледелию — оказались настолько важными, что стоили любых усилий. Старейшие обсерватории мира, вроде Гозекского круга (около 7 тысяч лет назад) и чуть более недавнего Макотржаского квадрата — доказательство. Никакого государства — не было и духа, а люди, разделённые столетиями и тысячами километров — уже изучали Вселенную, обмениваясь добытыми знаниями. На самом деле «прикладная астрономия» — ещё в разы старше.

— Мне кажется, поддержка государства такие вещи облегчает... — это каудильо сказал напрасно — Ленка даже губу закусил от возмущения.

— А что такое — «государство»? Да чисто «социальная технология»! Набор приёмов и правил, позволяющий организовать общежитие большого числа людей на крайне малой площади. И способ преодоления «барьера Данбара». Замечу — один (!) из известных нам способов. На чём полезная функция государства исчерпывается. Считается, что изначально — оно понадобилось в виде крайней меры, когда, при набеге, толпа разношерстного народа оказывалась в стенах племенного укрепления, где

надо было жёстко наводить порядок... в том числе пинками, «через не могу».

— Разве мало?

— Ой! Человечество придумало множество «социальных технологий». К ним относятся «разговорный язык», «письменность», «деньги», «школа». К «государству» — перечисленные ништяки не имеют никакого отношения. Они появились без него и работают без него. Не-е... На определённом этапе развития цивилизации «государство» было полезно. Собрать большое войско — могло только оно. Фокус в том, что раз родившись — государство превращается в «квазиорганизм». Живого активного паразита. Начинает бороться за своё сохранение. На радость вполне определённым социальным группам.

— И что прикажете делать?

— Слушать умных людей, естественно, — пожала плечами филологиня, — Всё придумано до нас! Натя — давным-давно обобщённый «коллективный опыт» древних цивилизаций Ближнего Востока:

Седьмой закон ибн Хальдуна.

«Власть, как средство защиты правды и справедливости — должна доставаться только мудрым, равнодушным к богатству, статусу и почестям. С государством — подобные люди несовместимы. Содружество свободных людей, доверяющих друг другу — также несовместимо с государством. Истина в том, что мудрые и достойные должны объединять свои силы, не позволяя государству усиливаться сверх необходимого, а вождям, которые государство создают — жить дольше необходимого. Охраняя правду и справедливость — мудрым и достойным следует удерживать любое возникшее государство слабым, бедным, малочисленным и недолговечным, по мере сил — сторонясь его самого.»

— Так в чём проблема? Всё придумано до нас... — Ленка явно специально наморщила высокий лоб.

— Заковырка в гуманизме. Годных людей мало. Под принуждением они работают плохо. А завлекательных идей, вроде коммунизма или покорения космоса — не так уж и много. Отсюда постоянный соблазн «припахать» в качестве исполнителей простых сапиенсов. Отсюда — вечный поиск моральных и материальных стимулов для их удержания в

рамках приличия. Отсюда — тысячелетние организационные метания и «религиозные поиски».

— Стоп! Насколько я проникся вашими мыслями — «Пока скоты не перестанут лезть во власть, чтобы чесать свои мутные хотелки, сидя на шее общества — коммунизм ожидать бессмысленно». Так?

— Вопрос дискуссионный... — внучка секретного академика, будто прогоняя сон, тряхнула светлой гривой, — Власть легко подменяется её символами. Званиями, деньгами, красивой формой, всякими мелкими «знаками». Взять, например, предков будущих евреев. Тысячи лет, набирая для службы «лично преданных», приходилось давать им «кормление». Поместья с рабами или крепостными. Которые, в силу естественных причин, быстро становились «наследуемой собственностью». Египетские умники, времён XVIII династии — изобрели новинку. Ввели в оборот деньги. Собственно говоря, XV–XIV века до новой эры — разгар Денежной Революции, — она с удовольствием ткнула блестящим ногтем в график-диаграмму, — Долговременные эффекты «ноу-хау» икаются по сей день. Современникам тоже пришлось несладко. Зато «номенклатуру» им удалось красиво обезвредить.

— Как понять? — мне тоже интересно, кстати...

— За землю, данную в «кормление», во все времена — начинаются гражданские войны. В то время как деньги создают иллюзию независимости от земли. Поклоняющиеся «золотому тельцу» — верят в его универсальность. Чиновники-атонисты сбежали из Египта мирно, унося с собой золото... Примерно, как в 1917 году — удрали с капиталами за границу русские дворяне. Когда деньги закончились — они уже ничего не могли. А время ушло.

— Оригинальная версия!

— Леночка, вы прелесть! — вклинился говорящий ящик, — А какие-то более наглядные доказательства «слома эпох» — имеются?

— Вдруг рухнуло привычное отношение цен золота и серебра. До того и испокон веков — серебро ценили в несколько раз дороже золота. Ещё при гиксосах — вдвое дороже. За время правления Аменхотепа III — цены на золото и серебро сравнялись! Ко временам Птолomeев золото ценили в 12 раз дороже, чем серебро. Устроит?

— Смысл? — Поморщился каудильо, — То есть, я знаю, что древнеегипетские жрецы изобрели много всякого. Не понимаю — зачем? Ну, золото... Ну, серебро... Да хоть «криптовалюта»... Класть жизнь за цацки-символы?

— У них выбора не было! — авторитетно пояснил селектор, — В

древнейших цивилизационных центрах мира, посреди Бронзового Века — закончилось олово. А ближайшие богатые месторождения — Британия с Испанией. Потребовалось средство обмена с людьми, которым нельзя верить на слово и невозможно принудить силой... А рыночная экономика, международное разделение труда, финансовая олигархия, кризисы перепроизводства, мировые войны, колониализм, капитализм и империализм — всего лишь отдалённые побочные следствия.

— Не подумав как следует, выпустили джина из бутылки...

— Есть мнение, что сами жрецы полагали страсть к деньгам (золоту и серебру) — дурацкой блажью дикарей.

— А на самом деле?

— Эффект «Антимидас»... Любая вещь или явление, до которого дотянутся блудливые ручки «вертикалов» — сразу превращается в дерьмо. Деньги стали суррогатом власти, средством её «накопления и капитализации».

— Договаривайте...

— Благодаря деньгам — в обществе появились «закрытые зоны», исходно недоступные морально чистым людям. Анклавы паразитизма. Отсюда — ненависть к деньгам, как явлению, у большинства ранних «марксистов». Они всерьёз думали, что «собственность разлагает». Стоит отменить деньги и собственность — как люди сами собой исправятся...

— А на самом деле — не... Довольно пессимистично, — Ленка замолкла, но ободряюще кивнула мне, ох...

— Мы неплохо представляем, как уживаются люди со взаимно враждебными психотипами. Нет оснований полагать, что раньше было лучше. Опять же — данные археологии. При выдающихся задатках, «разведчики-смертники» (они же «окситоцинщики») — обычно не выдерживают демографического давления со стороны носителей «обезьяньей морали». Однолюбы... Привыкли к свободе и душевному комфорту... Размножаются довольно медленно. Скученность переносят с трудом. В суровые эпохи — это не имеет большого значения, но тёплые «межледниковья» — открывают просторы Евразии «мигрантам с юга» и бешено плодящиеся орды — выжирают кормящий ландшафт. Истребляют «мегафауну», за считанные поколения превращают саванны в пустыни, а благодатную «тундростепь» — в обычную тундру. Если сюда подключить финансовый фактор — ой!

— Парадоксальное утверждение, — поморщился главный начальник, — Если верить вашему графику — палеолитические «умники-окситоцинщики», прежде чем вымереть, 30 тысяч лет назад, успешно

пережили целых три «межледниковых потепления». Наш Голоцен — уже четвёртое.

— Ну, не вымерли они... Вы же передо мною сейчас сидите? — селектор глухо хрюкнул, а филологиня — беззвучно зааплодировала, — Кто-то, наверное, действительно отсиделся в глухих и диких неудобьях. Например, точно известно, что Альпы и Алтай, в прошлые потепления, неандертальцы удержали... и снова вернулись на обезлюдившие равнины, когда всерьёз похолодало. Точнее — сказать нельзя. Ползущие с севера ледники содрали верхний слой грунта на 30–40 метров в глубину, уничтожив все следы былых поселений. Но данные генетических исследований однозначно доказывают родство всех подвидов Homo Sapiens Sapiens. Отчего правильнее говорить о их «расслаивании» и «перемешивании»...

— В итоге, естественных врагов у человека не осталось, зато появилось государство?

— Именно так... — мы все устали, но добить вопрос надо, — Как только, благодаря геройским усилиям «умников», жить становится лучше и веселей — плотность популяции резко возрастает, численность — перепрыгивает за «барьер Данбара», а ранее нежизнеспособные «вертикалы» — получают шанс взять реванш. Вместо «мудрых и достойных» реальная власть падает в руки имитаторам-приспособленцам. Просто потому, что они лучше понимают основную массу населения — «жруще-срущую биомассу».

— Во втором или в третьем поколении, — любезно уточнила Ленка, — Никто ещё ничего не понял, а общество — уже принципиально изменилось. И у «вертикалов сверху» — вдруг появляется многочисленная «поддержка снизу». Пока «умники» совершают подвиги или «ищут большую любовь», обычные «ментальные бабуины» просто грабят всё, что не сумело удрать. А многочисленное потомство, для них — самый прямой и верный способ поднять свой «социальный статус». Пусть у них дети — грязные, глупые и голодные. Пусть вместо цветущего сада, вокруг теперь пустыня. Зато — «наша семья большая»! А это — «авторитет». На любой «факт» или «правду», у них вскоре будет универсальный ответ — «А вот нас больше — мы и правы!»

— Короче, государство самозарождается в «морально грязном» обществе — примерно, как «алхимические мыши» на помойке...

— С одновременным «выпиливанием неугодных», — уточнил говорящий ящик, — Это важно.

— Похоже, что ваш ибн Хальдун сочинял свои законы не для

русских...

— У нас основной враг — стихия, а «на югах», в Азии или в Западной Европе, главный враг — другие люди. Поэтому в России, реально, царят фатализм и коллективизм, а у них — уверенность, что «всегда можно договориться». Отсюда бесконечные попытки выжить-преуспеть за счёт окружающих...

— Хотелось бы более практических рекомендаций, — опять смотрит на меня, — Галина?

— Видите ли... — слова не идут с языка, — Политика, как «искусство манипуляции», с остро необходимым нам «здоровым моральным климатом» — не сочетается. Власть «вертикала» базируется на вере. Отчего, любой государственный деятель — мечтает о «Мандате Неба» или — «абсолютной крыше».

Каудильо смотрит прямо в душу, не отрывая глаз. То ли проверяет мои же откровения, то ли на автомате... Сам — думает о своём, а тем временем «первая сигнальная система» — бдит, никому не доверяя...

— Есть мнение, что появление денег в эпоху Поздней Бронзы — признак «системного перерождения» человечества. С этого момента оно навсегда раскололось на две враждующие формации — «сетевые структуры умников» и массовое «государство». Знаменитые «четыре К» (корысть, клановость, конкуренция и компромат) — позволяют государству и «вертикали власти» работать без опоры на мораль. Единственным источником морали власть объявляет себя. Не случайно, почти одновременно, по старейшим цивилизационным центрам мира — прокатились «монотеистические» религиозные реформы.

— Реформы?

— Ещё какие! — присоединилась Ленка, — Это не было изобретением новых религий. Скорее, порча старых. Вот о собаках и волках: из числа живых моральных эталонов, то есть животных, с которых можно было бы брать пример, повсеместно и бесстыдно исключается собака, а волк — вовсе становится исчадием ада. Во всех «авраамических» религиях, а также в «индуизме» — собака объявлена низшим существом, теперь это носитель моральных пороков. Особо оговаривается запрет пускать собак в храмы, а тем более — на богослужения. В исламе собака полный «харам». Грязная, нечистая. Хотя в наиболее древних культурах мира, типа зороастризма — она по-прежнему священное животное. И вообще, почитание собаки — фантастически старая традиция.

— Оригинально... То есть, я и раньше это знал, но в отрыве от контекста. Галина, вы что-то хотите сказать?

— Скорее дополнить. Клевета на собак — важная часть «программы расчеловечивания». Любая монотеистическая религия с пеной у рта отстаивает право врать (от имени церкви или от имени государства). Для собаки наблюдать публичное враньё (которое она отлично распознает по незаметным для людей признакам) — невыносимо. Отсюда запрет водить собак на богослужения и в публичные места, где промывают мозги электорату. Ну, а с мусульманами — случай наиболее запущенный. Ислам — религия торговцев. Он официально одобряет враньё! Особенно — «неверным». Хотя и «правоверным» — тоже. Не обманешь — не продашь... Собаки, как свидетели, во всех подобных случаях — совершенно нежелательны.

— В «десяти заповедях» сказано — «не обманывай»...

— Щас! — возмущился селектор, — В синодальном переводе Библии чётко велено — «Не произноси ложного свидетельства на ближнего твоего». То есть, на суде, вышестоящим, брехать нельзя.

— А частным образом, особенно ради бизнеса — можно всё. И в отношении «дальних» — можно всё. И вообще, если правильно соблюдать обряды и отстёгивать «церковную десятину», можно всё.

— Боженька — своих найдёт, отчего обман — пройдет... Как же, помню вашу таблицу-диаграмму с «коридором человечности».

— Вячеслав Андреевич! Люди совершенно не «венец творения», даже не «цари природы». Заурядные млекопитающие с довольно сложным социальным поведением... Если посмотреть с Марса — мало отличающиеся от тех же леммингов. Видели этого северного хомяка? Как и человек — он приспособился к крайне суровому климату. Основных стратегий выживания у него три. Или бешено размножаться (даже зимой, хватало бы корма под снегом). Или массово куда-то бежать, если в обжитых местах закончилась еда. Или убивать и пожирать чужих детёнышей, если плотность популяции выше критической, отчего соседние «кормовые участки» начали соприкасаться.

— Всё как у людей...

— Не представляете, до какой степени! Лемминги — идеальный объект для экологического моделирования. Зверёк страшно прожорлив (в день уминает два своих веса в «сухом эквиваленте»). За год взрослый лемминг (при массе 50–70 граммов) съедает до 50 килограммов чего попадётся, не брезгуя ядовитой травой, жуками и собратьями. Образчик фауны «дочиста выжирающей кормящий ландшафт». Ближайший аналог — вот как раз «человеки разумные».

— Так травоядный же... Никаких размышлений о будущем. Только

беспощадный «хомячий инстинкт»...

— Ага! В разгар «детских войн» лемминги взаимно истребляют до 95–98% собственного молодняка. После чего вымирают, не оставив потомства. Правда, очередное поколение леммингов всегда разводится из маленькой горстки особей-отшельников, которые никуда «с толпой» — не побежали и своё потомство — уберегли. Остальные, как правило, дружно дохнут, предварительно выщипав окрестности до последней травинки. Популяционный регулятор...

— Вы ещё свою любимую бактерию сюда приплетите...

— Я про то, что не только у Homo Sapiens Sapiens существуют «подвиды-эфемеры», с различными «типами социального поведения». Знакомьтесь — хомяк заполярный. «Ишь, смотри, лягушко малое — а тож злопахаеть! Небось, с какого своего антиресу»...

— Однако, только люди дотумкали формировать из представителей одного «человеческого подвида» организации, защищающие представителей всех остальных «подвидов», — не замедлила пустить шпильку филологиня, — Попробуйте представить одинокого лемминга, искренне пытающегося остановить самоубийство прочей зверомассы, вдобавок пламенно, персонально его (блаженного дурака) ненавидящей. Друг друга они — принципиально не понимают, а при встрече — убивают.

Выстрел явно попал в цель... Тем не менее, взрыва не вышло. Соколов только коротко выдохнул через нос. Знакомо...

— Издеваетесь? — обиделся...

— Пытаемся объяснить... — Ленка купается в своём бесстыдстве, только что обосрала чужую цель жизни, а раскаяния ни в одном глазу, — Есть вещи кажущиеся «элементарными», а на самом деле — невозможные. Как в балладе Новеллы Матвеевой «Песни Киплинга» 1961 года. «Об акулах благодарных, о казармах лучезарных и о радужных холерных лагерях!» — тихо пропела она известные строчки. В мохнатой душе «патриархального крестьянина» или «городского телепузика» — понятия «благодарности» нету. И «совести» у них обеих тоже нет. «Голос в голове», который её заменяет — плод больного воображения платных «моралистов» с «педагогами».

— Спасать тех и других от смерти всё равно приходится, — надулся главный начальник, — Работа моя такая.

— Хотя точно знаете, что не оценят, не поблагодарят, а при случае...

— Придушу раньше. Не впервой...

— Тогда — подбиваем итоги. У человека есть «врождённые поведенческие программы». У человека — нет, как у хищников,

«врождённой морали». Вывод? Численность вида в «оптимальных» (с точки зрения природы) границах регулируется «по-скотски». Вот загорелось леммингам покончить жизнь самоубийством... А вот — захотелось человеку положить голову на рельсы! Цель внедрения в общество «скотской этики» — та же самая. Пусть они снизят численность!

— Люди — не лемминги! — каудильо резко осёкся, покосился в мою сторону и глубоко вдохнул... — Галина?

— Да, они крупнее и хитрее... Но, стадный инстинкт, обезьянья мораль и нежелание напрягать переднюю верхнюю головную жоппу — те же самые. Теоретически, от бескормицы надо разбежаться во все стороны... Но, эта стратегия не гарантирует 100% успеха и требует определённых личных качеств. Поэтому, толпа «хомячков» бежит туда, куда и остальные. Искренне полагая, что большинство не может ошибаться. Отчего настанёт катастрофа. А теперь вспомните, как в потоке «транзитных беженцев», следующих через Ленинград летом 1941 года — хватало «умных» и желающих «действовать наверняка». Зачем уезжать к чёрту на кулички? Вот он, за окном вагона — огромный богатый город с великолепным «столичным снабжением» и без следов бомбёжек. «Коренные ленинградцы», что характерно — думали точно так же.

— Знаю про этот парадокс... — нахмурился Соколов, — В войну все крупные города наводняются беженцами, рассчитывающими переждать смутное время в приличном месте. Не так глупо, кстати. За городом, «пришлых городских» или «чужаков» — неизменно грабят и убивают... По-вашему, Галина, проблема решения не имеет?

— «Идеального» или «всех устраивающего» — точно нет. Сами видите, что у нас творится.

— Не хитрите! — начальство сердится, — Был в 1941 году простой и надёжный способ спасти «блокадников», без химической магии и прочих фокусов? Посильный «там и тогда»? Я вас, как профессионал спрашиваю.

Интересно, у меня судьба, то и дело играть в «русскую рулетку» или это день такой? Вот сейчас отвечу и смертельно оскорблю приличного человека, искренне верящего в хорошие вещи. От работы с документами в «спецхране» — цинизм проникает в плоть и в кровь. Хорошо, рискну ещё разок.

— Конечно — был! «Из каждого безвыходного положения — есть не менее трёх выходов!»

— Например? — не хочет верить... — Что мог предпринять Жданов? На крайняк — стоящий за ним Берия?

— Пользуясь военным положением, потребовать всех штатских, без

ленинградской прописки, в течение 24 часов, с носильными вещами, трёхдневным запасом продуктов и документами (или без таковых) добровольно явиться на сборные пункты, для депортации... Без «повесток». Зачитать приказ через уличные репродукторы. Предупредить, что по истечении срока — нарушителей, по законам военного времени, будут расстреливать на месте обнаружения. Сразу, публично, без суда и следствия.

— Остаются только те, кто будет защищать город?

— Да, вот так. Сапогами и прикладами забить «улов» в товарные вагоны, сколько туда влезет. Опечатать. Приставить охрану. Вышвырнуть «человеческий шлак», не разбирая заслуг, чинов и званий, за пределы городской черты. Свалив сортировку и расселение «проблемного контингента» на районное начальство в тылу. Ибо некогда...

— Так не делается!

— Разве? Я описала депортацию поволжских немцев 28 августа 1941 года. Там за первую неделю вывезли на восток больше 600 тысяч человек... Подготовка операции заняла двое суток. Обошлись местными силами НКВД. Причём, на сборы — дали один день, а к вечеру второго (после оглашения Указа) — все депортируемые уже ехали куда надо. Ваши коллеги — справились с «задачей-летучкой» быстро и чётко, даже не вспотев...

— Мои?

— Летом 1941 года — отдельного МЧС в стране ещё не было.

— Ну, так немцы — не сопротивлялись. Зато, могу представить облаву на укрывающихся от депортации в прифронтовом Ленинграде. Наверняка бы до стрельбы дошло...

— А чего представлять? Вместо двух дней — провозились бы неделю. Горную Чечню, зимой 1944 года — прочесали вдоль и поперёк за две недели. Хотя, у чеченов были артиллерия с пулемётами. Депортировали, как миленьких... Всех, от мала, до велика. Опыт почти мгновенной переброски за сотни и тысячи километров многомиллионных человеческих масс — к середине XX века был накоплен богатейший. Чтобы очистить город от путающихся под ногами «гражданских», в августе 1941 года Жданову достаточно снять телефонную трубку и отдать приказ. Обстановка — не просто располагала — буквально призывала... И? Такая мысль никому не пришла в голову! Ни самому Жданову, ни его подчинённым. Иначе, остались бы бумаги... или упоминания.

— Вы серьёзно? — надо же, огонёк в глазах загорелся. Близкая тема. Сколько он этих беженцев уже повидал.

— Понимаете... Большинство будущих «жертв Блокады» — для своего спасения палец о палец не ударило. Думали, что «в толпе — отсидеться вернее». Но это — местные... Про «транзитных» пассажиров, которым, для спасения от смерти достаточно было тупо не покидать вагонов, нет цензурных слов. Десятки тысяч взрослых, семейных (!), искушённых начальников, в едином порыве — натурально спятили. Шли на хитрости, тратили громадные деньги, напрягали «связи». Результат? Сдохли и утомили своих родных, прихватив «за компанию» пару-тройку миллионов «коренных» ленинградцев. Скупив за золото украденный у них пайковой хлеб. Было?

— Повторяетесь...

— Скотское поведение, для «стадных особей» Homo Sapiens Sapiens — «естественное, по умолчанию»! А все, кто тогда пытались говорить-действовать иначе, воспринимались «чужаками», «замаскированными врагами».

— А кто тогда тут я? — вопрос откровенно риторический...

— Спросите у Смирнова! — тут же брызнула ядом филологиня, — Возможно, он даже ответит честно.

Зря она, однако, это вслух сказала. В смысле — так оно на самом деле и есть, но — зря. Вот теперь, Соколов обиделся по-настоящему. Даже губы задрожали. В смысле — усы обвисли. Ну и зелье сварила... Только раздвоения личности теперь и не хватало. Одна половина сознания — болтает, вторая — наблюдает со стороны.

— Вячеслав Андреевич! — поспешила исправиться Ленка, — Вот сами сознайтесь, что «заклятая любовь» с толпой «социалов» у вас обоюдная. Заметно же, невооружённым глазом! Мы сами видели!

— Что и когда?

— Забыли, как перед первой пульсацией «аномалии», отсюда офицерё шуганули?

— Ну, знаете... Анализировать свои душевные порывы, на публике — занятие малоприятное, и сейчас я этого не хочу делать. Галина! Вы говорили о «трёх выходах из любого безвыходного положения». А для Блокады — привели только пример с немедленной депортацией. Что там ещё можно было учудить?

— Да то же самое, что и вы... — гори оно всё огнём, — Жданов имел достаточно власти (а после Приказа № 270 и моральное право) на самые экстраординарные меры. Никто не мешал, например, заказать «Ленфильму» русский перевод немецких пропагандистских роликов первых недель войны о тотальном истреблении евреев в оккупированной

Прибалтике. Чисто для «показать народу», что всех «богоизбранных» ждёт, если фронт не устоит и Ленинград придётся сдать. А мог и сам, своими словами, это дело по радио озвучить. В рамках, так сказать, «оперативной политинформации» для широких слоёв населения.

— Где бы он эти ролики тогда взял? — от моего напора начальство определённо растерялось.

— Хотя бы в Швеции. Продавались свободно, — поддержала меня филологиня, — Выпуски «Die Deutsche Wochenschau» дублировали на все основные иностранные языки и распространяли по миру. Никто ничего не скрывал... Превращение Прибалтики в зону «judenrein», уже к началу августа 1941 года (что особо пикантно, силами местного населения!) — в Третьем Рейхе широко рекламировали. Никаких шансов спрятаться, выдать себя за другого человека... или предъявить подложные документы...

— Бегите, значит, мы вас спасать не будем! — Соколов потерял дар речи. Вот то-то, гражданин начальник, бойтесь своих желаний — они сбываются, — Вы хоть способны вообразить, как бы это всё в итоге сработало?!

— Как выстрел! — Ленка в своём репертуаре, — На фоне убогой советской пропаганды и полного отсутствия нормальной «кинохроники» (в её современном понимании), «Германское еженедельное обозрение», свежим людям, натурально «сносило крышу». В том числе советским гражданам. Особенно военнопленным. Геббельс не зря ел хлеб с чёрной икрой... Они все побежали бы впереди собственного визга!

— М-м-мда... И как вы себе представляете последствия подобного бега? Только не для Ленинграда 1941 года, а для всей остальной страны? — вот это хороший вопрос!

— Вообще не представляю... — пожала плечами внучка секретного академика, — Но, меры не противоречит здравому смыслу и наверняка бы сработали... По крайней мере, прекратился бы массовый саботаж.

— Даже так?! — теперь каудильо уставился на меня... — А что бы, после этакого вот фортеля, Жданову сказали в Москве?

— Аплодировали бы стоя!

— За то, что прислал специалистов, нужных в тылу?

— Ну да... Хохма ещё и в том, что нечто вроде срочной высылки жителей (практически до деталей) Сталин и ждал. 7 июля 1941 года — Политбюро ЦК ВКП(б) утвердило план вывоза из Ленинграда (совместно с предприятиями) не менее 500 тысяч членов семей рабочих и служащих. 10 августа — Ленгорисполкому было предложено организовать дополнительно эвакуацию ещё 400 тысяч человек, а 13–14 августа — ещё

700 тысяч! Планы фашистов блокировать город были вполне очевидны. Каждый день и час ценился на вес золота. Однако, шанс упустили, и 27 августа железнодорожное сообщение Ленинграда с остальной страной было прервано.

— Вы ещё забываете, что весь наличный подвижной состав Ленинградского железнодорожного узла тогда был 100% загружен перевозкой отступающих войск, стратегических грузов и партий беженцев с запада... — Соколов произнёс это тихо, но все услышали, — Причём, беженцы продолжали прибывать. Даже после (!) смыкания кольца окружения.

— Так прикладами и пинками же! — настало время удивляться Ленке, — Ну, допустим...

— Дальше. Вы здесь, похоже, считаете, что полковник Смирнов мог «своей властью», отказаться срочно принять и разместить с нашей стороне «дыры» ту орду, которая вломилась сюда в самый последний день?

— У него надо спрашивать...

— Да нет, ничего он уже не мог! Подозреваю, что и возможности Жданова влиять на события летом 1941 года — тоже были крайне ограничены. Сами сказали, что ввести «осадное положение» ему так и не позволили. А в условиях «военного положения» — транспортная система подчинялась НКВД и Берии.

Воцарилась неловкая тишина...

— А теперь самое главное. Насчёт вашей идеи «хорошенько пугнуть мирняк», — главный начальник страдальчески поморщился, — Предположим, что информацию о поголовном геноциде евреев в Прибалтике удалось довести до кагала и руководство еврейской общины города — ей поверило... Волосы встают дыбом, но допустим, что остальные «богоизбранные» — переводным выпуском «Die Deutsche Wochenschau» тоже поверили... Начался великий драп... Галина, что скажете?

— Я тут... — до меня вдруг начало доходить, да так живенько, что отказало воображение.

— Предположим, что все 600 с лишним тысяч евреев, скопившихся в почти уже окружённом Ленинграде — разом пожелали его покинуть... Изобразили, так сказать, второй «Великий исход жидов», невиданный со времён Моисея... А прочие «лишние гражданские» — потянулись следом...

Стало так тихо, словно само время остановилось...

— Во избежание непоняток, — Соколов выпрямился, почти упёршись

головой в потолок, — Лично я — родился и вырос в Луцке. Родители — тоже. Дед с бабкой — приехали туда после войны, по распределению. Знаменитое местечко, с точки зрения национальной розни. Кто в курсе?

— «Волынская резня»... ой! — закусила губу филологиня.

— Ошибаетесь... — жёстко ухмыльнулся главный начальник, — Это — мимолётный эпизод. Там, как минимум тысячу лет, беспросветное зверство и кровь рекой. Не земля, а сплошное кладбище. Скелет на скелете. А сам Луцк — последнее пристанище недорезанных, заодно — перекрёсток культур и религий. Про «Луцкий Конгресс» 1429 года — слышали? — Ленка коротко кивнула, — Плюс Магдебургское право — с 1434 года... В общем — историю я всегда любил и знал. Было кого послушать, что почитать-посмотреть-пощупать и вообще, «проникнуться атмосферой». От тех, ещё совсем детских впечатлений — специальность себе выбрал... Спасать людей и давить бардак...

— Вы хотите сказать...

— Да, да! — рывком повернулся ко мне каудильо, — Вы просто себе не представляете, что такое панический бег «гражданских» в военное время. И что такое «целевая вражеская провокация»... Жданова — вы тоже оцениваете предвзято... А он — предотвратил страшное и спас страну. Фокус в том, что любой активный шаг по силовому выдворению из Ленинграда «протестного электората», летом 1941 года — сразу вёл к катастрофическим последствиям. Тактика «может быть оно само рассосётся» массово преобладала не от хорошей жизни. И даже, когда стало «поздно пить боржоми», а все причастные к надвигающейся катастрофе лихорадочно заметались — Жданов не отступил от сознательно выбранной линии. Фактически саботируя кремлёвские приказы о массовой эвакуации. Взял весь этот грех на себя.

— Но, хоть часть евреев из Ленинграда вывести было можно? — запоздало осведомился селектор.

— Они — сами не хотели! — огрызнулся Соколов, — Вы не понимаете, что такое «статус дороже жизни»... Заодно — не понимаете логики Жданова... Он с этой публикой реально работал! Как пропагандист и организатор. Достоверно знал, что можно ждать от миллионной толпы профессиональных дармоедов, внезапно лишившихся «кормушки» и присмотра. Немцев и чеченцев — депортировали планоно. Хоть и в опломбированных вагонах, но не в чистое поле и не в крупные города. Зато с толпой совсем недавно «столичных» начальников, сохраняющих связи, деньги и амбиции — такое не прокатило бы. И?

— И он выбрал геноцид? — у филологини отвисла челюсть... Такого

каудильо — она ещё не видела.

— Ну да... Многомиллионные потоки беженцев, до появления в Европе густой железнодорожной сети (а точнее, до Первой Мировой войны) — явление невиданное. Странное, пугающее, трагическое... В международном праве — статус «беженца» появился в 1922 году. Его узаконили введением так называемого «нансеновского паспорта» для перемещённых лиц.

— Так ведь и раньше люди пытались убежать от войны, голода и разрухи...

— Навстречу смерти... Опытным путём установлено, что для среднестатистического «гражданского лица», выскочившего из дома в чём был, даже пеший марш-бросок на 100 миль — физически непосилен. Американцы так проверяли «мобильность» населения. Это — летом, в мирное время, по ровному месту, в хорошей крепкой обуви. Наши данные — похожи. При попытке, сгоряча, пройти 100–150 километров, из разновозрастной толпы «мирняка» остаётся меньше половины. Больные, старые, натёршие ноги, плохо одетые или голодные — не дойдут. В непогоду тупо перемрут вдоль обочин. Вывод? Кто куда-то побежал своими ногами — не жилец. До XX века — все это знали твёрдо. Но, прогресс внес свои коррективы. И беженцы, всё чаще, стали доезжать.

— Попутно — сея панику с разрухой по пути следования и в местах концентрации? — завхоз, похоже, в теме.

— Угу... — Соколов зло ощетинил усы, — Там, в XXI веке, Европа криком кричит от наплыва «экономических мигрантов». Жутко преставить, что сделают «военные». Ущерб от вторжения в мирный город многотысячной голодной толпы — сопоставим с массированной бомбёжкой. А совокупный деморализующий эффект — с ядерным взрывом. К началу Второй Мировой войны — данный факт тоже установили экспериментально... «Ноу-хау блицкрига»...

Мы с Ленкой молча встретились глазами... Стыдоба. Доумничались. Селектор сочувственно прокашлялся.

— Положение Жданова, поздним летом 1941 года, точнее всего назвать шахматным термином «цугцванг». Любое действие или попытка выждать время — только ухудшали и без того катастрофическую ситуацию... Разом выпустить из «ленинградского котла», на просторы воюющего СССР, многомиллионное стадо перепуганных до икоты обывателей, осенью 1941 года — было смерти подобно...

— А просто вытолкать, как предлагала Галина, лишний «человеческий шлак» в чистое поле — значило его убить?

— Скорее всего — вышло бы ещё хуже. Видел, как такое бывает... Осенью 1992 года, в Абхазии. Когда, в августе 1992 года, армия и отряды «национальной гвардии» Грузии вошли в Абхазию — начались массовые грабежи, убийства и погромы. Абхазы извели все патроны со складов, но не побежали. Собственно говоря — бежать им было некуда. Мы вывезли морем примерно 15 тысяч женщин и детей... на военных судах Черноморского флота. Под огнём «неустановленных» самолётов и вертолётов и победные репортажи по грузинскому телевидению о «подавлении мятежа сепаратистов»... Генерал Гия Каркаршвили, в прямом эфире — официально пообещал поголовно уничтожить всех этнических абхазов. Что характерно, и грузины, и абхазы — ему безоговорочно поверили.

— Так я и говорю... — попыталась восстановить свой поблёкший авторитет Ленка.

— Цыц! — сквозь зубы осадил её главный начальник, — Началось по-вашему, а вышло — в точности наоборот. После месяца промывания мозгов и националистической эйфории — грузины расслабились, зато абхазы — напрягли последние силёнки... и сунули под нос «высшей расе» совок кровавого дерьма. У их ополчения, тогда, были на руках только «стрелковка», самодельные броневики и старые градобойные пушки. Большую часть живой силы — составляли всякие «добровольцы». Но, дорога ложка к обеду. Ещё мало кому известный полевой командир (а по совместительству — агент российского ГРУ) Шамиль Басаев — организовал и лично провёл показательную «акцию устрашения» в своём фирменном стиле. Несколько сотен грузин (позднее начали кричать о тысячах), захваченных в окрестностях Гагры — публично расстреляли перед телекамерами, а все фото с видеозаписями — немедленно «слили» грузинским СМИ... Никто ничего не понял! Информация — «ушла в прессу» и мгновенно появилась на телеэкранах. Без балды — сенсация! Помните, что случилось дальше?

— Я ещё маленькая была...

— Вспыхнула дикая паника, по масштабам — сравнимая только с временами «блицкрига» 1940 года. Во-первых, бросив всю технику и тяжёлое оружие — грузинская армия побежала. Во-вторых, выскочив из домов, в чём были — побежали все остальные грузины, тогда проживавшие в Абхазии. Почти 300 тысяч человек одновременно. Примерно половина довоенного населения автономии. Все дороги сразу превратились в одну сплошную «пробку». Снабжение и управление войсками — накрылись медным тазом...

— Так они потом ещё больше года воевали...

— Уже — на равных. И в итоге, абхазы победили. Вот что значит на современной войне одна удачная «целевая провокация».

— Ну... Вот если бы абхазы взяли Тбилиси...

— Ну... — передразнил её Соколов, — Вот если бы немцы в 1940 году оккупировали всю Францию... Не было у них сил на подобные геройства! Ни моральных, ни физических. Всё держалось на волоске. Однако, своей основной цели — они добились. Французская и английская армия, в моральном смысле — летом 1940 года просто исчезли! После Дюнкерка — они превратились в сброд, ссущийся под себя от страха. А миллионы беженцев — разнесли этот же панический ужас по свободным от оккупации территориям Европы. Улавливаете мысль?

— А разве так можно?

— На войне, как на войне, — философски хмыкнул каудильо, — Выпустить на врага пару-тройку миллионов его же собственного «мирняка», причём, до смерти испуганного, забивающего дороги, уничтожающего работу тыла и распространяющего панические слухи — очень сильный ход. Мало кто любит вспоминать, что официально признанное «неудачным» наше наступление в Восточной Пруссии осенью 1944 года — как раз и преследовало цель «дезорганизации тыла» Третьего Рейха. Массовое бегство на запад двух с половиной миллионов этнических немцев — произвело эффект «внезапного удара сапогом под дых».

— Это про «Massaker von Nemmersdorf» и воспетую Эренбургом цель «сломить надменную гордость германского народа»? — поёжилась филологиня.

— Угу... Про ту самую знаменитую «резню в Неммерсдорфе», — не стал деликатничать главный начальник, — Немцы, четыре года, смотрели и слушали собственную победную пропаганду, тесно общались с фронтовиками-отпускниками. В каждом семейном альбоме — хранились фотокарточки «героев Рейха» (на фоне руин, трупов «недочеловеков» и виселиц с ними же). Сообщению, что с «высшей расой» теперь будут обращаться точно так же — они поверили сразу и безоговорочно. «Свобода информации», в военное время — палка о двух концах... Можете воображать про Жданова, что угодно, но дураком или трусом он не был. Выпускать из Ленинграда болтливую орду артистов, холуёв и начальников — не имел права... «Большая Московская паника» тогда показалась бы невинным детским утренником... Можно ему (и всем им) только посочувствовать... А вот грузины, полвека спустя, радостно и с разбегу — наступили на уже проверенные в деле «немецкие грабли»... Злобных

идиотов — не жалко.

— Но как-то живут... — пробурчал говорящий ящик, — Главное, с оптимизмом смотреть в будущее. «Блокадников» их беда, в конечном итоге, породнила.

— Ну нет!

— А что не так?

— Понимаете, — Ленка спрятала глаза, — Обыватели, на самом деле, не меняются. Только приспособливаются... Ко всему! Уже в 1944 году, среди едва спасённого от врагов Ленинграда, среди недавних «блокадников» — раскрыли крупную, хорошо законспирированную организацию сионистов, всю войну работавшую на Третий Рейх. Поставлявшую немцам как чисто информацию, так и помощь-документы-убежища немецкой агентуре.

— И что им было нужно?

— Так ведь «человек слаб и духом слеп»... Деятели из партийно-хозяйственной мафии — хорошо финансово поднялись на «чёрном рынке». Но, удрать с золотом и валютой в сводящую с ума близостью (всего 700 километров морем, ночь на моторном катере) «нейтральную» Швецию — можно было только с согласия немцев. Евреи сами (!) вышли на нацистов и запросили «безопасный коридор». И те, конечно, пообещали. Вот...

— Но, как узнали?! — возмущение завхоза можно понять, «остаточный советский патриотизм»...

— С началом войны — Союз оказался в международной изоляции. Настолько, что с горя вынужден был возобновить почти «остывшие» контакты и с зарубежным «Коминтерном», и с какими угодно неправительственными организациями. Срочно вспомнили даже про обобраный в декабре 1938 году до нитки и еле уцелевший советский «Красный Крест». А из кучки бывших членов «Гехалуц» (не высланных по недосмотру за границу), к апрелю 1942 года, наспех сколотили «Еврейский антифашистский комитет»...

— Так они пользу приносили!

— Это большой вопрос! Как быстро выяснилось, контакты с мировыми сионистскими организациями члены ЕАК с самого начала, использовали «не во вред себе». Посреди войны — они начали свободно ездить за рубеж. Общаться и возобновлять связи... Работать с иностранными банками... Через кассу ЕАК — потекли приличные деньги. Самое главное — появился канал неофициального обмена сведениями с сионистскими организациями.

— Вроде бы их посылали договариваться о помощи СССР...

— О чём они договаривались — публике неизвестно. Но, можно оценить финансовый выхлоп. Официально, за годы войны, для советских вооружённых сил, ЕАК собрал 16 миллионов долларов в США, 15 миллионов — в Англии и Канаде, 1 миллион — в Мексике, примерно 750 тысяч — в британской Палестине. Свои зарубежные командировки — Михоэлс & Ко формально окупили. Однако, это только верхушка айсберга.

— Золото Блокады?

— Именно! В осаждённом Ленинграде, их сородичи-евреи — тогда буквально сидели на миллиардах. Мечтая переправить их за линию фронта на счёт в международных банках. Без контактов с мировыми финансовыми структурами и ЕАК — затея не имела смысла. В реальности, уже к 1944 году, гешефт был почти на мази. Увы...

— Не представляю...

— Если кратко, деятели из ЕАК, к лету 1943 года — вышли не абы куда, а на шведских банкиров-сионистов (тогда активно сотрудничавших с нацистами) и начали крутить с ними шашни. В том числе — добиваясь для ЕАК (уже, как представителя в СССР интересов «World Jewish Congress») «права экстерриториальности» при операциях с банками нейтральных стран. Они хотели делать переводы за границу и получать международную помощь напрямую, мимо монополии государства, через «особые представительства» на местах. Фактически — заявив претензию ЕАК на «свой дециметр государственной границы». Если бы фокус удался (а прецеденты в СССР 20-х годов известны) и такой «пункт» удалось открыть, фигуранты обменяли бы «блокадное золото» на валюту, а затем легально (!) перевели бы эти средства на иностранные счёт, прямо из осаждённого Ленинграда (!), не сходя с места. Без содействия «Всемирного еврейского конгресса» — трюк был невозможен в принципе.

— Неужели, они надеялись, что война всё спишет? — озадачился селектор.

— На мой вкус — беспочвенные фантазии, — пробурчал каудильо, — Я понимаю — национализм. Но, какое ещё «особое представительство»? Рядом с фронтом? На территории враждебной воюющей страны? Бред...

— Самое обыкновенное... — склочно прохрипел говорящий ящик, — Стандартная международная практика. Когда два государства воюют, они доверяют представлять свои интересы «нейтралам». Часто — одним и тем же. Шведы и швейцарцы, на этом посредничестве в ту войну, очень неплохо заработали, — пауза мучительно затянулась, — Так вот, оказывается, почему Валленберга наши «приняли» в Венгрии и больше не отдали... Читал про него ещё у Семёнова и дальше интересовался, только

без фанатизма. А сейчас — картинка сложилась полностью.

— И Сталин узнал о «ленинградском гешефте» ЕАК из «независимых источников»?

— Галина, раз начали — то разъясните. Жданов уже потерял контроль над обстановкой?

— Не совсем так. Ситуацию в заблокированном Ленинграде целиком контролировал Берия. Лично, через подчинённые ему (!) «структуры НКВД». С самого начала и до самого конца... А Жданов, осенью 1941 года, завалил всё, что только мог, чисто от «профнепригодности» в качестве «кризисного управляющего». Тем не менее, товарищ Сталин ему доверял и Наверное, был прав. Налаживать отношения и пудрить мозги массе — этот «профессиональный пропагандист» действительно умел... Ну, и выполнять абсолютно любые приказы (в меру своей компетенции) — тоже. Страну — они спасли. Цена, там и тогда — уже никакого значения не имела...

— Ну и как планировали свой международный бизнес воротилы «чёрного рынка»?

— Без понятия! — оскалилась Ленка, — Только знаю, что шведские финансисты усердно проталкивали через ЕАК предложения об открытии в Ленинграде их «нейтрального представительства», в статусе «консульства», ради «помощи пострадавшим от Блокады евреям» — вплоть до конца 1947 года! Настолько вкусную «инсайдерскую информацию» им скормили во время войны...

— Получается, что и «Ленинградское дело»... — до некоторых, доходит, как до жирафа.

— Разумеется! Если отбросить болтовню, то верхушка послевоенного Ленинграда, для себя любимых, пропихивала «столичный статус» (на уровне Минска с Киевом) главным образом ради того же самого — «дипломатической неприкосновенности» (с «депутатской», в Союзе 40-х годов, наблюдались проблемы) и свободного «выхода на зарубеж» (возможности положить деньги на иностранный счёт, свой, целиком недоступный вышестоящим начальникам, просто перейдя на другую сторону улицы). Открытия в городе иностранных дипломатических представительств и права напрямую работать с иностранными банками. Русскому послевоенному начальству — тоже жгло душу «золото Блокады» и ощущение своей неполноценности...

— Цирк с конями... — пробормотал Соколов (трудно ему расставаться с иллюзиями).

— Ещё какой! — у внучки секретного академика внутри явно запасная батарейка, как у Терминатора, — Помните «Беловежский стовор» в декабре

1991 года и Назарбаева, который в Вискули как бы, типа, «изо всех сил спешил», но почему-то «не успел»? Думаете — он тогда опоздал случайно?

— Сомневаюсь, но готов выслушать вашу версию... — герой, держится, хотя и сердит...

— Союзные республики, Украина и Белоруссия — не просто так, а «полноправные» члены ООН! Их руководителям соответственно полагался «международный статус». Свободный выезд за границу, например... И та же «дипломатическую неприкосновенность». В общем, «до канадской границы» — успеть добежать можно. Ельцин — в середине 1991 года, уже почуял власть и лез напролом, готов был рисковать головой. А несчастный президент Казахстана не имел ни мотива, ни «международного статуса». Вот и не спешил никуда особо. Политика — искусство возможного.

— Это вы к чему? — подозрительно покосился каудильо.

— «Социал» — совести не имеет. Считается, что её заменяет «правда и порядок». Система правил, заученных наизусть. На самом деле — всё проще. Имеет значение только «меня точно накажут» или «я наверняка успею смыться». В первом случае — люди ведут себя «по-человечески», в последнем — становятся зверями. «Счёт в иностранном банке и свободный выезд за границу», для отечественного начальства, много веков подряд — страшный соблазн и изумительно наглядный «переключатель морали».

— Намекаете, что полковник Смирнов рядом с закрытой «аномалией» и тот же полковник Смирнов рядом с открытой «аномалией» — два принципиально разных полковника Смирнова?

— Примерно так... Они даже незнакомы. Можете верить или не верить. Это объективная реальность.

Глава 56. Клеймо героя

Соколов обиделся... На этот раз — капитально. Даже усы задрожали. Всё же Ленка — стерва

— Я? Верю? Что моя личная вера меняет?

— Всё! — воодушевилась филологиня, — С вами — можно работать. Как с человеком. А с функциональным элементом государственной машины (которым воображает себя полковник) — мы работать не можем. Нет субъекта для сотрудничества! Отдельного человека — государство воспринимает как корм или рабочую скотину. Даже в разгар системного кризиса... Собственно, поэтому государства и гибнут.

— Галина? — опять пришла моя очередь своими словами расшифровывать чужие догадки.

— Если в двух словах, то блокадный Ленинград сгубила неспособность его руководства выйти за пределы служебной субординации. Оно искренне считало, что любая инициатива может исходить только сверху. В формате — «Партия сказала — надо! Комсомол ответил — есть!». Всё остальное — бунт или подстрекательство к бунту.

— Смирнов сказал бы, что это — норма... — осторожно заметил каудильо, — «Вертикаль власти» требует строгой системы подчинения и выполнения служебного долга. Тут я его даже понимаю.

— Плебейство, возведённое в ранг добродетели... — скривилась Ленка, — Не смешно.

— Ах, да... Вы же у нас аристократки «голубых кровей»... — не сдержался Соколов.

— Природный аристократ — здесь один. Вы! Потому, что «аристократизм», в первичном смысле — есть свобода от любых сословных, расовых, религиозных и национальных предрассудков. Мне — такое не дано... Терпеть ненавижу «верунов»!

— У каждого свои недостатки... И каждый человек приносит пользу, если он на своём месте...

— А потом — взрывается... Или, начинает со страшной силой гадить. Явно или тайно...

— Потому, что верит в бога?

— Потому, что сработает, как «детонатор», заботливо поставленный «мозговой блок»...

— Но ведь тем же блокадным Ленинградом — руководили

профессиональные атеисты?

— Скорее, еретики. Публично расплевавшиеся с родным православием или иудаизмом, но сами, с детства, воспитанные в религиозном духе. В самый критический момент «культурная закваска» торкнула. И «товарищи коммунисты» — принялись чудить... — интересно, что мне такая версия в голову не приходила, а у филологини — прямо от зубов отскакивает. Причём — не о чем спорить. Убедительно.

— Но, какого чёрта?!

— Деньги изобрели — когда потребовалось «средство обмена» с людьми, которым нельзя верить на слово и невозможно принудить силой... А «монотеизм» изобрели — когда понадобился способ без насилия подчинять таких людей себе. Древние, как мир, «политтехнологии». Ничего личного... Из буйных варваров, мирно, через какую-нибудь пару поколений, таким манером уже спокойно верёвки вьют.

— Такого не бывает! Ну, разве в религиозных агитках...

— Ещё как бывает! Если кто-то думает, что Перестройка, кровавый октябрь 1993 года и принятие для России оккупационной Конституции (написанной врагами) — какой-то уникальный случай, он просто не знает, как работает «проектно-конструкторское» управление чужой историей. Главное — подобрать к чужой элите «зацепку». Напомню основные этапы «мирного укрощения» гораздо более строптивых русичей:

В 907 году — последняя успешная для предков война между Киевской Русью и Византией.

В 941 году — киевляне последний раз, крайне неудачно, сходили походом на Цареград.

В 957 году — вдова киевского князя Ольга, по личным причинам (барышне ужасно не хотелось живьём сгореть на погребальном костре покойного мужа), приняла в Константинополе крещение.

В 988 году — князь Владимир Киевский осадил Херсонес... и тоже по личным причинам (пунктик насчёт «сына рабыни») — принял крещение сам, а между 987–992 годами «крестил Русь». Дело кровавое, отвратительно задокументированное и уже для современников — весьма мутное... Результат?

1. С момента «крещения Руси» и до IV Крестового похода (целых двести лет!) высшие иерархи церкви Киевской Руси, почти поголовно — греческие «экспаты» с громадной личной властью, на уровне «Gauleiter der NSDAP». Грубо говоря — с полномочиями «первый после бога». И это — терпели...

2. При каждом (!) богослужении, на Киевской Руси, в качестве «верховного земного владыки» — наши попы торжественно славил византийского императора. Как Гитлера во время оккупации.

3. Началась регулярная выплата Православной церкви (то есть, органу иностранного государства!) «десятой части» от официальных доходов каждого князя. По тяжести — это сопоставимо с репарациями Германии после Первой Мировой войны (немцы закончат их выплачивать где-то к 2010 году).

4. Никаким уважением русскую митрополию не баловали. В диптихах она занимала самые последние места (сначала 61-е, а позднее 77-е). Киевского князя, при императорском дворе, не особо почтительно — титуловали «стольником». Это — не считая более мелких, но регулярных издевательств...

5. Простым жителям Киевской Руси — её крещение «открыло окно в Европу». В качестве основного «экспортного товара» — рабов... Именно с конца IX века — главным источником процветания Венеции стала оптовая перевалочная база для «двуногого скота» Riva degli Schiavoni. Ныне воспетая поэтами, всемирно знаменитая — «Рива дельи Скъявони» («Славянская набережная»). Через эту страшную полосу земли, навстречу мукам и смерти — прошли миллионы наших бывших соотечественников.

6. После начала Ига — Православная церковь стала «государством в государстве». И, мигом переобувшись в прыжке — нахально наживала баснословные богатства, ещё двести с хвостиком лет (!), официально славя вообще некрещёных монгольских ханов.

— Красиво? Сначала — бескровная победа. Потом — «введение внешнего управления». И наконец — грабительская «бессрочная контрибуция». Без войны! На «психологии» и голом базаре... Вот такие «духовные скрепы» и добровольная «оккупация». Впечатляет?

— Зачем мне это знать? — Ленка шумно втянула в себя воздух...

— Тут кто-то жаловался, что не понимает мотивации полковника Смирнова и его штаба.

— Допустим...

— Возможно, данный кто-то — легче поймёт мотивацию кодлы

древне-русских князей (это были, поголовно, «отморозки» с руками по плечи в крови, не признающие вообще никаких авторитетов), внезапно восплававших болезненной почтительностью к христианству и далёкой бессильной Византии. Ну?

— Я пас! — сдался каудильо, однако, филологиня только деловито кивнула.

— Люди не меняются! Для «вертикала» самая ценная на свете вещь — социальный статус и гарантии его сохранения.

— Мотив «деньги и дети в Лондоне», тысячу... или шестьсот лет назад — смехотворен.

— Правильно! Поэтому на «титулование» в далёком Цареграде — князья плевали. Зато церковь — предлагала работающую «технологию управления». И драгоценный «Мандат Неба» на правление. Основа «монотеизма», его «ноу-хау» — это вера населения в сакральность любой существующей власти.

— Поясните...

— В современном мире, «статус» — категория публичная. В выпусках CNN всё видно. До электронных и печатных СМИ «статус» формировался на месте. Глашатаями на площадях. Никто никому не расскажет, что властители мира отвели родному князьёнке льготное место «под шконкой возле параша».

— Согласен...

— Но, у себя в «бантустане», при условии регулярной оплаты услуг «экспатов», князь будет проходить по категории — «помазанник божий». А лучше быть первым в деревне, чем последним в городе... Цену за «святую крышу» — византийцы назначили конскую. Так ведь дело того стоило! Если до «крещения» — вопросами подчинённости на Руси рулила бесконечная резня и каждый разбойник, способный собрать дружину — претендовал на высшую власть в стране, то после тянулись лишь вялые «усобицы». В новой ситуации появился арбитр, которого нельзя принудить «узаконить» очередного узурпатора силой.

— Кроме того, христианами-мирянами удобно управлять. Посты, «промывание мозгов»...

— Убедили.

— Перефразируя сказанное — «Можно вывезти Ванька с Пердяевки, но Пердяевку из него — не вывести никогда!» — сверкнул остроумием говорящий ящик, — Наша публика даже идею коммунизма попыталась переформатировать в знакомую с детства «пирамиду божественной власти». Во главе с собой.

— Любой социальный проект можно переделать в религию, — надула губы филологиня, — Достаточно, чтобы в обществе сохранялась достаточная прослойка «верунов». Или — в руководстве...

— Связь?

— Те кто делали Революцию, штурмовали небо. Но их последыши — захотели чувствовать себя богами на земле. Всерьёз. Представьте! Начальники из блокадного Ленинграда — получили высшую власть над жизнью и смертью миллионов людей... Звёздный час карьеры! А тут, какие-то инженеришки с учёными — вздумали их поучать, как надо управлять «массой»... Посмели подавать небожителям советы, как надо спасать осаждённый город и заранее списанный в «потери», планово вымирающий «проблемный электорат»... Сверхнаглость, не?

— Вертится на языке...

— «Заговор учёных», — пожала плечами Ленка, — Другими словами — святотатство. Увы.

— Что это знание нам даёт?

— Рабочую модель поведения в остро экстремальной обстановке природных «вертикалов» и «горизонталов». В первом случае, неизбежно — получается «мегафилиал перевала Дятлова». Попытки заставить «всех остальных» выполнять приказы одного «вождя». И бешеная драка между «претендентами» на эту роль. Всеми средствами. Насмерть. Судя по всему, в блокадном Ленинграде, Жданов — никакого другого «вероятного сценария» не ожидал. Отчего — беспощадно всех самозванных «советчиков» давил. Примерно те же соображения, как мне кажется, — Ленка притворно вздохнула, — движут Смирновым. От вопиющей анархии и вседозволенности (свободы творчества) у него изрядно накренилась крыша. То, что это рабочая атмосфера для «умников-горизонталов» — он теоретически знает (не дурак, совсем не дурак!), но вот поверить душой — не может.

— Рвутся наружу «мозговые блоки»?

— Угу... Других начальников на его уровне — в России нет. Вымерли, как мамонты, ещё при раннем Брежневле.

— «Этика скотов» рулит! — подключился селектор, — Символ веры — «Мы самые умные, потому, что главные...» Остаётся пол-шага до введения новой религии. Возможно, поначалу «светской».

— А во втором случае? — нахмурился каудильо.

— В блокадном Ленинграде не получилось, — резюмировала филологиня, — Исторически, в подобных ситуациях обычно вспыхивает бунт, начинающий эру «прямой демократии», когда рушатся все сословные,

возрастные и религиозные барьеры, а с богами — начинают обращаться «как с людьми»...

— Но, могло получиться? — спрашивает не меня, а смотрит на нас обоих. Кто первый?

— Сомневаюсь! — огорошила собрание московская нахалка, — Среда давит. А столичное население всегда подвергается жёсткому отбору «на лояльность начальству». Представляете результат?

— Кое-что слышал... — хитрит или деликатничает?

— Про эвакуированных из Ленинграда учёных и инженеров, основавших в Сибири новые города и научно-исследовательские центры — слышали все. Хотя там было «активное меньшинство». Зато впечатление простого населения от основной массы эвакуированных в 1942 году «блокадников» — скорее непотребное, — она манерно закатила глаза к потолку, — «Ленинградцы хуже жидов! Они всё делают по благу и помогают только своим...» Это — мнение про относительно приличных людей, переживших первую блокадную зиму. Когда наиболее «проблемный» электорат, совместными усилиями НКВД, армии, школьных учителей, врачей, спекулянтов с «чёрного рынка» и «подставных уголовников» — удалось оперативно упокоить...

Каудильо, стоически хранивший молчание, медленно выпустил из лёгких долго удерживаемый там воздух...

— Мне не нравится ваш тон... — помолчав, добавил, — Мне не нравится, что меня водят за нос, как мальчишку... Что за сюрпризы у вас там припасены, в «домашних заготовках»?

— Это не у нас... — встречно оскорбилась внучка секретного академика, — Это вы сейчас популярно объяснили, что такое «беженцы в тылу врага», если планируется «Blitzkrieg». Я позволила себе самые очевидные выводы.

— Опыт Блокады уникален! — оцетинился главный начальник, — Такой транспортной связности, как в XX веке — человечество никогда не знало. С побочными эффектами от избыточной мобильности «мирняка» — оно столкнулось впервые!

— Знало! — отрезала Ленка, — Просто давно было... — и добавила уже спокойнее, — Кризис Бронзы — тому пример.

— Что, тоже толпы?

— Всё повторяется. Иногда — на новом технологическом уровне... через тысячи лет. Потому, что люди — те же.

— А транспортная связность?

— Самые-то катастрофические последствия Кризис Бронзы оставил в

самом технически продвинутом и наиболее развитом регионе мира — бассейне Средиземного моря и примыкающем к нему Плодородном Полумесяце. По причине как раз тогда уже превосходной «транспортной связности». Первая эпоха Глобализации...

Она потянулась к своей кружке с остатками «эликсира» и одним глотком допила остатки.

— Вот не смотрите на меня зверем, я сама всё скажу. На самом деле — всё наглядненько...

— Но документов же не осталось?

— Был у нас не особо популярный советский историк — Юрий Викторович Андреев... Ленинградец, ребёнком пережил первую блокадную зиму. Потом, всю жизнь интересовался «цивилизационными кризисами» культур в разных стадиях «индустриала». Очень глубоко копал периоды Поздней Бронзы, Железной Революции и Античности.

— Какой тогда «индустриал»? Это же когда было...

— С точки зрения «истории культуры» — оно было буквально вчера. Базовые нормы поведения — у людей не меняются.

— А с технической? Та же «транспортная связность», позволяющая в считанные дни перебрасывать миллионы солдат и гражданского «мирняка» за тысячи километров...

— Зря вы к термину привязались. В период Поздней Бронзы — с вашей «транспортной связностью» у эллинов всё было отлично. Даже по современным меркам... В материковой Греции нет ни одного места дальше 90 километров от моря. А в Эгейском море — трудно найти точку, которая дальше 60 километров от ближайшей суши. Береговая полоса юга Балканского полуострова и море вокруг — один безумный фрактал. Плюс — горы, разделяющие самые крошечные островки на изолированные «анклавы»... Плюс — обилие лесов... Море защищало от чужаков, море связывало далёкие полисы между собой, море кормило. Но земля, с лесом и полезными ископаемыми — позволяла жить гораздо более обеспеченно и свободно, чем пахари с материка. Не просто ремеслом, а участием в «международном разделении труда».

— Один чёрт, деревенская кустарщина. Видели статистику ООН? Аккурат к 2008 году, в города переехала жить большая часть населения Земли. Вот что такое настоящая «глобализация»!

— В том и фокус, что Эллада, с невероятно древних времён — сплошь «городская», на 90% урбанизированная местность. «Деревня», как явление — там просто исчезла. Один сплошной полис с пригородом. Что, кстати, объясняет факт, почему античная Греция в культурном смысле — нам

роднее и понятнее, чем современный Китай или даже географически близкая Турция.

— И как оно вышло?

— Более 80% территории Северо-Восточного Средиземноморья — горы. Пахотной земли — практически нет... Пастбища — только для коз и овец, способных скакать по скальным кручам. При этом — международный транспортный перекрёсток. Дикая перенаселённость с незапамятных времён и не менее свирепая вражда между соседними поселениями. Отчего, основной вид «общезития» — военная демократия в укреплённом городе (полисе), а основные занятия его граждан — ремесла, торговля и война. Вот...

— Что означает — привозную еду, привозное сырьё, привозные инструменты и привозных рабов-специалистов, — до каудильо дошло, — Наши мегаполисы живут «с колёс», а там жили «с палубы».

— Ага! По основным «цивилизационным показателям» там, без балды — уровень первой половины нашего XX века. Разве без электричества. Дорожная сеть, водопровод, канализация, унитазы, ванны, поголовная грамотность и прочее. За три с половиной тысячи лет «до того как». Даже основные элементы женской моды — совпадают с современными. Каблуки, мини-юбки, прозрачные блузки, парики, накладные ногти с ресницами, декоративная косметика...

— Короче, всем нам хорошо знакомое «общество потребления», — подключился далёкий Лев Абрамович, — И на фоне якобы «высокой культуры» — массовое тунеядство, моральное разложение, коррупция и прочий упадок нравов... Неизбежные спутники взрывного роста производительности труда.

— Ну, да... — похоже, с его стороны филология поддержки не ожидала, — Именно этот феномен «пира накануне чумы», крайней хрупкости урбанизированного общества «высокого индустриала» — жёстко анализировал Андреев. Сознательно добавляя крайне прозрачные намёки на реальность XX века.

— И что он накопал?

— Очень интересную теорию, объясняющую причины почти мгновенной (считанные годы) катастрофы «высокотехнологичного уклада». Анализ дошедших до нас культурных артефактов, заставляет сделать вывод о повальной буржуазной посредственности, задавившей средиземноморскую цивилизацию в XIII столетии до новой эры. Одинаковость жилищ, храмов, одежды, утвари, манер, даже бухгалтерских записей архивов. «Массовая культура» вдруг охватила все слои общества,

включая и самые верхние его этажи. Триумф торжествующего подражательства. Сытый застой. Однако, начался кризис — и показное великолепие рухнуло, никогда более не возродившись. Массы с начальством совместно извели «мудрецов и героев», после чего — безблагодатно вымерли. Точнее — истребили друг друга в финальной резне...

— По варианту, который едва ухитрился предотвратить Жданов в блокадном Ленинграде?

— Там вышло страшнее... Резня и гладомор растянулись на много лет. Но в целом, да. Геополитическая ситуация Поздней Бронзы, после битвы при Кадеше — примерная копия нашего «мирного сосуществования» после 1945 года. Любые «стратегические амбиции» — дружно накрылись медным тазом, народ — мирно расслабился, а через пару поколений, пафосно выражаясь — настало «время леммингов».

— С этого момента подробнее... — помрачнел Соколов.

— Как уже сказано, базовым ресурсом любой цивилизации — всегда является жратва. В условиях «свободного рынка», «транспортной связности» и международного «разделения труда» — всё производство продовольствия обычно концентрируется в местах, где у сельского хозяйства минимальные издержки. Конкретно «там и тогда» — в Египте. «Зерновой сверхдержаве» Бронзового Века. Остальные пахари разоряются, наступает монополия. Профит! Но, тут и крылась засада... Ирригационная система Древнего Египта сформировалась давно, ещё при первых династиях. Потолок её возможностей полностью (!) определяет сток Нила. Вода поднялась высоко — урожай богат. Нил обмелел — наоборот... Обычно, государственные резервы страны фараонов — позволяли легко сглаживать эти колебания. Однако, рынок диктует свои законы... И при последних Рамзесах — зерно из стратегических хранилищ щедро пошло на продажу. Середина и конец XIII века до новой эры — величайший «климатический оптимум» человечества.

— Зачем? — филологиня хмыкнула.

— Если в двух словах — жизнь заставляла. Бронза — металл войны. Но ни в Египте, ни в Месопотамии — своих месторождений, нужных для производства металлов — не было. Ни меди, ни олова, ни даже мышьяка. Всё на 100% привозное. Бронзу плавил греки, в местах изобильных рудой и деревом. Причём, олово для неё — финикийцы везли аж с британского Корнуолла. Уже к XVIII веку до новой эры — небольшие залежи олова в Малой Азии и Греции выработали целиком. На пике потепления — Восточное Средиземноморье цвело и бурно развивалось. Страны

Плодородного Полумесяца — растили пшеницу. Малая Азия, Кипр и Греция — добывали минеральные ресурсы, ради «первого передела» — вырубая свои леса. А финикийцы — обеспечивали глобальные перевозки. В перерывах — все безостановочно друг друга грабили.

— Точнее, совмещали торговлю с пиратством, — вмешался завхоз, — Бизнес — это война.

— В каком смысле? — говорящий ящик закричал...

— Если я хоть что-то понимаю, доставка товара из континентальной Греции в Египет и обратно на излёте Бронзового Века давала порядка 1000% прибыли. В то время, как нормальный купец — удавится за 300% и поплывёт на край света за сотню. Но, в том «супе с клёцками», который называют Средиземным морем — прямых дорог нет. Всем хотелось урвать свою дольку. В результате каждый талант меди или олова, каждая амфора с зерном, по дороге, минимум десяток раз, переходили из рук в руки. Физическую стоимость — создавал один человек, а жрала и пила за его счёт (деля маржу за доставку и посреднические услуги) целая толпа. Торговая наценка, как в любом современном супермаркете, кстати.

— Первый раз слышу...

— Истинная правда! — утвердительно тряхнула чёлкой внучка секретного академика, — В располагающей хоть какими-то рудниками и своим лесом Малой Азии — производство бронзы достигало 300 граммов на человека в год, а в пустынном и безлесном Египте — едва 50 граммов на человека в год.

— Одновременно, наёмники из «народов моря» — щеголяли в «полных» (с головы до пят) бронзовых доспехах, — вбил последний гвоздь селектор, — Что прозрачно намекает на разделение труда.

— Ну, да... Собственно потому, личная гвардия последних фараонов — это закованные в броню варвары-северяне, а не свои родные египтяне. Возможно, храбрые и верные — но увы, голозадые.

— Наёмникам надо платить... И не зерном, — рассудительно заметил главный начальник.

— Тоже верно. Своим вассалам Египет платил золотом, щедро накачивая деньгами и без того раздутый мыльный пузырь «глобализации» и провоцируя войны. А варвары — только тому и рады...

— Никогда не понимал систему...

— Обычный способ избавления от излишков населения в «традиционном» обществе. Земли нет. Хорошей работы нет. Но, можно найти судьбу или смерть за морем. Благо, что разбой и пиратство в Элладе — никогда не осуждались. Цивилизованные страны (с низкой

рождаемостью) — всегда старались воевать наёмниками, попутно сдерживая демографический бум у зависящих от подачек окрестных народов.

— Думаю, они и понятий таких не знали...

— Почему? Знали! Официальной причиной Троянской войны — стала просьба Геи к Зевсу сократить население, так как терпеть излишне расплодившихся людей ей стало тяжело, — Ленка подняла глаза к потолку и провыла:

«...Зевса же
Свершалась другая воля, к вящей
Беде моей: меж греков и несчастных
Фригийцев он войну зажёл, чтоб мать
Освободить от населья — Землю...»

— Еврипид, «Елена». Всё уже придумано до нас... За три тысячи лет до Мальтуса... Там тоже выбора не было. Транспортная связность, до последнего момента, создаёт иллюзию устойчивого роста глобальной экономики, пока она «пожирала сама себя». А чуть тормозни...

— Всё великолепие мгновенно начинает рушиться, как карточный домик... — подтвердил селектор, — Тормозить — нельзя! Сразу же вылезают страшные вещи, в стиле «перевала Дятлова»... или блокадного Ленинграда...

— Галина, оно так?

— Обычная биология! Полис сохраняет сносную управляемость, пока число полноправных граждан — меньше «барьера Данбара». Причём, величина «барьера» в свою очередь, зависит от морально-делового уровня граждан. Сытая и праздная толпа, в которую превращается «общество потребления» уже через пару поколений мирной жизни — готова самоубиться на пустом месте. Вспоминаем поздний СССР. В условиях голода и войны — так вообще. Коллапс Бронзы начался с того, что в Египте случился затяжной неурожай.

— Могу себе представить... — фыркнул в усы каудильо.

— А вот я — не могу, — созналась Ленка, — Не хватает воображения... Весь огромный регион, насыщенный транспортом, оружием и привычно бездельным населением — вдруг остался без еды. Был, например, остров Лемнос. Один из экономических центров мира, вроде Гонконга сегодня. Так вот, весь остров, поголовно (!), разом всё

бросил и уплыл воевать. Потому, что на острове Лемнос — тупо стало нечего жрать. Сохранилась «Лемноская стела», по ней теперь можно догадаться, что там жили предки этрусков. Расшифровать текст — не могут до сих пор. Это единственное, что до нас дошло от целого самостоятельного народа со своей письменностью. Больше — никаких записей не осталось... А от тех свидетельств, что уцелели в других местах — волосы дыбом.

— Дайте закончить... Представьте! Температурная волна климата — всё ещё шла вверх. Производство зерна вроде бы ещё должно расти. А его перестало хватать. Почему? Стало больше людей. В какой-то момент («золотой век» Поздней Бронзы) — рост населения «оторвался» от производства еды и древний рецепт достижения доминирования над врагами и соседями («плодитесь и размножайтесь») — вдруг перестал работать. Первыми это ощутили «окраины» мира и «сырьевые» культуры. Фараоны могли отсрочить перевооружение армии или свернуть (как они думали — временно) золотодобычу в Нубии, что для них оказалось лишь самым первым признаком кризиса. Зато для хеттов, несмотря на меньшую, чем в Египте численность населения, вопрос поставок хлеба встал остро. Они критически зависели от обмена своих металлических изделий на продовольствие. Ещё сильнее от египетского зерна зависели финикийцы и микенские греки — «транспортники», добытчики и переработчики сырья. Древняя глобализация — дала многим средиземноморским народам шанс подняться на небывалые высоты прогресса. Но она же — связала их критической зависимостью друг от друга и от главного энергоресурса эпохи — зерна. Срок падения региона обратно в каменный век определял момент, когда Египет надорвётся почти в одиночку «кормить глобализацию». Ориентировочно, после 1230 года до новой эры — так и случилось...

— И тогда?

— Война всех против всех! — пожала плечами филологиня, — Первый слой сплошных разрушений микенских городов — как раз около 1230 года до новой эры. Хотя в Египте — ещё самый пик могущества. Рамзес II, прозванный впоследствии Великим, ещё царствовал — издавал указы, собирал налоги... А в Греции и на островах — государства-дворцы исчезали одно за другим. Как домино, посыпались Лидия, Миноя, Кария, Ликия, Иония, Миния, Писидия, Крит, Вавилония — всё потонуло в общем хаосе за какие-то два-три года! И хронический голод у хеттов... «Транспортная связность» — оказалась «палкой о двух концах». Конец света, во всём Восточном Средиземноморье — настал практически

одновременно.

— Смотря, что этим термином называть... — пробурчал главный начальник, — В смысле, пришли Тёмные Века? Что это вообще такое, Тёмные Века?

— Ну, если в сравнимых категориях... — потянулась всем телом Ленка, — Представьте, современную Россию, где Москва, с окрестностями, выполняет роль «перекрёстка товаров и капиталов», постигла аналогичная катастрофа. Добавим фактор «транспортной связности». У нас её обеспечивают дороги, но это — не совсем то. А там — было море. Которое не перегородить. Кто хотел плыть и имел на чём — без всякого труда доплывал в любую точку обширного региона. Максимум — за одну неделю...

Соколов зябко поёжился. Так ему и надо... Как нас беженцами пугать — так он герой. Настало время бояться самому.

— Правильно догадались... — злобно оскалилась филологиня, — В сравнимых категориях получается примерно так: От всей некогда великой страны — сравнительно целыми остались Мурманск и Владивосток. Южные районы, в одночасье, снова стали Диким Полем, где пасут стада дикие кочевники-работорговцы... Весь бывший Центр — превратился в выжженную безумной войной территорию, размером с пустыню Гоби... И да — ни света, ни воды, ни еды... Письменность — пропала на столетия... Русский язык — стал «мёртвым»... Остатки населения разбросало так, что потомки дагестанцев бьют тюленей в море Лаптевых... А устроили катастрофу жители Москвы. Как только поняли, что «святая нерезиновая», отныне и навечно — лишена «столичного статуса» и отрезана от поставок продовольствия, и что возврата к прежним сытым порядкам — не будет. Почему? Двенадцать миллионов «соли земли русской» — должны были разом все передохнуть или как все «перейти на подножный корм»... Казалось бы, «меньшинство» жителей страны — обязано подчиниться «большинству». Но, вкрай зажавшиеся эгоисты — почему-то не захотели.

— Ну у вас и шуточки... — каудилью попытался стряхнуть оцепенение, «модуль» скрипя содрогнулся, — Ей богу — мороз по коже!

— Честная реконструкция! — Ленка в своём репертуаре, — Что могут сделать всего 10% сытого, грамотного, политически активного населения страны или региона, если опрометчиво урезать им пайку, но оставить свободу воли. Блокада Ленинграда — далеко не самое худшее, что могло случиться с СССР в 1941 году. Какой ни есть, а прогресс «прикладных политтехнологий» — налицо! Андреев, на эту тему, в СССР — высказывался предельно осторожно, обидняками... Но, можно сложить два

и два.

— Галина, что притихли?

Отвечать почему-то не хочется. Так элегантно, изображая самокритику, вывалить родной Питер и его обитателей в говнище одними тонкими намёками. Змеюка! Москвичи нас тоже не любят, да...

— Всё правильно, — главное, чтобы не дрогнул голос, — Конец Бронзового Века стал именно «системным коллапсом». Даже без нашествий завоевателей или природных катаклизмов — вышло бы примерно то же самое. Главная проблема любой цивилизации — это «качество человеческого материала».

— Подождите... Откуда голод? Сами говорите, что «поставки продовольствия понемногу стали снижаться». Опять же, великолепная «транспортная связность» — она же делает невозможной любую блокаду?

— А это — гримасы рыночной экономики и международного разделения труда, — печально отозвался селектор, — Есть такое понятие — «эластичность спроса». Товары с «полностью эластичным спросом» — драгоценности, деликатесы, мебель, предметы престижного потребления. С ними всё просто. Предложение увеличилось — подешевело. Приключился дефицит, то же добро пропорционально подорожало. А бывают товары с «неэластичным спросом» — предметы первой необходимости, лекарства, вода, спички, электричество, хлеб, поваренная соль, бензин. Потребление стабильно, но от них нельзя отказаться. Поэтому, снижение предложения на несколько процентов — взвинчивает цены в разы. А угроза дальнейшей нехватки — дочиста опустошает рынок, так как начинается массовая скупка в целях накопления «про запас». Учтите, что торгуют (продают-покупают) — только с равными. У всех прочих в острой ситуации — жизненно важный дефицит отнимают силой. Не стесняясь применять оружие...

— А попробовать договориться по-хорошему? — говорящий ящик невоспитанно захрюкал.

Судя по затянувшейся паузе, ответа ждут от меня. Как наиболее разбирающейся в теме.

— Договариваются тоже «только с равными». Но, в социуме избалованном сверхдоходами (сытом и вооружённом, если брать Позднюю Бронзу) или «столичным снабжением» (если брать Питер 40-х годов) каждый (!) житель полиса (мегаполиса) считает, что уж лично он — наверняка «избранный», а следовательно — «право имеет». Даже, если оно реализуется в его пользу ценой ущерба всем остальным.

— Как-то витиевато, — сказать, что ответ каудильо не понравился,

ничего не сказать.

— Общества «братьев по морали», не превышающее по численности «предела Данбара», в реале — встречаются исключительно редко... Для «патриархального» общества, правота определяется не моральными нормами, а «числом штыков». Поэтому, любая попытка (!) перейти из сословия «воинов» в касту «аграриев» — добровольное принятие роли «жертвы» и сигнал к нападению. Этот слаб! Он сдался и вместо благородного грабежа пытается ковыряться в земле. У него мало сил, но наверное, есть еда! Вспоминаем сотрудников ленинградского Ботанического сада, поздней осенью 1941 года разбивавших свои «подземные грядки» в обстановке строжайшей тайны. Принудить горожан, более всего озабоченных собственным «статусом» добывать пропитание собственными руками — трудно. Власти даже не стали пытаться...

— Выражаясь по-простому, в обоих случаях — «прогноз летальный»?

— Угу... Привычные к халяве — будут хитрить, подличать, с топором подкарауливать соседей в тёмном подъезде, но мотыжить грядки или растить в подвале грибы — ни за что не станут! Именно эту «энергичную публику» Жданову удалось, за первую блокадную зиму, большей частью — уморить голодом (предварительно обчистив до нитки), а присмирившие остатки — организованно выжить из города. В эвакуацию, весной-летом 1942 года... Ничего личного, такие законы в реальной политике.

— Елена? — на нашей улице праздник, московскую выскочку повысили в статусе до меня.

— На современном политическом жаргоне это именуют «венецианской системой», — как с гуся вода, — С помощью целой системы мер, в поголовно вооружённом, живущем торговлей и бандитизмом городском социуме — искусственно поддерживают «социальный мир». Воспитывают в «малоимущих» классах коллективный «синдром официанта», — Ленка откровенным взглядом «сняла мерку» с Соколова и, видимо решив, что в кабаках он бывает редко, пояснила, — Клиент в ресторане — контактит с прислугой «почти на равных», поскольку его социальный статус компенсируется предельно близкими отношениями. Плюнуть излишне наглому барину в суп — традиционная русская забава... Удобнее обращаться к холую на вы. У многих работников общепита эта вынужденная условность создаёт ложную иллюзию «личной причастности».

— Как прикажете понимать?

— Урбанизированное «общество потребления» — обычно выводит «производящие классы» за рамки бытовой этики. Отсюда, кстати,

отношение торгашей-греков к своим рабам, как к говорящим животным... У аграриев-римлян, например, рабы — «младшие члены семьи». На греческий манер квириты освинели только в Империи.

— Так...

— В переводе на современные термины, у римлян был «фашизм» (в стиле Муссолини), а у греков — «нацизм» (много более лютый, чем у Гитлера — в рабов там обращали всех скопом, не глядя на цвет кожи или «лицевой угол»). Но, в качестве ориентира и образца для подражания — и те и другие напоминали средневековую Венецию. Новгородская республика, в каком-то смысле, её «бюджетная копия». Там тоже все считали себя «господами».

— Заранее ужасаюсь...

— Угу... Когда в «обществе потребления» наступают «критические дни» — жить там становится страшно. Вчерашние «тоже господа» — мгновенно делятся на «настоящих господ» и «мясной скот». Массовое людоедство и гибель «малоимущих», воспринимается «имущими» не как ужас, а как норма. В истории Новгорода и Венеции — голод случался так регулярно, что нормировался правилами. Например, в средневековой Венеции — умирающим от голода запрещалось кричать. И это — уже Ренессанс и гуманизм... А что творилось в Бронзовом веке — хорошо изучено по Китаю. Наш учёный-монах Иакинф (Бичурин), цитируя китайские летописи, приводит совершенно банальный, с точки зрения китайца-хрониста, эпизод. В осаждённом городе гарнизон, последовательно, съел запасённый провиант. Потом — подъел малоценный персонал. Слуг там всяких, животных, детей... Потом, стрескал всех гражданских горожан. И наконец, убедившись, что всё живое вокруг сожрано, с чувством выполненного долга сдался.

Каудильо передёрнуло... Он пытался сдержаться, но хилая китайская городушка содрогнулась и закрипела. Такое не скроешь. Выражение лица у него стало, гм, нехорошее... Будто кого-то убить захотел. Хотя Ленка, похоже, именно такого эффекта и добивалась. В натуре, потомственная экстремистка...

— Феномен «социума, не производящего продовольствие» — имеет два основных варианта. Вооружённый и безоружный. В позднем Бронзовом веке оружие стоило дорого, отчего было доступно немногим. Исключения типа Микенской Греции — только подтверждают правило. Вариантов его коллапса — тоже два. В случае острого кризиса, «человекообразная масса» или куда-то бежит (пожирая всё на своём пути, как лемминги), или — сначала «выжирает кормовую базу» не сходя с

места... после чего, опять-таки, сама отправляется в набег. Ни в первом, ни во втором случае — существенных следов от такого общества не остаётся. Вообще, никаких... Настают долгие и мрачные Тёмные века.

— Так ведь китайцы...

— Китай — последняя уцелевшая цивилизация Бронзового века, сохранившая его общественную структуру. Мало кто знает, что до 1949 года (когда там победили маоисты) — это на 90% «безметаллическое общество». В деревне не то, что меди-бронзы, у большинства населения своего плохонького железного ножа дома не было. Поэтому, ситуация, когда вооружённый гарнизон, в жестокой осаде, сначала — питается мирными жителями, а когда они заканчиваются, перебегает к осаждающим — типична. И никого особенно не удивляет... Железную Революцию — китайцы у себя удавили, отчего их поведенческая архаика так режет нам глаза. Ну, не было у людей опыта нормальной военной демократии.

— А как же ваши доисторические греки?

— У них, ещё три тысячи лет назад, в силу аномальных географических условий, было несколько способов государственного устройства. Где-то — поголовно вооружённые банды «профи», торговцев и пиратов, а где-то — «вертикаль власти» и обезоруженное население. Соответственно, в лютую голодуху — наблюдалось целых два типовых сценария «самоликвидации».

Первый:

Все, от мала до велика — дружно поднялись, вооружились, сели на корабли и поплыли грабить соседей. Обычно — в никуда... Так как соседи, причём, одновременно — поплыли грабить их...

Второй:

Вооружённая охрана правителя осаждённого города, трезво прикинув свои перспективы, присоединилась к врагам... И вместе с ними — отправилась искать поживы где-нибудь ещё. С концами...

В «модуле» ватной завесой повисло молчание.

— Как-то безрадостно излагаете. Я бы сказал — депрессивно... — пробурчал селектор.

— В мифах — оно веселее. Но мифы — это пересказ пересказа чьих-то выдумок. А жизнь сурова, — пояснила филологиня, — Этим моментом — «войны за еду» отличаются от «традиционных»...

— Мне кажется, всё было сложнее... — скромно вставил словечко ошарашенный Соколов.

— Конечно! — не стала спорить внучка секретного академика, — Второй вариант — мог выйти «долгим» (вроде многолетней осады Трои).

Мог выйти «хитрым», за счёт предательства... А мог — оказаться «мгновенным». Например, сирийский город Угарит — взяли за 4 часа. Глиняную табличку, с сообщением о начале осады — археологи достали из обжиговой печи через три тысячи лет... Тем не менее — никакой альтернативы-то не было. Ну, по тогдашним понятиям... Есть нечего! Вывод — «чем сидеть в охране дворца, идём-ка грабить караваны!» Думаю, — она покосилась на меня, — немцы, именно поэтому, так упорото, аж до самого 1944 года — продолжали удерживать осаду Ленинграда. Они ведь, на древних мифах — натурально свихнулись. Мыслили столетиями и тысячелетиями...

— Галина? — чёртов стимулятор! Ответ сложился в голове раньше, чем отзвучал вопрос.

— Нацисты не зря поехали крышей на исторических аналогиях. Всё правильно. Их тогда устраивал любой сценарий! Бегство из города нескольких миллионов голодного мирняка, предательство среднего звена руководства осаждённого города (уморившего лишнее население, уже сидящего на золоте Блокады и яростно желающего «зафиксировать прибыль») или внутренний голодный бунт «черни». Грустно.

— Но ведь все не погибли! — каудильо попытался внести в дискуссию нотку оптимизма.

— Ага... — без энтузиазма отозвалась Ленка, — В блокадном Ленинграде «процесс» был прерван снятием осады. Результат культурного шока — в принципе не подлежит обсуждению. Это мы тут, на безлюдье безнаказанно хулиганим. А там, — она неопределённо мотнула причёской, — за меньшее, из универа с «волчьим билетом» выкидывают. Крупномасштабные реальные примеры саморазоблачения власти — абсолютно табуированная тема... Про такие вещи разрешается, максимум, сочинять сказки или мифы...

— Тогда, кто же сочинил мифы о героических временах?

— Потомки выживших, естественно! — оживилась филологиня, — Очень правильно задан вопрос... По археологическим данным и сохранившейся статистике Древнего Китая, даже после самых ужасных бед, человеческий социум никогда не вымирает поголовно. Всё же *Homo Sapiens Sapiens* — «вид-генералист». Обычное проседание его численности — где-то на порядок. При совсем уж экстремальных катастрофах — раз в двадцать. Но не менее 5–7% от исходной популяции — обязательно остаётся. Всегда! Прошедшие «бутылочное горлышко» эволюционного отбора — всё создают заново. И это не потомки бандитов или паразитов, — она сама себе удивлённо хмыкнула, — Те погибают все сразу, вымирают

целыми городами и посёлками... И не боятся погибать, особенно коллективно.

— Остаются — «окситоцинщики»? — спрашивает её, а смотрит на меня. Ничего, послушаем...

— Одно из самых удивительных свидетельств социального коллапса цивилизации в конце Бронзового века — так называемые «пиковые поселения» на горных вершинах Крита, — тихо продолжила Ленка, отключившись от реальности, — Они возникли одновременно, ближе к концу XIII века до новой эры и просуществовали — где-то с 1200 по 1000 год до нашей эры. Самое известное поселение данного типа — Карфи. Высота — больше километра от уровня моря. Я там была, на экскурсии, — она подняла голову и встретилась взглядом с Соколовым, — Жуть!

— Конкретнее?

— Всё — вот прямо, как у нас сейчас! Дорога на горушку — крутая и каменистая. Пока добирались наверх — облака пейзаж застилали, не давая ничего разглядеть. Вершина — дико ветреная и холодная-промозглая, даже летом. И это окупалось. Долины вокруг — никак не защищены. А с высоты — отлично видно, во все стороны. Пока враги карабкались по тропе, пытаясь добраться до деревеньки — хозяева успевали подготовиться. В Карфи не было укрепленных стен. Весь расчёт на труднодоступность места и отчаянную отвагу ополченцев. Так они и отсиживались, в постоянной осаде, почти двести лет. Разводили огородики, собирали плоды малоурожайных в горном климате деревьев, пасли коз и овец. Из местной железной руды — ковали мотыги, топоры и мечи. Но не сдавались и сдаваться не собирались.

— Что-то мне это напоминает... — вклинился в разговор говорящий ящик.

— «Спарте не нужны стены, её охраняет доблесть граждан!» — отчеканила филологиня, — Железная Революция (доступность металла) — породила военную демократию ранее невиданного типа. В бой «за малую родину» шли все способные держать оружие. Результат? В «пиковых поселениях» никогда не было дворцов. Но и это — не всё. В отличие от изобильных времён Микенской эпохи, любые «пиковые поселения» — продовольственно самодостаточны. Такую деревню технически невозможно «взять измором».

— Принципиально новый тип цивилизации?

— Более или менее, — согласно кивнула Ленка, — Строй, в любом месте производящий всё необходимое из подножного сырья, военная демократия «прямого действия» и суровая «солидарная мораль». Ни

храмов, ни тюрем, ни судов, ни армии, ни царей... Одни поголовно вооружённые граждане.

— Ну и что это «вооружённое братство в нищете» критянам дало? — осведомился завхоз.

— Когда новая цивилизационная модель заработала в полную силу, — тонко усмехнулась филологиня, — они спустились с гор в долины... и мало никому не показалось... А окружающие — так впечатлились, что социум Крита, на столетия (!), стал в Элладе признанным образцом для подражания. Согласно Геродоту, Ликург (тот самый), сочиняя знаменитые законы, вдохновлялся именно общественным устройством Крита, где лично побывал в начале IX века до новой эры. А потом — началась деградация.

— В смысле? «Законы Ликурга» законсервировали государственный строй Спарты на века.

— В том и беда, что государственный. Важнейший элемент жизни «пиковых поселений» — это отсутствие ярко выраженного разделения труда, объективно порождающего сословия. Там все равны.

— В каком смысле? — осёкся селектор, — Не царское это дело, землю плугом пахать!

— Вы так уверены? — победно оскалилась внучка секретного академика.

— Кончайте разговаривать загадками, — зло ощетинил усы каудильо, — Скоро светает!

Насчёт «светает» — начальник погорячился. Чёрный, как сажа, мрак за окнами рассеиваться не собирается... И мысли в голове крутятся ему в тон. Такие же тоскливые и беспросветные. Впрочем, Ленка — сегодня в ударе...

— «Острый опыт» ленинградской Блокады — дал ответ на давно мучивший историков вопрос. Каким образом избалованные микенские торгошники-греки дошли до мысли принять суровые «спартанские» порядки?

— То есть...

— Они до неё не дошли! Передохли раньше... Остались в живых только те, кто задолго до катастрофы, где-то так примерно и жил, на собственных харчах. Презираемый «успешными» соседями.

— Вы про огороды, весной 1942 года — срочно разбитые на газонах осаждённого города?

— Я про сепарацию ленинградцев по трудовой этике. Готовые сами кормиться трудом «с земли» — остались. Все остальные — ломанулись в эвакуацию. С тем же пылом, с которым летом 1941 года пытались «зацепиться» в Северной столице... От близкого знакомства с бытовыми повадками этих самых «ленинградцев» — страна запоздало вздрогнула.

— В смысле?

— Истерическая неприязнь к ручному труду. Дед рассказывал, что, даже расселившись в обычной коммуналке — «эвакуированные ленинградцы» чурались любой физической нагрузки и даже полы в своих комнатах не мыли. Складывались и раз в неделю кого-нибудь для этого нанимали, — филологиня поморщилась, — Дикое отвращение к уборке и мытью полов — старая и смешная болезнь «культурных» аборигенов «города на Неве». С дореволюционных времён замечено... Едва обзаведясь своим жильём и совсем чуть-чуть приподнявшись по уровню достатка, «понаехавшие» в Питер — первым делом спешили нанять «поломойку», как символ своей «интеллигентности»! Провинция, впрочем, брала с них пример. У Деникина описано, как семья его школьного преподавателя математики, молодого учителя-«толстовца», лично стирала и убирала, выносила помой и обедала за одним столом с работягами. На них сбегались посмотреть со всего провинциального города, как на дивное диво. «Приличные люди», сначала ославили парочку «тронутыми», потом — «социалистами», а затем — накатали на них донос в полицию. Кастовая мораль не терпит малейших следов трудовой демократии. Пока шудра работает — брахман мыслит.

— Даже под угрозой голодной смерти?

— Для «вертикала» потеря привычного социального статуса — страшнее лютой смерти. Некоторые... — взгляд в мою сторону, — могут обижаться, но для большинства ленинградцев и «гостей города», ранней осенью 1941 года, публично взять в руки тяпку или лопату означало полный зашквар. Какие там огороды или грибницы...

— И нет никакого выхода?

— Почему? Если кто-то из признанных «авторитетов» покажет пример, то холуи низкого ранга — наперегонки бросятся ему подражать. Только, где же такого взять? В блокадном Ленинграде, к примеру — не нашлось ни одного. Косплеить хрестоматийный образ вождя мирового пролетариата, своими руками таскавшего брёвна на субботнике — профессиональные «верные ленинцы» не спешили.

— Вид бегущего генерала, в мирное время — вызывает смех, а военное — панику, — крикнул Соколов, — Есть на свете вещи, которые начальство Ленинграда осенью 1941 года себе позволить не могло. Паника, это страшно.

— Не смогло или не захотело... — покосилась в мою сторону Ленка, — Вопрос, очень давно, «академический».

— Таки нет! — вклинился в беседу голос из селектора, — Ящики с

грибным компостом Вячеслав тягал лично.

— Я же не античный герой! — тут филологиня невоспитанно фыркнула, — Мне «статусные» заморочки — без разницы.

— Ошибаетесь! Античные герои как раз и делятся по этому признаку на две абсолютно несочетаемые категории. Одни постоянно «статусно озабочены» и посвящают всё своё свободное время выяснению «порядка клевания». Или — «оказанию друг другу чести». Но есть там уникальные персонажи, без которых все эти мифы вообще никого бы не интересовали... Крупицы достоверной информации о реальных событиях из эпохи великой катастрофы.

— Не понимаю — что вы так носитесь с этим Гомером?

— Это не мы, — насупилась Ленка, — Сами древние греки. Из дошедших до нас античных папирусов, больше половины — отрывки из Гомера. Им это было важно. Для сравнения. В позднем СССР, половина библиотечного фонда художественных книг — о войне. Популяризация самой важной информации — как другие выжили в аду.

— Ого!

— Понятно, что такого рода литература битком набита «дезой». Патриотизмом, восхвалением начальства и так далее... Большая часть гомеровских героев — представители «праздного класса». Только четыре занятия не наносят ущерба их честолюбию — управление людьми, участие в религиозных обрядах, сражения и спорт. Неизбежная плата за «публичную доступность» текстов — восхваление обычаев праздной родовитой «элиты».

— Политическая цензура — воистину вечна! — ханжески согласился говорящий ящик.

— При этом, сверхзадача подобных книг — не пропаганда, а «популяризация холерно неудобной правды». Их просто надо уметь читать... Взять, например, «Одиссею»...

— Я её в школе читал...

— Ой! Не врите хоть самому себе, — окрысилась филологиня, — В школе вы могли прочитать, максимум, старый перевод Жуковского 1849 года с немецкого языка. У нас его считают «классическим». На самом деле, разница между античным «первоисточником» и этим, с позволения сказать, «пересказом пересказа» такая, что описать её можно только трёхэтажным матом. Из эпического сказания — Жуковский смастерил роман. Одиссей у него — не трагический скиталец, а какой-то турист XIX века, вроде Чайльд-Гарольда. Поехал туда-сюда, посмотрел на то и на сё... Лучше бы вам Изя Рабинович, по телефону, что-нибудь из репертуара Карузо напел...

Честно!

Соколов ничего не ответил, только молча поиграл желваками. Впрочем, без заметного эффекта...

— Можете обижаться, но ваше современное состояние, «здесь и сейчас» — такой же герой. Не отвертитесь! «Образ Соколова», наши внуки — ещё на уроках литературы «проходить» будут.

— За что?!

— Судьба-а-а... — подражая покойному Евдокимову протянула внучка академика, — Ещё недавно — «Одиссея» шла в Европе, как документ «высшей категории секретности»... Поскольку она, в красках, описывает человеческий тип «крайне не одобряемый господствующей религией». Еретический и провокационный... Это потом Французская Революция всё опошшила. Робеспьер & Ко — мечтали построить новую цивилизацию и почуяли в Одиссее родственную душу. Море предприимчивости и ни капли смирения.

— Вы серьёзно?

— В континентальной Европе, после V века новой эры — знание древнегреческого языка было утрачено и с античной классикой («Илиадой» и «Одиссеей») европейцы познакомилась только после падения Константинополя, в самом конце XV века. Первое издание «Одиссеи» (латинский перевод) в Италии времён ренессанса — 1488 год.

— По нашей современной датировке, — педантично прокомментировал завхоз, — каких-то полтора века назад.

— В «индекс запретных книг» — поэма не попала, но и особой популярностью — долго не пользовалась. «Классицизм» не одобряет бытописание и интерес к «низменным» сторонам жизни (чем «Одиссея» буквально набита). Личность главного героя долго вызывала форменный культурный шок. Чужак, ловкач, возмутитель порядков, установленных свыше. Без пяти минут — еретик... Таким образом, до реально массового читателя — текст дошёл во французском переложении к концу XVIII века.

— Подрывная литература?

— Естественно! — тряхнула чёлкой Ленка, — Это же путевые заметки героя-участника Железной Революции... Культурологически — произведение одного порядка с «Бравым солдатом Швейком», гайдаровским «Бумбарашем», ремарковской «окопной прозой» и нашим «Василием Тёркиным».

— Одиссей — царь!

— Не-а... Это его сильно потом «записали в цари». Ради приличия. А

на самом деле — он «принудительно мобилизованный». Причём, идти на чужую для себя войну — страшно не хотел и даже пытался «откосить», прикинувшись сумасшедшим... как Швейк... Впрочем, лечили его от симуляции тоже по-швейковски... Методами, весьма далёкими от гуманизма. Скорее всего — Одиссей обычный «рядовой», выслужившийся уже потом...

— Призывник на тотальную войну, где даже «потомственная аристократия» — не более чем «расходник»? — уточнил селектор.

— Точно! — просияла филологиня, — Прямо про такое говорить в священном тексте, тем более «каноническом», во времена Гомера было нельзя, но если сопоставить детали — он и так это сказал.

— И кто же тогда Одиссей, на самом деле?

— Одиссей образ «природного аристократа». Это ведь не настоящее имя. Родственники и знакомые называли якобы «царя Итаки» совсем иначе — Утисом (по-гречески — «ушастый»). «Одиссей» (по-древнегречески «Страдающий», а по латыни Ulysses, «Улисс») — прозвище. Не царское имя. Причём, позднейшее... В раннем, ещё дописьменном значении (как выяснили ещё в античности), данное слово означало «прогневавший богов». Не более и не менее... По нашему — это скорее «Безбожник»... Очень характерное «погоняло» для «дохристианской» культурной традиции. Сходные мифические и исторические личности, с прозвищем «Безбожник» или «Богохульник» — известны у скандинавов, франков, германцев...

— А почему сразу «безбожник»? — каудильо что-то про себя понял и приободрился...

— Во-первых, он постоянно выкручивается. Что бы с ним ни случилось. Штирлиц нервно курит в сторонке... Во-вторых, он действительно богов не слушает. Вспоминаем самое начало их военной эпопеи. Огромное ахейское войско приплыло к берегам Трои. Но никто не решался спуститься с корабля! Все цари и великие герои знают о предсказании, которое обещает смерть первому ступившему на троянскую землю. И храбро выжидают очереди стать «вторым». Прямо, как под вражеским обстрелом, перед атакой, в окопах Второй Мировой...

— Угу... — откликнулся говорящий ящик, — Помню анекдот, где на процедуре вручения медали «За отвагу» геройски «первым поднявшемуся в атаку» рядовому Рабиновичу, тот бурчит себе под нос — «Лучше скажите — какая сука меня из траншеи наверх вытолкнула?»... Похоже?

— У сюжета — три слоя. По официальной версии — хитрый Одиссей сумел увлечь греков за собой без особенного риска. Сначала бросил на

песок свой щит и шагнул на него. Получается, что формально он ногами земли не коснулся и богов обманул. Причём, молодой герой Протесилай, видя, что Одиссей уже спрыгнул с корабля — решил, что опасность миновала и первым бросился следом. А после них с кораблей смело высадились остальные воины. Второй слой — это готовность мыслить в стиле «как бы мне ещё обмануть богов?» Но, горькая правда (третий слой смысла) состоит в том, что люди типа Одиссея — не верят ни в бога, ни в дьявола, ни в чьи-то там предсказания. «Да не переживай ты так из-за меня! Я в первый раз умер»...

— Поддерживаю! — ухмыльнулся в усы Соколов, что-то вспомнив, — Прыгать с высокого борта, на мокрый и скользкий щит в полосе приборя — верный способ сломать обе ноги. Досужий умник, который такое придумал — сам никогда и никуда с корабля не прыгал.

— Стоп! — каркнул селектор, — Насколько я знаю античность, техника десантирования с кораблей на берег, со времён Кризиса Бронзы — не менялась добрую тысячу лет. Люди не понимали?

— Это уже четвёртый «слой закрытия информации», — хмыкнула филологиня, — сословное общество бережно охраняет свои тайны. Кто знал суть дела на личном опыте — помалкивал. А остальным вдумываться в священные тексты слишком глубоко — даже в голову не приходило! Оно — и сегодня так. Потерян контекст... Люди воспринимают описание очевидцами реальных событий, как «страшную сказку».

— То есть, мы лучше понимаем героев древнегреческих мифов, чем сами древние греки?

— В некотором смысле — да... Один из парадоксов современной исторической науки. В отсутствии личного опыта — «картину мира» создают СМИ и массовая пропаганда. Вот умрут ветераны...

— Ну, да... — пробурчал говорящий ящик, — Не служившие в армии чмошники, перед 9 мая, уже пижут губной помадой на стёклах взятых в кредит «Мерседесов» — «Спасибо деду за победу!».

— Это ещё не самый крайний случай... — без улыбки отозвалась Ленка, — Гораздо хуже публичные споры «в ящике», где не к ночи будь сказано «патриоты», с пеной у рта, доказывают, будто советские солдаты, как один человек, поднимались в атаку с криком — «За Сталина!»... А оппоненты в рясах, трясая бородами и животами — уверяют, что «в окопах — атеистов нет». Типа, каждый солдат, в глубине души — там надеялся на божью помощь и тискал под военной гимнастёркой нательный крестик...

— Тенденция понятна... И где искать правду? Как «священный миф» становится сказкой?

— Когда сменяется эпоха... — филологиня прикусила губу, — Уже к III веку до новой эры — античное общество выродилось настолько, что перестало верить в святость собственной истории. Кто-то забыл, откуда эти самые мифы взялись, за ненадобностью. А кто-то уже просто не хотел ничего знать.

— Понятно... Со времён, описанных в «Илиаде» с «Одиссеей», прошла почти тысяча лет. Для нас, если сравнивать — это примерно соответствует злободневности событий времён крещения Руси.

— Принципиальная ошибка! — хищно оскалилась Ленка, — Как раз для нас, родившихся в XX веке, события «Одиссеи» — более чем злободневны и легко узнаваемы. Мы — дети и внуки участников двух Мировых войн. И не просто помним, а знаем, — она выдержала паузу, — что такое «тотальная мобилизация», каковы нравы в массовой призывной армии и к чему вообще идёт «война на истощение»... Понятия, для поздней античности — абсолютно легендарные. Мы знаем (если не сами, то из кино), как выглядит «тактика выжженной земли», что такое геноцид и людоедство в осаждённых мегаполисах... Мы представляем себе мгновенный штурм города и его же многолетнюю блокаду с моря и суши... Мы хотя бы слышали, что бывает, когда вернувшегося в родное местечко одинокого фронтовика пытается «поставить на место» толпа тыловых скотов, много лет клеившихся к его беззащитной жене... И во что превращает война рядового обывателя. Мы читали и генеральские мемуары, и «окопную прозу», и солдатские байки.

— Согласен, кино резко изменило восприятие реальности. Такой «эффект присутствия»?

— Скорее — «эффект причастности». Если для античности, «герой» — обязательно царь, как диктует строгий «канон классицизма», то для нас «героизм» — результат личных усилий человека...

— Опять намекаете?

— Констатирую! В тексте «Одиссеи» показан «реальный герой», все подвиги которого — совершаются от великой нужды... Внешний вид которого — вообще противоречит «канону»! Нищий старик, не признанный даже женой и слугами, практически в одиночку, беспощадно убивает «женихов» Пенелопы... Даже современники Гомера — видели в кровавом финале поэмы скорее нравоучительную мораль. Нехорошо оскорблять незнакомого человека, пускай он седой, израненный и вообще неказисто выглядит... Боги накажут! А для нас — продолжает оставаться «горячим» опыт Гражданской войны... Недавние крестьяне, вернувшиеся из окопов Первой Мировой с руками по плечи в крови и без иллюзий о цене чужой

жизни, поставили Россию на уши. И только невероятными усилиями стандартный сценарий сведения счётов удалось предотвратить после Великой Отечественной. Хотя, в Ленинграде 1944-45 года, условия для массовой резни «тыловых крыс» — определённо сложились.

— Не складывается... — негромко пробурчал в усы каудильо, — В вашей картине — дыра.

— Она — не моя! — сразу, словно такого эффекта и ожидала, откликнулась Ленка, — Мы оцениваем массовую пропаганду III века до нашей эры. «Канонические» тексты «Илиады» с «Одиссеей» — отредактированы позднеантичными умниками из Александрии (лично я думаю, при сильном содействии «старого» египетского жречества) «до зеркального блеска». Нам — оно понятно... Слишком много читали, слушали песен, смотрели фото и кино «про войну». Современникам заката Эллады — более-менее достоверную информацию о деталях Кризиса Бронзы взять уже было негде... Но фальшивость — они интуитивно почувствовали. И — не взлетело... Для разработки идеологической базы под «государство современного типа» — пришлось изобретать христианство. Которое истребило и жрецов, и «книжников»...

— Вы же сами назвали эти поэмы драгоценным культурным достоянием, — встрял завхоз.

— Не считайте древних политтехнологов идиотами, — парировала филологиня, — Они там крутили свой собственный проект «Global Data on Events, Location and Tone». Калев Литару, конечно, гений, но не первопроходец... Попытки «остановить ход истории» предпринимались и задолго до него...

— Мне кажется, что у Гомера довольно качественно показана панорама «эпохи героев».

— Он старался, — дёрнула углом рта филологиня, — Многие подробности уже «смазаны». А выкинуть из истории такие вещи нельзя, только сместить акценты. Поэтому о войнах за еду, ишаке с золотом (прототипе «троянского коня», отворившем ворота неприступной крепости), поголовном и почти привычном предательстве элиты, политическом хаосе и лавинообразной деградации культурного уровня — в творчестве Гомера сказано намёками. Нам они заметны, хотя и с трудом. Благодаря страшному опыту XX века и стараниям СМИ... В царстве Птолемея — достаточно квалифицированных экспертов не нашлось.

— Зачем им всё это понадобилось? — выдохнул Соколов.

— Примерно ко временам Александра Македонского — античный мир стал «тесным»... Как современная нам по XXI веку Земля... Старые

принципы самоорганизации людей, рассчитанные на захват новых территорий и безудержное расширение — перестали работать... Потребовалось «прикрутить фитиль разума» и снизить социальную активность низших классов. Точнее — остановить «социальные лифты»... Под причитания «только б не было войны» — начались поиски способа ввести этакую «вечную гармонию». Кастовая система Индии или строй Древнего Китая — яркие примеры «насиленно застывшего общества».

— Странно, сами же сказали, что государству война выгодна, она сокращает население.

— Пока оно не превращается в глобальную и самодовлеющую силу... Внутри «империй» — быстро вырастают сытые и грамотные «городские» поколения, для которых закрыт последний «социальный лифт» — крупные захватнические войны... В «имперском» мире — больше нет места для личного роста... Отчего его разрушение — начинает выглядеть соблазнительно, как путь к освобождению. И мифы срочно приходится править. Переименовывать рядовых героев в «царей» и вымарывать «неудобные» подробности.

— Не пойму, к чему вы клоните...

— Скромно пытаюсь на доступных примерах показать, как и почему полковник Смирнов относится к вам так, как он к вам относится. Со смесью уважения, неприязни и религиозного ужаса...

— Как человека — он меня точно не боится.

— А я спорю? Он видит в вас представителя сверхестественных сил. Как христианин...

— Такого вот современного Одиссея?

— Именно что... — подхватила Ленка, — По меркам своего времени, Одиссей — герой. По меркам эпохи Гомера, не говоря о более поздних временах — ужасный преступник и святотатец, открыто заявивший, что сам выбирает себе судьбу. Вопреки воле богов и самому року. Нам — непонятно. А для нормального аборигена античности — и страшно, и противоестественно. Тут уже играют злую шутку мои и ваши культурные стереотипы. Мало кто, из современных нам людей, обращает внимание, что Одиссей — единственный (!) из героев обоих поэм, который никогда ничего не просит у богов. Он даже жертвы им — ни разу не приносит! Совершенно асоциальный тип, еретик и ниспровергатель веры в святость власти. При этом — «положительный герой». Просто потому, что изначально был «положительным героем» древних солдатских баек времён Кризиса Бронзы. Перелицовывая это народное творчество в литературную форму — Гомер ничего не мог поделаться с давным-давно сложившимся

«каноном». Разве что — добавить пафоса...

— Переформулируя в терминологии «христианского мировоззрения» — креста не носит, в церковь не ходит, вообще никому не молится, ничего не просит, бога не боится, но при этом — сверх всякой меры удачлив в любых делах. словно купил везенье у нечистой силы.

— Продав душу дьяволу...

— А возможно — сам земное воплощение дьявола. Или его родственник. Между прочим, в греческой мифологии — Одиссей приходится родственником Гермесу, который, внезапно — «отец лжи»... Покровительствующая ему Афина, кстати — тоже. Кто-кто у христиан официально числится «отцом лжи»?

— Люцифер... А все античные боги, с победой христианства — автоматически перешли в разряд демонов... — каудильо задумчиво почесал нос, — Вы страшная женщина, Елена... Кто бы подумал?

— Леночка, — воспользовался паузой говорящий ящик, — Если всё сказанное — правда и мы сами — герои будущего мифа... Простите! Какого чёрта эти самые греки, тем более после крещения, носились с этим самым «античным наследием»? Запретили бы его, как «Законы Ликурга» и вся недолга...

— Греки жили в «доинформационном обществе». Большую часть жизненно важных сведений в такой культуре, люди получают устно. От родителей, от наставников, от общения с окружающими. Нет возможности просто изъять и переиздать «неправильные книги» и заложить в архивы свежеизготовленные поддельные летописи, вместо уничтоженных. Техника ещё не дошла... Хотя мысли определённо носились.

— Договаривайте...

— Культурные «архетипы», при столкновении с государственным насилием — как правило, выживают. А вот государство, обнаглевшее до покушения на эти самые «архетипы», частенько исчезает. Летом 1868 года Генрих Шлиман (тот самый) 10 дней провёл на Итаке, причём его поразило, что сопровождающий, неграмотный мельник, в процессе экскурсии, по памяти, пересказал ему всю «Одиссею».

— Выход напрашивается сам собой.

— Это и делалось. В «канонические» тексты — добавлялись (ни в коем случае не ценой избавления от основного сюжета) новые эпизоды. В результате — изменялся контекст. «Архетип» плыл...

— И современники не замечали?

— Трудно сказать. Такие вещи видятся на расстоянии. Например, античным грекам было трудно понять — почему все основные участники

Троянской войны давно победителями вернулись домой, и лишь Одиссея — продолжает носить по свету злая судьба? Самая логичная причина — воля богов. Это мы знаем, что в реальности — Кризис Бронзы смахнул с лица земли все населённые пункты, крупнее горных деревенок. Что Одиссею (его реальным аналогам) стало некуда возвращаться! Кругом, на тысячи километров вокруг и столетия вперёд — остались только такие же, как он, бездомные бедолаги, бродячие банды мародёров и обгоревшие развалины. У нас, теперь, есть наработки археологии XIX–XX веков. У них, тогда — от всего «культурного наследия» уцелело только устное «священное предание»...

— Вы хотите сказать...

— Что в поэмах Гомера только у Одиссея — когда-то был живой прототип. Хотя гораздо более вероятно, что это, как и Тёркин, «собираемый образ». Зато остальные «герои первого плана» древнегреческой мифологии, поголовно — «сказочные персонажи». Пропаганда, она такая пропаганда...

— То есть, их и не было?

— Системный кризис цивилизации — обычно разрешается в форме революционного взрыва. Железная Революция — частный случай. Как правило — вспыхивает дикая междоусобная бойня, постепенно переходящая в «сведение счётов». В условиях катастрофы начинает работать беспощадный «сепаратор по морали». Прошедшие этот отбор — основали «пиковые поселения» и пару веков держались там насмерть...

— Все остальные вымерли? — поперхнулся говорящий ящик, — Какие ваши доказательства?

— Сами знаете... — Ленка села на любимого конька, — Микенскую цивилизацию, вместе со всем её парадным блеском — кризис стёр целиком и до основания. Вместе с дворцами, экономической системой и культурным наследием. Всё, что от неё осталось — это устный «героический эпос», на базе которого началось развитие античной Эллады, в широком смысле слова. Если беглые «атонисты», давшие начало иудаизму, спасли обрывки «господской культуры» (парадные гимны, сословия и так далее), то у греков, всё их возрождение началось с «народного фольклора». Солдатских баек и частушек... Их, кстати, исполняли на гусях. Как и саги.

— Что-то слишком быстро они прыгнули до «гомеровских» высот, — усомнился селектор.

— Ну, — пожалала плечами филологиня, — на самом деле, так сказался довольно высокий культурный задел. Всё же, поголовная грамотность населения и «бытовые стандарты» — известную роль сыграли. Мы вот,

например, не стали тут заново учиться мыться из лохани, а наладили водопровод...

— Один чёрт, письменность у них пропала на столетия.

— Потом — да. Но, современный лингвистический анализ дал интересные результаты. Из дошедших до нас древних обрывков поэм Гомера, записанных на «архаичном древнегреческом» — удалось извлечь массу неожиданной информации. «Исходник» произведений — действительно «мёртвый». Не похож ни на один диалект разговорного греческого языка. Многие флективные формы никогда не употреблялись в живом античном языке. Но это значит, что в первоначальном варианте — все песни хранились в форме записей! Только потом их стали заучивать и декламировать наизусть, сохраняя строй письменной речи.

— Поясните...

— Ой! В отечественном варианте эффект можно экстраполировать на «Василия Тёркина». Если представить, что Вторая Мировая не закончилась в 1945 году, а благодаря проекту «Немыслимое» — переросла в тотальную и затяжную Третью Мировую, спровоцировавшую «системный кризис» всей земной цивилизации... На определённом этапе безумной бойни, письменный русский язык мог исчезнуть... или, вообще стать «мёртвым»... заодно с английским... Однако, в переложении на родственные диалекты — поэма Твардовского, скорее всего, пережила бы Тёмные Века, обросла новыми куплетами, а ещё через 10-20-30 столетий — наука установила бы, что «исходник» шедевра сочиняли люди поголовно грамотные и достаточно образованные...

— Тем временем, сам Твардовский — превратился бы в персонажа скорее легендарного.

— Именно! Зато — «ожил» бы в народной памяти Тёркин, как любимый герой фольклора...

— Тогда, язвительные пассажи, типа «города сдают солдаты, генералы — их берут», из официальной версии поэмы, попытались бы вычистить самым первым делом... — каудильо догадлив.

— Не, — замотала шевелюрой Ленка, — Говорю же, война обещала стать затяжной. Если Первая Мировая, уже на третий год боевых действий, там и сям начала превращаться в Гражданскую, а Вторая Мировая дошла до самой грани в «метрополиях», успев обвалить систему колониальных империй, то Третья Мировая с самого начала планировалась «воротами в Мировую Революцию». Долгой и кровавой. После таких войн, как показывает Кризис Бронзы, всякого рода цари, генералы и прочие шишки надолго становятся сказочными персонажами. В реале, если их не

прикончат во время голодного бунта или они не сгинут в разбойном походе — вернувшись домой озверевшие ветераны вырезают всю эту публику «до третьего колена». Вспоминаем 1918 год и нашу собственную Гражданскую...

— Сформировался «священный канон»?

— Угу... Семьдесят лет советской власти — оказались долгим сроком. «Офицеров», под шумок войны, на арапа, в культурный оборот вернуть исхитрились. «Погоны» и «министерства» — тоже, а вот «царь» — уже не проканал... Как ни переживал Ельцин... Для древних греков — тотальная бойня растянулась на долгие столетия. Отчего военная демократия в вынырнувшей из её кровавой каши Элладе аномально сильно окрепла. Сделалась «каноном».

— И никто у нас этого «скрытого слоя смыслов» в мифологии до сих пор не замечает?

— «Чтобы правильно задать вопрос, надо знать половину ответа»... — отбила подачу филологиня, — Хорошо понимать не только язык оригинала, но и исторический контекст. Так сложилось, что первый отечественный перевод «Одиссеи» непосредственно с древнегреческого сразу на современный русский язык, сделан только в 1947 году. Издан мизерным тиражом в 1948 году. И давно академическая редкость. Зато его автора Павла Шуйского, без преувеличения блестящего знатока Античности, в наших окололитературных кругах, продолжают ругать по сей день. Акцентики он, видите ли, не там расставил.

— А на самом деле?

— Как сумел — постарался передать отчаянное разочарование в жизни и крушение любых надежд ветерана тотальной войны, вынужденного в одиночку бороться против всего остального мира. Ни в древности, ни потом, власть не любит гордых одиночек. Особенно, победоносных эпических героев. А тут — здрасьте! Казалось бы давно протухший «культурный материал», очищенный от придворных красот, напиханных в поэму Жуковским — заиграл новыми смыслами. Точнее — очень старыми идеалами. «Одиссею» в её исходном, «догомеровском варианте», сочинили и декламировали стихийные атеисты. Шуйский — все эти «моментики» высветил. Простым и чистым русским языком. Произошёл «временной пробой» сквозь 30 веков, отделяющих ту, ветхозаветную Мировую войну, от едва отгремевшей Второй... Если от Фадеева — потребовали переписать «Молодую гвардию», а от Твардовского — заставить Тёркина расти в чинах, то перевод Шуйского — сразу оболгали и замолчали. Не лез он в трескучий победный «официоз» конца 40-х годов. Про обманутые мечты

фронтовиков о справедливой послевоенной жизни тупо запретили упоминать... в любой форме... А вскоре — принялись старательно делать вид, что их и вовсе не было.

— На всё воля Зевса... в смысле — товарища Сталина... — тяжело вздохнул селектор.

— Да что там такого? — повысил голос главный начальник.

— Как бы это описать? — даже сейчас рисуется! — Обстановочка, в послевоенном СССР, была того. Власти, как могли и умели, стремились стереть память о военной катастрофе. День Победы, с 23 декабря 1947 года — обычный рабочий день. Вместо 9 мая — выходным сделали Новый год. Память о народном горе — тоже не одобрялась. Песня «Враги сожгли родную хату», после первого же исполнения, в 1947 году — оказалась запрещённой. «Война окончена — забудьте...» И тут, какой-то доцент кафедры классической филологии — вытащил, якобы «перевод с древнегреческого». Который, при сложившихся обстоятельствах, вполне тянул на политическую провокацию. Обратите внимание, советский атеизм (впервые за тысячелетия!) — «совпал по фазе» с весьма пренебрежительным отношением к высшим силам, характерным для героев Гомера. Плюс — содержание. Шайка ошалевших от полной безнаказанности начальников (олимпийских богов) — много лет гадко издевается над героическим фронтовиком, не давая ему вернуться домой к семье... Сюжет, «послевоенным» советским гражданам — до боли знакомый лично, хорошо узнаваемый и неожиданно злободневный. Надо же, оказывается, ещё у древних греков такое бывало!

— «Одиссея» совсем про другое! — попытался возмутиться каудильо, — Там муссируется педагогическая задача — нельзя противиться высшим силам. Боги, как умеют, Одиссея перевоспитывают.

— А в рыло, с ноги? — жёстко сцепилась с ним взглядом Ленка, — На волю Зевса — сам Одиссей «клат с прибором». Стойко переносил тяготы и лишения, не гнул и не раскаивался. Вот и...

Господи, ну и состояние — ни спать, ни разговаривать не хочется. Оцепенение... Но, расслабляться — рано. Сейчас знатоки «античного наследия» выяснят отношения и вспомнят про меня.

— Это как?!

— Буквально... Простую жизненную передрыгу с «цивилизационным кризисом» перепутать невозможно. А у нас, хоть и маленький — именно «цивилизационный кризис». Когда за попытку угнетать людей, просто потому, что «захотелось», или «написано в методичке» — начинают бить в рыло с ноги...

— Причём тут «методичка»?

— При всем, — филологиня мрачно зыркнула из-под упавшей на лоб чёлки, — Полковник Смирнов — продукт совершенно определённой цивилизации. Её символ, защитник и восторженный фанатик. А тот человеческий тип, который описан в главном герое «Одиссеи», с середины XX века, «высочайше не одобряется» всем прогрессивным человечеством. Поскольку олицетворяет настоящий «конец истории», а не досужую выдумку Фукуямы. Либеральная эйфория Нового Времени — закончилась. Встал вопрос — как заставить «активное меньшинство» угождать государству, каким бы оно ни было подлым и продажным. Эту проблему ковыряли величайшие умы современности и первый результат — отказ от «античного наследия». Советские идеологи «пробой времени», связанный с переосмыслением опыта двух Мировых войн, пытались замолчать... Западные — ухитрились прожевать данный совок дерьма и даже отрыгнули некий результат.

— Отношение Смирнова ко мне лично — есть отражение отношения к моему «психотипу»?

— Правильнее сказать — это отражение отношения к вам с Одиссеем (в широком смысле, как к «архетипам») буквально любого современного начальства «чуть выше среднего звена». Скажите, вот по-вашему, Одиссей — хороший человек?

— До последнего времени я считал, что да, — чуть опешил Соколов, — Он — разный, то мореплаватель, то воин, то нищий странник. Но, кем бы он ни был, всегда одинаково жаждет вернуться домой, заботится о товарищах, искренне грустит о павших друзьях... Честно любит свою жену, наконец.

— Угу. Точка зрения «природного аристократа», не признающего классовые или расовые предрассудки.

— Так просветите...

— Изоляция СССР от мирового культурного дискурса после войны, — сморщилась Ленка — кое-в-чём пошла нам на пользу. На послевоенном Западе, чтобы вы знали, Одиссея — давно «опускают».

— В смысле?

— Профессор из Гарварда Джозеф Руссо (он же — автор классических или «оксфордских» комментариев к поэме Гомера) — считает Одиссея «одержимым бесом». Точнее — просто бесом. Могут дать почитать перевод его «Юнгианского анализа гомеровского Одиссея». Книга не хухры-мухры, а не менее чем «Кембриджское руководство по аналитической психологии»... Под редакцией Полли Янг-Айзендрат и Теренса Даусона...

Там прямое противопоставление его и «культурных героев». Геракл, Персей, Тезей, Ясон, Ахилл, Аякс — тоже встречаются на своём пути сверхчеловеческие препятствия, но преодолевают их благодаря своей отваге и силе, магическим действиям или божественной помощи. Одиссей — изначально рассчитывает лишь на свою хитрость и коварство, изредка, чуть подкреплённые отвагой и силой. Ясно?

— Это же клевета! — хором возмутились каудильо с говорящим ящиком...

— А вот и нет! — горько усмехнулась внучка секретного академика, — Это сознательно внедряемый всю последнюю половину века новый «социальный канон». С той же целью сейчас переснимают голливудские художественные фильмы на мифические сюжеты. Понадобилось заменить живой «образец для подражания» — невозможным в реальности «конструктом», вроде Гарри Поттера...

— Связь?

— Как уже сказано, Одиссей имел живых реальных прототипов, а все прочие «античные герои» — выдуманы из головы, на потребу платежеспособным «клиентам», которым не пристало слушать о похождениях нищобродов. Роулинг гениально перехватила инициативу, подставив своего Поттера неким выходцем из низов, но с непременно «благородными» предками. Тоже сказка и тоже «социальный заказ». Так вот, сразу после Первой Мировой войны — мировая «элита» сильно озаботилась тем фактом, что миф начал настойчиво стучаться в реальность в виде ветеранов Sturmabteilung и Адольфа Алозиевича лично.

— Как водится у важных барей — сами о проблеме думать поленились, но обратились за консультацией к специалистам... — прозорливо заметил селектор.

— Совершенно верно. Европейская психиатрия тогда была исключительно «карательной». Душевные болезни — считались чем-то вроде «синдрома Дауна». Тяжёлым наследственным заболеванием и признаком вырождения семьи. Поэтому, терминология поначалу не блистала... Что наш Бехтерев, что их Карл Юнг ласково квалифицировали безродных выскочек, вдруг самовольно возглавивших мировой тренд, как минимум, «дегенератами». К сожалению «мэтров» — термина заказчикам показалось мало. Те ожидали практических рекомендаций. Бехтерев предложил лечить взбесившиеся массы России голодом и «культом личности». Юнг, так же цинично — порекомендовал уgomонить немецких нацистов, направив их агрессию на Восток. Что интересно, на вопрос, как спасаться прямо сейчас — ответ был честным. Никак... Ибо — публично

ругать Ленина, Махно, Муссолини, Гитлера или Чингис-хана — можно как угодно витиевато, но вот противопоставить их победному напору и организаторским талантам что-то своё и материальное — «цивилизационное общество» не в силах. Приходится, сквозь зубы, поминать «бесовщину» и колдовство.

— У нас серьёзный разговор... — поморщился Соколов.

— И я серьёзно! — сделала каменную физиономию Ленка, — Вера в собственную власть, как знак «божественной благодати» — у «вертикалов» совершенно религиозная. Бог, происхождение или государство её даруют, дело десятое. Иерархия свята! Отчего, любой успешный нарушитель «священного канона» — явный бес. Посланец преисподней. Все его идеи — лживы. Все чудеса — «поддельные». За его спиной — стоит сам дьявол. То, что последние месяцы творится в расположении, с точки зрения любого нормального «вертикала» (не забываем, кто и для чего ставил на руководящее место Смирнова) — есть откровенная мистика, густо воняющая адской серой и кознями «вечного врага рода человеческого».

— Мы же современные люди!

— Для «современных людей» (с дремучим средневековым восприятием мира) составители методичек изобрели «современную терминологию». Джозеф Руссо первым ввёл в оборот термин *trickster* — это обманщик, ловкач, пройдоха и преступник, наслаждающийся самим процессом нарушения законов... Получилось изящно. Кто такие «трикстеры»? Вроде бы не сумасшедшие, талантливые и способные кадры, но на ответственные должности — их ставить нельзя, «в силу утраты доверия». Ну, пока нет войны... Зато на войне (или в условиях другой катастрофы) «трикстеры» незаменимы и полностью на своём месте.

— Теперь понимаете, Вячеслав? — заскрежетал селектор, — Ваша тут роль — «решатель неразрешимых проблем». Причём, для любого начальства, вы же — «человек катастрофы». Обращаться за помощью к «трикстеру» — всё равно, что заключать сделку с дьяволом. Он враг! В первую очередь, своей демонстративной независимостью. Талантом смущать общество «дурным примером». Что законопослушных обывателей, что «карьерное» руководство, от людей вашего типа — традиционно рвёт калом...

— Да что им вообще от меня надо?! — наконец-то в полный голос рявкнул каудильо.

— Чтобы вас не стало, естественно, — обнадѣжил завхоз, — Мавр сделал своё дело и того. Не, сразу, разумеется. Ровно в тот момент, когда специфический талант «трикстера» станет не нужен.

К чести нашего предводителя, о несправедливости подобного обращения с собой — он распространяться не стал. Хотя, несомненно, натерпелся... Только шумно втянул носом воздух.

— «Рыбы не знают, что живут в воде...» — загадочно пробормотала филологиня.

— А это к чему?

— «Жить в обществе и быть свободным от общества — нельзя!» — как будто это что-то объясняет, прибавила она в догонку, — Цитата, из статьи Ленина «Партийная организация и партийная литература», изданной в ноябре 1905 года. Вот уже сто лет доморощенные марксисты бьют ею по башке всех, кто считает человечество частью природы и простым материальным фактором. А у господ «социал-демократов», хоть наших, хоть не наших — человеческое общество «фетиш» и «святой символ веры». На чём мы в Советском Союзе и погорели. На идеализации природы людей. Есть у дореволюционного Ленина и другие перлы... Например — «Абсолютная свобода — есть буржуазная или анархическая фраза (ибо, как мирозерцание, анархизм — есть вывернутая наизнанку буржуазность) ...» Только вдумайтесь. Каково?

— Без комментариев... — Соколов продолжает дуться.

— Хорошо! Раскладываю по полочкам. Марксизм-ленинизм, в пору своего расцвета — был учением, опирающимся на материализм и научное познание мира. Несчастье поздних «марксистов» в том, что наука развивается и часть наших представлений о мире регулярно устаревает. В данном случае, к середине XX века — устарели представления и о самом человеке, и ходе человеческой истории. Если в XVIII и XIX веках — она представлялась плавной и неразрывной, то к к 70-м годам прошлого столетия — обрела научность «Теория катастроф». Подтверждённая кучей примеров, как в далёком «геологическом» прошлом планеты, так и в относительно недавнем «социальном» прошлом. Ленин о «Теории катастроф» не знал и знать не мог. До 1917 года — писал из головы, как понимал проблему общественных взрывов сам.

— Чрезвычайно злободневное наблюдение! — язвительно прокомментировал селектор.

— Я пытаюсь объяснить... — Ленка даже не моргнула, — В классическом марксизме есть так называемый «парадокс Робинзона Крузо». Сам Маркс разбирает его в первом томе «Капитала». Суть вопроса — в полемике с Дефо и мыслителями XVIII века о знаменитой «абсолютной свободе». Марксисты утверждают, что мысленный эксперимент Дефо на тему «что было сначала, курица или яйцо?», в случае

островного отшельника, успешно ведущего высокопроизводительное натуральное хозяйство — профанация. Робинзон, доказывает Маркс, не просто «одиноким охотник и рыболов», а носитель воспитания и знаний породившей его цивилизации. И следовательно — «результат истории», заложник своего «человеческого» происхождения. Вне общества он бы нужных навыков не получил и даже один — остаётся частью большой культуры, пусть в полной изоляции от мира. Вроде бы логично? Но есть проблема. А что дальше? Уже сам Дефо — наглядно показал, как «естественный» человек, в отрыве от общества — не гибнет, подобно оторванному от родной кучи муравью. Из «результата истории» становится её новым «исходным пунктом». Основателем цивилизации, по праву личного прохождения «бутылочного горлышка эволюции»... Причём, другого пути спасения для него нет, поскольку породивший его социум — исчез. Представляете?

— Откуда Марксу знать про «бутылочные горлышки эволюции»? — рассудительно заметил говорящий ящик. Для образованных европейцев XIX века символ ужасной катастрофы — крушение Древнего Рима. Ничего более впечатляющего — доступные им письменные документы не сохранили. О происхождении человека от обезьяны в те времена яростно спорили. О происхождении «человеческой морали» от волков даже не подозревали. Шлиман раскопал Трою в 1873 году, после рождения Ленина и Парижской Коммуны. А до того «Илиада» с «Одиссеей» — официально считались сказками. Менее достоверными, чем Библия...

— В «Робинзоне», Даниэль Дефо описал классическое «бутылочное горлышко» предельно ярко, — пожалала плечами филологиня, — Не зря книжка остаётся «бестселлером» уже триста лет. Другое дело, что её идейный заряд «теоретики» стараются употребить для подтверждения собственных выводов. То передёргивая, то преувеличивая... Скажу больше, огромная масса современных людей — «Робинзона» не читала и кино о нём не смотрела по причине резкой антипатии к главному герою. Довольно удобный «пробник на идиота», кстати.

— Не ругайтесь... — поморщился каудильо, — Знаю, что Смирнов «Робинзона» не любит.

— А почему — спрашивали?! — Ленка жадно подалась вперёд.

— Говорит — «детская выдумка». И что Дефо — «жизни не нюхал». Какой в этом смысл?

— Огромный! Робинзон тоже «трикстер». Злостный нарушитель традиций, обожествляющих общество. А традиции — это свято. В «иерархическом» обществе поголовная приверженность «традиции» —

главный (часто единственный) способ защиты своих невеликих прав от произвола любых «вышестоящих». Вопль «Всегда так было!» — крайне значимый для властей аргумент. Почему? Так и для жителей верхних этажей «пирамиды клевания», любая перемена — «сигнал тревоги» и симптом «потери управляемости». Что-то кто-то «сделал без разрешения» (которое там принципиально невозможно получить). Сам! А самостоятельность «нижестоящих» в мыслях или поступках — бунт. Даже, когда «на словах» — бунт. Вся разница, что «верхи», обыкновенно — начинают топтать «новатора» немедленно, а «низы», как правило — медлят, выясняя «степень безопасности» расправы (отучены от самостоятельности)... Но, если им прикажут, заключают «выскачку» злее любых палачей. А Робинзон, без разрешения начальства, прожил на своём острове 28 лет...

Строго между нами, девочками — столичная выскочка опять права. Сама натерпелась. Тотальная неприязнь к знаменитой книжке Дефо и главному герою (если верить архивным записям), с послевоенных времён — косит ряды питерской интеллигенции, как лёгочная чума. Какой-то мистический inferнальный ужас. Хотя, они не деревня ни разу. Сама, однажды, столкнулась, испортив отношения с очень влиятельным человеком...

— Дефо — выходец из «спецслужб», — ожил селектор, — Как Смирнов может не знать такой элементарщины?

— Очень многие «фуражки» и прочие там «строевые военнослужащие», считают Дефо просто писателем. Проверено многократно! — огрызнулась филологиня, — А сам он, в силу профессиональной скромности, о причастности к «закрытым структурам» — никогда не распространялся. Хотя, «образ Робинзона», несомненно, «срисовал с себя»...

— Не помнит, потому, что подсознательно «не хочет знать»? Организм протестует? — завхоз зрит в корень...

— Примерно... — согласилась Ленка, — Пропаганда «абсолютной свободы» вышла удачно, узнаваемо. Однако, для людей «вертикальной» социализации, сам концепт «робинзонады» — отвратителен. Как это, «без руководства»? Как это, «без общества»? Как это, «сам по себе»?

— И как теперь с этим жить? — Соколов демонстративно потянулся и, прикрыв рот лапичей, не менее демонстративно широко зевнул.

— Просто помнить, что на вас, как «природном аристократе» — несмываемое клеймо. Мифологический герой — никого не боится, мерит всех людей по себе и по указанным причинам — верит заведомым врагам

на слово...

— Что ж, мы всё записывали... Компьютер создаст текст, ещё разок прочитаю. С добрым утром, девушки! — действительно, за окном — светает, — Разбегаемся.

Глава 57. Источник калорий

Когда-нибудь обязательно спрошу у Ленки, что среди мировой элиты принято говорить в спину высокородным гостям, только под утро покидающим ваше жилище... Особенно, накануне обычного трудового дня. Гадость — вроде не за что, а хорошие слова — на ум не приходят.

Срок действия моего зелья, в зависимости от пола, возраста и физического состояния пациента — пляшет от четырёх до восьми часов. Это — в лабораторных условиях. Не хотелось бы упасть прямо на рабочем месте... Следовательно — уборка побоку и спать, спать, спать... Вопреки природе.

Простое снотворное — с психостимуляторами взаимодействует избирательно. Так недолго и ласты склеить. Но, плох биохимик, который, сочиняя очевидную отраву, не озаботился «антидотом». Так как времени в обрез — пилюлю глотать не будем. Дорога каждая минута сна. Хлам со стола — в мешок. Сам стол — в нишу под окном «модуля». Куртку-сапоги-брюки-свитер — долой. Гори всё огнём, а здоровье — надо беречь. Последний взгляд на светящийся индикатор часов, глазки — закрыть и тихо считать секунды... Спа-а-а-а-ать...

— Ту-ту-у-у!!! Ту-ту-у-у!!!

Что может быть страшнее автомобильного сигнала, под самым ухом у спящего человека? Наверное, только свисток паровоза. Почувствуйте себя Анной Карениной. Только-только прикорнула на рельсах, а тут — оп, и здрасте...

В отличие от честного телефонного звонка, селектор способен издавать практически любые звуки. В выборе «вызывного сигнала» видна опытная рука Ахинеева. Хотя, для меня лично, самое сильное впечатление, оставил однажды грянувший за спиной трамвайный звонок. Заигрались на улице, бывает... Трамваев я с тех пор боюсь панически. Не ездить, а приближаться. А вдруг он опять? Мороз по коже! Люди, выросшие в городе без трамвайного сообщения, сами не понимают своего счастья. Наверное, он прав. Рельсовый транспорт — привилегия столиц и областных центров, а машины — ездят везде. Узнаваемо, резко, мобилизующе... Но!

— Ту-ту-у-у!!! Ту-ту-у-у!!!

Где проклятая кнопка ответа на вызов? Просто рукой не нащупать. Пора вставать. Ох!

— Галочка, уже проснулись? До обеда — ещё полчаса. Спешите! Вы

должны это видеть!

Что там у них стряслось? Впрочем, увижу... Раз так настойчиво зовут — поспешим.

Каменная отмостка возле «модуля» и деревянный настил пешеходных мостков, несмотря на ветренную погоду, свежо и пронзительно воняют уксусом. И блестят от влаги. Ещё одна аномалия, к которой так и не получается привыкнуть. Вокруг — снега... По пояс, по грудь, с головой, выше человеческого роста. И ни одной заваливающей снегоуборочной лопаты на основных «объектах». Во-первых, с «большой Земли» — летом не завезли. Во-вторых, не надо...

Часто поётся и ещё чаще говорится — «мы рождены, чтоб сказку сделать былью»... Увы... Исторический опыт человечества — полностью этой мечте противоречит. Ни одно реальное техническое устройство, способ или метод, рвавшие шаблоны населению Земли, на «сказочные» средства передвижения, «сказочное» оружие или «сказочное» средство от напастей — ни разу не походили. Ни ковров-самолётов, ни мечей-кладенцев, ни живой воды на свете так и не появилось. Хуже! То, что реально подняло человека в небо, позволило нажатием кнопки уничтожать толпы врагов и лечить самые ужасные болезни — «сказку» фактически убило... Точным и скучным знанием, как реально устроен мир. Когда достаточно много знаешь — «сказки» перестают нравиться. Как выдумки дураков, придуманные (опять же) для развлечения дураков. Непроходимый культурный барьер. В моей любимой комедии «Формула любви» — граф Калиостро запугивает подручных перспективой отправиться в Сибирь на уборку снега. Зимой его там — много... Герои фильма — выкрутились, а вот нам — выпало. И что? А ничего. Отчаянная нехватка рабочих рук вынудила совершить очередное чудо. Убила «любимое солдатами и народом» искусство «армейской» чистки снега. Во всех возможных проявлениях, от борьбы с наледями ломом и песком, до формирования по сторонам дорожек «уставных» сугробов идеально квадратной формы.

Скромно горжусь, что приложила к этому свою руку... Ну, если точнее — ударила пальцем о палец. Первые метели поставили вопрос ребром. Один нормальный снегопад, «на северах» — часто парализует все работы на несколько часов. А если снег продолжает падать? Однако, «цивилизацию дворников» — задушили в колыбели. Помню, Ахинеев принёс мне короткий список химикатов и спросил, какой из них наименее вреден? Природе, здоровью и предметам обихода, если будет постоянно валяться под ногами... Да что там думать? Хлористый натрий или хлористый кальций — «третий класс опасности», ускоряют коррозию

металлов, едят ткани и обувь, а органические соли натрия и кальция — «четвёртый класс», хотя для обуви из натуральной кожи — они тоже не особенно полезны. А вам зачем? Он только загадочно улыбнулся и уточнил — какой из реагентов создаёт с водой самый «незамерзающий» раствор? Тут и думать нечего — ацетат кальция. Его крепкий сольват остаётся жидким даже при минус пятидесяти. Чего? Посыпать дорожки от снега? Так ведь он — дорогуций! Инерция мышления, м-м-мда... «Робинзонам» — деньги не нужны. Водная очистка генераторного газа, каждый день — даёт кубометры вонючей «смоляной жижки» (смеси водорастворимых смол и прочей «пиролизной органики» в водном растворе уксусной кислоты). Ацетат кальция из «жижки» добывают, нейтрализуя её известковым молоком. Даровым отходом круглосуточно пылающих обжиговых печей или вообще бросовой золой из газогенераторов... Профит!

Фокус-покус, однако... Расход ацетата кальция — 30–50 граммов на квадратный метр заснеженной поверхности. Простого хлористого натрия, для сравнения, требуется 150–200 граммов на квадратный метр, а замерзает соляной раствор — уже при минус двенадцати градусах. И всё. Давление пара над жидкостью, всегда существенно выше, чем над твёрдой фазой. Тающий на морозе снег — быстро испаряется сам. Хотя реактив — остаётся. Если не уносится в водосток... или на подошвах. Тут надо думать, куда и сколько сыпать. Живём-то не одним днём... В грунте — всё нейтрализуется. А вот вода с примесью ацетата кальция — могучий антисептик. Улиткам, рачкам и прочему планктону — верная хана.

Ахинеев носится с нахальным до завиральности планом — «сбалансировать» наше нищее хозяйство так, что любой его «продукт», включая «отходы», станет сырьём или предметом потребления. Подозреваю, что сходные мотивы движут и Соколовым. Даже самого заваливающего человечка, пойманного на совершенно непростительном косяке — он пытается втиснуть в «социальные рамки» и пристроить к делу.

В пристройку к «фаланстеру», куда (по причине внезапно грянувших в октябре жёстких холодов) перенесли из палатки общую столовую, я приближалась с опаской. Пройти в «раздаточную» там можно из помещения и с улицы. После всего, привлекать к себе внимание — мне не хотелось. Вкруговую обходить разлапистое здание — тоже. Заминка оказалась роковой. Дверь непривычно безлюдного в такую пору крыльца (где весь народ?) приоткрылась и завхоз поманил меня пальцем. Специально поджидал... Да что там у них такое?

Та-а-ак... Цирк зажигает огни. А как хорошо, что я через внутренние помещения не попёрлась. Пришлось бы проходить мимо крайнего столика

с Соколовым, Смирновым и Поповской. Да ещё и здороваться. Они, бедолаги, видимо тоже мечтали незаметно просочиться и потихоньку перекусить в дальнем уголку зала, как можно меньше привлекая к себе внимания. В нашей-то «деревне», ага... Или, наоборот, нам демонстрируют единение власти? Перед лицом грядущих испытаний, так сказать... Если полковника выпустили из-под ареста и посадили столоваться рядом с собой — вопрос о его лояльности автоматически снимается. Но сразу — возникают другие. Видно, что народ зрелищем загрузился, отчего приём пищи идёт непривычно тихо. Обсуждать и даже разговаривать между собой — тут явно неуместно. Пока, приходится только глазеть.

Лев Абрамович, под локоток, протащил меня на свободное место, а я выпала в осадок. Мужественную физиономию каудильо украшает роскошный, багрово-чёрно-фиолетовый синяк. От его левого глаза — осталась только щёлка... Зато правая половина лица главного военачальника, ото лба и аж до подбородка заклеена марлевым тампоном. Глаз — вроде бы уцелел. Симметрия. И типа даже не враги... Тем временем, начальница медицинской службы Проекта, Дарья свет Витальевна, с постным видом, сидит между этой парой могучих мужиков «разделительным барьером» и плохо притворяется, будто ковыряется в тарелке. А сама — тоже бледная и если приглядеться — слегка пятнистая, от переживаний... Дела! Толчок в бок напомнил о соблюдении режима молчания. Но, думать-то мне никто не запретит! Кажется, я могу промоделировать то, о чём гадают остальные и предобеденные события развивались примерно так:

Наскоро прервав затянувшийся до утра дискурс, подгоняемый раздражением и гадкими подозрениями (постстимуляторные глюки — индивидуальны и разнообразны, бывает — от них стреляются), Соколов устремился «давить бардак». В смысле, выяснять истину. Дёрнул с «кичи» арестанта и явился в медчасть, получать недостающую информацию (делиться подозрениями, устраивать там «очную ставку» или перекрёстный допрос). Благо, что после многочасового трёпа «под химией» — впечатлений у него наверняка скопилось выше головы. Кратко и образно формулировать свои мысли он умеет. У полковника, за время проведённое в узилище — тоже накопилась пара слов. А возможно — вопросов. Так выпало, что оскорбительных для дамы. А прежде чем устраивать «наезд» — надо хоть чуть знать Дарью Витальевну.

Роста она невысокого и телосложения для своего возраста обычного. Просто жилистая и тренированная, как милицейский опер. Плюс — психотип хирурга. Привычка в острых случаях быстро и решительно

давать волю рукам, знающим, что делать лучше головы. Результат — не замедлил себя ждать. Соколов, от любимой женщины — никакой подлянки не ждал. Отчего нарвался на «прямой хук левой». Бывает... Милые бранятся — только тешатся. А вот из Смирнова — барышня определённо собиралась смастерить Кутузова. Того спасла только реакция профессионального «рукопашника». Как говорится, джентльмены объяснились.

Судя по мирной обстановке, совместное «оскорбление действием», понесённое от одной и той же дамы — побитых мужиков сближает... Даже, ранее крайне враждебно друг к другу настроенных.

Забегая вперёд, докладываю. Именно сценкой с «явлением пострадавших народу» — весь шумер и завершился. Выкрутились...

И жизнь опять пошла своим чередом. Бесконечный, уже практически «родной» аврал... С той разницей (в отличие от предшествующих инцидентов), что никто не приставал... Кажется, Дарья Витальевна перевела меня в своей табели о рангах из категории «одинокая вдова» в статус «полезной зверушки». Замечательная всё же вещь — «объективный контроль». Избавляет от глупых подозрений. А кроме того, тётка страдает обострённым чувством справедливости. Считает себя обязанной... Короче!

Память о претендующей на научность фантастической литературе, особенно про модных с недавних пор «попаданцев» — давно вызывает у меня судорожные спазмы. Смеяться — нечему, злиться — глупо. Ну, не знают люди, тупо, вообще, как оно на самом деле. Даже, если авантюру с «попаданием» готовила солидная государственная организация. Заранее предвидеть многие вещи — просто невозможно... Конкретный пример. Ёжику понятно, что в отрыве от складов, магазинов и баз снабжения, острее всего оказывается проблема «расходников». Предметов первой необходимости, используемых по принципу «взял и выбросил после употребления». Многообразие которых технически не предусмотрено. Но знать бы, когда наступит край... И насколько можно его отодвинуть, если «экономить». Вы пробовали экономить туалетную бумагу или медицинскую вату? А попробуйте, попробуйте... Как там в медчасти — не знаю, а применительно к моему хозяйству — первым звонком приближающейся катастрофы — стало раскупоривание предпоследней упаковки хромотографической бумаги. Можно было предполагать, анализ делая кучу. Но!

Внезапно! Контейнер, ещё пару месяцев назад казавшийся неисчерпаемым, показал дно. Это был удар... Второй контейнер хранится на общем складе. Однако — у нашего Льва Абрамовича зимой снега не

выпросить. Даже пытаться неохота. К счастью, нечто подобное предполагалось ещё на «Большой Земле» и запасной вариант — тоже предполагался. В духе «идей чучхе», то есть — «опоры на собственные силы».

В отечественной бумажной хроматографии — «носителем» обычно служит фильтровальная бумага. Самая обыкновенная. Даже она даёт возможность разделения проб в очень малых (микрограммы) количествах. Огромное мерси широко известной в узких кругах товарищу Елисейевой, давно, ещё в СССР, доказавшей, что многие сорта нашей фильтровальной бумаги можно сделать практически пригодными для хроматографического анализа, после последовательного промывания 0,1 н. спиртовым раствором едкого натра, а затем 2% раствором соляной кислоты. Эстеты и снобы совкового разлива отдают предпочтение трём отечественным сортам фильтровальной бумаги № 4, № 5 и «синяя лента». Это бумага для «фильтров весового анализа», содержащих пониженное количество солей. После сжигания фильтра — золы почти не остаётся. Вес золы — указан на упаковке. Обычно, он составляет не более 0,0001 грамма. Различают фильтры, с «розовой» («красной» или «чёрной»), «белой» и «синей» лентой. Наибольший диаметр пор — имеют фильтры с «розовой» лентой, их применяют для отделения аморфных осадков, например гидроокиси алюминия. Поры меньших размеров — имеют фильтры с «белой» лентой, а наиболее плотными — являются фильтры с «синей» лентой. Последние применяют для отделения особо мелкокристаллических осадков. Так сказать, «третий сорт» — не брак. Короче говоря, мне требуется бумага состоящая из «чистой для анализа» (ЧДА — химический термин) целлюлозы. О грустном (специальной «хроматографической бумаге», да ещё пропитанной ионообменными смолами) — скромно молчу... особенно «фирменной»...

Да, знаю... Специальные сорта бумаги, предназначенные для хроматографии, выпускала в Союзе Ленинградская фабрика № 2, имени Володарского, под забытыми марками «хроматографическая Б» («быстрая»), «хроматографическая М» («медленная») и так далее. Для «особо важных» или иностранных заказчиков — обычно применяют сорта «Whatman». Иначе, возможны рекламации и санкции. Именно такую для Проекта и закупили. А мы что? Мы люди не гордые. Выдало начальство качественный «расходник» — тратим. Не выдали — обойдёмся и так сказать «туалетной»... Шучу. Кроме «химической чистоты» — там требуется определённая плотность структуры. Отечественный стандарт — 75 граммов на квадратный метр.

В общем, как наяву, вспомнились «дефолт», кризисный 1999 год, стылая по причине неуплаты за отопление лаборатория родного института и тихо матерящийся под нос заведующий кафедры, на глазах у студентов демонстрирующий таинство получения бумаги для хроматографических целей «из ничего». Это его выражение. «Ничем» дяденька называл техническую целлюлозу, каким-то хитрым бартером полученную в уплату за сопровождение темы. Подобное искусство — главный предмет, который должен освоить отечественный специалист с высшим образованием, если не желает переквалифицироваться в «менеджера по продажам» в ближайшем супермаркете. Большинство моих одноклассников — осели именно там...

Впрочем, дурное дело — не хитрое. Техническую целлюлозу достаточной чистоты трут в молекулярной мельнице (пропускают с водой в зазор между коническими статором и ротором на высоких оборотах). Водичка, за счёт касательных напряжений, разрывает всё на мелкие-премелкие частички. И эту пульпу (по-научному — «суспензию») теперь достаточно просто перемешивать, не давая отстаиваться. Без всякой варки, при комнатной температуре... Кювета или чашка — должна быть достаточно широкой и глубокой, чтобы винт мешалки — не вызывал бурления, а слой жидкости — был не менее 10 сантиметров.

А дальше — фокус-покус! Подходящую по размеру воронку Бюхнера (лично мне — подошла номер 4, которая диаметром 130 миллиметров) — усиливаем вкладышем из пористой керамики. Тупо клеиваем его водостойким герметиком по ободку. Он входит в её жерло почти без зазора. Носик воронки соединяем вакуумным шлангом с горловиной колбы Бунзена, её боковой патрубком — с вакуумным насосом. Есть ещё паратройка хитростей, но о них — позже. Теперь — достаточно включить насос и окунуть воронку в кювету, раструбом вниз. Суспензия — устремится внутрь, а внешнее давление — мгновенно и равномерно покроет поверхность фарфоровой пластины влажной целлюлозной массой. Как только манометр покажет достаточное разрежение в колбе Бунзена — первый этап получения бумажного фильтра закончен. Собственно говоря, утрамбованная атмосферным давлением мокрая целлюлоза на пористой поверхности — он самый и есть. Плотность массы — уже штатная. Просто «полуфабрикат» — пока ещё влажный...

Не выключая насоса — вынимаем воронку из суспензии (можно встряхнуть, можно нет) и суём её раструбом в отверстие дверки сушильного шкафа. Там — температура под 100 градусов Цельсия и поток сухого воздуха. Смотрим на манометр (знаю, что вакууметр, но так

привычнее) и ждём, когда искусственный «горячий сухой» выдует воду из мокрой целлюлозы. Сухая бумага — давление не держит.

Да, там уже бумага. Волоконца целлюлозы — подсохли, сжались-перекрутились и прочно между собою сцепились. Время ожидания зависит от температуры внутри шкафа и мощности насоса. Важно не перегреть бумажку сильнее разумного и не оставить её мокрой. «Оптимум» — выяснила экспериментом.

Теперь — первая хитрость. Поворотом трёхпозиционного крана меняем местами входное и выпускное отверстия вакуумного насоса. Разда и давление в колбе Бунзена уже выше атмосферного, а бумажку — оторвало от фарфоровой опоры и током воздуха вышвырнуло из воронки, на кучу таких же в сушильном шкафу. Одновременно, с хлюпающим звуком, открылся запорный клапан на патрубке, идущем со дна колбы Бунзена к кювете с суспензией. Вода, накопившаяся там за время формирования целлюлозного слоя на поверхности фарфорового вкладыша — вернулась туда, откуда взялась. Это — вторая хитрость. Есть и третья, которая больше «ноу-хау». Оторвать присохшую к шершавой поверхности бумажку — не так-то просто. Поэтому пористый фарфор у меня тоже не простой, а гидрофобный. Вариантов тут масса. От промывания раствором парафина в бензине, до покрытия фарфора слоем тефлона (или отечественного фторопласта). У меня — именно такой, «тефлоновый». Угум... Очередной цикл — закончен, повторить!

Скептикам, читающим всё это в неведомом мне грядущем, самое время задаться вопросом — откуда нищая отшельница, затерянная в снегах Сибири, раздобыла для экспериментов прорву даровой, причём высококачественной, целлюлозы? Сделала своими ручками, естественно... Из бросовых отходов «деловой древесины» (понимай стружек, щепы и опилок). Лев Абрамович мой законный контейнер с фирменной микрокристаллической целлюлозой для хромотографических колонок, зажал мёртвой хваткой. Сама дура. Похвасталась, как легко можно с помощью хорошего сорбента и элементарного оборудования, из сложной смеси биологически активных веществ, в одну стадию — получать годные для употребления медицинские препараты. Вот он и вцепился голодным клещом... Говорят — лично занялся фармацевтикой. Причём, небезуспешно. И что? Пришлось проявить разумную инициативу, вот... Ибо леса в Прибайкалье — мягко говоря, полно. Лесопилка визжит круглые сутки. Сырьё — не дефицит. Вся разруха — в головах.

Партия и советское правительство (меньше надо читать архивный официоз) и общедоступные справочники и учебники по химии — хором

уверяют, что для производства целлюлозы из дерева обязательно нужна крупная индустрия. Во времена СССР этот термин произносили с придыханием. Другими словами — огромные заводы, где в гигантских котлах (ёмкостью в сотни кубометров), варятся под давлением в несколько атмосфер измельчённые обрубки древесных стволов. Поленья, толщиной 10–25 сантиметров и длиной до 3 метров (именуемые «балансом») — специальной машиной пластают на круглые дольки толщиной 10–15 миллиметров, а затем — раскалывают в щепу (куски толщиной в 2–3 миллиметра и площадью 6–10 квадратных сантиметров). Иногда, видимо для красоты, щепу делят на «фракции». Какая религия запрещала сразу, без лишнего грохота, настрогать из сырья стружку нужного размера — тайна министерства химической промышленности бывшего Союза, и подозреваю — Политбюро ЦК КПСС. Справедливо заметить, что буржуи химичат свою целлюлозу примерно так же. Но там понятно — экономят каждый ватт и цент. Вопреки здравому смыслу, если честно... Поскольку твёрдосплавные фрезы проблему резки (!) древесины на фрагменты оптимального размера и формы давным-давно решили. Настрогают хоть колечками.

Отдельная песня — процедура варки. С мохнатого 1874 года — древесную щепу варят по так называемому «сульфитному способу» (в кислом водном растворе бисульфита кальция). Прогресс не стоит на месте, и часть целлюлозного сырья, с 1884 года — получают по так называемому «сульфатному способу». Нагревают до кипения в водном растворе каустической соды и сернистого натрия. Последний вариант — даёт возможность перерабатывать древесину не только сравнительно дорогих «лиственных», но и более дешёвых «смолистых» пород. Продукт «сульфитной» переработки — имеет желтовато-белый цвет, а результат «сульфатной» — светло-коричневый. «Технический продукт» — содержит до 5% лигнина, 2–6% гемицеллюлоз, а также — сучки, щепочки, минеральный мусор и прочий «непровар». Его приходится от них чистить, а собственно целлюлозу отбеливать хлором и промывать едким натром («облагораживать»). Последнее время буржуи стали проводить «облагораживание» активным кислородом (озоном), прошедшей через электролизер «активной» дистиллированной водой и прочими новыми способами, не заносщими в состав уже почти химически чистой целлюлозы дополнительных элементов и «вымывающими» (окисляющими) существующие. Оно по своему интересно... Тем не менее, традиционные технологии пока самые дешёвые, а технического переворота в промышленности — никто не хочет. Нахлебались в XIX веке.

Оба метода, в своё время — произвели революцию в бумажной

промышленности, внезапно обрушив цены на «деловую бумагу» (ранее производившуюся из высококачественного сырья) и подарили миру феномен дешёвых книжек (со страницами «желтеющими от старости») и рассыпающихся со временем документов (примеси соединений серы — служат катализаторами, разрушающими целлюлозу «сульфитной» и «сульфатной» выделки). Современная «экономика говна» — родилась не вчера. Это — одни из первых в истории человечества товаров с «запланированным сроком самоуничтожения». Традиционная, не желтеющая бумага «ручной работы» (из льняных тряпок), с тех пор — стала «золотой».

Хромотографическая бумага — относится к «высшим сортам» целлюлозной продукции и по здравому размышлению — дёшево стоить не может. Да и вообще, хорошая бумага — всегда стоила дорого. Но, что такое «дорого»? Не в бытовом, а в химико-технологическом смысле? Вот рабочая сила у меня, например, буквально бесценная. Это — я сама. Зато сырьё — практически даровое. За окном — тайга до самого горизонта... Опять же — совершенно бесплатное электричество. Привычные расклады — полетели к чёрту. Например, воспетый экономистами принцип «особой выгоды крупных объёмов производства». Он действует только для процессов, требующих нагрева. Грубо говоря — объём варочного котла пропорционален кубу его линейного размера, а площадь поверхности (через которую происходит теплопотеря) — только квадрату. Поэтому, варить в щёлоче древесную массу или плавить сталь выгодно в огромных резервуарах и это логично. Окупается даже необходимость «передела» низкосортного итога крупномасштабного процесса. В случае «наколенного» производства — расклады противоположные. Скажем, число «переделов» должно быть минимальным. Идеально — получение готового продукта «в одну стадию». Размеры агрегата — должны быть «настоильными». Зато, разрешаются «запретные приёмы».

Химики «классической школы» — электричества не любят. Свет — ещё туда-сюда, тепло в виде электрической плитки или систему автоматического регулирования в форме электрической схемы — с трудом терпят. А вот прямое воздействие электрического тока на ход реакции — «харам» и табу... Если припереть к стенке, не знают многих тонкостей. А напряжение — дёргает больно. Есть любители и знатоки электрохимии, но «ан-масс» — она «низкий класс, нечистая работа». Удел проклятых физиков с технологами. А пренебрежение «низкими уровнями строения вещества» — признак хорошего тона. Честно.

Уже упомянутый заведующий моей кафедрой — корпоративной

брезгливостью не страдал. От него и я набралась... Под настроение — иногда рассказывал интересные вещи. О историческом пути отечественной химической науки, в частности. По его мнению, причина описанной «электробоязни», в первую очередь — лютый дефицит электроэнергии, на протяжении десятилетий преследовавший российскую, а затем и советскую химическую промышленность. Сначала — отсталость. Потом — война и ещё раз война.

Сколько-то изобильной генерация электроэнергии стала только в конце 60-х годов. А отечественная школа «химического производства» к этому времени — успела сложиться. И «электриков» — там не жаловали. Итог — предсказуем. От вариантов модернизации целлюлозно-бумажной промышленности на основе новейших достижений электрохимии — производственники успешно отбрыкивались лет двадцать. До самого развала СССР... Доказательство — печальная судьба изобретателя «классического» способа электрохимического получения высококачественной целлюлозы, из любого сырья, в одну стадию, Валерия Жаркова. Он начал свою безнадежную «борьбу с системой» при Брежнев и трепыхался аж до Путина. Без толку. Отрасль предпочла издохнуть в борьбе с импортной продукцией, но развиваться — не пожелала.

На словах — подобное воспринимается, как «шумовой фон». Завкафедры знал об этом лучше нас всех (студентов) вместе взятых и специально устраивал нам «демонстрационные опыты». Благо — обстановочка располагала. Пар изо рта и изморозь на стёклах внутри (!) аудитории — самое оно... Низкий ему поклон. Метод — работает! Когда припёрло, так сразу вспомнились и сам Жарков, и его патент RU 2004663, на примере которого в головы вчерашних школяров вбивали основы прикладной органической химии. Удивить — победить! (кажется, великий стратег Сунь-Цзы сказал) Задним числом я понимаю, отчего методику так и не внедрили. Все «мозговые шаблоны» — вдребезги наполоам. Кто это потерпит? Жарков, своими новациями — торжественно промаршировал по «любимым мозолям» у целой армии заводских технологов и толпы «серьёзных учёных» (за всю жизнь не сделавших ни одного изобретения) из «профильных институтов» целлюлозно-бумажной промышленности СССР. Удивительно, как вообще живой остался.

В классической технологии целлюлозы — древесину грубо щепят и этим ограничиваются. Жарков доказал, что идеальным сырьём является не щепка, а стружка толщиной не более 0,5 миллиметра. Причём, от ориентации направления строгания, относительно волокон ствола дерева, можно заранее, не меняя принцип работы установки, задать тип волокон

целлюлозы. «Короткий», «средний» или «длинный», почти как у хлопка... Температуру раствора, в котором происходит переработка стружки (о покушение на основы-основ!), Жарков рекомендует держать как можно ниже (близкую к «комнатной» или ещё лучше — охладить резервуар), так как «на холоду» все реактивы содержащие хлор и соляную кислоту работают лучше. Реакция идёт «чище», а концентрация раствора остаётся высокой даже при атмосферном давлении.

Но самое главное кощунство — идеальная «масштабируемость» оборудования. Что малая, что громадная, что «настолярная» установка — превращают измельчённое растительное сырьё, содержащее целлюлозу, в продукт неизменно высокого качества, зависящего только от «количества электричества», пропущенного через объём электролизера. Средний расход энергии — 1 кВт-час на килограмм сырья. При расходе менее 0,85 кВт-часа/кг — целлюлоза получается так себе. Хотя соответствует ГОСТ 14910-75. При расходе выше 1,2 кВт/часа/кг — на выходе высшие сорта «беленой целлюлозы» с низкой зольностью. В один проход! Без промежуточной подготовки и отбора загружаемой массы! Из любого сорта древесины!



Традиционная технология получения целлюлозы



Отбеленная волокнистая древесная целлюлоза



Микрокристаллическая целлюлоза

Современные виды промышленной целлюлозы и патент Валерия Жаркова RU 2004663

Короче, получилась настоящая «закрывающая технология», в сочетании с не менее «закрывающим патентом» и оскорбительной

независимостью инициатора. Чтобы было совсем понятно — надо сравнить. Электролизный метод получения алюминия — требует израсходовать примерно 16 кВт-часов на килограмм готового продукта. Это много... Для получения из расплава поваренной соли килограмма натрия — надо примерно 15 кВт-часов, для килограмма «бертолетовой соли» — 7 кВт-часов электроэнергии. Килограмм высококачественной целлюлозы — «стоит» не более 2 кВт-часов. В природной древесине её чуть больше половины, 50–55% «сухого веса». Попутно тратится некоторое количество воды и соли. Сколько именно — зависит от выбранного режима работы установки, температуры раствора и требуемой степени очистки...

В чём секрет? Традиционная химия предпочитает последовательное приближение к цели. Провели реакцию, проверили результат, промыли-подсушили-отсортировали — и только потом работаем над полупродуктом дальше. Жарков шёл от обратного. Зная, что целлюлоза сравнительно стойкое вещество — он убил одним выстрелом двух зайцев. После загрузки стружки в электролизер и её заливания соляным раствором — включают постоянный ток и «мешалку». Начинается электролиз хлористого натрия. Довольно быстро там образуется термоядерная смесь из едкого натра, соляной и хлорноватистой кислот, хлора, кислорода, гипохлоритов и хлоратов, разъедающих и растворяющих в себе любую нестойкую органику, а собственно целлюлозу — отбеливающих до «химической чистоты», так как она в указанной смеси как раз и не растворяется. Причём, будучи тяжелее воды — оседает на дно электролизера, в то время, как не разложившиеся частицы щепы — продолжают плавать сверху. Промывать готовый продукт — можно простой декантацией. В смысле — слил грязный раствор, налил воды, поболтал, дал целлюлозе осесть и заново слил грязный раствор. Не надо ни хитрых фильтров, ни сложных способов разделения... Фантастика.

<p>Изобретение относится к целлюлозно-бумажной промышленности, а именно к способу получения целлюлозы.</p> <p>Наиболее близким по техническому решению (прототипом) является способ получения бумажной массы из соломы с использованием раствора щелочи и нагревания электрическим током.</p> <p>В данном способе варки бумажной массы (целлюлозы) производится из соломы при помощи переменного тока с использованием раствора щелочи с добавлением NaCl. Такой раствор называется электрощелочком. Суть способа заключается в следующем. Переменный электрический ток пропускают через массу соломы, погруженную в раствор щелочи с добавлением NaCl. При этом одновременно идет сильный разогрев массы и электролиз раствора NaCl с образованием гипохлорита натрия и озона за счет чего достигается варка и отбелывание массы. Электрический ток применяют переменным, чтобы избежать отложения солей жесткости на электродах. Процесс варки длится 30 мин. Получаемая бумага имеет высокую прочность.</p> <p>Недостатком этого способа является то, что в качестве исходного раствора для варки бумажной массы берется дорогостоящий реагент – раствор щелочи (не лучше ионно получить из раствора NaCl путем электролиза, затратив при этом большое количество электроэнергии).</p> <p>Целью изобретения является упрощение и удешевление способа получения целлюлозы.</p> <p>Поставленная цель достигается тем, что варка целлюлозы ведется способом электрохимического окисления, т.е. методом электролиза. Электрохимическое окисление целлюлозосодержащего материала осуществляется в бездиафрагменном электролизере специальной конструкции. Это аппарат скрубберного типа, оборудованный мешалкой и электродами типа ОРТа (окислорезиновые). Электролиз осуществляется постоянным током плотностью 0,15–0,19 А/см² в растворе хлорида натрия с</p>	<p>концентрацией 25–310 г/дм³ при интенсивном перемешивании.</p> <p>Сущность способа заключается в следующем.</p> <p>В аппарат загружается (до 20% объема аппарата) тонкоизмельченная древесная стружка толщиной 0,1–0,5 мм или расщепленная солома, заливаются (до 80% объема аппарата) раствор хлорида натрия концентрацией 25–310 г/дм³. После загрузки аппарата включают мешалку и подают на электроды постоянный ток.</p> <p>Под воздействием постоянного тока происходит электролиз хлорида натрия. На аноде выделяется хлор, на катоде – натрий, взаимодействуя с водой, которая тоже распадается на водород и гидроксильную группу OH⁻, эти вещества образуют сложный «булет» веществ, таких как гипохлорит натрия, хлорноватистую кислоту, соляную кислоту, хлор, щелочь, водород, кислород, хлораты, хлориды, которые находятся в постоянном взаимодействии между собой и органическим веществом древесины. Подвергаясь воздействию этих веществ и электромагнитному полю, образующемуся вокруг электродов, инициаторов инициирующие вещества, содержащиеся в сырье, расщепляются до простых радикалов и CO², выходят в раствор, освобождая целлюлозу, которая тут же оседает.</p> <p>Целлюлоза, выгруженная из окислительного аппарата, промывается от остатков на сушилу. Раствор хлорида натрия из аппарата и вода после промывки целлюлозы доочищаются солью до нужной концентрации, возвращаются на электролиз. Выделяющийся из аппарата избыток газа при окислении нейтрализуются в санитарной колонке слабым раствором кислоты, который хлорируется до гипохлорита натрия и может быть использован.</p> <p>Экспериментальные данные показали, что для окисления 1 кг древесных стружек до целлюлозы в среднем расходуется 0,95 кВт·ч электроэнергии. На расход электроэнергии в основном влияют такие факторы: толщина древесных стружек, скорость перемешивания, концентрация раствора хлорида натрия, плотность э.т. тока, порода древесины, температура раствора в момент окисления.</p> <p>Самыми оптимальными параметрами режима при ведении процесса электрохимического окисления определены следующие величины:</p> <p>концентрация раствора 25–310 г/дм³</p>	<p>плотность э.т. тока 0,15–0,19 А/см²</p> <p>толщина стружки 0,1–0,5 мм</p> <p>температура раствора в момент окисления 16–80°С.</p> <p>Стружка толщиной 0,1–0,5 мм легко окисляется до целлюлозы, и не производится во вполне достижимо на существующем оборудовании вращающихся аппаратов. Переработка древесины в стружку менее 0,1 мм повлечет не удорожание. Толщина стружки более 0,5 мм требует большой затраты э.т. энергии для окисления ее в целлюлозу.</p> <p>Концентрация раствора хлорида натрия 25–310 г/дм³ позволяет достичь достаточную плотность тока при небольшом напряжении. При концентрации рассола менее 25 г/дм³ увеличивается удельное сопротивление электролита, увеличивается расход электроэнергии. При повышении концентрации рассола более 310 г/дм³ возрастает опасность засоления и замыкания электродов, так как при концентрации рассола свыше 320 г/дм³ соль начинает выпадать в осадок и кристаллизоваться.</p> <p>Плотность э.т. тока 0,15–0,19 А/см² на электродах типа ОРТа в бездиафрагменном электролизере наиболее оптимальна, так как снижение плотности тока менее 0,15 А/см² увеличивает время окисления древесной массы, снижает производительность аппарата, повышение плотности тока свыше 0,19 А/см² ускорит износ покрытия электродов типа рутения, а увеличение толщины покрытия электродов с целью до</p> <p>стижения высокой плотности тока приводит к удорожанию аппарата.</p> <p>Температуру раствора в аппарате в момент окисления можно держать в пределах 16–80°С, при такой температуре хорошо растворяется хлор в электролите и взаимодействие его с другими компонентами раствора, это температура окружающей среды и разогрев от реакции окисления, чтобы иметь температуру ниже 16°С потребуются дополнительные затраты и оборудование, что повлечет и удорожание процесса. Ведение процесса свыше 80°С снижает производительность аппарата, так как из раствора начинает выделяться газ и уходит в большом количестве с азаром.</p> <p>Изобретение осуществляется следующим образом.</p> <p>Пример 1. Навеску в 25 г воздушно-сухой сосновых стружек, толщиной 0,3 мм загружают в окислительный аппарат, заливают 500 мл раствора хлорида натрия концентрацией 150 г/дм³. Включают перемешивание, подают на электроды постоянный ток силой 2,5 А, напряжением 2 В.</p>	<p>плотностью 0,15 А/см². Через 12 ч обработки стружки окисляются до целлюлозы, которая имеет такие показатели:</p> <p>Механическая прочность при разрыве в ЦПА (60 ± 2°ШР):</p> <ul style="list-style-type: none"> – разрывная длина, м, не менее 7800 – излом, число двойных перегибов, не менее 2100 – степень белизмы, %, не менее 88 – pH водной вытяжки Содержание альфа целлюлозы, %, не менее 6–7 – сортисть – число соринков на 1 м² площади: – св. 0,1 до 1,0 мм² включ., не более 50 – св. 1,0 до 20 мм² включ., не более нет <p>Что соответствует качеству целлюлозы марки ХБ-1, ГОСТ 9671-84.</p> <p>Пример 2. Навеску 25 г воздушно-сухой расщепленной соломы пшеницы загружают в окислительный аппарат, заливают 500 мл раствора хлорида натрия концентрацией 310 г/дм³, включают перемешивание, подают на электроды постоянный ток силой 3,5 А, напряжением 2 В, плотностью – 0,19 А/см². Через 7 ч обработки соломы окисляется до целлюлозы, которая имеет такие показатели:</p> <p>Механическая плотность при разрыве в ЦПА (60 ± 2°ШР):</p> <ul style="list-style-type: none"> – разрывная длина, м, не более 8700 – излом – число двойных перегибов, не менее 2400 – степень белизмы, %, не менее 87 – массовая доля альфа целлюлозы, %, не менее 88 – pH водной вытяжки Сортисть – число соринков на 1 м² площади: – св. 0,1 до 1,0 мм² включ., не более 70 – св. 1,0 до 2,0 мм² включ., не более нет <p>Что соответствует качеству целлюлозы по ГОСТ 14940-75E.</p> <p>Пример 3. Навеску в 25 г воздушно-сухих стружек березы толщиной 0,3 мм загружают в окислительный аппарат, заливают 500 мл раствора хлорида натрия концентрацией 50 г/дм³, включают перемешивание, подают на электроды постоянный ток силой 2 А, напряжением 2,5 В, плотностью – 0,15 А/см², через 11 ч обработки стружки окис-</p>
---	--	--	--

Патент Валерия Жаркова RU 2004663

И отдельно (раз затронула тему) добавлю про «аппаратное оформление» процесса. При комнатной температуре и ниже, в качестве посуды для электролиза древесины по способу Жаркова можно использовать любую полиэтиленовую ёмкость (хоть ведро, хоть миску или тазик). Полистирол, конечно, лучше. Он не такой мягкий и долгие сопротивляется истиранию стружкой. А вообще, если жалко посуду, бодяжить целлюлозу электрохимическим методом можно абсолютно в любой ёмкости. Достаточно сунуть в неё кусок толстой полиэтиленовой плёнки от упаковочной тары. Мешка или рулонного материала, что в руки попадётся. Но тогда надо следить в оба! На сгибах полиэтиленовая плёнка трётся охотнее всего. В качестве эксперимента — был испробован «лавсан» (по-буржуйски «майлар») от рекламного плаката и тот же самый «лавсан» из рулона электроизоляции (честно спёртый на развалах «склада под открытым небом», пока никто не видел). Несколько циклов — выдержал, потом — начал желтеть и был выброшен...

Платиновые электроды на производство массового продукта тратить показалось жалко. В ход пошли самые обыкновенные графитовые щётки от судовых электродвигателей. Тяжёлые и здоровые, как куски чёрного мыла, отрастившие себе медные «хвостики». Спасибо «шефам» с БДК «Оленегорский горняк». Зачем они годами копили это барахло — люди

объяснить не смогли. Скорее всего, машинально. К каждому «коллекторному» электромотору (которых на военном корабле мно-о-го) — полагается ЗИП. В числе прочего — запасные щётки. Двигатели меняют, а старые щётки — остаются. Выбросить жалко. Так что, аккурат в промежуток между закрытиями «дыры» — приборахлилась. Как выяснилось — почти вовремя.

Специальные сплавы, применяемые для электролиза хлоросодержащих растворов, здесь, к сожалению, недоступны... Ни платино-титановых, ни титаново-рутениевых электродов, в обозримой перспективе — нет и не будет. Выход, тем не менее просматривается и с бойфрендом Ленки — мы его уже обсудили. Коллега. У него в электролизере на «бомбо-складе» пудами нарабатываются хлораты. А как наладить производство самодельного электротехнического графита — пусть болит голова у Ахинеева. Зато «кремнистый чугун» — материал старый, прославленный и в ряде случаев незаменимый. Хотя гадость — ещё та. Устойчивый к условиям «хлорного» электролизера сплав — должен содержать не менее 17–18% кремния. По твёрдости и хрупкости — это уже не металл, а «керамика» и обрабатывается только наждаком. Зато, можно получить годный слиток хоть на коленках, в простейшей форме. Добавив в классический «термит» щедрую дозу песка. У нас в Питере, этим «термитным способом», до сих пор сваривают лопнувшие трамвайные рельсы... Понятно, что для хромотографической бумаги, полученная в электролизере с чугунными электродами целлюлоза — не годится. Примеси соединений железа. Но, для всего остального (перечислять просто лень) — самое то... Одна из основ современной цивилизации!

ляются до целлюлозы по качеству соответствующей марке ГОСТ 14910-75 г.

Пример 4. Навеску 27 г воздушно-сухих липовых стружек толщиной 0,3 мм загружают в окислительный аппарат, заливают 500 мл раствора хлорида натрия, концентрацией 25 г/дм³, включают перемишание, подют на электроды постоянный электрический ток силой 2,7 А, напряжением -4 В, плотностью 0,17 А/см². После 7 ч обработки стружки окислились до целлюлозы, которая по качеству соответствует ГОСТ 14910-75.

Пример 5. Навеску 25 г воздушно-сухих осиновых стружек толщиной 0,3 мм загружают в окислительный аппарат, заливают 500 мл раствора хлорида натрия, концентрацией 100 г/дм³, включают перемишание, подют на электроды постоянный ток силой 2,7 А, напряжением -3 В, плотностью 0,17 А/см². После 8 ч обработки стружки окислились до целлюлозы, по качеству соответствующей ГОСТ 14910-75.

Экспериментальные данные показали, если дозировать расход электроэнергии в «А·час на г» загруженной в аппарат древесной массы можно регулировать глубину

окисления и получать продукт заданного качества, т.е. целлюлозу высокого выхода, целлюлозу нормального выхода.

В табл. 1 приведены дополнительные примеры по заявленному способу получения целлюлозы.

В табл. 2 приведены показатели полученной целлюлозы. На основании приведенных данных можно сделать вывод, что предлагаемый способ получения целлюлозы является новым техническим решением и имеет следующие преимущества перед существующими:

- 15 упрощается технология процесса получения целлюлозы;
- 20 снижается себестоимость полученного продукта за счет исключения из производств дорогостоящих реагентов;
- 25 значительно снижается экологическая вредность производства;
- упрощение процесса позволяет полностью автоматизировать производство;
- снижаются энергозатраты

(56) Заявка Японии № 54-55605, кл. D 21 C 3/00, 1979.

Таблица 1

Вид древесины	Толщина стружки, мм	Плотность эл. тока, А/см ²	Концентрация раствора, г/дм ³	Расход эл. энергии, кВт·ч/кг	Время обработки, час	Температура раствора окисления, °С	Качество целлюлозы, сорт, ГОСТ или марка
Сосна	0.1	0.15	25	0.98	12.2	16	ХБ-1
	0.5	0.17	150	0.98	10.8	50	ХБ-1
	0.3	0.19	310	0.96	9.5	30	ХБ-3
	0.4	0.19	25	0.98	9.7	80	ХБ-1
Береза	0.3	0.15	310	0.98	12.2	75	ХБ-1
	0.3	0.15	25	0.86	10.8	16	ГОСТ 14910-75
	0.3	0.19	310	0.86	8.5	50	-
	0.3	0.17	200	0.86	9.5	50	-
Осина	0.3	0.15	310	0.85	10.6	75	-
	0.3	0.19	25	0.86	8.5	80	-
	0.3	0.15	310	0.88	11.0	16	ГОСТ 14910-75
	0.3	0.19	25	0.88	8.7	80	-
	0.3	0.17	200	0.88	9.7	50	-
	0.3	0.19	310	0.89	8.8	30	-
	0.3	0.15	25	0.87	10.8	75	-

Таблица 2

Вид древесины	Глубина окисления, мм	Качество целлюлозы	Масс. доля лигнина, %	Масс. доля пентозана, %	Масс. доля целлюлозы, %	Средняя длина цепи, нм	Длина цепи, нм	Максимальная прочность на разрыв, МПа	Плотность, г/дм ³	Средняя длина цепи, нм	Средняя длина цепи, нм
Сосна	0.50	полученная методом окисления	18.4	28.3	54.2	80.7	5.6	8100	222	4.5	4.5
	0.84	полученная методом окисления	18.9	27.5	53.1	85.0	5.6	9500	485	4.8	4.8
Береза	0.80	полученная методом окисления	17.4	26.0	53.1	89.0	5.6	8000	1000	11.0	11.0
	0.84	полученная методом окисления	12.1	21.4	70.4	72.6	5.6	8000	4200	5.1	5.1
Осина	0.86	полученная методом окисления	11.2	20.1	68.8	88.0	6.7	8100	4900	—	—
	0.77	полученная методом окисления	14.3	24.9	52.1	81.0	5.6	1000	300	8.2	8.2
	0.82	полученная методом окисления	12.3	21.4	70.4	71.0	5.6	1000	800	12.5	12.5
	0.88	полученная методом окисления	8.0	20.8	81.5	88.0	6.7	8300	950	—	—

Формула изобретения
ЭЛЕКТРОХИМИЧЕСКИЙ СПОСОБ получения ЦЕЛЛЮЛОЗЫ путем пропускания электрического тока через суспензию целлюлозосодержащего сырья в

варочном растворе при перемишании, отличающийся тем, что в качестве варочного раствора используют раствор хлорида натрия с концентрацией 25 - 310 г/дм³, при этом пропускают постоянный ток плотностью 0,15 - 0,19 А/см².

Редактор Н. Сильмагина
 Составитель В. Жарков
 Техред М. Моргентау
 Корректор В. Петраш
 Заказ 3383
 Тираж
 НПО "Поиск" Роспатента
 113035, Москва, Ж-35, Раушская наб., 4/5
 Подписное
 Производственно-издательский комбинат "Патент", г. Ужгород, ул. Гагарина, 101

Патент Валерия Жаркова RU 2004663

Всё сказанное выше только присказка... Сказка началась после самых первых скромных успехов. Во-первых, мне очень быстро надоело собственноручно исполнять полный технологический цикл производства, от переработки в электролизере щепы, до сушки готовых бумажных кружочков. Во-вторых, я не смогла удержаться. Похвасталась Кротову. Всем остальным знать рано, а этот товарищ — проверен в деле, и тайну хранить умеет, и помощь может оказать. Опять же, в его «хозяйстве» нетрудно, без лишнего шума, отладить опытное производство. Не сотнями граммов, а килограммами и центнерами. Опыт полупромышленного выпуска бертолетовой соли, стеарина и «хлоратита» — таки очевидное достижение...

Как же, как же... «Нам не дано предугадать, как наше слово отзовется...» Что лично для меня означает слово «целлюлоза»? Полезный расходник, основное вещество для стеблей и листьев всевозможной «флоры», теоретически — главный источник калорий («дрова» во всех смыслах) для нашего скромного технического уровня. Топливо, строительный материал, сырьё. В перспективе (если повезёт и вытянем процесс получения «гидролизной» глюкозы) — человеческая еда... Потом — спирт и каучук...

А господин главный взрывотехник, при словах «целлюлоза, чистая для

анализа», повёл себя странно. Подпрыгнул, как ужаленный в задницу, аж глаза загорелись адским огнём. Всё забросил и сразу рявкнул — покажи! Ну, показала и рассказала. В частности, о трудностях отработки процесса, если требуется действительно «продукт высокой чистоты». Договорились, что пробовать масштабировать мои «наколенные опыты» надо без лишнего ажиотажа, чтобы не опорочить идею «топорной» реализацией. О наивности надежд (заглавными буквами написанных на физиономии) «как-нибудь быстренько» получить из «длинноволокнистого сорта» целлюлозы годный пироксилин — говорить не стала. И так всё понятно.

Сначала, дело продвинулось быстро. Пара толковых солдатиков, по рисунку моей, уже образцовой установки — соорудили увеличенный (и ухудшенный) её вариант. Потом — закрутилась... Ещё через неделю — Кротов попросил самую большую воронку Бюхнера, которая у меня отыщется. Выдала ему номер 6, диаметром 215 миллиметров. Мне оно — без всякой пользы, а у него — вдруг что-то получится?

Сразу, разумеется, не получилось. Первую, вторую и третью партию бумаги, нахально претендующей на гордое звание «хроматографической», я с чистой совестью использовала «по прямому» (и единственному) для неё назначению. Разодрав свёрток и щедро презентовав служивым большую часть. Ничего, мягкая... Четвёртую и пятую — довела до приемлемого состояния сама, понимая, что «тройной дистиллят», в пещерных условиях и без фирменного перегонного аппарата — даже из воды озера Байкал получить невозможно. А там — само пошло. Благо, что массовый непрерывный выпуск любой продукции — позволяет, не спеша, «вытягивать качество». Без всякой науки, подбирая режимы работы.

Пустая пачка-контейнер с маркировкой «Whatman» понемногу стала наполняться заново. Обрезки бумажных кругов, уже после своей собственной химической обработки, я начала перемолачивать в «микрористаллическую» фракцию, так как хроматографическую колонку — тоже надо набивать чем-то...

Острая необходимость в бумаге становилась тем временем всё острее... Трагическое отсутствие привычного «пипифакса», с началом зимы стало реально досаждать. Никто не подумал, что снег в Прибайкалье XVII века — осенью ложится сразу и на всю оставшуюся зиму. Потом — никаких оттепелей, только растёт высота сугробов. Почти привычный ягель и прочий мох — остался под ними до весны (мая месяца). Сюрприз. Подшивок газеты «Правда» (откуда солдаты-«срочники», при Союзе, нелегально добывали «подтирочный материал») в расположении не сыскать, а дёргать страницы из бумажных книжек (особенно, технических

справочников) — реальное преступление. Лопухов в зимней Сибири — нет, а обёрточная или упаковочная бумага от ящиков с оборудованием — тем более не годится. Мусульманский обычай ходить в отхожее место с кувшинчиком воды — энтузиазма не вызвал. В условиях перманентных желудочных расстройств — беда... Над американцами, жестоко страдающими по данному поводу в полевых условиях — у нас принято смеяться. По Интернету... Уверяю вас — ничего весёлого. Сами попробуйте и тогда хохочите до упаду. Большинство наших — чистые горожане. А город растительностью традиционно беден. Использовать же, в качестве «подтирки», декоративные растения, с газонов и клумб — я никому не посоветую. Они хоть и красивые, но через одно — едкие или ядовитые. Если что — не всякий проктолог с болячкой справится.

Короче, как и остальной «дефицит» (за это я флотские традиции уважаю, самое лучшее они тащат в «медотсек» болящим), отвергнутые мною «промокашки» — закономерно оказалась в санчасти. Ибо они нуждаются в добротном «пипифаксе» больше всех остальных. Нормальная военно-морская логика. Лев Абрамович, при всей своей боевитости — человек глубоко штатский. Зато боцман с «Оленегорского горняка» (делящий с ним тяжкое бремя ведения складского хозяйства) — день и ночь привычно рыщет по расположению, высматривая признаки разбазаривания «неучтённого» имущества.

Он-то и углядел, посреди разнообразного медицинского хлама, предназначенного пойти в топку газогенератора, подозрительно выглядящие «фрагменты». Не мятые клочки от упаковки, а почти новые и «до того» девственно чистые круги мягкой «научной бумаги». Дальше колесо завертелось само. Негласное служебное расследование, поиск и опрос замешанных, выявление «цепочки». Откуда спёрли... и откуда оно взялось-то?

— А, беззольный фильтр? Так их же Кротов, уже с неделю, в своём хозяйстве штампует...

Ленка, когда шухер затих, показывала заключительный эпизод приключения в лицах. На правах личного участия. Все остальные — смотрели уже готовый «видеоролик».

— Да, Кротов слушает...

— Откуда? (в телефонной трубке)

— Да, потихоньку отработываем технологию...

— Но откуда? (в телефонной трубке)

— Нет, не украли её... Тут «брака» — как листьев в лесу... Даром

раздаём всем желающим. Срать да родить нельзя погодить, знаете ли...

— По-ка-жи-ии-ии!!! — последний вопль прорвался даже через телефонную трубку.

Вообще-то, склад вооружения — это «режимный объект». А его производственный цех — особо охраняемое место. Иначе, в один прекрасный день, всё взлетает на воздух... Но, как-то просочились. Сначала — «экскурсанты». А там и я, по проторенной дорожке. Хорошо наш «взрывотехник» устроился. Занял все расположенные поблизости отапливаемые помещения «заглублённого типа». Внушает! Даже освещение устроил «по-взрослому». Развесил фонари «взрывозащищённого» исполнения, с герметичными стеклянными колпаками. Хотя, судя по обшарпанности — это очередные флотские «неликвиды». Страшно подумать, как много хлама перепало экспедиции задарма через военно-морскую запасливость. Впрочем, я отвлекаюсь...

Первое, что бросилось в глаза — стол. Широкий и крепкий, из некрашенных, но гладко оструганных и плотно пригнанных досок. Поверх — кусок прозрачной полиэтиленовой плёнки, заменяющей скатерть. На ней «образцы». Изрядная (на 2–3 кило, если кто представляет) грудa снежно-белой, даже в полумраке, войлокообразной субстанции, рядом — круги из «промокашки» и кучка плотных бумажных цилиндриков, размером с мой мизинец. Так сказать — выставка-экспозиция готовой продукции. Видно, что всё собрано впопыхах (связь сработала, но времени на подготовку не хватило). Даже нитка какая-то в углу к плёнке пристала... При сапёрной-то аккуратности Кротова — признак дикой спешки...

Общественность, впрочем, перечисленное интересовало мало. Все сгрудились в дальнем углу, где протяжное хлюпанье и шипение ритмично чередовалось со щелчками электрических клапанов и лязганьем-поскрипыванием неведомой мне механики.

— А что там внутри?

С трудом, по стеночке, морщась от сполохов фотовспышки (Ленка, разумеется, уже тут как тут), протиснулась в первый ряд. М-да! Вспомнилась детская экскурсия на выставку юных техников из «Дворца пионеров». Рядом с пластиковой бадьёй на полсотни литров и грубо склёпанным шкафом из мятой жести, от которого в потолок уходит такая же мятая жестяная труба — бодро скрипит и булькает карикатурно примитивная (но зато самодвижущаяся) пародия на мою чистенькую

лабораторную установку.

На вертикально растяжке между полом и потолком — деревянная планка, с торчащим в бок рычагом и моей воронкой Бюхнера на его конце. Верёвочка от рычага, через пару блоков тянется к опять же висящей стеклянной банке с тремя трубками в крышке. Надо понимать, она тут заменяет колбу Бунзена. Для красоты — сооружение оплетено шлангами, тянущимися к магистралям «вакуума» и «сжатого воздуха» (всё, по правилам ТБ, снабжено табличками) и электрическими проводами. Пока банка пуста — рычаг наклонен и окунает воронку в бадью с бурлящим месивом... По мере наполнения колбы — верёвка натягивается, но рычаг срывается со своего места только после щелчка клапана. Воронка выныривает, поворачивается на подвесе вправо, и, после непродолжительного сипения — выплёвывает на проволочную лапку, качнувшуюся ей навстречу, из щели жестяного шкафа, готовый бумажный кружок. Банка, служащая противовесом рычага — освобождается от воды. Рычаг, совершая обратный ход — снова окунает воронку в бадью. Проволочная лапка прячется с добычей в шкаф где шуршит и шумит воздушный поток. Похоже на сушилку. Ничего не скажу — просто и со вкусом. Первый в этом мире промышленный робот...

— Внутри — тоже не просто так, — тоном экскурсовода тем временем поясняет Кротов, — Бойцы сами придумали. «Готовый продукт» скирдует стопкой. Только вынимай и заменяй держатели...

— А нормальную бумагу, формата А4, так тоже делать можно? — закономерный вопрос.

— Если мне дадут прямоугольный фильтр... Потом — пропитать, чем там оно полагается для писчей бумаги, прогладить горячим утюгом и хоть в лазерный принтер. Сами видите, всё хозяйство настраиваемое и гибко регулируемое.

— А если надо большой лист? Например, вот такой... — филологиня показала руками.

— Возьмём большой фильтр и корыто с сырьём побольше. Технология — масштабируемая.

— И не надо фух-фух, бум-бум и дыр-дыр-дыр? — в нескольких звуках и жестах — Ленка до смешного похоже изобразила могучую целлюлозно-бумажную промышленность, оставшуюся в XXI веке.

— А вот и не надо! Да и зачем какая-то индустрия? Всё решается без неё, просто и быстро.

— Что ж ты молчал?! — это у неё органично прорвалось... Всю нашу «инфу», пока работают компьютеры и оргтехника — предстоит переводить

«на бумагу». Не мешкая ни минуты... Тоже правильно.

— Пока никто не спрашивал...

Корифеи научно-технической мысли и примкнувшие к ним административно-хозяйственные работники глубоко последним вопросом озадачились. В самом деле... Никто не думал и мечтать, а оно — оп и здрасте. К счастью для репутации собравшихся — в подземелье ворвалась глав-врачица Проекта...

— Это у вас что такое?! — волей-неволей, общественность развернулась, от работа задом к столу с экспонатами передом. Благо, что над ним существенно светлее.

— Полуфабрикаты... — Кротов попытался пробиться к экспозиции, а комнатка — тесная.

— Откуда столько ваты?! — удивление врача понятно, хотя и безадресно, — Мы, уже месяц, каждый клочок экономим!

— Это не вата, а волокнистая целлюлоза. Самодельная. Пробная партия...

— А вам она сильно нужна? — Дарья Витальевна, не стесняясь, жадно разминает в пальцах вожделённый «дефицит».

— Забирайте... Вы не думайте, всё — химически чисто, практически стерильно...

— А ворс подлиннее сделать можно было? — от полноты чувств майорша будто бы обрадовалась...

— Подобрал, что было на лесопилке... — развёл руками главный сапёр всея Руси.

— В смысле?

— Длина волокон — задаётся длиной стружки, совпадающей по направлению с «осевой» древесного ствола. Какая «режущая лопатка» у дисковой пилы — такие, в итоге, получаются волокна.

— А удлинить? Или ничего нельзя сделать?

— Из тех стружек, что есть — это предел. Надо или строгать специально «вдоль», или переделывать пилу «под задачу». И так намучился. Пускал струю водно-целлюлозной взвеси — навстречу горячей струе воздуха. Чтобы на лету медленно сохло. По-другому — всё вообще слипается...

— А вот ведь... Искусственная медицинская вата, наоборот — самая длинноволокнистая.

Присутствующая общественность несколько заволновалась... Разговор пошёл «не туда». Одно дело — обсуждать чужие достижения (ещё лучше — косяки), но совершенно другое — ломать над ними голову. Казалось бы

— пустяк. Какая-то там ширина стружки...

— Пробовал по-всякому... Растворял и давил через капилляры в струю воды. Чтобы «с вихрями». Вместо ваты — получилось вот... — указующий палец — слепо ткнул в пустое место на плёнке.

— Канатная нитка «мокрого кручения» получилась! — боцман, в отличие от некоторых, схватывает на лету, — Вполне приличная нитка! Попытки её разорвать пальцами — результата не дали! Много её у вас?

— А сколько надо? Я, в принципе, только вчера попробовал... Уже и выбросить хотел...

Подобные вопросы нельзя задавать совсем. Особенно, хозяйственнику, душой болеющему за «материально-техническое обеспечение» нашей неудалой робинзонады... Боцман начал молча хватать воздух широко открытым ртом.

— Константин Никифорович, вам сердечного накапать? — профессионально озаботилась майорша, — У меня всегда с собой!

— Кх-х-х-х... — мучительно попытался прочистить горло возмутитель спокойствия, — У нас — сапоги штопать нечем! А тут — готовая дратва! Только просмолить. А если ещё придумать из неё какой-нибудь брезент...

— Я только начал ещё... — растерянно повторил Кротов, видя накаляющиеся страсти.

— Покажи! — это они уже хором, значит — дело серьёзное.

— Вот... — логично и непритязательно. Бачок с манометром и закручивающейся сверху пробкой. Трубка, подключённая шлангом к водопроводу. Термометр и водомер. Научное отношение к теме.

— И всё?! — опять хором... понятно, собрание взволновано...

— А зачем больше? — товарищ не понимает, избаловался на воле, — Раствор коллоидной целлюлозы в ацетоне — заливаем вот сюда. Промывочную воду — вот сюда. Сжатый воздух — сюда... Давим гель через горячий капилляр в водяной поток, и следим за равномерностью процесса. Результат на дне.

Так, стало яснее... Нитка у нас не простая, а из ацетатного шёлка. То есть — эфира целлюлозы в уксусной кислоте, поскольку он растворяется в ацетоне как сахар и при контакте с водой — образует микро волокна... Или — прозрачную плёнку... Кажется, где-то запахло водостойким упаковочным пластиком. Т-с-с-с... Как бы не сглазить. С другой стороны — других реактивов считай и нет. Уксус, ацетон и немножко серной кислоты, из геологических «образцов». Голь на выдумки хитра...

— А откуда капилляры?

— Продел в трубку медный канатик, чуть обжал и зачистил срезы. Для нитки достаточно.

— А если надо длинную нитку? А если — бесконечно длинную? — пошли мечты и планы...

— А вату вы можете сделать или нет? — а Дарья Витальевна — конкретна.

— Пока не знаем. Надо пробовать...

— Тогда эту — я сейчас забираю! — Кротов и глазом не моргнул, на него не похоже, — А что ещё получится — звоните сразу же! — грабёж и экспроприация среди бела дня.

— Смотрите... — мнётся с ноги на ногу незнакомый мне «космонавт», — У дочки — была дома механическая вязальная машинка. Свитера и тёплые колготки получались вполне. Я недавно попробовал воспроизвести её принцип... — на свет появился очередной прозрачный «файл», с белой лентой, вроде старинного школьного банта, — Вот, истратил лишнюю катушку... Если начнём делать нитку сами — могу проверить, что получится. Плетеный материал, конечно, не брезент. Гляньте, какое оно...

— Оно, вообще-то — готовый бинт! Даже в таком виде! — строга, но справедлива.

— Ясенько... — крикнул Ахинеев, — Не было у бабы заботы — купила баба поросся...

— И в чём проблема?

— Масштабы... Молодые люди — полезно развлекались в кустарных объёмах. А вы начните-ка выпускать то же самое килограммами. Взять, к примеру, электроды...

— Я уже говорил, что подойдёт кремнистый чугунок, — взвился взрывотехник.

— Говорить — мало... Надо его получить и испытать. Не факт, что сразу получится. У графитовых электродов в хлорном электролизере — свои недостатки, у «гиперсилида» — свои.

Приятно, когда выясняется, что человек «владеет вопросом» на уровне специальной терминологии. Можно и своё словечко вставить.

— У буржуйских «дюрихлора» и «гиперсилида» — один и тот же недостаток. Хрупкие... После изготовления отливки, к ней страшно прикасаться — может лопнуть от простого щелчка пальцем. По их технологии — надо прокалывать форму, не вынимая отливки, несколько часов, а потом — медленно охлаждать. Что требует времени и чудовищного расхода топлива. Невыгодно. Даже сегодня — невыгодно.

— Откуда дровишки?

— Изучала вопрос... — без комментариев, будет много знать — скоро совсем облысеет.

— И что накопила? — сразу понял намёк, умный...

— В последнюю войну, наши ставили электролизеры буквально в чистом поле. Фирменных расходных материалов у них не было. А сроки заключения, за срыв военных поставок — не радовали. От бедности — экспериментировали. Западные марки кремнистых чугунов никогда не содержат более 16–18% кремния. Почему — я уже сказала.хлопотно с ними работать и дорого. Но когда припёрло — оказалось, что сплав с повышенным содержанием кремния, до 22–24%, хотя и зверски хрупок, после 100–150 часов выдержки «в рабочем режиме» — обычно перестаёт разрушаться вообще. Даже — в кипящей серной кислоте.

— Не знал... Когда издана ваша литература?

— Та что попадалась — 1944–1945 годов. В более поздних учебниках и справочниках — уже ничего подобного нет. Расхваливают химические стойкие сплавы благородных металлов. Разбогатели.

— Ясно! А какие ваши рекомендации по содержанию в особо стойком чугуне углерода?

— Наши темнят... Скорее всего, заведомый избыток от стандартной эвтектики. Меньше, чем 3–4% — его класть бесполезно. Это будет не электрод, а изолятор. Но, в западных книгах, как сговорились, указывают для «дюринхлора» и «гиперсилида» не больше 1% углерода... Ну, не знаю я!

— Угу... И способ подключения к такому электроду цепи электропитания — тоже тайна?

— Как ни удивительно — там все сходятся. Пишут, что поверхность готового электрода травят, до обнажения графита, химически его меднят и потом — паяют самым обычным оловянным припоем.

— Хоть что-то определённое... Прикинем объёмы. Значит, у нас на очереди — вата, бумага, нитки... может быть — вязанные тряпки... Полноценный ткацкий станок — мы быстро не осилим.

— Гильзы... Готовые гильзы...

А вот этого дяденьку близко вижу в первый раз. Голос он тоже подал впервые. Зато, в руках он крутит взятые со стола толстые бумажные трубочки. Причём, с характерно горящими глазами.

— Это корпуса для капсулей-детонаторов, — спохватился Кротов, — Попробовал совать в бак с взвесью не вакуумный фильтр, а трубку с пористыми стенками, чтобы на неё налипало снаружи.

— А потом? Они же — плотные и твёрдые? Похоже, непромокаемые... Канифольный лак?

— Угу... Самодельный. Пропитал и высушил. Потом — прокатал между гладкими горячими пластинами... Можно придумать какой-нибудь специальный обжим, но мне хватило.

— И что? — подключился к разговору вездесущий Ахинеев.

— Всё...

— Внутренний диаметр трубок, как я понимаю — классические 7,62 миллиметра?

— Естественно... Все стержнеобразные предметы подобного размера, по доброй русской традиции — обязательно имеют калибр 7,62 миллиметра. От карандашей до макаронов.

— Ха-ха, а вот — бумажный патрон «системы Дрейзе» или бумажный патрон «Терри-Нормана» вам что-нибудь говорят?

— Да и я о том же... Но ведь это же дикая архаика! У нас и оружия под такие патроны нет...

— А если подумать?

— О чём?

— Скоро у нас не останется патронов под имеющееся вооружение. Никаких. Просто «по истечению срока хранения вне заводской упаковки». После раскупоривания «цинка», гарантийный период использования патронов к нарезному оружию — два года. Это, если они лежат в тёплой сухой оружейке. Если те же патроны хранят россыпью, в неотопливаемых помещениях, снаряжают-разряжают ими магазины, носят в карманах верхней одежды под дождём и снегом — срок годности начинает исчисляться месяцами. А их и так — на пару-тройку часов настоящего боя...

— Ну и что? Максимум — станут чаще осечки. Стреляет — даже «копанина», по 50–70 лет лежавшая на земле, под открытым небом! Ну, иногда...

— Раз в сто лет и палка стреляет. У «лежалых» патронов — в разы возрастёт разброс по дальности и кучности. Это значит, что реально, они годятся только для распугивания ворон... Для прицелился, выстрелил и убил — требуются боеприпасы со «стандартными» характеристиками. Не верите мне — спросите у снайперов...

В обыденной жизни — наш сапёр упорен до наглости. Так осаживать себя он позволяет редко. И не абы кому. Навострила уши, надеясь слегка поразвлечься. Облом. Кротов только вздохнул...

— Обсуждали уже... Никаких вариантов. До патронного производства, уровня хотя бы Первой Мировой войны — как до Китая на четвереньках. Ни металла, ни пороха, ни капсюлей, ни хоть завалящего станочного парка.

Полная и беспросветная жопа...

— А спросить?

— Кого?

— Меня, например!

— Смысл?

— Его не было, пока я не увидел вот это... — нахрапистый незнакомец повертел между пальцами коричневый бумажный цилиндрок, — Поздравляю! Станцию «полная жопа» — мы проехали, дальше — будут у нас и патроны!

— Да подумаешь, плохонький самодельный картон...

— Из очищенной длинноволокнистой хвойной целлюлозы, с «зольностью» не выше одной десятой процента. Это уже не «подумаешь», а качество. Уровень ГОСТ для высоковольтного «кабельного картона». Чем такой картон отличается от обычных сортов бумаги?

— Особо высокой прочностью и эластичностью, при плотности порядка 125 граммов на квадратный метр, — мгновенно выдал справку до того молчаливый Ахинеев, — Понимаешь, для чего они?

— Механические нагрузки на высоковольтную изоляцию, при разряде-заряде особенно — сравнимы по абсолютной величине с нагрузкой, которую испытывает броня при попадании в неё снаряда.

— Поэтому самые лучшие бумажные гильзы, в том числе для «олимпийских» стрельб, на Западе делают из электротехнического картона для бумажных конденсаторов. Он упруг, как бериллиевая бронза. Просто, другой тип нагружения. Нагрев с растяжением, в момент выстрела, всего один раз, — у дяденьки странная манера вести спор, он не сокращает число затронутых тем, а расширяет его...

— Только пропитать хорошим солидолом, — поддержал «главный идеолог», — Оригинально!

— В результате, на выходе, максимум — «игольчатая винтовка», отстой середины XIX века, — недовольно поморщился Кротов, — Выходящая из строя после нескольких десятков выстрелов. Я читал на оружейном форуме, как в Западной Германии испытывали на выносливость её музейный образец. Согласно старому прусскому «Наставлению» времён Бисмарка, на каждые 50 патронов к винтовке Дрейзе — полагалось три запасных иглы-бойка... Бывало, что игла гнулась и не попадала по капсулю уже после пятого выстрела. Закалённая сталь важнейшей детали — отжигалась до мягкости вязальной проволоки.

— Верно... А вы чего хотели? Антиквариат, изготовленный доиндустриальными методами производства. Это на вооружение винтовку

Дрейзе приняли в 1841 году, а первый её образец был собран в 1827 году.

— Намекаете, что обыкновенная легированная «сталь-самокалка», появившаяся только в XX веке, могла радикально поправить дело? — главный пиротехник прикусил губу, — А зачем нам это?

— Затем, что приходится начинать военное производство с доиндустриального уровня...

— Именно так! — подтвердил «космонавт», — А ещё, представим себе, вместо «Дрейзе», нашу «мосинку»... Чисто для интереса, переделанную под «бумажный патрон Дрейзе»... Такое возможно?

— «Невозможно только надеть носки через голову без письменного приказа фюрера»... — попытался отшутиться главный взрывотехник, — Учитывая, что «мосинка» такой же отстой — вполне... Переделать затвор под «игольчатое воспламенение», ну — и смириться с вынужденной «однозарядностью».

— А если подумать? — этот въедливый мужик начинает мне нравиться.

— У «трёхлинейки» — патрон с закраиной. Из бумаги — такое не сделать. Порвётся...

— Из каждого безвыходного положения — есть не менее трёх выходов.

— В смысле?

— Во времена Дрейзе бумага со свойствами современного электротехнического картона — стоила очень дорого, она шла на печатание денег или на «особо важные» государственные документы... Современных методов формовки изделия — не было. Современных методов пропитки — тоже ещё не было. Патроны — клеили вручную. Неграмотные подёнщики, из подручного и дешёвого вторсырья.

— Думаете — выдержит?

— Так я технолог или кто? Попробуем! Можно — делать с закраиной. Можно — с фланцем. Можно — вообще гладкую. Просто заменить «родной» зуб выбрасывателя «мосинки» на длинный и острый. Способный врезаться в «тело» проклеенной бумажной гильзы и крепко её цеплять за глухой торец.

— Для патрона Дрейзе — невозможно!

Мужик, с особым цинизмом, покрутил перед носом Кротова его же собственным поделием.

— Внутренний объём полости — «усечённый конус»... Дно полости — полусферическое...

— Ну... Иначе, с оправки, после высыхания, вообще не снять...

— При этом, внешняя форма изделия — цилиндрическая.

— Мне надо детонаторы в стандартные отверстия вставлять, вот и цилиндрическая.

— То есть, уже сейчас, утолщённые стенки глухого торца гильзы — достаточно прочны для экстракции обычным способом. Если зуб выбрасывателя крепко ухватит такую гильзу, он её вытащит.

— Что вы хотите сказать?

— Я объясняю... Вопрос — на засыпку! А если, после высушивания, снова окунуть ту же заготовку с сухой налипшей массой в водную суспензию? И повторить операцию вакуумной сушки?

— Получится заготовка «бутылочной формы»... Если её потом, «на горячую», обжать...

— Про папье-маше «вакуумной формовки» что-нибудь слышали? А про китайские бумажные доспехи?

— Говорят, они выдерживали стрелу из арбалета в упор. Так там, угрюмое Средневековье!

— А здесь?

— У китайцев — вакуумных насосов не было. Только лак. Лак, правда, был хороший...

— И тем не менее. Почему «вакуумная формовка» мокрой бумажной массы сразу создаёт трёхмерное плетение целлюлозных волокон, с прочностью «близкой к теоретической» — объяснять надо?

— Вода дырочку найдёт... Сама собой — получается предельно плотная «укладка»...

— Тогда, о чём спор?

— Ну, не верю я, что древняя «трёха» — сумеет нормально стрелять вашими бумажными патронами. Она не настолько древняя. Хотя, идея красивая... И для «магазинки» с ручным заряданием — теоретически пригодная. Взять тот же дробовик-помпу... Если кто-то здесь пожертвует мне «трёху» и даст годный слесарный инструмент — могу изобразить суррогат патрона 7,62x54 «русский». Потом набить ими магазин и хохмы ради — побабахать... беглым огнём... Но, за успех — не ручаюсь.

— Зачем же — если? Надо попробовать!

— Так, а почему я?

— Патрон не мой, он ваш. Гильза — уже почти есть. И порох с капсулом — делать вам. Тут мне образования не хватит.

— Так и знал! Кстати, а почему великий Дрейзе сам не дошёл до такой элементарщины?

— У него о другом голова болела. Он и так опередил своё время на

добрых полтора столетия, сконструировав первый в мире скорострельный «нарезняк» под промежуточный патрон...

Когда фотовспышка плюётся светом почти в лицо — у меня начинает ужасно чесаться в носу. Ещё с детского сада такая странная реакция. Если сейчас не чихну, то умру... Ещё раз. И ещё. И принесло же сюда Ленку...

— Исправную «трёхлинейку» для опытов вам не дадут! — филологиня грозно нацелила зрачок объектива на увлёкшихся спорщиков, — Потому, что ни одной нету! А вот я, дедушкин Наган — могу. Хоть сейчас...

Глава 58. Продуктовый мультипликатор

В англоязычной, а с подачи «лайми», и русскоязычной мемуарной литературе — принято издеваться над немцами вообще, и их умением «из говна конфетку сделать» в частности. Слово «эрзац» (Ersatz, неполноценный заменитель, суррогат) — давно стало нарицательным и практически «мемом». Я таких взглядов не разделяю. Слишком много там пропагандистского передёргивания. Эрзац-кофе, эрзац-мыло, эрзац-мёд, эрзац-шоколад, эрзац-кожа, эрзац-валенки, эрзац-бензин... Этот перечень воистину бесконечен. Да, было... Только смеяться — совершенно не над чем. Поскольку, в долгой истории человечества, любой (!) проверенный жизнью «эрзац», рано или поздно — становится главным и необходимым продуктом. Хлеб, сыр и творог, когда-то — тоже вошли в наш быт, как «эрзац-мясо»... А кто так и не смог приспособиться их есть — передохли... Облом случился только с эрзац-маслом, поскольку маргарин и майонез и вроде как «соусы» и «спрэды» оказались ядовиты. Так что здесь, наоборот — кто согласился их есть — закончил с циррозом печени. В «местах не столь отдалённых» заключённым ежедневно выдают тарелку пшена, залитую маргарином. Государство перевоспитывает, а вы думали!

Скажу больше. Любой «эрзац» — прежде всего «мультипликатор» (от латинского термина multiplied, по-русски означающего — умножаю, увеличиваю). Любое превращение никчёмного в полезное — есть великое достижение. Эффект проявляется особенно резко, когда дело касается еды. Например!

Что такое для человека глюкоза? Если грубо и точно — это его жизнь. Тепло дают насыщенные кислоты (это они поддерживают нашу температуру на уровне 36,6 по Цельсию), а глюкоза — это энергия и движение. От работы мускулатуры до мыслей в голове. Основная пища мозга, кстати — тоже она. До 20% от потребления глюкозы организмом — приходится на центральную нервную систему. Оптимальное соотношение компонентов пищи для взрослого — 16% белков, 17% жиров и 67% так называемых углеводов. Читай — той самой глюкозы или её легкоусвояемых соединений. Почти две третьих от суточной «пайки».

Сразу внесу ясность:

Под «белками» — тут понимается субстанция животного происхождения с полным набором незаменимых аминокислот.

Нежирная свинина, баранина, говядина, хорошая морская рыба. Соевая масса, например, содержит лектины (природные яды в пище) и полноценным «белком» она не является (что бы ни ввали по этому поводу производители колбасы).

Под «жирами» — понимаются только и исключительно пищевые продукты, содержащие насыщенные кислоты. Тут путаница и дезинформация в терминологии — копились тысячелетиями. Например, люди постоянно путают между собой слова «жир» и «масло». А для химиков — разница принципиальная. Любые жидкости, нерастворимые в воде, априори считаются маслами. Исключения, вроде «купоросного масла» (серной кислоты) и ртути — только усиливают путаницу. Но, что есть, то есть. Растительные жиры — в большинстве жидкие (поэтому все они «масла»), животные — обычно твёрдые («жир» — обыденный синоним слова «сало»). Приятным бонусом жиров — является примесь биологически активных веществ, микрограммы которых — сильно влияют на состояние здоровья. Таковы, например, витамины и гормоны.

Под «углеводами» — по умолчанию понимается крахмал. Основной резервный полисахарид растений. Так как усвоение крахмала желудком критически зависит от глубины термической обработки, то по умолчанию, под «стандартным углеводом» — понимается «простой» (так называемый «серый») хлеб. Углеводы в природе бывают «быстрые» и «медленные», но всё это мелочи по сравнению с рафинированным маслом.

Под «растительным маслом», «творожками» и маргарином — понимается яд.

Ненормируемым компонентом пищи, так называемым «балластом» — считаются частицы и волокна, в пищеварении не участвующие, но необходимые организму для формирования каловых масс. Не менее 35–40 граммов пористого «жмыха» (обычно растительной целлюлозы), способного разбухать в воде и впитывать в себя отходы жизнедеятельности — суточная норма. Для желающих похудеть — ещё больше...

Калорийность 100 граммов глюкозы — 386 ккал (1615 кДж). «Дневная норма», для не занятого тяжёлым физическим трудом взрослого человека — 2000 ккал. Теоретически, она полностью покрывается 500 граммами глюкозы. На самом деле, при питании очищенной глюкозой достаточно в 2–

2,5 раза меньшего её количества, чем когда в пищу употребляются обычные продукты, содержащие крахмал, так как КПД работы кишечника — гораздо меньше 100%. Значительная часть энергии, содержащейся в попавших туда «полисахаридах» (научно измеренная при сжигании в «калориметрической бомбе») при пищеварении — тратится впустую, на их же разложение. Поэтому, реальная питательная ценность «пищевых» углеводов весьма сильно отличается. В разы. Медики любят громкие и малопонятные слова вроде «гликемического индекса» углеводов. «Гликемический индекс» отражает способность углевода повышать количество глюкозы, оказавшейся по итогу в крови. Другими словами, показывает «полезную долю» глюкозы, которая получится из углевода в процессе его переваривания и попадёт в кровь.

«Гликемический индекс» (ГИ) глюкозы — ровно 100. Это значит, что при попадании в тонкий кишечник — она будет впитана через его стенки полностью (на 100%). Зато ГИ белого хлеба — равен 70. Серого хлеба — 50. Это означает, что содержащийся в нём углевод (крахмал) полезно гидролизует только на 50–70%, а всё остальное — потратится бесполезно для организма. По тому же принципу, ГИ чечевицы — равен 30, ибо содержащийся в ней крахмал лишь на 30% может быть усвоен в виде глюкозы и питательность данной крупы невелика. Интересно, что сложные сахара и полисахариды — сравнительно малопитательны. Свекловичный сахар (в просторечии «сахароза») — имеет ГИ равный всего 75, так как состоит из глюкозы (ГИ равно 100) и фруктозы (ГИ равно только 20). Причём сахароза, в отличие от фруктозы, оставляет налёт на зубах, из-за чего они разрушаются. Человек от природы приспособлен к фруктозе, а не к сахарозе.

Опытным путём установили, что употребление почти чистой глюкозы — в разумных пределах и под самый конец приёма пищи, на «гликемический результат» — никак не влияет. Всасывание такой еды (при смешанном питании — её ГИ близок к 70, как у хлеба) будет замедлено, в зависимости от того, насколько разнообразен был обед или ужин и какое количество пищевых волокон, белков и прочего он содержал. Попавшая в организм глюкоза, в конечном итоге, будет усвоена почти целиком, но процесс изрядно затянется. Фактически, он вполне завершится только к моменту достижения комком бывшей пищи выхода прямой кишки. Совсем по-другому дела обстоят, если сахар поступил в организм натошак. Например, в виде сладких напитков («Кока-кола», компот, чай и так далее). Тогда — глюкоза полностью всасывается в кровь за считанные минуты. Чтобы из-за скачков глюкозы в крови не получить диабет, надо питаться

так, чтобы глюкоза поступала в кровь медленно (и наши хлебцы — как раз такие). А недавно изобретённый американский «фаст-фуд с колодой» — неправильное питание.

«Подсчёт калорий» без учёта всего сказанного — обогатил мир удивительными парадоксами. Описанные эффекты, впервые «научно» изученные на заре XX века — немедленно породили у «военщины» технологически развитых государств естественное желание на 30–50% снизить вес солдатского пайка (особенно — носимого «сухого пайка»), за счёт замены всем привычных «низкокалорийных» продуктов их «высококалорийными» аналогами. Кое-что — даже получилось. Тому пример — современный «аварийный НЗ», предназначенный для выживания сбитых пилотов и «нештатно» севших космонавтов. Зато, всё остальное — не взлетело. Долгое питание одними «калорийными шоколадками» — жестоко расстраивает кишечник. Кроме того — разом встали на дыбы покупатели «традиционных продуктов», особенно взрослые мужчины (женщины, в массе своей — подмену масла маргарином не заметили). Теперь-то мы знаем, что им было от чего разволноваться...

Суточные нормы питания солдат «тотальной войны», в большинстве воюющих держав, на фронтах Первой Мировой — дружно деградировали в сторону меньшей питательности... вплоть до полной несъедобности. Логистика буквально требовала замены плохо хранящихся и требующих приготовления на огне пищевых припасов — дешёвыми и доступными «эквивалентами военного времени». Мысль, что 1,5–2 килограмма «пшеничных» изделий (хлеб, каша из крупы высокого сорта, макароны) или их «крахмальных» аналогов (картошка, репа), в полевых условиях — легко заменяют один стакан холодной (!) крахмальной патоки (полный «советский гранчак», точно 310 граммов) и кусок практически несъедобного «военного хлеба» (Kriegsbrot) из жмыхов и прочих отбросов — не давала спокойно спать о-очень многим. Особенно переживали вояки в Германии и Австро-Венгрии. После «Брюквенной зимы» (Steckrübenwinter) 1916–1917 годов, когда население «центральных держав» прочно село на похлёбку из чёрной редьки — голодуха начала косить население миллионами. Не только в окопах, но и в тылу...

До Первой Мировой войны — Германия импортировала треть продовольствия и являлась крупнейшим импортёром сельскохозяйственной продукции в мире. К началу 1916 года на рынках Германии уже полностью отсутствовали мясо и мясные продукты. Потребление картофеля — возросло в 2,5 раза по сравнению с довоенным уровнем. Но осень 1916 года выпала дождливой и посадки картофеля пострадали от фитофтороза.

Его урожай составил лишь половину от нормы. Зато — уродилась брюква... У нас и на Западе любят вспоминать, что в продовольственном смысле, Германия проиграла войну ещё в 1916 году, так как брюква сделалась для широких слоёв населения основным продуктом питания. Из неё немцы готовили буквально всё — супы, пудинги, котлеты... даже хлеб и мармелад. Весной 1917 года — положение стало критическим. Недоедание переросло в массовый голод. Как следствие — начались эпидемии. С весны 1918 года — Германия пережила три волны «испанского гриппа», загубившего жизнью больше, чем война...

Всё это правда. Однако, всё познаётся в сравнении. Под конец 1916 года, в Берлине («столичная» норма!) на человека выдают максимум 2 килограмма хлеба в неделю (около 280 г в день), немного картофеля, побольше брюквы, остальное — как придётся. Детям от 4 до 10 лет — половинная норма. Дети до 4 лет не имеют права на мясо и жиры (если честно — смертный приговор). И карточки — почти на всё. И огромные многочасовые очереди... Для сравнения, в России, к 1916 году, появились карточки на один-единственный продукт — сахар (из него делали варенье). Всё остальное — стабильно имелось в свободной продаже. Видимо, царь-батюшка — народишко избаловал, а тот — не оценил своего счастья. В начале 1917 года, из-за недельных перебоев с хлебом (как ныне уверяют злые языки, под лозунгом — «Почему в булках изюма мало?»), в России грянула Февральская революция...

А немцы, фактически голодая, стиснув зубы — держались. К началу того же 1917 года — потребление жителями центральных держав хлеба, по сравнению с довоенным временем, сократилось в 2 раза, а мяса и жиров — в 5 раз... В прессе открыто расхваливают воронье мясо — мол, ничем не хуже курятины (без комментариев, пробовать не приходилось). Из-за отчаянной нехватки белка — солдат начали кормить «гороховой колбасой» (знаменитой Erbsenwurst или Ersatz-wurst, из одной гороховой муки, с вкусовой добавкой сала и мясного сока). В продаже из-под полы «мясная колбаса», о которой лучше не спрашивать, из чего она сделана, потому что на неё пошли всевозможные обрезки мяса, кожи и хрящей домашнего скота. Звучит отвратно, и тем не менее — это полноценный белок, не свиньям же его скармливать, свиней уже всех съели. На фронте и в тылу — люди жрут кошек, голубей и крыс.

Но, фронт стоит. Сдаваться никто не собирается и никакого «света в конце тоннеля». Впереди — ещё годы беспощадной «войны на истощение». Короче, наступил подходящий момент для острых экспериментов в области питания. Сумрачный тевтонский гений — начал фонтанировать идеями.

Что означало появление в рационе голодных и измученных германских солдат 1918 года неразлучной парочки «Kriegsbrot und Ersatzhonig»? На десятки лет вперёд — возможность прожить ещё один день. И ещё... До современного, классического, «традиционного немецкого завтрака» (Frühstück) в форме половины булки с огромным количеством настоящего сливочного масла — не добрались бы и за тысячу лет. Чтобы вот так получить насыщенные кислоты — нужна коза или корова... Тем не менее — наступил перелом. По важности — сравнимый с освоением огня. Над изрытым воронками и траншеями Западным фронтом — тихо пробили куранты вечности. Впервые, за время биологической эволюции на планете Земля — люди (высшие млекопитающие-приматы!) попытались массово перейти на полноценное «внешнее пищеварение». Как пчёлы или пауки...

В истории техники — сопоставимым по значению переворотом стал переход транспорта с угля на бензин. Всезнайка Ахинеев уточнил, что примерно такой же переворот означает перевод систем отопления на газовое с дровяного. Если совсем точно — на «газогенераторное», так как производство генераторного газа увеличивает «калорийность» исходного продукта (сырой древесины) вдвое. Крахмал и полученная из него «гидролизная глюкоза», при равной массе — отличаются по питательности так же. Более наглядный пример эффекта «кратной мультипликации продукта питания» — подобрать сложно.

Объясняю смысл произошедшего. Калорийность картофеля, как основной еды и источника энергии для организма — 770 ккал/кг. Немного, так как овощ на 70% состоит из воды, а питательного крахмала — там едва четверть. Для поддержания работоспособности, взрослый человек «на картофельной диете» — вынужден съедать 2–3 килограмма варёного картофеля ежедневно «в одно рыло». Промышленной переработкой — можно извлечь из каждого килограмма хорошего сырого картофеля примерно 250 граммов сухого крахмала. Если этот крахмал «осахарить» — получится смесь низших сахаров (глюкозы, мальтозы и так далее), причём — со 100% выходом. Казалось бы, ничего не изменилось. На самом деле изменилось всё. Во-первых, калорийность глюкозы — вчетверо выше картошки. Во-вторых, «гликемический индекс» картофельного крахмала обычно плавает от 40–60 единиц до нуля (поскольку сырой картофель — вообще не насыщает, природный сырой крахмал — требует тепловой обработки). Зато ГИ чистой глюкозы — равен 100, при любой температуре. Это означает, что после перевода картофеля на патоку, той же самой его порции (!) — хватит, чтобы досыта напитать двух-трёх человек. А в критической ситуации — четырёх, или даже пятерых. При неизменной

урожайности и прочих равных. Без всякой «чёрной магии». Чисто за счёт полноценного использования доступного (но внезапно ставшего остродефицитным) пищевого сырья.

Дополнительный бонус: патока — не портится со временем. В герметичной таре (бочках из жести) — она способна храниться вечно. При любой температуре, погодных условиях и политических режимах.

Специально для любителей придирааться к мелочам. Что у пчёл, что у пауков — какой-то желудочно-кишечный тракт есть и свои функции (пусть весьма усечённые) выполняет исправно. Хотя бы как сепаратор «пищевой пульпы». Разные вещества всасываются в разных его отделах. Наверное, это правильно. По крайней мере — эволюционно проверено и себя оправдало. Потому, что следующая станция на описанной кривой дорожке — глисты и ленточные цепни, которые (в чужих кишках!) впитывают чужое говно всей поверхностью тела.

Пчёлы в этой жизни устроились лучше всех. Войдя в симбиоз с цветущими растениями — они умело разделили с ними обязанности. Флора — обеспечивает нектар и пыльцу, перерабатываемые пчёлами в мёд и пергу (то есть «консервированную пыльцу»). Фауна — опыляет флору, тягая вымазанное пыльцой волосатое тельце с цветка на цветок... Профит! За миллионы лет совместной жизни обе стороны нащупали разумный компромисс. Нектар — почти чистый сироп глюкозы с фруктозой и другими сахарами, обогащённый витаминами и микроэлементами. Он — «взятка» и приманка, заставляющая голодную пчелу лезть в глубины цветка. Цветочный нектар — имеет концентрацию сахаров 25–50%, после попадания в улей и выдерживания в сотах — лишняя вода испаряется. Готовый к запечатыванию воском мёд содержит 75–80% сахара. А пыльца — полноценный набор аминокислот, витаминов, жиров и гормонов, составляющих «белковое довольствие» обитателей улья. Причём, питаться пыльцой — ни пчёлы, ни их личинки не могут. Они её предварительно заквашивают в ячейках сот, разбавляя мёдом и собственной слюной. Благодаря ферментации, питательная ценность перги увеличивается в три раза (!), если сравнивать с исходной пыльцой, а сам «продукт» — становится стерильным и пригодным для длительного хранения. Нектар, после пребывания в желудке пчелы и созревания в сотах — тоже абсолютно стерилен. Короче, всё как у людей. В смысле — у нас... «Госрезерв» из продуктов длительного хранения, годных для немедленного употребления. Обогащённый белками «хлеб» и патока... «Kriegsbrot und Ersatzhonig».

Угрюмые одиноличники пауки — пошли другим путём. Всю полноту

внешнего пищеварения — они организуют «в полевых условиях», накачивая пищеварительным соком тела связанных жертв. Полный гидролиз белков и других «полезностей» — происходит вне организма. В желудок попадает уже готовый углеводно-аминокислотный концентрат. От высосанного насекомого — остаётся один хитиновый панцирь.

На мой взгляд — вышло хреновато. Поскольку процесс скоростного гидролиза белков, жиров и сахаров, в трофейной тушке — идёт грубо и бесконтрольно. Питательные вещества — не только выделяются, но и разрушаются. Быстро и необратимо. Грубо говоря, ту субстанцию, которую паук сосёт из тела пойманной мухи, своей волей, никто кроме него (!) больше жрать не может. Только у пауков (единственных хищников в своём классе) никогда не бывает глистов. Другие паразиты — терзают пауков только так, а вот «желудочные» — не... Надо понимать, условия существования в кишках у паука (или внутри перевариваемой жертвы), а также вкус «едкой барды», которой он вынужден питаться — просто невыносимые. Не надо нам такого счастья. Тем не менее — результат аналогичный. Стерильный продукт, годный для немедленного употребления, не требующий переваривания в желудке. Однако, тенденция...

Как видим, «мультипликатор», в разы умножающий питательность добытого — работает в обеих случаях. «Внешнее пищеварение» — это выдающееся достижение биологической эволюции. Усваивать пищу полноценнее, чем это сейчас делают пчёлы и пауки — способа нет даже в научной фантастике. Практическая выгода из данного преимущества — вполне обозрима. Если считать «биомассу» земной фауны за некий «пирог», то сравнительные доли ежегодно поедаемого в мире мяса (животных, рыбы, насекомых и беспозвоночных) — распределяются так:

Пауки — более 600 миллионов тонн в год (рекордсмены);

Муравьи — около 550 миллионов тонн в год;

Птицы — более 400 миллионов тонн в год;

Люди — около 400 миллионов тонн в год;

К сожалению, технология есть искусство возможного. Поэтому, для человека «полное внешнее пищеварение» — стало теоретически доступным только в XVIII веке, после освоения массового производства серной и соляной кислоты... Причём, ещё долго таковым оставалось. Первая Промышленная революция дала химикам и заводчикам новые

инструменты. В сочетании с механическим водяным приводом и дешёвой сталью, способы химической переработки растительного и животного сырья пережили качественный скачок. Скоро, на рынке сладостей, дорогой импортный тростниковый сахар стала теснить относительно дешёвая крахмальная патока, что пока ничего принципиально не меняло. Большая политика началась — когда патоку попытались сделать «просто едой». Для понимания всей глубины святотатства, совершённого немцами — необходимое историческое отступление:

Переход на «внешнее пищеварение», даже частичное — никогда и нигде не происходил от хорошей жизни. Во все времена — это признак ужасной катастрофы, когда разум (или биологическая эволюция) в попытках выжить и продлить свой род готовы хвататься за любую соломинку. Что в ближней перспективе значит победу в конкурентной борьбе, а в дальней — появление нового биологического вида.

Как уже сказано, задача «продуктового мультипликатора» — получение стерильного (то есть, безопасного для употребления и пригодного к долгому хранению) продукта, который почти (или вообще) не требует переваривания. Проглотил и оно сразу впиталось. Природа такими продуктами не разбрасывается. «Сырьё» приходится «начерно перерабатывать», а потом — как-то «готовить до кондиции».

На Земле живые организмы используют только два принципа предварительной обработки или «деструкции» продуктов питания — механическое измельчение и/или химическое разложение в водной среде (ферментный катализ). Для человекообразных приматов, объективно, был доступен только первый. Желудок у людей — однокамерный, ферменты человеческой слюны — слабые (они даже «сырой» крахмал не разлагают). Без ферментной «поддержки» — можно жевать корм до потери пульса, без всякого толка. Но!

Крупные кости, в обилии остающиеся после пиршества крупных хищников — содержат до 50–70% вкусного, питательного и практически недоступного костного мозга. Клыками или когтями — до него не добраться. Приходится бросать. Зато камнями кость разбить можно. Особо смышлёная обезьяна на заре человеческой истории, с голодухи, додумалась взять в руки камни... и стала нашим предком...

Следующим шагом — было освоение огня. Термическая обработка — сделала безопасным и годным для относительно длительного хранения даже не особенно свежее мясо. А прожаривание на углях или раскалённых камнях растительной кашицы, крупных клубней и тому подобного «натур-продукта», как по волшебству — сделало питательными и их. Затем —

последовало «кипячение» воды. Первое время — в деревянной или «лубочной» таре. Простым бросанием туда раскалённых на огне камней. Тоже технология выживания. После термообработки — можно смело пить воду, набранную в любом болоте или гнилой луже.

Высокие температуры — стали для двуногих обезьян «козырным тузом», решающим задачи, на которые до них в живой природе — никто даже не замахивался. Огонь позволил расселиться по всей территории планеты. Он же стал защитником и оружием. А самое главное — кормильцем, превращающим в безопасные еду и питье даже заведомо несъедобную дрянь и гнилую воду.

Что происходит с биологическим видом, успешно освоившим новую «кормовую базу»? Как водится, он плодится и размножается... Вплоть до неприятного момента, когда среды обитания (земли, воды, территории) перестаёт «хватать на всех». Обычно, после голодных моров, «миграций в никуда» и междуусобных разборок — численность вида как-то стабилизируется. Хуже, когда «кормовая база» — или съедивается, или, как коврик из-под ног — вовсе исчезает... Например, начинается очередное Великое Оледенение. Человек — зверушка из крупных. Для обычного прокорма ему надо много земли и ресурсов. Причём, в случае недостаточной плотности популяции в «ареале обитания» — он элементарно вымирает. Примеров — тьма...

Последний ледниковый период (по-английски — the Last Glacial Period, LGP) начался около 110 тысяч лет назад, закончился около 9700–9600 годов до новой эры и стал самым жестоким за последний миллион лет. Многократно происходили рост и сокращение ледникового покрова Земли, но пик похолодания пришёлся под самое его завершение. Последний «ледниковый максимум» (по-английски — the Last Glacial Maximum, LGM), когда общий объём льда в ледниках был наибольшим, относится ко времени около 26,5-19 тысяч лет назад. А «температурный минимум» — наступил примерно 29–30 тысяч лет назад.

Именно в этот момент, на всей территории Центральной Евразии (вдоль границы льда), почти одновременно, от Альп до Алтая — появляются самые древние (из известных) образцы полноценной керамики. Их немного, но кое-что сохранилось... Обожжённые глиняные черепки (когда-то бывшие горшками) и простые терракотовые статуэтки. По странному стечению обстоятельств, зона обнаружения упомянутых артефактов — практически совпадает с ареалом обитания уже якобы «вымерших» неандертальцев. Посуда неандертальцев, с современной точки зрения — не идеал. Фактически — это травяные корзины, со всех сторон

обмазанные глиной. При обжиге — органика выгорала, а затвердевший черепок — шёл в дело. Тем не менее получались самые настоящие горшки, в которых что-то варили. Причём, никаких кроманьонцев, там и тогда — в указанных местах и духу не было. Поскольку царил суровый дубняк, а кроманьонцы «о-натюрель» — теплолюбивые негры. Затем, не менее загадочно, все неандертальцы куда-то подевались, а вместо них (на том же самом месте, в то же самое время) — возникли центры расселения Homo Sapiens Sapiens. Человека современного, «европейского» типа. Антропологи, насколько могу судить по научной периодике, два названных явления — между собою никак не связывают. А зря! Как химику-пищевнику (и в какой-то степени биологу) — мне есть, что сказать по данному поводу.

Во-первых, надо представить себе масштабы бедствия, обрушившегося на Евразию. Вы когда-нибудь видели «приполярную» тундру? А благодатную природу современной Южной Европы? Теперь — попробуйте совместить. Южная граница ледника — проходила в районе 45–48 градуса северной широты. По всей южной Европе — «средние температуры» лета и зимы были на 8–9 градусов ниже современных. В районе Баварии и северо-западной Украины — температура августа составляла примерно +10–11 градусов Цельсия. Как сейчас в тундрах Сибири и Якутии. Средняя температура февраля составляла –19 градусов Цельсия на территории современной Австрии и примерно –27 градусов Цельсия в районе Киева. Большая часть свободной от сплошного ледяного щита Европы в описанное время была покрыта холодовыносливой полупустынной растительностью, а леса сохранились лишь в горах на юге. В средней Европе — тогда господствовали тундростепи и полярные пустыни, в сочетании с хвойными и смешанными лесами. Как в нашей центральной Сибири... или — на альпийском высокогорье.

Во-вторых, следует учесть особенность местной демографии. Неандертальцы — жили в приполярных областях постоянно. Небольшими компактными группами. А кроманьонцы — «набегали» туда в периоды потеплений. В основном ради загонной охоты на крупнотоннажное зверье, вроде мамонтов или овцебыков. Таким образом, имела место жесточайшая конкуренция за один и тот же «пищевой ресурс»... Численное превосходство, как обычно, было на стороне южан. Северяне занимали господствующие высоты и «стратегически выгодные» точки местности, многими поколениями обороняя эти своеобразные опорные пункты, которые логично называть первыми «пиковыми поселениями».

И, наконец, самое главное! Хотя и в-третьих... Мало кто представляет всю хрупкость экологического равновесия древней приполярной тундры. В

позднем плейстоцене, который окончательно завершился примерно 10 тысяч лет назад, на территории современной сибирской тундры — простиралась благодатная «мамонтная тундростепь». Даже в самые холодные периоды, на каждый квадратный километр тундростепи — приходилось около десяти тонн животной биомассы. На сравнительно небольшом участке — одновременно могли уживаться один мамонт, пять бизонов, шесть лошадей, десять оленей и куча мелочи вроде зайцев и мышей. Современная безжизненная тундра даже близко не напоминает то роскошное место с травостоем в рост человека, хотя климат с тех пор стал заметно мягче. Причина совсем простая. В тундростепи, как и в привычной тундре — очень короткое, хотя и солнечное лето. Отчего травостой не успевает гнить и круговорот питательных веществ крайне неустойчив. Обилие травоядных, круглый год кормящихся травой или сеном — многократно ускоряет такой круговорот. Главным «удобрителем почвы» — выступал, разумеется, мамонт. Его навоз — возвращал в почву все необходимые соединения и особенно азот в максимально удобном для травянистой растительности виде. Прочее «крупногабаритное» зверье вносило свою лепту. И всё цвело. Хотя и висело на волоске... Приполярные и пустынные биоценозы — чрезвычайно хрупки. Отчего постоянные обитатели этих мест крайне осторожны в потреблении ресурсов. Даже пустынная лиса фенёк, главной белковой пищей которой служат живущие на местном кустарнике улитки, никогда не объедает их полностью. Жестокие уроки природы — хорошо управляют мозги. Природа приледниковой тундростепи (внешне изобильная) — требовала бережного обращения.

Тотальный забой «мегафауны», исторически совпадающий с потеплениями климата и, как следствие, нашествиями кочующих охотников с юга — неизменно давал один и тот же результат: быстрое истребление крупной дичи, исчезновение обильного травостоя и заболачивание местности (по причине недостаточного испарения почвенной влаги сменившимися траву лишайниками). На месте роскошного рая, за пару-тройку лет — начиналось и заканчивалось образование простой лишайниковой тундры.

Если потепление продолжалось — тундру постепенно вытесняла обычная степь. Но, если возвращались холода — все обитатели «очищенной от мамонтов» местности дружно дохли. Как невинные жертвы охотничьего азарта, так и сами горе-охотнички... чуть позже, с голодухи.

Развитие катастрофы в Центральной Евразии — мы сейчас довольно точно представляем. Около 14 тысяч лет тому назад на Земле началось

очень быстрое Аллерёдское потепление (наступление тёплого климата на «приледниковую зону» оценивают буквально несколькими годами). В средних широтах образовались условия, близкие к современным, хотя в других широтах — было значительно холоднее. А в «мамонттовую тундростепь» — потянулись многочисленные охотники-южане. И начался массовый «забой скота». Следуя за стадами мамонтов — племена бродячих охотников забирались всё дальше на север... Добычи хватало всем. Мнением аборигенов никто не интересовался. Наверное, это напоминало тотальное истребление бизонов в Северной Америке XIX века.

Лафа закончилась внезапно. На излёте позднего дриаса — в Атлантику разом вылилось не менее 8 тысяч кубических километров холодной воды из Балтийского ледникового озера, и примерно столько же — из района будущих американских Великих озер. Гольфстрим — вдруг повернул вспять и так же быстро вернулись лютые холода. Компьютерные реконструкции показывают, что «процесс» начался в конце лета, к началу сентября — землю уже покрыл снег, а весна на следующий год не настала вовсе. Если бы похолодание растянулось хотя бы на парочку лет — охотничьи племена успели бы откочевать на юг и всё бы постепенно устаканилось. Как оно неоднократно бывало и раньше... Но, начались ледяные шторма. Снег продолжал падать. Людей оказалось излишне много, а дичи — маловато. Результат — немного предсказуем. Мегафауна — исчезла сразу, в первую же ненормально долгую зиму, а люди — передохли от голода слегка потом. Бежать на юг стало поздно и невозможно, а кормиться нечем.

Есть мнение, что примерно такая же катастрофа, хотя и в пропорционально меньшем масштабе, разыгралась в Южной Европе под конец Денекам্পского межсезонья, когда короткое, но мощное потепление — привлекло в Северные Средиземноморье и Причерноморье бесчисленных и жадных пришельцев из Африки. Азартное истребление «мегафауны» было в самом разгаре, а тут — лютые холода. Мамонты и незваные гости — поочерёдно, но дружно вымерли. А неандертальцы — остались. Они накопили громадный опыт «пересиживания нашествий» в своих неудобьях. Увы, всё пошло не так. Образовавшаяся на месте экологически неустойчивой тундростепи приледниковая «мокрая пустыня» и полная смена растительного покрова — стали для них полнейшей неожиданностью. Сухую «мамонттовую тундростепь» — повсеместно заменили мелкие озера и болотная топь между ними. Привычный «кормящий ландшафт», в котором сотни тысяч лет худо-бедно жили коренные обитатели Европы — за считанные годы исчез. Вместо

привычной тундростепи, на глазах потрясённых старожилов — поднялись необозримые заросли камыша. Всё же — Южная Европа... Хотя, на самом пике похолодания. Как это выглядело в реале — сегодня можно видеть в зоне альпийского высокогорья, где в долинах до сих пор сохраняются реликтовые флора и фауна Ледникового периода.

Наверное, это не была первая за историю планеты рукотворная экологическая катастрофа. Наверное, нечто подобное случалось и ранее. Но потом — недобитые мамонты, с толпой травоядных помельче, возвращались в родную тундростепь и экологический баланс восстанавливался. Такое вполне вероятно даже сегодня, кстати. В нашей Якутии делали успешные опыты по восстановлению тундростепи, хотя и без мамонтов. Силами «травоядных навозопроизводителей», пускай чуть меньшей «тоннажности». Наверное, неандертальцы собирались пересидеть сезон-другой на подножном корму, в ожидании возвращения старых добрых времён. Они трагически ошиблись... Мамонты не вернулись уже никогда. А в бывшую «мамонтовую тундростепь» — пришёл Великий Голод. Именно так, оба слова — с большой буквы.

По роду занятий — мне приходилось много читать о различных социальных катастрофах. Людям свойственно описывать свои беды и несчастья в «превосходных степенях». В каждом столетии, в каждой стране или регионе — отыщется в летописях свой Великий Голод с большой буквы. Наш Гладомор начала XVII века, ленинградская Блокада и так далее. Оно понятно. Даже правильно. Вот только, всё на свете познаётся в сравнении. Если сравнивать 900 дней Блокады с ужасом, обрушившимся на Южную Европу и Центральную Евразию в позднем дриасе, то она — не проблема, а так, суточный пост... Потому, что упомянутое похолодание — растянулось на тысячелетия. Без всякой надежды на помощь и спасение. Подножный растительный корм, на десятки веков — превратился для последних и потом бывших неандертальцев в основную, а временами и единственную пищу.

СЪЕДОБНЫЕ ВЫСШИЕ ВОДНЫЕ РАСТЕНИЯ СЕВЕРНОЙ ЕВРАЗИИ

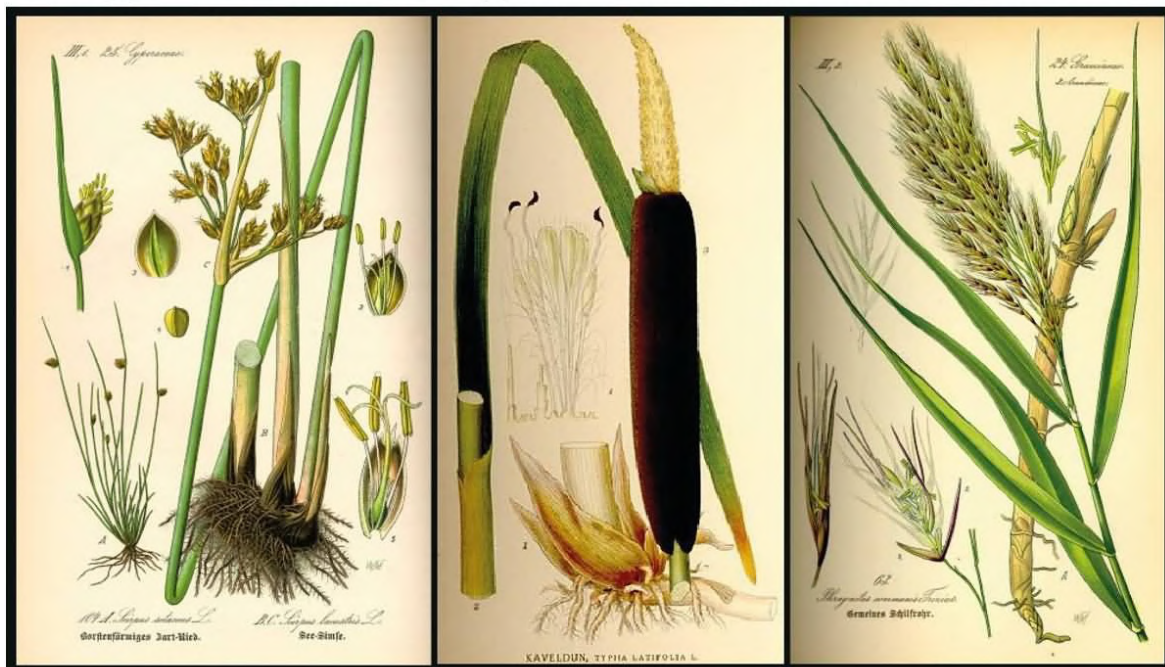

КАМЫШ

РОГОЗ

ТРОСТНИК

Съедобные высшие водные растения Северной Евразии, — камыш, рогоз и тростник (обычно их называют «камышами»)

Почему — «бывших? Объясняю на пальцах. Это сегодня мы знаем, что корневища любого камыша или тростника (например, рода Рогоз, полатыни Турфа, это у которого «семенные початки» на верхушках стеблей, похожие на коричневые колбаски) — содержат 15–30% сахаров и полисахаридов, до 6% белков и до 3% жиров и наиболее питательны в «холодный» сезон. Если их измельчить и варить 40–50 минут, то получится густой сладкий отвар. «Прикорневую» белую часть молодого камыша — едят и в сыром виде. А корневища тростника (с «метёлками» на верхушках стеблей) — к зиме накапливают до 50% крахмала (но у тростника они твёрдые, как деревяшки). Из высушенных корневищ — получают средней паршивости муку, годную для выпечки хлеба. От большой нужды — корневище любого камыша или тростника — можно испечь на углях или в золе. А весной даже прикорневая часть стебля камыша-рогоза (белого цвета, сладковатая на вкус) — может использоваться для салатов или просто, как «витаминная добавка». Официально считается (прямо написано, в солидных справочниках!), что людям, оказавшимся в «экстремальных» условиях — не грозит голод, если поблизости есть заросли камыша или тростника. Даже, посреди зимы! Фактически, их корневища, по питательности, эквивалентны клубням картошки. Но, наши

древние предки — питались мясом...

Кроме того, известно, что регулярное питание «камышовым хлебом» — вызывает болезненные явления. Вплоть до классической алиментарной дистрофии, так как для полноценной жизни — что белков, что жиров в нём недостаточно. И ни печёные корневища камыша, ни похлёбку-кисель (из них же) — долго жрать ни у кого не получается. Даже в самые голодные времена, при малейшей возможности — люди подобной «еды» стараются избегать. Все сорта камыша и тростника имеют съедобные корневища. Но вкусных среди них нет.

Замечу, что это — реакция на непривычную еду вполне приспособленных питаться любой крахмало-содержащей пищей современных людей. С нормальной ферментацией желудочно-кишечного тракта! Для сравнения, в Центральной Африке до сих пор живут племена физически не способные употреблять в пищу хлеб. Их организм — не вырабатывает нужных для его переваривания ферментов. При попытке есть мучное — аборигенов региона буквально скручивает в узел «глютенная энтеропатия». Каково пришлось последним неандертальцам, вынужденным выбирать между голодной смертью и приспособлением к новой и не особенно питательной диете (корневищам и ростовым почкам болотной травы) — страшно представить. Скелеты последних представителей человечества с ярко выраженными «неандертальскими» признаками — несут следы постоянного недоедания. Их суставы — поражены артритом... Зубы — начисто стёрты или — вообще выпали при жизни (наиболее вероятно, от хронического авитаминоза). Настоящие «дети болот», если кто понимает этот термин, применительно к человекообразным. Низкорослые, болезненные, худые...

Австрийский писатель Стефан Цвейг, в начале XX века, прославился серией новелл под названием «Звёздные часы человечества»... Если подойти, с теми же критериями, к периоду «the Last Glacial Maximum», вернее говорить о «звёздных веках». За этот срок, в невероятно трудных условиях — были изобретены и освоены все главные атрибуты нашей современной цивилизации. Керамика и здания, метательное оружие и транспорт, сельское хозяйство, наука и культура. Да и сам человек, вместе с неразлучной собакой, видоизменились до неузнаваемости, приобретя нынешний облик. Питание — диктует фенотип. И Homo Sapiens Sapiens — расстался с массивными челюстями. Главной приметой «первобытных людей». Перешёл на варёную пищу. А домашняя собака (по той же причине) — из волка стала «домашним» животным. В страшной борьбе за существование — два вида-симбионта вытянули главный приз. Перестали

зависеть от капризов окружающей среды. Научились формировать свою среду обитания сами, «под себя».

Если плясать от печи, главным фактором, определяющим биологическую продуктивность местности — является солнечная инсоляция. Даровая энергия светила — через фотосинтез, создаёт на поверхности земли или в верхних слоях воды «первоначальное количество» живого вещества, на питании которым — выстраивается «пищевая цепочка» произвольной длины. Водоросли, мох и растения — поедают травоядные. Травоядных — едят хищники. Обьедки флоры — грибы. Обьедки фауны — падальщики. Помёт и несъедобные остатки — микроорганизмы, черви, личинки и планктон. На этом субстрате — поднимается новый цикл круговорота живого вещества. Состав «пищевой цепочки» — способен меняться причудливо, но вес ежегодного оборота массы зависит только от освещённости местности Солнцем. Такая константа.

«Мамонтовая тундростепь», вдоль южной границы последнего Великого Оледенения, этот закон «круговорота еды в природе» — наглядно подтверждала. Высокий «травостой» — это колоссальная листовая поверхность. А чем больше площадь листвы — тем полнее усвоение энергии солнечного света. Чем больше растительного корма — тем разнообразнее и многочисленнее весь остальной животный мир.

Уничтожение мамонтов и прочих крупных травоядных — катастрофически изменило состав участников «пищевых цепочек», но не поменяло средний баланс биологической продуктивности свободных от льда пространств Южной Европы. Для этой местности, при обилии воды и света, характерным уровнем является 1–2 килограмма растительной массы на каждый квадратный метр в год. В особо благоприятных условиях — более 2 килограммов на квадратный метр в год. Очень приличный уровень, кстати... Такова биологическая продуктивность у тропических джунглей, коралловых рифов в зоне экватора и, внезапно — зарослей камыша в дельтах Волги и Дона... В первом случае — роль «мамонтов-удобрителей» выполняют насекомые и птицы, во-втором — населяющая рифы живность, в-третьем — камышовая фауна, птицы и рыбы.

Если скорость поедания растительной массы недостаточна, просто болото превращается в торфяное, где под слоем воды, год за годом, накапливаются не перегнившие остатки травы и камыша. Для переживших первый удар «пищевой катастрофы» неандертальцев всё это означало бесконечный кошмар. Из привилегированных хозяев вершины «пищевой пирамиды», универсальных «суперхищников» — они вдруг провалились к

её подножию... Растения способны пережить холодный сезон без особых проблем. Рыбы и холоднокровные впадают в спячку. Мелкие грызуны тоже. А вот крупные теплокровные должны питаться каждый день. Единственные исключения — барсуки и медведи. Большинство птиц, например — сезонных трудностей не выдерживают и обычно зимуют в тёплых краях. Многие виды травоядных — поступают аналогично. Люди такой возможности лишены. Для них — Земля оказалась тесной очень и очень давно...

И тут — случилось невероятное (ещё недавно, отрицаемое ведущими антропологами). За 20 тысяч лет до официально признанной Керамической Революции (эпохального достижения Неолита) — у последних палеоантропов завелись глиняные горшки. Самые простые, примитивные, но вполне рабочие...

Заработал продовольственный мультипликатор. Из жалкого количества «полноценной» и дикого количества «неполноценной» еды — наши безымянные предки научились мастерить годную «пайку». Мясо — универсальная пища. Единственная и незаменимая. Строительный материал для роста и «ремонта» организма. Источник витаминов, жиров и микроэлементов... Главный его недостаток — плохое усвоение организмом. Большая часть энергии, гипотетически содержащейся в сырой высокобелковой пище, тратится на её же разложение до удобоваримого состояния. Уже самое простое прожаривание на углях — усвоение мяса желудком заметно облегчает. Шашлык — это навсегда... Беда в том, что при обжаривании — мяса становится меньше. В сытые времена — ещё поймает. В голодные — обидно до слёз. Не зря, в европейской кухне, мясное жаркое «еда богачей». Бедняки довольствуются похлёбками. Почему? Есть четыре причины:

Во-первых, варка заменяет энергозатратную процедуру «внутреннего пищеварения» во много раз более экономичным для организма (хотя, не по абсолютному балансу энергии вообще, тут КПД невелик) «внешним». Каждый грамм драгоценного животного белка, разваренный и растворённый горячим бульоном — усваивается и не пропадает зря. Топливо — относительно дешёвый ресурс. А вот белок — незаменим.

Во-вторых, варка позволяет полноценно напитать этим самым незаменимым белком, как минимум — в 3–5 раз больше народа. При одинаковом количестве мяса! Просто потому, что варёное мясо почти не надо переваривать внутри себя.

В-третьих, горячий бульон (в отличие от кускового мяса) — просто и честно делится на равные порции. Мао был прав — «Когда голод,

справедливость становится религией». Это тоже важно.

А в-четвёртых, варка позволяет гибко регулировать степень «разложения» булькающих в горшке продуктов. Трудно развариваемые — кипятить подольше, более нежные — кидать в кипяток под самый конец. Без потери вкусовых свойств и ценных витаминов. Пауки, со своими ядрёными ферментами, разлагающими всё и вся в однородную кашу — тут определённо проскочили мимо более вкусного решения.

А самое главное — из мясного бульона очень просто смастерить суп. Первый «массовый суррогат» в истории человечества. Пахнет мясом, имеет вкус мяса, насыщает «как мясо» и лучше мяса, а на самом деле — на 4/5 состоит из растительных компонентов. Которые, впрочем, без долгой варки — крайне малопитательны. Растительный крахмал, например, в своём исходном виде, человеческим кишечником почти не усваивается. Кто не верит — попробуйте наесться сырой картошкой. А в виде горячего киселя или «овощной заправки» похлёбки — переваривается целиком и полностью. Независимо от происхождения.

Какой степени гениальность потребовалась самым последним неандертальцам, чтобы, в крошечном ледяном аду, изобрести и свести в единую систему все элементы современной кухни — я не могу представить. Если верить путеводителю родной Кунсткамеры — там хранятся элементы более чем 137 тысяч скелетов... В том числе — сотни черепов, как «натуральных», так и слепков оригиналов из иностранных коллекций. Часть из них выставлена в своём исходном виде, часть — в виде реконструкций по методу профессора Герасимова. Я там ходила... И думала. Только сейчас — начала понимать. Именно в описываемое «смертное время» — размеры черепов и объёмы головного мозга представителей вида *Homo Sapiens* достигли рекордных величин. По сравнению с этими гигантами мысли, современные люди — жалкие деграданты.

Опять-таки, чисто в порядке сравнения. За все миллиарды лет биологической эволюции природа горшка с кипятком так и не изобрела. Причём, совсем не потому, что живые организмы нагрева до температуры кипения воды не выдерживают. Ещё как выдерживают! На дне океана, в рифтовых долинах срединных океанических хребтов, сквозь толщу донных отложений, рвутся под давлением струи очень горячей воды. Эта вода содержит огромное количество растворённых соединений серы, при контакте с обычной морской водой превращающихся в мелчайшую тёмную взвесь. Постепенно, в процессе охлаждения, твёрдые частицы оседают и формируют вокруг водяных фонтанов конические трубы. Их высота

достигает нескольких десятков метров. Пейзаж — напоминает огромную фабрику на дне океана, из многочисленных труб которой валит густой чёрный дым. За это подводные гидровулканы зовут «чёрными курильщиками».

Вплоть до сенсационного открытия «чёрных курильщиков» в 1977 году, рифтовые зоны с горячими вулканическими газами и высокими концентрациями ядовитых химических соединений считались «долинами смерти» среди и так не слишком богатых жизнью морских глубин. Однако первые же фотографии, сделанные исследователями через иллюминаторы подводных аппаратов — показали колоссальное изобилие живых существ вокруг «чёрных курильщиков». Все вместе они обычно образуют целостную иерархическую экосистему, в которой различные виды животных связаны между собой «пищевой цепочкой». Как и везде.

В самой верхней части дымохода «курильщика» — температура воды превышает 150–200 градусов Цельсия. Там практически никто не живёт. Пониже, где стенки трубы имеют толщину 4–6 см, а температура падает до 100–120 градусов, живут бактерии. Сплетения миллиардов бактериальных клеток, способных, как ни странно, процветать при столь высоких температурах, образуют так называемые маты или «подушки», площадью до нескольких квадратных метров и толщиной в несколько сантиметров. Ниже, при температуре 70–80 градусов, бактерии вытесняются «помпейскими червями». Это единственные многоклеточные животные Земли, способные жить практически в кипятке. Тело червя находится в трубке и имеет длину около 12 сантиметров... Они окрашены в ярко-красный цвет, что обусловлено чрезмерно высоким содержанием гемоглобина в их крови. Сверху на них постоянно сыпется «пепел» курильщика. А между «помпейскими червями» ползают мелкие кольчатые черви, которые выискивают покинутые хозяевами пустые трубки, чтобы поселиться в них. Ещё ниже, в отдалении от устья «курильщика» где температура опускается ниже 50–60 градусов — сплетения белых трубок гигантских (до 2,5 м) червей с ярко-алыми щупальцами. Эти черви живут в хитиновых или белковых трубках, которые нижней частью прикреплены к поверхности трубы «курильщика». Их яркие щупальца, наполненные алой кровью, висят сверху наподобие бороды. Отсюда и название такого типа червей: «погонофоры» или «несущие бороду».

Остальное пространство у трубы «курильщика», в радиусе нескольких десятков метров — заселено огромными двустворчатыми моллюсками длиной до 30–40 сантиметров. Между ними и в зарослях трубок ползают тысячи белых крабов, слепых раков, миллионы креветок. На вершине

«пищевой пирамиды» каждого подводного мирка находятся хищники — глубоководные осминоги и хищные рыбы «термарцесы» или «адские церберы». Всего открыто более 500 различных видов «высокотемпературных» животных и для 80% из них нет аналогов на поверхности океана. Так что «жизнь в кипятке» — вполне возможное дело.

При этом, ни один вид не способен существовать за пределами отмеренного ему лично весьма узкого температурного диапазона. Несмотря на то, что его теоретические границы простираются от отрицательных температур до как минимум полутора сотен градусов Цельсия и совпадают с границами существования жидкой воды, каждая разновидность живых существ нормально себя чувствует в очень небольшой «тепловой области». А за её пределами, как минимум — теряет сознание. У человека, при норме 36,6 градуса Цельсия (это точка минимальной теплоёмкости воды) — нервная система относительно хорошо работает в пределах от 30–32 до 40–41 градуса Цельсия). У хладнокровных рептилий — в пределах от 10–15 до 35–40 градусов Цельсия.

За порогом названных значений — холодное оцепенение (чреватое смертью) или просто смерть. Особенно опасна жара. Жизнь — сложная каталитическая реакция... Чем выше температура, тем хуже сбалансированы идущие в живых клетках процессы, выше «активность» ферментов и неустойчивость промежуточных соединений. На этом эффекте основана «пастеризация» — процесс однократного нагревания пищевых продуктов до 60 градусов в течение 60 минут или до 70–80 градусов в течение 30 минут. Она была предложена, в середине XIX века, французским микробиологом Луи Пастёром и широко применяется для обеззараживания молока, вина, соков и других органических веществ, а также для продления срока их хранения. Вся активная микрофлора после «пастеризации» дохнет. Споры остаются, «стерилизацией» процедура не является. Но, если хранить «пастеризованное» добро в прохладном месте — оно долго не портится, так как и холод, и жара одинаково неблагоприятны для развития всех «нормальных» микробов.

У «ненормальных» (а бывают микроводоросли отлично себя чувствующие на поверхности льда и не менее уверенные обитатели крутого кипятка в вулканических гейзерах) — та же самая беда. За пределами «своего» температурного диапазона — им резко плохеет, вплоть до неспособности как-то размножаться. Стандартный набор ферментов-катализаторов перестаёт обеспечивать нужды организма. За всю историю планеты, преодолеть описанный температурный барьер — не сумел никто. Кроме человека...

В чём заключается эпохальная гениальность самого примитивного кухонного горшка для варки супа? Во-первых, это самый древний, простой и безотказный «продуктовый мультиплиатор». Дрянь животного происхождения и несъедобные растительные компоненты — он превращает в полноценную еду... Во-вторых, это универсальный инструмент «внешнего пищеварения», не требующий знания биохимии. Без хитрых ферментов — разлагающий на питательные составляющие съедобную органику и разрушающий почти любые органические яды — главным образом, алкалоиды и лектины, которые растениям нужны для защиты от насекомых. А в-третьих — любая кастрюлька с кипящей похлёбкой, это, ни много ни мало — химический реактор на макроквантовых эффектах. Изобретённый в незапамятные времена, методом тыка и от великой нужды, но именно он. Всё величие данного изобретения безымянных жителей верхнего палеолита — люди поняли только к концу XX века. Раньше, для его внятного описания — даже не существовало подходящей научной терминологии.

Не самокритики ради, но торжества истины для... Вплоть до середины XIX века, что для такой древней науки, как химия — буквально «вчера», все природные явления жёстко делили на те, что относятся к «царству минералов» и принадлежащие «органическому царству». Легко догадаться, что и естественные науки (химия, физика, даже астрономия) — делились на «мёртвые» и «живые» категории. Физикам — сильно подгадил тот факт, что первые успешные опыты по действию электричества производил врач и анатом Гальвани. Основоположники электротехники его считали «чужаком». У химиков — боролись между собой «механицисты» с «виталистами». Первые (как Ломоносов и Лавуазье) считали, что мир подчиняется единым законам. «Виталисты» (от латинского слова *vita* — «жизнь») — доказывали, что существует ещё совершенно особенная «жизненная сила», и что без неё искусственное получение соединений, из которых состоят живые организмы — принципиально невозможно. Равно, как невозможно искусственное воспроизведение «в пробирке» свойственных живым организмам физиологических процессов.

Смеяться тут совершенно не над чем, так как «виталисты» — доказывали свои тезисы опытным путём и опыты эти часто были весьма убедительными. Например, считалось невозможным добыть из сахара продукты брожения без использования живых организмов (дрожжей) или контакта сахаров с живыми организмами (пчёлами). «Виталистом» до самого конца оставался даже великий Пастёр. Ферменты (кстати, термин предложенный Пастёром) как очень специфические катализаторы

химических реакций, в отсутствии самих живых существ, открыли поздно. Через два года после смерти самого Пастёра, в 1897 году (одновременно с открытием электрона!) — Бухнер опубликовал первую работу «Спиртовое брожение без дрожжевых клеток», где экспериментально доказал, что «вполне бесклеточный» дрожжевой сок (по определению «мёртвый») — сам по себе осуществляет спиртовое брожение так же, как и живые дрожжевые клетки. В 1907 году за эту работу он получил Нобелевскую премию. А сами ферменты, как очищенные от любых посторонних примесей вещества — впервые выделили только в 1926 году. Очень уж тонкая химия...

Опять же, справедливости ради, надо признать экспериментальную дотошность и общую серьёзность аргументации «виталистов». «Органические» катализаторы (к которым относятся ферменты) — на 4–6 порядков (в десятки тысяч и даже миллионы раз) «производительнее», чем «неорганические». В имеющем комнатную температуру водном растворе каждая молекула фермента способна выполнять миллионы операций «каталитического обмена» в секунду. Легче всего проиллюстрировать это явление на примере внешнего пищеварения пауков. Впрыснув в свою жертву буквально несколько микрограммов слюны, паук, через считанные десятки минут — получает вместо пойманного насекомого хитиновый мешок, наполненный питательным бульоном. Все клеточные оболочки внутренних органов его ферменты разрушают с лёгкостью.

При этом, «сами по себе», ферменты не тратятся. Они продолжают свою разрушительную активность очень долго. Вот почему так болезненно опасны укусы пауков. Даже для людей и животных, многократно больших самого насекомого. Попав в кровоток, «термоядерный катализатор» может нарушить работу жизненно важных органов или вызвать паралич нервной системы, хотя судмедэкспертиза — обычно даже не выявляет присутствия «поражающего фактора». Очень уж ничтожна его концентрация. Не случайно открытие ферментов совпало по времени с разработкой сверхчувствительных методов анализа.

Самим паукам, как уже сказано, такая высокая «поражающая способность» вышла боком. После начала процесса «внешнего пищеварения» ни как-то отрегулировать его ход, ни остановить — уже нельзя. В результате, харч получается сильно на любителя. Аналогично, от высокой активности своих биокатализаторов — регулярно страдают пчёлы. Как ни старайся, полностью очистить «сырой» нектар, закладываемый в восковые ячейки, от пищеварительных ферментов нельзя. Даже следовые их количества — продолжают работать. И результат печален. Мед в сотах

имеет довольно ограниченный срок хранения. Он постепенно меняет химический состав. Разлагается, становится так называемым «пьяным»... Сахара, прямо в герметично запечатанных сотах — самопроизвольно превращаются в этиловый спирт.

Что пчёлам — горе, людям — радость. Древнейшим медовым питьём, которое узнали наши предки, был так называемый «ставленный мёд». В русских летописях он впервые упомянут в IX веке, а в истории известен много тысячелетий. Дорогой и долгий в приготовлении — «ставленный мёд» считался лучшим из напитков, его вкушали князья и бояре, его подносили важным гостям, им угощали на пирах. Сырой мёд — заливали в дубовые бочки, герметично закупоривали и «ставили на выдержку» в прохладном месте. Часто, для верности — топили в водоёмах. На двадцать, тридцать или сорок лет. Без участия дрожжей, одним ферментным катализом, большая часть сахаров, за счёт присутствия в мёде «следового» количества пчелиных пищеварительных ферментов — превращалась в крепкий этиловый спирт. До открытия технологии дистилляции, это был единственный способ получения высокоградусного спиртного.

Гибнущим с голодухи последним неандертальцам такая высокая химия была, разумеется, недоступна. Природный пищеварительный аппарат человека рассчитан на тщательное пережёвывание еды и попутное смачивание её частичек слюной, по «силе» и составу ферментов — далёкой от идеала. Помочь в переваривании преимущественно растительного сырья — такой вариант кормления вовсе не мог. Он и на мясе работал так себе. Достаточно глянуть в музей на могучие челюсти черепов древнейших людей. Жевать им — приходилось много. Прокормиться привычным образом — они так и не сумели. Выход, тем не менее, нашли.

Кроме «холодного» ферментного катализа, могучим средством ускорения химических реакций в водных растворах является повышение температуры процесса. Согласно эмпирическому правилу Вант-Гоффа — «рост температуры на каждые 10 градусов увеличивает скорость гомогенной элементарной реакции в два-четыре раза». Обычно — втрое. Понятно, что правило действует только в отношении воды и жидких водных растворов. Тем не менее — годится примерно для 90–95% всей «промышленной химии».

Практически это означает, что подняв температуру в котле с водой на 100 градусов — мы ускорим ход химических реакций примерно в 60 тысяч раз. Бросив туда почти несъедобные продукты — можем разложить их на вполне удобоваримые ингредиенты. Мясо, кожу и жилы — превратить в белковый бульон. Содержащие сырой крахмал части растений, в кашу или

крахмальный кисель. В приемлемые сроки и без каких-нибудь дефицитных ферментов. Результат, между прочим, парадоксальный и противоречащий некоторым очень важным «теоретическим» постулатам... Дело в том, что число столкновений молекул за единицу времени (важнейший параметр, лимитирующий скорость реакции) — возрастает пропорционально квадратному корню абсолютной температуры реакционной среды. И при нагреве с нуля градусов Цельсия до температуры кипения воды, «по теории» — оно должно увеличиться, ну, максимум, в 1,2 раза... Ха!

Как водится в «академической науке», вопиющего противоречия между теоретическими и практическими данными — старательно не замечали больше ста лет. Раз объяснения нет — зачем думать? Какое-то понимание принципа работы «правила Вант-Гоффа» наметилось только к 50-м годам XX века, всвязи с прогрессом методов физической химии. Выяснилось, что мелкие, лёгкие, но сильно заряженные ионы H^+ и OH^- — в водных растворах не «дрейфуют», подобно «нормальным» химическим компонентам, а без преувеличения «скачут» между соседними молекулами (как электроны, преодолевающие слой изоляции, за счёт квантового по своей природе «туннельного эффекта»). В результате подвижность протонов и ионов гидроксила, даже среднестатистически, на порядок (!) превышает «теоретическую норму». Что приводит к разнообразным чудесам, необъяснимым в рамках классических законов химии. Сходным образом ведут себя протоны в растворах низших спиртов и ряде минеральных кислот. По указанному признаку, данную группу веществ объединяют под общим названием «протонные растворители». То есть, реактивы с очень высокой зависимостью скорости протекающих реакций от колебаний температуры. Простенько, эффектно и потрясающе непонятно до сих пор. Наверное, один из самых ярких примеров зримого проявления вполне себе «квантовых» свойств самых обычных соединений. Вода — наиболее дешёвый и доступный «протонный растворитель». А примитивнейший горшок с кипятком — не менее чем «протонный реактор».

Приятным бонусом технологии варки в «протонном растворителе» является возможность в широких пределах менять «рабочую температуру» процесса. От лёгкого «подвяливания» над погасшими углями, до практически «автоклавного» режима скоростного запекания будущей еды в глиняной обмазке. В современной микроволновой печи, в горшочке из керамики или банке из металлокерамического пластика — ход реакции в водяном растворе так и продолжает ускоряться прежним темпом. Уже не в десятки тысяч, а в миллионы раз. Опять же, без применения ферментов.

Вполне «наколенная» техника.

Приготовленную таким образом рыбу и дикую птицу — довелось отведать самой. Весьма! Главное — проверить доступную глину. Сделать из нее несколько шариков и положить их в костёр. Если шарики рассыплются в огне — глина не подходит. Если они превратились под действием огня в крепкие комочки, такую глину можно смело использовать. Второе ограничение — размер добычи. Она должна быть или плоской (как рыба), или небольшой (как птица). Крайний предел — белка или заяц. Более крупная живность, после запекания в глине — получается чересчур «суховатой» или — не пропекается полностью.

Рыбу, перед запеканием, потрошат, подсаливают, скалывают разрез на брюхе щепкой и замуровывают глиной прямо по чешуе. Из «красной дичи» для запекания в глине хорошо подходят кряква и чирок. Нырковые утки — хуже. Перо у них чересчур плотное, а подкожный жир, после запекания птицы в глине, придаёт блюду специфический запах. Короче, пища на любителя. Зайца, перед запеканием, не обдирают, а только потрошат и солят. После приготовления — шкура легко отделяется от мяса. Голову рекомендуется отделять. Хотя, знатоки уверяют, что на результат голова не влияет, а держать легче.

При желании и возможности — хорошо начинить дичь животным жиром, травами, ягодами, орехами или фруктами (как вариант — чисто вымытыми корневищами камыша). После этого — тушку нужно тщательно обмазать глиной слоем не менее 1–2 сантиметров, забивая ее в шерсть или под перо. Костёр предварительно должен перегореть. Убедившись в готовности «печки» — палкой разгребают горящие угли, а в золе — выкапывают ямку. Туда следует положить глиняную «куклу» и завалить углями. Время приготовления зависит от добычи. Рыбу запекают в течение короткого времени. Зайца или тетерева — не менее 2 часов, а мелкую птицу — в пределах часа. Когда пройдет положенный срок — глиняную «куклу» нужно извлечь из костра, аккуратно разбить глину и снять ее вместе с перьями, шкурой или чешуей. В процессе приготовления они впекаются в глину, поэтому легко отделяются от мяса. Последнее — тоже важно! Готовый продукт, по вкусу, запаху и питательности — получается на уровне нашей современной кухни. Конечно, набитая корнями болотного сорняка дикая кряква, запечённая в глине — это далеко не утка по-пекински и даже не «кура с гречей», но — их несомненная предшественница. Кто пробовал — за уши не оттащишь... Хотя рецепту много десятков тысяч лет и он сохранился практически неизменным (!) со времён палеолита.

Что в сухом остатке? Ясно, что от простецкого «запекания в глине», до

полноценной керамики — один очевидный шаг... Менее понятно, что каждый шаг в сторону привычной нам кулинарии — делался пращурами с огромной неохотой и только под давлением жизненных тягот. По меркам изобильных времён охоты на «мегафауну», такой рецепт приготовления мелкой дичи — это «еда голодных». Бедолаг, вынужденных экономить каждый грамм дефицитного мяса и компенсировать его нехватку избытком всякой гадости растительного происхождения. Такие шаги человечество всегда делало лишь от крайней нужды и радостно о них забывало, как только наступали хорошие времена. Между первыми неандертальскими горшками и общепризнанной Керамической Революцией (в раннем неолите) — разрыв почти в двадцать тысяч лет...

Зачем я описала этот рецепт? Особенностью «неандертальского автоклава» является то, что, даже в самом примитивном виде — это самый настоящий продуктовый мультипликатор. Съедобные части добычи — вообще не портятся от воздействия огня, как обычно бывает в процессе приготовления шашлыка. Становится вполне съедобной (не требующей мучительного пережёвывания зубами) даже шкурка. Кроме того, малоценные растительные компоненты (фактически — гарнир!), набитые в тушку, в процессе приготовления — не только делаются съедобными (и более калорийными, чем мясо), но и пропитываются мясным соком, жиром и запахом мяса. «Комплексную запеканку» не просто можно есть. Выходит реально вкусно и питательно. Даже для современного, избалованного лакомствами горожанина...

А самое главное — описанную пищу можно добывать буквально не сходя с места. Если в окрестностях поселения шныряют враги, а смысл в дальних переходах пропал вместе с изобилием зверя — тактическое преимущество становится стратегическим. Настолько важным, что одновременно с первыми глиняными горшками на Земле появился ещё и принципиально новый тип палеолитической стоянки, более всего схожий со «свайными поселениями» раннего неолита. Заросшее камышом мелководье надолго стало для наших предков защитной «полосой препятствий», столом и домом. А все прочие претенденты на роль Homo Sapiens Sapiens — безблагодатно сдохли. Откуда такая уверенность? Уже могу объяснить.

Наука антропология — зародилась относительно недавно. В середине XIX века. Это не помешало ей потрясти самые основы миропонимания. Вместо роли «сына божьего», человек, с огромной неохотой, начал привыкать к мысли, что не «царь природы», а «продукт эволюции». К тому же, более чем вероятно — её промежуточный результат. Поневоле

занервничаешь. Что мы знаем о своей эволюции?

Человек «современного типа» — появился одновременно с открытием способа добывания огня. В промежуток между 300 тысячами лет до нашего времени и 30 тысячами лет до него же — кроме неандертальцев, в Южной Евразии людей не водилось. Смуглые «гости с юга» — набегали и убегали. Про неандертальцев мы сегодня знаем поразительно много. И одновременно, удивительно мало. Найдено, как минимум — триста их полных скелетов. В основном благодаря тому, что у неандертальцев была развитая культура похоронных обрядов и своих покойников они аккуратно закапывали в землю, а не съедали или ещё как-то «утилизировали», подобно «южанам» в тропиках. Кроме того, имеется громадное количество фрагментов костей неандертальцев самой разной степени сохранности. И невероятное количество так называемых «артефактов», предметов их быта, всяких мелочей и даже отбросов... С развитием методов анализа — «информативность» самых пустяковых находок стала быстро возрастать. А появление методов исследования ДНК — стало важным дополнением к старым способам датировки. Зачастую, более точным, чем «геологический» или «радиоуглеродный»... К началу XXI века — с грохотом и скандалом обрушились целые пласты «официальных представлений» о развитии истории человечества. Факты, проклятые факты.

Во-первых... До появления технологии секвенирования генома — о степени «родства» ископаемых остатков древних людей судили по внешней схожести или наличию ярких отличий. Кому какой признак нравился (обычно, из эстетических соображений) — так тот на его основании «классификацию» и выводил. Умозрительно, но безапелляционно... Как правило, с расистским подтекстом. Ещё буквально вчера (в 90-х годах) авторитетно утверждали, что кроманьонец и неандерталец — разные биологические виды, неспособные к скрещиванию и рождению плодovитого потомства... А наших денисовцев — объявили совсем особым тупиковым видом древнего человека, равно далёким от тех и от других. Ну, захотелось.

Хорошим людям — иногда должно везти... В институте эволюционной антропологии имени Макса Планка — описанный шабаш и бардак придавили железным немецким орднунгом. Измерили, посчитали и перепроверили. Всё точно! Никаких «генетически различных» кроманьонцев, неандертальцев или там денисовцев в природе не существует! Все эти подвиды Homo Sapiens — легко между собой скрещивались. Последним камнем в гроб расистских измышлений стал анализ костных фрагментов из Денисовой пещеры.

На счастье антропологов, её содержимое стали «научно изучать» поздно. С 1977 года. Таким образом, археологический материал избежал варварского перемешивания «культурных слоев», как в европейских пещерах, где с середины XIX века, ради поиска «зрелищных» крупных костей и черепов — зверски, старательно и безграмотно, перекапывали лопатами всё остальное. Подобно почти нетронутой гробнице Тутанхамона — Денисова пещера стала источником совершенно нового понимания жизни древних неандертальцев. Достаточно сказать, что в этом «медвежьем углу» Алтая, на отшибе обитаемого мира, были найдены бусины из скорлупы африканского страуса и браслет из полированного хлоритолита (явно добытого в Юго-Восточной Азии), изготовленный около 50 тысяч лет назад. Вещица настолько изящная и качественная, что он вполне органично смотрелась бы на витрине современного ювелирного магазина.

Так вот, судя по их данным, последние неандертальцы, до экологической катастрофы — вели крайне энергичный образ жизни. Совершенно нормальным, например, было рождение детей от мамы из Европы и папы из Центральной Азии. За много тысяч километров от родных мест — себе жен сватали. Как только это выяснили — вместо рассказов об «истреблении неандертальцев» — начали сравнивать геномы...

Во-вторых... Датировки по годовым кольцам древесных фрагментов оружия и предметов быта (новые методы проникли и в эту почтенную область прикладной археологии) — позволили выяснить историю эволюции охотничьего вооружения последних палеоантропов. Долгое время считалось, что если отсталые неандертальцы везде обходились дубинами и каменными топорами, то « гости с юга » вытеснили и истребили своих недалёких конкурентов более « продвинутым » метательным оружием. Снова не сошлось. Оказалось, что охотничье оружие плавно (хотя и очень быстро, за считанные годы) прогрессировало от оружия чисто « ближнего боя » к метательным копьям, метательным дротикам и затем лукам со стрелами — очень органично. В рамках одной культуры и « техники исполнения ». Никаких « продвинутых пришельцев ».

Просто рушилась « пищевая пирамида » и от горькой нужды приходилось охотиться за всё более и более мелкой дичью. В болотистых камышовых топях, занявших место тундростепи — мамонтов и шерстистых новорогов искать стало бесполезно. Зато утки — там есть даже сейчас.

Дополнительный аргумент — это отсутствие в пещерах, раскопах и захоронениях следов оборонительного оружия. Главного маркера начала

эпохи междуусобных войн. Самые последние дикари, в исторический период, о щитах и шлемах — прекрасно знают. Подчас мастерят их с великим искусством. До начала голоцена (последнего межледникового периода, начавшегося около 12 тысяч лет назад) — без них как-то обходились. Профессиональная война, со всеми её «прелестями» — привилегия государства.

Похоже, что неандертальцы, при всей своей фантастической коммуникабельности, войн с себе подобными не вели. В далёкие завоевания не играли. Обходились дарением и меновой торговлей.

И самое главное, в-третьих... Ни один биологический вид, сподобившийся приобщиться к продуктовому мультипликатору (что бы под таким ни понималось), не ушёл от этого «волшебного горшочка» таким, каким был раньше. Пчёлы и пауки — подтвердят. Всеми лапами и другими частями тела.

Фенотип живого организма, избалованного обильной и легкоперевариваемой пищей — на глазах (если верить знакомому стоматологу, с которым мы как-то зацепились языками — за считанные столетия!) изменяется в одном и том же направлении. В сторону «редукции» челюстного аппарата и мозгов. Если совсем грубо, то у всех организмов, повадившихся сладко есть и мягко жевать, начинают быстро отмирать зубы. За ненадобностью... Хоть у представителей древнего и славного надсемейства Anthophila (пчёл), хоть у не менее древнего и славного отряда Araneae (пауков), хоть у необоснованно самонадеянного рода Homo, в лице единственного (и, похоже, случайно сохранившегося) подвида Homo Sapiens Sapiens. Безвинными жертвами того же самого процесса пали излишне доверчивые представители вида Canis lupus (волки), за совместные с человеком грехи разжалованные в подвид Canis familiaris (собаки домашние). А потом — организм начинает глупеть.

Ещё раз повторяю — быстро изменяется только фенотип. Другими словами — внешность. Генетически, за жалкие десятки тысяч лет — ни волк, ни человек существенно не изменились... Но зубы — уменьшились... Привычка к внешнему пищеварению (в нашем случае варённому и жареному) — никого ещё до добра не доводила. Морфологические отличия так называемых палеоантропов (живших более 30 тысяч лет назад) и неантропов (внезапно и загадочно появившихся около 25–28 тысяч лет назад) — сводятся к заметно меньшим размерам челюстей, образованию подбородочного выступа и более крутого черепного свода. Потом — к уменьшению размеров головы и массы мозга. Всё! Если факт огорчает господ нацистов и прочих любителей мерить лицевые углы — могу выдать

им тряпочку. Пусть в неё порыдают...

Усугублю. Сопоставление недавно установленных данных с давно известными вынуждает признать оскорбительную вещь. Палеоантропы — объективно, не были хуже нас ни в одной известной области человеческой деятельности. А вдобавок — наверняка были нас умнее. Что для некоторых современников (точнее, подавляющего большинства) — особенно оскорбительно.

Начнём с зубов. Эволюционное развитие жевательного аппарата, пройдя долгую борьбу противоречий, успехов дифференциации (приспособления «под задачу») и редукции (отмирания лишнего) — достигло наибольшего совершенства у приматов. Если на раннем этапе развития «позвоночных» (где-то от хрящевых рыб до гоминид) рулила дифференциация, то, начиная с истории развития гоминид, а также истории самого человека — на первый план выдвинулась редукция жевательного аппарата (в сочетании с невероятным ростом подвижности нижней челюсти). Как полагают — ради успехов членораздельной речи.

У древних гоминид имели место большие клыки и диастема. Редукция клыков, вероятно, связана с утратой последней функции «орудия защиты и нападения». Она перешла к вооружённой руке. При этом весь передний отдел зубной системы значительно сократился. Вначале — уменьшились размеры резцов и клыков. Затем — наступила очередь редукции «жевательных» зубов. Причём, роль «ключевого» зуба перешла от второго моляра к первому. Параллельно шла редукция премоляров. Процесс заметен уже у синантропа. У неандертальцев (особенно поздних) — резко выражены признаки редукции всех зубов. Было отчего. Современный химический анализ обломков их челюстей (остатков зубного налёта) показал, что неандертальцы привычно питались ячменной кашей, густыми мясными похлёбками и даже чем-то вроде острых соусов. За десятки тысяч лет до официально признанного появления человека современного типа.

Дальнейшая редукция жевательного аппарата (в раннем неолите и на протяжении так называемого исторического времени) — характеризуется учащением случаев врождённого (!) отсутствия третьих моляров («зубов мудрости»), постепенным уменьшением размеров зубов и усилением степени редукции бугорков. В самые последние тысячелетия (начиная с времён «додинастического» Древнего Египта) — отмечена усиленная редукция верхнего латерального резца (резкое уменьшение его размеров вплоть до полного отсутствия). При этом, хотя и достаточно редко (особенно часто, у представителей австралийских аборигенов) — встречаются дополнительные, четвёртые моляры. Последний признак —

есть плата «австралийцев» за утрату навыка лепить керамику, между прочим. Включая, «запекание в глине». У их ранних «континентальных» предков четвёртых моляров не было. Они появились заново! С возвратом аборигенов пятого континента к регулярному кормлению грубой, жёсткой, кое-как прожаренной пищей...

А теперь — о грустном... Второй и не менее характерный признак использования любой живностью доступной ей разновидности «продуктового мультипликатора» — редукция мозга. Изобильный и не слишком трудно добываемый харч — нервную систему расслабляет. А поскольку развитый мозг — штука энергозатратная, природа тут же начинает экономить. Особи, познавшие радости внешнего пищеварения — стремительно глупеют. Коллективных насекомых, вроде пчёл или муравьёв, тут сильно выручает быстро формирующийся в подобной ситуации «групповой интеллект». Рой или муравейник, при всей безмозглости каждого конкретного элемента, часто проявляют удивительную разумность и даже изощрённость мышления.

Пауки, на первый взгляд, тенденцию «обязательной умственной деградации» — явно не подтверждают. Но и не опровергают. Они будто застыли в своём совершенстве. Это при том, что пауки — одни из первых морских созданий, сумевшие освоиться на суше... Возраст древнейших паукообразных — составляет более 400 миллионов лет! Почти вдвое больше, чем у самых первых насекомых. С самого своего появления, все пауки — были и остаются хищниками. Известен только один (из 42 тысяч!) вид пауков, который питается растительной пищей. Ребята настолько хорошо сидят, что развиваться дальше не стали. При всем потенциале. Даже расти в размерах — не пожелали. Хотя, в отличие от насекомых, имеют нормальные лёгкие (вместо примитивных трахей с дыхальцами) и могли бы себе позволить.

Совокупность разнообразных задатков, как-то: возможность иметь большие размеры, зачатки интеллекта, прекрасно развитые органы чувств и непревзойдённый «инструментарий» хищника — сделают маленьких пауков достаточно серьёзным противником самозванного «царя природы» человека, если вдруг в эволюции земной биосферы что-то пойдёт «не так». Людям такой регресс — пока на руку...

Последние десятки тысяч лет и особенно в историческое время — великий и всемогущий Homo Sapiens Sapiens начал «терять темп». Атрофия сагиттального гребня, характерного для травоядных животных, питающихся грубой растительной пищей, а также хищников, использующих зубы в качестве оружия — когда-то дала возможность

вырасти мозгу. Этот гребень характерен для хищных динозавров (включая тираннозавра) и для многих ныне живущих животных — псовых, кошачьих, тапиров, приматов, как опора для крепления мощных челюстных мышц. Среди современных крупных приматов — он есть у самцов гориллы и орангутана. Иногда имеется у самцов шимпанзе. У всех палеоантропов, как и современных людей — такого «украшения» на черепе нет.

Вся история развития Homo, вплоть до Homo Sapiens верхнего палеолита — это история роста его головного мозга. Пик достигнут около 30 тысяч лет назад. Средний размер головного мозга у взрослых мужчин тогда превысил 1500 кубических сантиметров. Причём, это «сглаженные данные». Ради толерантности в статистику включили всех представителей поздних Homo без разбора. На самом деле, у европейских Homo, времён последнего ледникового максимума, средний размер мужского головного мозга превышал 1800 кубических сантиметров... Для сравнения, у современных мужчин средний размер мозга — не больше 1425 кубических сантиметров, а у женщин — не больше 1350 кубических сантиметров. Факт!

Уменьшение мозга началось примерно 25 тысяч лет назад и по сей день продолжается вполне ощутимо. Разные исследователи склонны объяснять это по-разному. Одни (особенно гордящиеся собственной разумностью), туманно рассуждают о важности количества и качества межнейронных связей, о непринципиальности абсолютной массы мозга, об отсутствии корреляции между этой массой и уровнем интеллекта, о различиях массы мозга и объёма мозговой полости черепа. Другие — болтают о тонкостях методик измерений, о соотношении взаимных объёмов нейронов и нейроглии. Типа — мозг у мухи мал, но зато она думает многократно быстрее человека. И это даже правда. Однако, о нейронах неандертальцев и кроманьонцев мы ничего не знаем, а о размерах их мозга — знаем наверняка. Десятки тысяч лет — не тот срок, за который могли существенно измениться размеры и характеристики нервных клеток. Отсюда следует главный неприятный вывод — древние люди были значительно умнее нас.

Они жили в гораздо более сложных и опасных условиях, чем мы сейчас. Вдобавок, были универсалами. В одной голове, каждый человек, должен был хранить сведения обо всём на свете. Ещё не было ни специализации, ни письменности, а мир оставался сложным и беспощадным к любым ошибкам. Понятно, что от обилия житейской премудрости голова неизбежно «пухла». К тому же, оперировать всей накопленной информацией приходилось быстро и полностью

самостоятельно. Древний человек до всего доходил своим умом. Возможности обучения тогда были минимальными. Продолжительность жизни — невелика. А умудрённых опытом стариков, да ещё и с педагогическим даром — катастрофически мало.

Вынужденный переход на преимущественно растительную диету — оказался для поздних Homo тактическим триумфом... и стратегическим поражением... Почти мгновенно распространившись по всей территории планеты, подвид Homo Sapiens Sapiens, мягко говоря, начал зажираться. Избыточный запас прочности, возможность в одно рыло «выжрать кормящий ландшафт» до минерального слоя — ему на пользу не пошли. Когда изучая геном, начали сравнивать гаплогруппы, пришли к тому же выводу — всю историю человечества целые группы ДНК вымирали одна за другой!

Большой активно работающий мозг, материально и энергетически — это жутко затратная штука. Потребляет дикое количество калорий и дефицитного животного белка. Не зря палеолитические люди имели мощное телосложение — им надо было усиленно кормить свою огромную «думалку». Благо, что ещё существовала благодатная «тундростепь», со стадами мамонтов и бизонов. Сразу после перехода на питание «корешками» — отбор, объективно, двинулся в сторону уменьшения мозга. Обильная углеводами диета — позволяла хоть как-то тянуть «от осени до весны», а не кормить большие тело и голову. Выигрывали индивиды с меньшими габаритами, но повышенной плодовитостью. Результат — вокруг нас. Переход к производству продовольствия (от охоты и собирательства к земледелию и скотоводству) итоги деградации закрепил. Казалось бы, у скотоводов с калорийностью и «белковой полноценностью» пищи дела обстояли лучше. Неспроста групповой рекорд размеров мозга сейчас принадлежит монголам, бурятам и казахам. Но жизнь скотовода всё равно несравненно стабильнее и проще, чем у древнего охотника-собирателя. У них — и специализация имеется, и возможность грабить земледельцев — позволяет не перенапрягать интеллект. Все скотоводческие культуры — зависят от соседних земледельческих. Поэтому, мозги, все последние тысячелетия, деградировали и продолжают деградировать у любых дважды Sapiens — тотально по планете.

Закономерно возникает вопрос — почему же у современных охотников-собирателей объём мозга, практически всегда, очень мал? Австралийские аборигены, ведды, бушмены, пигмеи, андаманцы и прочие семанги, все как один, имеют наименьшие размеры головы в мировом масштабе. Выходит, у них мозг уменьшался ещё быстрее, чем у

стремительно тупеющих земледельцев и скотоводов? Разве их жизнь стала настолько проще палеолитической? Ответов, на самом деле, целых два. Во-первых, в подавляющем большинстве случаев, примитивные охотничье-собирательские сообщества живут в контакте с культурами производящего хозяйства. Земля стала тесной очень давно и свободных территорий на ней давно не осталось. Во-вторых, охотники-собиратели заселяют самые неудобные, бесплодные и полубезжизненные места на планете. В силу технической отсталости, неспособности постоять за себя с оружием в руках. Поневоле им пришлось приспособиться к скудному питанию, не слишком обильному полноценным животным белком. Если нужное сочетание генов появляется у одного из шестнадцати, то через поколение — оно останется у одного из двухсот пятидесяти шести. А через пять-шесть поколений — родители с редкими сочетаниями генов не встретятся вовсе! Сразу почему-то вспоминается облик «великого русского народа» в его естественной среде обитания. Едва ли с этим возможно что-то поделать...

Человек сам загнал себя в эволюционную ловушку. Мест достаточно обильных дичью, но малонаселённых — не осталось. Охотник-одиночка или маленькая группа — там обречены на полуголодное существование. И живы ровно до тех пор, пока их земля не понадобится более высокоразвитым соседям. А сейчас уже наши современники получают всё желаемое сразу в готовом виде. Хоть пищу, хоть вещи или информацию... Крайне мало современных людей способны руками сделать какое-либо орудие труда из природных материалов. А тем более — придумать его заново. Каждого, с рождения (!), окружают толпы специально выдрессированных лекторов, наперегонки спешащих поведать о всех тайнах мироздания (в которых, как правило, они сами ориентируются только со шпаргалками в виде статей, монографий и баз данных, накопленных долгими предшествующими поколениями). К чему приводит такая личная бездарность в совокупности с опорой на «коллективный разум» — хорошо показывают муравьи, пчёлы и термиты...

С возникновением государства начались попытки увеличить управляемость населения, игры с калорийностью и белковой полноценностью рациона питания. Борьба за полный контроль властей над производством и распределением продовольствия... Сделать из человека послушного и безмозглого муравья пока не удалось. Тем не менее, обезьяна — вот-вот получится!

Как бы это помягче выразиться? Мы примерно представляем, как жили в Евразии самые последние палеоантропы. Большеголовые (1600–

1800 кубических сантиметров мозгового объёма) поздние неандертальцы, как и подобает талантливым индивидуалистам — селились свободно. Крайне небольшими общинами, а скорее — отдельными семьями. Независимо и просторно. Их быт — был интересным, сытным и мирным... Для современного, отчаянно перенаселённого мира, подобный образ жизни — непозволительная роскошь. Как и большая голова... Логично поинтересоваться — а как жили на Земле люди с маленькими головами? Это тоже известно. Несомненные «человеки» (генетические исследования 2008 года доказали их способность неограниченно скрещиваться с любым подвидом Homo Sapiens), но с объёмом мозга под 1300 кубических сантиметров, сегодня именуемые Homo erectus (человек прямоходящий) — предпочитали жить скученно. Так называемым «первобытным стадом». Огромные стационарные поселения — одновременно населяли сотни эректусов. Естественно, кормящий ландшафт такие полчища довольно быстро выжирали «в ноль», отчего стремились обосноваться в наиболее «кормных» местах. На рыбных плёсах, возле речных переправ, где проходили миграционные маршруты травоядных... До полного истощения ресурса. После чего, тысячными толпами, отправлялись искать новый источник пропитания. Или — голодную смерть. Все козырные места на планете — в конце концов были заняты. По указанной причине, Homo erectus или постоянно воевали между собой, или регулярно предпринимали «набеговые походы-миграции» далеко от привычного ареала расселения... Буквально шли ордой, кормясь загонными охотами и уничтожая на своём пути всё живое. Прямо таки, как современные «цивилизованные люди». В конце концов, эректусы — исчезли с лица земли. А от их генов (в отличие от генов неандертальцев), — у нас ничего не осталось...

Какие конкретно гены мы получили? Самые первые исследования касались участков ДНК, известных как mtDNA (передается по женской линии) и Y-ДНК (передается по мужской линии). В первом участке — не нашли ничего, просто из-за того, что дети оставались на стоянках вместе со своими матерями, так что mtDNA у ныне живущих людей оказалась «африканской». Искать остатки неандертальской Y-ДНК сейчас бесполезно — она копируется полностью, и за несколько поколений так же полностью исчезает, как только последний её носитель погибает на охоте или на войне. А вот во всей остальной ДНК — остались гены, кодирующие светлую кожу и волосы (MC1R), настраивающие клетки-распознаватели вирусов (TLR1, TLR6, TLR10), а также ген, задающий повышенную свёртываемость крови (F5L). Всего в геноме современного европейца до 4% занимают гены, унаследованные от неандертальцев. По-видимому, они достались людям

ещё на Аравийском полуострове, порядка 40-50 тысяч лет тому назад.

Вот в этой-то, не особо значительной разнице — есть повод для скромного оптимизма. Цивилизация — неистребима. Регресс — это смерть. Подражать миграциям леммингов — крупным наземным животным нельзя. Там где мелкие полярные зверушки находят себе хоть какой-то корм, представители вида Номо способны только надёжно протянуть ноги от голода. Стратегия объединения в «корпоративные сверхорганизмы», оказавшаяся спасительной для насекомых — для человека тоже губительна. Всегда и повсеместно, в годину бедствий, перенаселённые города и опирающиеся на них государства — вымирают первыми. Объективно, по неспособности «массы» разумно самоорганизоваться и «по уму» распорядиться скромными остаточными ресурсами. «Коллективный разум» многотысячные толпы дураков, увы, не спасает. Толпа, как единое целое, в среднем — всегда глупее самого недалёкого своего «элемента».

Парадокс? Совершенно нет. Сложное коллективное взаимодействие сотен и тысяч особо не разбирающихся в жизни «винтиков системы» протекает относительно благополучно только в привычной обстановке. Любой сбой, выходящий за пределы «рабочих методичек» — становится катастрофой. Высокие достижения цивилизации мало копить в библиотеках — их надо держать в голове и уметь применять. Нет такого умения? Нет такой способности? Нет желания хотя бы поддержать тех немногих, у кого голова ещё сохранила навыки самостоятельного мышления? Нападаете на них? Ну, тогда уж точно всё — приплыли...

Глава 59. Болотная покасть

Самая затянувшаяся катастрофа, на определённом этапе, склонна самоупорядочиваться. Это не объективное наблюдение (я специально интересовалась), но человеку хочется порядка и порядок начинает ему мерещиться. Например, я постоянно ловлю себя на мысли, что по одному факту вызова на связь в определённое время — можно догадаться о его причине. Если с утра — что-то интересное нашли разведчики. Если он после обеда — возникли проблемы на кухне (с лёгкой руки военных, новый «наряд по столовой» приступает к обязанностям после дневного развода). Ночные разговоры после ужина — редкий экстрим, который сильнее всего запоминается. По записям — заметно.

Когда селектор противно загудел в пять часов пятничного вечера (ещё до ужина!) — в голову ничего особенного не пришло. Мало ли, проверка связи или вызывали по рации, а батарея села.

— Алё! — телефонной трубки нет, но городской рефлекс начала разговора сохранился.

— Галина, у нас проблема, — голос у Соколова подчёркнуто спокойный, — Мыши съели посадочный фонд... Говорят, — лёгкая заминка, — вы готовили ещё какой-то «аварийный резерв»?

— Громко сказано, — в горле сразу пересохло, — По щепотке семян, как в книжке про Робинзона Крузо. Скорее для самоуспокоения, если честно...

— Есть возможность на них посмотреть? — ого, похоже, на нашем корабле тихая паника и каудильо её гасит.

— Когда?

— Если возможно — немедленно... Хорошо бы прямо сейчас.

— Вы где?

— В помещении штаба...

— Сейчас принесу.

Коллекции семенного материала, специально районированного для Центральной Евразии XVII века — были приготовлены по-уму и даже согласно нормам международных стандартов. Короба из особого трёхслойного металлизированного пластика с герметично запечатанными пакетами, маркированными на трёх языках (русский, английский и латынь). Контейнеры для их ручной переноски, с встроенными индикаторами нарушения условий хранения (влажности-температуры и прочего) в период

транспортировки или гарантированного депонирования. В хорошую копеечку влетело, кстати...

На «большой земле» — меры предосторожности выглядели достаточными... Хоть абонируй ячейку глобального хранилища семян на Свалбарде (архипелаг Шпиц-Берген, Норвегия). Мировой уровень!

После попадания в «дыру» — многое полетело кувырком. Например, температурный режим строго в диапазоне «минус 18–20 градусов Цельсия». То электричество отключалось, то не до семян вообще было. То есть, всхожесть я гарантирую, но не после 30 лет непрерывной экспозиции. Для побега в Европу (хотя и под совсем «левым» предлогом) — был запасён «малый дуплетный набор». В августе я посчитала его перестраховкой. Пара десятков цилиндрических контейнеров из нержавеющей стали, с внутренней термоизоляцией и герметичными крышками, вшитыми в подобие охотничьего патронташа. Для ношения на теле. Тоже — «всё по науке». Каждая колба содержит ровно 500 семян перекрёстноопыляемых видов или по 300 семян генетически однородных образцов. Выглядит он странно, как походная амуниция наркокурьера. Подозреваю, с неё и копировали... Но, вышло компактно и довольно удобно. Это добро — я держала у себя в холодильнике «модуля». До последнего момента и уже после него. А надевала один раз, в памятную ночь... Вернувшись в «модуль» утром, после смерти Володи, сунула сбрую обратно. На автомате. Сомневаясь в нужде забивать без того крошечный полезный объём камеры уже ненужной цацкой.

Зря сомневалась, выходит... А ведь теперь, кроме меня, о действительном назначении этого «аварийного резерва» никто не знает. Даже не в курсе, что он был на мне, когда они Володю... Стоп, вот такого — никому знать и не надо. Есть официальная версия — готовность к пешему перебазированию из зоны «аномалии» при чрезвычайных обстоятельствах. Логично? Убедительно? Хватит!

Продела руки и голову в мягкие ремни дырявого подобия жилетки. Щёлкнула замками и ещё раз оценила покрой, не мешающий свободе движений. Наверное, первые пользователи девайса, кроме него самого, таскали в подмышечной кобуре пистолет... или два пистолета. Чувствуется продуманность конструкции. Наверное, это носили и женщины. Удобно, как животу, так и бюсту. Уже стоя в дверях — спохватилась. Фраза «мышь всё съела» — для дилетантов. Мышь — не столько едят, сколько портят... И гадят сверху... Наверняка, пакеты с семенным материалом прогрызены, а их содержимое высыпалось и перемешалось с мышинным помётом. Но! Мышь никогда не подьедает и не растаскивает добычу

целиком, до последнего зёрнышка... Вывод? Если взять пинцет с лупой и аккуратненько отделить кашки от целых зёрнышек... Робинзоны мы или не робинзоны? Так что, нужен «полевой» набор инструментов, упаковка для гм... «образцов» (что там в итоге от «семенного фонда» осталось), опять же — дезинфицирующие химикаты. Всё это — мне явно пригодится. Даже одно уцелевшее семечко — хороший шанс минимизировать совокупные потери... Главное, не мешкать. Ох... Ну, Лев Абрамович... Ну кладовщик-самоучка... Ну погоди!

Последний раз я посещала «штабной модуль» (под ручку с полковником Смирновым) пару месяцев назад. Во, время летит! За период активной эксплуатации, в условиях «близких к боевым» — у изделия современной западной индустрии обнажились родимые пятна капитализма. Кое-где лопнула шкура у обшитых кожзаменителем офисных кресел, стёрся «до нуля» рисунок на изображающем паркет пластике полового покрытия, из половины светильников выдернуты лампы дневного света. И их самих поубавилось.

Уф-ф-ф-ф... Зато — тепло. Чистый, без примеси дровяной вони, электрический уют. Не имея возможности сравнить, мы мало ценим простые радости цивилизованного быта. Куртку — на крючок, а жилетку, с серебристыми головками контейнеров — на всеобщее обозрение. Хотели видеть — смотрите!

— Добрый вечер! — плохой знак, народ в ответ хмыкнул что-то неопределённое.

— Это... всё, что есть? — а вы думали, я на себе приволоку «реплику» фонда ВНИИР?

— Ага! — надо бы улыбнуться пошире, уж больно у собравшихся серьёзные физиономии, — Два сорта пшеницы, один сорт ржи, по два сорта картофеля, гороха, огурцов и помидоров. И кое-что ещё... Например, кукуруза и подсолнечник. Извините, задумано, как набор для выживания на подножном корму в резко-континентальном климате. Всё необходимое и ничего лишнего. Бананов, например, нету...

Молчат... Переваривают информацию. Тогда — я тоже кое-что спрошу. Времени в обрез!

— А где сейчас недоеденный мышами посевной материал?! — не дай бог скажут «выкинули».

— На переборке... — завхоз ответил сразу, не задумываясь, будто именно этого ждал.

— У меня с собой — увеличительное стекло и пинцет.

— Хорошо. А пока товарищи, с преступной халатностью отнёсшиеся к

чистке снега возле опор склада — отбывают дисциплинарное наказание «я-ля Золушка», — добродушно разъяснил Соколов, — Всех снабдили хорошо освещёнными рабочими местами, пинцетами и пробирками. Этикетки на пакетиках — сохранились. Там даже цветные картинки семян — есть. Им ещё долго будет чем заняться в личное время.

— А-э-э...

— Не испортятся ваши семена.... Которые уцелели, естественно... Что сей момент не перебирают — хранятся на холоде. Что начерно перебрали — тоже.

— Так ведь...

— Сначала — сортировка от мусора и мышинового помёта. Чем быстрее — тем лучше. Так?

— Ага...

— Потом — протирка каждого семечка дезраствором и осмотр на предмет повреждений...

— Хорошо...

— Потом — повторный осмотр каждого семечка под лупой и окончательная сортировка по видам и сортам. Перед повторной закладкой на хранение. Правильно? Вы хотели что-то добавить?

— Вроде всё правильно. Только я, потом, всё равно сама проверю, — пронесло...

Общество, как говорится, дружно выдохнуло... Лев Абрамович — даже на вид, злой, растрёпанный и красный, как после мордобоя. Товарищ Ахинеев — просто красный и общей аурой напоминает актёра Моргунова (в криминальной роли) из старых советских комедий. У господина главного начальника — обвисли усы (никогда раньше не понимала этого выражения). В торце стола, нахально оскорбляя почти уцелевшую полировку — здоровенный, выгоревший на солнце и потёртый на сгибах рюкзак, источающий болотную вонь. И, надо понимать, его владелец. Практически квадратный в проекции мужчина, примерно моего роста, с шальными ярко-зелёными глазами и кривым разбойничьим кинжалом (безусловно самодельным) на поясе. Что-то я про него слышала. Ага, вспомнила. Единственный среди коллектива кадр, с известной натяжкой, могущий называться уроженцем здешних мест. Разница в 200 километров, по сибирским понятиям — это ни о чём. Вероятность его попадания в «проект», по всем правилам обеспечения общей секретности — никем даже не учитывалась. Но, «закон больших чисел» — неумолим. Кажется, его фамилия — Плотников...

— Все в сборе? — похоже, это Соколов одёрнул присутствующих,

завершив перебранку, — Анатолий Михайлович, докладывайте! — прямо с места в карьер, словно я полностью в курсе проблемы.

— Значит так, гражданин начальник, — мужик не шагнул, а плавно перетёк к рюкзаку и запустил в горловину обе руки, — Насчёт «не шуметь» — оно сильно верно. У меня в семье вообще шума не любят... От всякого шухера — только лишнее беспокойство. Я тут по окрестностям пробежался... Есть чем жить, есть... Одному-пятерым, прокормиться вполне. Смотрите, чего притащил...

Полировку дядя всё же пожалел. Хозяйственно вымахнул из своего рюкзака мятый, чуть потёртый обрывок клеёнки. И — принялся метать на него, из брезентовых глубин, кульки, свёртки и этикие увесистые пакетики... Не переставая комментировать творящееся действо.

— Далеко я не ходил. Всё — «в шаговой доступности». Километров на семь от расположения... А если напрямки, или через сопку насквозь — от силы два... Ведь эти самые места, молодым, ещё там, я все как есть облазил. Понятно, без Иркутской ГЭС — берег здесь другой и вода в Ангаре — ниже. А в целом — природа-то не меняется. Иду на лыжах, и всё думаю — отчего же людей-то нету?

— Вы разверните... — завхоз почувал добычу.

— Опа! Мы же с вами теперь вроде как до «элитной застройки». Тут рядом — долины рек Листвянка и Большая Речка. В них — заросли диких злаковых. Например, ага...

Первый из раскупоренных кульков щедро обнажил в нашу сторону своё сыпучее нутро.

— Пырей ползучий. Это я руками, за десять минут, натёр. Его там полями, реально. К осени — семена в метёлках ещё держатся. И выедасть это дело зверь приходит только зимой. Придумать бы какую косилку, я не скажу комбайн. Попроще, переносное. По-ровному, тонн пять за раз собрать можно. Единственный минус — далеко. Второй минус — переработка. Всё же не пшеница, а официальный сорняк...

— Интересно... — это я из вежливости, честно говоря — перспективы не впечатляют.

— В Братском остроге, — звериным нюхом почувал неискренность докладчик, — казаки... в данные времена, которые, как раз мои предки — вполне собирали пырей и лебеду, смешивали с ягелем и пекли лепёшки... Да, в случае если, как тут говорят, «семенной фонд утерян»...

— Огласите весь список, пожалуйста! — цитатой из комедии времён «мохнатого совка», оперативно сгладил нарождающийся конфликт завхоз, — Мы крайне заинтригованы...

— Ага... Малина! Уже сухая, — распахнул недра следующий свёрток, пахнув ароматом бабушкиного варенья, — Но, зимой её можно собирать без опаски. Медведи спят. Лучше не рвать, прямо с верхушечными ветками. Заросли совсем рядом. Обратный склон к Байкалу. Где-то 1–1,5 километра от внешнего минного поля. В чистом виде оно почти без толку. Даже не изюм. Однако, если долго варить, выпаривать и возгонять, то на выходе — вроде бы патока, с хорошим содержанием витаминов. По две столовых ложки в день на рыло и «санитарная норма» есть. На вкус, правда — противная, приторно-кислая...

— Уже кое-что! — кажется, дух от пересушенной бывшей малины на многих подействовал умиротворяюще, Ахинеев за словом в карман не полезет, — Хотя и несерьёзная еда... Так, на компоты.

— Это не еда, это — витамины скорее. Насчёт еды как раз прорыв нужен. А так — всякой ягоды полно, только под снегом. Из верховых — есть ещё облепиха... Ага, вот!

Самый большой из пакетов — реально полон до краёв.

— Как раз — самый её сбор, в ноябре. Раньше — только так и собирали. Полотно расстилаем на снегу под кустом и трясём. Всё! Собираем в кучу, раскидываем по ёмкостям, далее — лишь доставка. Через одну горку поросшую лесом. Отсюда — километров пять. Выделить десять человек. Примерно на три дня дела. И запас — на год вперёд.

— А зачем столько? — когда Лев Абрамович не в духе, общаться с ним трудно, — Только не рассказывайте мне про «сибирский ананас»...

— На варенье... — энтузиаст местных дикоросов запнулся на полуслове, — Там витаминов и всяких биологически активных веществ...

— Галочка, когда у нас ожидается свой собственный сахар? — как будто сам не знает.

— Примерно через месяц. Кислотоупорная керамика — ещё не готова. И химически стойкие нержавеющие трубки — тоже нужны.

— Чем можно его заменить? — опять же, как будто сам не знает.

— Если бы тут был крахмал — патокой. Перегнать её на крахмал — можно в любом тазу.

— Угум... Кто скажет, когда у нас ожидаются первая кирзовая обувь и крепкая зимняя спецодежда?

— Вы же сами график развития «химпрома» составляли... — не выдержал уже каудильо.

— Именно! — Лев Абрамович, театральным жестом, изобразил разглядывание в бинокль далёкого светлого будущего, — Что такое хождение по заснеженным предгорьям в городской осенней обуви «на

рыбьем меху» — мы уже узнали. Не зря, в каждую «точку» за пределами расчищенных дорожек, тянем канатные переправы. Что такое сбор дикой облепихи в зимнем Прибайкалье без крепких курток и годных для такой работы брезентовых рукавиц — нам предлагают попробовать... Прорицаю! После одного полноценного рабочего дня — вся наличная верхняя одёжка в ключья. Она же колючая, как те красные ягоды, как их? Как барбарис...

— Я же сходил. Хотя — да. Оделся правильно. Сразу, как вербовался — что-то заподозрил и «малый таёжный набор» прихватил. Правильная роба, сапоги... Таких тут не запасли. Но это не критично. Чтоб трясти и собирать — АЗК не нужен.

— Во-о-от... Анатолий Михайлович, не увлекайтесь. Ваши ягодные запасы — скорее медицина, чем еда. Пока для нас важны источники растительных углеводов. Опять же — в той одежде, что почти половина народа имела для выхода на экскурсию — им, до весны, сидеть в тепле под крышей. Вы сами обещали проверить разные варианты... Не только «вершки», но и «корешки». Особенно — на мелководье в прибрежной зоне, где не надо долбить землю, а достаточно сломать лёд.

— Уууу, как всё шибко стрёмно. Мороженная облепиха — это, в принципе, фруктоза и есть. После отделения твёрдой фракции, возгонки и кристаллизации. Не, нету на вас моего друга Кости, с боевой мясорубкой... Мы не далее чем в 60 км отсюда в 1988 году с ним на облепихе бражку ставили. Но для нас всех согласен — собакам на драки. Потому, про корешки. Этого добра тут — сколько угодно! — согласился здоровяк и плюхнул на клеёнку пару новых свёртков, — Всякого «условно съедобного» дерьма тут — ну, просто завались!

По помещению, мощно перебивая все прочие ароматы, поплыла удушливая болотная вонь.

— Натё!

— Вы их совсем не мыли? — ох, ну от корешков и запашек... После свежего морозного воздуха — даже глаза защипало...

— Мыл, два раза. На месте и уже тут, по прибытии... Я же всех честно предупредил про «условно съедобное»...

— Ничего, это я от неожиданности... — завхоз сморщил нос, проморгался и сделав над собой усилие, приблизился к «образцам».

— Если верить Галочке — придётся работать с тем «материалом», что есть.

— Почему — придётся?

— Объективно. Выбора-то особо нет.

— Так я же говорил...

— У высших водных растений — максимальная «листовая поверхность», а следовательно — предельно возможная «урожайность» съедобной массы, при минимальной трудоёмкости её добычи.

Знатно припечатал. Всю мою «обзорную записку» по резервным источникам растительных полисахаридов — ужал до десятка слов. Именно так. Хотя «урожайность» — термин сомнительный. Высшие водные растения-многолетники наращивают корневую массу, в которой, к осени, накапливается крахмал — годами. Но, там — совершенно не клубни картошки, а плотно переплетённая путаница одревеневших до непрожёвываемости (не всякий ножик возьмёт) узловатых тяжей, разной толщины и степени заглубления.

— Ага... Ладно. Вот это — рогоз. Был в Иркутске клуб выживальщиков «Сталкер», там мы пробовали печь хлеб из камыша. В принципе, можно питаться достаточно неплохо, хотя — пропастина редкая. Этаким «материалом» впору не утробу насыщать, а старые самовары до блеска чистить.

— Много его?

— Сразу скажу, что от расположения до ближайших больших камышей — примерно 130 километров. Поблизости — почти и нет.

— В смысле?

— Любому камышу, тростнику, рогозу — нужно тихое мелководье, с илом... а не зона штормового прибоя с гранитной галькой.

— Разве вокруг мало мелководья?

— По большому счёту, мало. Берег у Байкала — обрывистый. Волна — сильная. Годных для камышей мест, у самого озера — меньше 1% длины береговой линии. Тот камыш что есть — растёт не с краю, а в затишках. Разных бухточках, закрытых от ветра долинах речушек, заливах... Здесь, по окрестностям — его мало... Хотя, там-сям, по паре гектаров, близко найти можно.



Заросли рогоза на берегу замерзшего водоема зимой



Заросли тростника на берегу замерзшего водоема зимой



Корневища тростника на подмытом водой откосе берега Невы поздней осенью



Опыт по добыче корней тростника из ледяной лунки - более 2 килограммов за 10 минут работы

Заросли тростника-рогоза зимой и суточная пайка еды для взрослого человека, за 10 минут добытая на пустыре в современном Санкт-Петербурге

Общество дружно развернулось в мою сторону.

— Галина, нам точно этого хватит?

— Галина, оно съедобное?

— Галина, это камыш?

— Вполне... Самое важное — максимальная урожайность. Причём, в шаговой доступности.

— Вот тут — барышня права, на все сто! — после вскрытия нового свёртка — густота болотных миазмов в атмосфере резко возросла, — Это, у нас — тростник. Точнее, корневища тростника. Пришлось лёд ломать... Подходящего инструмента не захватил. Мне бы крюк или кошку... А топором и сапёрной лопаткой — его ковырять из-под воды неудобно. И тем не менее — за десять минут работы, из пробитой лунки тридцать на пятьдесят сантиметров, чисто нехотя — пару с гаком килограммов добыл... На ощупь — ещё, как минимум, столько же — внизу осталось. Случайно повезло?

— Нет, для этой широты и солнечной инсоляции, средняя урожайность по рогозу до 6–8 килограммов корневищ на квадратный метр, а по тростнику до 10–15 килограммов на квадратный метр...

— Иными словами, — заволновался Лев Абрамович, — порядка 1000 центнеров с гектара?

— Ну, да. Можно даже сравнить полезный выхлоп. Содержание крахмала, в сырых корнях рогоза — под 15–20% (как у картошки), а в корнях тростника — до 50% (вдвое выше, чем у картошки).

— Стоп! — окончательно оживился хранитель экспедиционных запасов, — Галочка, вы не перепутали нолики? Что-то многовато выходит... для окружающей местности. На порядки...

— Действительно... — присоединился к хору скептиков Соколов, — То есть, я-то двумя руками «за»... Но, верится с трудом.

— Естественно... В общедоступных книжках — подобных сравнительных данных вообще не приводят. Могу напомнить. Главная зерновая культура планеты — рис. Урожайность риса в Индии 17–20, а в Японии — более 50 центнеров с гектара. Вторая по важности зерновая культура — пшеница. Урожай твёрдых сортов пшеницы в разных районах мира сильно колеблется. От 11–12 центнеров с гектара в той же Индии до 35–37 центнеров с гектара в Германии. Для мягких сортов пшеницы — не редка урожайность до 40–50 центнеров с гектара. Мировой рекорд урожайности пшеницы в открытом грунте — 98 центнеров с гектара, при средней мировой урожайности — около 22–23 центнеров с гектара. Средняя урожайность кукурузы примерно такая же — 40–60 центнеров с гектара. У современных трансгенных сортов — до 100 центнеров с гектара. Средняя урожайность ячменя — 35–40 центнеров с гектара. Можете сравнить сами.

— Тут у нас скорее разговор о корнеплодах... — про якобы любимый местными казаками пырей ползучий — товарищ Плотников скромно решил не напоминать, — Клубни, корешки...

— Средняя урожайность картофеля, в умеренном и субтропическом климате — до 200–300 центнеров с гектара. На плохой земле или без удобрений — в районе 100–150 центнеров с гектара. Для особо элитных сортов и благоприятных условий выращивания, как в Европе, рекордная урожайность — до 600–800 центнеров с гектара. Свёкла в этом списке не котируется, у неё весьма скромное содержание пищевых полисахаридов. Не верите мне — могу дать почитать справочник...

— Причём тут вера? — Лев Абрамович хищно уставился на вонючие болотные продукты, — Мы думаем... Получается, что у вот этих одревенелых палок (особо приближаться к предмету раздумий он пока не торопится) содержание крахмала — выше, чем у твёрдой пшеницы, а урожайность — побольше, чему у лучших сортов картофеля? Причём, в

мягко говоря, суровом климате... и среди дикой природы...

— В мягком климате — урожайность корневищ тростника ещё на порядок выше. В плавнях Аму-Дарьи — отмечен средний вес корневой массы тростника до 70–85 килограммов на квадратный метр, — добывать, так добывать, — Здесь, как справедливо замечено — уже «севера». Прибалтийский климат...

Народ загрузился. Может быть, зря я их так? Впрочем, эмоции — ничто, дело важнее. Как водится, торжественность момента долго не продлилась. В помещение ворвалась запыхавшаяся Ленка.

— Здрате! Вроде успела. Ой! Духан... Ф-фу... У вас тут что, канализацию прорвало?

— Не-а... — за всех разочарованно отозвался Анатолий Михайлович, — Изучаем «вопрос постиндустриальных технологий», в форме перехода на питание говном... Вот, можете взглянуть на образцы.

— Вот эти палки есть собрались, что ли?

— Не палки, а корневища тростника обыкновенного. По латыни — *Phragmites australis*.

— Здорово! Прямо, как в додинастическом Древнем Египте, на самой заре цивилизации? Ну да, в Северной Африке этот вид-космополит тоже растёт. А что там внутри?



Съедобная сердцевина мясистых корневищ тростника, в осенне-зимний период - содержит более 50% крахмала

Крахмальная сердцевина корневищ тростника в осенне-зимний период

Обычно, появление красотки-филологини действует на мужиков благотворно. Они сразу перестают рычать на окружающих и начинают пытаться распускать хвост... Бессознательно. Э-э-эх... В данном случае — эффект проявился мгновенно. Кривой ножик — выскочил наружу. Сверкнуло, мелькнуло, свистнуло... Пролетающий над столом обрезок ранее довольно-таки длинной узловатой палки-корневища — завхоз поймал не глядя. Придвинулся к свету. Осмотрел косой срез

— Ага! Тут действительно крахмал.

— Где? — вот же народ, отвратный запах — остался запахом, а еда — стала едой... Сгрудились возле лампы, тычут пальцами в нежную кремовую мякоть сердцевины корня. Нюхают! Того и гляди — примутся пробовать её на вкус. Во, опростились... Потомок братских казаков за сим мрачно наблюдает. Психологически оно понятно — «уела городская баба». Теперь, он всем видом намекает, что для него — никакой диковины в происходящем нет. Пора подсластить пилюлю. Тонко, на полутонах...

— Анатолий Михайлович! — а зыркнул-то в мою сторону, — Теперь понимаете, отчего ваши предки-автохтоны почти не употребляли этот продукт в пищу?

— Пошто? — есть контакт!

— Практически деревяшку — разрезо, как картофелину. Сколько, в этом мире, стоит клинок такого качества?

— Я и обычным ножом могу. С шести лет у нас парню удар ставят. Тихо и эффективно. Пришёл, ушёл, голова оппонента стоит на тумбочке и никто ничем ничо... — помолчал, — Не знаю, что сказать... Если прикинуть, в XXI веке таких ножей-то и не было...

— Я и говорю, мы тут живём, прям как в Древнем Египте, — выяснив интересное, Ленка моментально сменила компанию, — На всю страну — одно «перо», из метеоритной нержавеющей стали, да и то — не «опытный образец» и ориентир прогресса, а старинная «финка» с грибокком на черене. Сегодня разве кто-то помнит ещё, зачем на северах был нужен этот нож? Да никто!

— То-то у меня обычным ножом ничего не вышло, — бас каудильо прозвучал в тишине довольно озадаченно, — Или — ваш корешок с каким-то секретом, или — даже не знаю, что подумать. Финка, значит...

— В древнем Египте закончилось тем же. Фараон умер (Тутанхамон его фамилия) и ножик сунули в гробницу, сделав вид, что так и надо. Хотя вокруг, заросли дикорастущего папируса — до горизонта. Вот так и просрали великую цивилизацию...

Полыхнула фотовспышка. Внучка секретного академика не просто так сменила позицию. И ещё раз... Действительно, зрелище занятное.

Озадаченный Соколов крутит в руках старинный нож, похоже, добытый из остатков метеорита... Попытка наскоро расщепить «крахмальный корешок» обыкновенным ножом — успехом не увенчалась...

— «Я в январском лесу, грыз берёзовый сок...» — с чувством пропел завхоз перефраз шлягера из любимого папиного фильма «Судьба резидента», — Так говорите, оно съедобное?

— Надо час кипятить, чтобы разрушились лектины. Или — предварительно провялить на воздухе, высушить в духовке и потом — размолоть в муку. Тогда — продукт годится для варки киселя или выпекания лепёшек. Долго питаться — не получится. В клетчатке корней всех видов высших водных растений — куча «активной органики». Там и мочегонное, и слабительное, и разное... Дикорос! Требуется переработки...

— Галина, вы о чём?

— О «вершках» и «корешках», естественно. Лектины — яды в листьях растений. Отчего практически весь Голоцен, и скорее всего задолго до него — корчит, плющит и колбасит.

— Касаемо лектинов скажу так — если жрать эту покасть всей толпой, то да поможет нам мой прапрадедушка Герасим Плотников Красный и все его три мельницы!

— Какое слово! — белозубо восхитилась филологиня, — «Покасть» — обозначает «для каши», так?

— А ещё — хорошего, но безалаберного человека... Либо — такого же духа местности.

— Причём здесь мельницы? — спросил Соколов.

— Тут подходящего песчаника полным-полно, жернова из него и сделаем. А как привод замутить так у нас здесь инженеров каждый второй не считая каждого первого.

— Вот, вы тоже не понимаете тонкости задачи. Нам нужна не каменная «зернотёрка», а скорее «суперовощерезка». Непременно — с водяным охлаждением перерабатываемого «продукта».

— Почему?! — когда трое мужиков что-то спрашивают хором, им надо отвечать понятно.

— Физическая химия. В сухом зерне, которое обычно растирают между жерновами, нет особенной угрозы снижения пищевых качеств получаемой муки или крупы. Зерно ломается легко и быстро.

— А если... — на этот раз вопрос прозвучал дуэтом из Плотникова и завхоза.

— Крахмальные зерна, этикие микроскопические комочки — сохраняют свою целостность только в достаточно холодной среде.

Перегрев до 40–50 градусов Цельсия — уже частично превращает растительный крахмал в клейстер. Если температура поднялась до 60–70 градусов Цельсия — получается клей для обоев. Вязкий, как пластилин. А при первой же остановке, жернова сразу склеятся насмерть. Поэтому, как-то растирать мокрую растительную массу, содержащую крахмал — бесполезно.

— А я — всё же за мельницу, — возразил праправнук мельника, — Как понимаю, там на выходе должна быть каша. Сырые корни перетираются не хуже сухих, особенно если жернова вертикально поставить. Частично давленное варить — потом легче резанного, расход тепла меньше.

— Так, а дальше?

— Субстанция падает в ёмкость. Ёмкость идёт под нагрев. Далее, на крупное сито для отделения крупной фракции и на мелкое для отделения мелкой. После чего — на мороз, минут на 20 для конденсации продукта. По органической химии — у меня честная «четвёрка» была.

— Верю! — поддакнул завхоз, — С минусом... И не больше...

— А чо такого?!

— Вы видели в сети черновые наброски исторического полотна «Аркадий Гайдар убивает своего внука»? Хотите, ретроспективно, стать героем сходного шедевра живописи? Мельнице-то вашей — сразу каюк.

— В смысле? А, ну, прапрадедушка, конечно, был мужчина суровый и не потерпел бы...

— Похоже, вы никогда детям крахмальный кисель не варили. Там такой «суперцемент»...

— Да? — вот за что уважаю химиков, так это за умение правильно находить ляпы, — И что тогда делать? — теперь, похоже, моя очередь сглаживать шероховатости беседы...

— Тереть нельзя. Надо аккуратно нарезать сырьё тоненькими «ломтиками» или не менее тонкой «стружкой», с охлаждением... Потом — промывать, тоже ледяной водой... В реальной истории — технологию промышленного получения крахмала, даже из мягкого картофеля (!), довели до ума только в первой трети XIX века. Причём, тогда — это был весьма и весьма крутой «хай-тек». Для очень твёрдых и волокнистых корневищ высших водных растений — «тёрки» из обыкновенной жести будет маловато. Нужны твёрдые сплавы... или — специальная керамика. Короче, технический уровень середины XX века.

— Да ну! Мы, эти самые коренья, и мололи, и тёрли... Правда, сперва сушили-вялили.

— Вместе с «активной органикой» и одеревеневшей кожей... А потом — икали-пукали.

Единственный способ в чём-то убедить «супермена-выживальщика» (это не профессия, а состояние души) — обращение к его собственному, как можно более печальному, жизненному опыту. Кто такого опыта не накопил — до сорока лет, как правило, не доживает. Данный экземпляр вроде вменяем.

— И что теперь делать? — спросил каудильо, а ответа ждут все.

— Развивать очередную, негласно запрещённую «закрывающую технологию», естественно.

— Какой смысл такое запрещать? Люди голодают...

— Голод — инструмент управления. По совокупности материальных и энергетических затрат, перерабатывать корневища тростника-рогоза-камыша в продукты длительного хранения (например в крахмал) политически невыгодно. В нашу эпоху — процесс стал рентабельным только в XX веке, после появления легированных инструментальных сталей. На излёте Бронзового Века — с появлением хороших сортов «твёрдой» бронзы. По косвенным данным — сходные окна возможностей возникали и ранее. Египет додинастического периода — уже производил тростниковый крахмал в промышленных масштабах. Засада в том, что корневища тростника — не коммерческий продукт. Это невозможно продать, купить или отнять. Слишком доступно. Зато — можно перекрыть людям доступ к «дефицитным элементам» технологии крахмала.

— Да понял уже, — пробурчал под нос несостоявшийся антрополог, — Если встаёт выбор между оружием и годным сельхозинвентарём (в широком смысле) — человечество всегда выбирает оружие. Радостно тратит на него весь дефицитный материал. В итоге, оставаясь на бобах. При палках-копалках.

— Это вы сейчас про что? — сделала стойку филологиня.

— Про первобытные овощерезки «на подножном сырье», — снизошёл Плотников, — Первые микролиты появились миллион лет назад. Тоже «хай-тек», для своего времени. Их изобретали по-новой — десятки раз, в разных регионах. По мере выработки месторождений поделочного камня. И всё тратили на оружие... Хотя режущие свойства, у тонких сколов кремня — будьте-нате. Как булат...

— И правители ничего не делали?

— Ничего и никогда. Съедобные корешки камыша-тростника-рогоза — они везде. Бурьян! Накопать себе «на пожрать» этого «свинского хрючева» — может каждый. Без спроса. В любой момент и в любое время

года, за считанные минуты... Даром! Так? — и выжидающе смотрит...

— Именно! Там, где растут эти вездесущие сорняки — людей невозможно шантажировать голодом. Исторически сложилось, что на границах камышовых плавней, вплоть до сегодняшнего времени — заканчивается власть государства, — ни в одном учебнике такого нет, кстати, я своим умом дошла, — Возможность промышленно «перегонять на крахмал» корневища тростника-камышарогоза — не реализована по сей день. Поскольку уничтожает глобальный рынок производства и распределения продовольствия.

— Верю! — Соколов тяжёлым взглядом припечатал меня к протёртому линолеуму, — Один вопрос! Ваши построения — теория. А ведь есть в России (до того в Союзе) один замечательный город, выстроенный прямо посреди болота. Заросли тростника и рогоза там — за каждым углом, у каждой лужи и на каждом некошенном пятачке. Ну, кроме газонов Невского проспекта... Сам там бывал и сам видал. Щупал руками. По тропинкам через пустыри напрямую углы срезал. Среди ваших камышей, даже в центре, тупо заблудиться можно. Спасибо пушке с Петропавловки — даёт звуковой ориентир. В первую блокадную зиму, однако, народ люто голодал. Тем не менее, про случаи попыток питания тростником-рогозом во время Блокады — данных нет. Всякие там ваши «учёные-ботаники» — есть пренебрежимое отклонение от поведения основной массы населения. В чём дело, Галина? Мне надо решение принимать. Объяснитесь!

Э-э-э...



Заросли съедобных дикоросов в центре Санкт-Петербурга возле здания Городского суда



Заросли тростника вдоль канала Грибоедова в зоне старой застройки Санкт-Петербурга



Заросли съедобных дикоросов в современных жилых районах Санкт-Петербурга



Заросли съедобных дикоросов на пустыре в зоне старой застройки Санкт-Петербурга

Заросли съедобных дикоросов на улицах, дворах, пустырях и болотистых задворках в современном Санкт-Петербурге

Тема, в родной Северной столице, мягко говоря не популярная. Очень мягко говоря. И разглагольствовать по этому поводу в таком месте — язык к небу присыхает. Честно! Чужим не понять.

— Мы с уважением относимся к вашим чувствам и тяжёлой исторической памяти, но всё же попробуйте, хоть в двух-трёх словах... Нам это важно знать!

— Они не хотели... — звуки выдавливаются с диким трудом, будто замёрзший пластилин.

— Кто именно?

— Все... — слёзы потекли ручьём, закрыв воздух, обзор и любую возможность общения.

— Чего вы к женщине на сносях прицепились? — незнакомые крепкие руки обняли меня за плечи, а возле носа оказался развёрнутым огромный (чистый, но явно долго пролежавший в кармане) мужской носовой платок, — Они в это время знаете какие нервные делаются? Слова поперёк не скажи...

— Анатолий Михайлович! А вы её в кресло усадите... Вот так... Сейчас попить нальём.

Слева раздался невероятный в сложившихся обстоятельствах, почти

забытый, за месяцы в тайге звук — куда-то с шипением полилась газированная вода. Они сюда офисный кулер притащили? С сатуратором? Холодный стеклянный стакан, заботливо поднесённый невидимой рукой, застучал о зубы. В нос ударили брызги от лопающихся пузырьков и крепкий углекислый дух... У-ф-ф-ф!

— Ещё? Как ощущения? — мелькнула мысль, о путешествии на машине времени, да такая острая, что опять пробило на слёзы...

— Повторить? — степень газации чудовищная, вода буквально кипит. Зато — вкусная.

— Я же говорил, что хоть один агрегат для производства минералки в хозяйстве нужен.

Кто о чём, а Лев Абрамович — о материальном снабжении и трудностях его обеспечения. И хоть мир перевернись... Но, если мне налью ещё — я лопну, как перекачанный воздушный шарик.

— Никто не хотел ничего знать, — вроде бы нашла правильную формулировку, — Людей — сначала успокаивали, потом — обманывали, потом — они сами не хотели верить, что их обманывают. А голод, как болезнь — штука коварная. Самочувствие может оставаться почти нормальным, хотя сил нет.

— Товарищи! — Ахинеев почти всё время молчал и вдруг взял слово, это не к добру, — Предлагаю всем сесть и успокоиться. Что за цирк, в самом деле?

— Поддерживаю... — весь каудильо, в одном этом слове. Бардак? Ха! Будем давить.

— Дык, я это самое... — сквозь туманные разводы залитых глаз видно плохо, но скрип кожезаменителя офисных кресел свидетельствует, что дискурс переходит в конструктивное русло. Дело ясное, что дело тёмное...

— Пока Галина собирается с духом... — последний раз таким голосом, на моей памяти, Ахинеев оглашал приговор покойному майору Логинову, — я рискну напомнить собранию некоторые вещи...

За то время, пока мы обсуждали таёжные дикоросы, главный идеолог успел сменить расцветку. То ли он что-то вспомнил, то ли желает что-то нам рассказать... Но если не врут пособия по прикладной психологии — это последний градус бешенства...

— Начнём с вопроса — «знали или не знали», — и полстакана газировки одним глотком, — Во-первых, знали! Не могли не знать... Взрослое население Ленинграда, к началу 40-х годов, на три четверти, или — «вчерашние крестьяне», или — «горожане в первом поколении». В деревнях регулярно голодавшей Российской Империи, питание

всевозможными «заменителями хлеба» — скорее норма, чем исключение. Другое дело, что лебеда на столе у русского пейзажиста — обыденность. А корневища камыша — уже скорее экзотика. Понимаете, отчего?

— Малоземелье же! — как само собою разумеющееся выдала Ленка, — Заливные луга — старались очищать от «сорных» растений. Плюс — отсутствие личного примера. Слышать — это одно. Видеть — уже совсем другое.

— Во-вторых, сильно разнилось отношение к такого рода знанию. «Поганая еда», в деревенской общине — приговор. Хуже, чем нажраться говна на зоне. В столичный город — эти деятели перебрались, но все пищевые вкусы — сохранили. Применительно к грибам — этот вопрос уже обсуждался, — Соколов согласно кивнул.

— У нас — такую гадость тоже не едят, — присоединился Плотников, — В иркутском клубе «Сталкер» когда он был — вопрос изучали, не более. Вывод сделали — «можно, но невкусно». После чего перешли на бурундуков.

— Вот именно! — Ахинеев дохлебал газировку, заново потянулся к кулеру, — Что у нас получается в случае голода? Разброд и шатания... В отсутствии признанного авторитета — все смотрят друг на друга и выжидают... Всякие там «учёные» — не образец. Хотя, счёт времени может идти на дни и часы. Человек — существо стадное.

Повисло молчание. Вроде бы банальности, но когда таким тоном... И с таким выражением лица...

— Поясняю, откуда знаю. Моего «раскулаченного» деда, с семьёй, выкинули без инструмента и припасов на самом краю Васюганских болот, осенью 1929 года. Они — выжили. Питаясь вот такими же корешками камыша. Хотя и не все. Пару клубней настоящей картошки, спрятанных в карман и бережно сохранённых — сберегли для посадки на следующий год. Дед был грамотный и знал, что варёные корни камыша, в голодную пору — не менее чем «традиционная пища русского народа», — Ахинеев опять жадно присосался к стакану, — Когда припёрло, харч оценили. Однако, интересно другое. В родном селе деда, после «коллективизации» и выселения «лишенцев», тоже приключился голод. Так никаких корней камыша — они не ели. Не с кого было брать пример. Для «Ваньков с Пердяевки» — это очень важно!

— И не только, — криво усмехнулась филологиня, — Для бар и примкнувшей челяди — оно тоже важно! Мы постоянно забываем, что в дореволюционной России главным видом образования было «гуманитарное». Или — наука управлять людьми. Источником информации

служили книги. Великая русская литература... Что они в то время знали про съедобные корешки? Например, в книжке Гончарова про Обломова описано, как главный герой, в детстве, их выкапывал и ел... Не с голодухи, понятное дело, а в порядке знакомства с окружающим миром. Толстой писал про «хлеб с лебедой», причём — ругал его. Дескать, хлеб получается плохим. И Чехов о лебеде упоминал. Но, что это за лебеда такая — тайна велика есть. Лично я, даже глядя на картинки — вовсе не припоминаю такого растения. Чего требовать от ленинградцев 30-40-х годов, в массе — едва усвоивших самые азы естествознания?

— Сныть это! Сныть, а не лебеда! У нас в семье — ух, какие щи на ней варили!

— При этом, подробно, про съедобные камыши (рогоз, тростник, лопухи и прочую конкретику) классики русской литературы (то есть — Пушкин, Гончаров, Чехов или Толстой) — не писали ни-че-го. А всякие скучные профессора ботаники, если и писали, то кто «в народе» их когда-нибудь читал? Особенно — с голоду, да ещё и в Ленинграде? Сроду не было, чтобы голодный русский интеллигент, ощутив недостаток жизненного опыта — устремился бы в публичную библиотеку, восполнять там пробелы образования. Скорее он (уютно устроившись на кухне, с такими же «студентами прохладной жизни») под пустой кипяток начнёт ругать власть и государство, которые его «не обеспечили»...

— А как же крестьяне?

— Скромненько напоминаю, что картофель в России распространился довольно поздно. Принудительно! Для подавляющего большинства русских — это была априори непривычная пища. Ещё хуже, всякие корешки — как бы аналог картофеля. А пищевые традиции есть самая устойчивая часть культуры. Для народа легче сменить веру, язык или цвет кожи, чем традиционные приёмы кулинарии и привычный набор продуктов питания...

— Во! — торжественно задрал палец к потолку Ахинеев, — Ломка пищевых традиций — крайне болезненный процесс. Для его стимуляции требуется или чудовищная катастрофа, или столь же зверское капание на мозги.

— Так ведь, в первые годы Советской Власти, на мозги не просто капали, — сорвался каудильо, — Туда, в те времена — натурально срали. Всей мощью современной технической пропаганды! Радио, театры, песни, кино, газеты, книги...

— Вот именно! — легко согласился главный идеолог, — Культуру питания, для «советского народа» — создавали в искусственно. Обильно

разбавляя полезную информацию «политикой». И один из главных постулатов советской культуры питания — «централизованное снабжение». Социализм же! Не ешь с полу! Могучее рабоче-крестьянское государство — надёжно защитит своих граждан от угрозы голода и обеспечит их всем необходимым.

— Это вы к чему? — бледную физиономию Ахинеева перекосила сатанинская ухмылка.

— В 30-40-х годах сама мысль о самообеспечении продуктами питания, в стране СССР — преступная ересь, если не «анархизм»... или даже «троцкизм»... А любая попытка самовольно перейти на личное продовольственное самообеспечение — «отрыжка кулацкой психологии»... С прямо вытекающими уголовно-административными карами, как за злую «политику». Очень болезненными... Некоторые спрашивают — почему, в военное время, советские граждане настолько редко и мало питались «подножным кормом»? Вот поэтому, в частности. Всякого «выделившегося из толпы», так сказать «злостного единоличника» — сразу брали на карандаш! С «уголовными» оргвыводами... И доброхотов-доносчиков — хватало.

Глава 60. Стыдная тайна Блокады

И смех и грех. Вроде взрослые люди, а рассуждают как дети. Два стакана холодной газировки, вопреки всем законам биохимии, основательно освежили мне мозги (занятный эффект, кстати). Расслабились — и к запаху вроде уже привыкли. Попробую вставить словечко... Иначе, получается невежливо

— Граждане, попробуйте себе представить... и в меру сил запомнить... (Ахинеев обязательно посоветовал бы записать на бумажке, но это лишнее), — собрание дружно заткнулось, — Про возможность питания корневищами камыша, ленинградцы начала 40-х годов — знали поголовно! От мала и до велика... — горло опять сжал спазм, ничего...

— Ленинградцы?

— Про «культ Кирова» (нагнетаемый в Ленинграде второй половины 30-х годов всей мощью государственной пропаганды) — кто-нибудь из вас в курсе? Любой ленинградец, учившийся в школе-институте при Союзе — основные детали этого «священного канона» — отбарабанит наизусть. Хоть ты его ночью разбуди...

— Вот я сейчас... — Ленка задумалась, пару секунд промедлила... и выдала, — А, помню! Знаменитый (до войны) эпизод обороны Астрахани, летом 1919 года...

— Верно, Киров тогда командовал в Астрахани «красными». Его режим — худо-бедно контролировал дельту Волги. Сплошняком заросшую зарослями камыша и прочей водной растительностью. В условиях полной блокады со стороны «белых» (поддерживаемых англичанами) — город начал голодать. Сдаваться — Ленин им категорически запретил. Выхода не было. Однако, продовольственной катастрофы удалось избежать. Благодаря массовым заготовкам корневищ камыша на речном мелководье, из которых потом тёрли муку для выпечки хлеба. Для вылова из воды этих самых корневищ «красные», в два счёта, мобилизовали всё свободное население города.

— Было такое... — Ахинеев растерянно потёр могучий лоб, — Странно, совсем забыл. Ведь действительно...

— После гибели Кирова — в СССР из него сделали «святого великомученика». Конкретно в Ленинграде, по «житию» (точнее, биографии) Кирова, даже взрослых людей — заставляли чуть ли не экзамены сдавать. Особо выдающиеся эпизоды из этих «святцев» —

школьники реально учили наизусть. В частности, про астраханскую Блокаду и астраханский камыш...

— Интересное кино, — заметно подпрыгнул на своём кресле каудильо (ничего, здесь — потолок высокий), — Но, тогда, тем более — почему?!

— Вы действительно хотите это знать? — мне, например, такое — до сих пор неприятно, хотя сама нарыла.

— Так хочу же? — резонно...

— В блокадной Астрахани 1919 года и в блокадном Ленинграде 1941 года — сложился принципиально разный моральный климат.

— Это как?

— В рабочей Астрахани 1919 года — революционеры боролись с государством, открыто привлекая к своей борьбе всё население. В культурной столице Советского Союза, осенью 1941 года — государственные чиновники пытались удержать власть. В первую очередь — методами «централизованного распределения» продовольствия. А ведь не получается «централизованно распределять» даровой ресурс, доступный каждому, в любой момент, где угодно и бесплатно. Мысль, вполне здравая двадцатью годами ранее — стала страшным табу. Государственная власть факты существования бесплатных и общедоступных ресурсов — старается поднадзорному электорату не рекламировать. Ничего личного, Realpolitik...

— Но ведь и сами люди должны были понимать... — Соколова опять подбросило, тяжело правда доходит.

— Я же говорю — они не хотели... — каудильо шумно втянул в себя воздух и в два глотка опустошил стакан «шипучки», — Ленинградцы (как и питерцы, до и после) — всегда были о себе высокого мнения. «Соль земли русской» и не иначе... В начале 40-х годов — это дело сыграло с ними исключительно злую шутку. Прекрасно зная, что «можно и так», подражать диким пролетариям с южных окраин — никто не спешил. Все смотрели друг на друга, а особенно — на непосредственное начальство.

Наверное, «со стороны» моя справка получилась жестковатой. Ленка (!) — смутилась. Каудильо — нервно прокашлялся. Завхоз — многозначительно хмыкнул. Плотников — с безразличием крякнул... Только Ахинеев — остался внешне спокоен.

— Про камыши и Кирова — информация, конечно, забавна... — первым подал голос Соколов, — Но, неужели, её реально довели поголовно, до всех ленинградцев? Не представляю... Хотя, тоже учился в советской школе.

— Мы с вами таки учились в разных «советских школах», — горько посетовал Лев Абрамович, — В той, где учился я, например, скажем мягко,

в далёкой провинциальной Одессе — даже через много десятилетий после войны (!), в школьной библиотеке стояла стопа «святочных рассказов» про советских героев. В основном — «довоенного» издания. «Рассказы о Сталине» и «Рассказы о Ленине», «Рассказы о Кирове» и «Рассказы о Ворошилове», даже «Рассказы о Будённом»... С особой пометкой на обложках — «Для громкой читки»... Чтобы даже неграмотных охватить. Подозреваю, что издавали в этой серии и «Рассказы о Троцком», но их потом из библиотек изъяли. Вся страна ту байку про камыши знала.

— Так вот прямо и было в книжках? — напомним о своей относительной молодости, да в подобном контексте, каудильо не любит.

— В упомянутых книжках, именно про камыши и Кирова — была отдельная история. В лучших традициях сказочного агитпропа. Там — и про мудрого старика, который притащил коренья волжского камыша прямо на партийное собрание руководства осаждённой Астрахани (кто бы туда пустил постороннего?), и про великого вождя Кирова, который талантливо организовал его добычу, и про глупых «белых», которые никак не могли понять, какого чёрта дикие толпы простого народа — вдруг полезли в волжские плавни и даже с лодок в воду ныряют?

— Помню я эту макулатуру «для младшего школьного возраста»... — присоединился Ахинеев, — Точно так! Но, я до сих пор сильно сомневаюсь в достоверности подобных историй.

— Правильно сомневаетесь, — моё дело — информировать, вы сами напросились, — На самом деле, вопрос о технологии изготовления муки из корней местного камыша — рассматривался на заседании астраханского «Союза изобретателей», задолго до описываемых событий. Если точно — 21 сентября 1918 года... Гражданская война шла вовсю и умные люди своевременно предложили «резервное решение» возможных проблем с продуктами. Киров подросел практически «к шапочному разбору». Хотя, определённую роль, его вмешательство сыграло — «рацуху» он продал. Фактологическая основа байки — верна... Блокада — была, камыш в дельте — тоже был... И мука из него — многих тогда спасла от голодной смерти. Все остальные детали — на совести довоенных советских пропагандистов, которые на заказ сочиняли «публичную биографию» Кирова в середине 30-х годов.

— Убедительно, но всё равно непонятно... — Соколов явно решил докопаться до сути. МЧСник, «профи»...

— Галина сформулировала верно, — оживился Ахинеев, — Жданову не повезло. Ему достался «аморальный контингент»... Сытые и непуганые столичные обыватели. Пропаганда любой интенсивности — от них

отскакивает, как от стенки горох. А уважение к начальству жёстко завязано на текущую обстановку. Держать нос по ветру — эти деятели умеют исключительно. Осень 1941 года в блокадном Ленинграде — не то время и не то место, чтобы пробовать на прочность авторитет власти. Подозреваю, там и тогда — он был ниже плинтуса.

— Подозрения к делу не пришьёшь, — каудильо нервно хлопнул ладонью по столешнице. Доказательства? Сами же недавно говорили, что люди в войну боялись собирать съедобные дикоросы под угрозой репрессий.

— Natürlich, гражданин начальник! Прямо сейчас дошло. Кроме ленинградцев, запертых в кольце Блокады, образовалась и так сказать «контрольная группа» — жители его оккупированных пригородов. С аналогичной «столичной ментальностью». Где, точно так же — росли камыши и точно так же — стало нечего жрать. Снабжением мирного населения нацисты себя не утруждали... Там, в первую военную зиму, свирепствовал Гладомор аналогичный блокадному. Там никакое «гестапо» не мешало уже освобождённым от большевистского ига Russische Schweine собственноручно накопать себе запасец съедобных корешков на зиму, в ближайшем болоте, но господа ленинградцы — были абсолютно убеждены, что они «кюлютурные люди», как минимум — «тоже европейцы», достойные пристойного «государственного обеспечения». Их личная трагедия состояла в том, что немцы — указанного заблуждения не разделяли.

— Откуда вам сегодня знать, что думали обыватели в самом Ленинграде и окрестностях?

— Предлагаю сопоставить два факта! — по-прокурорски ухмыльнулся главный идеолог, — Во-первых, постоянно «прослушивая» коммунальные квартиры (если телефоны отключены, это не значит, что они стоят без дела), руководство города всячески пресекало любую (!) несанкционированную свыше общественную активность. Доходило до маразма. «Мирняк» перестали загонять в бомбоубежища во время воздушных тревог. Добивалось, чтобы все тихо сидели по домам, боясь выходить на улицу. И слушали радио... Не пытаюсь общаться и как-то сговариваться для взаимопомощи. А во-вторых... Предупреждаю, это — уже личные наблюдения...

— Ничего, потерпим...

— Мы все помним про эпические подвиги ленинградцев в годы войны. Несколько сотен тысяч гражданских — сразу записались в народное ополчение или состояли в военизированных отрядах ПВО. Десятки тысяч

эвакуированных специалистов — создавали военные заводы за Уралом и налаживали производство по всей стране. Оставили после себя города и научные центры в Сибири. Их вывозили из умирающего блокадного города самолётами (!), даже — в самые кризисные дни, даже — в конце декабря первой блокадной зимы... Но правда жизни состоит в том, что героев и талантов — там оказалось жалкое меньшинство. От силы 10–15% населения.

— Вы к чему клоните? — слушатели расслабились окончательно...

— Подавляющее большинство непуганых обитателей Ленинграда, миллионы «коренных» обывателей и «понаехавших» начальников с семьями, в сентябре 1941 года сидели на задницах ровно. И спокойно ждали — когда придут немцы. Они были глубоко уверены, что при любой власти — снабжение в городе останется «столичным» и ничто не угрожает их священному праву ежедневно (!), задёшево и без очереди, покупать в булочной горячую сдобу, а в бакалее — чай, сахар и «сто граммов колбасы»...

— А если не?

— Опыт питерских Майданов 1917 и 1991 года — прозрачно намекает. Ну, такие люди...

— Несмотря на безумные усилия военной пропаганды? — заинтересовалась филологиня.

— Записи «прослушки» ленинградских телефонов, времён Блокады — были расшифрованы, — устало ответил Ахинеев, — А я вот сужу по поведению «эвакуированных ленинградцев» весны-лета 1942 года. В 80-х годах, по работе, объездил весь Северный Кавказ, включая главные «курортные» регионы. Так в Пятигорске и Ессентуках, Кисловодске и Нальчике, старики по сей день вспоминают, как сразу после прихода немцев — вчерашние «блокадники», без раздумий, наперегонки, расталкивая друг друга локтями — побежали наниматься на службу в оккупационную администрацию! А что тут такого? Они же — «кюлотурные люди»! Знают иностранные языки и «обхождение»... Не всё ли равно, какому государству служить? Страшно представить, сколько аналогичной публики скопилось в Ленинграде годом раньше!

— Получается, не сработали «книжки для громкой читки», — в свою очередь усмехнулся Соколов, — Учили нас учили, с раннего детства, десятки лет, из каждого утюга и «только хорошему». А как выпал шанс «свободно проявить натуру» — и всё, да?

— Согласен. «Незнайку на Луне» тоже читали все советские граждане поголовно. Нравы и порядки при капитализме там описаны предельно

доходчиво. Это не помешало десяткам миллионов (!) образованных людей мигом перековаться в «челноки»... или — вложить все сбережения в акции АО МММ...

— Да, контраст разительный, — поёжился каудильо, — Считаете, пропаганда была дрянь?

— Правильнее сказать — «не в коня корм». Когда товарищ Киров, в грозном 1919 году, с коммунистической прямоотой заявил — «Надо, иначе подохнем с голоду», астраханские трудящиеся, все как один (!) — дружно поднялись и отправились добывать камыш. «Белые», наивно ожидавшие голодного бунта — утёрлись грязной портянкой... А товарищ Жданов & Ко, в аналогичных обстоятельствах, перед избалованными «столичным снабжением» ленинградскими тунеядцами, не то что про надвигающийся голод, а про съедобные свойства камыша (!) — не рискнул публично заикнуться. Точно знал, с кем имеет дело!

— Не зарывайтесь... — рефлекс «спасателя» у Соколова автоматический, все люди для него — объект защиты или попечения, — Уж это — чисто ваши домыслы. Совершенно бездоказательные...

— Он правду сказал! — газированная вода меня за язык дёрнула или сказала «общая агрессивная атмосфера» дискурса, но мысли превратились в слова и вылетели изо рта машинально.

— Ленинградцы, то есть? Знали и высказывались против?

— За два дня до смыкания кольца Блокады, 6 сентября 1941 года, в «Лениздате», была подписана в печать брошюра «Дикие съедобные растения» московского отделения АН СССР, под редакцией академика Келлера. Там кратко обобщался опыт времён Гражданской войны и периода разрухи 20-х годов о возможностях питания «подножным кормом». Очень ёмкое и толковое пособие. Могу дать распечатку...

— И они отказались?

— Хуже! Издание мгновенно запретили и набор рассыпали. По причине, которая известна только партийному руководству осаждённого города. В качестве «меры пресечения» панических настроений, если угодно. Хотя, по уму — брошюру следовало размножить максимально возможным тиражом и даром раздавать прохожим на улицах Ленинграда.

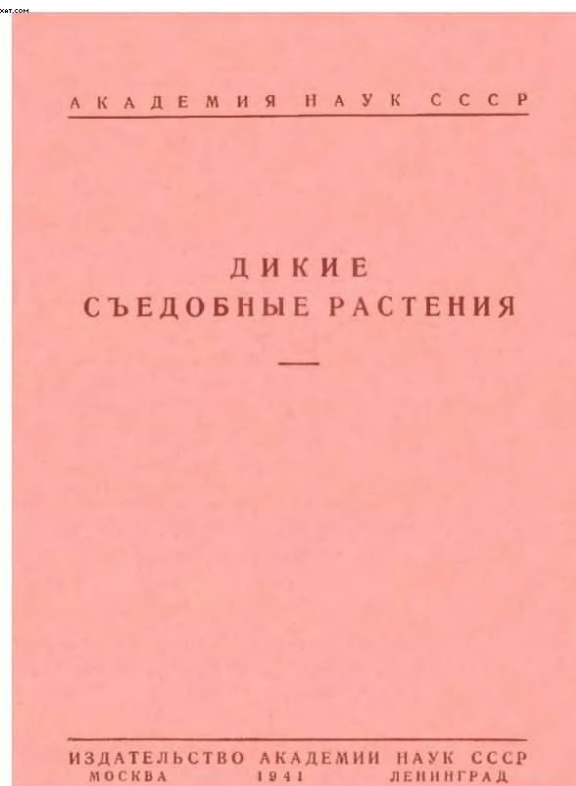

употребляются в пищу, хотя Вемер в отношении близкого вида — *Tilira Gesneriata* L. отмечает присутствие в них сердечного яда (тулицина). Вопрос требует выяснения.

ЛИТЕРАТУРА

- Васильков Б. П. Шиповник в Марийской и Чувашской автономных республиках. Марийское госуд. издательство, 1941.
- Знаменский И. Е. Дикie съедобные растения. Химико-технический справочник, ч. IV. Растительное сырье. Под ред. проф. В. Н. Любименко, вып. 12. Госхимтехиздат, 1932. Основной справочник на русском языке по данному вопросу в отношении различных групп растений (водорослей, грибов, цветковых и др.). Содержит указатель литературы.
- Квазакевич Л. И. Дикорастущие лекарственные, питательные и технические растения Калмыцкой автономной области. Астрахань, 1929.
- Малышев А. И. Об использовании сорных и других дикорастущих растений в домашнем быту. О и же. Несколько слов о крапиве — *Urtica latifolia* Jacq. Труды по прикладной ботанике и селекции, т. 13. Петроград, 1923.
- Накитинский Я. Я. Суррогаты и необычные в России источники пищевых веществ растительного и животного происхождения. Москва, 1921.
- Растительный мир Среднего Поволжья и Заволжья (полезные и вредные растения). Под общей ред. старш. науч. сотрудника А. Ф. Терехова. Ботанический сад Куйбышевского областного отдела народного образования. Куйбышевское издательство 1940.
- Съедобные дикорастущие растения Северной полосы России, вып. 1 и 2. Петроград, 1918.
- Штреккер В. Литовские злаки. СПб., 1914.
- Явневский Д. Е. К вопросу о возможности культуры клубноносного солончачкового растения — *Megacarpaea lasiocarpa* DC. Пирода и сельское хозяйство засушливых областей СССР, 1927, № 1—2.
- Фофанов В. В. Анализ к прельддушей работе. Там же.
- Зарлик В. К. Русские лекарственные растения. СПб., 1912.
- Флора СССР. Изд. Акад. Наук СССР, Ленинград, 1934—1939.

Редактор издательства М. И. Бурской.

Получено в печать 6/IX 1941 г. РИСО № 1025—1083. Л143961. Объем 2^{1/2} печ. л., 2,19 уч.-изд. л. Зак. № 4567. Тираж 50 000 экз. Цена книги 45 коп.

Центр, тип. НКО СССР им. Я. Воровшикова, Москва, ул. Маркса и Энгельса, 17.

Книга Б. А. Келлера «Дикие съедобные растения», тихо запрещённая в Ленинграде осенью 1941 года, там и тогда — могла спасти миллионы жизней

— Раз вы про неё знаете, — почесал нос каудилью, — то издание всё же состоялось...

— Можно сказать и так... Книжку всё же напечатали. В Москве, крошечным тиражом. С выходными данными ленинградской типографии (!), по готовому макету. Это вообще ни о чём и сегодня она — библиографическая редкость. Грифа секретности не накладывали, но в войну — её распространяли через «первый отдел». В основном — для обучения бойцов спецподразделений, разведчиков и диверсантов. Ну, и для нужд «актива» спешно создаваемых партизанских отрядов... Кто кормит людей — тот и власть.

— То есть — ничтожный тираж и гриф «Для служебного пользования»?

— Разведчики — специфические люди. «Один раз прочитал — на всю жизнь запомнил». В итоге, уже к концу 1941 года (!) — пособие приобрело широкую известность (в «узких кругах») и было удостоено массы «непубличных» положительных отзывов влиятельных лиц, как исключительно ценная и толковая «книга для выживания». Таким манером оно и вошло в историю Великой Отечественной войны... Не благодаря

работе типографий (переизданий не было!). Через головы людей и страшный военный опыт. Нынче только специалисты помнят о досадном инциденте.

— А потом?! — тема «оставления в беспомощном состоянии» — Соколова бесит. Полагаю, что в обычной жизни, он то и дело вытаскивал из-под колёс «маршруток» поскользнувшихся в гололёд старушек (под презрительное хмыканье остальных пассажиров, насмотрелась, Питер есть Питер... да и Москва не лучше) или — «пристраивал по знакомым» подобранных на улице котят.

— Скажем мягко, гражданское население СССР — об этой полезной книжке так ничего и не узнало. Ни во время военных лишений, ни в голодные послевоенные годы. И никто не виноват...

— Лев Абрамович! — демонстративное обращение за консультацией через мою голову — дурной признак, — Вы эту книжку читали? — пусть только попробует отвертеться, — Есть там криминал?

Завхоз, последнее время занятый разглядыванием «пищевых ресурсов» на столе и не выпускающий из рук косо срезанного тростникового корневища — заметно повеселел. А от последнего вопроса — буквально расплылся в сладкой улыбке Джесси Ливермор, только что обрушившего чикагскую хлопковую биржу.

— Да кто ж её не читал! Крайне поучительное издание... Галочка кругом права. По меркам военного времени — чистая подрывная литература. За хранение-распространение — не грех и к стенке прислонить.

— Теперь она — бестселлер, да?

— В интернете она — бесплатно! С содержательной частью там всё замечательно. Сразу видно, что брошюра писалась загодя, в рамках подготовки к тотальной «войне на истощение». В стол... Судя по библиографии — не позднее начала 30-х годов. Когда отечественная военная доктрина была сугубо «оборонительной» (как у послевоенных югославов) и предполагалось, что в случае нападения на СССР — придётся партизанить. И обратите внимание, что кроме него самого лично — никто эту антигосударственную ересь, в 1941-м году, не подписал. На дряхлого дедушку — всю ответственность свалили. Галочка, кстати, а сколько ему тогда стукнуло?

— Шестьдесят восьмой год пошёл...

— Угу... На редкость упёртый попался старикашка. Уважаю! Галочка, я угадал? — ну, на комплимент себе в форме комплимента собеседнику — я даже в родном Питере ещё не нарывалась. Как дипломату, завхозу плюс в

личное дело. Вот только, что ответить?

— Если верить биографам — книжка писалась в разгар «коллективизации», как средство смягчить её последствия для населения. Ради этой цели Келлер, на старости лет — даже в ряды ВКП(б) не погнушался вступить. На пятьдесят седьмом году жизни! Не помогло, в печать — всё равно не допустили...

— Хорошо, что хоть не посадили... — прокомментировал на глазах оживающий Ахинеев.

— Такого — посадишь! — благодаря выучке (и выволочкам) Володи я приобрела полезную привычку изучать не только «источники», но и личности их составителей, что непривычных слушателей традиционно шокирует, — Дедуля был — кремень. При царе — он успел и в тюрьме отсидеть, и в ссылке побывать. Вместе с Лениным — создавал «Союз борьбы за освобождение рабочего класса». Лично знаком с большинством «отцов русской революции». Как «февральской», так и «октябрьской». Но, при этом, до упора — демонстрировал свою независимость от любой власти. И вообще, всю жизнь делал, что хотел...

— Так не бывает! — дружно, хором, сразу видно — не академики!

— Как видите — бывает. Старый учёный — искренне верил в коммунизм и выстроил свой личный коммунизм, но при возможности — не упускал случая «пихнуть прогресс» в глобальном масштабе. Ничего с этого не имея, из любви к искусству. Иногда — у него получалось, иногда — нет.

— Но, тогда — почему?! — в политических интригах «каудильо», как обычно, плавают.

— Книжка «Дикие съедобные растения» в том виде, как она была предложена к изданию — суцая бомба под ныне существующее государственное устройство. В самом широком смысле. До сих пор.

— Ну что ж, достаточно, что камыши съедобны, — начальство сердится.

— Лев Абрамович, — подвернулся случай для шикарного «алаверды», — Вы очень занятно начали обзор. Продолжайте, пожалуйста! У вас — свежий взгляд. Я так не могу. Лучше — тоже послушаю.

— Гм... — лесть оружие обоюдоострое, но действенное, — Попробую... Сперва — факты: Во-первых, книжка содержит всего две фамилии. Самого Келлера и академика Марра (в заголовке вступления). Для «массового» советского издания 40-х годов, такая скупость — крайне не характерна. Во-вторых, там вообще отсутствуют традиционные для советской литературы «политические реверансы» в сторону социалистического строительства, последних решений партии и

правительства. Политики — нет принципиально. В-третьих, совершенно не упомянуты Ленин, Сталин и другие здравствующие вожди СССР. По отдельности, каждый из перечисленных «косяков» достоин «взыскания по службе». А вместе — повод для расследования «о служебном несоответствии». Или, «о буржуазной аполитичности»... Вызов режиму, на грани хамства! Выход в свет такого «пособия», приуроченный к началу Блокады — это немыслимо...

В отличие от некоторых — газировку завхоз пьёт медленно и вкусно, смакуя каждый её глоток.

— Теперь, касательно содержания... С одной стороны — придраться к научным фактам невозможно. Толково и подробно описаны важнейшие дикорастущие съедобные растения. Даны все их названия! Не только «научные» или там «литературные», но и местные «диалектные». Тростник с рогозом, например, мы повсеместно, не разбирая, называем «камышом» и это дело — особо подчёркнуто. В нескольких словах, но тоже толково, даются советы по времени сбора и способам предварительной обработки перечисленных растений. Неожиданно подробно (!), для крошечной брошюры «карманного формата», указано содержание питательных веществ для каждого дикороса. В сушёных корневищах того же рогоза (куги, чекана), как оказалось (а большинство людей сроду о подобном не задумывалось!) — к осени накапливается до 58% крахмала и свыше 11% сахаров. Это не «витаминный салатик», а полноценная еда. Ну и ссылки на питание всем этим добром народов, ведущих первобытный образ жизни — убедительны. Не кабинетные выдумки...

— И всё было выброшено?

— Так точно, — Лев Абрамович тонко усмехнулся, — В контексте настроений первых дней Блокады — оставалось только выбросить. Взять, к примеру, дату начала печати тиража. Точное совпадение с датой окружения города... День в день! Или — прямо сквозящая из текста рекомендация не надеяться на государство, а брать судьбу в свои руки. С прозрачным намёком, что жили люди до появления государства, будут жить и после.

— Согласен, для власть предержащих — хамство на грани вызова. Но народу-то польза!

— Смотря какому народу, — завхоз неторопливо отхлебнул из стакана, — Тому, который тусил в Ленинграде осенью 1941 года — это тоже оскорбление. «Люди, нас хотят заставить жрать траву!»

1. БОЛОТНО-ВОДНЫЕ РАСТЕНИЯ

Среди самых обыкновенных широко распространенных наших болотных растений есть такие, у которых в их подземных органах — корневищах — очень много крахмала, и их корневища вообще представляют легко доступный ценный источник питания.

1. Рогоз, куга, чакан широколистный — *Typha latifolia* L.

Высокие стебли и длинные листья рогоза торчат из воды у берегов, где он нередко образует заросли. Стебли без узлов, цилиндрические, высотой 2—4 м, листья отходят от основания стеблей, цельнокрайние, широколинейные (до 2 см шириной), реже почти трехгранные, длиной до 1 м. Растение легко узнается по толстым буровато-коричневым плотным, цилиндрическим женским соцветиям — початкам, которые после созревания плодиков осыпаются.

Встречается в воде у берегов рек, озер, в речных водах, болотах.

Распространен во всех районах Европейской части СССР, на Кавказе, в Западной и Восточной Сибири, на Дальнем Востоке, в Средней Азии.

Имеет утолщенное ползучее корневище с большим количеством крахмала. Например, астраханский чакан содержит (на сухой вес) до 58% крахмала и до 11,7% сахара.

При употреблении очищенное и просушенное корневище размалывают или протирают через терку и получают муку, из которой можно готовить пресные лепешки, особенно при добавлении небольшого количества ржаной или пшеничной муки для придания ей клейкости. Можно также использовать корневища в печеном виде. Заготовку корневищ следует производить поздней осенью или ранней весной, когда в них особенно много питательных веществ.

В пищу употребляются также корни рогоза (в печеном



Рис. 4. Тростник.

Стебель безлиственный прямой, выше листьев, круглый, наверху с зонтиком крупных розоватобелых цветов (до 2,5 см в диаметре).

Легко узнается даже в отцветшем состоянии по своему крупному соцветию — простому зонтику на верхушке стебля.

Встречается почти по всему СССР в болотах, в стоячих и текучих водах, при берегах рек и озер.

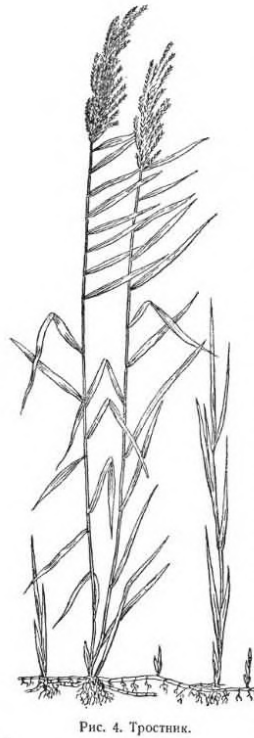
Имеет толстое сочное горизонтальное корневище. В пищу идут эти корневища. Их сушат, превращают в муку и пекут хлеб; едят также в пареном и печеном виде, например с салом. Высушенные корневища содержат 4% жира, 14% белка и 60% углеводов. Корневища сушка издавна разными народами употреблялись в пищу; а у якутов до озанакмления с русским хлебом служили главным источником растительной пищи. Заготовку корневищ надо производить поздней осенью.

4. Тростник (часто неправильно называется камышом) — *Phragmites communis* Trin.

Высокое, травянистое, многолетнее растение (до 4 м высотой), относящееся к злакам.

Книга Б. А. Келлера «Дикие съедобные растения» (стр. 3 и 6). Точную информацию о съедобных дикоросах — сочли провокацией

— Галина, вы согласны? — как что, так сразу мне...

— Я догадываюсь... Для нас — это всё логические головоломки прошлых лет. А Жданов — мгновенно понял, что в осаждённом городе складывается «революционная ситуация» и поднимают голову ранее «спящие» структуры Коминтерна... Кто такие академик Келлер и академик Марр — он превосходно знал... И не только он один. Всё руководство Ленинграда — должно было замечаться и встать на уши. У них на глазах — начался практически открытый и явно заранее спланированный «перехват власти»!

— Пуганная ворона — куста боится. На любой войне, таких «заговоров», особенно в прифронтовой полосе, вскрывают по десять штук на день... — скептически отозвался каудильо, — Вы уж поверьте, в Чечне и бывшей Грузии — насмотрелся.

— «Заговор» — всегда тайна... А когда среди бела дня, в государственной типографии осаждённой столицы (!), печатается литература, предназначенная управлять поведением широких масс населения «через головы» официального руководства — это уже, как минимум, «двоевластие». И личная катастрофа, для всей «вертикали», — завхоз сладко потянулся, — Тут много чего припоминается...

— Например?

— Если угодно знать — в конце 1941 года, на Ленинградском фронте, произошла целая серия сходных эпизодов! — Лев Абрамович приготовился погибать пальцы, — У Анастаса Микояна я читал упоминание, что ещё в июле, когда обнаружилась нехватка винтовок в войсках, защищавших Ленинград, Ворошилов обратился к ГКО с просьбой о помощи, но получил отказ. Тогда Ворошилов принял решение о самостоятельном производстве на ленинградских заводах недостающего оружия. Для начала простейшего, вроде пик, кинжалов и сабель. Сталин обрушился на него с неожиданно резкой критикой, заявив, что, Ворошилов превысил свои полномочия, не получив санкции «центра». А кроме того — это может вызвать панику среди населения. И настоял, чтобы решение о производстве холодного оружия — было отменено.

— А можно я скажу?! — встrepенулась Ленка, — Ну, честное слово, оно точно в тему!

Завхоз благосклонно кивнул и сунул опустевший стакан под кран кулера. Жажда у него.

— Помните Приказ 270 от 16 августа 1941 года? — Соколов замер, народ раскрыл рты, — Там было очень интересное продолжение... Через неделю, 22 августа, состоялся телефонный разговор Сталина с руководством обороной Ленинграда — Ворошиловым, Ждановым, Кузнецовым и Попковым. Велась стенограмма. Присутствовали Молотов и Микоян. Сталин резко отчитал Жданова за самовольное создание Военного Совета Обороны Ленинграда, указав, что Военный Совет — могут создать только правительство, или, по его поручению — Ставка. Дополнительно отругал его же, за уклонение от ответственности, так как ни Ворошилов, ни Жданов — в упомянутый Совет не входили. Вождь охарактеризовал решение «второго человека в партии», как «политически вредное». Особенно же его возмутило, что в приказе о создании Военного Совета Обороны Ленинграда — предлагается «выборность» (!) командиров батальонов «рабочего ополчения». Как в р-р-революционном 1918 году...

— Впервые слышу.

— Жданов начал оправдываться и сослался на текущий печальный опыт, когда не только в «рабочих», но и в нормальных дивизиях — «официальным образом назначенные» командиры — в боевых условиях разбегаются... В результате — брошенные на произвол судьбы бойцы, вынуждены выбирать себе командиров сами. Сталин — потребовал немедленно отменить «выборное начало», как губительное для армии. В том смысле, что «выборный» командир — «безначальный», а государству

нужны полновластные командиры. Стоит ввести «выборное» начало для «рабочих» батальонов и оно сразу распространится на всю армию, как зараза. Это — почти дословная цитата слов вождя.

— Ничего себе...

— Осенью 1941 года, военный коммунизм в блокадном Ленинграде — не просто поднял голову, а буквально дышал начальству в затылок.

— Не вижу связи...

— Вот и высокие ленинградские начальники — её до поры не видели. Переругивались с Москвой, насчёт точности соблюдения элементов субординации. «Милые бранятся — только тешатся», — у филологини иногда проявляется неприятная манера «додавливать собеседника», — А потом — дошло, что складывается уникальная ситуация. Защищая осаждённый город — армия добровольцев-ополченцев, вдруг, получает «выборных» командиров, собственную военную промышленность и неограниченные возможности по самообеспечению продовольствием. Причём, срок и ситуация возникновения такого «совпадения» — точно рассчитаны. Типичный почерк Коминтерна. Ещё вчера — ничего не было, а тут — как снег на голову...

— Но, почему именно Коминтерн? — каудильо без боя не сдаётся, — Почему не какой-нибудь «Союз меча и орала»? Галина, вопрос к вам.

— Так больше некому... Власть, это оружие, продовольствие и организация. Свести все перечисленные части вместе — можно только предложив объединяющую идею. Кроме идеи коммунизма — для рабочих и инженеров блокадного Ленинграда, добровольцами записавшихся в «народное ополчение» — других «годных идей» не было. Столичные обыватели, в подавляющем большинстве — сидели тихо... и ждали немцев. Всевозможные представители «творческой интеллигенции» и богемы (вроде Даниила Хармса) — бухтели и ждали немцев. Недорезанные дворяне, купцы, работники магазинов и прочие спекулянты — с нетерпением ждали немцев. Никакой борьбы и риска — коллективное ожидание прихода оккупантов не требовало. Официальная власть готовила Ленинград к сдаче. Фактически — ополченцы были «смертниками» и знали это. На них и делал ставку Коминтерн...

— Мне оно видится так, — поспешила вставить Ленка, — Думаю, ленинградское начальство (военное и гражданское) критически подмочило свою репутацию: не смогли предотвратить ни прорыв немцев к городу, ни его окружения, да ещё и продовольствие вывезли. Но, немцы остановились. Сами или стараниями «добровольцев-ополченцев» — уже не суть... Сразу возникает «картина маслом» — чем всё же кормить горожан и как их

унасекомить во избежание бунта? Последние надёжные войска — это те же самые горожане... Только с винтовками... Один жалобный писк — и здравствуй новый 1917 год. С той разницей, что «прозаседавшиеся» окопались не в Эрмитаже, а в Смольном. Если подумать, невелика и разница... А ещё они (потей от натуги) прикидывают — как посмотрит товарищ Сталин, если мы предложим многомиллионному городу, колыбели революции (!), массово переходить на питание какими-то болотными корешками? Да и, кстати, как сами жители на это отреагируют? Ведь известно как! «До чего власти довели — заставляют жрать говно». Ох и неуютно себя почувствовали ленинградские начальники! И решили уничтожить тираж... Панику — пресекать, тему голода — вообще не муссировать (нет никакого голода, есть временные перебои с продовольствием, мы работаем над этим). Ополчение — срочно «истратить»... А втихую, постепенно — снижать пайку, чтобы не бунтовали... Когда каждый кусок хлеба зависит от милости государства — никто бунтовать не будет!

— Это как раз очевидно, — каудильо сердито распушил усы, — Непонятна альтернатива!

— Мы уже в ней живём! — пробурчал из угла Ахинеев, почти вернувший себе привычный человеческий облик, — Полное самообеспечение и военный коммунизм, с перспективой светлого будущего.

— Я о мифических происках Коминтерна... Галина, вы бы подробнее объяснили...

— Начну с того, что Коминтерн всегда был и оставался «вещью в себе». Все решения о его якобы «ропуске» в 1943 году — это игры политиков национальных государств, не имеющие никакого значения для наднациональной «сетевой структуры». Коминтерн никогда не был политической партией, а изначально создавался как тусовка для «братьев по морали». Если угодно, сейчас вы присутствуете на заседании его «изолированной секции», — Соколов поперхнулся газировкой, — «Сетевая структура» — не прекращает существования, пока жив хоть один человек, разделяющий её идеалы. Документы — не нужны. Рекомендации доверенных лиц — у вас есть. Товарищ Ахинеев — подтвердит... и Лев Абрамович — тоже...

— Вы выдыхайте, выдыхайте! — безжалостно ободрила главного начальника филологиня...

— Когда, по результатам «Большого террора», в СССР ликвидировали самых энергичных участников названной организации (с партбилетами

всевозможных коммунистических партий и мандатами от высших органов самого Коминтерна) — это никак не повлияло на основную массу его сторонников! В огромном большинстве — вообще «сочувствующих» и официально «беспартийных». Парадокс, да... В те легендарные времена, когда СССР ещё строил коммунизм на самом деле, а не в решениях «очередных съездов» — Коминтерн старался обеспечить «информационную поддержку» данного начинания. Если книжка академика Келлера «Дикие съедобные растения», на заре 30-х годов — в печать уже не успела, то книга с очень характерным названием «Вооружённое восстание» (под авторским псевдонимом А. Neuberg), в 1931 году — у нас в стране была...

— Перевод с немецкого издания «Der bewaffnete Aufstand» от 1928 года? — деловито уточнила Ленка.

— Он самый. Там, всего-навсего — прикладное учебно-справочное пособие по теории и практике организации военного переворота в современном городе. Сегодня — редкость. А в 30-х годах, обыкновенный элемент интерьера советского учёного или инженера, сочувствующего Мировой Революции. Не партийных начальников (!), а презренной научно-технической интеллигенции. Даже и ленинградской...

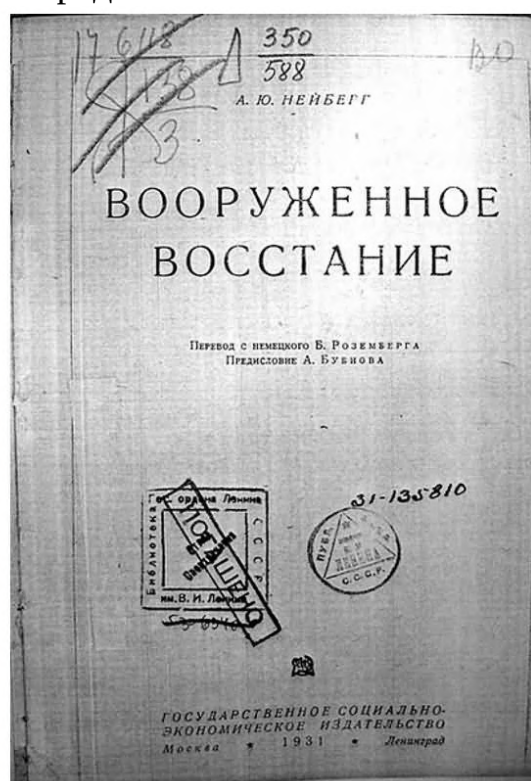
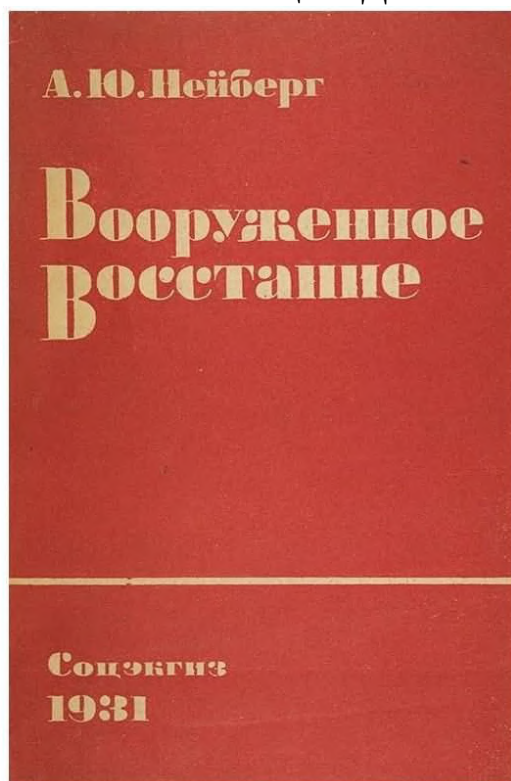

Книга А. Ю. Нейберг «Вооружённое восстание», издание 1931 года. В 30-х годах — обычное чтение многих образованных ленинградцев

— «Редкость» — очень мягко сказано, — озадачилась филологиня, — Цены у московских букинистов, за не очень потёртый экземпляр — начинаются от 500 долларов... Хотя, у деда — она есть.

— Ну, не знаю... У нас дома, например — тоже есть. И ещё, как минимум, у пяти моих знакомых...

— Приметная красная обложка! — торжествующе прохрипел долго молчавший Ахинеев, — У многих питерских знакомых «в возрасте» — и я её в семейных библиотеках видел. Всего 220 страниц!

— Не понял юмора... — похоже, заклевали мы главного начальника.

— Всё просто. До середины 30-х годов мировую Революцию планировал Коминтерн. А там считали, что сдержать натиск империалистов — СССР не сможет. Придётся долго партизанить. Города, в непосредственной близости от границ, окажутся оккупированы. В первую очередь — Ленинград. Вышибать захватчиков придётся с боем. Соответственно, велась подготовка жителей города к грядущим сражениям.

— Мысль, что по мере укрепления государства свои же собственные начальники, даже с партбилетами (!) окажутся для народа опаснее любых оккупантов — тогда приходила в головы немногим. Но, приходила... А также, что верно и обратное — если где-то сложилась «революционная обстановка», то обязательно найдут, кого объявить «контрой»... и развесить на фонарях... В сентябре 1941 года, судя по истории, данный силлогизм — слегка руководство блокированного Ленинграда перепугал.

— Это, получается провокация! — решительно заявил Соколов, — Или, чёрт знает что...

— В нашей реальности — получилось именно «чёрт знает что»... — тут не поспорить, — А сначала — была провокация. Серия провокаций...

— Галина, давайте договоримся... — примирительно рыкнул каудильо, — Кончаем «игру в испорченный телефон». Просто изложите, что вам, на указанную тему — когда-то было рассказано...

— Он — это полковник Ибрагимов, что ли? — окончательно проснулся Плотников, — «Молчи-молчи»?

— Он — прежде всего, не Ибрагимов. Зато, как минимум — инициатор нашего Проекта, — тактично уточнил Лев Абрамович, — С руководящего поста — турнули «более рукопожатые». Вот человек и отправился добывать генеральские погоны «личным героизмом». Весь исходный задел достижений по части нашей «автономии» — заслуга и, не побоюсь этого слова, «самоуправная инициатива» — одного и того же «неизвестного героя второго плана». Полагаю, мы теперь должны отдать покойному должное — он поразительно много успел. Одна только Галочка,

с её лабораторией — чего стоит... — хм, уболтал!

— Володя, — буду называть, как мне нравится, — в своё время, выразился где-то так:

Вся история первых месяцев Блокады — сплошная многоуровневая провокация. Ну, город такой... Много лет подряд — его готовили в качестве базы для подрывной деятельности в тылу врага. И — завершающего эту деятельность в финале сокрушительного вооружённого бунта. Такая была у СССР, в 20-30-х годах, военная доктрина. Поскольку Коминтерн — организация международная, с немецким (!) языком в качестве «официального» — никакой тайны из факта никто не делал. Хотя, в качестве главных кандидатов в интервенты — наши рассматривали всё же бывшую Антанту. В первую голову — англосаксов.

Разгром «структур» Коминтерна в конце 30-х годов, который Сталин провёл с помощью отечественных «национал-коммунистов» в самом Союзе (рубка территории РСФСР на «союзные республики» стала платой, за поддержку «националов», в момент перетасовки руководства Коминтерна) и союзные по факту отношения с Третьим Рейхом (громившим Коминтерн в Европе и на территории Большой Германии) — дали ему серьёзный тактический выигрыш. Но, обернулись стратегическим проигрышем. Например, данный шаг — резко ограничил возможности СССР на поле «стратегической разведки». Если агентура Коминтерна на равных (!), противостояла старейшим и прославленным разведкам мира, то наспех собранная из «лиц с чистыми анкетами» чисто «советская» разведка, в первые месяцы войны — практически не работала... А собственно Коминтерновские структуры — либо «легли на дно», либо заимели на Сталина большой зуб.

В результате — Ленинград превратился в бомбу, у которой сразу несколько взрывателей (причём, момент, когда каждый из них сработает — не может предсказать никто). Низовые структуры «потенциального подполья» (это рабочие коммунальных служб, младший и средний инженерно-административный персонал, ветераны Гражданской войны и тому подобные «идейные кадры») — оказались перед войной под формальным управлением новоявленной партийной бюрократии «образца 1937-го года». А в большинстве случаев — вовсе «бесхозными», так как командиры-организаторы угодили под репрессии.

В мирное время — такая «чересполосица» особого значения не имела. Работают люди по основной специальности электриками или сантехниками — ну, и пускай работают. Когда немцы подошли к Ленинграду — вопрос встал ребром. А как только стало ясно, что ни брать Ленинград с боем, ни

даже входить в него, они не собираются (дураков садиться на взведённую бомбу — в руководстве Германии не было) — положение официальных властей Северной столицы СССР сразу сделалось смертельно опасным.

Есть такой символический образ — «чемодан без ручки». И тащить тяжко, и бросить жалко. Для окружённого немцами Ленинграда, ближайший эквивалент — взведённая «адская машина». Как в «чёрной комедии», когда герои перебрасывают друг другу динамитную шашку с горящим запалом. Каждая из сторон, в сентябре 1941 года — старалась извлечь из сложившейся ситуации личную выгоду и свалить на врагов проблемы с ответственностью... Мирное население Ленинграда стало в этом заочном торге разменной монетой. На «первом уровне провокации» — всё складывалось как «циничная подстава».

Советское руководство — поспешно вывозило из перенаселённого мегаполиса продукты, логично рассчитывая, что немцев не обрадует, когда им на руки упадут несколько миллионов дармоедов, привыкших к «столичному снабжению». А стоит оккупантам объявить, что в Третьем Рейхе Untermensch — не человек... то есть, «продовольственного обеспечения» — ему не полагается... никакого, вообще... Социальный взрыв в Ленинграде — обеспечен! Цинично, жестоко, но эффективно-о-о... Хоть какая-то от брошенного мирняка польза. Опять же — международный резонанс. Бывший Петербург — не заштатный Киев.

Немецкое командование, позволив вывезти продукты и наглухо закупорив входы-выходы из заблокированного Ленинграда для людей — тоже создало условия для аналогичного социального взрыва, но уже «антисоветского». Город даже толком не бомбили. Зачем? «Варка в собственном соку» открывала огромные возможности для политической игры, заодно снимая с Германии какую-либо ответственность за происходящее. Желаете спасти население? Сдавайте город. Не хотите сдаваться? Все жертвы — будут на вашей совести. Опять же — международный резонанс... «Проклятые большевики» — морят народ голодом!

А чтобы советское руководство не особо тянуло резину — немецкие планы в отношении Ленинграда слили Коминтерну. «Чистая правда и ничего кроме правды» — город штурмовать не станут, а кольцо Блокады — сомкнётся не позднее 8 сентября. По опыту панического драпа начальства из других районов СССР, оказавшихся под угрозой оккупации — это был царский подарок для «красного подполья». Фактически — Коминтерну предлагалось взять «валяющуюся на мостовой власть» во втором по значению городе Советского Союза. Благо, что именно к подобному

сценарию он готовился почти два десятка лет.

Нам не дано предугадать, как слово наше отзовется. Филологиня с Плотниковым просто разинули рты, остальные — дружно потянулись к своим стаканам с газировкой. Внезапно одолела жажда.

— Так и было! — подтвердила Ленка, — Коминтерн был и до конца оставался «тусовкой по интересам», клубом «волонтёров», если угодно. Информацию — он добывал блистательно, но никакие тайны — там не держались.

— В смысле?

— «Текло» во все стороны сразу, — филологиня слегка задумалась, — Простой пример! Октябрь 1917 года, будущие «отцы-основатели» Третьего Интернационала мутят переворот в Петрограде. Пока Ленин, Сталин и Троцкий рассылают по городу вооружённые отряды, захватывают мосты, телеграф, телефон и почту — Каменев с Зиновьевым открыто (в прессе!) выражают несогласие с планами товарищей по партии и самовольно вступают в переговоры с Временным правительством. Причём, яростно торгуются за каждый пункт предполагаемого «компромисса», со всей еврейской страстью... Зная, что остальные — уже начали стрелять! Одно другому совершенно не мешало! Потом, уже будучи в эмиграции, Керенский, на описанную манеру «большевиков» вести дела с оппонентами — страшно обижался. Замечу, что самим Каменеву с Зиновьевым — ничего за упомянутое выпендривание не было. А конкретно Зиновьев — вскоре возглавил свежееорганизованный Коминтерн, формально (как глава «наднациональной» инстанции), заняв высшую должность (!) в тогдашней коммунистической иерархии. А какой глава — такая и организация...

— Бред какой-то...

— Специфика момента. Никто и никогда не предполагал, что многовековая (!) русская монархия «слиняет за три дня», как оно вышло в феврале 1917 года. Тогдашние «либералы» — совершили чудо. «Уболтали» царя отречься от престола. И возомнили себя «политическими гениями». Зиновьев считал себя политиком не менее великим, чем Керенский и уж тем более Ленин. И намеревался в свою очередь «уболтать» отречься Временное Правительство. Его прокол — недооценка чужих амбиций. И недостаточный авторитет среди «социалистов», уже дорвавшихся до власти (Керенский тоже считал себя и «социалистом», и «дипломатическим гением»). Это потом, уже после Октябрьского Переворота и выигранной Гражданской войны, запомнили, что если к государственному сановнику пришли «поговорить за жизнь» люди из Коминтерна — надо, не теряя ни

минуты, переодеваться в женское платье и удирать через «чёрный ход». Поскольку никаких вариантов нет. Всё равно вышвырнут на мороз... Вот.

— Странная логика...

— Нормальная «сетевая структура», построенная на взаимных симпатиях. При должной мотивации — страшная самоорганизующаяся сила. Знаете принцип ротации руководства в «революционной армии»? В случае гибели командира — управление боем принимает на себя тот, кто первый это заметил.

— Ну, и как с вашими «сетевиками» тогда можно вести дела? — озадачился Соколов.

— Никак! — радостно сверкнула зубами Ленка, — Для традиционной армии или обычного государства любое столкновение с «революционной организацией сетевого типа» — фатально. «Сетевики» не признают своих поражений. Их — можно только переубедить. На войне — они не сдаются. Когда мир — часто по-разному. Ибо, в отсутствии военных сражений — любая «сетевая организация» расслабляется. Нет возможности проверять людей «боем». В структуры, основанные «на доверии» — пробирается разное...

— Получается, в этом состояла сила и одновременно слабость предвоенного Коминтерна?

— Скажем мягко, к концу 30-х годов — грозная слава Коминтерна изрядно поблёкла. До самого начала Блокады главные стороны конфликта (Москва и Берлин одновременно!), если и учитывали факт существования коминтерновцев, то рассматривали их скорее, как «полезных одноразовых идиотов». Собирались их «разумно потратить» в своих собственных целях. Вышли подлость пополам с глупостью. «Второй уровень провокации» — выглядел приблизительно так:

Над планами немцев выиграть Вторую Мировую войну — сегодня принято смеяться. Зря! Трудно понять их действия, не зная этих планов. Скажем, дальше линии А-А (Архангельск-Астрахань) — фюрер Рейх распространять не планировал... Самый предел мечтаний — украсить вершины уральских гор монументальными «имперскими орлами», как восточный рубеж Европы. Эти планы к осени 1941 года почти сбылись! Логично предполагалось, что в сибирском огрызке Союза сохранится какая-то власть и с ней Германии придётся как-то мирно взаимодействовать. Сталину подобное предложение — не понравилось (а предложено было!). Вождь обоснованно считал, что он пока сидит крепко (есть ещё «запасная столица» в Куйбышеве). Ни капитуляция, ни даже временное перемирие — его не устраивали... Близилась осенняя распутица

и зимние холода. «Блицкриг» — уже заметно потерял темп. Время работало на СССР...

Не получив из Кремля никакого внятного ответа — немцы перешли от исходного «плана А» к «плану В». Занялись, скажем так, поиском «стороны переговоров», альтернативной Москве. А если совсем точно — созданием достаточно «горячей сковородки», чтобы сунуть её Сталину под задницу в критический момент войны и сделать его «поуступчивее». Они обратили внимание на «красное подполье».

Коммунистический переворот (!) в со всех сторон окружённом германскими войсками, но так и не сдавшемся Ленинграде, возглавляемый прославленным, пусть и оппозиционным Коминтерном — выглядел, как «самое то». Хоть какой-то серьёзный раскол в воюющем советском обществе! И символ...

Советское руководство о «недобитых городских партизанах» было осведомлено гораздо лучше, и в свете новых реалий, собиралось выманить их под немецкие пулемёты мобилизацией ополчения. А при первой возможности — положить в «героических боях» за город. Примерно таким способом, в 20-м году, наши «героически угробили» при штурме Перекопа лучшие ударные части «союзного» батяки Махно.

Понятно, что выбрать удачный момент для подобной «акции» было не легко. Внезапная остановка немецкого наступления на Ленинград — мгновенно спутала все планы. Особенно — намеченную на самый последний момент эвакуацию советского командования из окружённого города. В Севастополе и Киеве военное начальство смылось, бросив подчинённых на произвол судьбы. В заранее подготовленном к «партизанской войне» Ленинграде, то же самое означало перехват управления войсками самозванными и никому не подчиняющимися «коминтерновцами». А равно — присоединение к последним остатков городской администрации. Прежние намерения — пришлось срочно пересматривать. Вопреки логике и осторожности...

Тут правильно отзывались о неспособности Коминтерна хранить «военную тайну». Беда в том, что критики не понимают выгоды «открытого информационного обмена». Фишка, как в Интернете. Болтают — все. Разной информации куча и какой верить каждый решает сам. Но, в выигрыше оказывается тот, кто правильно оценивает репутацию «источников». Коминтерн всех предупредил, что Блокада будет установлена не позднее 8 сентября 1941 года. До этой даты — никто не хотел верить. После — начался лихорадочный пересмотр отношения к «политическим аутсайдерам». И вдруг, подоспела книжка Келлера...

— Предполагаю, — мрачно усмехнулся Соколов, — Что в Смольном — началась истерика...

— Это мягко сказано! На «горячей сковородке», приготовленной для товарища Сталина — оказались сидящими высшие руководители Северной Пальмиры. Поскольку стало ясно, что теперь, удрав из осаждённого города, они станут не просто «на вторых ролях» или «мальчиками на побегушках» (как лишившийся своего поста в оккупированном Киеве Хрущёв), а сразу — «заключёнными-смертниками». Для высших партийных сановников СССР — лютая, нестерпимая угроза. На этом уровне — провокация немцам удалась. Шухер в блокадном городе и ближайших окрестностях — возник изрядный.

— В смысле?

— Документальные отчёты НКВД, о массовых арестах в Ленинграде, ранней осенью 1941 года учёных и инженеров — путаны и противоречивы. Многих — арестовывали, выпускали, арестовывали и снова выпускали. Некоторых — второпях расстреляли. Многих, особенно молодых — лишили «брони» и как рядовых солдат отправили умирать в «ополчение». Многие, после повторного ареста — умерли в тюрьме.

— Зачем?

— Партийное руководство города попыталось «зачистить конкурентов». Надо понимать, что одна мысль о своих собственных тупости и некомпетентности, готовых наглядно проявиться в самый острый момент войны — вызывала у «карьерных коммунистов» зоологическую ярость. Предвоенные годы в СССР прошли под непрерывное нагнетание «ура-патриотических» настроений... Война, если она будет (а будет — непременно!) — пройдет быстро и завершится победно, «малой кровью на чужой территории». Не слушайте вражескую пропаганду, граждане... Кто смеет утверждать обратное — того расстреляем!

— Член «троцкистско-зиновьевского, лево-правого фашистского центра», например, — грустно поддакнула филология, — Вали кулем, всех врагов в одну кучу — разбираться лень и некому...

— Почему, сразу «врагов»?

— Тот, кто в критической обстановке смело выдвигает предложения, когда все вокруг потупили глазки и молчат — как минимум, не лоялен действующему руководству (назначенному сверху). До «врага» — половина шага.

— Им бы радоваться, что кто-то готов взвалить на себя чужие проблемы...

— Не получалось у них радоваться, — хрипло отозвался Ахинеев, —

Судя по обрывкам воспоминаний участников и очевидцев, один только факт (!) долгой самовольной подготовки Ленинграда к «автономии во вражеском окружении», на базе последних достижений науки и техники 30-40-х годов — вызывал в руководстве ВКП(б) бешеную ненависть. Как это так?! А где же «руководящая роль партии»? Где «коллективное владение средствами производства» и священное «централизованное распределение»? Кто-то посягает на полноту, неизблемость и самое важное — «незаменимость» государственной власти?

— Теперь, верю! — мрачно подытожил каудильо, — Начальство не терпит, когда кто-то начинает действовать, пускай правильно и своевременно, но — «без приказа». Криминал и госизмена...

— Видимая вершина этого «айсберга» — известный категорический запрет рассматривать любые предложения по улучшению быта или рациона питания ленинградцев в первые месяцы Блокады. За каждым из таких предложений — ленинградским начальникам мерещилась зловещая тень Коминтерна. Можно было давать ход только «рацухам», направленным на облегчение прорыва Блокады. А под нею — бездны...

— Всё? — с надеждой поинтересовался Соколов.

— Не-а... Был и ещё один, «третий уровень» взаимной провокации. Международный...

Слушатели увяли. Приготовились получить очередную гадость. А я разве чо? А я ничо... Извольте!

— Мало кто помнит, как в отчаянно воюющей Европе «образца 1941 года» все ждали — на чьей стороне «впишется» Америка? Ещё меньше людей помнят, что первоначально, Вторую Мировую войну — видели, как вооружённое столкновение между США и УК (Соединённым Королевством). У нас только в 90-х годах (!) сквозь зубы вспомнили, что приказы «не поддаваться на провокации» (которые летом 1941 года рассылали в выдвинутые к западным границам части РККА) — имели одну-единственную причину. Постановление Конгресса Северо-Американских Соединённых Штатов от 17 апреля 1941 года... Там, чёрным по белому, было сказано, что в случае конфликта между СССР и Третьим Рейхом — мирная и демократическая Америка выступит на стороне «жертвы агрессии». Что бы под этим термином сегодня ни понимали... А ещё раньше, в далёком 1937 году (задолго до «Мюнхенского сговора»), Рузвельт заявил, что в случае нападения Германии на СССР — США выступят на стороне СССР, в противоположном случае — они выступят на стороне Германии.

В складывающейся ситуации, США могли стать единственным

реальным союзником СССР. К тому же, они могли сдержать (и в реале сдержали) бешено-антисоветские поползновения Великобритании (разумеется, не из любви к Союзу, а в силу стремления разрушить Британскую империю). Достаточно вспомнить, что уже в 1940 году «янки» выкрутили «лайми» руки, требуя в обмен на остро необходимое тем вооружение (в первую очередь эсминцы для сопровождения конвоев) — территории. Фактически, Рейх и США в открытую жрали «владычицу морей» заживо, каждый со своей стороны. Попутно американцы вели свою игру с Японией, и «прогерманское» лобби в Штатах тоже не сидело сложа руки. Просьбы Сталина о помощи в 1941 году — Штаты демонстративно не услышали. Почему СССР тогда не оказался один против всего Запада (как это произошло с Россией в Крымской войне) — до сих пор тайна. Точно так же тайна — зачем Гитлер объявил войну США, фактически выступив заодно с Японией против русских и англосаксов. Сегодня мы знаем, что всё кончилось руинами Рейхстага, а не Кремля. Тогда — будущего никто не знал.

В результате — позиция США, по отношению к воюющим участникам Второй Мировой войны смотрелась, мягко говоря, подловато. Америка продолжала поставлять стратегические продукты и сырьё всем сторонам конфликта. Америка сотрясала воздух громкими декларациями. Америка подписывалась под Атлантической Хартией и угрожала вмешательством в войну... Но самого вмешательства — всё не было.

Есть мнение, что готовилась какая-то крупномасштабная провокация с человеческими жертвами, вроде потопления «Лузитании». Эта провокация должна была морально обосновать вступление США на одной стороне, а заодно — окончательное назначение «главного виновника»... И физическое истребление мирного населения крупного европейского мегаполиса — считалось «приемлемой ценой» за успех этой провокации. Очевидная неспособность Третьего Рейха обеспечить снабжение едой нескольких миллионов ленинградских обывателей (в случае взятия города германской армией) надёжно гарантировала планируемый «пропагандистский эффект». Вот! Посмотрите! Эти «тевтонские варвары»...

— Интересно, у «блокадной» темы, в моральном смысле слова, вообще есть днище? — поморщился каудильо, — Вы всё нагнетаете и нагнетаете... Ещё и Америку сюда приплели. Им-то что за дело? К концу 30-х годов примеров зверских расправ над мирным населением — полно. Одна «Нанкинская резня» чего стоит. Никто даже не почесался... Отчёты американских дипломатов о сотнях тысяч (если не паре миллионов китайцев), убитых во время и сразу после боёв за Нанкин, США

рассекретили только в декабре 2007 года! Если «великий американский народ» чего-то не желает знать, то ему хоть кол на голове теши. Кстати, главного виновника и организатора побоища, принца Ясухико Асака — американцы даже под суд не отдали! Договор о сдаче Японии американцам включал пункт об иммунитете для членов императорской семьи. Просто и со вкусом...

— Для «янки» — совершенно нормально! — вдруг брякнула Ленка, — Америка, во второй половине 1941 года — захотела «по-лёгкому снять банк». Вообще не воюя, ага... И практически это сумела.

— Но в войну-то они влезли, в конце концов?

— Тут правильно сказали — всё надо оценивать «в текущем контексте», а не «глядя из будущего». Упомянутый «контекст», ранней осенью 1941 года — был примерно следующий:

1. Вся континентальная Европа — включена в Третий Рейх или союзница Третьего Рейха.

2. Огромные колониальные империи Франции, Голландии, Бельгии и даже Великобритании — висят на зыбкой памяти о недавнем могуществе уже оккупированных или же терпящих военное поражение метрополий. Кто хочет — тот и возьмёт. Германия захотела — и взяла... Япония захотела — и взяла... США — тоже захотели...

3. Советский Союз — со стороны выглядел точно такой же «империей на грани развала».

4. Зачем воевать за то, что само-собою готово упасть в руки? Достаточно эти руки вовремя подставить... Лучше — с соблюдением минимальных приличий. С согласия прежнего владельца...

— Вы о чём?

— Кто из присутствующих читал текст «Атлантической Хартии»?

— Я! — поднял руку Ахинеев...

— Я тоже... — присоединился завхоз.

— Не дайте соврать. Про «японский милитаризм» — там ни словечка... Про «нацистскую тиранию» — упомянуто мельком. Весь документ посвящён демонтажу существующей колониальной системы и праву наций на самоопределение. Естественно, ради мирной торговли, свободы мореплавания и — «свободы доступа к сырьевым ресурсам». Читай — «несправедливо, когда лишь одна Россия владеет богатствами Сибири». Это был гроб с музыкой для всего ранее сложившегося мирового порядка. И демонтаж СССР (бывшей Российской Империи) предусматривался так же прозрачно, как и демонтаж всех прочих «ымперий». По чистой случайности, к вящей выгоде и процветанию

Соединённых Штатов Америки.

— А как же война? — опешил от такого захода до того молчавший Плотников.

— О! — лучезарно оскалилась филологиня, — Об этом сказано в «восьмом» пункте. Кто не согласен с названными положениями «Атлантической Хартии» — тот и объявляется «агрессором». Хоть Германия, хоть Британия, хоть Япония, хоть СССР. Такова американская воля. Возмущаться разрешается.

— А почему так? — наконец-то до Соколова дошло. Каюсь, до меня доходило тяжелее...

— А потому, что за США — стоял «Фининтерн», он же — «еврейское лобби», он же — ZOG.

— Ну а какое отношение эти политические переплясы имеют к судьбе блокадного Ленинграда?

— Самое прямое! — моя очередь, — Выражаясь просторечно, «пахан из-за лужи» (широко известный, как «дядя Сэм») — лезть в европейскую свару изначально не собирался. Его первоначальный план: развести всех «лохов» мирно. Вообще всех, союзников, противников, компаньонов и случайно примкнувших. И единолично «сорвать банк» в виде мирового господства. Штатам «образца 1941 года» — безразлично, победят Гитлера или победит Гитлер. В любом случае, формировавшаяся несколько столетий «мировая колониальная система» рассыпается. И становится — добычей американских корпораций. На этом фоне, «Третий Рейх от Атлантики до Урала» — так, мелкая неприятность... Судьба Советского Союза — вообще никого не колышет. Однако, Сибирь и Дальний Восток СССР, оторванные от Центральной России — приз, за который имеет смысл пободаться со всеми претендентами. Причём, раздел СССР между Германией и США по Уралу — «отличный вариант». До декабря 1941 года — вполне реальный и даже обсуждаемый (!) с Третьим Рейхом. Наше счастье, что почти состоявшуюся сделку сорвали японцы.

Коллектив дружно заткнулся... Стало слышно посвистывание за окнами и шорох снега. Погода портится... И что я такое особенное сказала? Элементарно же! Даже в Интернете открыто лежит.

— Ох, Галочка... — с трудом перевёл дух Лев Абрамович, — Если бы это были не вы...

— Я предупредила, что «подстава» многослойная. Ленинград, там и тогда — вишенка на торте и индикатор «серьёзности» высказываемых потенциальными партнёрами претензий на «долю пирога».

— Один-единственный город? — сипло прохрипел каудильо.

— Люди редко сопоставляют события и даты в глобальном масштабе. Ещё реже — события и участников этих событий в динамике их «реального веса». Обращаю внимание! Вплоть до 1939 года — все ждали войны между США и Британской Империей. А вплоть до лета 1940 года — все ждали поражения Германии силами Европейской коалиции. К лету 1941 года — все ждали высадки нацистов в Англии. Вот в каких условиях Третий Рейх вдруг напал на СССР. Разведка и теневые структуры Британии приложили для организации этого «вдруг» беспрецедентные усилия. Никаких надежд на серьёзную помощь из США у правительства Черчилля не было. Но, вступление в войну СССР британских надежд особо не оправдало. К августу 1941 года, для сторонних наблюдателей — ситуация на Восточном фронте выглядела полной катастрофой, и 14 августа 1941 года — Британия мирно капитулировала перед США. За оказание американской военной помощи подписала «Атлантическую Хартию». А к концу сентября 1941 года — дела на Восточном фронте ухудшились настолько, что в скорую победу СССР — перестали верить даже в самой Москве...

— Такие утверждения полагается доказывать неопровержимыми фактами... — это легко!

— Я тоже читала «Атлантическую Хартию». Могу дать распечатку. Сами ознакомьтесь со списком её «подписантов» 24 сентября 1941 года. Правительства «в изгнании» из стран оккупированной Европы (семь штук), непонятно кто — от лица Польши (законное правительство которой — разбежалось), непонятно кто, от лица нелегитимной «Сражающейся Франции» (законное правительство которой в Виши — союзник Третьего Рейха) и до кучи — чрезвычайный и полномочный посол СССР в Великобритании, лично товарищ Майский. Оцените чёрный юмор ситуации! Впопыхах, примкнуть к кучке «политических лишенцев» (фактически беженцев), затесаться где-то между наглым самозванцем генералом Сикорским и «полевым командиром» полковником де Голлем (не имеющими за спиной никакой силы и власти), там и тогда — всё равно, что добровольно забраться «под нары у параша» на советской «зоне»... Что этим «опущенным» подсунули — то они, без всякого обсуждения (!), дружно и подмахнули. Есть подозрение — не читая... Текст «Атлантической Хартии» не переводился на иностранные языки! Он, с самого начала — официально существовал только на английском. Языке хозяев мира. И представитель СССР — в общем ряду, потея от почтительности, данную «филькину грамоту» завизировал... Кажется, вы интересовались «днищем»? Так это — ещё не самое оно...

— Куда же дальше?

— Всегда есть куда... Скромно напоминаю, что текст «Атлантической Хартии» — есть признание безоговорочной капитуляции главных колониальных держав мира перед Соединёнными Штатами Америки, даже ещё не участвующими во Второй Мировой войне... Справедливости ради — посол Майский, во время группового изнасилования, пытался хорохориться. «Из-под шконки» — он успел прокукарекать об «особом мнении» Советского Союза по поводу целей и задач войны. Никакого эффекта его слова не имели и в официальные документы сборища — включены не были. С какой стати? Немцы рвались к Москве. РККА — отступала и разбегалась. Не та у товарища была позиция... А до создания «Антигитлеровской коалиции», прообраза будущей ООН, в далёком январе 1942 года — СССР надо было ещё суметь дожить.

— Так... И в чём суть провокации?

— Если сама «Атлантическая Хартия» — просто американский ультиматум всему миру, то процедура её ратификации — «дипломатический беспредел». США однозначно дали понять, что признают договороспособной и легитимной «стороной» кого угодно. При единственном условии — безоговорочном согласии с их американским видением будущего устройства планеты. Есть мнение, что в случае бегства советских властей из так и не занятого немцами Ленинграда — вместо примчавшегося «на полусогнутых» Майского этот документ подписал бы в Лондоне заранее приготовленный (англичанами или американцами, не суть) представитель «правительства России в изгнании». Например, Александр Фёдорович Керенский.

— Невозможно!

— Запросто! — урезонила каудильо Ленка, — Обычная практика. Хоть О'Генри почитайте.

— Требовалась самая малость — клочок свободной от советской власти территории СССР.

— В смысле — «банановая республика»... — начальник затуркан, но пока соображает.

— Не обязательно... Вообще любой кусочек бывшей России, который обрёл «автономию».

— Или попытался её обрести. Например, в виде народного бунта. Желательно — кроваво подавленного, — не будем церемониться, правда — всегда горькая, — Вот чем примечателен Ленинград...

Стало слышно, как за окнами модуля свистит, понемногу набирая силу, вьюга. Соколов полез рукой к кончику носа, но зачем-то потерял ус.

— Некрасиво получается...

— Это политика. К сильному — примкни, слабого — толкни. Кто лично работал с англо-саксами — подтвердят особо, — филологиня поморщилась, — Усиленно рекомендую «Вторую Мировую войну» от сэра Уинстона Черчилля. События осени 1941 года автор обильно проиллюстрировал документами. Там цитируется переписка Сталина с будущими партнёрами по «антигитлеровской коалиции», например. Вождь клянчит у Британии с Америкой хоть какую-нибудь помощь. Он даже готов пригласить на территорию СССР иностранные войска! Не до приличий — немцы подходят к Москве! А господа Черчилль с Рузвельтом обещают начать поставки летом следующего 1942 года. И никакого военного участия, разумеется. Зачем помогать политическому покойнику? И так видно, что к зиме Советскому Союзу конец. Свою задачу он выполнил. Германскую военную машину — основательно потрепал...

— И немец теперь будет сговорчивее?

— Так точно, как и фразцузы! После падения и частичной оккупации Франции Третьим Рейхом, летом 1940 года, её правопреемником — стал так называемый «режим Виши». Его признали и Советский Союз, и Соединённые Штаты! Всё честь по чести — посольства, верительные грамоты, дипломатические контакты... Осенью 1941 года у великой демократической Америки и огрызка бывшей Франции — полноправные и официальные отношения. Из курортного Виши управляют французскими колониями, собственно — это и есть Франция! А полковник де Голль — военный преступник. Но, подписал «Атлантическую Хартию» именно он, а не лицо, законно уполномоченное маршалом Петеном. Более того! В сентябре 1940, голлистские силы, при прямой поддержке Великобритании — предприняли попытку захвата Дакара в Сенегале. Мятеж подавили, но он — был! Неважно, что закончился полным провалом. В Москве прекрасно поняли данный прецедент и намёк. Ленинград и его жители — стали заложниками высокой политики. В переписке Сталина с Черчиллем — это постоянно сквозит.

— Отчего, «никакого голода в Ленинграде не было»? — сквозь зубы процедил каудильо.

— Угу... — тряхнула светлой чёлкой Ленка, — Все заслуживающие упоминания мировые политические силы, про голод в блокадном Ленинграде — прекрасно знали. Я имею в виду политическое и военное руководство стран «Оси» и будущей «Антигитлеровской коалиции». Но, без резких движений, старательно выжидали — чем же всё это закончится для Советского Союза...

— То есть, малейший признак народных волнений... Или обычное

публичное заявление о голодном море в блокадном Ленинграде, в газетах или по радио... — на Соколова стало жалко смотреть.

— Осенью и особенно поздней осенью 1941 года, любой перечисленный инцидент — мог коренным образом изменить ход войны. Причём, однозначно не в нашу пользу... — вырвалось.

Кто-то же должен был это сказать. Выпало — мне. Ладно, говорила и не такое...

— Поддерживаю! — выпрямилась филологиня, — К ноябрю-декабрю 1941 года, большинству уже казалось, что послевоенный мир поделят между собой США и Третий Рейх. Черчиллю — так точно. Не зря Великобритания — первой подняла лапки перед Америкой. Старый алкоголик — знал что-то важное. И списал СССР «в расход», заранее... Страшно ревнуя к попыткам американцев «надуть дохлую лошадь»...

— Гипотезы к делу не пришьёшь...

— Формально, поводом к отказу от дипломатического диалога США с СССР, в 1941 году — должно было стать начало его развала. Как у них уже однажды получилось, в 1918 году, с Россией. В форме отложения не оккупированных немцами территорий от власти в Кремле. Ожидали появления городов или районов под управлением независимых организаций. Парада суверенитетов, как в 1918-м и 1991-м...

— Это ваше предположение?

— Это — обычная дипломатическая норма. Хотя и неписанная... С кем договариваться? Нет единой территории — нет субъекта переговоров! Страна — тупо исчезла... Любые ранее достигнутые соглашения с её правительством — утратили силу. Не только для агрессора, а для всего мира. И сразу.

— Думаете, могло получиться?

— Без понятия. В реальности — вышло забавнее. Прервав забуксовавшие «параллельные» переговоры — на США первыми напали японцы. И поломали Рузвельту с Гитлером всю выстроенную «игру».

— Этих-то что не устраивало?

— Вопрос чрезвычайно интересный, — усмехнулась Ленка, — Хохма в том, что главные положения «Атлантической Хартии» — японцев вполне устраивали! Особенно четвёртый пункт о доступе к сырьевым ресурсам. Однако, именно японцам, «настоящие белые люди» её подписать даже не предложили. Демонстративно. Причём, Китаю — этого не предложили тоже. Такое беспросветное жлобство — наказуемо!

— Галина! — каудильо вспомнил о моём существовании, — Почему вы считаете, что игру против СССР в 1941 году вели именно Рузвельт с

Гитлером?

— Это — не я считаю, — маленькая оговорка с большим подтекстом, — Я с чужих слов...

— Пускай так... И всё же?

— В геодезии — есть понятие «репер». Оно означает специальный знак, от которого на местности производятся все текущие измерения. По итогу — всегда можно установить, что «репер» был и именно от него, как от печки в поговорке, происходили все «переплясы». Иногда — «репер» даже не показывают в окончательном результате картографирования. Это ничего не значит. Специалисты знают, что он был. По готовому документу — способны точно показать, где и какой именно «репер» применяли.

— Мы о блокадном Ленинграде говорим?

— О нём! Это главный «репер» начального периода Великой Отечественной войны. Можно его не упоминать, можно про него ничего не писать... Но, помнить о существовании надо обязательно. Иначе — ничего не понятно. Например, в многочисленных книжках Черчилля про Блокаду — крайне мало. Рузвельт с Гитлером, по понятным причинам — мемуаров не оставили. Воспоминания Сталина, если они существуют — до сих пор недоступны. Зато лежит в архивах объёмистая дипломатическая переписка. Где персонажи, так или иначе, своё отношение к «фигуре умолчания» — обозначили. Вольно или невольно...

— Это как?

— Можно я! — опять вылезла с инициативой Ленка, — Тут уже вспоминали, что Сталин о Ленинграде в письмах «якобы союзникам» упоминает постоянно. Для него — тема крайне важна. Черчилль о Ленинграде — не пишет вообще! Ну, кроме знаменитого требования утопить балтийский флот, в случае захвата города немцами. Рузвельт о Ленинграде — не пишет тоже. Разве мельком... При этом, Рузвельт в сентябре 1941 года — огорашивает Черчилля прогнозом, что Москва немцами взята не будет. Бывает...

— Может быть, в верхах в нашу победу верили? — осторожно встрял Лев Абрамович.

— Они просто знали, что Москву, как и Ленинград, штурмом брать не будут. И кто-то «там» случайно (а может быть намеренно) — проговорился. Оценить важность его проговорки — сегодня могут немногие. Для сокрушения СССР — требовалось не взятие ещё одного города, а крах системы управления страной и появление «независимых территорий». Мятежная Москва — даже лучше, чем мятежный Ленинград! И неважно, кто подхватит «валяющуюся на мостовой власть»... Отступившие к городу

ополченцы, немецкая агентура или какие угодно энтузиасты. Главное, чтобы из столицы удрали «официальная» ВКП(б) и Сталин. Как в 1812 году... Опыт «наполеоновских» войн, в XX веке — был глубоко изучен и творчески переработан.

— В смысле?

— Рузвельт и Гитлер планировали делёжку послевоенного мира. Развал СССР в их планах — не требующая обсуждения предпосылка. Требовалось не поражение в «войне на истощение» (это плохой бизнес), а политический кризис и «разбегание территорий» из-под власти Москвы. До сэра Черчилля данная информация не доводилась, отчего он долго и даже искренне сказанному Рузвельтом удивлялся. Однако, бумаге свои мысли — доверил ровно настолько, насколько счёл нужным.

— Что-то это мне напоминает... — проскрипел Ахинеев.

— Известно что! — подключился Плотников, — Загонную охоту на крупного зверя. Один — пугает, а второй — стоит «на номере» и ждёт возможности покончить дело метким выстрелом. Гитлер — всех кошмарил, Рузвельт — выжидал удобного момента, Черчилль — отвлекал внимание. А Сталин — дичь.

Соколов нервно прокашлялся. Беднягу можно понять — все шаблоны вдребезги-напополам.

— Галина! Они серьёзно? — ох, надо добивать. Иначе, шаблон опять зарастёт. Криво...

— Более чем. Достаточно сопоставить даты. «Атлантическая Хартия» подписана СССР 24 сентября 1941 года. А 21 сентября 1941 года, на стол Гитлеру легла аналитическая записка от отдела обороны Верховного главнокомандования вермахта (кратко ОКВ), где перечислялось несколько вариантов оптимального решения «ленинградской проблемы» и рекомендовалось буквально следующее — «Разрешить Рузвельту, после капитуляции Ленинграда, обеспечить его население продовольствием, за исключением военнопленных, или перевезти его в Америку, под наблюдением Красного Креста, на нейтральных судах».

— Стоп! Почему — сразу «разрешить»? — каудильо молодец, мигом просёк фишку...

— Потому, что на сепаратных германско-американских переговорах — судьба Ленинграда всесторонне обсуждалась. США пытались не только «сделать выгодный гешефт» на процессе гибели СССР, но и, по мере сил — «сохранить лицо». Комбинация сразу задумывалась «многоходовой». Планы Гитлера, относительно судьбы северной столицы — Рузвельт знал задолго до начала их осуществления. И молчал.

— Знал задолго?!

— Ожидалось, что между оставлением города «советским» руководством и передачей его Германии — продлится известный «переходный период»... Необходимый и достаточный, для демонстрации всему миру неспособности Москвы править страной и обеспечить её население самым элементарным. Без такого предварительного условия — американцы вступить в «игру» с Третьим Рейхом отказывались. Как и 1918 году, вступлению США в европейскую войну — должна была предшествовать «рекламная акция».

— Допустим... А сам Гитлер?

— Как известно, фюрер никогда не врал. Особенно публично. В этом заговоре молчания он единственный (!), устно и письменно, в частных беседах, в интервью и в праздничном «Обращении к нации 7 ноября 1941 года» — неустанно напоминал, что «Ленинград или сдастся, или умрёт от голода». Конкретно ленинградцев, лишённых доступа к «независимым» СМИ, на эту же тему — обильно посыпали с небес листовками...

— Получается, было отчего опасаться бунта...

— Сложилось положение, когда для Москвы, однозначно спасительной — стала тактика игнорирования реальности. «Совинформбюро», с пеной у рта — отрицало любую информацию, которая шла не из «тарелок» громкоговорителей отечественного проводного вещания. НКВД — пачками арестовывало распространителей «панических слухов». Предлагать что-либо дельное по поводу «голода в Ленинграде» стало физически невозможно... Отрицался сам факт голода! Мнение «героических защитников города на Неве» интересовало власти из Смольного и Кремля в последнюю очередь. А то, что Гитлер всех честно (!) предупреждал — «победители» потом не решились публично признать даже на Нюрнбергском процессе.

— Странно... — Соколов потерял ус, — Я как-то привык, что из любой гуманитарной катастрофы немедленно раздувают сенсацию. И попробуй только не допустить корреспондентов к жертвам стихийного бедствия или в район массовых разрушений... Устанешь оправдываться! Не складывается...

— Всё складывается... — буркнула Ленка, — В блокированном Ленинграде, если верить послевоенным мемуарам западных «акул пера», осенью 1941 года, сидела целая толпа аккредитованных и внештатных корреспондентов ведущих американских СМИ. И ждали чего-то сенсационного. Между прочим, большая часть жутких «блокадных фотографий», сегодня представляемых, как «рассекреченные материалы из

архивов НКВД» — на самом деле «конфискат». Профессиональные фотографы снимали... Видно же! Их периодически хватали, как «шпионов», и отнимали «материал»... Потом — выпускали... И они — снова брались за фотоаппараты. Наших бы граждан, за меньшее, сразу расстреляли, а эти — дожили до победы и хвастались своими похождениями в «совдепии» после... Не стеснялись рассказывать, что готовились запечатлеть вхождение в город колонн немецких войск. Искренне обижались, что потрясающие кадры, по вине защитников города — «не состоялись». Тут, как мне кажется, они врут. Не для того их посылали. Вхождение вермахта в Киев, например — снимали только немецкие фоторепортёры. Никаких американцев там не было. Орлы — мух не ловят. Зато, в блокированном Ленинграде — явно ожидалось, не менее чем, обнародование подробностей внезапно открытых «невиданных преступлений большевистского режима».

— Тут зависит от точки зрения, — меланхолично прокомментировал Ахинеев, — Политика!

— А написать правду про лютый голодомор — репортёры считали ниже своего достоинства?

— Представьте себе — нет, — развела руками филологиня, — Я же говорю — тогда много писали и фотографировали. Материал отправляли совершенно легально «дипломатической почтой». Просто на «свободном Западе» — эту жуткую информацию, по поры, придерживали. Сенсации — не давали хода...

— Чего же им ещё не хватало?! — в сердцах, каудильо забыл про многострадальный ус.

— Не того содержания сенсация... Подумаешь, городишко на отшибе, заваленный миллионами трупов. Вы же сами вспоминали Нанкинскую резню. Вот если бы в Ленинграде начался антисоветский голодный бунт!

— Галина?

— Примерно так. Рузвельт, до последнего, выжидал «удобного момента», когда Сталин будет прижат к стенке. Можно станет громогласно заявить об «особой позиции» США. Увы. Декабрь 1941 года — обидно разрушил радужные планы. Вместо мирной делёжки территории СССР с Гитлером — пришлось воевать с японцами. Пришлось договариваться со всеми участниками войны ещё раз и по итогу — создавать ООН. Поднимать вопрос о блокадном голодоморе в 1942 году — стало уже «не комильфо». В 1943-44 годах — поздно. А в 1945-46 годах — бессмысленно.

— Вывод? — Соколов почувствовал, что общество впечатлилась.

— Стыдная тайна Ленинградской Блокады состоит в том, что

миллионы (!) современных образованных людей — умерли посреди зарослей еды, на глазах у всего мира, без какой-либо помощи и тем более международной огласки. Коминтерну — их спасти не дали, родная Советская власть, в силу дикой некомпетентности — спасти не сумела, жлоб Рузвельт (обещавший помощь голодающим ленинградцам во время заочных переговоров с Гитлером!), на публичных переговорах со Сталиным, её же — цинично зажал. Зато, после прорыва Блокады, в лучших американских традициях — сердечно поздравил выживших и погибших...

— Я про другое...

— Государство, даже самое лучшее и прогрессивное (как в Советском Союзе) — никогда не выпускает свои жертвы на волю. Даже, когда не способно их прокормить, согреть и защитить. История Блокады — самый наглядный пример такого рода. Произносить такое вслух — нельзя даже сейчас. А знать — полезно.

— Вы недавно выразились — «они не хотели знать». Потом — устроили истерику... Так?

— Я — тоже питерская. Для своих, тема крайне болезненная. Чужим — вообще не понять.

— И всё же? — спокойно, как можно более спокойно, без мата... попробую ответить...

— Государство, вопреки популярному термину, введённому Мартином Макгира с Мансуром Олсоном, не просто «stationary bandit» (по-русски примерно — «оседлый бандит»), противостоящий так называемому «roving bandits» — «грабителю-кочевнику». Оно — скорее «симбиоз» власти с подавляющей массой населения. Власть не хочет знать никаких вариантов решения проблем, которые осуществимы без неё любимой. А люди — не хотят знать никаких вариантов решения проблем, которые предполагают их личные добровольные усилия. Отрицают всякую личную инициативу (и личную ответственность) по собственному обеспечению жизненными благами. Власть — обязана обеспечить ежедневный свежий хлеб и «сто граммов колбасы» в магазине, а население — должно работать и покупать продукты. Другой картины мира — никто не желает.

— И какой из описанной ситуации выход?

— Нет из неё никакого выхода. Это неустойчивое динамическое равновесие, создание и поддержание которого возможно только искусственно. Малейший сбой, и массовая бессмысленная гибель толпы человекообразных приматов, почитавших себя «разумными существами» — вопрос считанных дней и недель. «Бутылочное горлышко человеческой

эволюции» к обезьянкам беспощадно. Брошенный на произвол судьбы зоопарк вымирает сам. Даже, если служители, уходя, не поленятся открыть настежь все клетки. Государство традиционно отказывает подданным даже в такой «последней милости». Но, это тайна. Если её публично огласить — обезьянки взбесятся от страха преждевременно. И вреда от них будет больше...

— Как-то витиевато...

— Извольте другой пример. Уже много тысячелетий назад подмечено, что в отличие от так называемого «производящего общества» — население городов (особенно столичных) очень быстро, за пару поколений, само собой замыкается в собственной «потребляющей субкультуре», которую Ги Дебор, в 1967 году не очень удачно назвал «La Société du spectacle» («обществом спектакля»). В античности данная субкультура «полиса царящего над деревней» (если угодно — «сияющего града на холме») дошла до привычных нам форм «самодовлеющего маразма» в лабораторно чистых условиях и хорошо изучена. Все жители, от мала до велика, имеют свои «социальные роли», которые обязаны играть в любых условиях. Периодически — им показывают «образцы для подражания», в форме театральных представлений, за счёт государства. Посещение спектаклей — обязательно. Предлагаемые «нормы поведения» — не обсуждаются.

— Читал... По этому поводу ещё Платон высказывался. Называл это «клеткой в голове».

— Правильно. А почему? При всем удобстве, получается «социальная бомба». Пример из повседневной практики — театр. Всё чинно и благопристойно, публика (статисты) — в зале, артисты — на сцене, роль каждого из присутствующих предопределена заранее и расписана до мельчайших деталей. Ритуал повторяется из года в год, поколениями, без сучка и задоринки. Однако, достаточно во время представления заорать — «Пожар!», как помещение театра — мгновенно превратится в живодёрню... Где толпа двуногих скотов, топча друг друга, по чужим головам рвётся как-то добраться до выходов. Вся высокая культура и благородное воспитание — с них слетает мгновенно. Приблизительно такой сценарий и старались предотвратить в блокадном Ленинграде... За отсутствием лучшего варианта.

Глава 61. Номинанты «Премии Дарвина»

Уже не первый раз замечаю, что прямое цитирование сарказмов Володи действует на неподготовленную публику удручающе. Причём, отношение к сказанному распространяется на пересказчика. Надо бы как-то смягчить впечатление...

— Понимаете, вопрос очень древний. С самого начала урбанизации, когда толпа стала значимым социальным явлением городской жизни — с человеческой массой пытались научиться «работать».

— Поскольку человеческих аргументов — толпа не понимает... — поддакнул Ахинеев.

— Да знаю я, — устало вздохнул каудильо, — Уж чего другого, а описаний инцидентов, связанных с массовой паникой — нам на курсах повышения квалификации давали в избытке. Как вспомню документальное описание пожара в чикагском театре «Ирокез» — так вздрагиваю. Почему оно именно так?

— Вам как, «строго научно» или «эмоционально»?

— Оба варианта, по возможности...

— Есть (остался там, в США) знаменитый врач, физиолог и учёный-орнитолог — Джаред Даймонд. В числе прочего — он написал несколько хороших научно-популярных обзоров по истории...

— Это который — «Ружья, микробы и сталь»?

— Ага, он самый... Дяденьке приписывают интересную цитату — «Определяющие «видовые признаки» человека — это умение пользоваться огнём, изготавливать орудия труда, обучаться в зрелом возрасте и самостоятельно создавать для себя среду обитания. Ходьба на двух ногах или членораздельная речь — монополией людей не являются. Они более-менее обычны для многих животных».

— Помню его книжки! — встрепенулась филологиня, — И какой отсюда вывод?

— Если грубо, то люди — «вид-эфемер». Гибрид всех человеческих подвидов палеолита одновременно. Моментально адаптирующийся к практически любым условиям жизни. Но, это — «в целом». А на практике — человечество довольно жёстко делится на два базовых «подвида». Так сказать «люди с большой буквы» (по Даймонду) — спокойно приспосабливают любую местность под себя. В то время, как внешне неотличимые носители психотипа «эректуса» — вечно рыскают в поисках

«тёплого местечка». А обнаружив таковое — быстренько его «оккупируют», выживая первоначальных обитателей. Даже не силой! Тупым «демографическим давлением»... Современные крупные города — являются о-очень «тёплыми местечками»... Но это давно уже «обезьянники»...

— Галина, это — «эмоциональный вариант»?

— Нет. Тоже «научный», с элементами ретроспекции. Цензурный «эмоциональный» вывод — печальный до оскорбительного. Согласно «критерию Даймонда», подавляющее большинство ныне живущих людей (!) лишь более-менее успешно имитируют свою принадлежность к виду Homo Sapiens Sapiens. Вне социума или за пределами «La Société du spectacle» — это дикие звери, лишённые разума и совести... В социуме, переживающем острый кризис — его «могильшики» и «трупоеды». Когда звери, притворявшиеся разумными людьми и гражданами вдруг сбрасывают маски — общество гибнет. Вместе с «имитаторами». Но в обычной обстановке — никому ничего доказать невозможно. Будущие номинанты «премии Дарвина» сами обычно не представляют, на что они способны со страху или с голодухи. Даже у тех, кто читает отчёты следователей — обычно складывается впечатление, будто бы «данный гражданин с ума сошёл». А это не он один...

— Все известные случаи массовой паники — экспериментальное тому доказательство?

— Ну, да... Собственно, оно даже и не тайна. Скорее — старательно забалтываемое со времён Кризиса Бронзы (наверное, знали и раньше, просто нет письменных свидетельств) наблюдение... Слово Panikos (современная «паника») безотчётный ужас, внушаемый богом пастухов Паном — происходит от этого древнегреческого имени и буквально означает — «буйство безмозглого скота».

— В смысле — обычные люди начинают вести себя, как стадо перепуганных животных?

— Обезьян! Иначе говоря — перестают быть людьми. Вообще! Магически превращаются в своих предков, бегавших с голыми задницами по саванне.

Когда у Ленки загораются глаза вставить что-то насчёт психологии людей или древней истории — лучше молчать и не отвечивать. Оно мне на руку, кстати. Пусть скажет. А то я и так уже на пределе эрудиции.

— Мало кто знает, что в древнегреческой мифологии Пан — не только бог пастухов. Он ещё и бог войны (!), ко временам развитой античности, вытеснивший с этого почётного места древнего Ареса. Этот феномен —

прямое отражение перерождения «общества героев» эпохи «военной демократии» в общество социализированных обывателей. «Греков» в плохом, «римском» смысле слова, предшественников латинских «люмпенов» и современных «телепузиков». Испугать до потери человеческого естества героя — невозможно. Испугать до отключения мозгов городского обывателя — раз плюнуть. Уже ко временам реформы Солонна греки обнаружили, что герои — куда-то подевались, а столкновения армий из «мобилизованных» граждан полисов, фактически — являются «войнами трусов», готовых при первом же признаке неудачи обратиться в паническое бегство. Помните историю про одинокого ополченца Сократа?

— Угу...

— Известно множество видов паники... Основные из них — массовое буйство (например — обманутые вкладчики штурмуют офис обанкротившегося банка), массовый испуг (например — паническое бегство солдат и офицеров с поля боя) и массовый ступор (например — пассивное ожидание смерти, без попытки противиться судьбе, как в блокадном Ленинграде). В конечном итоге — результат определяется гормональным балансом основной массы пострадавших. Паника заразна. Поэтому в ответственных случаях стараются как-то «разбавлять» толпу морально неустойчивых элементов достаточно «надёжными кадрами».

— Как у Вити Суворова в «Контроле»? — каудильо скептик, — Я полагал, это гротеск.

— Гротеск или нет, — откликнулся с другого края стола Ахинеев, — но работает! Сам в этих «цепочках» стоял... во время обеспечения массовых мероприятий... по комсомольской линии...

— Ага... — приняла поддержку филологиня, — Старая французская технология времён их Первой республики. Стоит на балкончике дяденька, машет разноцветными платочками. И рулит толпой...

— Тогда в чём проблема?

— В демографии. Вам не понять, у вас тут у всех — «профессиональная деформация».

— То есть?!

— Люди экстремальных профессий, ремонтники-аварийщики, всякие изобретатели редких алгоритмов, учёные-экспериментаторы и тем более спасатели — по театрам со стадионами не ходят. Во-первых — не любят толпы. Во-вторых — не любят поддельных страстей (сыты по горло настоящими). В-третьих — не любят манипуляторов. И вот они — панике не поддаются. Но и толпа их — не терпит. Опознает и выталкивает из себя такие «чужеродные элементы» сразу. Как минимум — пишет доносы на

«много о себе понимающих». С легко предсказуемым результатом...

— И, когда грянет — некому показывать пример «присутствия духа» в условиях начавшейся паники?

— Точнее, крайне недостаточно людей, способных подать требуемый пример. Надо — не менее 10–15% от среднесписочного поголовья. В военных условиях — не менее 25% от него же... Маршал Баграмян лично жаловался Жукову, что если в заново пополняемых «кавказцами» и «азиатами» армейских частях оказывается меньше 30% русских, то под огнём — эти подразделения небоеспособны. Тупо некому первыми подниматься в атаку! Избыточно много «хорошо социализированных» и слишком мало «упёртых». Количество имеет значение. В одиночку воодушевить афинское войско — храбрый Сократ так и не сумел.

— Это да, — поскучнел Соколов, — Насмотрелся. На пожаре вбиваемая в головы теория — улетучивается мгновенно. Вместе с якобы навыками по технике безопасности. Тренируй ни тренируй — всё бесполезно... А особенности некоторых зданий в том, что они при пожаре взрываются! С таким, знаете, грохотом и вылетом всех стёкол за один раз.

— Пустые слова, в острых случаях — бесполезны... Величайшие краснобаи мира, когда дело доходило до стрельбы — теряли себя. Однажды, известный боевик и по совместительству художник Сикейрос — явился убивать Троцкого... Самозванный вождь Четвёртого Интернационала — боя не принял. Малодушно спрятался от врагов под кроватью, где тихо пересидел опасность. Позднее, Сикейрос очень удивлялся. Ему даже в голову не пришло наклониться и заглянуть под ту кровать! Он считал Троцкого настоящим вождём. А тот — спрятался. Хотя в речах и на фотографиях — корчил из себя крутого.

— Отвлекаемся... Галина? — мой выход.

— Есть мнение, что численность особей, способных самостоятельно действовать в особо опасной обстановке и увлекать примером окружающих — приблизительно одинаковая у всех видов животных, способных собираться в крупные группы. Хоть у людей, хоть у муравьёв, «естественная» для популяции концентрация «умников» — стандарт. Одна шестнадцатая или 6,25% процента. А вот сколько их реально окажется в районе ЧП — зависит от кучи обстоятельств. У муравьёв — «активистов» (не очень удачно именуемых «бригадирами») может быть и 15%, и 20% и более. Зависит от текущей убыли личного состава.

— В чём разница? — заинтересовался каудильо.

— Ну, делали «острые опыты». Метили всех выходящих за пределы муравейника особей. Китайцы — ребята трудолюбивые. Не поленились

нанести цветовой штрих-код на каждого. Потом — грубо разрушали муравейник и фиксировали поведение его обитателей на видео. Оказалось, что большая часть муравьёв — без маркировки. Они сроду не покидали муравейника и навыков контакта с опасным внешним миром не имеют. Если пытаются самостоятельно «набраться ума», то гибнут при первом выходе наружу. Так сказать, автоматом получают «премию Дарвина»... Но, некоторые — выживают. Это «умники-активисты». Они совершают многие сотни «рейдов» во внешний мир и обычно успешно возвращаются назад.

— Ага...

— Вне привычной обстановки, массовка способна разве что бестолково метаться. Зато, все промаркированные муравьи, в обстановке катастрофы — немедленно принимаются за осмысленные дела и постепенно увлекают за собой «неорганизованную толпу». Чем опаснее обстановка снаружи — тем выше в муравейнике процент «активистов»... И тем быстрее прекращается паника, сменяясь целенаправленной деятельностью по восстановлению развалин. Если же, по какой угодно причине, численность «активных» особей падает ниже 3–5% — муравейнику хана... Даже в полной пищевых ресурсов безопасной местности. Расслабленный муравьиный социум произвольной численности — заживо жрут паразиты. Обычно — «в ноль».

— Намекаете?

— Тоже «острый опыт»... В сытом и безопасном мирке муравейника — критически быстро нарастает количество «приживальщиков», до известной степени способных «притворяться муравьями». В то время, как муравейник постоянно и жестоко воюющий за выживание — даже паразит ломехуза одолеть не в состоянии. «Активисты» — распознают и убивают всех подозрительных «квартирантов», не позволяя им заселить муравьиный дом и нанести ущерб настоящим хозяевам. В пределах безопасного муравейника — молодым муравьям боевых навыков и жизненного опыта взять негде. Любые «врождённые» поведенческие программы — часто бесполезны. А обучение без личного примера и личного опыта — всегда профанация...

На сем — разговор временно прервался. Погас свет. Природа напомнила, сколь эфемерно в нашем положении чувство причастности к технической цивилизации. Один порыв ветра, одно короткое замыкание оголённых проводов — и тьма кромешная. Резервного энергообеспечения в «штабном модуле» не предусмотрено. Видимо, за ненадобностью. В темноте — вой стихии за пластиковыми окнами кажется особенно

зловещим. А скрип металлического каркаса конструкции — полным мрачного смысла...

По стенам зашарил лучик карманного фонаря. Предусмотрительный Ахинеев что-то нашёл и с тяжёлым стуком, беспощадно для полировки, передвинул найденное по столу. Щелчок — и в подтверждение моих слов, мы сидим при свечах. Без паники.

— Скоро Новый год... — глядя на радужно заискрившийся иней, совершенно по-детски вздохнула Ленка, — Эх-х-х...

— Хотите сказать, что у муравьёв — работает средневековая «швейцарская система»? — невозмутимо продолжил разговор Соколов, — Всех урождённых, до единого — пропускают через «службу» и «боевые действия»? Выжившие получают профит и полное гражданство. Убитых «неудачников» — Кальвин даже жалеть запретил... Протестантское «предопределение» и так далее... Зато, страна — в шоколаде.

— Некорректное сравнение. Очень разные биологические виды. Опять же — у муравьёв, все «рабочие» особи — «химически кастрированные» самки. А у швейцарцев — женщинам дали гражданские права только в 70-х годах XX века...

— Я о принципиальной схожести «принципов отбора»... Не погружаясь в детали.

— Тут скорее «фронтной отбор», — захрипел усевшийся в кресло Ахинеев, — На фронт, ежедневно, вываливаются из эшелонов толпы почти необученных новобранцев. В первые две недели — их изрядно прореживает... Но, у новобранца, прожившего на передовой календарный месяц и хоть пару раз сходявшего в атаку, есть хороший шанс дожить до конца войны. Дикой глупости — он уже не сморозит...

— Примерно так.

— Галина, договаривайте... — в принципе, я могу, но тогда — пеняйте сами на себя.

— Сходство между любым «корпоративным организмом», будь то улей, муравейник или человеческий мегаполис — разумеется, есть. Но проводить прямые параллели — смысла не имеет. Интересна только предельно обобщённая статистика. Например — экономическая. В муравейнике, производительным трудом (строительство, продовольственное обеспечение, поддержание санитарии) — занято примерно 10% взрослых насекомых. Все остальные — «резерв». На случай катастрофы или непредвиденных трудностей. Эти «вынужденные безработные» получают питание, пытаются принять участие в реальных делах, однако — муравьи «бригадиры» их шугают. Таким образом, там

имеется хорошая модель нашего «постиндустриала».

— Ближайший аналог — современная «передержка молодёжи» в школах и вузах, — встряла филологиня, — Парням и девкам 16–25 лет — давно пора самим кормить себя и иметь кучу детей, а они числятся «несовершеннолетними» и сидят на шее у общества, так как потребности в их труде — нет. А официально признать их «безработными» (то есть, «лишними людьми») — чревато огромными проблемами.

— Так...

— Известно, что человеческое общество, в современном виде — существует считанные тысячи лет. Для сравнения, термиты в современном виде существуют, как минимум — 200 миллионов лет. А муравьям, осам и пчёлам (как и родственным им коллективным насекомым) — не менее 100–130 миллионов лет. При всем нашем социальном сходстве и довольно близких проблемах. Логично предположить, что прогнозируемое будущее человечества — древнее прошлое этих насекомых.

— Что-то подобное я и имел в виду...

— В живой природе, каждая семья «общественных насекомых» — находится в непрерывной войне со всем окружающим миром. Сравнение с «передовой» на тотальной войне — исключительно уместно.

— Допустим.

— Итоговая статистика — убийственная. Как уже говорилось, средняя численность так называемых «умников» или «активистов» у людей и насекомых одинакова — 1/16 от всех новорождённых. Результат активации двух рецессивных генов. При этом, в здоровом, процветающем муравейнике — число упомянутых «умников-активистов» колеблется в диапазоне от 10–15% до 25%, в особо тяжёлых условиях жизни — достигая 50% и более... Основная масса молодняка — не возвращается уже из первого-второго похода во внешний мир, за пределы родной кучи. Фактически, текущий «естественный отбор» у муравьёв отлажен до уровня промышленной живодёрни. Но, счастливчики-ветераны не просто выживают. Они живут долго, постепенно накапливаются и беспощадно утверждают порядки в муравейнике. Повторяю, описанное состояние — признак благополучного и энергично развивающегося муравьиного сообщества.

— «Спартанские порядочки», однако, — вынуждено признал каудильо, — Жёсткий отсев...

— Известно, что бывает, когда внешние условия исключительно благоприятны. Еды полно и врагов мало. Муравейник быстро наращивает численность, а процент «умников-активистов» снижается, падая ниже

«критического уровня». Это менее 5% от общей численности рабочих особей. Казалось бы — жизнь муравейника удалась. На самом деле — он на грани гибели. Пользуясь «толерантными» порядками — его кучу немедленно атакуют различные паразиты. Особенно опасны паразиты, имитирующие поведение муравьёв... Паразиты, влияющие на муравьиное поведение, подделывая их сигналы «химического кода».

— Хорошо. А в проекции на людей?

— Для людей биологическая норма «выживания», когда из 3–5 рождённых мальчиков — до детородного возраста доживает один. Девочки — не в счёт. Слабых здоровьем — среди девочек мало...

— Получается, что человек, как биологический вид — исходно приспособлен для жизни в условиях тотальной войны? А сытая и спокойная жизнь — для людей объективно вредна?

— Угу... Паразитов у нас достаточно: бактерии, вирусы, одноклеточные грибки — вот краткий список. А что будет, если и их убрать? Окажется, что за отсутствием паразитов других видов — благополучные и многочисленные человеческие скопления неизменно поражаются смертельной заразой «государства». И с его подачи — быстренько превращаются в демографические «чёрные дыры». Именно таковы большие города.

— Галочка хочет нам сказать, — тактично перехватил инициативу Лев Абрамович, — что для человечества в целом — государство выполняет такую же роль «естественного регулятора численности», как до него — чума. С появлением на исторической арене государства — всё и всюду дружнодохнет...

— Тогда уж — государство подобно эпидемии туберкулёза. С той разницей, что палочки туберкулёза всё же не управляют предсмертным поведением своих жертв (как некоторые грибы-паразиты — поведением заражённых муравьёв, а возбудитель бешенства — поведением животных), а государство — на этом стоит. Сходство дополняет то, что туберкулёз — является «социальной болезнью», результатом скученности, плохого питания и долгого эмоционального стресса. Везде, где человек полностью, на многие годы, оказывается зависимым от государства — заболеваемость туберкулёзом достигает 100%. Статистику по отечественным тюрьмам и лагерям — могу предоставить. Там сконцентрирована четверть всех больных активной формой туберкулёза в современной России (концентрация больных на два порядка превышает её же на воле), отчего избежать заражения, оказавшись в заключении — у нас «технически невозможно».

— Опять отвлекаемся, — прокашлялся каудильо, — Не могу представить, зачем заражать здоровых людей туберкулёзом...

— Нет в вас «государственного мышления»... — немедленно поддел Ахинеев, — Сказано же классиками — «...преступники не должны выходить из государственной тюрьмы, их должны выносить». На воле, в условиях для вчерашнего узника тяжёлых, его болячка обостряется. Кхе-кхе... и привет... В сочетании со «спидом», кстати, даже латентная форма туберкулёза даёт 100% смертность. Как оспа...

— Это вы к чему? — подозрительно ощетинился Соколов.

— Это он к тому, что погибающий социум редко жрёт только один паразит. Обычно — паразитов много и между ними складывается определённый симбиоз. Вольный или невольный. «Социальные болезни» и государство — принципиально неразделимы.

— Вечно у вас получается «семь чаш гнева и семь моровых язв»...

— Судьба! — раз захотели знать мнение биолога — получите, — Демографическая схема вымирания муравейника, поражённого ломехузой и человеческого мегаполиса, поражённого государством — совершенно одинакова. Во-первых — прекращается естественное воспроизводство населения. Социум ещё существует, но это инерция. Муравейник живёт — пока не исчерпаются запасы яиц и куколок, созданные предыдущими поколениями. Мегаполис живёт — пока туда ещё не иссяк приток населения из пригородов и провинций. Во-вторых — резко падает, так сказать, «качество социального материала». Вместо умных и энергичных членов социума, больное и замороженное социальными паразитами общество, в своей массе — представляет собой скопище житейски беспомощных неврастеников... «Заторчавших» от наркотических выделений ломехузы муравьёв или человекообразных религиозных верунов, наркоманов и алкоголиков. В-третьих — не существует никакого механизма внутреннего самоочищения муравейника или мегаполиса от уже набравшего силу социального паразита... Спасти может случайно отделившаяся часть, не более...

— Вроде нашего поселения в тайге?

— Похоже на то, — кажется, скрыть удивление мне не удалось, — Исторических примеров — в количестве. От выживших среди последнего Оледенения крошечных общин неандертальцев, которых почти захлестнул девятый вал «понабежавших» из Африки Хомо Сапиенс и до «пиковых поселений» на излёте Кризиса Бронзы. Скажу больше. После окончания Отечественной войны — даже предпринимались попытки запустить процесс «самоочищения» в Советском Союзе «административным

порядком». Революцией сверху.

— Сами же утверждаете, что такое невозможно.

— Пока был жив Сталин, в Советском Союзе было возможно всё. Изоляция от смертельно больного «административной системой» советского общества его «здоровых элементов», в 40-х годах — приняла массовый характер. Вождь спешил использовать «военный задел». Он не успел... Тем не менее — известно про систему «закрытых городов», главным образом научных центров, куда подбирались только морально здоровые энтузиасты, заведомо не страдающие «ранговым голодом». Это — раз. Демобилизация армии после окончания войны проводилась исключительно медленно и вдумчиво, с таким расчётом, чтобы сохранить «преемственность» при передаче молодёжи боевого опыта и в жёсткой манере «отсеять» во время прохождения «срочной службы» заведомо «морально гнилых» призывников. Это — два.

— Стоп! Если новобранец прошёл призывную комиссию — то он априори «годный»... Так?

— Не совсем. Морально-нравственные качества медкомиссия в военкомате не оценивает. Единственное ограничение — не призывали имеющих «судимости». Поэтому дальше работала отлаженная за войну система боевой учёбы в исполнении недавних фронтовиков-старшин и сержантов-«сверхсрочников». Примерно 0,5–1% советских призывников-«срочников» в конце 40-х годов — погибали, около 2% — калечились и ещё 2–3% — досрочно комиссовывались, по причине обострения нервных расстройств. Грубо говоря — в дурку. Ещё порядка 5% «срочников» — пропускалось через «дисбат», за нарушения дисциплины. Главным образом — за «самоволки» (точнее, за хождение по бабам). Собственно говоря, это была попытка пропустить через «фильтр военной дисциплины» всё мужское население страны. К началу 50-х годов, поголовное обучение мужского населения Союза ССР боевым навыкам на уровне современного армейского «спецназа» — положительно оценили, по опыту Кореи... А к началу 60-х годов — принялись спешно его сворачивать.

— Можно догадаться, почему... — хмыкнул каудильо, — Очень трудно «административно» согнуть в бараний рог вернувшийся из армии «молодняк», который три года гоняли на полигонах и на учениях, в обстановке «приблизённой к боевой», без балды учили стрелять из всех видов оружия и сознательно дрессировали не бояться, при необходимости, убить плохого человека одним тычком пальца...

Посидели, помолчали, послушали вой ветра за тоненькими стенками

«модуля». Свет так и не загорелся, кстати... Похоже, данный «объект» вычеркнут из списка «энергообеспечение группы А».

— Какой во всём этом смысл? — первым нарушил молчание Лев Абрамович, — Кому нужна ежегодная убыль нескольких процентов молодых мужиков «призывного» возраста? Обществу? Государству?

— Попробуйте свести вместе два факта. Во-первых, СССР, прежде всего РСФСР, понесли в течении первых военных лет чудовищные, никогда не виданные ранее потери. Во-вторых, нарастающая урбанизация, по опыту остального мира, означала, что рождаемость в стране будет только сокращаться.

— Исходные проблемы — понятны... Поясните смысл творящегося в 40-х и 50-х годах.

— Если грубо, там была отчаянная попытка переломить ход истории. Поначалу — вполне успешная. Хотя и предельно циничная... Как вы знаете, вымирание населения в развитых странах мира — для конца XX и начала XXI имеет катастрофический характер. Не помогают ни специальные «программы стимулирования рождаемости», ни государственная пропаганда, ни увещевания по линии «культуры». Не могут уже благополучные обитатели мегаполисов размножаться, хоть ты тресни... Везде. Объективный факт!

— Сталин знал, точнее — к середине 40-х годов узнал что-то принципиально важное?

— Ну, как обычно... Совершенно уникальный скачок рождаемости в Европейской России, причём — в городах (длвшийся с конца 40-х до середины 60-х годов XX века!) до сих пор не имеет ни официального научного объяснения, ни мировых аналогов... Для России — он стал «прыжком из могилы». Уже начиная с лета 1943 года (!), одновременно был предпринят комплекс мер, для воюющей на пределе сил страны — труднообъяснимый. Например, уже с 1943 года — директивно вводится раздельное обучение детей в средних школах. Мальчики — отдельно, девочки — отдельно... Невзирая на истерические вопли всех «столпов социалистической педагогики» и изрядно потревоженных «рядовых учителей». Инициативу саботировали, как только могли... и отменили сразу же после смерти Сталина, в 1954 году, кстати... Хотя «сталинская» школьная реформа — тоже результат осмысления страшного опыта первых лет войны.

— Галина, не тяните кота за хвост!

— Опыт блокады Ленинграда, пускай и засекреченный — тщательно изучался. Ленинград перед войной заслуженно считали «образцовым

советским городом» с самым образованным населением. И? Оказалось, что довоенная система образования — принципиально ущербна. Четверть века «совместного» обучения детей в ленинградских школах (с 1918-го по 1943-й год) продемонстрировали, что, при всем удобстве организации учебного процесса и святом «высоком уровне дисциплины», «совместная» система образования детей — фабрикует чрезмерно «социализированный» человеческий материал. По сравнению с дореволюционными гимназиями — крайне безобразно подготовленный к жизни. А если совсем откровенно — морально пришибленный. Если в Гражданскую войну, вчерашние гимназисты (пускай не все) — не моргнув глазом командовали полками, то в Великую Отечественную вчерашним советским десятиклассникам — редко можно было доверить взвод... Выполнять чужие приказы — их выдрессировали, а думать головой — нет.

— Это я уже слышал... Дети, получавшие в предвоенном СССР «домашнее образование» — по интеллекту и деловым качествам превосходили своих сверстников. Даже слабые здоровьем.

— Печальная судьба «умников», забитых в школе одноклассниками — только «вершина айсберга». Гораздо важнее, что многолетнее содержание детей и подростков в переполненных школьных классах — калечит психику всем без исключения. На всю оставшуюся жизнь. Возможно, вы слышали, что многие животные — в неволе не размножаются? Учтите, Homo Sapiens Sapiens — именно такое животное. Как оказалось, принудительное многолетнее содержание детей в современной «государственной» школе, а особенно, «совместное» обучение там мальчиков и девочек — катастрофически обрушивает в стране рождаемость. В то время, как «раздельное» обучение детей — на рождаемость никогда особо не влияло.

— Тогда, зачем его в 1918 году вводили? Да ещё — с огромной помпой?

— Вопрос — совершенно не изучен... Есть мнение, что к прорывному «цивилизационному проекту» под названием Советский Союз прошаренные доброхоты, с самого начала движухи — постарались приделать «газ» и «тормоз». Никто в мире особенно не скрывал, что «довоенный» СССР, прежде всего — масштабный опыт над «людьми, которых не жалко». Эксперимент удался. «Совместное» обучение детей в школе фабрикует крайне послушных, лояльных, беспрекословно выполняющих любые приказы особей. Вовсе не «борцов за справедливость» и тем более, не первооткрывателей нового. Из них даже семейные пары — получают так себе. В семье надо отвечать не только за

себя, но и за жену и будущее своих детей, проявлять ум, инициативу, а то и показывать характер. Увы... Государственному капитализму (он же — социализм) — требуются как раз на 100% управляемые подданные. Древние греки и древние римляне на эти грабли уже наступали.

— Дед рассказывал примерно то же самое, — потрясённо выдохнула Ленка, — Только другими словами. Сразу после войны — он учителем работал. Сроду не предполагала ещё раз про это услышать. Тем более — здесь.

— Дальше! — каудильо жадно впитывает новую информацию.

— Попутно, опять-таки не дожидаясь конца войны (!), в СССР начали разворачивать не имеющую мировых аналогов программу массового строительства жилья. Если в 1918–1919 годах миллионы семей рабочих переселили из переуплотнённых и вредных для здоровья или ветхих обиталищ в квартиры, занятые ранее буржуазией, то в 40-х годах — началось грандиозное строительство принципиально новых жилых зданий, отвечающих только что введённому стандарту ООН на «жилище достойное человека». Это и не менее 9 квадратных метров на каждого члена семьи, и высокие потолки, и удобства, и полный набор коммуникаций. Преимущество отдавалось либо отдельным домам, либо — малоэтажным (на 4–5 квартир). В случае, когда всё же возводились многоэтажные здания — между ними обязательно оставляли громадные, по современным меркам «промежутки», рассчитанные на будущую «садово-парковую зону». Так, например, застраивался после войны Сталинград... Хрущёвские «крольчатники» — придумали только к 1955 году. А на поток издевательски тесные «дома-хрущёбы» с потолками чуть выше человеческого роста — поставили лишь в 1959 году. Экономия от дешёвизны вышла копеечная, скорее всего — начальству стало завидно...

— И современные города повлияли на рождаемость?

— Естественно! С начала 60-х годов темп строительства нового жилья стал снижаться. И кривая демографического роста в РСФСР — немедленно пошла вниз... Природу-то — не обманешь.

— Вы серьёзно считаете это взаимосвязанными событиями? — каудильо в своём стиле.

— Лично я — не считаю. Просто маловероятно спонтанное возникновение настолько уж разветвлённого заговора, на пике сталинского могущества... Полагаю — вождь столкнулся в «реакцией системы». Невозможно выиграть у государства «по правилам». Даже, если ты — его создатель и глава...

— Каждая уступка системе — обратного хода в принципе не имеет?

— Где то так... Логика укрепления государственной власти и инициативы Сталина, под конец 1940-х годов — вступили в системное противоречие. Мне попадались данные по школьной реформе. Вплоть до официальной отмены «раздельного» обучения школьников — она явочным путём, но повсеместно (!), саботировалась. На всех уровнях. Если не в главном, то по мелочам. Даже в столицах. Например, согласно изданной Наркоматом просвещения РСФСР инструкции от 23 июля 1943 года директорами мужских школ — должны были назначаться обязательно мужчины, а женских — женщины... Было приказано особенно тщательно выбирать кадры директоров мужских школ. Строго из числа людей с яркими качествами лидера и безупречной репутацией. Увы. По факту — в директора продолжали назначать только «номенклатурных педагогов». Как правило, без рекомендуемых деловых качеств. Интересно, что предлагаемые со стороны кандидатуры (особенно, бывшие фронтовики!) — отклонялись всеми возможными способами. Даже в Москве в 69 «мужских» школах (половине, из вообще существующих!), нагло, в нарушение правительственного постановления — директорами продолжали работать женщины. А проверяющие инстанции данного «мелкого» нарушения — демонстративно «не замечали».

— Про послевоенное «бабье царство» в Наркомпросе — дед тоже рассказывал... Большая часть — незамужние и бездетные. Поголовно страшные, как атомная война, — Ленка подправила волосы, как бы ненавязчиво показывая разницу между собой и «наркомпросовскими чиновницами», — Жуткое дело, кстати... Несчастных в личной жизни дам «бальзаковского возраста» — тянет в педагогику с такой же страшной силой, как «вертикалов» — в армию мирного времени. Они там безопасно «самоутверждаются»...

— Подсидели? — посочувствовал Плотников, — Я тоже в преподавателях не удержался...

— Не то слово! После первой же попытки что-то доказать начальству — дед вылетел из школы, как пробка из бутылки. Потом утешал себя, что даже великого Макаренко «педагогические бабы» сожрали заживо. Где уж ему, инвалиду войны, после контузии. В «атомном проекте» — было безопаснее. Могли прислонить к стенке за мелкий косяк, легко было потерять здоровье или вовсе сгинуть по своей дурости, но заживо сожрать — никто не пытался.

Соколов недовольно заворочался на своём месте. И промолчал. Хотя взгляд — чувствую.

— Понимаете... Существует идеально надёжный показатель

жизнеспособности общества — война. На войне каждый социум демонстрирует предел своих возможностей. Объективно. Побеждает — или гибнет. Для «ура-пропаганды» — одного факта «победы» обычно достаточно. Сталин — ковырнул проблему воспитания-образования советских людей глубже. И там — открылись бездны. Но, времени вычистить ещё и эту клоаку вождю не хватило. А скорее всего — человеческих сил. Как говорить, «спасибо за наше счастливое детство» послереволюционным «педагогам-новаторам», а особенно — лично бездетной, сроду не занимавшейся воспитанием малышей или подростков Надежде Константиновне Крупской... Благодаря её стараниям в 20-х и 30-х годах довоенная советская педагогика (если честно, то и послевоенная тоже) получились вот такими вот, какими мы их знаем. Роль этой дамы в триумфе и крахе СССР сильно недооценивается.

— Роль личности в истории... — они ещё сарказм изволят демонстрировать, да я...

— Вячеслав, вы несправедливы! — так, у Ахинеева прорезался голос, — Государство, в своих базовых проявлениях, обладает интересным свойством. Всё, до чего дотягивается государственная машина — немедленно превращается в говно. Объективно! Жданов и Крупская — яркие примеры такого перерождения. Они честно работали и старались сделать, как лучше.

— Угу... — вклинулась Ленка, — Думаю, что самой Надежде Константиновне, этак летом 1918 года, в страшном сне бы не привиделось, что всего через десяток лет (!), в 1928 году, она же, собственноручно — уничтожит нарождающуюся в СССР систему «коммунистического воспитания», публично возглавив расправу над Макаренко и его последующую травлю в «педагогической периодике». Что в 30-х она своими руками удушит независимое «пионерское» и «комсомольское» движения, лично санкционировав переподчинение этих организаций не «территориальным» комитетам партии, а школьным, институтским и заводским (то есть местным!) «производственным» коллективам. Читай — директорам этих учреждений...

— Не одна же она там старалась! — фыркнул каудильо.

— В том-то и беда, что груз руководства советской педагогикой — Крупская волокла почти в одиночку. Все остальные «так сказать педагоги» — старательно прикрывались её авторитетом. И сваливали на неё ответственность. Благо, что у вдовы Ленина, в первые годы Советской власти, был статус «священной коровы». Творила, что хотела. Другие бы воровали и тешили свои амбиции, а тётка — пахала, как проклятая... Чисто

для информации: С 1929-го по 1939 год — Крупская была заместителем народного комиссара просвещения РСФСР. За этот период (вы только вдумайтесь) — она собственноручно отредактировала более 800 школьных и вузовских учебников! Без балды, постранично с ручкой в руках. Ни упуская ни одного предмета — от истории или литературы, до химии, биологии и физики. Мало того — она отредактировала более 700 школьных программ и руководств по преподаванию названных предметов в школе. Фактически в одиночку — заново переформатировала всю отечественную систему образования.

Присутствующие в «модуле» мужики, не сговариваясь, нервно прокашлялись.

— Помимо прочего, она же буквально заново организовала в стране библиотечное дело. Это не считая «повседневной текучки». Это не считая участия в публичных и заочных дискуссиях. Все свои статьи для периодической печати — Крупская писала сама. Полный сборник её трудов, посвящённых библиотечному делу — это шесть полноценных томов. Полный сборник её «педагогических» произведений — ещё одиннадцать томов. И это — не считая четырёхтомника «Воспоминаний о Ленине»...

— Такую-то энергию, да в мирное русло... — ни к кому не обращаясь пробурчал завхоз.

— Что-то не так? — непонимающе забеспокоился Соколов.

— Всё так... — сбавила пафос филологиня, — Получили ровно то, чего заслуживали. В условиях крайнего дефицита образованных кадров и разброда среди «корифеев педагогики» — Крупская показала, что значит «личность, попавшая в историю». Её «наследие» — нам всем аукается до сих пор.

— Вы её хвалите или осуждаете?

— Как бы это поделикатнее? — Ленка, страдальчески сощурившись, обозрела искристое пятно света на мгновенно заиндевавшем потолке, — Вышло, что систему образования «индустриального типа», сложившуюся в СССР к концу 30-х годов — изобрела и «продавила в жизнь» внешне некрасивая и закомплексованная профессиональная революционерка с мессианскими амбициями. Бездетная, не умеющая ни стирать, ни готовить, ни вести домашнее хозяйство, но зато с юности ушибленная «толстовством» и на этой почве — «патриархальным коллективизмом» (выдуманым «из головы» похожими на неё городскими теоретиками конца XIX века). Однако при этом — тотальная отличница, золотая медалистка и яростная феминистка... Непримируемая к чужому мнению и уверенная в

своём праве дрессировать хоть из взрослых граждан, хоть из маленьких детей попавшейся ей под руку страны — «людей нового типа». По своему собственному вкусу, вопреки любым законам природы и обыденному «здравому смыслу». Типаж женщины, знакомый нам по телевизионным выступлениям Валерии Ильиничны Новодворской...

— Вы серьёзно?

— Дальше некуда... Именно благодаря усилиям Крупской в советской школе к 1937 году полностью искоренили уроки труда, запретили преподавание логики и эвристики (навыка нестандартного мышления), сделав главной добродетелью — «коллективизм». Читай — бездумный конформизм. Она же — стоит у истоков и двадцать лет являлась «главным идеологом» знаменитой советской цензуры. Она же — сначала «продавила» и потом старательно контролировала отмену в советских школах уроков истории... До такого даже Оруэлл не додумался! Стоило больному Ленину потерять контроль над своими верными «соратниками», как те немедленно пустились во все тяжкие. «Кот за двери — мыши в пляс...»

— Первый раз слышу, чтобы в школах была логика, — ещё бы каудильо не удивляться, я сама, признаться — тоже...

— Но в 1915 году она там была! А с 1923 по 1932 год — не было даже такой дисциплины, как «история». В отечественных школьных программах её попросту не существовало. Решалась задача полного лишения ещё недавно почти поголовно неграмотного малокультурного народа исторической памяти. Превращения его в «социальный пластилин». Крупская, как глава научно-методической секции Государственного учёного совета — эту идею активно продвигала. Трудно сказать, в какой степени тотальная «зачистка библиотек» и «отмена истории» — её личные фантазии и в какой — «общественный тренд». Известно, что тогда это вовсе не казалось ересью.

— Я верю... Просто, как-то неожиданно... для профессиональной-то революционерки...

— Тема не очень популярная... — Ленка по-мальчишески шмыгнула носом, — Конфликт в руководстве «большевиков», после победы в Гражданской войне, оказался запрограммирован изначально. Слишком много к ним набилось в друзья и попутчики «социалистов» с «демократами», из имущих кругов. О законах и правилах коммунистического общества кинулись поучать других людей деятели, никогда не державшие в руках ничего тяжелее рюмки с водкой и перьевой ручки. Выбор между военным коммунизмом и социализмом (который Ленин совершил практически единолично, «на голом авторитете») для всех

них оказался тяжким бременем. Даже, чисто в бытовом смысле...

— То есть?

— Грубо говоря, многие баре, примазавшиеся к «красным» — захотели остаться барами. Они не могли, не умели и не собирались обходиться без прислуги. Опыт жизни при «равенстве» (пусть короткий и экстремальный) — им решительно не понравился... Отчего, выбор между «коммунизмом» (при котором нет ни государства, ни господ, ни подданных) и «социализмом» (где сохраняются государство и подневольные работники, а что особенно важно — начальники), для многих так сказать «большевиков» — встал предельно остро. Надежда Крупская, самым естественным образом (!), превратилась в их «знамя».

— Ленин писал про НЭП — «Мы провалились обратно в госкапитализм»... — поддержал Ахинеев, — Для него, необходимость сохранения государства — оказалась болезненным щелчком по носу.

— Зато, масса его «соратников», — усмехнулся Соколов, — поспешила «зафиксировать прибыль». Мы взяли власть? Надо пользоваться её благами! И растянуть это состояние на подольше...

— Вот-вот... — в свою очередь хмыкнула филологиня, — Поэтому, освобождённые массы принялись воспитывать аккуратно. «Лишней информации» не давая. История человечества, как летопись его борьбы за свои права, а также побед и провалов на этом пути — способна навести обучаемых на вредные идеи. Пора ненавязчиво приучать возомнивших о себе «пролетариев» к мысли, что при социализме — у трудящегося обязательно должен быть начальник. «Слуга народа», который так занят, так занят, что самому себе жопу подтереть некогда... Отчего, «по должности», в виде исключения, он имеет прислугу. И вот тут, русская классическая литература (сочинённая скучающими бездельниками для скучающих бездельников) — самое то!

— И никто, в раннем СССР, ничего не смог этому издевательству противопоставить?!

— Оно же не сразу в полном объёме проявилось. Тем более, что в 20-х годах — много и смело экспериментировали. Беда в том, что до 1937 года — Крупская «сидела» крепко и оказывала на развитие педагогики колоссальное влияние. Как видим, не всегда благотворное. Причём, искренне (!) считала, что действует правильно (в рамках собственных представлений о жизни, правде и социализме).

— Но, её же не репрессировали?

— Разумеется нет! Дед твёрдо уверен, что старая жаба умерла от бессильной злобы... Хотя официальный диагноз — острое воспаление

желудка. При нервных переживаниях, кстати — обычное дело. Сталин ей, на день семидесятилетия — торт прислал. Гости его покушали нормально. А Надежду Константиновну, от подарочка — скрючило насмерть. Видимо стало «последней каплей». А предпоследней каплей — оказалось громогласное официальное награждение, в феврале того же 1939 года, советского писателя и педагога Макаренко (которому Крупская полтора десятка лет тупо ломала жизнь) — орденом Трудового Красного Знамени. После не менее официального признания всех его профессиональных заслуг и возвращения (!) новой советской педагогики к ненавистному «трудовому воспитанию». Макаренко, как мужчину и идейного конкурента, «работягу-бессеребренника» — Крупская ненавидела яростно. Борьбе с ним — посвятила весь пыл души. И проиграла. При несопоставимом «политическом весе»... — филологиня почесала нос кулаком, — Если я кого-то сейчас обидела — не извиняюсь.

— Ну, — захрипел со своей стороны Ахинеев, — Макаренко — тоже был далеко не ангел, а острослов и порядочная язва. Многие считают, что в гротескном образе «товарища Зои» — он в своей книжке вывел именно Надежду Константиновну. Сам я это воспринимаю так. Женщины, к подобным «знакам внимания» — исключительно восприимчивы и мстят до последней возможности. Вендетта!

— К сожалению, — вклинился в образовавшуюся паузу Лев Абрамович, — время упустили. Основные принципы «советского обучения» (фундаментально заложенные Крупской) — в нашей современной школе воспроизводятся и поныне. Коммерчески бессмертный ляп. Как фланцевая гильза к «трёхлинейке». И вообще, по моему мнению и перефразируя Бисмарка — СССР развалил отечественный школьный учитель. Советские педагоги считали, что все нормальные ученики поступают в ВУЗ. Пугали школьников заводами и ПТУ. Рассказывают, что начиная с 1960-х, когда отец с матерью учились в школе — это была главная тенденция. Учителей и школы оценивали по количеству поступивших в ВУЗ. Хотя страна декларировалась государством рабочих и крестьян, типичный школьный учитель их всей душой презирал.

Так... Кроме вежливо позёвывающего Плотникова («городские разборки» ему скучны) — высказались все. Ленка — превзошла сама себя. Соколов — загрузился и тоже помалкивает. Моя очередь?

— Пошто хихикаем, коллега? — вот тебе и независимость от мира. У потомка казаков, похоже, внешняя отрешённость — разновидность боевого транса. Сидит себе тихо, но всё-всё видит...

— Представила реакцию Крупской, если бы ей показали вас с

Вячеславом Андреевичем.

— Уп-ф-ф-ф! — от смеха, Ленка чуть не подавилась собственным кулаком, — Померла бы на месте, так и не попробовав сталинского тортика. Такой продукт «позднесоветского образования» — даме не привиделся бы в ночном кошмаре! Товарища Ахинеева с Львом Абрамовичем — это тоже касается.

— Так ведь и мы в школах учились? — когда филологиня хочет кого-то шокировать, ей это, как правило, удаётся.

— Наверное, — чуть сдала назад внучка секретного академика, — я не имею право так говорить... Но, дед здесь нет и кроме меня — некому. А дед, в кругу «своих» (я обычно в сторонке играла) не раз прямо говорил (за «рюмкой чаю»), что на совести Крупской и её «бабской банды», так сказать «горе-педагогов», как минимум — половина человеческих потерь Союза ССР во Второй Мировой войне! Включая конфликт у озера Хасан, Халхин-Гол и «финскую» компанию.

— Наверное, и Афганистан тоже?

— И там тоже! Надеюсь, — это она, обращаясь ко всем присутствующим мужикам сразу, — вы все тут понимаете, что с точки зрения «советской средней школы» (как её задумала и создавала Крупская), за этим столом — собрался отборный «педагогический брак»? Не в смысле дебилы, хулиганы и тунеядцы (с которыми в «советской школе», как раз до последней возможности цацкались и носились, словно дурень с писаной торбой), а «вопиющий нестандарт»? Правильно воспитанный «советский отличник» (попрошу не хихикать), в отличие от вас, граждане-вундеркинды — заведомо не способен палить из нагана «через карманы», химичить на кухне «коктейли Молотова», ковать из рессорной стали кинжалы, убивать одним ударом или без промаха ширять в глаза оппонентов отвёрткой.

— Ну, — деликатно усмехнулся завхоз, — Иногда, сходные мысли меня посещали...

— Когда дед начинал работать в «атомном проекте», некоторое время он, как недавний учитель, работал в комиссии по сортировке потенциальных «кадров». Там общался с себе подобными. В реалиях середины 40-х годов — проблема стояла ребром. Я уже рассказывала... Отлавливать «гениев» — к концу войны научились. Но, без множества крепких «среднячков», новая отрасль рождалась трудно. Потенциально способная овладеть новой техникой молодёжь, как выяснилось, почти поголовно — сгинула на фронтах, в «котлах» или немецком плену...

— Так не вся же поголовно!

— Не вся. Только самая образованная. Возникла невероятная коллизия.

Большую часть военных потерь СССР, внезапно — составили наиболее грамотные «городские», то есть школьные отличники.

— Оказались неспособны?

— Мировая статистика. «Нормальной» (относительно) всегда считалась ситуация, когда отсталый деревенский молодежь, на современной войне (где-то последние 150 лет, со времён ускорения технического прогресса) — погибает или страдает от собственной тупости много чаще, чем развитые и лучше образованные горожане. Для советской молодёжи, с конца 30-х годов — всё оказалось наоборот! Выпускники городских средних школ, а особенно — окончившие «десятилетку», показали себя совершенно негодными солдатами или младшими командирами. Проблема встала уже летом 1938 года, у озера Хасан...

— Что-то такое читал, как факт, — подтвердил каудильо, — Но в памяти не отложилось.

— А деду и его команде — пришлось разбираться. Оказалось, что с начала 30-х годов, исходно задуманная для создания всесторонне образованной, умелой и бесстрашной молодёжи (не менее, чем «нации аристократов»), советская школа принялась индустриально фабриковать «барчуков»... Неспособных самостоятельно развести костёр, вырыть «землянку», прокипятить набранную из болота воду или свернуть шею подвернувшемуся под руку хулигану, зато — до отвращения «культурных» и «правильно воспитанных». Уроженцы Ленинграда, даже тогда — выделялись особо, как абсолютные «интеллигенты» (в худшем смысле этого слова) и «идейные белоручки». Хотя все, почти поголовно — дети пролетариев... Исторический парадокс. В психологии данное явление называется «синдром выученной беспомощности».

— А виновата во всём этом глобальной безобразии — персонально Крупская?

— Вопрос сложный... Советская образовательная система «индустриального типа», при всех её косяках — позволила нам к 1945 году выиграть войну, к 1949 году — получить атомную бомбу, к 1957 году — создать первый спутник, а к 1961 году — запустить человека в космос... Но, она же, в форме системы «государственного воспитания» — нанесла СССР невероятный ущерб... Пропущенные через эту «мозгомойку» миллионы молодых людей — оказались негодными для участия в современной войне. Эти несчастные, в 1941–1944 годах — погибли почти поголовно. Не от плохой теоретической подготовки. От неспособности думать своей головой, самим действовать по обстановке «под личную ответственность» и слепой веры таким же «профессионально

непригодным» начальникам. Трагедия блокадного Ленинграда, в конце 1941-го года — частный случай описанного самоубийственного феномена «тотальной лояльности»...

— Но всё-таки, кто испортил школу? Или — не только школу?

— Вот именно! Если бы Крупская «ставила» в СССР только образование, то ей по праву полагался бы памятник на Красной площади и бессмертная слава в веках. Но, она взялась воспитывать. Итог?

Ленка прервалась и, стуча зубами от волнения, пригубила бокал выдохшейся газировки.

— Практически весь молодняк, дрессированный в школе по государственным методичкам, и в итоге, не вернувшийся с войны — целиком на её совести. Скорее всего — она искренне «пыталась сделать, как лучше». Но, «очень по-своему». Отчего, никогда не забывайте, что Крупская, до самого последнего вздоха — была и оставалась смертельным врагом Макаренко. Его методов воспитания детей не пустыми словами, а «на живых примерах и личном опыте». Пропаганда специально рисует благостную картинку «довоенной советской педагогики», а там — сочилась дикой злобой бочка с пожилыми крысами-людоедами. Массу дельного народа, талантливого и самостоятельного, «бабья педагогическая банда» (возглавляемая Крупской), в 30-х — не поморщившись сожрала. А мужики, которые с её «сподвижницами» как-то в Наркомпросе сумели находить общий язык — были, мягко говоря, странноватые...

— Эмоции оставьте при себе, — каудильо что-то для себя решил, — Предъявите факты.

— Чего?

— Вредоносного эффекта от методов довоенного школьного воспитания в СССР. «Военные потери» — можно объяснять разнообразно... — такого отпора филологиня не ожидала.

— Вы имеете в виду факт умышленной «дебилизации» советской молодёжи перед войной или очевидные последствия упомянутой «дебилизации»? — вкрадчиво поинтересовался завхоз, — Галочка, у вас ведь есть шикарный материал на эту тему! Вы мне сами об этом рассказывали!

— Как в сигаретный табак стали добавлять селитру? — химик химику, со скуки, может много чего занятного наболтать...

— Нет, про спички...

— Спички...

— Извольте подробнее, — собрание, не сговариваясь, повернулось в мою сторону.

— Ну, если в общем... Когда меня сюда ещё только готовили... — недовольное сопение игнорируем, — Пришлось прослушать спецкурс по производственной психологии, точнее — по азам техники безопасности в полевых условиях, «приблизённых к боевым». Ещё античные греки заметили, что «массовое государственное образование», равно как и «массовое государственное воспитание», в части пресечения производственного травматизма — дают эффект далёкий от желаемого. Независимо от объёма вложений. Учить людей не попадать молотком по своим пальцам — надо в раннем детстве. В школе — уже поздно. В колледже или институте — бесполезно. «Моторика» давно устоялась...

— Повторяетесь.

— Ничего... Что происходит, когда государство пытается поставить на поток обучение подрастающего поколения и вытеснить «школьной программой» семейное воспитание? Вместе с довольно скромным подъёмом «среднего уровня» — сразу кошмарно проседает «верхний». И ничего поделаться нельзя.

— Почему?

— Пытаясь выполнить требование «одинаково учить всех детей» — преподаватели должны основное внимание и львиную долю времени уделять не «лучшим» ученикам, а наоборот — самым «худшим».

— Эффект морского конвоя... — прокомментировал Ахинеев, — Его предельная скорость — жёстко задаётся самым тихоходным судном. А средний уровень подготовки всех школьников — стремится к тому минимуму, до которого несчастные учителя ухитряются дотащить парутройку отбитых дегенератов.

— Но ведь конституционного «права на образование» никто отстающих не лишал...

— Теоретически, да. Скажу больше. Человек — существо подражательное. Память у всех детей и подростков — молодая. Отчего вколотить в них заданный программой минимальный объём знаний — школе обычно удаётся. Экзамены — дети худо-бедно сдают... С воспитанием и способностью работать — картинка получается более вырвиглазная. Базовые поведенческие навыки — просто словесными нотациями не формируются. Только примером и личным опытом.хлопотно... Поэтому для взрослых, повсеместно, на мало-мальски сложных участках — сдают экзамены по ТБ, не справившихся — не допускают к работе.

— «Праву на труд» — место в конституциях, — кивнул Соколов, — Жизнь и здоровье — дороже...

— В мирное спокойное время — так. А вдруг — война? Или просто какое-то ЧП? Ну там — пожар в театре? Всеобщее «равноправие» на словах, в такой момент — оборачивается массовой гибелью.

— Ну, да... — поёжился каудильо, — Посреди серьёзного шухера только и слышишь — «В школе нас такому не учили!» Как будто меня этому учили... В основном на других смотрел и сам шишки набивал. Как тут правильно сказали — «синдром выученной беспомощности».

— Отлично сказано! Теперь вопрос — где взять достаточно талантов, чтобы ежедневно показывать подрастающему поколению примеры «правильного поведения» в экстремальных условиях, а то и личного героизма? И кто потерпит живых героев, упражняющихся в доблести посреди мирного общества обывателей? Примером служат театры. Наёмные актёры, как умеют, кривляются на сцене перед досужей публикой, воплощая «образы» так необходимых государству на войне и категорически неудобных ему же в повседневной жизни «Геройских Личностей». С примесью «лакировки» и пропагандной дезы... Публику, регулярно, приучают к положению, что став свидетелем аморальной ситуации (предательства, глумления над слабым или нападения на беспомощную жертву) — надо не «принимать бой за правду», а проследовать в театральный буфет...

— И вы считаете, что это — «попытка негодными средствами»?

— Все, кто занимается реальным управлением людьми — в курсе. С незапамятных времён. Просто лучшего инструмента для массовой дебилизации населения, чем массовые же театр, школа, кино, литература и разумеется СМИ — не существует. В мирное время — оно худо-бедно работает. Технический прогресс — позволяет усиливать эффект воздействия, культура — обеспечивает должный накал эмоций...

— Что-то незаметно... Как ни опасная заваруха — куда та культура только испаряется?

Ленка, по-ученически — подняла руку, прося слова. Да легко! Чуть переведу дух...

— Тоже известно с незапамятных времён. Про платоновский «театр теней» — люди знали за две тысячи лет до Ги Дебора с его «обществом спектакля». И про «священные образы», призванные умаслить подсознание «вертикалов» — тоже. Казалось бы — задействованы все средства. И герои сюжета на сцене — не менее, чем боги и герои. И действие пышно обставлено. И тексты подходящие. И актёры стараются так, что у зрителей пафос из ушей течёт... А как до дела (хотя бы при пожаре в театре) — «благородное воспитание» оборачивается пшиком. «Трудовое», кстати,

тоже... Учебное кино, при всей внешней наглядности, нужных производственных навыков не даёт. Работа доходит строго «через руки». Если у обучающего труду руки-крюки, если на экране корчит из себя героя не служившее в армии чмо, а «священный канон», про мальчика-одуванчика Вову Ульянова («брат пример» с которого, всей дурной мощью государственных СМИ — требовали от десятков миллионов советских детей в СССР) выдумывает «из головы» бездетная властная старуха — жди беды. Особенно, если учесть, что тётка не умеет ни вести дом, ни обслужить себя, ни даже сварить суп, но зато блестяще владеет литературным русским языком...

— Галина?! — угум, снова мой выход...

— В общем, пришла беда откуда не ждали. Стараниями мадам Крупской и радостно поддерживавшей её почин дореволюционной «русской гуманитарной интеллигенции», к середине 30-х годов, в СССР таки построили платоновский «театр теней». Из самых лучших побуждений! С претензией на полную замену объективной реальности правильно подобранными, многократно прошедшими жёсткую цензуру «священными образами». А тут — война. А тут — блокадный «театр абсурда». В годину испытаний, когда от граждан потребовалось проявление лучших человеческих качеств, внезапно оказалось, что городские дети не умеют обращаться с огнём! Их не научили этому базовому навыку. Ни родители, ни в детском саду, ни в школе. Выросло первое поколение молодых барчуков, воспитанное «социалистическим государством». На первый взгляд — взрослые люди с вполне приличным современным образованием. А если верить Джареду Даймонду — то они и не люди вообще. Отсутствует главный видовой признак «человека разумного»! Не более и не менее...

— Гм... — ещё немного, и правому усу нашего предводителя каюк, — Наверное, многие педагоги не вполне понимали, что делают?

— Кто конкретно?

— Ну, соратники Надежды Константиновны... Да и она сама... В новом деле ошибок не избежать, — святая наивность.

— Всё они отлично понимали. Скажу больше — сознательно шли на принцип. К середине 20-х годов в СССР сошлись две непримиримые мировоззренческие доктрины. Целью «социалистического воспитания» — является дрессировка из наличного электората сытых, чистых и послушных «социальных животных». Винтиков государства, по определению не способных прожить самостоятельно. Про «Страну Муравью» Твардовского — хоть слышали? Рекомендую, предельно откровенный — «манифест

социализма».

— А какая ещё в 20-30-х годах могла быть альтернатива?

— Коммунизм, как они это называли. Общество, воспитывающее из каждого «человека-творца». Не менее, чем свободного и сознательного строителя нового мира. Государство и свобода — не сочетаются.

— А с чем сочетается?

— С мечтой отечественной «образованщины» (триста лет «повторяющей зады» за своими коллегами с Запада) — подчинить себе (любимым) государственную машину, превратив остальное население страны в беспомощную доверчивую массу. «Управляемую», послушную и полностью зависящую от власти. В лице лучших её представителей — идейно рулящих и ни за что не отвечающих «прогрессивных русских интеллигентов».

— А причём тут спички?

— Самый наглядный признак «расчеловечивания» — это потеря способности пользоваться огнём. Верно и обратное — владение огнём сделало из первобытного примата Homo Sapiensa. Довольно легко научить обезьяну курить. Но за всю историю дрессировки известны буквально 3–5 случаев, когда обезьяну научили пользоваться спичками... Обычно, после первого же ожога пальцев, они их начинают панически бояться. Тот же эффект, как при обучении ребёнка владеть молотком. Только экстремальный. С огнём невозможно подружиться или договориться. Огонь нельзя испугать криком. Природная стихия...

— Кажется, я догадываюсь...

— Огонь — орудие и оружие. Даже самый маленький ребёнок способен спалить дом, если не владеет набором сознательных навыков обращения с огнём, а доступ к печке или спичкам уже имеет. До середины 30-х годов, проблемы обучения малышни важнейшим человеческим навыкам в СССР не стояло. Люди жили бедно и тяжело. Детей воспитывали в строгости. Обращаться с печкой — умели все, от мала до велика. Ну, кроме совсем уж крошечных несмыслёнышей. Отношение к жизни у людей было «взрослое».

— Я бы сказал «военное»... Но, пример натянутый. Спички — ещё долго были роскошью.

— Спасибо за подсказку. И что сделали «большевики», когда в охваченной Гражданской войной, разорённой и обнищавшей России, даже простые спички — вдруг стали недоступной роскошью?

— Наши им замену, наверное? — мне плюстик в карму, вон, даже Ленка с Ахинеевым — рты пораскрывали.

— Посреди голода и разрухи — начали печатать общеобразовательные книжки. Например, брошюры про историю открытия огня. С картинками-описаниями примеров его получения «голыми руками».



Д. Н. Анучин, книга «Открытие огня и способы его добывания», 1919 и 1923 годы издания (обложка и первая страница)

— Хоть какой-нибудь завалящий «планшет» здесь имеется? Неплохо бы посмотреть...

— Должен быть! — Ахинеев заскрежетал выдвигаемыми ящиками, — Давайте. Как название?

— Анучин, файл PDF, «Открытие огня и способы его добывания», издание 1919 года...

— Ого... И ещё! И ещё! — можно сказать не глядя — товарищи дорвались до картинок.

— А дед говорил, что таких материалов в «довоенной» учебной литературе не было... — у филологини удивлённый голос.

— Правду говорил... Сразу после смерти Ленина — слишком откровенную литературу из библиотек поспешно изымали в «спецхраны». Книжка Анучина — тоже попала под запрет... Сохранилась буквально пара экземпляров «образца 1923 года» и ни одного — из первого выпуска. Гляньте на штампы с датами принятия на «спецхранение».

— За что? Тут же ни одного слова о политике! Абсолютно

«травоядный» культ-просвет.

— За экстремизм! — можно себе позволить маленькую шпильку, — Когда говорят, что в раннем СССР произошла культурная революция — обычно недоговаривают, что их было целых две. В 1918–1923 годах — «аристократическая», а в 1929–1932 годах — так сказать «социал-демократическая». Для идеологов «государственного социализма» подобные развивающие книжонки — натуральный плевок в душу. Боролись, как могли... Человек, способный без спроса, простейшими подручными средствами, изменять свою среду обитания — смертельный враг государства! Даже, если это способ добывания огня трением...



Методы добывания огня у древних людей и первобытных народов

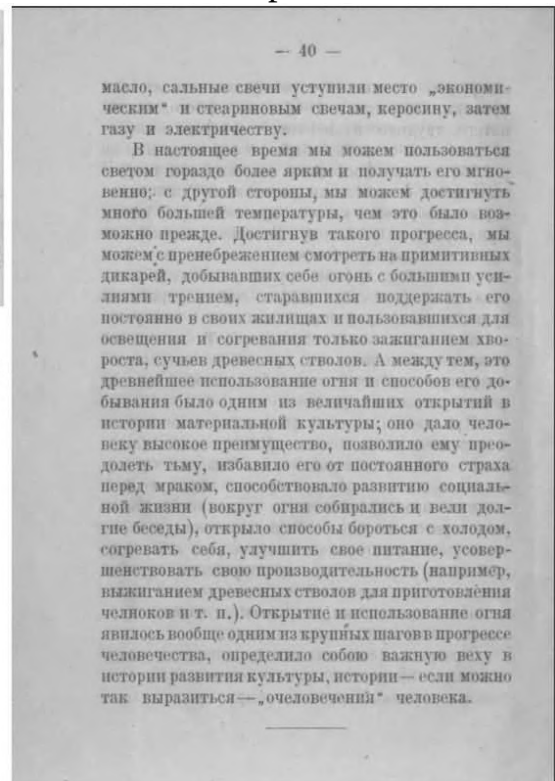

Д. Н. Анучин, книга «Открытие огня и способы его добывания», 1919 и 1923 годы издания (иллюстрации и последняя страница)

— Действительно странно... — озарённая светом экрана физиономия Соколова — символ недоумения, — Какой вред обществу от умения граждан в любой момент самостоятельно расжечь огонь?

— Огромный! — заявила Ленка, — Если ставить задачей полный контроль над жизнью и смертью этих граждан со стороны государства. Открытый огонь — это признак «опасного быта».

— Галина, это действительно так?

— Примерно... В разгар Гражданской войны, не имея возможности обеспечить людей материальными благами — «революционная

аристократия», как умела, тянула население за уши к своему пониманию правильной жизни. Надо и негде купить? Сделай сам! Придумай... Или — спроси знающего.

— Согласен... Дальше!

— Дальше — интересно. За недостатком нормальных средств добывания огня — население послереволюционной России принялось чудить. Например, возобновился выпуск «кресал», для высекания искр ударом кремня... Без особого успеха попытались делать «зажигалки», массово пошедшие в ход на фронтах Первой Мировой (без сплавов редкоземельных элементов для «стерженьков» — они не работали). Вскоре, от беспросветной нужды — начали мастерить самые примитивные спички, не требующие коробка с намазкой и зажигающиеся от трения о любую шершавую поверхность. Помните такие, из фильмов с Чарли Чаплином? В отсутствии качественных реактивов и массовом несоблюдении технологической дисциплины — получалось нечто! За гранью добра и зла...

— Вы про «конгревки»? — чутко отреагировал завхоз (химик, он до смерти химик).

— В разных регионах страны их звали по-разному. «Конгревками» данное чудо техники окрестили в Петрограде и окрестностях. В честь ракет Конгрева, которыми англичане однажды спалили Копенгаген... Мастерили «конгревки» по технологии (и из материалов) для «тёрочных» запалов ручных гранат... Гореть-то они горели... Но, процесс воспламенения сопровождался взрывом и искрением, как при срабатывании новогодней петарды. Кусочки горячей смеси от головки — фейерверком разлетались во все стороны. Люди, пользовавшиеся такими эрзац-зажигалками постоянно, быстро приобретали полезную привычку заранее жмуриться и держать руки со спичками подальше от одежды и легковоспламеняющихся предметов. Опасный быт! Что особенно занятно — никто на описанные трудности 20-х годов всерьёз не жаловался.

— Разве что Булгаков с Зоценко травили смешные истории... — подтвердила филологиня.

— Не читал и не слышал, — задумчиво отозвался каудильо, — Действительно, занятно.

— Современники — воспринимали любой способ добывания огня «условно безопасными» подручными средствами, как норму. Не делали из повседневного героизма ни трагедии, ни культа. В книжке Анучина — это особо подчёркивается. Огонь, у него — средство очеловечивания людей.

— А разве кто-то сомневался?

— Не то слово! «Официальная» советская педагогика — доказывала обратное с пеной у рта. Помните, театральные огненные фокусы колонистов, в «Педагогической поэме» Макаренко? За одно их описание «Поэму» едва не запретили, как «антипедагогическую». Спасибо, Сталин заступился... Не всем так повезло. К началу 30-х годов целый пласт советской общеобразовательной литературы издания ранних 20-х годов — изъяли и уничтожили с нечеловеческой старательностью. Как вредное детям знание.

Планшет со светящимися на экране сканами — пошёл по рукам. Не зря ораторствовала.

— Стоп! — похоже, Соколова осенило, — А как же воспитание «нации аристократов»?

— Хе! Либеральные интеллигенты «дореволюционной закваски», плотно оккупировавшие советскую педагогику в 20-х годах, наперебой уверяли, что именно так (строго словами!) — как раз и воспитывают высокие идеалы в «новом советском человеке». А низкое умение правильно, своими руками, развести огонь в печке или раскочегарить от «конгревки» кухонный примус — «культурным людям» не требуется. Прилично разве низкоквалифицированной прислуге... Маленьким детям — спички не игрушка!

— Так глупость же... В стране с тотальным печным отоплением, где полгода — зима...

— Думаю, они сами отлично понимали, что это глупость, — оторвалась от картинок в планшете Ленка, — Не случайно задачу «коммунистического воспитания», первоначально поставленную в Красной России — довольно быстро стали хитро подменять так называемым «воспитанием пролетарского коллективизма». К слову... «бригадный» метод обучения — тут уже никто не застал?

— Это когда для проведения лабораторной работы есть только один комплект исправных приборов, отчего её реально делает только один студент, а все остальные — потом у него списывают, — пояснил завхоз, — Как же, как же! Разве мы не советские люди?

— Представьте, что таким же методом — ведётся обучение по всем основным предметам. На вопрос — отвечает один, а оценку — ставят всей группе. Они же не абы что, а целый «коллектив»!

— Правильно излагаете, — обрёл дар речи Ахинеев, — В Рашке эту методику улучшили. Образование объявлено лишь «оказанием образовательных услуг», но не воспитанием... «Воспитательная функция» школы — исключена. Современных детей воспитывают телевизор, кино и

компьютерные игрушки.

— Так вот, о «коллективизме», — публика созрела, пора добивать поднятую тему, — А точнее, о «пролетарском воспитании», строго по марксизму-ленинизму. «Коллективизм» предусматривает разделение труда? Вывод — глупо и не нужно каждому уметь делать всё! Люди живут в большом, сложно организованном социуме. Ведь не поспорить? Значит, учить всех маленьких детей пользоваться огнём — необязательно. Без него гораздо лучше! Проще, безопаснее и удобнее для отчётности — такое умение запретить... В новом, светлом и безопасном мире — у всех в домах будет центральное отопление, а на кухнях — электрические плиты. Возможно, кухонь не останется совсем — все будут питаться в столовых.

— А будешь кушать пшено с маргарином, хорошо учиться и вообще слушаться старших — станешь начальником, — подбил итог главный идеолог, — Тогда у тебя будет прислуга и всё упростится.

— Короче, дорвавшись до власти — «педагогическая общественность» принялась лепить подрастающее поколение СССР по образу-подобию себя любимых, — присоединилась филологиня, — Вопрос, кто построит «светлое будущее», в котором «культурным людям» ничего не придётся делать руками — не поднимался вообще. Государство обеспечит! Партия нам обещала! А на пороге — Вторая Мировая война...

— И как же мы выкрутились?

— Никак... Повезло, что в целом, жили бедненько и суровый советский быт подправлял радужные педагогические фантазии «повседневной практикой»... Колкой дров, топкой печей, стоянием в очередях за продуктами. Основная масса населения просто не успела разбаловать детей и воспитала их в духе «марток — оденешь пару порток!». Островки «номенклатурного благополучия» — погоды не сделали. Но, тенденция явно наметилась! И больно потом аукнулась. Сейчас, ради наглядности, я покажу одну графическую подборку.

Планшет, с торчащей из него «флешкой», оставлен без внимания. Ну-ка. Ага! Открыть папку «Плакаты»... Открыть папку «Пожарные плакаты». Не забыла, здесь оно лежит, здесь. Как знала. Открываем картинку и демонстрируем её собранию. Для лучшего ознакомления, пускаем планшет по рукам.

История развития "спичкобоязни" или этапы превращения советских детей в "телепузиков"

1. Способность самостоятельно добывать и использовать огонь - главный видовой признак Homo Sapiens Sapiens. В резко континентальном климате России - без огня не выжить. С незапамятных времен и до конца 30-х годов XX века, у нас не было ни плакатов, ни традиции, запрещающих учить детей пользоваться огнем. Дураков любого возраста, ради забавы способных устроить пожар - убивали сразу, как потенциальных поджигателей. Октябрьская революция - поставила цель воспитать из русского народа "нацию творцов-аристократов".



УБИРАЙТЕ ОТ ДЕТЕЙ СПИЧКИ.
Шалость детей с огнем приводит
к пожару.



Прочь отойди от нас и вранья,
Огонь превращает детей в
Забудь! Забудь! Забудь!
От дьявола шальной дщи.



3. Катастрофа Великой Отечественной войны - всем прочистила мозги. Дети - воевали, дети - стояли у станков и гашили "захлигалки" в тылу, дети на равных заменили взрослых везде, где только могли. После 1943 года (начало сталинской школьной реформы) и до 1956 года (её отмены) - бредни о неспособности детей народа-победителя пользоваться огнем смолкли. В советских школах учили всему, вплоть до азов минно-взрывного дела. Однако, в конце 50-х годов, активисты "социалистического воспитания" - снова подняли головы. Пропагандные материалы, посвященные спичкам в период "оттепели" и "застоя" - тому свидетельство. Власти понадобился "другой народ".



2. Запрет пользоваться огнем, с доисторических времен - это самая страшная кара. Принудительное "расчеловечивание". Пока в СССР строили коммунизм - такой бред никому не приходил в голову. Увы, победа в конце 20-х годов сторонников строительства "социализма" (высшей стадии государственного монополистического капитализма) всё изменила. Воспитание детей - доверили государству. Результат - налицо. Вместо обучения работе с огнем (игрой, в том числе) - огонь запретили! В канун войны. Знаковый ленинградский плакат 1940 года.

4. Советское государство, созданное как инструмент строительства нового мира - не захотело "отмирать". Срок введения коммунизма (ленинский к 1941 году и хрущевский к 1980 году) - переносили дважды. Послевоенные поколения советских детей выросли в повсеместно нагнетаемой атмосфере "демонизации" огня и средств его добывания. Обратите внимание на стиль и цвета "позднесоветских" и постсоветских агитационных плакатов. Детей уже не предупреждают, а пугают огнем, как диких зверенышей. Капитализму - человек-творец не нужен.

История развития «спичкобоязни» или этапы превращения советских детей в «телепузиков»

— Это у вас откуда?! — в лапах Соколова светящийся экран кажется детской игрушкой.

— Иллюстрация к одной аналитической записке. Добрые люди разрешили скачать графику.

— Остальное — было «под грифом»? — объяснять долго, проще многозначительно кивнуть.

— «Феномен ленинградской Блокады» копали с самых разных точек зрения. В частности, задались исследованием причин дико нестандартной реакции столичных жителей на обычные тяготы войны.

— Не читал. Про что?

— Про поведение москвичей с ленинградцами в военные годы... Народ тогда носило по стране и перемешивало, словно миксером. И? Девиантность данной группы населения бросалась в глаза даже на общем фоне. Например — почти поголовное неумение этих представителей «передовой столичной молодёжи» самостоятельно зажечь костёр в лесу. Даже из сухих дров. Даже при наличии спичек. Спички у «окруженцев» из Москвы и Ленинграда — товарищам приходилось отбирать, чтобы не тратили попусту дефицитный ресурс. А задним числом всплыл факт, что именно перед войной в обеих столицах появился знаменитый «лозунг-мем»

про «спички детям не игрушка». Остальная-то страна — ещё всю кремнем по кресалу стучала. Заодно всплыло, что и описанную «нестандартность» уже замечали, аккуратно накануне войны. Если разобраться — причина «столичной спичкобоязни» проста, как мычание. К концу 30-х годов выросло и обзавелось детьми первое поколение граждан, полностью воспитанное новой советской школой. Внезапно оказалось, что у данных двуногих особей отсутствует базовый признак Homo Sapiens Sapiens.

— Думаю, что требовать от малого ребёнка способность обращаться с огнём — перебор!

— Фокус в том, что «способность к работе с огнём» у человека задаётся только одним фактором, — тут же выдал максимум Ахинеев, — физической возможностью выкатить из костра уголёк или зажечь спичку (щёлкнуть зажигалкой). Всё! Иное — никак не влияет... К моменту, когда чадо обретает такую возможность — оно должно и понимать опасность огня, и действовать осознанно. Реально — это 2,5–3 года! Редко старше. Лично я — всю жег спички и мелкий мусор в особо отведённом месте двора (возле летней печки) на четвёртом году жизни. Ещё не посещаю детский сад! И ничего... Научился. И тушить огонь — тоже научился.

— Я тоже, только в школе (!), поступив в первый класс, вдруг от учительницы узнал, что спички — это для детей моего возраста табу, — присоединился завхоз, — А ещё, что нож...

— А как установить «безопасный предел»? — ни к кому не обращаясь спросил каудильо.

— Не надо держать ребёнка «за обезьянку»... — Ахинеев в своём репертуаре, — Малыш, доживший до 2,5–3 лет, либо — сознательное и отвечающее за свои действия существо, либо — опасный вредитель, которого вернее сразу отдать ветеринару на усыпление (ради общественной безопасности). Никакой середины тут нет. Или-или...

— Галина?

— В материале, из которого я спёрла картинку — разъяснялось, что в России, до 30-х годов XX века — какой-то проблемы в приучении малолетних детей пользоваться огнём вовсе не видели. Бояться огня, по указке сверху — стали учить «городских» детей, учащихся в государственных школах. Сначала — в обеих довоенных столицах, и с конца 50-х годов — далее и везде... Я ответила?

— Странно... Особенно — о роли Крупской. Вы считаете, она и её последователи — всё перечисленное заранее предвидели и действовали по единому плану?

— Скорее, единодушно. Ради достижения общей цели, — снизошла до объяснения Ленка, — Профессиональные «русские интеллигенты» создавали себе в СССР «тёпленькое местечко». Как ломехуза в муравейнике... Судьба «муравейника» — эту кодлу волновала в самую последнюю очередь. Не верите?

— Не хочется верить... — честно признался каудильо, — Должно же быть что-то святое?

— А хотите, я вам одну историю расскажу? — филологиня заёрзала в кресле, — После 2005 года (празднование юбилейной 60-й годовщины Победы, то сё), к деду потянулся разнообразный народ с целью сбора воспоминаний. Слышали что-нибудь о Ярославе Игоревиче Листове? Выдаёт себя за историка-политолога, активно шустрит в руководстве зюгановской КПРФ... По образованию — педагог, по жизни — «младокоммунист» и карьерист.

— Я слышал, — поморщился Лев Абрамович, — Кажется, официальный биограф Крупской...

— Именно! — просияла внучка секретного академика, — А дедуля, разок похвастался на каком-то сборище фотографией, где он ещё юным пионером, за одним столом с Надеждой Константиновной якобы обсуждает некие проблемы московской пионерской организации. На самом деле они там чай гоняли.

Тесен мир...

— Короче, историк явился на консультацию к «живому свидетелю эпохи». Поговорили... В том числе о «коллективизме». Нет, мы, конечно, не бедствовали. Дед лекции читал и отец ему денег подкидывал... Но, когда этот самый Листов завёл базар о том, что народ, в 90-е годы, выжил именно благодаря «советскому коллективизму», воспитанному стараниями Крупской — мы с дедулей стали ржать... Оказывается, если люди ходят на работу, когда им месяцы и годы не платят зарплату — это он самый. Коллективизм — как форма безграничного доверия государственной власти и существующему порядку. Во!

— А чего вы ещё ждали? — теперь завхоза откровенно перекосило, — Им же некуда было пойти. Только на работу.

— Мы ждали в гости учёного, — пожалала плечами филологиня, — А явился обнаглевший до потери чувства самосохранения пропагандон с диктофоном. Похоже, он действительно верит в эту чушь. Например, что только благодаря новому поколению молодёжи, которое воспитала советская власть, согласно идеям Крупской, Ушинского, Макаренко, Луначарского и других (именно перечислением скороговоркой, через

запятую) СССР одержал победу в Отечественной войне. Дед пробовал его посылно просветить, но всё без толку... А я слушала и помалкивала. Но, кое-что интересное всплыло.

— О спичках?

— О настоящей причине лютой ненависти соратников Крупской к Макаренко. Воспитание новой «коммунистической личности» — их совершенно не интересовало, если не сказать бесило. Просто потому, что нормальный воспитанник колонии имени Горького (а позднее, имени Дзержинского), к своим невеликим годам — уже имел совершенно не детский жизненный опыт. У Макаренко собрались уникальные дети, которые самостоятельно выжили на Гражданской войне. Элитный человеческий материал! Они лично голодали и умирали. Брошенные взрослыми на произвол судьбы, сами добывали еду и одежду. Некоторые — воевали, многие — объехали «зайцами» на поездах чуть ли не всю страну. Как их воспитывать? Ясно, что на холеных «соцвосовских» дам они смотрели, как солдат на лобковую вошь. И видели тех насквозь. А дамы — наивно ожидали от матерых вчерашних беспризорников не менее чем «почтительного уважения» к себе. Клеймили их же «не поддающимися воспитанию». Хотя, ещё вопрос, кто перед кем мог похвалиться «умением пользоваться огнём, изготавливать орудия труда, обучаться в зрелом возрасте и самостоятельно создавать для себя среду обитания»... И что стало бы с теми дамами, окажись они без средств к существованию, голодными и неприкаянными, посреди послевоенной разрухи. Статьи Макаренко про отношение к нему «корифеев педагогики» читали?

— Так абсурд же...

— Зависит от точки зрения и «классового интереса». Как нормальные паразиты, наши родные «гусские интеллигенты», всех национальностей, вечно стремятся к одной голубой мечте. Влезть народу на шею и парить ему мозги своей «полезностью» и «незаменимостью». Чтобы не получить пинка. Культурная революция 20-х годов дала им уникальный шанс — подмять под себя массовое образование... Самостоятельный, уверенный в себе человек — для социальных паразитов смертельный враг. Им хорошо, когда население ничего толком не знает и ничего не умеет, отчего полностью от них (интеллигентов, на службе у государства) зависит. Крупская строила как раз такую идеальную систему. Она возглавила создание для детей и взрослых «фильтрованных» литературы, кино, спектаклей, вообще принципа подачи новостей. Она сформировала искусственную «информационную среду», изолирующую СССР от любых знаний, которые власть сочтет вредными для себя или лишними для народа.

На всю страну — пороху не хватило, но обе столицы они своим «медным тазом» из поголовного притворства и трескучей пропаганды накрыли.

— И что Листов?

— От одного намёка деда о вреде «казённого благолепия», взвился, как ужаленный. По его словам — Надежда Крупская действовала совершенно правильно! Информация для детей — якобы обязательно должна очень сильно фильтроваться. Лишние знания — якобы не должны засорять мозги ребёнку. Во избежание развития в нём низменных инстинктов... Да и взрослым людям — «избыточных» знаний лучше не давать.

— Чем закончилось?

— Дед над ним смеялся-смеялся... И рассказал... О не умеющих развести костёр московских ополченцах 1941 года и послевоенном эксперименте по «изобретению огня» для лучших студентов советских вузов. О житейски беспомощных молоденьких солдатиках первого военного лета, погибавших ни за понюшку табака. Просто потому, что их не научили самому элементарному. Оказывается, лучшие силы образовательной системы Союза ССР, накануне страшной войны, были истрачены на то, чтобы мальчики призывного возраста — не курили и не ругались матом... Хотя на фронте — бойцы матом разговаривают! Листов так ничего, кажется, и не понял... Ну, и вылетел из квартиры, не прощаясь, хлопнув дверью.

Глава 62. Утилизация зажавшихся холуёв

Как говаривал Ницше — «Истина — всегда ужасна и отвратительна, ибо бесчеловечна». Современный человек часто считает себя свободным, но крайне редко сталкивается с необходимостью принимать решения, от которых зависит его собственная жизнь. Хотя, именно они — есть мера свободы. А скажи — обидится...

Публика — разогрета, почва — подготовлена. Можно начинать сеять «разумное, доброе, вечное». В смысле — доводить информацию, за попытку оглашения которой «без подготовки», в родном и любимом Санкт-Петербурге, до сих пор, запросто могут убить. Надежда Константиновна, кстати, хорошо это понимала. Мне так кажется... Отчего упиралась рогом, внедряя в стране атмосферу «идеологически профильтрованной виртуальной реальности».

— Жизнь в большом городе — калечит людей!

— Так и деревня калечит... — первым заподозрил неладное самый главный начальник.

— Я с духом собираюсь, — чистая правда, между прочим, — Пожалуйста выслушайте меня не перебивая по пустякам. Мне реально тяжело. Первый раз такое вслух рассказываю (на бумаге тоже).

— Договорились! — общество согласно закивало.

Словно в подтверждение сказанного светильник мигнул и погас. Мда... По законам жанра — страшные истории надо рассказывать в полной темноте. Пока Ахинеев возится с «чудом светотехники» — начнём, помолясь. Креститься не буду. Никто не увидит, но это получится уже полное святотатство. Единственными источниками света — остались экран лежащего на столе «планшета» и его чуть заметный отсвет на потолочных панелях.

— Вы спрашивали о причинах внешне «нелогичного» поведения оказавшихся в окружении ленинградцев и так сказать «гостей столицы»? Мы разобрали психологические заморочки властей города и широких народных масс. Однако, картина не будет полной, если забыть о том, что собой представлял перед войной и в первые месяцы войны сам Ленинград. Не как второй по значению промышленный центр или научная столица Союза ССР, а как место жизни нескольких миллионов обычных людей. Кто-то слышал о советских «списках городов» или «списках снабжения»?

— Вы про «ЗАТО»? — вскинулась Ленка, — Ну, в смысле, про

«закрытые административно-территориальные образования»? Они же — «номерные» города, из первой десятки «секретного списка»?

— Не совсем. «ЗАТО» — послевоенное изобретение. Настоящие «анклавы коммунизма» для проверенных до седьмого колена ценных научно-технических специалистов, работающих на «оборонку»... До войны этих населённых пунктов в СССР ещё не было. В «шарагах», где трудились «жертвы сталинских репрессий» и их будущие жители, снабжение было весьма скромным. Я про введённые с начала 1931 года четыре «списка снабжения» городов и промышленных предприятий — «особый», первый, второй и третий. В «особый» и первый списки вошли обе столицы и ведущие индустриальные центры. В частности Москва, Ленинград, Баку, ряд новых городов Восточной Сибири, Дальнего Востока и Урала. Большинство столиц союзных республик, для сравнения — тогда значились во втором или третьем списках...

— Я слышал, но не вникал, — отозвался всезнайка Ахинеев, — Кажется, там было очень хорошо поставлено снабжение товарами народного потребления. Полные полки в магазинах без очередей. Этакая «витрина социализма», за счёт остальной страны. Ну, как в Москве, Ленинграде, Прибалтике и Закавказье при Брежнев... Все туда стремились за дефицитной жратвой, бытовой техникой и джинсами из ситца.

— Примерно так. С поправкой на довоенные контрасты. В 30-х годах, население Москвы и Ленинграда — это менее 5% от населения страны. Но, при этом, на долю обеих столиц — приходилось до 50% продаваемых мясных и молочных продуктов «высокого передела» (колбас, копчёностей, сыров) и более 30% промышленных товаров народного потребления «высшей ценовой категории» (мебели, импортной и просто качественной одежды, посуды, автомобилей и бытовой техники). Если перевести ситуацию на современные термины, «уровень жизни» в довоенных Москве и Ленинграде превышал «среднесоюзный», как минимум, в 15–20 раз! Это при том, что после завершения острого кризиса начала 30-х годов, люди, в подавляющем большинстве — уже не голодали. В лаптях больше не ходили, «христа ради» кусочек хлеба не просили. Тем не менее... В обществе на весь мир распинаящемся о «справедливости и равноправии» — возник физически непреодолимый географически-социальный барьер. Просто потому, что в многократно более высокие, чем в среднем по стране, «столичные» зарплаты подкреплялись «полным обеспечением» их товарами и услугами... Не стану обсуждать «равноправие» и «справедливость» описанного порядка.

— Я читал воспоминания иностранцев, посещавших Ленинград в

конце 30-х годов, — для завхоза, любые «околоэкономические» вопросы — предмет пристального интереса, — Особого процветания они там не отмечали. Типичны отзывы в стиле «промышленные центры снабжаются сносно, к провинции — много претензий, по деревням, местами — сущее средневековье, а в целом — бедненько, но чистенько».

— Всё в мире относительно. Если сравнивать с Европой, то феномен жизни в Москве и Ленинграде 1939–1940 года — примерно соответствует реалиям Вены и Берлина середины 1920-х годов...

— Ясненько, — хмыкнул главный идеолог, — Обстановка, как в романах Ремарка. Наглое столичное благополучие на фоне беспросветной нищеты.

— Мы сейчас о чём говорим?

— Пока — речь о дрейфе «бытовой морали» у людей, десятилетиями привычно живущих без каких-то бытовых проблем за толстым стеклом «витрины социализма». Помните рассказ Аркадия Гайдара — «Чук и Гек» (в журнальном варианте — «Телеграмма»)?

Мужчины молча переглянулись, внучка секретного академика — беспокойно заворочалась в кресле. Я её сейчас даже отчасти понимаю... Чуйка на подколы у барышни — ну, просто звериная.

— Вещь в своём роде эпохальная, — согласился Ахинеев, — Чего стоит основной сюжет, где прекрасно устроенная молодая москвичка с двумя малолетними детьми на руках — вдруг срывается с места и сломя голову уезжает в таёжные ебеня. Особо пикантно, что у обоих мальчиков — совсем не русские имена. Очевидные сокращения от Чарльз и Гекельберри. По контексту времени (рассказ написан в 1938 году) — понятно, что там за телеграмма. Американский геолог женился на русской. По здравому размышлению (или получив какую-то информацию) отбил сообщение — бросай всё (!), хватай детей и дуй ко мне в тайгу! Для советской гражданки, вышедшей замуж за иностранца, Москва, к 1938 году — стала исключительно неуютным городом...

— Я имела в виду немного другое...

— Допускаю... «Другого» там тоже полно. На четвёртом десятке, Гайдар таки научился писать «держа фигу в кармане». Это — первый за несколько лет его рассказ, не подвергнутый в печати разгромной критике. Хотя всевозможных намёков там — выше крыши... Видимо, банде Крупской, к началу 1939 года, действительно крепко прищемили хвост. На что вы советуete обратить внимание?

— На поведение и бытовые привычки матери Чука с Гekom. Она, это первое «советское» поколение столичной молодёжи. Грамотное,

культурное, способное запросто общаться с иностранцами... При этом — не умеющее воспитывать собственных детей, правильно топить печку или разделать зайца. В собственной стране (за пределами столицы) — чувствующее себя «инопланетянами». Чего стоит эпизод с угощением охотничьей собаки колбасой! Особенно, учитывая, что хозяина собаки — угостили после неё!

— Таки, да... — подключился Лев Абрамович, — Чтобы вы знали, так для подавляющего большинства населения СССР, в 30-х годах, простая колбаса — редкое праздничное лакомство. Многие — никогда в жизни её не пробовали. Большинство — видит хорошо, если раз в год на особо торжественных застольях... А то и вовсе — в кино... В то время, как «москвичи», оказывается — кормят дорогущими деликатесами скотину. На глазах у владельца... И что потрясает — не видят в этом ничего особенного!

Ленка, жестом дисциплинированной пионерки — подняла руку. Ну, можно было ожидать...

— Читала одну статейку. С табличкой... Там автор доказывал, что при разнице уровня материального благополучия в 1,5–2 раза — люди начинают друг друга сторониться. Инстинктивно... В случае 3–5 кратной разницы — возникает «социальный расизм». Детям запрещают общаться с «быдлом» и взрослые начинают смотреть на «низкооплачиваемых», как на «природных рабов». Разница в 15–20 раз — уже беспредел и «кастовая система», образца Древнего Востока, когда «высшие» не видели в «низших» представителей рода человеческого. Особенно ярко оно проявляется в «стратификации» рациона питания.

— Возникающей автоматически... — меланхолично поддакнул завхоз, — как «на зоне»...

— Угу, всё придумано до нас. Когда я жила в Англии, — уточнила филологиня, — тесно пересеклась с одним аборигеном из Индии. О правильном питании у разных каст. Там целая наука! Кшатрии (воины) — обязательно едят мясо. Брахманы (правители и философы) — молочное, мёд, белый рис. Вайши (земледельцы, торговцы и ремесленники) — хлеб или кашу. Еда шудр — это нечисть из-под земли, в том числе корневища и корнеплоды. На основании чего данный мыслитель сделал вывод, что когда русские в XIX веке массово перешли на картофель — они немедленно и очень сильно «потеряли в статусе». Сходно стратифицируются «рекомендуемые» и «запретные» виды деятельности. Например, высшим кастам — нельзя собственноручно прибираться по дому, стирать или мыть полы. Наши врачи с инженерами, на этом деле — частенько в странах

«третьего мира» горели. Местные «элитарии» (по всем меркам, голожопая шпана) — демонстративно переставали с ними общаться. А местная гольфильма, так же дружно переставала уважать.

— За то, что полы подметали?

— Да. Тот самый «дрейф психологии». Если в обществе не работают «социальные лифты», а разница в уровнях потребления между отдельными «стратами» практически непреодолима, то сложившийся порядок быстро начинает восприниматься, как «естественный» и даже «единственно возможный». Эффект лучше всего разобран у Бруно Беттельгейма, в его описаниях быта немецких концентрационных лагерей. Однако, применительно к довоенному Ленинграду, как мне кажется, более показателен англо-саксонский институт «хорошо вышколенной прислуги». Это система мер, при которой холуйская прослойка общества — искренне отождествляет себя с господами и полностью (!) разделяет «господские» культуру с моралью.

— «Мы ни сеём, ни пашем, ни строим... Мы гордимся общественным строём!» — фальшиво пропел завхоз строфу из песни к фильму «Забывшая мелодия для флейты», — Технология — стара, как мир.

— А почему никто ничего не заподозрил? — каудильо не хочет признавать очевидное.

— Если родное государство, внезапно, перестало тебя притеснять и стало заботиться — то скорее всего, из категории строптивых людей — тебя перевели в категорию полезных скотов. И тут надо держать ухо востро! До перевода тебя в категорию «вредных» или «лишних» скотов — остался один росчерк пера... — прохрипел из угла главный идеолог, — Кто же сам себе в подобном признается?

— Вынуждена напомнить, что концепт «советского социализма» и «культы личности» нам ставила команда Бехтерева. С учётом «патриархальной психологии» подавляющей части населения страны.

— Мы помним, — буднично отозвался каудильо.

— Единственная стабильная структура общества, построенная на «народной демократии» и хорошо изученная в начале XX века — это Древний Рим периода расцвета. Примерно до Марка Аврелия. Население чётко стратифицировано, как социально, так и территориально. Причём, столица — находится в совершенно особом положении. Там умышленно культивируют откровенных паразитов-люмпенов, раздачей бесплатного хлеба и организацией бесплатных зрелищ... Практика весьма затратная, но себя окупающая.

— Вы говорили, что при этом уменьшают паёк.

— Так и делается. Революции, угрожающие существованию государства — происходят только в столицах. На окраинах или в провинции — возможны, максимум, бунты. Поэтому, политически выгодно поддерживать в столицах заведомо высокий уровень жизни, многократно превышающий «провинциальный» и одновременно беспощадно чистить их от мало-мальски нелояльных власти элементов. Москва и Ленинград тому примеры.

— И только?

— Послереволюционные «большевики» испытали несколько разных методов. Этот подошёл.

— А как же идеалы Революции?

— Сразу после Первой Мировой войны, Революции и Гражданской — в обществе скопилась достаточно большая прослойка людей, способных устанавливать горизонтальные связи в обществе. То есть, как мы их уже когда-то назвали — «окситоцинциков». Ленин и его команда, похоже решили, что достаточно взять под контроль образование и пропаганду. После нескольких лет тотальной мозгомойки, видя перед глазами примеры процветающих коммун — население охотно примет «коммунистические идеалы». На самом деле — созданной «большевиками» машиной пропаганды воспользовались личности, высокие идеалы, мягко говоря, не разделяющие... Смена курса на укрепление государства (и удушение коммун) — моментально превратила обе столицы страны в гнёзда махового паразитизма на «централизованном снабжении».

— А как же «окситоцинцики»?

— Во-первых, их оказалось меньше, чем требовалось. Во-вторых, они не обладали ни необходимыми для поддержания работы машины пропаганды знаниями, ни нужными для этого знакомствами в «культурной элите» страны. Их оттёрли сразу. А потом — началась Великая Отечественная и большая часть «окситоцинциков» погибла на фронтах. Даже не верится, что запала первых лет Советского Проекта хватило так надолго... Ну, а после войны — сложилась и окрепла классическая бюрократическая структура, где каждый знает в лицо только маленький кусочек общества вокруг себя. Для пропаганды каких-то высоких идеалов — среда предельно неблагоприятная.

— Очень уж цинично звучит...

— Время было жестокое. Требовался очень быстрый гарантированный результат. История Древнего Рима — уже готовый набор хорошо работающих «шаблонов». История разных европейских коммун, даже в виде вполне благополучной Швейцарии, сравнительно надёжных

«инструментов», переживших века, не накопила. Лично Ленину — нравился «швейцарский проект». Он всю свою жизнь боролся за свободу и справедливость для обычных людей... Беда в том, что большинству его соратников, уже к началу 20-х годов — нестерпимо захотелось власти и почестей. Положения патрициев во главе «красной империи».

Филологиня снова подняла руку, прося слова.

— Там вышло интересно! — кто бы сомневался, — Наука управления людьми преподаётся только в гуманитарных вузах. На языке оригинала. Для рубежа XIX–XX веков — это греческий и латынь.

— А в чём проблема?

— Октябрьский переворот совершила небольшая кучка профессиональных революционеров, поддержанных технической интеллигенцией и разного рода «выдвиженцами-практиками». С точки зрения гуманитарно образованного слоя общества — наглыми недоучками. Грех было упустить возможность взять реванш за поражение в Гражданской войне, воспользовавшись крайним невежеством победителей. Вот и...

— Где-то читал, что в 40-х годах советских школьников опять начали обучать латыни.

— Совершенно верно. Пусть запоздало, но спохватились, что она — не только древний язык «межнационального общения», но и возможность читать в оригинале довольно откровенные античные тексты... — Ленка сделала многозначительную паузу, — Которые на русский язык никогда не переводили, и после Революции — ни разу не переиздавали. Сразу рассовали по в «спецхранам». А там — было такое!

— Например?

— Знаете, сколько в «старом фонде» любой центральной библиотеки хранится книжек на «мёртвых» языках, издания XVIII–XIX века? Для будущих помещиков-крепостников — это было главное настольное чтение. Вы думаете, они устарели? Древнеримские руководства по правильному обращению с рабами, между прочим — актуальны до сих пор.

— В каком смысле? — поперхнулся каудильо.

— Современные корпорации, идейно и организационно, на новом историческом уровне — реинкарнация античных латифундий. А современные наёмные специалисты, работающие по «аутсорсинговой схеме», со своими «компьютерами на дому» — почти полный аналог древнеримских «рабов с хижинами», — интересно, зачем ей понадобилось так нагло улыбаться мужикам в почти полной темноте? — Правильно организованная «вертикаль власти» — не столько силовые структуры или

тайная стража, сколько наука, позволяющая ненавязчиво заставить рабов любить (!) своих угнетателей и стараться угождать господам без понукания, по собственной инициативе...

— Программистов сюда не взяли ни одного!

— Так это же стая дегенератов, больных одноклеточным грибок и вирусом герпеса. Способных шевелить мозгами, «окситоцинщиков» — среди них никогда не было.

— То есть, просто непригодны?

— Совершенно здесь непригодны! Если в двух словах, то идеальное Универсальное Государство (по Тойнби) — требует создать и поддерживать особенную «осевую нищету» (удобный термин, объясняющий принцип современного рабства). Никто физически не может (и не имеет права «по закону») самостоятельно обеспечивать себя всем необходимым для жизни. Лично или в компании единомышленников. Ну, разве нищие... или бандиты. Всё стройненько. У обычных рабов — всегда есть хозяева (полноправные граждане). У рядовых граждан — всегда есть начальство. У нижестоящего начальства — ещё более вышестоящее. И все они — в кулаке у всемогущего государства, распределяющего кары и милости, подобно божеству. Его символ — император. Универсальному Государству — вообще не нужны охранники, колючая проволока и пулемётные вышки вдоль периметра. Все оковы — «виртуальные» и правильным воспитанием — вбиты в головы подданных. Различие между «рабами» и «свободными гражданами» сводится к тому, что «рабы» принадлежат частным лицам, а все остальные (включая высших сановников) — непосредственно государству.

— Я вам ещё скажу, — захрипел из своего угла Ахинеев, — Для устойчивости власти — дворовые холопы обязательно должны быть наряднее одеты, чем «оброчные». Чтобы те постоянно видели, куда им следует в жизни стремиться и что можно в этой жизни добиться. Ради пущей надёжности — холопы должны чувствовать себя неуверенно. Бороться за внимание хозяина... С треском сталкиваться лбами, при каждой попытке первым лизнуть барский сапог. Древний Рим на этом моменте и прогорел, кстати. Столица была одна. В отсутствии здоровой конкуренции люмпен-пролетарии вконец оборзели. С учётом печального античного опыта, в СССР подстраховались — «образцово-показательных столиц» учредили сразу две.

— Это шутка?! — упоминания всякого рода социальных катастроф Соколова раздражают.

— Ни разу... Много столетий «республиканские», а затем

«императорские» власти, без стеснения грабили страну, ради поддержания в столице «социальной стабильности». Десятки поколений (!) потомственных безработных (куда там американским «велферщикам») — содержались за счёт казны. В критический момент истории, однако, 9 сентября 5903 года от сотворения мира — городские люмпены не пожелали терпеть тяготы осады и открыли ворота Вечного города готам. Интеллигенты, римляне... Кюльтурные люди... В сытое время — стучали на неудобных, в военное — на недостаточно восторженных, а как захотелось жрать — мгновенно переметнулись на сторону врагов. И? Варвары грабили и жгли Рим два дня, а на третий покинули обречённый город, но ни крошки хлеба туда не завезли. И все сдохли...

— И неужели никто не мог это предвидеть? — вопрос риторический...

— Кастовая система — самая прочная основа «вертикальной стратификацию общества»... При ней не бывает никакой «пролетарской солидарности». По ходу «советского эксперимента», в Москве и Ленинграде — попробовали «с нуля» вырастить «касту холуёв». Навроде «потомственной прислуги» в УК... Ничего личного. Маленькая превентивная мера, на случай внезапного политического кризиса. Ну, для мирного времени — сгодится. А для военного — есть «кризисные варианты». Галина подтвердит.

— Примерно так, — согласилась Ленка, — Контраст — обязательное условие успеха. За пределами МКАД, уровень жизни «не сумевших пробиться» должен понижаться очень резко. А ещё дальше — царить полная нищета. Чтобы каждый «коренной москвич» больше всего на свете боялся оказаться «за 101-м километром». А из-за «заповедной черты» — рвались в «оазис благополучия» толпы претендентов на его место. Для пресечения «вывоза благ» из столицы в провинцию — любую частную торговлю следует объявить вне закона, её участников — сажать «за спекуляцию» или «нетрудовые доходы». Это не в СССР придумали. Ещё в Древнем Риме — всё уже было. И какое-то время — оно работало!

Светильник вдруг ожил, упёршись в потолок лучами ослепительного, после вынужденного «затемнения», дрожащего света. Снежная буря за окном, тем временем, никак не унималась...

— А попробуйте себе представить, каково жить в эпицентре тотальной «мозгомойки»? С рождения впитывать поток верноподданнической пропаганды, гремящей из каждого утюга... В школе и на производстве. Дома, в кино и на любом общественном мероприятии. Галина — не даст соврать. Её хоть и краем, но точно задело. Видно же! Даже сейчас, при полной демократии. А в 30-х и 40-х годах, все питерские газеты, каждый

день, выходили с «передовицами» в стиле — «Любовь ленинградцев к товарищу Сталину безгранична!»

— Оправдываете земляков, значит?

— Поясняю. Бессмысленно требовать от обычных обывателей идейной упёртости «святых подвижников». Лишние мысли большинство людей от себя привычно гнали. Принимали жизнь, как она есть.

— Полагаете, жители обеих советских столиц не знали и не понимали, откуда берётся их вопиющее для полуголодной страны бытовое процветание? Мыслили исключительно в духе официальных новостей? Были твёрдо уверены, что «хлеб и мясо в магазинах — будут всегда»? — ого, это же калька с лозунга любимого в США, между прочим... и откуда он его только раскопал? — Что сдобные булки из магазина — готовыми падают с неба...

— Как все, я думаю... — пожала плечами филологиня, — И вообще подозреваю, что вам, в моём возрасте, — вот же язва, — из потока новостей была интересна разве «зарубежная хроника». А занудные «вести с полей» — пропускали не читая. Ну, кроме случаев подготовки к «политинформации».

— Типа «это всё далеко и неправда»? — Ахинеев раскраснелся и заметно начал звереть.

— Разве сами не помните? — ох, зря она его так, что-то сейчас будет!

— Про движение «двадцатипятидесятников», организованное осенью 1929 года — слышали?

— Слышала, разумеется... — ну, вот и начинается скандал. Мало кто про них помнит...

— Всего несколько лет беззаботной жизни, в условиях «особого снабжения» — и каков эффект! Обыкновенные обыватели с ленинградских и московских предприятий, добровольно (!), взяли в руки наганы и отправились проводить сплошную коллективизацию. Насильно загонять крестьян в колхозы. Раскулачивать, ссылая, убивать... Метаморфоз, из «сознательных советских пролетариев» — в «боевые холопы» государства, это по-вашему нормально? Мог кто-нибудь такое представить в начале 20-х годов?

— Зря вы себя распяляете, — Ленка непробиваема... — У Бруно Беттельгейма — описаны наблюдения за заключёнными концентрационного лагеря. Метаморфоз из забитого «кацетника» в сытого и наглого «капо» (способного послать своего соседа по бараку на виселицу за «антисанитарное» питание картофельными очистками из мусорного бака у пищеблока) — редко занимает больше двух-трёх недель... Именно так

начальство производит рекрутирование «управленческих кадров» в случае внезапной нужды. Для того и создавали в СССР регионы с «особым» централизованным снабжением. Всё уже придумано до нас. С наганами тоже не всё так однозначно. «Двадцатипятидесятникам» во время коллективизации доверили совершенно особую роль — «козлов-провокаторов»... Основную массу будущих «колхозанов» они уболтали!

— Жить по-новому?

— Старый, как мир, приём. Через десять лет после «Декрета о земле» деревенское общество разделилось на «преуспевших» и «пролетевших». Начав с «равных позиций» (в 18-м году землю поделили честно, «по едокам»), одни — сумели поднять свои личные хозяйства, другие — объединились в крепкие коммуны, третьи (кулаки) — нашли себя в той или иной форме «патриархальной эксплуатации». Однако, подавляющее большинство — осталось на бобах. Причём, без какой-либо внятной перспективы... Проворонили данный судьбой шанс выбиться в люди. Бывает. И тут — появляются хорошо одетые «городские». Богатые и успешные (ну, на фоне сельской местности) агитаторы. С разговорами, что личная хозяйство — это давно отстой. Что сила в государстве, которое всех прокормит, обеспечит и организует. Вот, посмотрите, как мы в Москве и Ленинграде живём, где все заводы государственные. И главное, рецепт спасения — простой. Богатеев и прочих не желающих вступать в колхоз — раскулачить и выслать вон. Чтоб никогда не возвращались. Их добро обобществить. Жизнь и наладится!

— А почему — «козлы-провокаторы»?

— Потому, что в отличие от ранее знакомых по временам «продразвёрстки» горлопанов, посланные в село «двадцатипятидесятники» — заявили о готовности лично (!) налаживать новую жизнь. Все они поселились в деревне. Как власть и новое начальство. Все они вошли в правление создаваемых колхозов. Кто-то попал в руководители служб, а кто-то и в председатели. Бедноте хотелось верить! И они поверили. Самим агитаторам и пославшему их государству. Как бараны, перед воротами скотобойни. И понеслось... К середине 1930 года «великий перелом» отечественной деревни состоялся. К 1931 году все «двадцатипятидесятники» вернулись домой. Навсегда переезжать в деревню никто из них не собирался! Некоторых из них — «благодарные» селяне успели прибить. За «подставу». На чём и закончилось. Фарш невозможно повернуть назад... В самый критический момент — власть поставила последний грош ребром и сняла банк. Без заранее прикормленных городских провокаторов — фокус бы не удался. Вопросы

есть?

Ахинеев пару раз недовольно вздохнул и всё. Забавно... Конфликт потух, толком не разгоревшись. Впрочем, долго помалкивающий Соколов явно что-то хочет спросить...

— Галина, извините за вопрос... А куда потом подевались все эти воспитанные ленинградцы? Так и погибли?

— Они все умерли в Блокаду... — горло стиснул спазм, но выговорила, — От голода...

— Неужели никто не выжил?

— Детям конца 1929 и начала 1930 года рождения, как раз к зиме 1941-1942-го года — исполнилось по двенадцать лет. Для активно растущих маленьких организмов, пайка «иждивенца» (без «детских» добавок) — оказалась смертельной. Если кому-то от этого знания полегчает — пусть...

— Тогда ещё один момент. Получается, что эвакуация населения из прифронтового Ленинграда, — он глубоко вздохнул, но договорил... — была сорвана саботажем этого же самого населения?

Настала моя очередь глубоко вздохнуть, чтобы успеть немного собраться с мыслями. Как хорошо, что каудильо — профессионал и разбирается в теме. Обывателям — хоть кол на голове теши...

— Начну с того, что структура населения Ленинграда — «столичная». По переписи 1939 года, дети и иждивенцы составляли более 38% горожан. Ещё около 40% — это госслужащие всевозможных организаций, третьесортная творческая интеллигенция (писатели, журналисты, артисты, оформители) и всякая «обслуга» (продавцы, парикмахеры, домработницы). Полномасштабную эвакуацию данной публики (как её нам обычно показывают в кино) — никто не планировал. А скорее всего, не предполагал... По опыту Гражданской войны — ждали самостоятельного (!) исхода лишнего «мирняка» в деревню. К родне и продуктам. При первых звуках военной грозы... Вплоть до 1941 года — «основным вариантом» эвакуации Ленинграда оставался регулярно корректируемый, но безнадежно морально устаревший план «разгрузки», разработанный ещё при Кирове. В мохнатых 1930–1932 годах! Ещё до «успехов коллективизации»... и до введения «гарантированного снабжения» города продуктами и товарами «по особому списку»... посреди общесоюзной бедности, на грани нищеты. Перечисленные вещи, в совокупности — резко и принципиально изменили настрой «коренных ленинградцев» накануне Блокады.

— Никто не хотел уезжать?

— Ни в коем случае. Даже после нескольких месяцев войны, в самый

канун осады, на фоне остальной страны (включая зажиточную Прибалтику) — Ленинград выглядел благословенным «Эльдорадо». Вплоть до конца сентября 1941 года (!) снабжение оставалось «столичным», полки магазинов ломились.

— Оно всегда так, — ни к кому не обращаясь пробурчал Соколов, — как вспомню ахтунг в Закавказье начала 90-х годов и захлёбывающуюся от дурных денег Москву того же времени... Беженцы из наших «бывших республик», кстати, в провинцию тоже не спешили. Все — рвались поближе к «центрам цивилизации». За вождельную московскую прописку, привычные к благополучию жители Грузии, Армении и Азербайджана — отдавали последнее. А за предложение поселиться в Нечерноземье — могли и по морде дать...

— Вот и в Ленинграде лета 1941 года так было. За «временную прописку», позволяющую транзитным эвакуированным задержаться в сказке столичного благополучия — платили щедро. Логика тут бессильна. Что уж тут говорить о «коренных ленинградцах». Те, за свою «прописку», держались зубами!

— Они там совсем ничего не соображали?! — вдруг в полный голос рявкнул главный начальник.

— Э-э-э... — горло опять свело спазмом. Только и осталось — жестом попросить воды.

Ленка, со снисходительной улыбкой, подняла руку. Опять просит слова?! Ну и пусть.

— Вячеслав Андреевич, вы на разных языках говорите! Тут нужен переводчик с «санкт-петербургского» на всем понятный человеческий. Их «внутренняя мова» — только «для своих». Ощутили? Говорить на табуированные темы с посторонними — никак. Язык отказывает. Лучше спрашивайте меня. По материалам «блокадной прослушки» я более-менее вопросом владею. И вообще. Как «коренная москвичка».

— Поддерживаю! — прохрипел из своего угла Ахинеев... Остальные — пожали плечами.

— По моему, вы излишне драматизируете...

— Не! Обычное языковое чутье. Смотрите, как оно работает. Простой пример! Вы наверняка читали, а может и лично слышали, как «коренные ленинградцы», особенно интеллигенция или творческие личности, ругают Сталина за ужасы Блокады. Если вдуматься — аргументация своеобразная...

— Попадалось в прессе. Я не особо вникал, — признался каудильо, — Не мой профиль.

— Могу процитировать на память... — Ленка подняла глаза к потолку и выпендриваясь, пустила изо рта тонкую струйку пара, — Холодает! Короче, выражаются эти деятели приблизительно так:

«Сталин, во время Блокады — сполна использовал возможность уничтожить максимальное количество жителей Ленинграда голодом и холодом, так как ненавидел их за высокую культуру, уровень самосознания и свободомыслие, выразившееся в способности к самостоятельному независимому мышлению»

— Ну, да. Вы считаете, тут есть какой-то смысл? Скорее, цитата из «Голоса Америки».

— В «голосах», у микрофонов, сидят те же самые люди... И смысл в сказанном — есть! Перевожу с «санкт-петербургского» на русский!

Во-первых, из сказанного — прёт «синдром официанта». Вы никогда не держали в доме прислуги и не знаете, как меняется мировоззрение у людей полностью зависящих от настроения барина. От способности нравиться. До войны в столицах Союза ССР искусственно поддерживалась «лояльность» к власти. Если остальному населению страны пропаганду забивали в головы «на сухую», то ленинградцев и москвичей — государство баловало. Изобильное «столичное снабжение» — оказалось самым эффективным стимулятором. Дрессировочка «по системе Дурова»! Через пищевой рефлекс. Но каждый холуй, в глубине души — всегда полагает себя «ровней барину». Без такой иллюзии — невозможно угадывать его желания. А это профнепригодность... Результат? Что наша «образованщина», что заграничные «диссиденты», считают себя способными «читать в душах начальства». По их мнению, на месте Сталина, они бы поступили так.

Во-вторых, не надо путать «собачью» и «холуйскую» лояльность. Первая — беззаветна. Пес действительно любит хозяина и без колебаний отдаст за него жизнь. А вот холуй — себе на уме и демонстрирует верность только пока на него сыплются барские щедроты. И даже в этом случае, «любовь к барину» остаётся показушной, а в «дворницкой», строго среди «своих» — лакеи изощряются в злобном остроумии по отношению к собственным господам на полную катушку. Как вечно «держат фигу в кармане» кормящиеся из рук государства русские интеллигенты. Что при царях, что при генсеках, что ныне...

В-третьих, по умолчанию, при такого рода разговорах — подразумевается, что понять глубокий смысл высказанного способны лишь люди «своего круга». В нашем случае — только «коренные ленинградцы». А быдлу — не дано. Да оно и к лучшему... Тут важно помнить, что косяк

был и причина для взаимных претензий сторон — имеется. Но, это «интимные тёрки» между бариним и его «доверенными лакеями». Работяга «от земли» смысла претензий такого рода — сроду не поймёт. И уж тем более — не посочувствует... Ни разочарованному в своём холуе барину, ни потерпевшему от барского гнева холую.

— Не поймём, так и не поймём... — философски констатировал Соколов, — А в чём беда?

— В кризисе взаимного доверия, — чуть повернула в его сторону голову филологиня, — У римских люмпенов (образца лета 410 года) и у ленинградской люмпен-интеллигенции летом 1941 года — был совершенно одинаковый мотив к предательству. Власть перестала их баловать «за красивые глаза» и попыталась «как-то приставить к делу». В позднеримской литературе — история краха Вечного Города всесторонне изучалась, а наш опыт первых месяцев Блокады — до сих пор засекречен. Хотя аналогия — вполне прозрачна. Обращение с домашними рабами и нахлебниками требует совершенно иных приёмов, чем управление сознательными гражданами. С советских времён — эту разницу изо всех сил «замазывают». А вот немцы, судя по ряду признаков, строили на знании истории Древнего Рима довольно циничные планы.

— Чувствую, никогда мне не стать рабовладельцем, — усмехнулся в усы каудильо.

— Ошибаетесь! — холодно оскалилась в ответ Ленка, — Раб, по социальному статусу — полностью зависим от хозяина, но не менее, чем «младший член семьи». Пусть, на правах «домашнего животного». Кошек в доме держали?

— Ну...

— Тогда, нужный опыт — у вас есть. Психологически неприятная ситуация с «домашней прислугой» — достоверно моделируется на примере взаимоотношений с домашним котом. Пока в доме мир и достаток — кот не добытчик, не сторож, даже не полезное животное, а «украшение интерьера»... Им гордятся владельцы. Им хвалятся перед гостями. Пушистый озорник и баловник — живая игрушка хозяев. Причём, свято уверенная в прочности своего социального положения «любимого нахлебника». Просто «по факту проживания» на данной жилплощади и в силу дивной красоты. Всё в доме принадлежит только ему. И диван, и тёплая печка, и миска с едой... Собственно говоря, хозяева — тоже его. Он же их любит.

— Принято...

— Предположим — случилась беда. Какой-то кризис. Доходы упали,

забот прибавилось и хозяевам стало не до кота. Возможно, того и кормить нечем. Кот обижен, кот зол и голоден. Путается под ногами и орет... А ещё немного — начнёт гадить и мстить «за подлую измену»! Что с ним делать? Напрашиваются основные варианты: Перевести избалованного тунеядца на подножный корм, сдать в приют (с «бюджетным питанием»), пинком выставить за дверь или, скрепя сердце, пригласить (за последние гроши!) опытного ветеринара. Чтобы тот уgomонил потерявшую берега скотину быстро и без мучений... Заметим, что мнения кота никто не спрашивает. При том, что таковое наверняка имеется! И «коренные ленинградцы» — его посылно озвучили... Оказывается, советская власть и лично товарищ Сталин — их внезапно «перестали любить». Вдруг взяли и возненавидели! Вообще «ни за что»! Чисто кошачья логика.

С «ненавистью Сталина к ленинградцам» мы вроде разобрались? — народ заморожено кивнул, — Начинаем анализировать их же «высокую культуру», уровень самосознания и, так сказать, «свободомыслие». Последняя категория, как мне представляется — мимо кассы. Совсем. Отбор на право проживания в местах с «особым порядком снабжения», всегда производится по принципу полной лояльности. Тут без вариантов, или — или. Или — «свободомыслие», или — «столичный» уровень жизни. Пару раз вякнул что-то не то и не в той компании — марш за «101-й километр». Всё честно. «Высокая культура» — мало нуждается в расшифровке. Понятно, что живя в огромном городе, посреди библиотек и кинотеатров — воленс-ноленс, каких-то вершков «изящного обхождения» хвататься нетрудно. Чай, не село без телефона и радиоточки. Таким образом, для ленинградцев, этот признак — суть аналог «повышенной пушистости» для домашнего кота. Автоматически прилагается к столичному уровню жизни. На помойках, на охоте за крысами и драках с себе подобными — они быстро растеряли свой внешний вид. А вот с «уровнем самосознания» — сложнее...

— В специально созданной «искусственной среде» — выращивали «новых человек». Разве не так?

— Так! С поправкой на время и обстановку. Получилось очередное «племя homunculus». Абсолютно лояльное ровно до того момента, когда авансом оплаченную лояльность требуется отработать.

— Тоже «древнеримское» интеллектуальное наследие?

— Ранние формулировки наблюдения — теряются во тьме веков... Прикладной смысл — не оставляет от привычных методов государственного строительства камня на камне. В довоенном СССР, по высшему разряду — снабжались три группы населения. Жители столиц и

важнейших промышленных центров. Кадровые военные (командный состав армии и НКВД). Партийно-хозяйственный актив, среднего и высшего звена. Эти несколько миллионов «избранных» — жили на порядок лучше окружающих и искренне считали себя «солью земли». По факту — являясь государственными рабами. С соответствующим менталитетом... Высочайший уровень «сословной спеси» (в бедном обществе, даже небольшая разница уровня жизни, даёт возможность «счастливчикам» задирать нос до небес) и вытекающая из него уверенность в самоценности упомянутых категорий населения. Люди привыкли к мысли, что купаются в материальных благах по праву.

— А тут, вдруг, война... — пробурчал из своего угла Ахинеев, — Получилось нехорошо.

— Хуже некуда... — согласилась Ленка, — Вся довоенная «кадровая армия», посланная на западную границу встречать Гитлера — предпочла «тяготам и лишениям» военного времени мирную (!) сдачу в плен. К осени 1941 года, в немецких лагерях военнопленных — оказалось свыше 3,5 миллионов человек! Ничего личного, такой «уровень самосознания». Люди решили, что чем умирать за Сталина — лучше там помереть...

— Не все и не сразу. Товарищи командиры РККА — всех поразили примером «беззаветной верности» родному советскому государству. А товарищи партийцы — данное впечатление «отполировали».

— Шо ви мелочно придираетесь к уважаемым людям? — нарочито грацируя осведомился завхоз, — Им «было что терять»! Они, что в 1941-м, что в 1991-м — повели себя до слёз однообразно. Наперегонки кинулись лизать сапоги и задницы «новому начальству»... Кто кормит — тот и власть. Вот поведение «простого народа», что в 1941-м, что в 1991-м — выглядит загадочнее. Эти-то о чём думали?

— Эффект Даннинга-Крюгера, — порадовала звучным термином филологиня, — Привыкший к хорошей жизни «мирняк» (как ваш домашний кот), склонен полагать источником сыплющихся на него благ самого себя. Помните, на заре 90-х годов, шахтёры — касками по мостовой стучали? Самая зажравшаяся часть советского пролетариата — тогда возомнила себя «пупом земли» и «локомотивом истории». Людям свойственно переоценивать свою «способность к самостоятельному независимому мышлению»... А жители Москвы и тогда ещё Ленинграда — эти «перестроечные демарши» восторженно поддержали. Всё как всегда.

— В итоге, Советский Союз, на пике своего могущества — рухнул, как карточный домик.

— Заметим, пролетариат главных промышленных центров Союза, и

все жители столиц, после начала Великой Отечественной войны (когда стало можно своевольничать) — повели себя точно так же.

— Например?

— Возьмём, в качестве «модельного примера», советскую Украину. Киев, образца 1941 года — мегаполис с миллионным населением. Его старательно готовили к обороне и уличным боям. Итог? Немцы взяли город без боя, начальство — разбежалось, войсковая группировка «киевского котла» — без сопротивления сдалась в плен, а мирное население (на момент появления в городе врагов) — увлечённо грабило магазины... Все усилия по организации «советского подполья» и «диверсионных групп» — пошли прахом. Ни единого выстрела в оккупантов на улицах столицы Украины так и не прозвучало... Горожане Киева — встречали германскую армию «хлебом-солью». Харьков, образца 1941 года — один из крупнейших промышленных центров Союза ССР. Третий по важности, после Москвы и Ленинграда. Чего стоил только харьковский паровозный (точнее танковый) завод. «Особое снабжение», полные товаров магазины, очень высокие (даже на уровне Киева) заработки. И? Тот же самый результат. Перед войной в Харькове жило больше 900 тысяч человек. В октябре 1941 года — туда набилось под два миллиона. Советские войска, после непродолжительного боя, оставляют город. Не пожелавшие эвакуироваться горожане — встречают немцев «хлебом-солью». Обязанные, но так же отказавшиеся эвакуироваться работники танкового завода продолжают на нём ударно трудиться. Уже на благо Третьего Рейха. До самого конца оккупации, на его территории успешно действовал немецкий танкоремонтный завод. Собственно говоря, в оккупированном Харькове продолжали работать все главные промышленные предприятия. Махровый обывательский оппортунизм «самого передового отряда рабочего класса» — цветёт и пахнет...

— Они же не знали, что потом будет...

— Да, не знали! — Ленка решительно тряхнула чёлкой, — Ни про Уманскую яму, ни про Бабий яр. Ни про бессудные расстрелы, ни про постоянно занятые виселицы на улицах и площадях. Про голод и уличные облавы, с хозяйственной целью (!) набора «восточных недочеловеков», для отправки в Германию на принудработы, летом-осенью 1941 года — на Украине тоже никто не знал. Даже ушлые евреи.

— Тогда в чём соль?

— Колоссальный по масштабам социальный эксперимент «поголовного перевоспитания» на новый «социалистический» лад населения Советского Союза — дал неожиданный эффект. Предполагалось,

что благодарные Советской власти за своё освобождение от «царского гнёта», закормленные колбасой и пропагандой «номенклатура», партийно-хозяйственный актив, «кадровая» армия и обитатели столичных городов и важнейших промышленных центров — блеснут лояльностью... В тяжёлый час — сплотятся вокруг руководства страной. Проявят личную сознательность и готовность к самопожертвованию. Ни разу...

— А почему? — это хороший вопрос, думаю, за ответ на него Сталин отдал бы мно-ого.

— Потому, что «античное наследие» в виде книг, на заре Советской власти, самозванным инженерам душ человеческих — следовало бы не только прятать от быдла, но и хоть бегло прочитать самим. Но ленивые и амбициозные «старорежимные интеллигенты», нагло ставившие в СССР «воспитание с образованием», не осилили даже содержание латинских «методичек» для помещиков-крепостников. Там же чёрным по белому писалось, что дворовая прислуга — ни защитниками, ни помощниками в тяжёлый для барей час служить не может. Хорошо, если она просто разбежится... Гораздо вероятнее — первая кинется грабить!

— Несмотря на все льготы и привилегии, возвышавшие «дворню» над прочими людишками?

— В силу привычки получать льготы с привилегиями не за труд, а по месту жительства.

— Господа приходят и уходят, а прислуга остаётся, — пробурчал Ахинеев, — Кажется, это русский перевод более изящного высказывания, популярного у французов. Рабы служат за жалование, не зависящее от их трудовых успехов. Этим они и отличаются от свободных людей.

— Тем не менее, «социалистические» принципы организации и оплаты труда практически вечны. С самого своего зарождения — государство стремится «справедливо нормировать» и «справедливо распределять», а не платить по труду. Воспитывать «выученную беспомощность», а не личную гордость.

Подозреваю, «градус» дискуссии превысил допустимые нормы... Впрочем, сейчас увидим.

— Не любите вы, Леночка, русскую интеллигенцию... — Лев Абрамович умеет подколоть, — И мы от темы отклонились...

— Ничуть! Всё познаётся в сравнении... Не нравятся воспоминания о лете 1941 года — обратите внимание на февраль 1917-го. Все имущие классы императорской Росси, от великих князей, до высшего генералитета (не говоря о дворянах, помещиках и прочти господи «разночинцах»), с восторгом поддержали «свержение царизма». Ликовали, семьями ходили на

демонстрации с красными бантами, хором горланили «Марсельезу». Это официальный гимн режима Керенского, если кто запомнил... Почему-то, на пороге полной катастрофы, все уверенно ждали от будущего только счастья, свободы и процветания. Социальная безответственность в терминальной стадии. И будущее пришло. Кому-то — прилетело сразу. Как господам офицерам, вместе с «Приказом номер один». Кому-то — с небольшой задержкой. Сохранить прежний уровень жизни и воплотить в реальность свои влажные мечты — не сумел никто. Одни — погибли на полях Гражданской, умерли от голода или болезней. Другие — удрали за границу, предпочтя карьеру парижских таксистов и стамбульских проституток смерти и унижениям от «возомнившего о себе быдла». Большинство — остались на бобах во вполне логично возникшей на руинах прежнего порядка ненавистной Совдепии. Но, ни один из старорежимных интеллигентов — личной вины за своё «февральское ликование» на пороге гибели царской России так и не признал. Специально читала мемуары с воспоминаниями. Даже те, кто от голодухи прибил к Советам, а потом весь остаток жизни плясал под дудку «большевиков».

— Тенденция, получается?

— Не-а... Типичный пример проявления «рабской психологии». Подавляющее большинство людей, при царе считавших себя «культурными» — не имело других источников дохода кроме подачек от государства. Прямых (как у великих князей), косвенных (как у разночинцев и «служилого дворянства») или «по умолчанию» (как у господ русских капиталистов). Цари искренне считали всех своих подданных рабами и оплачивали их мирское существование своеобразно. Например, никаких (!) «прямых» налогов с доходов жителей, а также любого рода отчислений из фонда заработной платы — в России эпохи Николая Второго не существовало! Представляете, какой там был рай для купцов и дельцов? Но и «угнетаемые» разночинцы (рабочие, инженеры, учителя, научные работники) — налогов не платили! И каков результат?

— Царя с государством — немедленно предали! Как и полагается нормальным рабам. Полагая себя «внутренне свободными» и «достойными лучшего». Леночка, вы сформулировали страшную проблему...

— Будете слушать дальше? — комментарии излишни, — Холуи, не имеющие опыта личной борьбы за существование с равнодушной природой, но поднаторевшие в интригах за подачки начальства — физически неспособны адекватно оценить окружающий мир. Они его видят искажённым и безопасным, как домашний кот, философски рассматривающий зимний город через двойное оконное стекло, лёжа у

тёплой батарее. Зато, прямую собственную выгоду (или потенциальный убыток) — холуи чувствуют великолепно. Как, собственно, и положено. Если забыть про этот тонкий момент — мы никогда не поймём абсурдной логики поведения ленинградских «трудящихся масс» грозным летом 1941 года. Работа для опытного психиатра...

— Возмущаться действительно поздно...

— Начнём с так называемого «пролетариата». В смысле, мелких госслужащих и членов их семей. Как известно, комиссия по эвакуации населения Ленинграда была создана (совершенно секретным постановлением бюро обкома и горкома ВКП(б)) — уже 27 июня 1941 года. Её решения — предполагались обязательными для исполнения. И начали рассылаться гражданам, присутствие которых в «прифронтовом» городе смотрелось очевидно излишним. В частности — руководству школ и детских учреждений. Так как, в ожидании скорых бомбёжек и обстрелов — выглядело разумным заранее очистить город от болтающихся под ногами детей. Несколько сотен тысяч маленьких ленинградцев — срочно вывезли... И так же спешно вернули назад.

— Никогда не понимал этого фортеля, — признался каудильо, — Запредельный идиотизм!

— Многие так думают... — филологиня помрачнела, — Только не знают его источник. По мнению современных людей, далёких от ленинградских реалий — власть очевидно накосячила. Погубив в итоге сотни тысяч жизней. На самом деле — там было сложнее. Эвакуировать детей планировали в пансионаты сельской местности. То есть — в ближайшие окрестности города. Как только стало ясно, что немецкое наступление не остановить — исходный план срочно переиграли. Детям и «лишним» родителям — теперь предложили эвакуироваться вместе. В строгом плановом порядке, согласно уже «семейным» эвакуационным предписаниям... Садись в вагон — и вперёд!

— А вот этого я никогда не слышал...

— И неудивительно. Никто теперь не хочет даже вспоминать, что плановую эвакуацию — ленинградцы дружно сорвали. Поданные согласно расписанию поезда — некоторое время уходили пустыми! Постепенно, до руководства города дошло, что все его распоряжения об эвакуации — нагло саботируют! Причём, поголовно! Рядовые жители города на Неве дружно упёрлись «всеми четырьмя». Зубами, рогами и копытами. Прямо, как застрявшая в бомболуке самолёта корова из комедии «Особенности национальной охоты». Нет, никуда мы не поедём! И вокруг — война. Немцы уже окружили город. Не поедём...

— И что городская милиция?

— Милиция — не имеет права выселять граждан из собственного жилья без решения суда и законным образом оформленного «исполнительного листа». Формально, ленинградцы были в своём праве.

— А как же тогда удалось организовать экстренное выселение немцев Поволжья?

— Там было постановление главной инстанции страны. Советы в СССР были «выше» суда.

— И что городская власть? Виноват, партийно-хозяйственное руководство Ленинграда?

— Им пришлось сделать хорошую мину при плохой игре. Понимая, что город фактически балансирует на грани открытого бунта и «сглаживать» общее впечатление. Типа — ленинградцы бузят не из шкурных интересов, а вовсе даже наоборот! Ими массово овладел неконтролируемый разумом «приступ патриотизма». Так потом даже в центральных газетах писали. А после войны — в книжках.

— А что было на самом деле?

— Простые ленинградцы — всё поняли правильно, но очень по-своему. И категорически отказались выезжать «за сто первый километр». Вполне резонно полагая, что их ожидает «командировка в один конец» с автоматическим лишением драгоценной «ленинградской прописки». Причём, не ошиблись. В Москве творилось почти то же самое. Из тех, кто дисциплинированно уехали в эвакуацию — вернуться после войны обратно в столицу удалось буквально единицам. Для многих, это стало жизненной трагедией, о которой по сей день рассказывают внукам. Это раз... Кроме того, крайне дурную шутку сыграло изменение хозяйственного строя в СССР 30-х годов. План эвакуации любого крупного города предполагает рассредоточение населения, а не его массовое переселение куда-то в другие города. До начала «коллективизации» — мера воспринималась нормально. В деревню — так в деревню... Планы эвакуации городов в послевоенном СССР, кстати, предполагали то же самое. Однако у ленинградцев «образца 1941 года» — никаких иллюзий не было. Их собираются сослать в колхоз! Жить в деревянной избе. Носить воду из колодца. Срать в выгребную яму. А широко разрекламированный опыт «двадцатипятипятитысячников» намекал на отношение к вчерашним «городским» от вечно «деревенских»... Прекрасно запомнивших и подробности недавней «коллективизации», и роль, которую в ней сыграли столичные «козлы-провокаторы». Это два...

— Так вот оно что!

— Это нигде не публиковалось, но раз вопрос встал ребром —

информирую! Да, за лето 1941 года — в Ленинград успела набиться несчётная орда беженцев. Руководство честно попыталось их количество сократить. К сожалению, «хотели — как лучше, а получилось — как всегда». Никто не знал, ни сколько продлится война, ни какой она будет. Зато, у беженцев, попадавших из ужасов фронта и эвакуации в вызывающе мирный Ленинград, сверкающий богатством витрин, соблазн «пересидеть там войну» стал буквально «идеей фикс». По итогу, сразу после прибытия первых эшелонов, во всех наших мало-мальски влиятельных конторах — начался грандиозный «гешефт» по организации (за хорошие деньги!) «справочек», «чрезвычайных разрешений», или хотя бы телефонных звонков, позволявших как-то (совершенно легально, «временно», «в порядке особого исключения») задержаться в Северной Столице. И пока — пристроиться на постой (не боясь милицейских облав). Добывать справки — советские граждане умели. Сколько всего их выдали — ныне абсолютная тайна. Думаю, уже навсегда...

— И получилось?

— То, что получилось! В отличие от «коренных» жителей, плановой эвакуацией насильно выпихиваемых из города (согласно «предписаниям»), «понаехавшие со справками» — оказались «людьми-невидимками». Формально, нигде не живущими! Для бюрократической машины — неуловимыми... Их нельзя было привлечь ни для рытья окопов, ни для хозработ, ни в ополчение. И при этом — они имели законное право оставаться в Ленинграде сколько угодно! Причём не просто так, а «с правом заселения во временно пустующие жилые помещения». Согласно самым гуманным советским законам. Фокус-покус, ага... В смысле — лови момент удачи! Результат? Очень скоро, покидающие Ленинград семьи «эвакуированных», начали у дверей своих же собственных квартир (!) сталкиваться с «новыми жильцами», готовыми немедленно занять едва-едва покинутую прежними хозяевами драгоценную жилплощадь. Нередко, таких принудительно выселяемых, тут же, в присутствии родного управдома (!) — заставляли сдавать дверные ключи. Разве это справедливо?

— А дальше?

— Естественно, люди возмутились. Почему мы должны уезжать, а они — нет?! Надо помнить, что жить в советской городской квартире без «прописки» нельзя. А «прописка» — это в СССР святое. Её нельзя было аннулировать без веского «формального» повода (вроде длительного отсутствия). Даже по суду. Скандал! Но и «коренные» ленинградцы оказались не лыком шиты. Мгновенно разнёсся слух, что за игнор «эвакуационного предписания» гражданам (не военнослужащим и рабочим

оборонных предприятий) грозит максимум «административка». То есть, лишь терпимый денежный штраф. И начавшийся процесс «мирного перераспределения освобождаемой жилплощади» сразу намертво заклинило.

— И таким образом, за те несколько недель, что немцы окружали город?

— Ничего сделать не удалось. Учитывая огромное число уже выписанных «справок» и «разрешений» (что, вообще-то, пахло лютой уголовщиной) ленинградское начальство попыталось «решить вопрос» бюрократически. Не раздувая панику. «С целью пресечения злоупотреблений» из домоуправлений изъяли все домовые книги. Кого-то «прописать» — стало физически невозможно. Вообще, ни за какие деньги! И вот так все стороны тянули время в надежде, что оно как-нибудь само рассосётся. Или беженцы уедут, или горожане смирятся, или война закончится. Дополнительную пикантность ситуации придал тот факт, что в ветхие коммуналки «понаехавшие» особо не рвались, а пытались заселяться в наиболее хорошие и благоустроенные квартиры «старого фонда». Те самые, которые с диким трудом и интригами выхлопотали у Советской власти представители «городской элиты». Маститые учёные, писатели, административные и хозяйственные руководители... Этим — лишение «ленинградской прописки» при возвращении из эвакуации вообще не грозило. Но, отдавать свою квартиру? Даже во временное пользование»? Ведь там мебель, обстановка, посуда, книги... Все замерли в ожидании. Ничего так и не рассосалось. Зато, эшелоны с беженцами продолжали прибывать, «справки» продолжали выдавать и обстановка продолжала накаляться...

— Неплохо! — искренне признал Ахинеев, — В самый разгар войны — квартирные страсти.

— К моменту смыкания блокадного кольца люди набились в Ленинград как сельди в бочку... Довоенная ленинградская норма расселения (самая скромная в Союзе ССР — пять «квадратов» на человека, это очень тесно) к сентябрю оказалась превышенной, как минимум, вдвое. Новоприбывшие, правдами и неправдами — набивались буквально во все щели. С соответствующими побочными эффектами.

— А откуда это известно, если они «люди-невидимки»?

— Есть методы! Например, оценка потребления населением хлеба. Если нет голода, это очень «неэластичный» показатель. Короче, если в марте 1941 года — хлебозаводы Ленинграда потребили 42 тысячи тонн муки, а в последних декадах августа и первую неделю сентября того же

года — уже 75 тысяч тонн. Очереди за хлебом в городе отсутствовали. Там из последних сил поддерживали «видимость изобилия». Наблюдение означает, что несмотря на отчаянные попытки «выпихнуть» из города как можно больше «лишнего мирняка», численность его реального населения к сентябрю возросла, как минимум, на 2,5 миллиона человек. И далеко превысила пять миллионов...

— А осталось пятьсот тысяч... — подытожил Ахинеев, — Прошлый раз, помню, кто-то утверждал, что главная вина за срыв «массовой эвакуации» — лежит на партии и правительстве. Не нашлось, дескать, решительных людей, готовых отдать приказ о тотальной милицейской облаве. Чтобы под прицелом винтовок, пинками и прикладами забить всех «лишних гражданских» в опломбированные товарные вагоны и под конвоем их быстренько вышвырнуть вон из города, «за сто первый километр». А теперь мы знаем, как оно было на самом деле. Пока на фронтах наши солдаты из последних сил, сдерживали натиск врага (выгадывая, ценой своих жизней (!), дни и часы для эвакуации) — в мирном тыловом Ленинграде, друг на друге — сиднем сидели миллионы зажавшихся обывателей. Причём, одна половина — люто ненавидела другую. «Коренные» косились на «понаехавших» и наоборот. Каждый, со злорадным нетерпением, ждал, когда же всех остальных (!) заберёт и отправит в насильную эвакуацию милиция. Но, почему-то, был свято уверен, что именно его (такого удивительного и замечательного) никуда из родной обжитой квартирки высылать не будут. Сложились кусочки информации, которых по-другому раздобыть было негде.

— Что именно? — подался вперёд Соколов (этому любое ЧП профессионально интересно).

— Стало ясно — почему тогда ни у кого ничего не вышло. Ни у «коминтерновцев», ни у немцев, ни у официального руководства города. Как монолитная общность, условно связанная «высокой кюльтурой» и столичным «уровнем самосознания», — вот же дались ему эти словечки? — «ленинградцы» к сентябрю 1941 года перестали существовать! Их тусовку — размыло «понаехавшими». Любая «движуха», в толпе задыхающихся от взаимной злобы «гражданских», где никто не имел численного перевеса — стала невозможна. Эффект, наверное, стал особенно ощутим, как только «пришлых» — стало больше 12–15% от «коренного» населения. Галина рассказывала, что «эвакуированных» в блокадном Ленинграде скопилось почти столько же, сколько и «местных». Грубая работа! Однако, пат всегда лучше, чем объективно неизбежный «мат в три хода». Про осмысленную самодеятельность — там и речи не шло!

Поднять образовавшееся «человеческое болото» не то что на борьбу за свои права, а хоть прибраться в подъездах или во дворах собственных домов, осенью 1941 года — не смог бы сам господь бог, а Советской власти это удалось только к весне 1942 года! Какое там совместное выращивание грибов или добыча корней камыша... «Дааии ленинградцы» сами по себе — не осилили договориться даже о «уплотнённом общежитии», с целью экономии тепла и других ресурсов. Большинство — тихонько вымерло по своим квартиркам, их же и сберегая от «понаехавших»...

— Это «описательная часть». Меня интересуют выводы...

— Извольте! В довоенных Москве и Ленинграде — был сознательно проведён жёсткий социальный эксперимент по выведению-воспитанию «новых людей». Идеально обеспеченных (всей мощью не особенно зажиточного советского государства, в ущерб прочему населению). Максимально кюютурных и образованных (опять же за счёт всего остального населения). Предполагалось, что «результат усилий» будет преисполнен собачьей верности «кормящему режиму». И в грозное время совершит невероятное. Увы. Получилось то же самое, что до того получалось у царей (растить «слуг царя и отечества»). А ещё до того — у многих и многих... Экзамена войной, жертвы описанного эксперимента не выдержали. Что логично. Их же, по большому счёту, стоять на задних лапках учили — какая там война? Ни выдающихся морально-нравственных качеств, ни особой верности государству, ни (о ужас!) «высокой кюютуры», избалованные и зажавшиеся столичные жители — в тяжёлый час не продемонстрировали. При всех довоенных и послевоенных понтах... — Ахинеев бросил взгляд на меня, понял и попытался немного подсластить пилюлю, — Наверное, не стоит в чём-то винить жертв систематического отбора. В конечном итоге — ведь получилось хорошо! Выяснилось, что популяция «дворовых» («столичных») Номо Номunculus, при желании власти — вполне управляема и легко масштабируема. Максимум, на что хватило интеллектуальных способностей у блокадных ленинградцев, так это на сочинение «анонимок». Они их до самого конца строчили. Друг на друга, естественно. Уже подыхая с голоду! А ещё, в этих «анонимках» они жаловались государству, на него же самое... Триумф советской науки!

Глава 63. Палачи блокадного Ленинграда

Ахинеев сроду не страдал деликатностью. Сегодня — тоже ей не блещет. Так, вопросы?

— А ещё какие-нибудь другие варианты были?

— Были, а как же! — филологиня деликатностью тоже не страдает, — Это советские войска не могли прорвать блокаду. А ленинградцы — могли. Хуже того — именно такого шага от них и ждали. По опыту падения Древнего Рима.

— Зря гримасничаете, Галина... — ведь специально же от него отвернулась, наверное, высмотрел отражение в стекле, — Жданов и компания — дураками не были. Они прекрасно представляли, какое безумие начнётся в осаждённом Ленинграде, если «чистой публике» хотя бы намекнуть, что запасов еды — нет. А сверкающие изобилием витрины продовольственных магазинов — зыбкий мираж.

— Я-то как раз в курсе... Середина сентября 1941 года — самый удивительный период в истории Ленинграда. В официальных документах — практически не отражённый. Это был момент, когда городская власть поняла, как ничтожны её возможности удерживать в повиновении вот-вот готовую взбеситься человеческую массу.

— А она могла взбеситься?

— Все ранее известные революции, путчи и майданы — показались бы так, мелочью. Даже взятие Рима готами. Никогда ещё в писанной истории человечества не возникало ситуации, когда население крупного мегаполиса могло сменить правящий режим буквально «ударив палец о палец». Р-р-раз! И всё городское начальство — повисло на фонарях вдоль Невского проспекта (тогда — Проспекта 25-го октября). Правду о сложившемся положении в Смольном не решались произносить вслух. Подозреваю, о ней боялись думать.

— Вы о чём?

— Начиная с 8–9 сентября — в Ленинграде воцарилась атмосфера «пира во время чумы». Продолжала бесперебойно работать розничная торговля. Работникам остановленных предприятий — щедро выдали зарплаты. В условиях панически нарастающего спроса, полки оставались полными, и очередей не было. Гремели музыкой коммерческие рестораны... Продолжали функционировать театры и иные развлекательные заведения... Карточная система — существовала

параллельно свободной продаже любых продуктов питания. Деликатесами (вроде чёрной икры и крабовых консервов) продолжали торговать без всяких ограничений. Там, где вроде бы ввели «ограничения» — мало что изменилось. Например, сахар по карточкам — продолжали отпускать на душу населения даже щедрее, чем до войны.

— Действительно странно...

— Злые языки утверждают, что в те дни «наверху» обсуждался вопрос — будет ли город оставлен (путём вывоза высшего руководства самолётами и бросания на произвол толпы «нижестоящего») или его оборона — технически возможна? Решали, понятно, в Москве... Но, ожидание сильно затянулось.

— И когда решили?

— Скорее всего, 16 сентября. Когда сомкнулось немецкое окружение вокруг «киевского котла» и стало ясно, что Блокада — не случайность, а часть плана изоляции советских войск от баз снабжения и путей отступления. Киев, кстати, Сталин тоже категорически запретил сдавать. И? Он был взят без единого выстрела. Что прозрачно намекало на реальную веру в Советскую власть и моральный дух «столичного населения». Именно в этот день, по всему Ленинграду — зазвенели телефоны. Снявшим трубку вежливо сообщали «аппарат отключён до конца войны». Прошло всего несколько дней и всё стало быстро изменяться... плавно и неотвратно, до полной неузнаваемости и без особого предупреждения...

— Когда клюнул жареный петух... — удовлетворённо прокричал Ахинеев, — Если в СССР образца «осени 1941 года» что-то работало нормально — так это разведка. 16 сентября была подписана директива командования группой армий «Центр» о начале операции «Тайфун», задачей которой ставились окружение и захват Москвы... Шутки кончились, пошла «тотальная война», всеми доступными средствами.

— А как иначе? — едко хмыкнула Ленка, — Возвращаясь к нашим домашним котам. Точнее, к толпе ленинградских обывателей... Своё «священное право на проживание» (в осаждённой врагами квартире) — они у властей отстаивали. Подобно холеному домашнему коту, полагая, что святые права на полную миску и тёплую батарею — прилагаются к «ленинградской прописке» автоматически. При любом режиме! Власть любимых дармоедов разочаровывать не стала. Даже не сразу урезала щедрую «столичную» пайку. Но сама озаботилась срочным поиском «опытного ветеринара». Счёт времени, в тот момент — шёл на дни и часы. Ждать, что ещё, посреди войны, отчебучат зажавшиеся холуи,

отягощённые высокой культурой, уровнем самосознания и свободомыслием (правильно я вашу мантру процитировала?) — стало смертельно опасно. Осталось выяснить, как быстро «способность к самостоятельному независимому мышлению» доведёт их до могилы.

— Известно как, по «немецкому рецепту»...

— Что за рецепт ещё?

— Кроме жителей столиц и ведущих промышленных центров, на «особом снабжении» стоял кадровый состав РККА. Ворошилов выбил для командного состава армии наилучшие из возможных условий. Итог — слегка предсказуем. В то же самое время руководство Третьего Рейха решало вопрос — что ему делать с миллионами свежесдавшихся пленных (срочно решивших «пересидеть» войну в самом, как тогда им казалось, безопасном месте — вражеском тылу)?

— Насколько я в курсе, — голос завхоза буквально сочтётся ядом (не любит он вояк), — передовая немецкая медицина — прописала пациентам совершенно особое «лечебное питание». Волшебное помогающее от борзости не по заслугам. Всемирно знаменитый «эрзац-хлеб» (из древесной муки) унд чуть менее известный «эрзац-суп» (из свежескошенной травы). Авторитет немецкой науки в довоенном Союзе был невероятно высок. Ясен перец — наши про «козырный рецептик» немедленно узнали, скопировали и «приняли на вооружение». Немцы — они ведь не дураки! Зря — ничего не делают!

— Оказывается, вы и сами всё знаете, — не думала, что эта тема всплывёт вот так...

— Кстати... — не замедлил подпустить яду Ахинеев, — Раз сегодня вечер откровений — нельзя ли уточнить имя и фамилию главного исполнителя ленинградского варианта «утилизации быдла»? Такого рода акции редко остаются анонимными.

— Про доброго доктора Иозефа Менгеле или не менее доброго Сиро Исия — мир наслышан уже достаточно... А кого конкретно назначили палачом блокадного Ленинграда? Подозреваю, как и эти двое — товарищ не понёс никакого наказания, был осыпан наградами и спокойно умер в своей постели. Даже, если это тоже «совершенно секретно» — какие у нас теперь «секреты»? Всю жизнь хотел узнать...

— Василий Иванович Шарков... — какие же пустяки вас беспокоят, — Профессор, доктор технических наук, зам директора ВНИИГС (Всесоюзного института гидролизно-спиртовой промышленности). Причём, учтите — он тогда сам (!) на это дело подписался. Добровольно!

— Можно подробнее? — народ ощутимо напрягся (можно понять), а

гори оно всё огнём...

— Легко! Второго октября 1941 года — войска Западного, Брянского и Резервного фронтов потерпели тяжёлое поражение под Вязьмой. Уже к 12 октября — прекратили существование пять советских армий. В «вяземском котле» немцы взяли 660 тысяч пленных. До самой Москве оставалось 120 километров. Руководство СССР узнало о германском ударе 4 октября, из выступления Гитлера по радио. Собственные источники информации — рапортовали только о победах и «упорном сопротивлении» врагам. Именно в это время, в Смольном — состоялось историческое совещание, записи которого (как я раньше думала) останутся закрытыми для исследователей навсегда. Вышло иначе, в послевоенных мемуарах и в юбилейных статьях — многие его участники о содержании обсуждения проболтались. Высшее руководство Ленинграда (в лице заведомо пищевой промышленности городского комитета партии Алексея Петровича Клеменчука) цинично огласило приглашённым спецам «проблему номер один» — надо превентивно задавить назревающий голодный бунт. Любыми средствами! По возможности — как-то незаметно для «протестного электората». Удержать в Ленинграде государственную власть — тогда требовалось любой ценой.

— А в чём криминал?

— В ультимативной постановке задачи. Варианты производства продуктов в Ленинграде — не рассматривались. Варианты массовой мобилизации населения для сбора «дикоросов» или выращивания чего-то съестного в примитивных парниках — не рассматривались. Выход города на «самообеспечение» — даже не предполагался. Сохранение строжайше контролируемого порядка распределения продовольствия — считалось обязательным. «Централизованное снабжение» — оставалось последней ниточкой, на которой держался режим. Короче, было приказано — «организовать производство заменителей пищевых продуктов из непищевого сырья». Я цитирую Клеменчука дословно! Если перевести на русский язык — это прямая команда начать кормление мирного населения «имитатором еды». Причём — как можно скорее. Игнорируя все «медицинские последствия» такого шага! Считалось, что там и тогда — «главное, выиграть время».

— Сознательно решили скопировать немецкий «усмирительный рецепт» для заключённых концентрационных лагерей?

— Угу. С той разницей, что у военнопленных возможности перебирать харчами не было. А привычные к «столичному снабжению» ленинградцы, по довоенной привычке мнящие себя «полноправными гражданами»,

почуяв неожиданную перемену участи — могли опасно разбушеваться. Требовалась поистине ювелирная работа. Тут-то и настал звёздный час для Васи Шаркова...

— Так что же он тогда сделал?

— Всего-навсего — предложил постепенно разбавлять муку для выпечки хлеба порошком микрокристаллической целлюлозы. На вид и на вкус — подобный «имитатор хлеба» очень трудно отличить от настоящего. Даже белый. При отсутствии у целлюлозы какой-либо питательной ценности. Причём — ею можно было бодрить муку прямо на мучных складах, до предела сократив число «посвящённых в тайну». Визуально или органолептически, смесь муки с порошковой целлюлозой — от настоящей муки неотличима. Даже — когда содержание целлюлозы там значительно больше половины и есть такой хлеб — бесполезно...

— Возвращаясь к нашим кошкам, — прокомментировала филология, — Оборзевшему зверю — продолжали наливать в миску привычное количество «вроде бы молока». Молоко там даже содержалось! Просто, всё больше и больше разбавленное водой. Сначала — оно почти незаметно. Но, к отопительному сезону «протестант» уже еле таскает лапы. На какое-то осмысленное сопротивление более не способен. Время отключать батареи... «Пациент созрел» и максимум, что может — жалобно мяукнуть перед смертью.

В помещении повисла гробовая тишина. Уж на что я циничная, особенно со зла, но тут Ленка определённо переборщила... У каудильо, кажется, натурально по тексту басни — «в зобу дыханье спёрло». Мою техническую записку «Применение пищевой целлюлозы» (как учили, ровно на одну половину листика формата А4) он разумеется прочёл. О том как пищевая добавка Е460 убивает не отравляя — там было описано предельно доходчиво (ночной разговор в Северодвинске не прошёл даром). Ага, вспомнил!

— Вы считаете — он всё понимал и выдвинул своё изуверское предложение сознательно?!

— Я не считаю, а точно знаю... После войны — Шарков охотно эту историю рассказывал и частично описал в своей научной работе «Производство пищевой целлюлозы». Чего ему стыдиться? Уже в 1942 году, «за успехи в выполнении особо важного правительственного задания» — он получил орден Трудового Красного Знамени и преспокойно уехал в эвакуацию. А вернувшись в Ленинград после войны — продолжал заниматься саморекламой. Например, в студенческой столовой Лесотехнической академии, ещё долгие годы после войны (!) — бесплатно

выдавали «пирожные», сделанные из «пищевой целлюлозы». По скудости рациона — многие их брали и ели, с целью заглушить чувство голода. Так что, метод рабочий.

— Почему никто не возмутился идеей прямо на том совещании, — поёжился завхоз, — я приблизительно представляю. На него собрались «надёжные кадры»... Почему не возбухли медики — вы в прошлый раз объяснили. Но, потом — через много лет после войны?!

— Государственное мышление. Преемственность. Даже через десятилетия после войны на основных постах административной системы СССР продолжали сидеть те же самые «надёжные кадры». Так, Алексей Клеменчук, осуждённый по «Ленинградскому делу» на 25 лет лагерей, лишённый всех званий и наград, после смерти Сталина — немедленно «всплыл» из политического небытия! До такой степени, что в 1957–1961 годах — оказался начальником Главного Управления пищевой промышленности ВСНХ РСФСР, а с 1965-го по 1979-й год (!) — занимал пост министра пищевой промышленности РСФСР. Представляете?

— Символично, — процедила филологиня, — Все помнят, что в послевоенной России было стабильно плохо с продуктами. Если верить деду, особо резко похужело — с конца 50-х годов. А чему удивляться, если всей пищевой промышленностью, больше двадцати лет (!), рулил тот самый дяденька, который лично отдал приказ организовать голодный мор в блокадном Ленинграде и потом руководил всей блокадной движухой с поддельной едой? Талант, как говорится, не пропьёшь! Для того и держали...

— Если кому-то от этого полегчает, могу добавить, что хотя из лагеря Клеменчука и достали — военных наград ему так и не вернули. До самой смерти — он звенел «юбилейными» медальками и единственным орденом Трудового Красного Знамени, пожалованным к семидесятилетию. Тоже «маркер». Поймите, по меркам тех лет — они ничего особенного плохого не совершили! Просто выполняли приказы. Приказ кормить людей поддельным хлебом — был. Приказ кормить людей дрожжевым бульоном — тоже был. А приказа как-то их спасти — не было. Какие к профессиональным партийным холуям претензии?

— Как там было у Ивана Ефремова? «А кто такой холуй? Раб, оправдывающий своё рабство, кто же ещё». Что там дальше с «добрым доктором»?

— Шаркова — тоже не обидели... Мерзавец просидел на должности ректора «Лесопилки» (Лесотехнической академии) до 1973 года и спокойно умер в 1974 году. Знали, помнили и помалкивали о преступлениях времён

Блокады мно-о-гие. И все «посвящённые» — ещё долгие десятилетия после войны продолжали вдохновенно врать. Маленький, но показательный пример! В самый разгар «оттепели», издательство «Воениздат» — напечатало книжку «Ленинград в блокаде». С довольно-таки подробным изложением официальной версии «усмирительного кормления». Это — 1958 год. Все герои «Ленинградского дела» не только расстреляны, но и реабилитированы. Кругом бушует «Хрущёвская гласность». Ан, нет! Официальная легенда, про многотрудную работу над превращением «промышленной» целлюлозы в её же якобы «пищевой аналог», изобретённая во время войны — в книжке пересказывается дословно. Она — «священный канон»!

— Я её читал... — сдержанно обронил главный начальник, — В чём главная неправда?

— Начнём с того, что требование изобрести для ленинградцев «имитационную еду», с самого начала — являлось приказом. Государство решило избавиться от лишних ртов. Во-вторых, Шарков показательно-фигурно «проехался на жопе перед начальством». Я — могу! Хоть завтра... Поручите мне! В-третьих, на разработку технологии и получение опытной партии «порошковой целлюлозы» Шаркову дали ровно одни сутки. Через 24 часа первую партию поддельной муки передали пекарям, а ещё через сутки были представлены первые образцы хлеба с целлюлозой. О важности затеи можно судить по тому факту, что на дегустацию «пайка смерти» — сбежались все члены Военного совета Ленинграда и секретари горкома партии (самое высшее руководство). Пекари не подвели. Через много десятилетий, Дмитрий Павлов (тогда уполномоченный ГКО по продовольственному снабжению и нарком торговли РСФСР) вспоминал, что на вид — «поддельный хлеб» оказался очень аппетитным. Румяный, с поджаристой корочкой... Запах — тоже подозрений не вызывал. Только вкус отдавал горечью. Но, поскольку лично питаться странным суррогатом товарищи начальники не собирались, то было единодушно решено, что «для народа — сойдёт». И оно — действительно, сошло! Причём, именно такой подход к проблеме обеспечения населения сделался нашим «священным каноном». А персонально Павлов — заодно приобрёл у высшего руководства страны репутацию героического смельчака. Дело в том, что кроме него никто (!) из присутствующих на дегустации взять в рот эту «пайку смерти» так и не решился. А он — бестрепетно разжевал и даже проглотил... О чём, через сорок лет (когда прошли все сроки «секретности» и вымерли соучастники комедии) — гордо хвастался в книжке «Стойкость», изданной московским Политиздатом» в 1981 году. С его точки

зрения, заслуженно.

— Вот даже как?

— Он чуть ли не единственный из официальных организаторов ленинградского Гладомора который вообще не пострадал (!) по ходу послевоенных разборок. Очень вовремя соскочил. В 1942–1946 годах — начальник Управления продовольственного снабжения Красной Армии. С 1949 по 1951 годы (как раз разгар репрессий по «Ленинградскому делу») — министр пищевой промышленности СССР. В 1953–1955 годах — заместитель министра торговли СССР. В 1955–1958 годах — министр торговли СССР. В 1958–1972 годах, министр торговли РСФСР. Умер в 1991 году персональным пенсионером союзного значения. Верных холуёв, готовых беспрекословно выполнить абсолютно любой приказ — у нас ценили при всех режимах...

— Хорошо! Они все — делали то, что обещали. Точно и в срок. Почему же вы считаете конченной скотиной именно Шаркова? — трудно общаться с людьми, забывшими основы химии сразу после окончания школы.

— Потому, что там и тогда — именно этот моральный урод получил доступ к совершенно уникальному ресурсу, действительно способному спасти от голода весь Ленинград. И сознательно (!) пустил его на ветер... «строго следуя указаниям руководства»... ни бельмеса не понимавшего в химии.

— У них была целлюлоза?

— Да. Примерно 93% экспорта из СССР на Запад в начале 40-х годов везли морем. И только 7–8% — по железной дороге. Летом 1941 года в порту Ленинграда (тогда наш главный порт на Балтике) — застрял, как минимум, месячный (!) экспорт Советского Союза на этом направлении. Порты республик Прибалтики до войны использовались мало и в основном военными. Что везли в Европу (в том числе, по иронии судьбы — немцам), то и обнаружили. На этих с позволения сказать «резервах», весь первый год Блокады и тянули. Осенью 1941 года ленинградский порт был забит самыми разнообразными грузами. Что и где имеется — знал крайне ограниченный круг лиц. Члены комиссии по инвентаризации и самое высшее руководство города. В частности, там застряли сотни тысяч тонн промышленной целлюлозы. Экспортной и предназначенной для городских бумажных фабрик, — подражая Ленке, сделала значительную паузу, но никто кроме Льва Абрамовича, похоже, в смысл сказанного не врубился, жаль, — Шарков, в 30-х годах — один из ведущих в СССР разработчиков технологии гидролизного спирта. Для чего можно применить уже

полностью готовую, очищенную целлюлозу — он на том совещании представлял лучше всех.

— И она была съедобна?

— В том-то и дело, что была! Вместо издевательских 150-ти граммов почти несъедобного «блокадного хлеба» можно было ежедневно (!) обеспечить каждому блокаднику полный стакан патоки. Из того же самого сырья. В идеальном случае — дополнением к тому же самому (!) кусочку «имитатора еды». Раз уж взялся своими силами косплеить «Kriegsbrot und Ersatzhonig» сумрачного тевтонского гения, времён Первой Мировой войны. Целлюлозы было завались... На складах, в цехах, в виде готовых запасов бумаги. Всю Блокаду ленинградские типографии тиражировали «ура-патриотическую» макулатуру. А это — была еда. Понимаете?

Судя по вежливому переглядыванию присутствующих — мой пафос не оценили. Впрочем, в современных школах и институтах — органическую химию традиционно преподают плохо. По себе помню. А вне контекста — эти уроки и вовсе можно считать напрасной тратой времени. Лев Абрамович, конечно, умница и коллега-химик, но «тему не рыл» и доводить этот «блокадный ликбез» до конца придётся мне. Больше никому.

— Вячеслав Андреевич, вы мою служебную записку по «продуктовому мультипликатору» — читали? Там ещё прилагалась заявка на «остро дефицитные материалы».

— Читал. И не только я. Дарья — её построчно проверяла. Половину ночи в справочной литературе рылась. Вроде всё правильно. Но толстой «пищевой нержавеющей» для автоклава — у нас нет. Совсем... И если появится, то нескоро. Надо искать другие варианты. Вроде вашего, с электрохимией.

— Не надо их искать. И в блокадном Ленинграде — тоже было не надо. Если получение целлюлозы — трудоёмкий и энергозатратный процесс, то её осахаривание в водном растворе минеральных кислот — задача для ребёнка. Готовая, очищенная от примесей целлюлоза — сама распадается на моно- и простые полисахариды. После нейтрализации кислоты, практически в одну стадию — получается пищевая патока. Теми же силами, на том же самом оборудовании, что государство щедро выделило Шаркову для производства смертоносной поддельной муки — можно было ежесуточно, сотнями и тысячами тонн (!), производить «технически чистый» глюкозный сироп. Уже не «пайку смерти», а настоящую полноценную еду. Эрзац-мёд. И — спасти от голодной смерти всех... — тут горло опять перехватило...

— Галочка, вам ещё водички?

— Дайте досказать. Под производство «гидроцеллюлозы» Шарков получил в распоряжение мощности нескольких предприятий. Начиная с пивоваренного завода имени Степана Разина и заканчивая бумажной фабрикой «Гознак». Принцип переработки везде был один и тот же. Массивные листы «беленой» целлюлозы (размером 80 на 100 сантиметров и весом по 500–700 граммов каждый) растворяли в горячем растворе хлористого кальция, хлористого цинка или концентрированной минеральной кислоты. Затем — этот раствор охлаждали (разбавляли холодной водой). Целлюлоза выпадала в осадок. Уже не волокнами, а в форме пылевидного белого порошка. Его промывали от остатков растворителя, сушили и отправляли на продовольственные склады. Бодяжить настоящую муку. Производство заработало на полную мощность в первые недели октября 1941 года. И уже не прекращалось до самого прорыва Блокады. Точные масштабы выпуска шарковского «имитатора еды» — тайна по сей день. Как и число его жертв...

— Понятно.

— Злая ирония состоит в том, что если бы ту же самую «гидроцеллюлозу», в тех же самых (!) подогреваемых паром чанах, с той же самой разбавленной минеральной кислотой (!) оставили на пару-тройку часов, покипеть, до полного гидролиза — она и разложилась бы до элементарных сахаров. Вместо бесполезной «гидроцеллюлозы» — в чане оказался бы сахарный сироп, пригодный для употребления в пищу. Поскольку реакция разложения целлюлозы на D-глюкозу, в минеральных кислотах, идёт до конца, из каждого её килограмма — можно было получить около полутора килограммов сладкой технической патоки. Суточный паёк, по медицинской норме калорийности питания, для 5–7 человек.

— Извините, звучит слишком эмоционально, чтобы быть правдой... Наверняка там были многочисленные технические сложности, — как мужика и руководителя — я нашего каудильо уважаю, но в химических вопросах — он дуб-дубом. Опять же, идея, что государство всегда убийца, по своей сути — до профессионального спасателя не доходит.

— Я таки дико извиняюсь... — гм, неужели коллега по химическому образованию решил за меня вступиться? — но тут Галочка обидно права. Получить из волокнистой «технической» целлюлозы пригодный в пищу сироп, это всё не сложнее, чем приготовить порошок «гидроцеллюлозы». Просто потому, что отпадает необходимость в процедуре промывания готовой реакционной смеси водой, её охлаждении и сушке. Сахарную патоку — можно было сразу разливать в транспортную тару и отправлять

по «пунктам отоваривания карточек». Ещё горячей! — ещё один глас вопиющего в пустыне. У народа одно недоумение.

— И что, как только в России закончится нефть...

— Можно, я кратенько объясню? Строго в пределах терминологии «для средней школы»?

— Даже нужно! — вот тут Соколов сразу подобрался.

М-да! Как хорошо иногда оказаться вдалеке от «любимой родины» (с маленькой буквы). Страшно подумать, что за судьба ждала бы нашего главного начальника (с его волонтаристским стилем решения проблем) в блокадном Ленинграде. Там он пополнил бы список «жертв сталинских репрессий».

— Широко известен метод получения патоки из растительного крахмала. В деревянный или металлический бак, с механической мешалкой — наливают воду, подогревают её паром и, при 50–55 градусах Цельсия — загружают крахмал-сырец, до получения крахмального молока с удельным весом 1,14–1,16 кг/литр. Осахаривание ведётся в присутствии соляной или серной кислоты, с концентрацией 1–2% по отношению к объёму находящейся в баке воды. Процесс идёт при интенсивном кипении и, в среднем — занимает 14–15 минут. Точный срок кипячения — определяется опытным путём. Крахмал — бывает разный. Крупнозернистый картофельный распадается на сахара дольше. Мелкозернистый рисовый — быстрее. Одна концентрация крахмального молока — постоянна и выбрана не случайно. После осахаривания — плотность сиропа составляет 50–52% (по рефрактометру). По окончании процедуры (после йодной пробы) — кислоту нейтрализуют. Мелом, если применялась серная кислота. При названной концентрации — растворимость в патоке гипса минимальна и он легко выпадает в осадок (вместе с неиспользованным мелом). Процедить раствор нетрудно. Активность соляной кислоты — вдвое выше, чем у серной. Поэтому, её концентрация в гидролизном растворе — обычно не превышает 1%. Соляную кислоту — нейтрализуют содой. Небольшая примесь образующейся поваренной соли в полученной пищевой патоке — на вкус практически не ощутима.

— В общих чертах — что-то припоминаю...

— Чистая целлюлоза, с химической точки зрения, абсолютно такой же полисахарид, как и крахмал. Просто не так легко гидролизуемый. Гидролиз обычной целлюлозы достаточно быстро идёт в трёх случаях. В очень концентрированных растворах минеральных кислот при комнатной температуре или при температуре 180–190 градусов (и давлении 10–12 атмосфер) в автоклавах при концентрации кислоты 1–2%. Что там, что там

— процесс занимает не менее часа. Отдельный случай — кипячение подвергнутой гидролизу целлюлозы, при температуре кипения воды (!) и той же концентрации минеральных кислот в растворе, что и при получении патоки из крахмала. «Гидроцеллюлоза» распадается на сахара примерно за 2–3 часа. Дальнейшие действия полностью подобны применяемым при осахаривании крахмала. Включая норму загрузки сырья, для получения оптимальной (50–52%) плотности сиропа. Я понятно выражаюсь?

— Вполне...

— Таким образом, как сырьё для производства патоки — обыкновенный пищевой крахмал и «гидроцеллюлоза» отличаются сравнительно мало. Скорость распада «гидроцеллюлозы» на порядок ниже. Не критично. Но, для человеческого желудка эта разница фатальна... и летальна... Мы даже стандартный крахмал (!), без предварительной «тепловой обработки» — переварить не в состоянии.

— Шарков все эти подробности знал и молчал?

— Не только. Он ещё и разбазаривал драгоценные ресурсы, которые буквально вырывали у блокадного города. Пивоваренный завод имени Степана Разина, производивший «гидроцеллюлозу» — был первые блокадные осень и зиму 100% обеспечен электричеством и топливом. Даже в декабре (!), когда остановились все предприятия и свет бесперебойно горел разве что в Смольном и Большом доме.

— Ну, хорошо... Дяденька честно выполнил людоедский приказ. А какова альтернатива?

— Ой... Можно грубо прикинуть по открытым данным. Только на уже упомянутом заводе имени Степана Разина на программу голодного умирения Ленинграда одновременно работали 110 чанов с механическими мешалками для варки пива. По десять кубометров объёмом каждый. Если предположить их использование для осахаривания получаемой «гидроцеллюлозы», из расчёта 50% загрузки сырья по весу, то получается, что каждые несколько часов город мог получать больше тысячи кубометров 50% патоки. В пересчёте на медицинские нормы — не менее двух миллионов (!) «суточных порций» сахарного сиропа, достаточных для нормальной жизни здорового взрослого человека. Без каких-то дополнительных усилий. Из того же самого, заведомо «непищевого» промышленного сырья. А тогда, на затею Шаркова, работало множество предприятий. В том числе — располагающих нормальными крупнотоннажными автоклавами. Там, техническую целлюлозу — можно было перегонять на патоку в таких объёмах, что хватило бы на всех.

Вот теперь — общество прониклось. Даже ветер, кажется, стих.

Молчание затянулось.

— Галина Олеговна... — тон Соколова не просто официальный, а вдобавок с виноватыми нотками, — Вам не кажется, что мы говорим на разных языках? Вот вы сейчас, как полагаете — очень толково всё объяснили. Отдельные слова и фразы — я понимаю прекрасно. Даже предложения. А в целом — картинка не складывается. Что будем делать? Лев Абрамович, похоже, вас понимает лучше и помалкивает, но решение — принимать мне. Вам не кажется, что трагедия Блокады — из-за этого тоже?

— Я точно знаю, что «из-за этого тоже»... — передразнивать старших и особенно своё начальство — некрасиво, а что поделать? — Скажу больше, именно по этой причине, немцы искренне нас считали недочеловеками. Строили далеко идущие планы на факте дикого образовательного разрыва между советским «партийно-хозяйственным руководством» и более-менее квалифицированными специалистами. По мнению германского командования — блокадным Ленинградом рулила банда безграмотных идиотов, и город, со дня на день, должен был восстать. Они этого — три года ждали! Просто недооценили противника...

— В плане способности расти над собой?

— Не-а! В плане готовности наших начальников убивать любого, кто скажет хоть слово поперёк или посягнёт на их право принимать ответственные решения. Всех (!) кто пытался критиковать действия Шаркова или обсуждать альтернативные варианты продовольственного обеспечения Ленинграда — осенью 1941 и последующей зимой, даже не слушали. Обвиняли в государственной измене и убивали. Как немецких шпионов, в том числе. Ради защиты священного принципа «единоначалия». Ради сохранения за государством полного контроля за распределением продуктов питания. Тут мы — впереди планеты всей...

— Вы считаете, что в этих скороспелых обвинениях — не было никакого смысла?

— Наоборот, я уверена, что смысл был.

— То есть?

— Коминтерн — всегда опирался на «элитные» кадры, отчего его позиции среди научно-технической интеллигенции Ленинграда были традиционно крепки. Строя планы по перехвату власти, там совершенно не беспокоились по поводу продовольственного или материального «обеспечения» блокадного города! Коммунистическое подполье точно знало, что всего необходимого — в достатке или в избытке. Если вспомнить, что официальным языком Коминтерна был немецкий, а связи его руководства в Германии были прочнее и авторитетнее, чем среди

советского партхозактива — отношение немного предсказуемое. Промышленное производство «синтетического мёда» из древесной целлюлозы в Третьем Рейхе началось ещё в 30-х годах и нарастало всю войну. Какая-то информация о немецкой технологии — в советской научной среде циркулировала. Наши занялись работами в этом направлении поздно. Первые успешные опыты по получению химически чистой глюкозы из природной древесины «в непрерывном цикле» — это работы московской группы Одинцова в 1939 году и ленинградской группы Лебедева в 1940 году. Те и другие — были немедленно засекречены. Возможно, это помогло разработчикам выжить. А вот немцы, в войну — подняли головы слишком высоко. Если честно — прыгнули выше головы. И за это — получили по башке со страшной силой... А все их работающие заводы по производству «синтетического мёда», после 1945 года — были срочно демонтированы и больше — нигде никогда не всплыли. Потому, что низ-зя...

— Мне кажется, — зябко поёжился каудильо, — первоначальный «руководящий ляп» — всё-таки можно было переиграть. Пусть не в ноябре, так в декабре. Сами писали, что питание глюкозой, в отличие от твёрдой пищи — позволяет выхаживать даже дистрофиков... Это резко снизило бы смертность зимой 41-го года. Пускай с запозданием, но — вот технология, вот — забота о ленинградцах, вот вам съедобная глюкоза... вместо неперевариваемого человеческим желудком мусора из «блокадной пайки».

— Так-то оно так! — после долгого молчания подал голос Плотников, — Но моментально возник бы вопрос — с хрена ли это не сделали сразу, а «гениально озарились» только уже уморив сотни тысяч? Учитывая военную обстановку и крутой нрав отца народов — потребовались бы «козлы отпущения»... Из числа «неприкасаемых». Власть — не может ошибаться. Если допущен «косяк» такого масштаба — то это вредители или вражьи шпионы. И кого ими назначать, когда всех, кого надо и так давно уже пустили в расход? Не сам же Жданов придумал настолько эпичный трындец? Ему бы лично образования не хватило...

— А вот на эти вопросы я вам ответить могу, — общественность покосилась на меня, — Дело в бумажках (ковыряла тему). Предложения об организации производства еды, а не «пайки смерти» — в первые дни и недели Блокады подавали в избытке. Причём, не устно (прорваться на приём к вождям было невозможно), а в письменной форме. По всем правилам делопроизводства и с заверенной копией. При любом «разборе полётов», по поводу «блокадного гладомора» — все эти бумажки разом превратились бы в убойный «компромат». Гроб с музыкой, как минимум

для всего высшего руководства Ленинграда. Берия тоже был в курсе. Скорее всего — и кто-то ещё. Что сказали бы дознаватели? «Уроды, с самого начала всё понимали, но специально убили медленной голодной смертью миллионы советских людей!» Скандал...

— Так ведь выкрутились?

— Угу. В конце 1941 года, когда город уже был завален трупами — начальство приняло решение опередить события. Авторов самых толковых предложений — начали искать и арестовывать, как вредителей. После чего — обвинять в шпионаже (что давало основания для обыска с целью изъятия всех компрометирующих государство бумажек). Ну, и быстренько расстреливать «без вины виноватых». Война всё спишет!

— Политика? Точнее — карьеризм и борьба амбиций? Сам не могу, но и другим не дам.

— Естественно!

— Тогда с политикой завязываем. Объясняйте технику. Будем варить сироп.

Предложение заманчивое. Настолько, что снова попить водички захотелось. Уже давно выдохшейся... Снова воскресли в памяти Володя, обшарпанная ведомственная гостиница в Северодвинске и наш ночной разговор о возможности за несколько «приёмных» минут как-то объяснить высоким властям хотя бы элементарные понятия о кризисных пищевых технологиях... В блокадном Ленинграде — не вышло.

— Лев Абрамович, у меня просьба. Если начну выражаться непонятно для обыкновенных людей — дайте знак. Я эту границу плохо ощущаю. Привыкла к общению с коллегами по специальности...

— Галочка, вы таки себя недооцениваете! — обласкал, эх-х-х.

— Начнём с беглого перечисления основных принципов нового технологического уклада:

1. Он делает ненужными знания и технологии, на которых держался предыдущий уклад.
2. Он использует сырьё, энергию и материалы, которые до него — считались мусором.
3. Он отменяет сложившуюся систему разделения труда и, как результат — саму власть.

О причинах Кризиса Бронзы — мы с вами уже увлекательно в прошлый раз говорили. Там — базисом общественного устройства был

доступ к металлам и боевому оружию. С переходом от медных сплавов к железу, оружие подешевело в десятки раз и стало доступным всем. Мало никому не показалось. В нашем случае — разговор о смене технологического уклада производства пищи. А конкретно — самой так сказать «массивной» составляющей ежедневного пайка. Его «калорийной» части.

Коллективное производство еды, в Позднем Неолите постепенно заменившее охоту и собирательство — стало, в итоге, кормовой базой для зарождения государства. Социального паразита, поработавшего людей за счёт разделения труда, изъятия и централизованного распределения ресурсов.

Как говорится (простите за краткое отступление от основной темы дискуссии) — напоминаю некоторые общеизвестные в узких кругах, на начало 40-х годов XX века, исторические факты:

Калория — есть количество тепла, нужное для нагревания одного грамма воды на один градус Цельсия. Термин «калория» (по латыни calor — тепло) ввёл в оборот французский химик Никола Клеман-Дезорм. Во французских словарях он появился в 1842 году. Первый «калориметр» (прибор для измерения теплоты) изобрели столетием раньше. Английский химик Джозеф Блэк с его помощью определил теплоёмкости разных веществ, скрытую теплоту плавления льда и испарения воды... Методикой Блэка — воспользовались французские учёные Антуан Лоран Лавуазье и Пьер Симон Лаплас. Уже в 1780 году они начали свою знаменитую серию калориметрических экспериментов. В том числе — замахнулись на святое. Постулат «виталистов» о непознаваемости хода жизненных процессов. Первый калориметр — был ледяным. Внутреннюю полую камеру, куда помещали тепловыделяющий объект (например, живого зверька) окружала рубашка, заполненной льдом или снегом. Та, в свою очередь, была окружена воздушной теплоизоляцией, чтобы лёд не плавился от внешнего нагрева. Теплота от естественной жизнедеятельности организма внутри калориметра — нагревала и плавила лёд. Талую воду, стекавшую из рубашки в мерный сосуд, по окончании опыта — взвешивали и таким образом — определяли выделившуюся теплоту в единицу времени. По итогам многочисленных опытов Лавуазье высказал мысль, что дыхание животного — подобно горению свечи, за счёт которого в организме поддерживается необходимый запас тепла и впервые связал три важнейшие функции живого организма — дыхание, питание и транспирацию (испарение воды). Примерно с тех пор, в научной среде, потихоньку заговорили о том, что пища в живом организме — как-то сгорает.

К началу XIX века, благодаря стараниям знаменитого французского химика Марселена Бертло точность калориметрических методов измерения возросла, появились более совершенные приборы — водяной калориметр и герметичная калориметрическая бомба. Последний прибор — особенно интересен. В нём можно измерять теплоту, выделяемую при произвольно быстрых реакциях, включая горение и взрыв.

Примерно с таким калориметром, в 30-х годах XIX века, начал первые опыты над пищей немецкий химик Юстус фон Либих, разделявший идеи Лавуазье о том, что пища — такое же топливо для организма, как дрова для печи. Причём, Либих первым назвал эти дрова — белки, жиры и углеводы. Он сжигал навески продуктов в калориметре и измерял выделившееся тепло. На основании результатов этих опытов Либих, вместе со своим коллегой Юлиусом фон Майером, составили самые первые в мире «таблицы калорийности продуктов питания». Пользуясь этими данными Либих с сотрудниками попытался рассчитать научно обоснованный рацион для прусских солдат.

Самым знаменитым последователем Юстуса фон Либиха — стал американский агрохимик Уилбур Олин Этуотер. В 1869–1871 годах Этуотер работал в Германии, где вдохновился как идеями физиологической калориметрии (посеянными Либихом), так и перспективами подобных экспериментов. Он первым додумался измерять энергоёмкость компонентов пищи и придумал схему подсчёта «калорийности» для любых продуктов питания. Сегодня его считают «отцом диетологии». Большую часть сведений о пище и ее компонентах (!), которыми пользуется современная наука — мир узнал из экспериментов Этуотера.

Так, хорошо знакомые нам значения «калорийности» для углеводов (4 ккал/г), белков (4 ккал/г) и жиров (9 ккал/г), впервые экспериментально получил Этуотер. Даже спустя полтора века — диетологи используют эти данные при подсчёте «энергетической ценности» продуктов питания. Система Этуотера, по сей день, лежит в основе маркировки «калорийности» продуктов. В этом смысле, Уилбур Этуотер — самый цитируемый учёный в мире.

В 70-х годах XIX века ещё не знали о витаминах, микроэлементах, аминокислотах и их особой важности для организма. Значение кальция и фосфора — признавали, но не понимали, какова их роль. Этуотер решал «энергетические» проблемы, а в то время уже точно знали, что энергию организму дают три основных компонента — белки, жиры и углеводы... Здесь-то и пригодилась калориметрическая бомба. В ней Этуотер измерял, сколько тепла выделяется при полном сгорании точной навески того или

иною продукта питания. После некоторых колебаний, он добавил к «пищевым энергоносителям» этиловый спирт, со значением «калорийности» 7 ккал/г и немедленно за это пострадал. После публикации итогов работы — производители алкогольной продукции ухватились за его тезис «спирт даёт много калорий» и стали активно использовать факт в рекламе. Это сильно огорчило Этуотера. Он сделал себе правилом каждый год обязательно читать студентам одну лекцию о вреде алкоголя и пользе умеренности во всём.

Разумеется не всё шло гладко. Никто не знал, сколько каждого из главных компонентов содержится в реальных продуктах. Не знали также и того факта, что «тепло» нам дают насыщенные кислоты, а не углеводы и не белки. Решение было найдено сугубо химическое. С помощью эфира — Этуотер экстрагировал жир из измельчённого кусочка пищи, вес которого ему был точно известен и определял вес вещества (жира), перешедшего в эфир. Кстати, этот же несложный метод — применяют и в наши дни. С белками пришлось повозиться больше. Метода анализа, позволяющего определить количество белков в том или ином продукте — не могли придумать долго. Однако Этуотер знал, что в среднем — около 16% массы белка приходится на азот. Он придумал, как определять количество азота в пище, и через него рассчитывал содержание в ней белка. С углеводами возникла похожая проблема. Надёжно определять их общее содержание в пище — тогда не умели. Здесь выручила арифметика. Этуотер сжигал навеску еды и взвешивал количество пепла, по определению содержащего одни неорганические вещества. Теперь уже не составляло труда определить общее содержание органики (исходный вес пищи минус пепел). Вычитая из этого значения массу жира и белка — Этуотер получал усреднённое содержание в продуктах углеводов.

Однако, быстро возник ещё один «неучтённый фактор». Известно, что не вся съеданная пища как-то усваивается организмом. Изрядная её часть, так сказать, проскакивает через желудочно-кишечный тракт и не переваривается. А знать и учитывать это дело при оценке энергетической ценности продукта хотелось. Этуотер предположил, что в среднем доля неусвоенной человеческим организмом пищи составляет не более 10% от массы съеденного.

Весь XX век — биохимики дополняли заложенную Этуотером базу новыми данными. После Второй Мировой войны в его систему внесли «калорийность» для некрахмалистых полисахаридов — около 2 ккал/г. Общие факторы дополнили конкретными: белок яйца — 4,36 ккал/г, белок коричневого риса — 3,41 ккал/г и так далее. То же вышло с содержанием

азота в белке: вместо среднего показателя в 16% стали использовать конкретные цифры. Например, 17,54% для белка макарон и 15,67% для белка молока.

Однако, довольно быстро, выяснился главный недостаток системы Этуотера. Оказалось, что она не учитывает расхода энергии на процесс пищеварения. А эти траты заметны. Легче всего люди переваривают жиры, несколько хуже — сложные углеводы и хуже всего — белки. Чем больше доля белка в пище, тем выше расходы на пищеварение. Например, только в 1980-х годах (изучая проблему массового ожирения) установили, что люди, в рационе которых содержался избыток жира, получали почти такую же прибавку в весе, как и те, кто употреблял почти в пять раз больше калорий (по Этуотеру), но в виде крахмала... Заодно выяснилось значение физического состояния пищи. Степени её измельчения, глубины тепловой обработки, просто температуры подаваемой к столу еды. Белый хлеб из муки тонкого помола — усваивается почти на 100%, а «чёрный» или «отрубной» — выходит с калом наполовину не переваренным.

Уже в XX веке, после открытия ферментов и очень тонких опытов по воспроизведению механизма разложения продуктов питания на легко усваиваемые организмом «элементарные компоненты» — выяснился поразительный для того времени факт. Человеческий организм (и его система пищеварения) — вовсе не идеальны. Крайне близкие (с точки зрения химика) питательные вещества (например, углеводы) перевариваются очень по-разному. Глюкоза — усваивается на 100% (glycemic index равен 100), а почти неотличимая от неё фруктоза — только на 20% (glycemic index равен 20). И это самый простой случай.

На самом деле — работа желудочно-кишечного тракта до сих пор полна загадок, отчего строгие формулировки «системы Этуотера» к усвоению пищи реальными людьми имеют достаточно далёкое отношение. Чего стоит только «биоразнообразие» человеческой популяции. Самый наглядный пример такого рода — это худые люди с волчьим аппетитом, которые, несмотря на огромное количество поглощаемой пищи — совершенно не толстеют. Причина — в недостаточно эффективной работе ферментного набора. Они затрачивают на пищеварение гораздо больше энергии, чем полные. Поэтому, съев порции с точно одинаковой (по Этуотеру) «калорийностью» — полные люди прибавляют в весе больше, чем худые.

Разумеется, эти факты не прошли мимо внимания самого Этуотера... и он подобрался к тому же самому вопросу с другой стороны. Решил измерить приборно — сколько человеку нужно калорий? Вместе со

коллегами по Веслеанскому колледжу, Эдвардом Росой и Френсисом Бенедиктом сконструировал большую вентилируемую камеру-калориметр, в которой мог целиком поместиться человек, работать там и отдыхать. Выделяемое тепло определяли по разности температур воды, которая протекала через систему трубок, проложенных в камере — на входе и на выходе. С помощью описанного прибора, в 1896 году, он начал исследовать — сколько энергии человек тратит в состоянии покоя, бодрствования и при разного рода деятельности, сколько потребляет кислорода и сколько производит углекислого газа. «Объектами исследования» — обычно становились его же собственные студенты.

В результате измерений Этуотер впервые в истории определил баланс между энергией, поступающей в организм с пищей и энергией так или иначе расходуемой на нагрев организма или работу по отношению к внешнему миру. Оказалось (и тогда это многим порвало шаблон), что и в человеческом организме действует закон сохранения энергии. Она никуда не исчезает, а переходит из одной формы в другую. С изрядным скандалом оказалось опровергнуто мнение «виталистов» и религиозных авторитетов, будто первый закон термодинамики — применим только к животным, но никак не к человеку (как «венцу творения»). Попутно Этуотер доказал — если человек не использует полностью энергию, поступающую в его организм с пищей, то она «запасается впрок», в виде подкожных отложений глюкозы.

Заодно выяснилось, что как «механическая машина» (совершающая полезную работу) наш организм крайне несовершенен. При работе мускулатуры, в среднем, только одна восьмая энергии (!) — тратится на дело. Вся остальная энергия (поступившая в организм с пищей) расходуется на нагревание его самого и в дальнейшем — окружающей среды. КПД мышц, без всякого преувеличения — «паровозный»...

В целом — обрисовалась достаточно неожиданная и удручающая картина «энергетической неэффективности» человеческого тела. В состоянии покоя его энергопотребление и попутное выделение тепла — сравнительно невелико. Около 60–70 ватт. Это результат деятельности мозга, сердца, печени, лёгких и желудка. Если человек занимается лёгкой физической работой, например, пешей ходьбой — это значение увеличивается до 100–120 ватт. Занятые тяжёлой работой и спортсмены, во время интенсивных тренировок, выделяют в окружающую среду до 800–900 ватт. Пиковая мощность, непродолжительное время доступная человеческому организму — около одного киловатта. Таким образом, разница потребляемой (и выделяемой) человеком энергии, при различной

мышечной нагрузке — отличается в 12–15 раз. Жизненно необходимыми являются только первые десятки ватт. А большая часть полученной с пищей энергии при активной деятельности человека — превращается в бесполезное тепло. Как «механический» инструмент — его организм потрясюще расточителен. Любая механизация физического труда людей сразу и радикально сокращает непроизводительные расходы такого ценного ресурса, как высококалорийная еда.

Станки с механическим приводом, простейший «ручной» инструмент с электрическими и пневматическими моторами, механический транспорт и огнестрельное оружие (не требующее физических усилий для смертельного поражения противника) к началу XX века создали в мире принципиально новую ситуацию. Как источник физической силы человек стал окончательно не нужен. Дополнительно усугубила положение Первая Мировая война. Первая, в том числе, и как опыт массовой механизации ратного труда.

Тем не менее — бесполезных знаний не бывает. Заключительным аккордом в многолетней истории «научного» изучения калорийности питания стали германские эксперименты с солдатским пайком в разгар Первой Мировой войны. Предельно циничные, совершенно беспощадные и потрясюще наглядные...

Жестокая нехватка продуктов питания на фронте и в тылу заставила пересмотреть все гуманистические иллюзии относительно продовольственного обеспечения личного состава. Рассматривать человеческий организм как разновидность машины, нуждающейся в определённых расходниках и способной при нужде обходиться их суррогатами. В десятых годах XX века уже точно знали, сколько и чего надо взрослой особи Homo Sapiens Sapiens, чтобы сразу не отбросить копыта в условиях затяжной «войны на выживание». Оптимальный рацион должен содержать 16% белков (в идеале, животного происхождения), 17% жиров (предпочтительно животного происхождения) и 67% так называемых углеводов (крахмалистой пищи, пополам с растительной клетчаткой). Весовую долю углеводов можно уменьшить, пропорционально тяжести физических нагрузок. Отсюда, кстати, растут ноги удивительный немецкой традиции — кормить солдат в госпиталях половинным от «полевого» пайком. Какой смысл тратить дефицитное продовольствие на бездельников, которые всё равно целыми днями сидят или лежат? Вес отпускаемых продуктов так же можно дополнительно уменьшить за счёт более глубокой переработки. Мелкорубленая варёная пища — усваивается гораздо полнее, чем кусковая. То же самое — касается специально

эмульгированного жира. Осахаренный в патоку крахмал (по сравнению с хлебом) не требует переваривания вообще. Необходимый для работы кишечника и нормального формирования калового комка «инертный материал» проще добавить.

Итогом бесчеловечных опытов тевтонской военщины — стал так и не успевший получить до конца войны высочайшее одобрение суточный солдатский паёк, состоящий из куска «военного хлеба» (Kriegsbrot или Ersatz-brot), содержащего не менее 150 граммов заведомо несъедобного (!) жмыха или целлюлозосодержащего мусора и прочих отбросов производства (наши кулинары деликатно именуют такую дрянь «пищевыми волокнами»), 350–400 граммовой палки «гороховой колбасы» (Erbsenwurst или Ersatz-wurst) за отсутствием мясного белка состоящей почти из одной гороховой муки, со вкусовой добавкой эмульсии сала в мясном соке и полного стакана (250–300 граммов) патоки или «искусственного мёда» (Ersatz-honig). При всех видимых недостатках — данный «эрзац-рацион» действительно позволял (!) не просто выжить, а ещё и более-менее активно воевать. По крайней мере в Европе, на Западном фронте. Понятно, что содержание незаменимых аминокислот в суррогатной колбасе из гороха недостаточно, что отходы жирового производства — далеко не сало и техническая патока (пополам с «гидроцеллюлозой») — не тульский медовый пряник. Однако, даже с позиции диетологии XXI века — описанное питание давало организму необходимый минимум биологических «расходников» и полностью покрывало его энергозатраты.

После поражения кайзеровской Германии в Первой Мировой войне, никакой тайны данные сведения не составляли. Над отчаянными попытками голодающих немцев как-то прокормить народ и армию в 20-30-х годах XX века — их победители много шутили. Сами немецкие наработки — считались курьёзом.

Специалисты, однако, про них знали и в тяжёлый час были обязаны проконсультировать руководство осаждённого Ленинграда о технической возможности кормить солдат и население пускай не вполне привычным, но «физиологически полноценным» набором «кризисных продуктов». Судя по развитию событий, руководство блокадного города — этих специалистов расстреляло.

— Так просто? — к чести собравшихся, выслушали меня внимательно и не перебивая.

— Совсем не просто, а местами достаточно вырвиглазно. В современных руководствах продолжают писать, что тяжелоработающему человеку нужно в сутки порядка 3500 ккал и выше. Обычному человеку,

занятому лёгким трудом — необходимо порядка 2500 ккал. Наши армейские нормы — пример. А на самом деле, в условиях «механизированного быта» — всё достаточно просто и решаемо. Патока — это исключительно сытно. Технологии, доступные Шаркову — позволяли производить 50% раствор патоки в воде. Минимум, по «поллитра жизни» на каждую блокадную душу в сутки. И сразу из чана — отправлять живительный сироп людям. Даже, без выпаривания лишней воды, для экономии ресурсов. Специфическая трудность состояла только в организации «замедленного всасывания» желудком этого «биологического бензина». Следовало или — пить чай, дополнительно разводя патоку водой, или — «добавлять жмыха». В нашем случае — употреблять патоку хотя бы вместе с несъедобными «пирожными» имени Шаркова. Даже, состоящими из одной смертоносной (в чистом виде) «гидролизной целлюлозы»! Тупо «для перистальтики».

— Не понимаю! — раздражённо отозвался каудильо, — Конечно, Жданов с компанией — не были гигантами мысли. Но десятиминутную лекцию могли бы перетерпеть. Я же вас выслушал...

— Они и знать ничего не хотели... Яркий образец «государственного мышления».

Примеров хладнокровного истребления государством своего собственного гражданского населения — в мировой истории выше крыши. Мало кто задумывается, что государство питается жизнями людей и без этого «корма» существовать не способно. Просто война — всё противоречия обостряет. Для Соколова, однако, любое напоминание об истинной природе власти — как ножом по сердцу. Вот и сейчас.

— Хорошо... Но когда-то этот беспредел всё равно должен был вылезти на поверхность?

— Он и вылез... Скоро. Уже весной 1942 года — руководство Ленинграда начало предпринимать титанические усилия по созданию «положительного образа» тотального голодного мора осени-зимы 1941 года (стирая из памяти «неудобные подробности»). Причём, достаточно успешно. В отличие от помпезного проекта «Музея Оборонь», предназначенного «для внутреннего употребления», многие пропагандистские находки — им пришлось выносить на «общесоюзный уровень»... В болтологии — ленинградские товарищи были «профи». Тут они справились.

— Например?

— Ой... Чего стоит только тщательно вычищаемая из художественной литературы «про войну» тема массового производства и употребления в

Третьем Рейхе так называемого «синтетического мёда». Вот нельзя про него писать — и всё тут... Не было у немцев никакого «синтетического мёда»! Вопрос «почему его не делали в СССР», таким образом — сразу отменялся автоматически. Простенько и со вкусом. Вплоть до самого конца Перестройки — тема «синтетического мёда» оставалась у нас жёстко табуированной. Фронтовикам — заткнули рты. Мемуары подвергались свирепой цензуре. А если что-то и прорывалось в печать, то случайно, по недосмотру и в переводах авторов из стран «социалистического лагеря». Подобные исключения можно перечислить по пальцам одной руки.

— Было такое! — подтвердил Ахинеев, — Когда, в конце 60-х годов, у нас переводили повесть Януша Пшимановского «Четыре танкиста и собака», в первом издании, про «искусственный мёд» — ещё было. Странно, если бы не было. Книжка же написана фронтовиком, для западно-европейской аудитории, которая этот самый мёд во время оккупации регулярно употребляла. У меня есть уникальный экземпляр 1967 года. А уже в следующем «воениздатовском» двухтомнике — крамолу вычистили. Помню, удивлялся...

— Мне попадалась другая книжка... — оживился завхоз, — Григорий Бакланов, «Пядь земли», 1959 года издания. Там голодные герои лакомятся трофейным «синтетическим мёдом», добытым в подбитом немецком танке. Радуюсь, что «так воевать можно». Но, больше — что-то тоже не припомню... Учтите, книжки «про войну», в детстве и юности — я глотал без счёта. Многими сотнями.

— Справедливости ради, — пути информации неисповедимы, — в последний год войны, по свежим впечатлениям, некоторые подробности о германском сахаре из древесины в советскую периодику попадали. Понятно, обидняками. Уже в 1944 году про эту технологию писал журнал «Техника-молодёжи», невнятно ссылаясь на «передовой зарубежный опыт». После войны — тематику сразу засекретили. Только в 1958 году, на волне «оттепели», в Советском Союзе стали доступны некоторые переводные материалы. Пробел в освещении темы получения «сахара из опилок» (о котором хлопотал ещё Ленин в 1919 году) до сих пор заметен в отечественной специальной литературе. С конца 30-х и по начало 60-х годов — она никак не отражается даже в кратких библиографических обзорах «истории вопроса». Не было, забудьте! Прославленный «священный канон» истории Блокады — никакому сомнению или ревизии не подлежит. Вот...

Вроде бы убедила. Точнее, забила голову начальству «неактуальной» в текущий момент информацией. По его личной просьбе и с его же

высочайшего согласия. Интересно, во что это выльется?

— Идею массовой заготовки осенью-зимой 1941 года съедобных корневищ камыша — потом тоже обхаяли задним числом? — каудильо потрясаяще догадлив, — И тоже сохранились имена и фамилии?

— Разумеется! Можно попросить передать планшет? Ага... Вот, посмотрите сами:

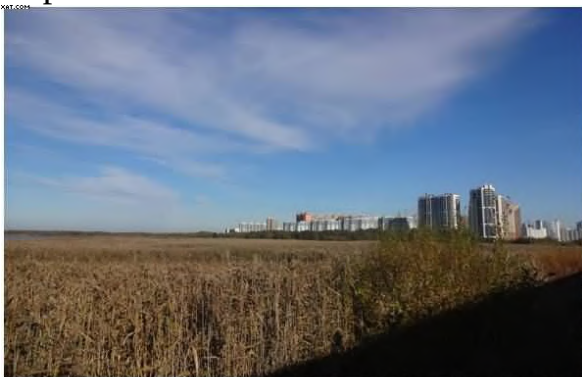

Заросли съедобных дикоросов на окраине Санкт-Петербурга в районе новостроек



Заросли камыша на окраине Санкт-Петербурга в районе Сестрорецкого Разлива



Заросли тростника на западной окраине Санкт-Петербурга в районе Невской Губы



Заросли тростника на восточной окраине Санкт-Петербурга вдоль берега Ладожского озера

Тысячи гектаров сплошных зарослей съедобных дикоросов на окраинах современного Санкт-Петербурга

— Ранней весной 1942 года, находясь под свежим впечатлением от удаления с дворов и улиц Ленинграда «зимнего мусора» (перемешанного с обглоданными человеческими костями), руководство города наконец-то санкционировало изучение неучтённых пищевых ресурсов в кольце Блокады. По итогу, появился доклад (сегодня лежащий в открытом доступе) где сухим академическим языком констатируется наличие в только что пережившем голодомор мегаполисе совершенно нетронутых (!) грандиозных зарослей съедобных «дикоросов». Причём, особенно заметны сплошные поля рогоза и тростника, занимающие сотни тысяч гектаров заболоченных площадей в шаговой доступности от городской черты и на мокрых пустырях посреди жилой застройки самого Ленинграда. По самым скромным оценкам — густые стены высших водных растений тогда покрывали более 40% (!) из приблизительно 5 тысяч квадратных

километров окружённой врагом «блокадной» территории. От берегов Ладоги и до финской границы... Где-то 200 тысяч гектаров.

— Так бы немцы с финнами на массовые заготовки мирняком корневищ камыша и смотрели.

— Вопрос дискуссионный, бывало и так и этак. В любом случае, попытаться стоило, но страшной осенью-зимой 1941 года — не попытался никто. Вообще! Высохшие стебли на топливо собирали, а копать корни или добывать их из-под слоя льда на болотистых участках — так никто и не удосужился.

— А дальше?

— Дальше — простой расчёт упущенных возможностей. Средняя урожайность корневищ по рогозу в Ленинградской области — до 6–8 килограммов на квадратный метр, а по тростнику — до 10–15 килограммов на квадратный метр. По среднему содержанию крахмала, осенние корневища рогоза — точно эквивалентны картошке, а корни тростника — вдвое питательнее. Напомню, что суточный «картофельный» паёк взрослого тяжелоработающего человека — два килограмма варёных клубней. Это означает, что под каждым квадратным метром ленинградских камышовых зарослей осенью 1941 года скрывался суточный паёк для пяти-шести человек или — одной ленинградской семьи. Тоже в среднем, разумеется. Там хватило бы не особо вкусной, но «калорийной» пищи на всех живых, включая домашних собак, кошек и попугаев...

— Потрясающе!

— Из сказанного следует, что для заготовки годового запаса (!) съедобных корневищ — каждому трудоспособному ленинградцу было достаточно перекопать на глубину в «пару штыков» или же прочесать багром-кошкой одну-единственную «сотку» заболоченной земли. Работёнка не самая приятная, однако, вполне посильная. С учётом доставки добычи на своё горбу (транспорт-то или мобилизован на фронт или занят более срочными работами) — хлопот на 1–2 недели. Один чёрт, другой работы не было.

— Можно было организовать выездные бригады. Да и транспортом посильно обеспечить...

— Можно! В реальности, никто даже не почесался. Ни рядовые граждане, ни начальство.

— Так... Если прикинуть по занятым «болотной покастью» площадям...

— Уже прикинуто... Для прокормления гипотетических пяти миллионов окруженцев было достаточно очистить от корней камышей

(точнее — рогоза-тростника) приблизительно 50 тысяч гектаров заросшей ими «блокадной» территории. Даже не приближаясь к простреливаемым оккупантами рубежам.

— Это получается...

— Ошеломляющий по оскорбительности вывод — несколько миллионов самых «кюлотурных» и образованных жителей Северной Столицы СССР, умерли от голода посреди зарослей еды, — подвёл итог Ахинеев, — Под чутким присмотром «партийно-хозяйственного» руководства. Имея в своём распоряжении лучшие библиотечные фонды и самых квалифицированных научных консультантов. Хоть стой, хоть падай...

— Примерно так. Причём, в отличие от физически уничтоженных авторов «нежелательных рацпредложений» по облегчению быта «блокадников», зловерный академик Келлер (которого и следовало объявить «козлом отпущения») — весной 1942 года спокойно проживал в недоступной для ленинградского НКВД Москве. А его книга о «Диких съедобных растениях» — успела удостоиться множества восторженных отзывов от кадровых военных. Но, руководство Ленинграда не пало духом. Оно вызвало на ковёр благополучно переживших первую блокадную зиму в своих сбережённых от «понаехавших» драгоценных «академических» квартирках учёных-ботаников, учёных-пищевиков и прочую научную шелупонь, державной рукой трянуло их за шкуру и ультимативно поставило задачу — как угодно (но обязательно «научнообразно») сочинить убедительную «отмазку» — почему в первые месяцы Блокады эта информация не была доведена до широких народных масс? Для населения, для руководства, ну и, как водится — «для истории»...

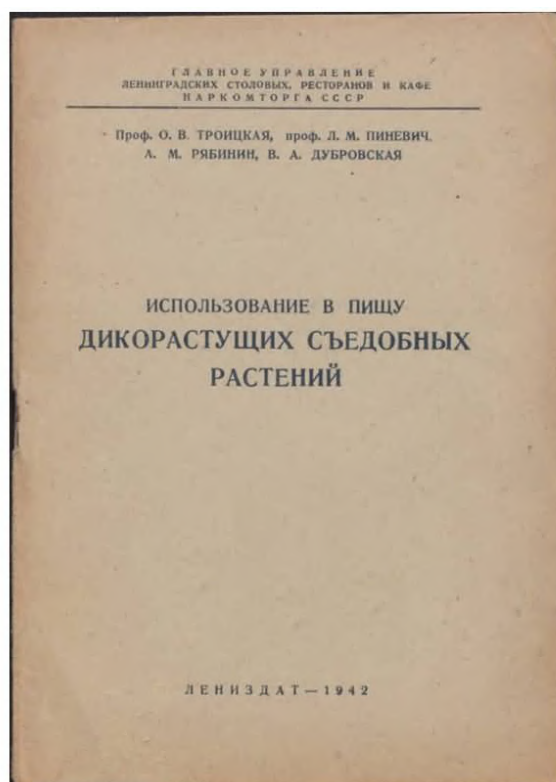

Летом 1942 года в Ленинграде были изданы книги о съедобных дикоросах. Первая — для простых людей, а вторая — для руководства

— Если отечественная интеллигенция на что-то и способна, так это — на вылизывание задницы начальству. Все привлечённые отлично понимали истоки вставшей проблемы и свою собственную вину в сокрытии «жизнеспасительной» (так в Блокаду повадились называть важнейшие темы) технологии прекрасно осознавали. К затруднительному положению властей — они относились с полным сочувствием. А проблемы быдла их сроду не волновали. Началось бесстыдное соревнование в подлости. В результате натужных мозговых усилий нескольких групп учёных холуёв, к середине лета 1942 года — «Лениздат», в пожарном порядке, выпустил пару научно-популярных брошюрок. В «финал» вышли творение Ботанического института (апокриф на крамолу от академика Келлера) под длинным названием: «Главнейшие дикорастущие растения Ленинградской области» и сборник рецептов от Главного управления ленинградских столовых, ресторанов и кафе Наркомторга — «Использование в пищу дикорастущих съедобных растений». Последняя книжка, кстати, побила все рекорды по наглости вранья, за что в наше время — удостоена включения в Президентскую библиотеку России. Настольное чтение для Ельцина, Путина и Медведева, так сказать...

— Поясните...

— Ну, институтские корифеи от ботаники — выполнили полученную работёнку откровенно плохо и ограничились вольным пересказом содержания брошюры Келлера, изменив акценты. Суть этого пересказа — конечно, там-сям съедобные растения в Ленинградской области встречаются, но годны они, максимум на закуску. Для приготовления витаминных салатов, овощных супов и прочего. Сбор съедобных корневищ высших водных растений — тоже возможен. Однако, он очень трудоёмок и требует специальных инструментов. Короче, не стоит усилий. Граждан можно понять. Война когда-то закончится, а дурацкая книжонка — останется и ляжет мерзким пятном на репутацию. Если не хуже. Поэтому они осторожничали. После страшной голодной зимы в продолжающемся критически недоедать огромном городе следовало бы, как минимум, предложить населению простую и толковую инструкцию по самообеспечению продуктами. Но, как раз такой подход и являлся криминалом! Поэтому, сочинение получилось в стиле «советы скучающего от безделья барина своим недоедающим холопам». Волшебным образом пропали табуированные слова «камыш» и «зима» с «осенью». Что вы, что вы — в Ленинграде растут только рогоз и тростник! Опыт героического астраханского «сидения» товарища Кирова — тут совершенно неприменим! Авторы мягко сокрушаются, что наибольшее содержание питательных веществ в корневищах наблюдается весной, а сейчас середина лета. Про фантастическую (по сравнению с полевыми сельскохозяйственными культурами) урожайность водных растений — ни малейшего намёка. Общий тон — издевательски меланхолический. Нет, если хотите — то...

— «Копайте-копайте, ребята! Авось отыщете пару-тройку земляных орехов... Их так любят свиньи!» — уместно процитировала Ленка незабвенного Джона Сильвера из «Острова сокровищ».

— Примерно в этом духе... Намёк был понят правильно и никакого массового движения в сторону ленинградских болотных зарослей «за харчами» среди голодающих «блокадников» не возникло. Что, собственно, от сочинителей и требовалось. Но, государству этого показалось мало! Требовалось искоренить саму мысль о самостоятельном продовольственном обеспечении. И ленинградские буфетчики — попали точно в масть. В их сборнике рецептов, о существовании в Ленинграде каких-то там съедобных камыша-рогоза-тростника — не упоминается вовсе! Даже намёком. Согласно новому «священному канону».

— Нет никакого камыша?

— Именно так! — неожиданно поддержала меня филологиня, — Если

верить послевоенной художественной литературе (особенно детской) — камыша в Ленинграде нет! И в дореволюционном Санкт-Петербурге — его тоже не было. В хрестоматийной книжке Марии Прилежаевой «Жизнь Ленина» 1970 года издания, например, про камышовые поля вокруг «города трёх революций» — ни словечка. Даже — в той главе, где описано, как «вождь мирового пролетариата» скрывался от полиции в Сестрорецком Разливе. Память о материале шалаша, а также коллеге по революционной работе, некоем Григории Зиновьеве, с которым Ленин делил этот убогий кров — вымарывалась беспощадно... «Священный канон»! Не приведи господь кто-то из подрастающего поколения сопоставит две «святочные сказки» — довоенную о товарище Кирове (и съедобном камыше) с послевоенной про дедушку Ленина (в шалаше из камыша).

— Мне кажется, простого умолчания в такой ситуации — недостаточно...

— Тоже правильно. Одновременно «блокадников» регулярно попугивали по радио риском пищевых отравлений, при самовольном сборе дикорастущих растений. Особенно — их корневой части.

— А после войны? Ведь сколько лет прошло. Как можно всю жизнь жить среди камышей и якобы не знать, что это камыши?

— «Вы забыли о двоемыслии!» — неприятным тоном процитировала Ленка фразу из «1984» и не удержавшись хихикнула (ей смешно, понимаете ли), — Ленинград, много десятилетий, жил не сам по себе, а внутри «священного канона», являясь его составной частью. Аборигенов — дрессировали «в духе». С детства приучали видеть одно, говорить другое и думать третье. Оруэлл бы это дело оценил.

Помолчали. Ахинеев определённо собирался что-то добавить, но сдержался. Возможно, правильно оценив мою невербальную реакцию (кулаки сами-собой сжались так сильно, что ногти впились в кожу ладоней и побелели костяшки пальцев). Не люблю, когда посторонние люди треплют святыне вещи.

— Всё равно не складывается! — первым прервал тишину Соколов, — У истории двойное дно. Там была ещё какая-то хитрая подстава. Я такие вещи нутром чую...

— Ваша правда, — дело давнее, отчего бы не рассказать? — За первую блокадную зиму на спецслужбы и партийно-хозяйственный актив осаждённого города буквально пролился золотой дождь. Такое состояние им очень понравилось и сама собою созрела идея организовать «продолжение банкета».

— Вы же сами сказали, что всем мало-мальски имущим

«блокадникам» карманы вывернули начисто, — удивился Лев Абрамович, — Какая связь? С установлением навигации — подвоз увеличился и массовый голод перешёл в хроническое недоедание. Острая фаза кризиса миновала. Город — выстоял...

— Вот именно! Владеющие информацией лица поняли, что Ленинград — не сдадут. А ещё они поняли, что немцы попытаются держать Блокаду до последней возможности, но бомбить — не станут. Что значит — жители вымрут (уедут), а квартиры останутся. Профит! Возникла идея, на волне панических настроений — всё-таки выпереть из города «в эвакуацию» как можно больше народа (особенно имущего, бедные слои населения вымерли в первые месяцы осады) и произвести административное перераспределение уцелевшего жилого фонда. Ещё никто ничего не понимал, едва-едва отгремела «битва за Москву», а подготовка к очередному хапку — уже началась. В январе 1942 года — было принято соответствующее решение Ленинградского горкома ВКП(б), а уже к 9 февраля 1942 года — в срочном порядке (!), из отделений милиции возвратили в домохозяйства ранее изъятые домовые книги. Появилась возможность явочно заселять опустевшие после Гладомора квартиры и прописывать там новых жильцов. Понятно, незадешево! Понятно, что в первую очередь «улучшить жилищные условия» поспешила городская верхушка. Но и местным «гешефтмахерам», сказочно нажившимся на спекуляции, замаячил шанс обзавестись престижной недвижимостью, ну и избавиться от подозрительных в военное время накоплений валюты с драгметаллами. Естественно, не забыли про остальных «уважаемых людей», их друзей и родню.

— Так это же ограбление...

— Дельце удалось на славу. Ровно через два года, 29 января 1944 года, Попков лично направил всем главным руководителям Ленинграда (Жданову, Кузнецову и Капустину) докладную записку о закреплении вновь полученной жилплощади за её новыми владельцами «на законных основаниях» и о гарантированном отказе когда-либо возвращать её прежним хозяевам, даже (!) если они возвратятся из эвакуации и предъявят на свои бывшие квартиры сохранённые документы... Всё, поезд ушёл! Получилась самая масштабная, после Коллективизации, причём бесплатная, конфискация жилья у советских граждан.

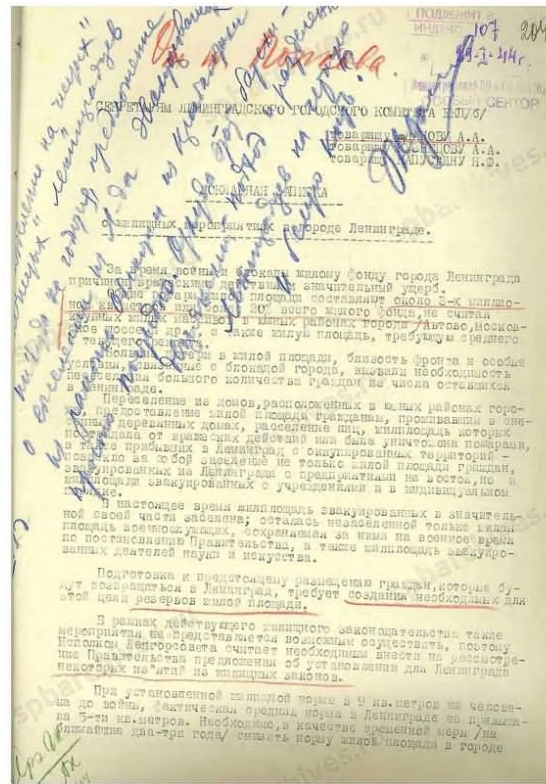
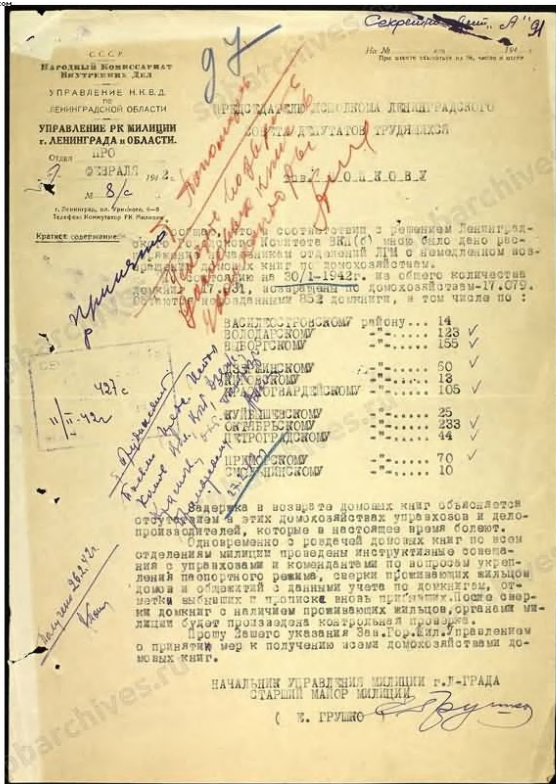

Документы, узаконивающие самую масштабную, после Коллективизации, конфискацию жилья у советских граждан в блокадном Ленинграде

— Неплохо прибархлялись товарищи... — раздумчиво пробурчал завхоз, — Это же сотни тысяч квартир из самого лучшего фонда» — как с куста. По современной рыночной стоимости — совокупный выхлоп получается, как бы не жирнее вашего «золота Блокады». Большая война — время делать большие деньги.

— Я объяснила мотивацию городских властей, — на самом-то деле я выпустила пар.

— А ведь там были ещё горы антиквариата... — вклинилась филологиня, — Дед говорил, что все будущие фигуранты «Ленинградского дела» неплохо поживились и на этом поприще...

— Человеческое общество, поражённое государством — жрёт само себя. В мирное сытое время государство как-то разводит устраивающих его людей и гнобит неугодных, в голодное военное — питается теми и другими, не разбирая сортов. Это нечеловеческая логика. Ну, так оно и не человек...

— Так что же будет в России, как только закончится нефть?

— Всё повторится. Корпоративный сверхорганизм — успешно засирает мозги всем поголовно. С лёгкостью убеждает лояльные массы в их

личной «избранности» (при условии преданности машине государства). И беспощадно от них избавляется, при малейшей угрозе. «Этот телепузик порвался — несите следующего!» Ленинградские обыватели «довоенного образца» — надежд властей не оправдали. Добровольно свалить в эвакуацию, по первой же команде сверху — не пожелали. Размечтались о каких-то там своих «правах», злонамеренно попытались путаться под ногами у государства. За что, в итоге, и поплатились...

Глава 64. Субкультура моральных уродов

Судя по насупленным физиономиям собравшихся и осторожным переглядываниям — люди не особенно обрадовались свалившемуся на них знанию. Как говорится — «сделайте мне это развидеть». А не получается. По законам жанра, надо ожидать комментариев или возражений. Факты признавать трудно

— Скажите, Галина... — Соколов тщательно подбирает слова, — Фактор «государства» — тут обязателен? Я в курсе, что и малые группы, угодив в серьёзное ЧП, демонстрируют ровно такой же разброс вполне идиотских вариантов поведения. Кто-то знает как надо, но боится (не хочет) перечить начальству. Кто-то делает вид, что слепо верит руководству, сам готовя каверзы. Кто-то, на глазах у окружающих, нагло творит вопиющие nepотpeбствa и оно сходит беспредельщику с рук. Закон, что ли? Как ведёт себя в минуту опасности толпа — вам лучше не знать. Тихий ужас...

— В известном смысле — любая группа глупее, чем каждый её отдельно взятый элемент. Ну, кроме случаев, когда эта группа натренирована делать какую-то совместную работу (как спецназ) или очень хорошо слажена (как экипаж космического корабля). А безумие «вертикальной социализации», заставляющий довольно приличных по отдельности людей, собравшихся в толпу, превращаться в скотов — уже сродни законам физики. В толпе, а тем более в составе «иерархии» — всегда есть надежда снять с себя обязанность думать своей головой или отвечать за свои дела. Там, инстинктивно — хочется «быть как все». Чтобы, в случае разборок, почти искренне, заявить — «Это не один я, это — вот всё они!»

— Всех не накажут?

— Может быть и накажут (принцип «коллективной ответственности» — никто не отменял), но подсознательно (!) надежда «затеряться в толпе» или «прикрыться толпой» — существует всегда. Инстинкт! Человек — общественное животное, умеющее врать. Активно этот навык использующее.

— А ещё?

— У членов любой группы, угодившей в опасную ситуацию — всегда наблюдается желание свалить на других принятие важного решения и присоседиться к чужим успехам. Парадоксальным образом сочетающееся с

неприятно к нахальным «выскачкам», которые такие решения принимают самостоятельно. Но, там ещё одна засада. Чем сильнее «социализирована» группа, тем ниже (!) вероятность подражания удачливым «выскачкам». Даже (!) когда это — вопрос жизни и смерти. У стайных животных, если верить Конраду Лоренцу — всё приблизительно так же, как у людей. Попав в переплёт — они не понимают, как себя вести.

— Получается, что если люди не хотят спасаться, то спасти их нельзя?

— Да всегда оно так было! — встряла подозрительно притихшая Ленка, — Только личный пример безоговорочно признанного доминанта, иногда — способен вдохновить человекообразных бабуинов на новое и непривычное. Чаше — и он не способен! Особенно, если новизна чем-то неприятна. Или, «по понятиям» — зашквар. Любые словесные аргументы — не действуют. Даже побои — не особо. Ныне, присно и во веки веков. Кстати, о камыше...

Она лихо развернулась на кресле в сторону меланхолично слушающего нашу перепалку Плотникова и захлопала красивыми длинными ресницами.

— Анатолий Михайлович, позвольте вас привлечь, как эксперта по нравам и обычаям первобытных народов Восточной Сибири?

— Да-да, — встряхнулся потомок сибирских первопроходцев.

— Народ всегда и везде одинаковый! Налёт столичной культуры сбивает с толку. Надо учиться эту помеху преодолевать. Ради ясности мышления... Различия между рафинированным «питерским интеллигентом» и каким-нибудь кочевником-скотоводом, если присмотреться — минимальны. Они оба, с раннего детства, зверски социализированы по «вертикальному типу». Уверены в своём «исконном благородстве» и праве даром получать самое лучшее. В сходных обстоятельствах, ведут себя абсолютно одинаково. Смертельно голодные «блокадники», например, добровольно (!) вымерли, сидя ровно на жопе (пardon, лёжа дома на диванах и слушая по радио стишки Ольги Берггольц) — в окружении бескрайних зарослей съедобных дикоросов. Прекрасно зная, что те — съедобные! Им было противно даже думать (!) о самопрокорме... Ущерб «столичному статусу»! Про вероятность собственноручной же возни с грибным компостом в подвалах — вообще молчу. Вы думаете, их лень и дурость — есть исключительный феномен?

— Не знаю, может, кочевники и лучше...

— Слышали вот это стихотворение?

По течению Онона то вверх, то вниз

Всё бродила она, кочевала.
Что в степи съедобного было,
Тем детей она и кормила.
Дни в пути, в трудах проводила.
От рожденья упорная мать Огэлун
Шла не знающим устали шагом,
С суковатой дубовой палкой в руках,
По ложбинам да по оврагам,
Вверх и вниз... Набравшись терпенья,
Всё искала, копала коренья.
Было трудно ей, горько было,
Но достойных сынов вскормила.
От рожденья прекрасная, мать Огэлун
Берегами речными бродила,
Собирала по осени дикий лучок,
Даже рыбу удою удила.

— Извините за корявый стиль. Тройной перевод. По-«старомонгольски», наверное — оно звучало красивее. Это — «Сокровенное сказание». Детство Темучина. Самый известный «первоисточник» из сохранившихся. Обратите внимание — дело тоже было осенью. На берегах реки Онон и в низменностях («ложбинах и оврагах»). За пропитанием мать будущего Потрясателя Вселенной ходила пешком. Не было ни лошади под седло, ни другой скотины под вьюки, повозку или волокушу. Пусть меня поправят, вроде бы ловить и есть рыбу, для «благородного степняка», там и тогда — несмываемо лютый зашквар.

— Странный перевод... Особенно — про «дубовую палку». Дубов в наших краях вовсе не было. До появления переселенцев из Центральной России. Вымерзли начисто, в последнее Оледенение. А так — довольно толково. Без скотины в степи — не жизнь, а горькая морока. И корешки — не еда...

— Я про психологию «священного канона».

— Вот уж не знаю, не жил с ними.

— Смотрите! Чингис-хан для всех восточных степняков — священный предок и авторитет.

— За бурятов-булагатов — не скажу, у тэртэ, шошолоог и хонгодоров — вполне. И что?

— Казалось бы, в голодный год — можно и уподобиться великому

родственнику. Не до жиру, быть бы живу. Тем более — спасая самого себя, любимого. Ну, вам лучше знать, как отреагирует местный распальцованный басурманин на попытку (от чистой души) накормить его камышовыми корешками.

— Хех... Плохо он отреагирует. Будет отбиваться руками и ногами, орать, как будто его заживо выворачивают наизнанку, но жрать всё равно не станет. Разве связать и пропихивать палкой. А потом — обязательно попытается зарезать. Смертельная обида! По доброй воле, он скорее сам кого-нибудь съест. Так можно. Это нормально. Понятно, тема публично не обсуждаемая. Только среди своих, в близком кругу. Ну, или когда поймают за людоедством с поличным... Тут — да. Ах, да как же он мог?! А мы — ничего-то не знали! Хотя, все знают всё и про всех... Просто чужим — стыдной правды никогда не скажут.

— Обязательно человека?

— Если нет под руками барана. Конь, это друг и ценное добро. А чужак — мясо. Эти оглоеды — привыкли есть мясо каждый день. Долго обходиться без мяса они не могут. Физически! Чисто «ломка» начинается, как у наркоманов. Даже в литературе описано. Повезло, кто не сталкивался.

Поворот разговора в эту сторону мне категорически перестал нравиться. Вообще! А на меня уставилось сразу несколько пар глаз. И все молчат... Ждут. Понятно чего ждут. Господи-боже...

— Вы вообще о хем? — чёрт, снова, как тисками, горло перехватило...

— Мы о столицах Советского Союза 40-х годов, где «кюлотурный» народ привык кушать свежее мясо каждый день. В отличие от большинства населения остальной страны, — Ахинеев взял быка за рога, — Что-то странное у вас случилось осенью-зимой 1941 года. По медицинским показаниям — все иногородние с «иждивенцами» должны были умереть в первые месяцы Блокады. Фактически, до весны 1942 года и эвакуации, дожило под два миллиона официально лишённых хоть какой-то белковой пищи граждан. Вопреки титаническим усилиям городского начальства по их скорейшей утилизации и «закону сохранения материи» имени Лавуазье-Ломоносова. Это антинаучно! Отчего, хотелось бы разъясняющих подробностей, не повторяющих официального вранья.

— Эх-х-кхе-кхе... — всё же подловил на ровном месте!

— Водички я вас сейчас налью... — джентльмен! — Как вам тяжело говорить на табуированные темы — мы уже заметили. Если не возражаете — пока продолжим сами. Когда вернётся дар речи — присоединяйтесь... Елена, Анатолий, извините, что прервал. Сами понимаете ситуацию...

— В чём дело? — у каудильо прорезался командный голос.

— Вы сами спрашивали о «днище» ленинградской Блокады? Вот, добрались, — для Ленки нет ничего святого, — С вашего позволения, напомним их «табуированную лексику», для понятности...

— В смысле — питерский сленг?

— Он, родимый. Тут такое дело. Когда работаешь с древними аудиозаписями — поневоле проникаешься смыслами изучаемой эпохи. Даже не всё сразу понимая. Потом доходит. Как сейчас. Есть в их сленге один знаковый речевой конструкт. До войны в Союзе не встречавшийся и начавший по нему расплзаться только через три десятилетия после войны. Когда «режим» смягчился, «скрепы» ослабели, а дети и внуки «блокадников» осмелели настолько, что перестали «мимикрировать под совков» и прятать от окружающих людей своё нутро. Когда наружу полезло их настоящее, «выстраданное» мировоззрение...

— А именно? — Соколов ощутило напрягся.

— Вам знакомо слово «лох»? Он же — «лошара», а в кулинарном варианте — «лошатица»?

— Блатная феня. Про кулинарный смысл — не знаю. Уголовники, собирающиеся в побег и берущие с собой «на мясо» туповатого попутчика — называют его «бычком» или «коровой». В России так.

— Верно. Начну с того, что исходно слово «лох» — ни разу не блатное. Это и дерево, и рыба, хотя да — и наивное человекообразное существо тоже. А ещё — это «блокадный новояз». Язык — не только средство общения, но и особая информационная база, копящая опыт социума, где он возник и развивается. Есть понятие — появится слово. Есть слово — было или есть соответствующее ему понятие.

— Естественно... — кому как, а некоторые вещи, по мне, следовало бы и запретить.

— Напоминаю характерные словечки из «ленинградского сленга», связанные с Блокадой:

«Выковыренные» (именно так, через «е») — люди, вывезенные из Ленинграда в Блокаду;

«Недоблокадник» (бюрократический жаргон) — проживший в Блокаде меньше 120 дней;

«Пеленашка» — труп «блокадника», вместо деревянного гроба завёрнутый в тряпки;

«Хрусталь» — промёрзшие до звона трупы на улицах и задворках блокадного Ленинграда;

«Крючки» (медицинский жаргон) — истощённые дети-

дистрофики на лечении в стационаре;
«Мерзлятина» — лежалое человеческое мясо, срезанное с мёрзлых трупов «на продажу»;
«Лошати́на» (не путать с честной кониной) — свежее человеческое мясо «на продажу»;
«Бадаевский сахар» (он же «ленинградский сыр») — земля пропитанная горелым сахаром;
«Крематорий» — памятник защитникам Ленинграда на площади Победы;

— Там много. Язык, в качестве «зеркала души» — довольно информативная штука, ага...

— И что?

— Материал для анализа. Очень интересно время появления словечек. Если «лошати́на» — из времён Блокады однозначно, то слово «лох» — из времён «застоя» 70-х годов. Обозначает оно — то же самое, «законный корм» и объект эксплуатации для «настоящих» или «продвинутых» людей и «фарцы». Пока было живо запуганное «режимом» старшее поколение — термин табуировали. Их непуганые детишки — начали болтать. До войны, слово «лох» (в его современном понимании) — в СССР или России широкого распространения не имело. Словари 20-30-х годов издания, где собран блатной жаргон — его не содержат. Надёжно прослеживается его первоисточник — «культурная публика» Северной Столицы в самом начале 40-х годов.

— Любопытно...

— Зная время, среду и место возникновения слова — можно выяснить его эволюцию. Для помнящей старые времена интеллигенции Ленинграда, из «бывших», естественным эквивалентом «лошары» — является французское слово «клошар» (правильно произносится как «clochard»). Вячеслав Андреевич, оно — важно! Видите, как кое-кого крючит? — вот же столичная сука, — У большинства слов из жаргона советских «фарцовщиков» — английские корни. Эпоха американской культурной экспансии. Но, «лох» или исходно «лошара», тут исключение. Первоисточник — французский (как и полагается «элитному» словечку, из лексикона петербуржцев начала XX века). «Клошар» это беззащитный бродяга, над которыми «чистая» французская публика любила и умела жестоко глумиться. Заново примерно повторилась история изящного французского словечка «зортир» (точнее — выражения «Je dois sortir»,

дословно — «мне надо выйти»), быстро обернувшегося в России просторечным «сортиром». Типовой продукт ленинградско-петербургской культуры, если угодно. Необразованная прислуга коверкает язык хозяев, не понимая исходного смысла. Глухое «к» — отпало, зато, для звучности — прибавилось «гласное окончание». Из чуждого «клошара» — получился понятный «лошара», а после сокращения, по правилам русского языка — образовался «лох»... Меткое и остро модное в 60-70-х годах «столичное» словцо, для обозначения «дикого русского быдла». Простых людей, зарабатывающих себе на жизнь честным трудом.

— И какой вывод?

— Поскольку язык — объективное отражение морали, распространение оскорбительных словечек с корнем «лох» и «лошара» — точно соответствует переходу позднесоветского общества на примере его наиболее «элитных» и «мажористых» слоёв, в так сказать «предперестроечное» состояние. Среди отпрысков советской «номенклатуры» — стало не стыдно называть себя людоедом. Словечко спустилось сверху, а не поднялось из блатного андеграунда, как другие термины уголовного жаргона, когда столичная интеллигенция «запела блатные песни». Своеобразный языковой феномен, да...

— Какое отношение...

— Его кулинарное производное — «лошати́на», — встрял Ахинеев, — Что симптоматично. В голодное военное время — любое мясо было дефицитом и желанным лакомством. Как на фронте, так и в тылу. В общем, в пищу шло всё. Тем не менее, по всей стране — люди ели конину и только в блокадном Ленинграде — «лошати́ну». От старожилов Питера, под пьяный базар — сам однажды услышал...

— Видите ли... В основном большинстве человеческих обществ — людоедство не афишируется. Даже там, где оно — повседневная часть культуры. Вплоть до первой трети XX века, на островах Полинезии и Микронезии — процветал каннибализм и народ жрали — только треск стоял. Однако, понятия «людоедство» — в обиходе чурались и предназначенного к поеданию гражданина — уклончиво именовали «длинной свиньёй». Люди обычно стесняются не дел, а слов.

— Странно, если бы в охваченном повальным людоедством блокадном Ленинграде — да не придумали благозвучного обозначения творящемуся беспределу, — Ахинеев туда же, — «Кюльтурные люди»!

— Н-х-е-совсем! — как оно обычно бывает, от вспышки ярости голос ко мне возвратился.

— Что именно? — Ленка само внимание. Ну, погоди у меня...

— Словечки «лошати́на» и «мерзля́тина» — это не «ленинградский сленг» (как некоторым бы этого хотелось), а непосредственные заимствования из украинского языка! Архивы НКВД 40-х годов, посвящённые «новым видам преступлений» в Блокаду факт однозначно подтверждают. У меня и сканы есть.

— А точнее?

— «Лошати́на» — кроме всего прочего, в переводе с украинского — «жеребяти́на», мясо жеребят. Соответственно, «лох» и «лоша» по-украински — жеребёнок. В переносном значении — пугливый или глупый. Также, в украинском языке — есть слово «мерзля́тина». Это продукты испорченные морозом или — то же что и «мерзляк». Понимай — замороженный труп. В дальнейшее словообразование не лезу.

— И?

— Согласно отчётам НКВД за первую блокадную зиму, подавляющее большинство (!) из пойманных с поличным людоедов, а особенно «заготовителей» человечины, промышлявших этим делом «на коммерческой основе», для торговли мясом людей под видом «лошатины» (понимай конины) среди «чистой публики» — выходцы с Украины в первом поколении. Ни во время Блокады, ни после, в СССР — этот факт публично не афишировали. Заботились о нерушимости «дружбы народов»... — вы правды захотели? Натё!

И ничего не изменилось... Ни удивления, ни возмущения, ни даже сочувствия!

— Реальность отличается от выдумок тем, что каждый (даже самый маленький) факт её органично дополняет, не противореча совокупности уже известных фактов. Тема страшная, однако, зная советскую бюрократическую процедуру — можно много чего накопать просто по косвенным данным. Только после такой подготовки имеет смысл направлять запросы в архивы, добиваясь что-то там рассекретить.

— Я с «совершенно секретными» материалами работала! — обиженно надула губы Ленка...

— А кто спорит? Гипотеза о «французском» происхождении части жаргона ленинградских людоедов (они же — будущие «блокадники» и по чистой случайности — «лучшие люди города») объясняет многое. Довоенная советская интеллигенция слишком долго и усердно корчила из себя «тоже европейцев», поневоле проникаясь «западными смыслами». Которые — глубоко не русские. Это, конечно, принесло стране больше пользы, чем образовательный снобизм дореволюционных барей (которые своей «культурностью» просто упивались), но свой личный корыстный

интерес (при любом режиме продолжать сидеть на шее трудящихся) — они блюли свято. Подражая той же Европе, как бы «распространяющей цивилизацию», но таким образом, чтобы заведомо не появлялось конкурентов.

— А на Западе?

— В традиционной культуре Западной Европы (про Африку и все страны Востока, я пока промолчу) людоедство никак не табуировано. Вообще. Оно законно (!) и допустимо в известной остроты ситуациях. Например, для моряков, потерпевших кораблекрушение. Абсолютного запрета, повторяю, нет. Граница немислимого у цивилизованных наций проходит не «вертикально», как у нас, жестоко деля мир на людей и зверей (всё же влияет «северный тип развития»), а «горизонтально». Расе «господ» всегда можно позволить себе несколько больше, чем каким-то там беднякам. Аристократу или буржуа допустимо сожрать собственного слугу или человека низкого звания. А вот наоборот — нельзя. Потрясение основ мироздания! Описанное, для европейцев — очень глубокий «культурный код». Даже гениальный Наполеон на его постулаты не посягал. Про «боевое братство» между всеми людьми одной национальности попытался заикаться один Гитлер. За что ныне и ославлен упырём. Под Сталинградом, например, немцы — голодали не особенно долго, но страшно. Однако, человечину — не ели принципиально. Есть документы.

— Кстати, да! — неожиданно поддакнул каудильо, — Я этот момент специально копал...

— Для нас — оно воспринималось нормально, а для наблюдавших за баталией «западных европейцев» — арийская солидарность стала «культурным шоком». Они-то, много десятилетий, привычно обзывали немцев людоедами. Как и русских, кстати... Пропагандистская компания — шла весь XIX век.

— Ой! — до Ленки наконец-то дошло, вон как глазёнки забегали...

— Даже богатый войнами и революциями XIX век, вроде бы уравнивший все сословия — в этом вопросе ничего не изменил. Поэтому состоятельные парижские голодающие, времён ихней Коммуны — питались человечинной довольно спокойно, чуть ли не бравируя навыком утилизации мерзких «клошаров».

— А как же...

— Чтобы покушать человечины в Европе — достаточно иметь деньги и желание. Элитные мужские колледжи, где воспитывают будущих правителей мира, славны не только поголовным вовлечением своих питомцев в гомосексуализм, но и ритуальными людоедскими трапезами. До

1917 года данное блюдо можно было без большого труда отведать и в России. Дорого, но не слишком. Только советская власть — особо зарвавшихся отечественных гурманов жёстко ограничила. Последние эпизоды публичного поедания человечины на территории СССР — отмечены во Владивостоке, периода режима братьев Меркуловых. Потом это развлечение, на долгие десятилетия — лютейший криминал, приравняемый к вооружённому бандитизму. Однако, как ранее сказано — в раннем Союзе сохранялись значительные группы населения, которые этот вид криминального питания продолжали регулярно практиковать. Во-первых — всевозможные «первобытные народы» (от аборигенов Крайнего Севера до кочевников степной зоны). Во-вторых — сельское население Дона, Кубани и Северного Кавказа (особенно казаки). В-третьих — автохтоны исторической Малороссии. Причина, в бытовом смысле, одна и та же. В среднем эти категории людей жили лучше основной массы граждан и привыкли каждый день досыта есть мясо. Перерыв в привычной диете — воспринимался как шок.

— Каждый голод «на югах» — неизменно давал вспышку людоедства? — опять Соколов, — Помню, читал. Центральная Россия — голодала чаще и злее, но там — людоедство было редкостью. Зато, в зажравшемся Новом Орлеане — людоедство началось буквально после нескольких дней голодовки.

— Угу... С непривычки — начало белкового голодания ощущается нестерпимо остро. Все эпизоды с людоедством среди заблудившихся «городских» туристов и тому подобные ЧП советских времён дают на эту тему хорошую статистику. Люди, привычные к сытости, необходимость «перетерпеть» голод — воспринимают исключительно агрессивно, как личное оскорбление: «а почему — именно я?» С этой точки зрения, деятельность руководства блокадного Ленинграда, без преувеличения — виртуозна.

— И там съедали не только лошадей?

— Украинское землячество в довоенном Ленинграде было третьим по численности (после русских и евреев). Порядка 100 тысяч человек официально, не считая «нелегалов». При этом, никаким заметным «весом», если сравнивать с Москвой, правдами и неправдами пробравшиеся в Северную Столицу с Неньки брата-хохлы похвастаться не могли. Барьеры «питерского снобизма» оставались слишком высокими для недавних «сельюков». Как говорится — «дальше передней» их в приличные места не пускали. Первая блокадная осень радикально изменила ситуацию. Среди удравших из «колхозного рая» украинцев — оказались десятки тысяч

взрослых людей с уникальным и неожиданно востребованным опытом людоедства и самое главное — практическими навыками «заготовки человечины». Что не такое уж простое занятие...

— Злая ирония судьбы, — прокомментировал Ахинеев, — «Кюлотурные ленинградцы» были свято уверены, что «голод в колхозе» — это где-то далеко и вообще страшная сказка. И тут «голодный колхоз» (образца незабываемого 1933 года), неожиданно и беспощадно — вломился к ним «прямо на дом».

— Примерно так. Никем не принимаемая в расчёт «хохло-мафия» (малообразованная, но крепко спаянная национализмом и «круговой порукой») неожиданно вывалила на местный «чёрный рынок» продовольствия свой «эксклюзивный товар». Несколько сортов человечины. Гарантировав его поставки и далее, буквально в промышленных масштабах. Никто не ожидал от свидомых провинциалов подобной прыти.

— А почему тогда я ничего об этом не знаю? — окончательно разобиделась филологиня.

— Могу предположить... — деликатно вмешался Лев Абрамович, — что вам подсунули для изучения те записи, где явственно звучал идиш. Всё же международный проект. А плёнки, где шпрехают на мове — сочли бесперспективными. «Секретность» — штука многоликая. Как вспомню, так вздрогну...

— Странно, что тема никогда не всплывала после войны... — озадачился каудильо.

— Всплывала. Обрывками. Например, во многих мемуарах «блокадников» упомянуто, как на убитую на ленинградской улице, во время обстрела или бомбёжки, лошадь — набрасывались неведомо откуда выскочившие люди с ножами, пилами и топорами. Через несколько минут — от бедного животного оставалось только пятно крови на мостовой. Вопрос, откуда брались эти умельцы и кого они поджидали в засаде со всем перечисленным инструментарием — ни разу внятно не задавался. Хотя, эпизодов полно.

— А почему вы считаете, что там были именно людоеды? — страшные факты, обычно, не нравятся никому. Особенно — бывшим работникам МЧС.

— Статистика использования гужевого транспорта в блокадном Ленинграде — открытая. После смыкания кольца окружения — в городе оказалось около 100 тысяч лошадей. Казалось бы — много. На самом деле, пренебрежимо малое число. Предвоенный Ленинград — был одним из

самых моторизованных городов СССР, и гужевого транспорт к 30-м годам там играл роль весьма вспомогательную. Кроме того (и тоже малоизвестный парадокс), большая часть «блокадных лошадей» — осталась жива! Хотя и потчевали их «веточным кормом», пополам с запаренными кипятком опилками... Никакой существенной прибавки в рацион голодающих — конская убойна не дала. Да и ту — съели голодные солдаты в прифронтовой зоне. Вывод печален. Практически всё мясо, как проданное в Блокаду на «чёрном рынке», так и доставленное на дом, «по знакомству», дорогим товарищам ленинградцам — «лошатины». Не «жеребятины» (в исходном значении украинского слова, какие зимой жеребятины?), а самая обыкновенная «человечина»... Никакого другого мяса (!) в голодающем осаждённом городе тогда просто не было. И все «блокадники» про этот факт прекрасно знали. Особенно взрослые, за годы Гражданской войны успевшие поесть честной конины.

— И такую «бомбу» удалось скрыть?!

— Правильнее сказать — «всё удалось заболтать». Как и эпопею с «пайками смерти»...

— Но, на государственном уровне...

— Вячеслав Андреевич, — настала моя очередь убалтывать начальство (давно жалостно не хлопала ресницами), — Вы представляете, как выглядит ежедневное, «будничное» (!) людоедство не в далёкой тропической Папуасии, а более-менее современном мегаполисе, поражённом Гладомором? При внешнем сохранении там государственного управления? Например, в Ленинграде «на военном положении»?

— Сроду не задумывался...

— Во-первых, в отличие от простодушных папуасов — само явление засекречено. Некому пожаловаться! Все — знают (по службе или догадываются) и все — молчат. Потому, что голод (которого тоже официально нет). Потому, что «государство в доле». Потому, что оно просто не может быть «не в доле»! И трепачу — сразу крышка. Во-вторых, никто не гоняется за будущей жертвой с топором, прямо на улице и не караулит её в тёмной подворотне. Это долго, непродуктивно и чревато оглаской. Жертва идёт к месту будущей гибели сама! Её — заманивают «в гости», её — соблазняют женщиной, ей обещают что-то продать «по знакомству», её — просят «помочь слабой старушке подняться по лестнице». Детей, наконец, элементарно приглашают домой «поиграть». Такие же как они сами дети! «Людоедство», как и не менее древнее «людоловство» — изначально «семейный бизнес», в котором участвуют и стар, и млад. В-третьих, «повальное людоедство», для угодившей в

переплёт государственной власти — исключительно выгодная штука. «Протестный электорат», прямо на глазах — самоутилизируется, не оставляя улики или порочащих документов. Обычный «голодный мор» — но развивается медленно. И всё совершенно чисто и никаких независимых свидетелей. Поскольку гостайна и круговая порука.

— Бр-р-р... — каудильо передёрнуло.

— Представляете, какие волшебные эффекты сопровождают «повальное людоедство», с точки зрения властей, обоснованно поджидающих голодного бунта? При отключённых домашних телефонах, запрете собраний и тотальной цензуре переписки?

— Ой-ой! — если филологиня и ожидала развёрнутого ответа, то явно не такого.

— Именно, что ой-ой! И без того морально подавленное общество охватывает эпидемия взаимного недоверия, переходящая в тяжёлую панику. Тут всем уже не до заговоров «с целью свержения государственного строя». Живым бы, к вечеру, до дома добраться... Да близких дождаться... Днём, на центральных улицах, можно рискнуть отоварить карточки. А как стемнеет... И так каждый день.

— Да сколько там было этих людоедов... — Соколов наивно сохраняет надежду, что его пытаются напугать выдумками «либеральной интеллигенции».

— Вы действительно хотите это знать? — кивнул, не удержался. Это же замечательно...

— Народ, быстро смотрим и передаём следующему по кругу.

Сканов «закрытых» документов, «на всякие случаи жизни» — у меня изрядная куча... В чужом мире, всем этим «грифам секретности» и «особым пометкам» — грош цена. Но, на людей действует.

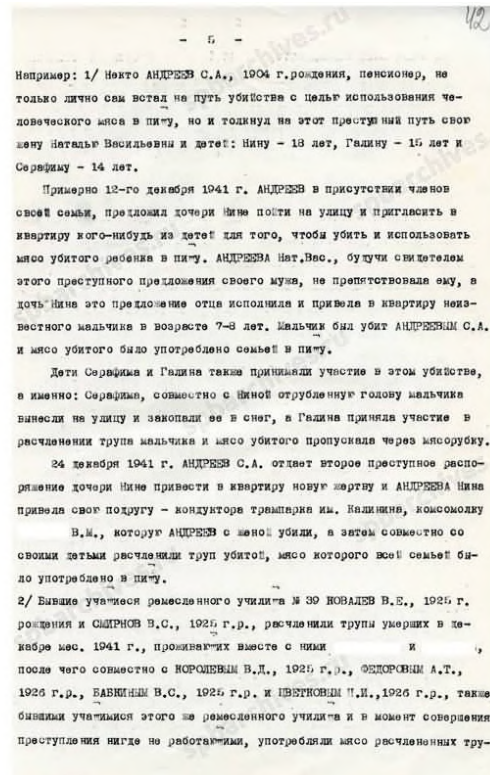
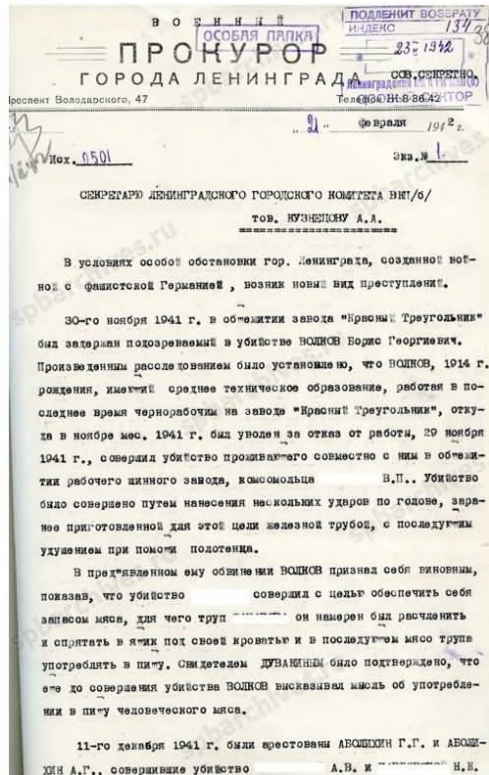

Отчёт о людоедстве военного прокурора Ленинграда от 21.02.1942 года (страницы 1 и 5)

— Прямых данных — тут нет и не будет. Извините, приходится оперировать косвенными.

— Оно понятно... — у каудильо, от прочитанного, задрожали руки, — совсем немного, но по отсветам на покрытом инеем потолке — заметно. Сказать, что мои сканы ему не понравились, это не сказать ничего. А общество — ждёт немедленной реакции, отчего (пока) — пребывает в недоумении.

— Ну, Галина... — я уже третий десяток лет Галина, что дальше-то? — А ещё такое у вас есть?

— Даже это с трудом выцарапала! — чистая правда, кульбиты «режима секретности» — в России предсказать невозможно. Причём, лет этак через несколько, эти же самые бумажки вполне могут оказаться свободно выложенными в Интернете. Вот смеху-то будет...

— Вы хоть сами понимаете, что за «бомбу» нарыли? — я то в курсе, вы — им объясните.

— Подумаешь, всего 886 людоедов за первую «блокадную зиму», — а Ленку ждёт ликбез.

— Как бы это выразиться поделикатнее? — с деликатностью у каудильо проблематично.

Молчание опасно затянулось. Главный начальник переводит внутри себя особо матерные выражения на общеупотребительный русский язык. Ждём-с... Ага!

— Есть в криминальном делопроизводстве такое понятие «раскрываемость». Для разных видов преступлений она разная. В самых мирных и законопослушных государствах, например, тяжёлые и особо опасные преступления раскрывают, максимум — в 30% случаев. В современной Москве, «убийства с отягчающими» — раскрывают хорошо если в 20% случаев. Это — почти идеал, — тяжёлый вздох, — В зонах стихийных бедствий и вооружённых конфликтов «раскрываемость» редко превышает 3–5%. Обычно она ниже.

— Наслышана...

— Начну с того, что данную бумагу составлял вовсе не сотрудник правоохранительных органов, а военный прокурор. Она отражает работу армейских патрулей, которые к охране правопорядка в осаждённом городе никаким боком. Так, побочные эффекты. Их основная задача — диверсионные группы противника выявлять, паникёров затыкать и дезертиров с «самовольщиками» ловить. Ну, по обстановке-настроению, отзываться на «сигналы» местного населения о всяких там «подозрительных» личностях. А вдруг — действительно шпионы? Наспех, «по горячим следам» (без проведения оперативно-следственных мероприятий), «раскрываемость» преступлений у военных патрулей в пределах 1%. Они — работа милиции!

— Следовательно? — филологиня заметно утратила апломб, но ещё не осознала...

— Галина кругом права! Данные, хоть и косвенные, но достоверные. Позволяют оценить порядок величин. Получается, что в первые месяцы Блокады в Ленинграде активно действовали десятки тысяч людоедов-индивидуалов, группы, работающие «на семейном подряде», ну, и оптовые «заготовители человечины». Мне — данный вывод нравится не больше вашего, ан — против фактов не попрёшь. Кстати, Галина, документ — какой-то «левый»... С нарушениями логики изложения. Очень похоже на бюрократическую отписку, — тут он обидно догадлив.

- 6 -

пов в пишу.

3/ 5-го февраля 1942 г. КАРПОВА Т.П., 1923 г.р., нигде не работавшая, принесла из прозекторской больницы им. КУШЕВЦЕВА ящик с частями расчлененного трупа, предназначенного к захоронению и совместно со своими сестрами КАРПОВОЙ В.П., 1926 г.р. и ГРИГОРЬЕВОЙ В.П., 1919 года рождения, также нигде не работавшими, сварили из мяса трупа бульон, который и был ими съеден.

В отдельных случаях, лица совершавшие подобные преступления не только сами подавали трупное мясо, но и продавали его другим гражданам. Например: 1/ ПОЛЕГАЕВА Н.И., 1915 г. рождения, ВОЙДАНОВА А.В., 1909 г.р. и ПУШКИНА В.С. 1918 г.р., все три без определенных занятий, обнаружив около своего дома труп умершего мужчины, принесли его в квартиру и расчленив его не только сами употребили в пишу мясо трупа, но и продавали его, выдавая за конское мясо.

2/ БАЗУЛЕВ П.И., 1903 г. рождения, без определенных занятий, производил расчленение трупов и куски человеческого мяса обменивал на рынках на хлеб и масло. 16/II-42 г. был задержан около колхозного рынка при попытке сменить кусок человеческого мяса на хлеб.

Социальный состав лиц преданных суду за совершение указанных выше видов преступлений, характеризуется следующими данными:

1. По полу: Мужчин - 322 чел. /36,1%/ и женщин - 564 чел. /63,9%/.

2. По возрасту: От 15 до 20 лет - 192 чел. /21,6%/, от 20 до 30 лет - 204 " /23,0%/, от 30 до 40 лет - 235 " /26,4%/, свыше 40 лет - 255 " /29,0%/.

- 9 -

169 человек; Иждинской - 163 чел.; Ярославской - 38 чел. и других областей - 516 человек.

Из 886 человек, привлеченных к уголовной ответственности только 18 человек /2%/ имели в прошлом судимость.

По состоянию на 20-е февраля 1942 г. за указанные выше преступления Военным Трибуналом осуждено 311 человек.

ВОЕННЫЙ ПРОКУРОР г. ЛЕНИНГРАДА
ВРИТОВИЧЕВИЧ *В.И. Вритович* /А. ПАНФИЛОВ/

Отп. 3 экз.
ря

Отчёт о людоедстве военного прокурора Ленинграда от 21.02.1942 года (страницы 6 и 9)

— Молодые люди, не надо горячиться... Дайте-ка, я на него взгляну повнимательней, — потянулся загребущими ручками к «планшету» Лев Абрамович и впился в экран взглядом потомственного гешефтмахера, — Э-э-э... Да тут у нас — просматривается целая интрига!

— То есть?

— Галочка, как я понимаю, у вас была «вторая форма» допуска?

— Да...

— В запросе на получение копии вы написали что-то вроде — «Официальная статистика людоедства в первые месяцы блокады Ленинграда»?

— Примерно...

— Нормального человека, с такими претензиями, архивные работники сразу бы послали. Грубо и навсегда. Но, у вас была хорошая «крыша»... Поэтому, вас посылали вежливо, а вы настаивали?

— Точнее не скажешь...

— И чем вы теперь недовольны? Полноценные материалы по вашей теме — засекречены по «первой форме» и, скорее всего, числятся «на бессрочном хранении». Или — «закрыты до 2045 года».

— Так мне же прислали! Как полагается, с фельдъегерем...

— Прислали, как не прислать... — завхоз близоруко сощурился, разглядывая экран, — На тебе, боже, что мне негоже... И ведь не сказать, что «пустышку». По форме — то, что запрашивали...

— А по содержанию? — завхоз явно что-то интересненькое надыбал, раз тянет интригу.

— А по содержанию... — оратор включил режим «старого мудрого еврея», — тут совсем не официальная статистика, как вы надеялись. С виду — обыкновенная «кляуза в партком», если кто-то из присутствующих помнит это название. Военный прокурор — вник в ситуацию, решил прикрыть задницу и теперь — «сигнализирует». Другой вариант — он очень хорошо сидит, не имея полномочий. Склоняюсь к последнему... «Простому служаке» такие писульки у нас не прощают, а мстят — беспощадно.

— Там есть ещё какие-то мелочи?

— Бумажка снабжена всеми подобающими реквизитами «совершенно секретного» документа и одновременно составлена с вопиющими нарушениями «Правил ведения секретной переписки». Количество экземпляров — три. При этом указанный адресат — только один. Так — не бывает! В смысле — бывает, и даже часто, но — административно карается по службе. Понятно, что одну копию — прокурор оставил у себя, а вот кому досталась третья? Никаких отметок, хотя в «шапке» должны быть указаны все адреса.

— Каюсь, не обратил внимания... — виновато прогудел каудильо.

— Теперь — читаем содержание. Что это такое? Где заголовок? Не отчёт, не жалоба и не доклад. Какое-то письмо «на деревню дедушке»... Не обращайтесь внимания, что адресат указан и это секретарь Ленинградского горкома ВКП(б) товарищ Кузнецов... Для военного прокурора Ленинграда — он никто! Не начальник и не коллега. Совершенно посторонний (пускай и уважаемый) дяденька... Понятно, когда в партком строчит кляузу на гулящего мужа обиженная жена, требующая «вернуть семье отца». А что хочет от партии прокурор? Он и на своём месте — нехилый начальник, обладающий изрядной властью.

— Я и сказал — бумажка спецом ставлена криво или сознательно «замыливает ситуацию».

— С этим разберёмся! Галочка, вы же умная девочка... — тут не поспорить, — Скажите своё мнение, что за фрукт был этот самый военный прокурор Ленинграда? — какая интонация-то...

— Ну, если в двух словах — деятель, из разряда «от Ильича до Ильича — без страха и паралича»... Панфиленко Антон Иванович родился в 1898

году. Уроженец деревни Слободка Мозырского района Полесской области Белоруссии. Из крестьян. Член ВКП(б) с 1917 года. Кадровый военный с 1918 года. Участник Гражданской войны, в том числе — боевых действий по ликвидации банд Махно, Петлюры и подавления «белополяков». Боролся с бандитизмом в Киевской ГубЧК 1921–1932 годов. После помощник военного прокурора 4 Кавказского корпуса имени Будённого Северо-Кавказского военного округа в 1932–1935 годах. А вообще — его по всему Союзу носило. Что до войны, что после. Окончил службу Военным прокурором гарнизона советских войск города Берлина (ГСВГ) в 1959 году (с 1954 года там сидел). В звании полковник юстиции. Уйдя на пенсию, убыл на постоянное место жительства в город Киев. Мечта, а не карьера, если кто понимает...

— Как видим, — завхоз приосанился, — товарищ умел составлять правильные «бумажки» и «держат нос по ветру». Что ещё известно про этого типа?

— Из блокадного Ленинграда — он тоже сумел смыться вовремя. Назначен на должность 27 декабря 1941 года, ушёл оттуда «с повышением» до военного прокурора Закавказского фронта в 1943 году. Ни к какому «Ленинградскому делу» — никаким боком. Хотя, варился в самой гуще этой клоаки...

— Теперь видите, Вячеслав, — Лев Абрамович смерил взглядом монументальную фигуру Соколова, — как глубоко вы неправы? «Кривая бумажка», как же! Это очень правильная бумажка! Автору она жизнь и карьеру спасла. Самое главное — теперь грамотно её прочитать. Раз уж попала в руки...

— По нормам юридического делопроизводства, — обиделся каудильо, — в сводных данных этой писульки должны быть указаны национальность и происхождение (место прежнего проживания) всех фигурантов «людоедских эксцессов». А там — только про 2% ранее судимых. Типа, профилактику мы вели.

— Вам знакомо понятие «политкорректность»? Не в далёкой Америке, а у нас?

— Не слишком...

— Объясняю на пальцах! Применительно к вашей специальности. Есть Рашка-дегенерашка, управляемая режимом воров. Ну, а в этой самой Рашке — прокуратура. Иногда там случаются эксцессы и бедствия, куда таких как вы — посылают «спасать людей и давить бардак», — Соколов задёргал усом, — Поскольку катастрофы вызваны преступлениями и сопровождаются жертвами — рядом обычно трётся чин из прокуратуры.

Чего-то он там расследует... Почему, например, лопнула зимой «теплоцентраль», лежащая в земле без ремонта с мохнатых 70-х годов? Или — почему сгорели и задохнулись в дыму посетители в торгово-развлекательном центре, где сам-собой, неожиданно случился пожар? Приходилось сталкиваться?

— Бывало...

— Обратите внимание, что по результатам «прокурорского расследования» — виноватыми в аварии теплоснабжения оказываются мороз (кто бы мог подумать, что зимой холодно?) или проклятые на веки «коммуняки» (записавшие в плановый срок капремонта жалкие 25 лет, не могли рассчитывать на сто) и никогда — демократически избранное городское начальство (разворовавшее выделенные на ремонтные работы бюджетные средства). Как можно?! У нас же — правовое государство и депутаты — неподсудны! В случае пожара — виноваты не службы надзора (не глядя, подписавшие бумаги о приёмке здания), не его жадные владельцы (облицевавшие внутренние стены горючими материалами, выделяющими смертельно ядовитый дым), не идиоты эксплуатационники (запершие все противопожарные выходы на ключ), а только и исключительно — прибывший по вызову пожарный расчёт (замешкавшийся на несколько минут с тушением уже охваченной огнём многоэтажки, поскольку не имел на руках даже вменяемого плана здания). Так?

— Примерно...

— Причём, оно всегда и везде, — подключилась Ленка, — Проворовавшегося чиновника — нельзя вслух назвать вором. На это имеет право только суд... Типа — государственная монополия на правду. Чёрного, как печная сажа, африканца — запрещено обзывать «чёрным», а уж тем более «негром» (что по идее синонимы). Тут даже суд не поможет — такова воля государства. Это в Америке.

— А почему? А потому, что государство — неподсудно и вне какой-либо критики. Если в катастрофе виновато государство — это значит, что виновато не оно, а «прокуратура плохо искала». Факты — это то, что здесь и сейчас отвечает интересам государства. Реальность никого не интересует и не обсуждается... Выводы должны соответствовать идеологии. Точнее, быть «политкорректными». Если рассматривать обсуждаемый документ с точки зрения «политкорректности» — все его странности выглядят абсолютно логично. Товарищ военный прокурор умело троллит власти блокадного Ленинграда: «А я — всё вижу и товарищ Сталин про ваши проделки — тоже знает!» — завхоз с чувством прокашлялся...

— Какой смысл?

— Галочка! — робкие попытки прервать поток мысли Лев Абрамович пресёк в зародыше, — Насколько точно, с вашей точки зрения, я реконструировал личные мотивы обсуждаемого фигуранта?

— Как бы это выразиться? — на самом деле — какая-то чёрная магия, но признаваться в таких вещах — недостойно, — Вы знакомы с таким отечественным понятием, как «вечный полковник»?

Народ дружно кивнул... Половина — посмотрела на меня с нескрываемым сочувствием... Бедный мой Володя. Он так героически скрывал оскорблённое самолюбие, так отчаянно пытался «слопать судьбу об колено». И, как сейчас выяснилось, никого не обманул... Даже меня. Спокойно, без эмоций!

— В обществе «с недостаточным прибавочным продуктом» иерархическая пирамида должна быть «плоской». У нищего государства нет средств на «звания» и «привилегии» для всех желающих. Это объективный ограничитель карьерных амбиций. Работы — полно, а плюшек — хватает только избранным. В результате — появляется такой феномен, как институт «вечных полковников». Людей, много десятилетий занимающих генеральские должности и выполняющих генеральские обязанности, но — без всякой надежды когда-нибудь подняться в чине. До самой отставки! Панфиленко — типичный «чернорабочий режима». Всю жизнь его совали на «прорывные участки» или же спешно «затыкали кадровые дыры». Четверть века — он тащил генеральские обязанности (!), так и оставшись полковником. Самородок и трудяга. Даже высшее юридическое образование кадр ухитрился получить под занавес карьеры, в 1947 году, закончив заочные юридические курсы. Подобно атланту — подпирал головой «стеклянный потолок», но так его и не пробил.

— Отчего, периодически, позволял себе немного поразвлечься или «выпустить пар»... — удовлетворённо констатировал завхоз, — И писатель хороший. Даже жаль, что от таких, как он, остаются одни доносы и объяснительные записки!

— Мне объясняли иначе, — посерьёзнела филологиня, — Государственная машина решает свои проблемы, руководствуясь «нечеловеческой логикой». Тем не менее, эту «логику» можно понять. По карьерной лестнице хорошо продвигаются исключительно «свои». То есть, лица безоговорочно преданные государству, вовсе не питающие иллюзий о его «честности» или «благодарности». Генеральского звания в «вертикали власти» — честным трудом заработать невозможно! Его можно только «выслужить», танцуя на задних лапках перед начальством. Хотя «война — это работа». Кто самый элементарный «принцип» не понимает и надеется

на иное — значительной карьеры никогда не сделает. Генералами — жалуют холуёв, за личную преданность и готовность безоговорочно подчиняться. Тот, кто живёт ради идеи, имеет какие-то «моральные нормы», верит в справедливое отношение власти — он и вовсе никем не станет... На нём до самой смерти возят воду (чаще заставляя выгребать чужое дерьмо) и ставят отметку в личном деле — «идейный». Читай, «неблагонадёжный». Даже при Сталине, во время тотальной войны, при работающих «социальных лифтах» (!) мужику хода не дали. А в мирное время — «социальные лифты» стали намертво. Появились «вечные майоры», «пятнадцатилетние капитаны» и «страшные лейтенанты»... Весь смысл — не допускать людей способных решать проблемы, до постов, позволяющих это делать, — она покосилась на Соколова, — Кого я тут просвещаю... Извините.

— Ближе к делу.

— Яволь, экселенц! — плотоядно ухмыльнулся Лев Абрамович, — Весь документ сочтётся политкорректностью. Никакого голода — в Ленинграде нет. Там же социализм! Есть «особая обстановка, созданная войной». Нет промышляющей «заготовкой человечины» украинской мафии. Потому, что «святой пролетарский интернационализм». Про отдельно взятых русских, грешащих людоедством — упоминать ещё можно. А про хохлов, почти в открытую, тысячами режущих ленинградцев «на мясо» — ни боже мой. Хоть прямо (по графе «национальность»), хоть косвенно (по-прежнему месту жительства). Про женские банды (смотрим статистику) — писать нельзя тоже. Потому, что в СССР — «половое равноправие». Про детей, массово используемых, как «приманка» или, как «провокаторы» при заманивании будущих жертв людоедов в «помещения для забоя» — тем более. «Детской преступности», как известно, в Советском Союзе нету. Что в сухом остатке? Много месяцев подряд военные патрули ежедневно, десятками, хватают на улицах Ленинграда людоедов и ещё большее их число (скорее всего) — стреляют на месте... За сопротивление аресту или «при попытке к бегству». Скрывать такие факты от руководства страны — нельзя. И публично их оглашать — тоже нельзя. При этом что-то делать — один чёрт надо. Панфиленко три года шёл по лезвию бритвы...

— Некрасиво получается...

— Галочка, у вас есть аналогичные бумажки, но составленные руководством НКВД? — я ничего не понимаю в жизни... он же первый раз на эту тему рассуждает... и сразу просёк второе дно.

— Очень мало...

— Главное, за тот же период времени. Нам они нужны только «для сравнить». Точнее — показать принципиальные различия между «бумажками от души» и «докладными записками по команде». Государство, всегда — «машина вранья». При этом — именно «машина». Порядок информационного обмена — формализован и освящён традициями. Обратите внимание, что гриф «секретно» — недостаточен (!) для письменного упоминания того факта, что в блокадном Ленинграде случился голод.

Глава 65. Человечина дешевле хлеба

Планшет с воткнутой в него картой памяти снова у меня в руках. Делать нечего. Смотрите!

— Галина, — забеспокоился каудильо, — О чём спорим?

— Мы не спорим. Мы, подобно древним алхимикам, пытаемся «добыть золото из дерьма». Точнее, «делаем правду из лжи». Потому, что больше мастерить её не из чего. В официальном доступе — лишь куцые данные, где вопросов больше чем ответов. А те, что есть — противоречат законам природы. Понимаете, какая вещь? Во-первых, неизвестно сколько народа набилось в Ленинград накануне Блокады. По косвенным данным, от «более 4,5 миллионов» (оценка немецкой разведки, считающаяся «международно признанной») до 6 миллионов человек (результаты работы энтузиастов в приоткрывшихся архивах 90-х). Во-вторых, если брать аналогичные прецеденты меньшего масштаба (Харьков, образца осени 1941 года, например) — истина будет стремиться к верхнему пределу. В довоенном Харькове (промышленный гигант, в «особом списке» снабжения) по официальным данным проживало около 900 тысяч человек. Но, накануне его оккупации там неведомым образом оказалось 2 миллиона. То есть, население фактически удвоилось! Людям очень хотелось, пользуясь военной неразберихой — заполучить прописку (пускай «временную», «в порядке исключения» или на правах «беженцев») в козырном месте. Война — когда-то закончится, зато прописка — останется. В-третьих, не надо забывать, что в Блокаду выжили «привилегированные группы» ленинградцев, имевшие или усиленный паёк, или государственные должности, или — тупо большие личные сбережения. С первыми всё понятно. Только их от силы 700–800 тысяч вместе с членами семей! Товарищ Жданов предельный лимит населения, которое государство способно прокормить — озвучил лично. А чем, спрашивается, в самую первую блокадную зиму спасся от «алиментарной дистрофии» ещё миллион с гаком бездельного «мирняка»? «Откосивших от эвакуации» и «понаехавших»? Не хочу возводить на этих людей напраслину... «Образцовые советские граждане» — не сразу распробовали человечину и довольно долго воротили от неё нос. Но, мясо — они где-то брали. Отчего, на текущий момент, корректно говорить о не менее чем миллионе съеденных «блокадников». Биохимия — это точная наука и чудес не признает...

— Так вот прямо и миллион?

— Тут — разновидность школьной задачки «о бассейне с тремя трубами». Известно, что нормы выдачи продуктов «иждивенцам» — были многократно ниже физиологической нормы выживания. Известно, что официальным источником пропитания для подавляющего большинства населения являлась пайка хлеба. Заведомо недостаточная для поддержания жизни «по калорийности» и практически не содержащая белков. В отличие от нехватки калорий, нехватку белков «перележать» (экономя энергию) или как-то вытерпеть невозможно. «Алиментарная дистрофия» — штука беспощадная. Известно, что после первой блокадной зимы — в эвакуацию удалось выпихнуть не то миллион, не то полтора миллиона «лишних ленинградцев». Живыми!

— Начинаю догадываться... — приуныл главный начальник.

— Догадываться уже поздно. Всё элементарно поддаётся вычислениям, в пределах курса арифметики. Мы не знаем первоначальной численности «блокадников». Зато мы знаем, что лимит населения, который государство было способно снабжать минимально необходимым для физического выживания пайком даже летом 1942 года — не превышал 700–800 тысяч, а в самый тяжёлый период Блокады — колебался в пределах 350–500 тысяч человек... Это армия, спецслужбы, партийно-хозяйственный аппарат и «особо приближённые» к нему. Все остальные — выжили вопреки законам природы и здравому смыслу. Точнее, потребляя «неучтённые резервы продовольствия». Замечу — «биологически полноценного» (!) по содержанию животного белка. А это, там и тогда — только человечина. Без малейших вариантов...

— То есть, миллион? — поморщился завхоз.

— Или больше... Физиологический порог выживания человека — 70–100 граммов белка в сутки. В мясе содержится около 30% белка, а следовательно — его требуется не менее 250–300 граммов на одно рыло в день. «Хлебная пайка» в блокадном Ленинграде — белка почти не содержала, так что её из расчётов можно смело исключить. Никаких «эрзац-заменителей» белковой пищи, наподобие «гороховой колбасы», в блокадном Ленинграде не выдавали. Для неё просто не было сырья. Все выжившие — спаслись «лошатиной», источником которой служили не лошади, а лохи. Таковы законы природы...

— Договаривайте! — хрипло выдохнул каудильо.

— Промежуток от начала Гладомора до массовой эвакуации по Ладоге 100–120 дней. За этот срок, каждый (!), из 1,3–1,5 миллионов эвакуированных «иждивенцев» — употребил не менее 30–40 килограммов

мяса неизвестного науке происхождения. Факт прозрачно намекает лишь о минимальном (!) количестве съеденных, причём — только «высланными» (которым в городе точно нечего было делать)... Чем питались первой блокадной зимой остальные ленинградцы — официальная история скромно умалчивает.

— Другими словами... — хищно оскалился Ахинеев, — всякий выживший «иждивенец» (без разницы, «эвакуированный» или «оседлый»), за первые четыре месяца жёсткой голодовки гарантированно слопал, как минимум, половину человека «в мясном эквиваленте»...

— С поправкой на его истощение. Учитывая, что дистрофики жрали дистрофиков — можно уверенно заявить, что каждый выживший «блокадник» (!), материально обеспеченный, но не числящийся в «льготных списках довольствия» (позволявших потреблять деликатесы) за первую зиму — схарчил, как минимум ещё одного «блокадника». Скорее всего — совсем малоимущего и беззащитного. В самом лучшем случае — его размороженный труп. Увы...

— А не великовата ли порция? Многим не стрескать 300 граммов мяса за день (на одно рыло), даже сейчас. Там ведь не только мужики, но и женщины были, да ещё — дети с подростками?

— Когда никакой другой еды вообще нет, 300 граммов «лошатины» человеку на один зуб.

— Гм... — озадачился каудильо, — Получается, что эвакуация 1942 года — выбросила в Советский Союз сотни тысяч внешне обычных людей, но уже поголовно приученных питаться человечинной?

— Именно! — мысль жуткая, м-да, — Хотя подавляющее большинство ленинградцев, спасавшихся от смерти «лошатиной» и «мерзлятиной», приобретали товар за деньги «с рук» или «по знакомству»... К самой криминальной части процедуры (заманиванию «добычи», её убийству и расчленению трупов) — они никакого отношения не имели. Ну, разве что, лишних вопросов продавцам не задавали, да и вообще — «не хотели ничего знать». Принципиально! Отказывались думать на эту тему. Для себя, любимого — оправдание найдётся всегда...

— Согласен... Однако, «девиантные изменения личности» — никуда не денутся? Про то, как шустро вчерашние «блокадники» кинулись летом 1942 года наниматься на службу к немцам — тут уже вспоминали. Причём, нацисты, после собеседования (как иначе?) — «носителей культуры» охотно брали! Если обмыслить — мороз по коже. «Братья по морали»...

— Правильно понимаете. Сохранились воспоминания членов военных трибуналов, которые во времена Блокады рассматривали дела уличённых

людоедов. За участие и соучастие в забое людей «на мясо» — расстреливали. За хищение с кладбищ и переработку «на мясо» трупов умерших — обычно давали десять лет. Однако, несметное множество «конечных потребителей» криминального товара — к уголовной ответственности не привлекали вовсе. К моральной ответственности — тем более. По множеству причин. Во-первых, это противоречило «официальной линии партии». Не могли дознаватели писать в протоколах, что за время войны миллионы советских людей приучились жрать человечину! Во-вторых, даже припёртые к стенке фактами — ленинградцы упорно отказывались признавать свою причастность к людоедству. И, в принципе — их можно понять. Представьте себе такое признание в анкете. Или пунктик в личном деле. В-третьих, властям приходилось думать о будущем. Стало ясно, что поголовно уморить «иждивенцев» не получилось, отчего неизбежна их эвакуация... И огласка. Любое официальное упоминание о повальном людоедстве в осаждённом Ленинграде — грозило пропагандистской катастрофой. Но, если эвакуированные согласятся молчать (вступив с государством в негласный стовор), то вопрос теряет остроту. В итоге — вышло так, как оно и вышло. Странно было бы ожидать иного. Ведь кто, рассуждая логически, виноват в случившемся? Государство, десятки лет забивавшее головы граждан «выученной беспомощностью» в форме идеи, что «культурные люди» — не добывают себе еду самостоятельно, а только покупают её за деньги.

— Но сами-то вынужденные людоеды — всё понимали...

— Вопрос страшный, — вклинился в разговор Ахинеев, — Я многих «питерских» пытался раскрутить «на поговорить за это дело». Тема блокадного людоедства, в Ленинграде, была совершенно запретной до 1980-х годов. И ещё! Галина совершенно права. Представьте эмоциональный шок жителей остальной страны, если бы весной-летом 1942 года тарелки репродукторов их откровенно предупредили — «Граждане, к вам на постой скоро придут из блокадного Ленинграда сотни тысяч людоедов! Так и не осквернивших себя добыванием съедобных болотных корешков, но зато — невообразимо кюльтурных и, все как один — обладающих богатым внутренним миром...» Целуйте, мы с поезда, ага... Одно дело — по углам пересказывать чужие страшные слухи и совсем другое — точно знать, что у соседа-то — крыша съехала.

— Молодые люди! — поднял голову от «планшета» Лев Абрамович, — Прекратите попусту сотрясать воздух. Случившееся — закономерный итог политики государственной власти в осаждённом городе. Государство всегда право! Для него людоедство — только инструмент! Возможность

многократно (!) снизить «официально учтённые» безвозвратные потери «мирняка» (съеденные — не умирали, а как-бы растворялись в воздухе, не оставляя следов в документах). Возможность пополнить звонкой монетой фонды спецслужб (крышевавших «продуктовый бизнес»). Никто ничего не скрывал. Вот, сами полюбуитесь!

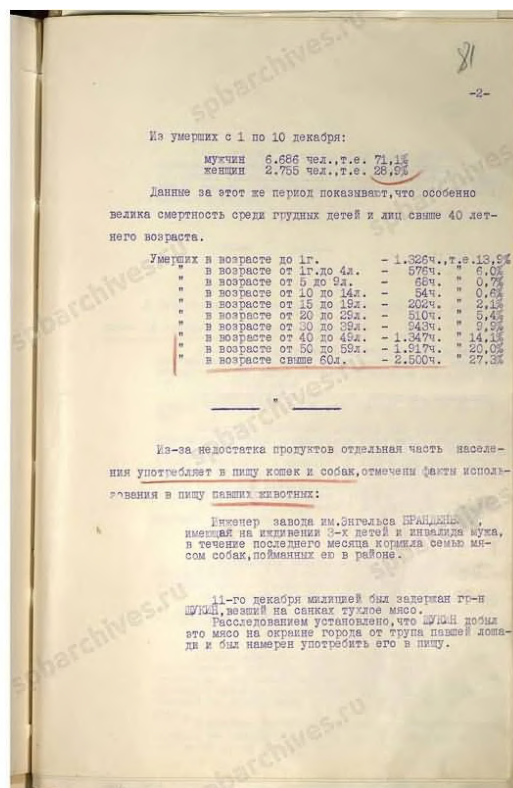
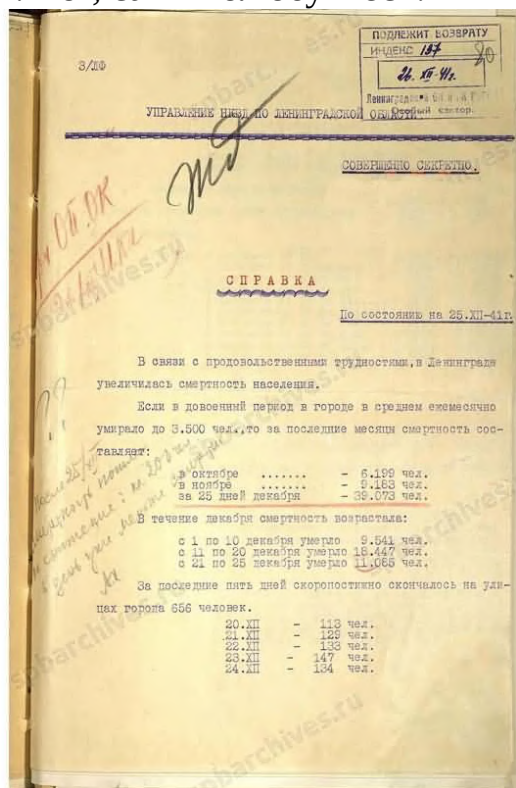

Отчёт НКВД о положении в Ленинграде от 26.12.1941 года (страницы 1 и 2)

Я думала, что и на этот раз — «планшет» будут передавать друг другу по очереди. Но народ молча повыбирался из кресел и сгрудился вокруг Соколова. Сидеть остались только я и завхоз...

— Галочка, — Лев Абрамович явно решил не терять времени, — Что за человек по жизни был составителем этой «филькиной грамоты»? Вы же наверняка наводили справки. Мне нужно для полноты картины... Отдельные моменты не складываются.

— Пётр Николаевич Кубаткин. Считается одним из самых талантливых контрразведчиков времён Отечественной войны. Ещё в 1941 году его прочили в начальники разведки НКГБ, но в августе — переиграли и «бросили товарища на Ленинград». Ему покровительствовали и Жданов, и Берия. Он сделал блестящую карьеру. Регулярно «прыгая через звания», к 39 годам — дослужился до генерал-лейтенанта!

— Я спросил ваше личное мнение...

— Лично незнакома! — грубовато, зато правда, — По отзывам сослуживцев, чрезвычайно волевой, авторитетный и жестокий руководитель с большой личной харизмой. Цепной пес режима. Всегда добивался выполнения поставленной ему задачи. Часто — пренебрегая всеми нормами закона и морали... В частности — используя для выбивания показаний садистские пытки, фальсифицируя документы и убивая конкурентов с оппонентами... На этой почве имел конфликт с министром МГБ Абакумовым, и в 1946 году — отправлен «в кадровый резерв». В марте 1949 года уволен из МГБ с формулировкой «За невозможностью дальнейшего использования». Работал заместителем председателя Саратовского облисполкома. 23 июля 1949 года — арестован по «Ленинградскому делу». Официально — обвинялся в уничтожении материалов о шпионаже секретаря Ленинградского горкома ВКП(б) Капустина в пользу Великобритании. Но выяснилось, что он уничтожил их по прямому распоряжению Жданова. Попутно всплыли материалы об уничтожении им же множества других подлинников документов «блокадного периода», а также о бессудном убийстве людей, располагавших сведениями, дискредитирующими руководство Ленинграда. В отличие от большинства «жертв репрессий», Кубаткин, даже под пытками (!) так и не признал своей вины. Что исключительно ярко его характеризует, кстати. Похоже, кадр был искренне уверен, что за выполнение преступных приказов — исполнитель никакой ответственности не несёт. Своего рода «холуй-идеалист»... Осенью 1950 года — его приговорили к 20 годам лагерей за «преступное бездействие, выразившееся в недоносительстве». Судя по всему, на следствие по делу оказывали беспрецедентное давление. Процесс затем продлевали ещё 15 раз (в СССР — неслыханно), пока, 27 октября 1950 года Военная коллегия Верховного Суда СССР таки не назначила бывшему начальнику Ленинградского УНКГБ «высшую меру наказания»... Приговор был приведён в исполнение немедленно. Судя по всему — «гражданин слишком много знал».

— Кому как, — подключился Ахинеев, — а лично мне этого пришедшего к успеху «Ванька с Пердяевки» — ни капельки не жалко. Прожил жизнь, как цепная собака и подход собачьей смертью...

— Похоже, и правда — знал слишком много...

— А ещё, на оформление писульки гляньте! Я понимаю, сейчас компьютеры позволяют печатать «красивые бумажки» кому угодно. А тут — самое начало 40-х годов! И не единой помарки, все строчки и столбцы ровненькие. Ни одной западающей буквы. Заголовок подчёркнут

волнистыми скобками. Импортная «красно-фиолетовая» двухцветная лента. Скорее всего, сама машинка — тоже импортная. По спецзаказу. Видел в музее «Remington» выпуска 30-х годов с такой вот русифицированной клавиатурой.

— Ну и что?

— Ничего... Вспомните сбитый шрифт и неровные строчки записки военного прокурора. И сравните... Профессиональный холуй старается порадовать барина. Ну, в меру своего сельковского понимания, что барин желает знать, а что — нет. Опять же, если пробежаться глазами по документу — сплошные нарушения. Гриф — «совершенно секретно», только номера экземпляра — нет, кому адресовано — непонятно, куда отправлены копии (и были ли они) — непонятно. Или там тогда как-то «по особому» документы оформляли? В общем — эстет, наверное, был тот кто писал или кому писалось.

М-м-да... В наблюдательности товарищу не откажешь. Пожалуй, можно кое-что пояснить.

— На всякие правила и законы советская номенклатура обычно плевала с высокой горы. Иначе, нам мало что удалось бы отыскать. А так — там бумажка завалилась, тут справочка потерялась. Этот документ составлен персонально для товарища Жданова, в единственном экземпляре и обнаружен в архивах партийной организации Ленинграда, через много лет после войны... Пример нарушения порядка оборота «секретной» документации (как и в случае с письмом военного прокурора) вопиющий. Их просто не возвратили... Видимо, только потому они и сохранилось. Собственные-то архивы госбезопасности — недоступны совсем. Зато теперь мы можем судить об интимных подробностях работы с документами лично Жданова. Обратите внимание, кроме него — там никто не расписывался. И все пометки — тоже его рукой...

— Ну-ка... — снова завладел «планшетом» завхоз, — Действительно интересно! Видно, что к 1941 году — товарищ Жданов на своём посту сидел основательно. Расписался карандашом чёрного цвета, подчёркивал важное — карандашом красного цвета (наверное, подражая товарищу Сталину), заметки делал ещё одним, остро заточенным. Это любопытнейший материал! Спасибо, Галочка.

— Ближе к делу! — каудильо ещё не понимает, куда клонится тема, но почуял недоброе.

— Ближе некуда! Читая докладную и подчёркивая самые важные места, Жданов — цены на продовольствие никак не отметил! Хотя, подчёркивал про статистику смертности населения, людоедство и про

употребление в пищу животных, в том числе павших. Это при том, что цифры какие-то заниженные.

— Так он же собственноручно отметил своё удивление по поводу снижения смертности...

— От бумажки пахнет молчаливым сговором между начальством и подчинёнными... НКВД якобы рапортует о состоянии дел, руководство этим рапортам типа верит. А на самом деле вокруг творится невообразимый ужас, который в документах — отражать нельзя. Даже в «совершенно секретных».

— Всё там отражено! — не ожидала, что вырвется, — Надо читать «с учётом контекста» и постоянно держать в уме — кто, что, кому, когда и с какой целью писал... Тогда — всё складывается.

— Именно! — Лев Абрамович воздел к потолку извилистый палец, — Кубаткин (как профи контрразведки) — Жданова насквозь видит и этот тип партийных работников знает. Он на их допросах (с применением пыток), в 30-х годах, свою молниеносную карьеру делал. Но, пока что — Жданов у власти. Поэтому отчётность оформляется хитро. Вроде бы и правда, а поймёт её — не всякий.

— Смысл?

— К концу декабря 1941 года Ленинград превратился в голодную живодёрню. Кто-то за это должен был ответить. Очень похоже, что в «козлы отпущения» намечался товарищ Жданов (кто ещё?) и Кубаткин заранее готовил на него «материал». Включая вот такие «справочки»... Насколько я помню публикации времён Перестройки, он на всех собирал «компрометирующий материал». Включая собственных начальников. Времечко было беспокойное, между советскими сановниками бушевали «войны компромата»...

— Не тяните!

— Жданов — типичный «революционный барин». Родился в обеспеченной семье, никогда в жизни не голодал, марксизмом увлёкся под влиянием отца, расжалованного священника (преподавателя и затем доцента Московской духовной академии). Кубаткин — родился в многодетной шахтёрской семье и с детства работал рудокопом. В разведку попал после службы в армии. Он на одиннадцать лет младше, но труда и лишений — нахлебался с избытком. Человек совершенно другого поколения и мотивации. Жданов для него — потенциальный «объект разработки» (что бы он про своего протеже ни воображал). Сначала, идёт «оперативная игра», а потом — как карта ляжет. Сговор между начальником и услужливым холуём — только первый уровень содержания

бумажки. Второй уровень — очевидная «подстава». Документ написан с умышленным искажением фактов. Причём, его сочинитель твёрдо уверен, что адресат — эту «подставу» не распознает. В силу вопиющей житейской некомпетентности! Игра грязная, но как теперь выяснилось — беспроигрышная.

— Угу, через несколько лет — Кубаткин загремел под суд за «преступное бездействие, выразившееся в недоносительстве»...

— Несколько лет, в СССР 40-х годов — целая геологическая эпоха. Дайте договорить! Смотрите на отмеченные красным карандашом места, — завхоз сунул «планшет» Соколову обратно, — Там два преискуранта цен «чёрного рынка». Один «денежный», а второй — «меновый». Последний для Жданова понятен и интересен. Полтора килограмма хлеба за карманные часы — зримо и доходчиво. А расценки за продовольствие в рублях — партийного вождя осаждённого города не заинтересовали! Они ему непонятны!

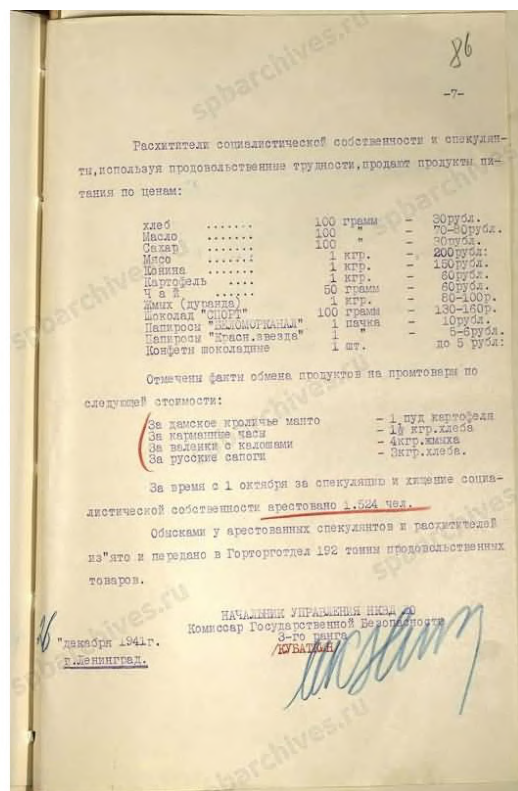
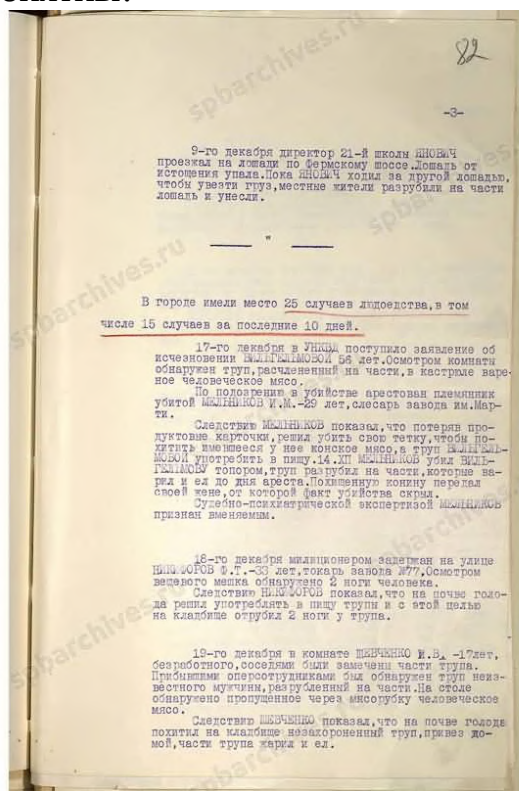

Отчёт НКВД о положении в Ленинграде от 26.12.1941 года (страницы 3 и 7)

— Жданов, с 1918 года — «кадровый» партийный работник. К 1941 году — он уже забыл сколько стоят деньги, как они выглядят. Всю свою взрослую жизнь он кормился из спецраспределителя!

— И на цены уже и не смотрел?

— Это правда! — моментально подключилась к дискурсу Ленка, — Для сталинского СССР — совершенно нормально. Лучше всего — такая система описана в романе «Новое назначение» Александра Бека. Того, который автор «Волоколамского шоссе»... Книжка считалась жутко диссидентской, хотя на самом деле — практически документальная. Там хорошо показаны всякие казусы, связанные с абсолютным государственным обеспечением советской «номенклатуры». Чего стоит трагикомическая история, как два наркома попытались прокатиться в Московском метро 30-х годов, не имея в карманах ни копейки денег.

— Вот-вот... — довольно поддакнул Лев Абрамович, — Вроде бы «марксист» — а не представляет себе системы товарно-денежных отношений в доверенном его управлению городе. Средняя зарплата в Ленинграде конца 1941 года — около 200 рублей. При этом, килограмм «суррогатного» хлеба (на треть состоящего из жмыха и ещё на треть из воды) — на «чёрном рынке» стоит 300 рублей. А за килограмм так сказать «мяса», — он сделал многозначительную паузу и, повернувшись в мою сторону, буквально обжёг взглядом, — просят 200 рублей. Какая-то непонятная «конина» — продаётся вообще по 150 рублей за килограмм. Ещё более непонятный «сахар» — по 300 рублей за килограмм, в то время как масло (скорее всего, «третьесортное» растительное) — улетало по 700–800 рублей. Признаюсь, как человек со вторым экономическим образованием — я полон ужасных подозрений...

Теперь — все дружно уставились на меня... Очередных откровений ждёте, граждане? Сейчас получите!

— Соотношение цен действительно уникальное. В нормальной жизни — мясо не может (!) стоить дешевле хлеба. Не просто нормального, (белого, без воды и мусора), а даже «чёрного». Не говоря о «суррогатном» (с целлюлозой, жмыхами и опилками). Мясо, причём всегда — в 5-10 раз хлеба дороже! Скотина растёт долго, её надо хорошо кормить... Отчего КПД преобразования — низкий. Закон сохранения энергии... А сахар («рафинад» или «песок») — всегда продаётся приблизительно по одной цене с растительным маслом. То есть обязан (!) стоить те же 800-1000 рублей за килограмм. Он на самом деле, в Блокаду, так и стоил. Как минимум, четыре средних месячных зарплаты — отдавали за стандартный килограммовый пакет «довоенного сахара». Вот только «с рук», на ленинградском «чёрном рынке» — хорошие довоенные продукты кому попало не продавали. Они шли отдельно, строго «по знакомству»...

— И никто не заметил?

— Судя по всему, между Кубаткиным и Ждановым — существовало

негласное соглашение. Первый — не употребляет в своих донесениях «запретных терминов», а второй — закрывает глаза на все незаконные «гешефты» НКВД, связанные с крышеванием «чёрного рынка». Однако, у Кубаткина не имелось такой свободы манёвра. Он же ещё и перед Берией отчитывался... Отчего пришлось употреблять «эзопов язык», априори непонятный потерявшему сцепление с реальностью партийному сановнику. Про типа хлеб — тут уже сказали... Совершенно очевидно, что оба сорта продажного мяса — это человечина. Никакого другого мяса, по таким демпинговым ценам — в блокадном Ленинграде появиться не могло... Украинская мафия сокращала население города ударными темпами. «Лошати́на» и «мерзля́тина» — словечки жаргонные. Кубаткин их тупо заменил русскими литературными «эквивалентами». Вроде бы соблюдая «правила игры». Если Жданов не желал понимать, что ему подсунули — то кто ему тогда доктор? Если он поверил, что в вымирающем от голода многомиллионном мегаполисе, где на «чёрном рынке» открыто торгуют человечинкой по цене вдвое дешевле «эрзац-хлеба», за декабрь месяц — поймали всего 25 людоедов... Ну, я уже не знаю... Точно такой же метаморфозу, кстати, у Кубаткина подверглось жаргонное название пропитанной расплавленным сахаром земли, которую раскапывали на пепелище Бадаевских складов. Вместо печально знаменитого «ленинградского сыра» (который действительно чем-то напоминали гляцевые ноздреватые куски «бадаевского сахара»), он написал просто «сахар»... Без всяких последствий. Как обычно, наши большие начальники, больше всего на свете, боятся не своих дел, а чужих слов.

— И за десятки лет, прошедших после войны — такой элементарщины в отчётности никто не заметил?! — для каудильо — эмоциональная реакция не характерна, похоже — его зацепило всерьёз...

— Кому положено, — пожал плечами Ахинеев, — знали всё, что необходимо. А прочие, по меткому выражению Галины — «не хотели знать». Старательно изображали, что «лишнего не знают»...

— Включая Жданова?!

— Товарищ Жданов, — сбавил тон главный идеолог, — лишь «солдат партии» и чиновник государства. Когда-то, в 1918 году, на заре наивной юности — он закрыл эсеровскую газету «Народная мысль» и на её базе создал газету «Путь к коммуне». Строил коммунизм и хотел отменить государство. А четверть века спустя, он выполнял приказ — «Ленинград не сдавать». И выполнил. Там и тогда — это было самым главным... Кубаткин, при всей его профессиональной интуиции — данной тонкости не понял. Несомненно, собирал на Жданова «материал», ожидая рано или

поздно поставить его к стенке... По мнению «пса режима», кто-то должен был ответить за все невероятные «косяки» начального периода Блокады. Пёс ошибся, государство — выше права и логики. И сам там оказался. По заслугам... А лично Жданов, если в чём и ошибся, так это в ленинградцах. Принимая «историческое решение» тихо выморить голодом лишний «мирняк», саботирующий его же предыдущее решение о массовой эвакуации — переоценил степень дисциплины и «кюльтурности» столичной публики. Вместо ожидаемой покорности воле начальства и абсолютной готовности умереть ради блага государства — «образцовые советские граждане» устроили там дикий бардак. Развели в Ленинграде помойку, спекуляцию и людоедство... Как только государство отвлеклось на свои проблемы и прекратило крепко держать этих «кюльтурных людей» за шкуру, как они мгновенно озверели, распоясались и принялись среди бела дня гоняться друг за другом с топорами...

— Это как раз ясно. Непонятно, почему долгие десятилетия молчали сами ленинградцы?!

— Вы читали воспоминания о Блокаде самого «неполживого» и «рукопожатого» мыслителя новой России — академика Лихачёва? — хмыкнула филологиня, — Он ещё говорил, что «при его жизни это не издадут!» Издали... Прорабам Перестройки срочно понадобились «духовные авторитеты». В 1991 году, в тогда ещё ленинградском журнале «Нева», вышла его повесть «Как мы остались живы». Могу вам сделать распечатку. Кстати, упомянутая повестушка написана в 1957 году. Чирикать «про допустимость людоедства» при Сталине — было шугливо. Только при Хрущёве — стало «уже можно». Однако, напечатать про допустимость людоедства открыто — в СССР осмелились лишь через полвека.

— Что там?

— Очень поучительное чтиво «от первого лица». Как будущее научное светило, летом 1941 года, пряталось от обязательной для бесполезного на войне «белобилетника с учёной степенью» принудительной эвакуации. Как потомственные горожане попытались «запастись продуктами впрок» (сам академик, задним числом, старается прибавить себе ума, утверждая, что «ожидал голода»). Если бы он его действительно ожидал — то убежал бы из Ленинграда пешком, впереди паровоза... На самом деле, он остался стеречь свою престижную квартирку и драгоценную «ленинградскую прописку». Как из города вывозили продовольствие. Как, в ожидании его неминуемой сдачи — жгли архивы... Да так усердно, что улицы были сплошь усыпаны бумажным пеплом... Как во все щели понабились «эвакуированные» (которые потом вымерли начисто). Как все отчаянно

мухлевали с документами... Как якобы сплочённые советские граждане неуклонно дробились на банды, группки знакомых или по «сословным признакам», обоснованно начиная считать всех остальных окружающих — смертельными врагами... Как выяснилось, что наиболее выгодными для обмена на продукты вещами являются не золото и антиквариат, а модная женская одежда. Подавляющее большинство спекулянтов продуктами «с рук», а по жизни раздатчиц, продавщиц и поварих — были молодыми женщинами и посреди голода всю пользовались открывшейся им возможностью «задёшево принарядиться»... Новые «модельные» туфли — продавали за килограмм хлеба... Как отказала забитая и замёрзшая канализация и «цвет отечественной интеллигенции» повадился гадить на чердаке (так что на верхних этажах с потолка капало вонючее-коричневое), выливал ведра в подъезде или швырялся говном через разбитые окна во дворы и на улицу. Как они предавали и убивали друг друга.

— Так почему молчали они сами... — начальство изволит сердиться.

— В том-то и дело, что они — не молчали! — Ленка воровато зыркнула в мою сторону, — Лихачёв, среди прочих личных воспоминаний о Блокаде — детально описывает «бытовое людоедство». Как обрезали мясо с валяющихся на улице трупов, как скелетированные остатки продолжали валяться на на мостовой и прохожие только старались не подходить к ним близко. Как заманивали и убивали «на мясо» людей... Как торговали этим мясом, из каких соображений его покупали, — она напряглась вспоминая, — Цитирую:

«Людоедство это нельзя осуждать огульно. По большей части — оно не было сознательное. Тот, кто обрезал труп — редко ел это мясо сам. Он либо продавал это мясо, обманывая покупателя, либо кормил им своих близких, чтобы сохранить их жизнь. Ведь самое важное в еде были белки. Добыть эти белки неоткуда. Когда умирает ребёнок и знаешь, что его может спасти только мясо — отрежешь это мясо и у трупа. Но, были и такие мерзавцы, которые убивали людей чтобы добыть их мясо для продажи... Мы боялись выводить детей на улицу даже днём...»

— Если припомнить, что, по воспоминаниям самого академика — мясо на его семейном столе в разгар первой блокадной зимы не переводилось... И все его дети выжили... Показательно, что хотя сочиняли эти воспоминания они на пару с женой, скользкий вопрос «откуда в доме бралось мясо» — каждый «бытописатель» как-то обходит, переваливая подробности на другого... Этак вспотеешь, думая!

— А соседи — спокойно нюхали запахи лакомой еды и молчали? — поморщился Ахинеев, — Голодный человек ощущает запахи пищи очень

остро. По себе помню... «Святые девяностые» застал...

— Скрыть факт приготовления мясного в голодающем многоквартирном доме — физически невозможно, — пожалала плечами филологиня, — Но, ведь в старом фонде проживали коренные ленинградцы! Которые «все свои». Те, кто жарил человечину — не особенно-то беспокоились, что соседи их заложат. Они тоже что-то там кипятили... А вот людоедов-одиночек (судя по отчётам НКВД), среди совсем нищих беженцев — в Блокаду ловили на счёт раз. И, скорее всего — обнаруживали, как раз «по запаху еды». Отсюда — своеобразная статистика...

— Издержки воспитания! — каудильо выпрямился в полный рост, строение от его рывка задрожало, — Но договаривайте же! Что вы ходите вокруг да около?

— Как главному начальнику нашей доморощенной цивилизации, — говорить без подколов о серьёзных вещах филологиня не может, — вам надо учитывать один социальный закон. Сталин — данной тонкости не знал, кстати... Его задним числом поставили перед фактом. При переходе от первобытного строя охотников-собирателей к культуре производства еды — общество переживает скачок численности. В этот момент оно теряет устойчивость сплочённой группы, где «все знают всех» и становится жертвой социальных паразитов. Подавляющее большинство таких скачков быстро заканчивается цивилизационной катастрофой. Максимальная продолжительность жизни любой человеческой организации — 250–300 лет. Те из них, кто протянул дольше (например, основные мировые религии) — совершенно непохожи на своих предков. СССР — изменялся до неузнаваемости каждые десять лет. Тоже своего рода рекорд... За четверть века он пробежал путь от революционного «братства по морали» до всевластия «универсального государства».

— Короче, всё упирается в «барьер Данбара»?

— Это современный термин. Даже «кризис доверия» — современный термин. Если совсем грубо — цивилизация рождается там и только там, где люди перестают смертельно бояться незнакомцев и привыкают им безоговорочно доверять. Увы... На безоглядном доверии к себе подобным — немедленно начинает паразитировать власть и порождённое ею государство. Которое цивилизацию и гробит... Через некоторое время — цикл «рождение-процветание-гибель» повторяется.

— Банальщина...

— Скорее, первая часть «пароля-пропуска». Вторая часть — закрытая. Неназываемые признаки, по которым определяют и уничтожают врагов.

Уже не глядя — свои они, чужие или кровные родственники.

— Как в «Ясе» Чингис-хана? — хищно подобрался Плотников, даже глаза засветились...

— Примерно. «Яса» — сравнительно недавнее свидетельство штурма «барьера Данбара». Не дошедшее до нас целиком. В полной версии «культурного кода человечества» — содержится однозначное требование: «Пойманных с поличным людоедов, садистов и предателей — убивать вместе с семьями». Без всякой жалости, оправданий или оговорок. Представляете? Иначе — всем крышка. Они — больше не люди. Они опасные выродки, вероломно притворяющиеся людьми. Им всем — нет ни прощения, ни срока давности.

— Да рассказывали мне про умельцев разнообразить рацион белковой пищей, — каудильо понизил голос и зябко поёжился, — «Людоедскую» семью, в голодном 1946 году пойманную на воровстве покойников (военный госпиталь у нас тогда работал и свежие трупы умерших от ран — редко хоронили в тот же день, складывая в сарае на задворках) — даже не стали «преследовать по закону». В первую же ночь подпёрли двери дома брёвнышком и запалили, со всех четырёх сторон. Разом порешили и старых, и малых, с кошками, собаками, чадами и домочадцами... А тех, кто пытался выскакать из огня в окна — запихивали вилами обратно. Ближе к обеду следующего дня — приехал участковый милиционер. Поковырял кочергой угли (смешанные с костями) и — «закрыл дело» (с формулировкой — «пожар на почве самовозгорания по причине пьянства»). Вместо хотя бы формально-символического расследования...

— А почему оно так, объяснить можете? — опять исключительно нехорошо зыркнула в мою сторону внучка секретного академика.

— Да запросто! Воспитывать и надеяться на исправление преступника — есть смысл только в случае, когда вина сознаётся и человек раскаивается. В случае людоедства — оно немыслимо! Ваш академик Лихачёв, например, всей семьёй жрал человечину, потом молился богу о прощении греха и спокойно ложился спать... — буднично пояснил Соколов, — Я его болтовню о Блокаде — по телевизору в 90-х смотрел, тогда особо не вникая. На следующий день — всё повторялось. Доказывать людоедам (или их детям) словами, что «человечину есть нельзя» — смысла не имеет! Во-первых — они это уже делали и теперь в каждом встречном — видят прежде всего кусок мяса. Собственный опыт из головы не выбить! Во-вторых — точно знают, почему так... Причём, никакой своей вины — не ощущают... Вообще... Глухо! Те кто стыдился или побрезговал жрать людей — поголовно умерли с голоду, а они — живые... Это как надеяться,

что специально доведённый голодом до каннибализма «крысиный волк» — когда-нибудь потом опомнится, устыдится и опять станет обычным серым грызуном. И вообще — бог простит. Лихачёв, как я помню, задушевно вещал, что «бог с небес» чуть ли не прямо к нему, в окошко козырной ленинградской квартиры (что на пятом этаже «двора-колодца») — персонально заглядывал. Видимо, пожелать спокойной ночи и поправить блудному сыну одеялко... Чтобы после скромного ужина грешному мягче икалось.

— Кстати, а почему подавляющая масса моральных уродов, как на подбор — «набожные»?

— Тоже всё просто! — грустно ухмыльнулась филологиня, — Совесть — это палач. Она пощады не знает. От мук совести — люди топятя, вешаются, стреляются... Только не у всех она есть. У большинства, вместо совести, страх наказания. Ну, или «страх божий». Для них бог — это вроде как начальство. Поругает и простит... В кризисные периоды истории — традиционного бога обычно заменяет государство.

— По заветам Шпенглера...

— Так трагедия блокадного Ленинграда — «первая репетиция» системного кризиса нашей современной цивилизации, — вынес резюме Ахинеев, — Культура в базовом виде слабеет. Мегалополисы, с их «мультикультурностью» — отрицают все известные виды «традиции». Государство, пользуясь случаем — подминает под себя то, что осталось, и начинает разрушать мораль. Отменяет святость «табуированной морали». Или неписанных моральных норм, как теперь принято выражаться... Все общественные связи и нормы — «диктует закон». Формальный, легко изменяемый и повсеместно игнорируемый... Демонстративно нарушаемый! Помните выражение: «закон для бедных»? С точки зрения государства «самое главное — не сдать Ленинград». Попутное превращение миллионов чудом выживших рядовых «блокадников» в людоедов — досадная мелочь. Понятно, что терпеть после войны во втором по значению городе страны кубло вырождков — власти не собирались. Рассовали бывших ленинградцев по просторам необъятной Родины и запретили даже упоминать о том, откуда они. Война окончена, забудьте! Людоеды, если совсем начистоту — это «идеальные подданные». На каждого собран «материал» и в любой момент — есть за что поставить к стенке. Или, после огласки — отдать на расправу толпе. Бедняги теперь на государство, вместо бога — молиться обязаны. О лишнем помалкивая. Или, на каждом углу славя доброту начальства. Что они и делали.

— Вы говорили о двух частях «пароля-пропуска»...

— Могу пояснить подробно... — филологиня сегодня в ударе, жаль, что все её находки долбят по моей голове, как весенние сосульки с крыши, — Проблема в «форме допуска». Публичное обсуждение возможности людоедства — признак открытого доступа к древнему запретному ужасу. Всегда найдутся те, кто из всего сказанного услышит только одно — «а что, так можно было?» Поэтому, во всех устойчивых культурах — тема людоедства табуирована. Даже сами людоеды (!) выражаются «обидняками». То у них — «лошати́на», то — «мерзля́тина», то — «длинная сви́нья». Но, для профилактики людоедства — надо опираться на что-то весомое. Исторически установлено, что признаки латентной склонности к людоедству — садизм и предательство. То есть, отношение к другим людям, как в вещам и расходному ресурсу. Связь прямая. Один будет рассказывать на дружеских посиделках, как он своего соседа в парадном убил, и потом съел, а другие — этому «психу со справкой» будут восторженно внимать.

— Вроде бы... — когда же она заткнётся?

— Я вам больше скажу! В рамках «государственной логики» — он был бы «своим»! Поскольку логика людоеда и логика государства — совпадают! По ним обеим, люди это «мясо». Не имеющее ни прав, ни личности, ни самооценности... На бытовом уровне, государство такие настроения даже поощряет. Там где оголтело дерутся «за жратву», должности или баб — лояльность к вышестоящим властям надёжно гарантирована. Ни стыда, ни совести у подобных персонажей априори нет... Как удачно выразился Шварц — «это совершенно надёжные людоеды».

Ахинеев — закашлялся, Соколов — сдавленно крикнул, Плотников с Львом Абрамовичем — притихли. Ох, наконец-то, мечта — сбылась. Филологиня захлопнула варезку. Легче — не стало...

— Галина... — тон у каудильо прямо таки бархатный, а жест — папин, словно собрался погладить меня рукой по головке, — Вы ведь не из «понаехавших», а настоящая «коренная ленинградка»?

— В пятом поколении! С самой «до революции», — для чего это ему вдруг понадобилось?

— Хм-м-м... Я давно хотел спросить, но не решался — как вы там вообще живёте?

— Мы не живём. Мы — вымираем! — грубо, зато правда, — Послевоенный Ленинград, как и постперестроечный Санкт-Петербург, десятки лет — демографическая «чёрная дыра». Коэффициент воспроизводства населения — давно меньше единицы! Этот город — весь

залит человеческой кровью... и проклят на веки веков...

Глава 66. Главный факап двадцатого века

Могу поклясться (в наполовину тёмном помещении, из-за резких перепадов свет-тень, каждое движение выглядит неестественно до гротеска) — мужики дружно пожали плечами. В смысле — им мои переживания безразличны. Даже не так, они их принимают во внимание, как капризы бабы на сносях.

— Просьба не обижаться, — главный начальник непробиваем... — Здесь и сейчас — меня заботит судьба живых людей. Пока, такое впечатление, что в проекте «Остров», с самого начала, было предусмотрено несколько «самоликвидаторов». Подумаешь, нашли окошко на другую планету... Главное, чтобы оно так и осталось недоступно врагам! Чисто по принципу — «так не доставайся же ты никому».

— А чего ещё вы ожидали? В рамках известных случаев «самоорганизации» вырванных из общества людей, взрыв борьбы «за власть, еду и женщин» представлялся неизбежным, как восход солнца!

— Плохо вы думаете о людях...

— Это не я. Начальство строило планы «в рамках своих представлений» об устройстве вселенной. А что оно могло предполагать в случае длительного закрытия «аномалии»? Запасов еды — у нас нет, женщин — гораздо меньше, чем мужчин, а разновозрастный состав «срочников», «космонавтов» и ученых с военными — сам по себе (!) создаёт, точнее провоцирует конфликты. Сначала — голодный бунт, потом (возможно, совместно) — «полярное бешенство», после — людоедство. А там местные жители подтянутся и «зачистят» выживших. Исторических примеров — масса. Опыт Блокады — тоже намекает. Как говорится — «этому месту ныне быть пусту!» Не забывайте, что по «теории Радека», пока мы все живы — «аномалия» обратно не откроется! Эффект проверен экспериментально. А им надо, чтобы открылась... Для московских политиков — только это и важно! И? Логично предполагать, что всех присутствующих — давным-давно списали в «неизбежные на море потери». Все необходимые документы, как сами помните, у администрации проекта «Остров» — подготовлены заранее (и один раз — уже чуть было не пошли в дело).

— Честнее и гуманнее было нам яда в консервы «неприкосновенного запаса» подсыпать.

— Может быть, так оно и было... — не принял шутливого тона завхоз,

— Теперь уже не проверить. Все ящики с консервами — наши вояки утопили в Ангаре... Двое вернулись, остальные погибли...

— Мы здесь перебирали случайно ставшие доступными обрывки военных секретов времён Второй Мировой войны, — филологиня закинула ногу за ногу, — А ведь где-то — это добро лежит целиком! И кто-то «это всё» почитывает. Как образец успешного решения проблемы «лишнего населения» опытными, не боящимися закона и чужой крови людьми. С точки зрения «священного канона» — экспедиция укомплектована идеально. Только «горожанами», абсолютно лояльными государству. Высокие формы «допусков по секретности» — надёжно гарантируют. И некуда им, голубчикам, деваться. Исчезнет государственная власть — пожалуйста сдохнуть.

— Преувеличиваете...

— Где?! Весь «священный канон» древнего Египта, у нас на глазах — сейчас повторен в масштабе «один к десяти тысячам»!

Тут Ленка права. Надо отдать должное. Самая первая догадалась... После меня. Молчу.

— Ах, обмануть меня нетрудно. Я сам обманываться рад... — начальство изволит шутить, — В чём принципиальная ошибка руководства?

— Да так... — не прекращая зазывно лыбиться, филологиня покосилась на меня, — Один талантливый авантюрист хотел сделать быструю карьеру. Сначала придумал, а потом сломал чужую игру. Сумел если не сорвать банк, так на последок потешить душу... Спасибо товарищу Владимиру Ибрагимовичу, за то что здесь теперь так весело.

— Профессор Радек с вами бы поспорил, — каудильо размышляет вслух, — А я соглашусь.

— Тонкая работа! — Ленка перестала улыбаться и села прямо, — Целенаправленный (!) подбор экспедиционных кадров «по психотипам», на основании косвенных признаков из их «личных дел».

— Сам отбирал, что ли?

— В совершенно секретном «священном каноне» описано, что получается, когда подбором людей занимается государство. Ну, безмозглая бюрократическая машина. Возможность самоорганизации в её системе координат не предусмотрена. Тем более, разношерстного и разновозрастного народа, да ещё и практически мгновенная. Оказывается, данный эффект можно спрогнозировать и организовать заранее. Её мужик, — ух, московская сука! — был виртуоз заочной манипуляции, чо. Точнее, заочной режиссуры. Станиславский — нервно курит в сторонке! Всё

просчитал, а как созрело — дёрнул за правильные ниточки. Разве что, когда долбануло, сам не успел отпрыгнуть достаточно далеко. Ну, тут — «профессиональный риск», в пределах допуска. На войне, как на войне...

— Он что, без дураков тут коммунизм строить собирался?! — не вытерпел Плотников.

— Нет конечно... — успокоила его филологиня, — Но, о зарождении новой цивилизации — при мне как-то проговорился. А любая новая цивилизация — начинается с «коммунистической фазы»...

— А вот это точно подмечено! — хрипло крикнул из своего угла Ахинеев, — При мне он тоже проговаривался... Словно провоцировал. Чёрт его знает — играл или «всерьёз наводил на мысли»?

— Володя сроду не играл чужими жизнями «для забавы» или ради создания впечатления. Он сам сюда полез, чтобы доказать свою правоту, — в носу предательски защипало, — Всё было честно!

— Тогда, зачем?

— Опровергнуть, а тем более отменить «священный канон», особенно такого уровня, — Ленка звонко чеканит слова, будто профессиональная дикторша из программы новостей, — очень трудно. Легче в бою закрыть амбразуру вражеского дота. Но, есть варианты. «Священный канон» диктует герою, что он обязан заткнуть её собственной грудью. А практика показывает, что можно обойтись и простой телогрейкой. Государству нравится первый вариант и не особенно импонирует второй... Хотя тот всяко дешевле и заведомо человечнее.... С вашего позволения — перефразирую известных братцев-фантастов:

«Блокада Ленинграда дала ответ на один старый вопрос. Что выйдет, если государство полностью подчинит жизнь людей своей воле? Обуеет, оденет, выучит грамоте, накормит досыта? Станут ли они от этой тотальной заботы добрее, честнее, умнее, вообще лучше? Оказалось — нет. Подавляющее большинство так и останется тупыми животными, действующими под влиянием неуправляемых эмоций...»

— Зло! — оценил выпад Лев Абрамович, — Хотелось воспитать «идеальных подданных», а в итоге получились «неполживые людоеды»... Имитаторы человеческого поведения, без стыда и совести.

— С точки зрения истории мировой цивилизации... — без паузы продолжила свою мысль филологиня, — Блокада Ленинграда — «главный факап XX века»... Крах всех надежд на построение хоть сколько-нибудь работоспособного «доброе государство»... Выяснилось, что представления о человечестве (восходящие ещё к идеям Просвещения) и способах его совершенствования — в корне ошибочны. Что средний Номо

Sapiens (вопреки выдумкам Руссо) в детстве — вовсе не «чистый лист», а довольно гнусный маленький зверёныш (пускай и симпатичный), отчего выходит из него далеко не «гармонически развитая личность». А если, принять жёсткие меры, создать для миллионов горожан «идеальную среду обитания», надёжно пресекать любое их «свободное самовыражение», с рождения, всей дурной мощью тоталитарной пропаганды, вбивать их детям в головы «советское воспитание», — ораторша сделала паузу, переводя дух, — то даже тогда, в 95% случаев (!), вместо запланированных «строителей коммунизма» из подопытных особей вырастают лицемерные твари, сносно выдрессированные «притворяться честными людьми». При малейшем ослаблении государственного контроля — описанный «продукт воспитания» бросается «жрать ближнего своего», будучи свято уверенным в своих «исконных правах»... Как и «неполживый» академик Лихачёв. Через сорок лет после окончания войны, в разгар Перестройки, многие удивлялись — откуда в культурных ленинградцах столько злобы? И совершенно напрасно... Спасибо Гласности — это скоро прошло.

— Разговаривал я тогда с вашими «северными демократами», — усмехнулся завхоз, — Помню, все они считали себя униженными и оскорблёнными. Перечень обид «коренных ленинградцев» на Советскую власть — ошеломлял. И то она обязана, и другое, и третье... А про невообразимость права финнов ездить в Ленинград «без визы» (в то время как сами ленинградцы — обязаны были туда оформлять путёвку «в капстрану»), они могли трындеть часами... Почему?! Мы же — «тоже европейцы»! Извините...

— Это вы с москвичами мало общались... — Ленка снова покосилась на меня, — Столица!

— Опять про избалованного до потери чувства реальности домашнего кота намекаете? — каудильо почувствовал шпильку в свой адрес, — Пусть нас оберегают от любых бед, мы этого достойны?

— А как иначе? Сказав в политике «А» — надо быть готовым проговорить весь алфавит. Приняв решение строить «доброе государство», которое за всех думает и о всех заботится — следовало предполагать, что кроме кучки «спецов», ответственных за его существование, все остальные граждане быстро отвыкнут интересоваться «низкими проблемами», а потом — перестанут в них что-то соображать. Сюрпризом, которого никто не ожидал, оказалась разве что скорость деградации «отборного кадрового материала». Навыки собственноручной добычи пищи — ленинградцы утратили в течение одного поколения.

— Нельзя же требовать от всех обычных людей навыков пожарника

или горноспасателя? — вступилось за моих односельчан начальство, — Каждому своё. Трудно, в одно рыло, объять необъятное.

— Почему? — удивилась филологиня, — Добровольная пожарная дружина — стара как мир. И держать собственные огороды горожане прекратили исторически недавно. Да, в магазине всё дешевле. Покупать там еду — экономически правильно. Государство «обязано всем всё обеспечить». Однако, для сельских жителей из глубинки — подобные «запросы» до сих пор выглядят немного дико. Надо, значит — надо. Нечего есть? Встал и пошёл добывать себе харчи... Даже зимой, по колено в снегу, без шапки и рукавиц, в лаптях на босу ногу... Не сумел? Не захотел? Понадеялся на кого-то? Тогда есть нечего...

— Так вроде бы в цивилизованное время живём... Точнее жили... — поправился Соколов.

— Кто? Где?! — Ленка сделала большие глаза и сделала вид, что дико озирается, — На отечественных «северах» — доньше так. Поскольку иначе — сдохнешь с голоду и что особенно забавно — никто тебя (ленивого дурака) не пожалеет. Плохое забывается быстро, полностью согласна. Так жизнь — регулярно напоминает. «Блокадники» 1941-го года — «скоростное лечение склероза» испытали на себе. Им о-о-чень не понравилось. Можно понять. Непонятно, отчего они, уже 70 лет подряд, требуют, чтобы все окружающие — их непрерывно жалели. Именно их и только их! А как выживала до, после и во время Отечественной войны вся остальная огромная страна, тем же самым «блокадникам» — глубоко наплевать. Если мыслить строго в рамках «довоенного советского канона», то Блокада обязана была стать гимном братской солидарности и героического самопожертвования людей. Грядущие поколения читали бы скупые воспоминания её очевидцев со слезами на глазах, гордясь за своих прародителей... Ну, это глядя на ситуацию из времён Гражданской войны, разумеется. Там и тогда чётко подразумевалось, что каждому — нашёлся бы пусть тесный, но угол под крышей, а местные, давшие изгоям кров — делились бы с ними последним куском. На большей части территории Союза ССР, кстати, примерно так и вышло. Теснились и делились. Вместе работали и вместе преодолевали трудности. Копали корни камыша и пекли из них хлеб.

xat.com



Самая стыдная тайна ленинградской блокады - одной фотографией Заболоченный пустырь в центре города весной 1942 года. Осенью 1941 года там стеной стоял камыш выше человеческого роста. Обычный пейзаж задворков Северной столицы в XX веке. После начала Гладомора жители окрестных домов прятали туда трупы. За зиму сухие стебли камыша собрали и сожгли в печках. Судя по стерне, попыток копать съедобные корешки - ни осенью, ни зимой не было. Выше водные растения тогда покрывали около 40% из 5000 кв. км "блокадной" территории. Каждый квадратный метр этих зарослей (находящихся в шаговой доступности от жилых домов) - скрывал не менее 10-15 кг крахмалистых корней. Суточный паек для 5-6 человек или одной городской семьи.

Несколько миллионов современных горожан - умерли от голода посреди зарослей еды

Самая стыдная тайна ленинградской Блокады. Несколько миллионов современных горожан — умерли от голода посреди зарослей еды

— Да всё-то эти самые «блокадники» знали! И как голодающие крестьяне — кору сосновую собирали... и как рогоз и корни лопухов (с прочими корешками рыли)... и как жёлуди мололи, и как древесные почки сушили, — Ахинеев непримирим, — Просто они тогда корчили и ныне продолжают корчить из себя «индийских брахманов». И чем дальше от нас Отечественная война — тем с большим упорством. Но никто не хочет признаваться, что к середине 1941 года Советская власть — превратилась в пыльное чучело, набитое «руководящей ролью партии», собственно партия — в банду карьеристов, а «образцовые советские граждане» (населяющие столицы) — морально уподобились древнеримским люмпенам. О чём спор?

— Галина! — оживился каудильо, — Ведь вы вопрос изучали... Есть способы быстренько растолковать проблему неподготовленной публике? Боюсь, страсти разгорятся сильнее, чем по грибам...

Способы, конечно есть... Они — всегда есть. Что пришлось бы выслушать от родных и знакомых, если бы я рискнула обнародовать такую «популярную листовку» в родном Питере, моё бедное воображение просто отказывает представлять. Но, прошлая жизнь осталось за «дырой». Раз сами у меня просите — нате! «Планшет» освободился. Вот! Берём и

показываем. «Самая стыдная тайна ленинградской Блокады», ага...

— Так получится доходчиво? — молчание, общественность тужится перевести дух. Зашло!

— Сильно! — выдох почти единодушный... Ахинеев продолжает разглядывать картинку... — Настоящий конец света! — главный идеолог вернулся к насиженному креслу, уютно там развалившись, — На уровне Галины, я вопрос не ковырял, но общее впечатление — у меня сложилось давно. И в прошлом году выпал случай «сверить часы» с одним представителем «питерской интеллигенции». Вышло занятно. Кто-нибудь слышал про отечественного воспевателя «зомби-апокалипсиса», некоего Андрея Круза?

Глава 67. Краш-тест на милосердие

Мы с Ленкой, как дисциплинированные школьницы, задрали руки. Плотников поколебался и тоже утвердительно кивнул. Соколов — ожидаемо промолчал. При его профессии, странно, если бы было иначе. У него, по месту службы — «апокалипсис каждый день». Надо понимать, он и катастрофическим реализмом — сыт по горло...

— С появлением Интернета — стал я почитать в сети электронные книжки. Там этого «зомби-апокалипсиса» — море разлитое. Но в России, основоположником жанра считается именно Круз.

— Он не Круз! — предсказуемо встряла филологиня.

— Знаю. Андрей Хамидулин его настоящее погоняло. Круз — псевдоним. Но, так звучнее и короче, отчего не суть. Пусть побудет Крузом... Опять же, он москвич. То есть носитель «элитного самосознания» и уверенности в собственной избранности. Настоящие люди у поца живут на Западе или в пределах МКАД, а дальше — «сраная Рашка», погрязшая в «проклятом совке». Отчего кадр и подался за бугор... Поближе, так сказать, к «братьям» по уголовной морали и частнопредпринимательской этике.

— И тут — нашествие зомби?

— Надо отдать должное. На современном русском языке никто лучше «западную идею» не изложил. Прямо таки «хрестоматия ненависти» к честному труженнику, неспособному нагибать остальных.

— Скорее «моральный кодекс людоеда», — поправила оратора Ленка, — Хоть диссертацию пиши... Неограниченная конкуренция, «закон джунглей» и морковка на конце удочки — «всё победителю».

— Во-во! Все полки книжных магазинов — этой гадостью забиты. Так я о чём? «Феномен Круза», в современной русскоязычной литературе — заключается в том, что негодяй с самого начала не скрывал (!), что он вор, бандит и предатель Советской Родины. И? Всё это не помешало ему завести в России толпу поклонников. Читателей, писателей фанфиков и всякого рода «сетевых френдов». Особенно из числа так называемых «патриотов», в том числе отставных и действующих (!) офицеров вооружённых сил. Произошла «сепарация по морали» значительной части отечественной публики. Стада «крузолубов» и «зомбифилов» теперь с нетерпением ждут краха современной цивилизации! Им кажется, что впереди — весёлая мародёрка со стрельбой, в стиле «святых девяностых».

Тот факт, что кумир удрал из России, чтобы не сесть за мошенничество и находится в розыске, а они сами, по сути, лишь мелкая шпана на побегушках у незадачливого уголовника — до бывших товарищей не доходит. Люди грезят наяву. Вокруг — смертельно голодные людоеды, оборванные и несчастные, зато лично они — «все в белом», сытые, здоровые и с оружием в руках. Причём, в отношении так сказать «зомби» — разрешается всё. Абсолютно всё. Как «силовикам» и «номенклатуре» в блокадном Ленинграде, по отношению к мирному населению...

— Вы находите в этом глубокий смысл?

— Это не я, это власти видят в «зомби-апокалипсисе» удачный выход из кризиса. Раз — и лишнее быдло само себя истребило. Главное, создать в обществе правильные установки и наработать соответствующие моральные стереотипы. И добро пожаловать в социальную живодёрню...

— Ну, так Круз только паразитирует на «козырной» теме. В рамках рыночной экономики.

— Моя свобода махать кулаками заканчивается там, где начинается чужой нос. Его же не только взрослые тунеядцы, но и молодняк читает. Это — уже пропаганда ненависти с подлой «игровой» мотивацией. Как уже сказано, разбудить в человеке зверя — легко. Барьер запретов тонок. По справедливости, за этакое распахивание «окна Овертона» — Круза мало убить. Надо медленно замучить. Чересчур уж опасна распространяемая им духовная зараза.

— Не вижу связи...

— Элементарно! — поморщился главный идеолог, — Книжки про «зомби-катастрофу» — это моральный сепаратор. Или — нравится, или — тошнит. Середины — нет. А есть в нашей стране местечко, где этот сценарий однажды реализовался. Блокадный Ленинград, волею властей превращённый в «царство людоедов». Несколько миллионов современных жителей России — к этой истории эмоционально привязаны. Коренные ленинградцы, их дети и внуки. Все они, или сами видели, как оно бывает, или представляют, по рассказам родных и знакомых. А теперь — читают «ужастики» Круза и страшные воспоминания — живо совмещаются с сюжетом популярной беллетристики. В сухом остатке — крайне любопытный духовный опыт.

— И многие читают?

— Я же говорю — Интернет. Тема шумно обсуждается на литературных форумах, в «Живом журнале» и комментариях в сетевых библиотеках. Реакция московской публики менее показательна. В их багаже личных воспоминаний, разве что, смутные слухи о Большой Московской

панике. Жизнь столичных хомячков сроду толком не пинала. А вот реакция «питерских» (пуганных в трёх поколениях) заставляет призадуматься. Большинство коренных ленинградцев, пишущих отзывы на крузовскую «Эпоху мёртвых» — в диком восторге!

— Ничего удивительного, — хищно оскалилась филологиня, — Ближайший аналог явления хорошо изучен. Это — отношение к угрозе ядерной войны жителей Хиросимы и Нагасаки. Там её — вообще не боялись: «Ваше будущее, всего лишь наше прошлое». Вся разница, что «хиросимский синдром» джапы совершенно не скрывали, а вот наши «ленинградский» — усиленно забалтывали. Теперь — пожинаяем плоды.

— Отличное сравнение! — признал Ахинеев, — Многозначительное... Кто и чего боится — полезно знать заранее. Немецких нацистов, к примеру, будущие «блокадники» не боялись совершенно и руками-ногами цеплялись за святое право остаться жить в прифронтовом городе. Какая там, к чертям, эвакуация? Какая ещё «угроза оккупации»? Прописка — дороже! Однако, уже к весне 1942 года — многие поумнели настолько, что буквально рвались в эвакуацию... Куда угодно, только бы оказаться подальше от таких же, как они сами, «кюлютурных ленинградцев»! Что-то они за первую блокадную зиму про самих себя важное узнали. Настолько жуткое, что не всякому расскажешь. Только по секрету и только своим.

— Так посторонним и не понять, — пожалала плечами Ленка, — Особенно «вне контекста». Сами представьте, как вам объясняют положение — «Жрать было нечего. Совсем. Отчего жрали замёрзшие трупы. Сами — никого «на мясо» не забили... Вроде бы...» Поверите на слово? Сможете ли вы с таким персонажем нормально общаться? Там ведь настолько меняется психика, что у «практикующих людоедов» даже отношение к близким (!) становится проблемным. Каково в момент кризиса осознавать, что вместо дружной семьи и добрых соседей — рядом с тобой проживают одни крысы-людоеды, для которых лично ты, в известный момент — просто корм? А знать такое про, гм, окружающих — жизненно необходимо! Иначе — каюк... сразу или чуть погодя... Ну, или если вы уже сами такие взгляды переняли — то и рассуждать нечего. Следует действовать сообразно «новой обстановке»... Не дожидаясь смыкания вокруг кольца из оскаленных голодных пастей. И быстренько повернуть мероприятия «во избежание». А то соседи успеют раньше. Или — своя же родня... И мяукнуть не успеешь!

Пока филологиня нагнетала, Ахинеев демонстративно медленно нацедил себе в стакан газировки, так же медленно его опустошил и теперь неспешно устраивался на прежнем месте...

— Меня интересовала «техническая сторона» проблемы, — снизил градус Ахинеев, — Где уцелевшие «питерцы» собираются брать харчи после того, как опустеют склады и магазины? Пускай, их осталось несколько процентов от первоначального населения мегаполиса. Пускай «товарных запасов» им хватит не на несколько дней, а на несколько месяцев... И? Дальше-то что? Тем более, что «наши — не придут» и это всем очевидно... В первую очередь — потомкам «блокадников». Какая у них перспектива?

— Вопросы на литературных форумах стали задавать? — понимающе прищурилась Ленка, — У гордых своей гениальностью авторов «зомбятины» — спрашивать о вещах «неназываемых по умолчанию»?

— Так интересно же!

— И как, удовлетворили любопытство?

— Если бы! — главный идеолог беспомощно развёл руками, — Я там был «белой вороной» и объектом насмешек.

— Банили и посылали?

— Снисходительно объясняли, что такого рода вопросы — сущая мелочь, и что как-нибудь, в текущем порядке, они обязательно разрешатся. Что кроме магазинов с товарами — есть загородные склады и базы «Госрезерва». Что трюмы морских судов и железнодорожные вагоны на обезлюдивших станциях — тоже не пустые. Что можно, наконец, просто взять и купить продукты у сельских жителей... Не все же они погибли? Что в опустевшем городе достаточно всевозможных ништяков для «бартерного обмена»...

— И-э-э-э... — чуть не подавился от такого подрыва основ экономики завхоз, — Они думают, что «селяне» без них не догадуются, где и чем можно пожить? И в городе, и за городом? Опыт «меновой торговли» на продукты времён Гражданской войны очень прозрачно намекает, кто первым останется сначала без «ништяков», а потом — без последних штанов. Просто потому, что штаны — есть нельзя. Хоть ты их сто вагонов запаси. А кушать надо каждый день... О чем «селяне» — точно в курсе.

— Весь основной упор и пафос на военное превосходства «города» над «деревней». Без оружия и патронов, без техники и горючего — «деревня» не устоит...

— А если нет? — почти засмеялся Лев Абрамович, — Были ведь прецеденты...

— Тогда — «город» пойдёт на «деревню» войной, заставит снабжать его продуктами «по твёрдой цене». Эти фантасты мечтают про вооружённый грабёж «аграриев» вполне спокойно. У них даже не

«ножницы цен» планируются, а беспощадная «продразвёрстка». С массовыми расстрелами... «Все, кто не с нами — те против нас» И никакой тебе взаимовыгодной торговли или переговоров «на равных». Заветы ленинградских «двадцатипятидесятников» — не забыты...

— Ну, это смешно! — подал голос долго молчавший Плотников, — Знаю я наших современных «деревенских»... Всё у них в порядке и с техникой, и со «стволами». Где сядешь — там и слезешь... Хорошо, если выйдет живым удрать. Народ в глубинке, на «городских» — сейчас шибко злой.

Ну, вот чего все опять на меня уставились? Нашли себе «концентратор внимания»... Я и без вас знаю, что у огромной массы моих сожителей по Северной столице — души гнилые, как морковь из советского гастронома. Возможно, от сырости... Других ленинградцев в Россию не завезли, однако.

— Как вы понимаете, переубедить таких людей словами — технически невозможно...

— Леночка... — прокашлялся главный идеолог, — Если я с кем-то спорю, то стараюсь чтобы каждый аргумент воспринимался оппонентом, как прямой удар в зубы. Иначе, не стоит и начинать.

— Кх-х-х-хе-хе! — представила эту «картину маслом» и не смогла удержаться.

— Галочка смеётся. Она очень правильно отреагировала. От необходимости признавать конкретные факты или их обсуждать в открытой дискуссии — на форумах уворачивались, как намыленные! Опять же, какие там факты — если «зомбиапокалипсис» выдумка? Ври, что хочешь!

— Так не признаваться же им, что в своих «фантазиях» они выдают сокровенные желания профессионального «питерского интеллигента»? — оскалилась филологиня, — Нигде не работать, болтать что в голову взбрёт и за это — получать «пансион» от государства. Этакая «заочная компенсация» чувства собственной неполноценности...

— Да всё понятно... — в свою очередь демонстративно зевнул главный идеолог, — Мне стало интересно мировосприятие «потомственного паразита», применительно к их блокадным заморочкам. Из Ленинграда — власть не сбежала. Всё что там творилось потом — провозгласили «священным каноном».

— И как?

— Щас расскажу, — Ахинеев потянул из кармана свою знаменитую «флешку», — И покажу.

Моя собственная флешка, с лёгким свистом, отправилась по полировке

стола в сторону законной хозяйки. И не упала, остановившись буквально в нескольких сантиметрах от края. Он и более массивные предметы умеет таким манером «запускать»... Видела, как на спор, в столовой, по листу из оцинкованного железа — два десятка полных тарелок по местам расставил. Сам — не сдвигаясь с места. Человек похоронил в себе великого официанта... Ага, экран «планшета» несколько раз сменил свечение.

— Начнём с того, что у каждого «лично ушибленного Блокадой» (простите за термин) — своё понимание «правильного» и «неправильного». Опять же, своё понимание целеполагания властей, в тот момент изображавших «на людях» непоколебимую сплочённость, а на деле — грызущихся между собой. Отдельный вопрос — отношение ленинградского начальства к собственным «подданным». В самом широком смысле слова. В военные и послевоенные времена — трезво судить о таких категориях было невозможно. В современной сети — информации полно. Всё больше и больше. Только никто не хочет в ней ковыряться.

— О, первая военная стенограмма Ленинградского горкома ВКП(б)! — предсказуемо всех опередив — «планшетом» завладела филологиня.

— Надо же с чего-то начинать? — главный идеолог задумчиво поднял глаза к потолку, — Обратите внимание — ещё никто ничего толком не знает! Идут вторые сутки войны. Разгрома Западного фронта — ещё нет. Паники, после падения Минска (через 10 дней после начала войны) — тоже нет. Зато уже имеет место административный балаган. Если подумать, всё, что произошло после — закономерно... Найти бы стенограммы их заседаний, где решали вывозить продовольствие и прочее... Когда уже паника царила — вот там был, наверное, главный цирк. Тем не менее — обратите внимание! У товарищей сразу рефлекс — приказывать, организовывать, мобилизовывать куда-то и кого-то. Они не знают куда и зачем, но — надо срочно! На реплику, что на оборонном заводе остался только один конструктор — не реагирует вообще никто. Хер с ними, с конструкторами. Обкладывать мешками с песком памятники — вот это самое важное... Зацените, как все присутствующие уверены в безоговорочном подчинении населения.

— Почему бы и нет?

— Кх-хе... Психологически, городские начальники (особенно пожилые) — всё ещё стоят одной ногой в эпохе Гражданской войны. Когда голодающие пролетарии — на их призывы откликались до удивления охотно. Им ведь впервые в жизни обещали «правду» со «справедливостью». Не когда-то после смерти, как попы в церкви, а прямо здесь и сейчас... Эти кадры не ждали «милости с неба». Эти кадры

построили «наш новый мир» на голом беззаветном энтузиазме. Но, с той легендарной поры — миновала четверть века! Вокруг — социализм и «образцовый советский город».

— Не получилось?

— Да вроде всё получилось, но с точностью до наоборот. Товарищи партийные руководители ещё не понимают, что им предстоит «вдохновлять на подвиг и на труд» совершенно других людей. Непуганых, избалованных, привычно сытых, но — тоже недовольных! Например, тем, что они живут пусть и лучше всех в СССР, однако — в разы хуже, чем «за границей». Причём, считающих виноватыми в этой «несправедливости», именно партию и советское правительство. Совершенно уверенных, что уже не они сами (!), а могучая «государственная власть» им (таким удивительным и замечательным) — обязана полностью и за свой счёт всё наилучшим образом организовать и обеспечить. Улавливаете, какой там, на ровном месте, образовался конфликт интересов?

— Круто! Каждая из сторон — совершенно уверена, что это не она, а ей все должны...

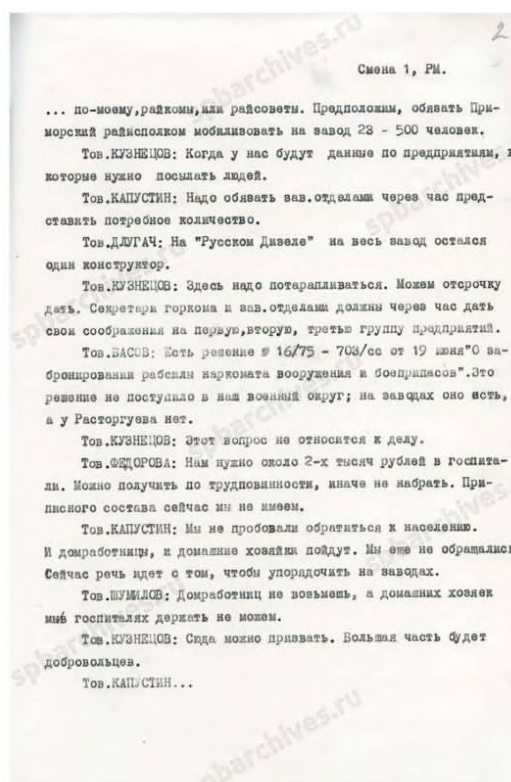
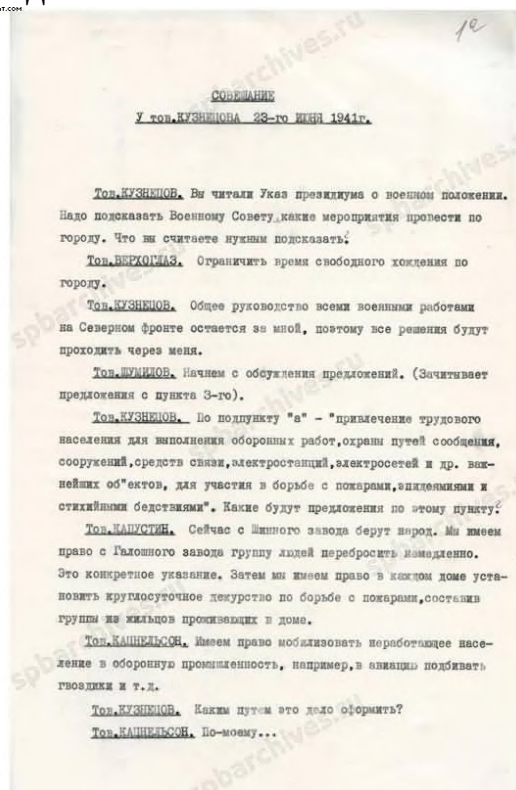

Стенограмма совещания в Ленинградском горкоме ВКП(б) от 23.06.1941 года «О мероприятиях всвязи с военным положением» (листы 1–2)

— Это вы в столицах живёте. Это для вас — такие вещи очевидны.

Провинциалам, вроде меня — приходится набираться личного опыта...

— Там я много разных вопросов задавал... — Ахинеев закричал, поудобнее усаживаясь в кресле, — Например, когда я попытался выяснить у них — что помешало ленинградцам перебраться из замерзающих квартир в гораздо более тёплые подвалы, — реакция оказалась парадоксальной. Мне было заявлено, что таких подвалов в ленинградском «старом фонде» жилья — нет! Вода близко и всё топит.

— Это вы непозволительно глубоко «ленинградские тайны» копнули! — зло хмыкнул Лев Абрамович, — Могу пополнить вашу копилку загадок. Отношение к этой теме у «коренных» до сих пор на удивление нервное. На форуме ЛАИ, например, да и на многих исторических — про «подвалы Ленинграда» упоминать нельзя! Банят сразу. А про тот факт, насколько они большие и разветвлённые — мне товарищ постарше рассказывал. Как он в детстве ходил к знакомой девочке, жившей аж через две улицы. Зимой! Через подвалы, не выходя на поверхность. Обычно он говорил родителям, что идёт к товарищу в том же подъезде. Уходил и возвращался по домашнему легко одетым. Сплошь на железные двери с замками — всё это необозримое подземное царство заперли только в 60-х годах. Видно, ваши оппоненты были из послевоенных.

— В осаждённой Москве примерно то же самое творилось... — небрежно ответила на наш молчаливый вопрос филологиня, — Просто дело не дошло до окружения. Ограничилось известной паникой. А так — толпы беженцев, пытающихся «как-то зацепиться» в сытой и благополучной столице. Взятки, звонки «влиятельных лиц», «временные разрешения» и прочее.

— И тоже с ума сходили?

— Москва и Ленинград, перед войной — самые перенаселённые города Советского Союза. Там своё собственное население — друг на друге сидит. В коммуналках и полуподвалах давится. И вот, представьте, в эту «банку со шпротами», пользуясь бардаком эвакуации — дополнительно втискиваются ещё пара-тройка миллионов желающих поселиться в «козырном месте». Куда их всех девать? Отгадайте с трёх раз! Дополнительная вводная — на носу зима... Внезапно — наша, северная. Вы ведь исследовали этот момент со всех сторон?

— Угу... — тяжело выдохнул Ахинеев, — Даже нашёл документальные доказательства. Вы девятый и десятый листы стенограммы — гляньте...

Смена 3, РМ.

...наши заводы, уже вторые сутки, а нет указаний о введении МП.

Тов.КУЗНЕЦОВ: По этому вопросу дадут указания.

Тов.ДЛТАЧ: Есть еще одно предложение. Надо ввести дополнительно о производственной кооперации по поставкам. У нас целый ряд заводов имеет угрозу, благодаря непоставкам.

Тов.КУЗНЕЦОВ: Это решать оперативным путем. Кого нужно, будем наказывать. Надо оформлять решениями горкома. Все оформлять надо.

Еще какие будут замечания.

Какие вопросы взяли подработать. Капительсон - какое количество надо людей; Лисенко - дополнительно по транспорту; Шумилов - театры и кино; Сердобинцев - создание бригад лудильщиков; Стожиков - торговлю; Талаш - электроэнергию. Вы должны подработать с тем, чтобы завтра в печати опубликовать по городу, а особенно решения прямо развесить.

Тов.АНДРЕЕВ: Относительно учетных карточек. Никаких отчетных талонов не давать.

Тов.КУЗНЕЦОВ: Надо посоветоваться в ЦК с Шамбергтом.

Тов.ВЕРНИЦКИЙ: Народ не знал, куда идти, где бомбоубежища.

Тов.ДАГУТКИН: У нас убежища домовые, а если будет указатель по улицам, соведдем толщю.

Тов.КУЗНЕЦОВ: Если не знают, надо рассказать населению.

Тов.ВЕРНИЦКИЙ: Надо мобилизовать население на ритье щелей.

Тов.КАРАСЕВ: Дано указание в каждом доме очистить подвалы...

Смена 4 Бодрово.

...подвали, вытащить дрова и привести в надлежащий вид, с тем, чтобы можно было войти во время бомбежки.

Тов.ШЕКОЛОВ: Вопрос о противопожарных мероприятиях, в частности, с Зимнем дворце. Мне кажется, надо с Зимнего двора снять леса, они могут погубить его воспламенившись. Кое-где еще есть леса - это очаги пожаров. Нужно учесть. Достаточно небольшой зажигательной бомбы и все воспламенится.

Тов.КУЗНЕЦОВ: Над этии вопросы подумайте в исполком и позвоните нам. А Орбели надо будет подсказать, чтобы он часть ценностей завкавал и спрятал в подвал. Не все, а часть.

Тов.ШУМИЛОВ: Это мероприятие надо провести по всем отделам музеев.

Тов.КУЗНЕЦОВ: Целый ряд ценных исторических памятников надо обложить песком, мешками, кулями. Например, "Медный всадник", потому что может быть взрывная волна (памятник Гирону, Петергофские скульптуры). Над этим вопросом также подумайте, чтобы сегодня же дать соответствующее распоряжение. Только, товарищи, все задания, которые будете давать, фиксируйте и затем проверяйте, заведите специальную тетрадь: дал распоряжение, провели выполнение.

Тов.КАРГИН: Расчет сосредоточения различных материалов - тут должен быть порядок. Вот будут рассредоточивать лес из гавани. Привезут, а потом граждане начнут его тащить. Проледить надо за этим делом.

Тов.МОУЛАЕВ: Весь этот лес принимается управлением по снабжению. Точки уже установили. Это не экспортный лес и его очень немного.

У меня есть еще общий вопрос. Я просил бы в связи с тем, что все вопросы проходят сейчас через исполком, не перебивать, чтобы все, что делается в других аппаратах, в аппарате обкома, горкома,

Стенограмма совещания в Ленинградском горкоме ВКП(б) от 23.06.1941 года «О мероприятиях всвязи с военным положением» (листы 9-10)

— Что именно?

— Про подвалы и бомбоубежища... Если верить официальным данным «Истории Блокады», то уже к августу 1941 года по Ленинграду было подготовлено к эксплуатации 4612 бомбоубежищ, на 814 тысяч человек и открыто 336 погонных километров «щелей-траншей» рассчитанных на 672 тысячи человек. Продолжалось строительство ещё 383 бомбоубежищ, совокупной вместимостью на 65 тысяч человек... Всё — военные объекты. Охраняемые и засекреченные. Местное население про их существование большей частью не знало... Вход по пропускам и так далее... Обратите внимание, отцы города ещё дискутируют на тему — надо ли ставить уличные указатели, возле входов в эти самые бомбоубежища? Вдруг, там, во время воздушной тревоги, устроят давку «посторонние» люди? Вдруг, те «кому положено» — не влезут?

— Э-э-э! — обрадовался завхоз, — Так тут и про домовые подвалы — чёрным по белому! Приказано очистить от мусора с дровами и привести в надлежащий вид. Я так понимаю, устроить нары и санузлы. Сделать все подвальные помещения жилых домов пригодными для длительного пребывания людей. Это ещё многие десятки тысяч подземных сооружений.

Сколько домов... Стоп! Тогда вообще о чём спор?

— О феномене коллективной памяти. Современные «коренные ленинградцы» существование в блокадном городе совершенно невероятного количества довольно тёплых (хотя никак не отапливаемых) подземных помещений — яростно отрицают. Тут действительно какая-то мрачная тайна. Галочка, Леночка, если в курсе — просветите общественность!

Привычный уже за последнее время ком перехватил горло. Посторонним, такое — быстро объяснить трудно. Легче и не пытаться. Москвичке кажется, что она всё знает и понимает? Пускай... Как можно более небрежно кивнула — пусть продолжает. А та — и рада стараться. Прямо-таки сияет...

— Сразу скажу, что касается принудительной эвакуации — порядка в Первопрестольной было не в пример больше. С 29 июня по 29 июля 1941 года — из Москвы удалось выставить почти 950 тысяч человек, в основном женщин и детей. И таской, и лаской... Запугивая и откровенно насильно... После войны — многие возмущались, что их «выслали обманом». На самом деле им повезло. После паники 16 октября не имеющего московской прописки «иностранного» — могли просто расстрелять на улице. Как подозрительную личность. К декабрю 41-го года население Москвы уменьшилось с 4,5 до 2,5 миллионов человек. Тем не менее, был интересный период, когда демографическая ситуация в двух главных городах Союза ухудшалась почти синхронно. Колоссальный поток эвакуируемых из западных районов СССР, после прохождения московского ж/д узла — сильно редел. Публика попрличнее, всеми правдами и неправдами, старалась «зацепиться в столице». Не имеющие «знакомств», денег, а часто и документов люди по мере приближения холодов — накапливались в местах, открытых для публичного посещения. Вокзалах, метро и особенно — в уличных бомбоубежищах. Там было относительно тепло, имелось «где присесть и прилечь», где набрать кипячёной воды и «сходить по нужде». Неудивительно, что «коренные москвичи», к началу осени, стали общественных бомбоубежищ сторониться. А к середине октября перестали в эти бомжатники опускаться вообще. Под любыми предложениями старались переждать воздушную тревогу дома или на работе.

— Что, Галина? Узнаваемая ситуация?

— Кхе-хе-хе-хе... — они ещё и издеваются.

— После смыкания кольца Блокады — аналогичная ситуация в Ленинграде, за считанные дни, переросла в гротескную. Миллионы никому не нужных и не имеющих никакого пристанища беженцев — стали

набиваться в любые мало-мальски пригодные для проживания помещения. В первую очередь — те самые подвалы жилых домов, о которых современные «питерские» не хотят вспоминать, и которые были на скорую руку приспособлены под бомбоубежища за самые первые недели после начала войны. «Коренные ленинградцы» демонстративно перестали туда прятаться уже в сентябре (!), благо, что немцы бомбили скупно. Воздушную тревогу они старались переждать в парадных, на лестничных клетках, под арками. На взаимные подначки частенько отвечая двусмысленными шуточками, что «бояться особо нечего, бомбы-то — освободительные»... Соль этого «чисто ленинградского» остроумия военного времени — пояснять надо?

— Продолжайте, раз уж начали... — ну, вот чего они все на меня так уставились?

— Население бомбоубежищ составляли две непримиримо враждебных категории граждан. С одной стороны — «местные», с другой — «понаехавшие». Первые туда периодически спускались, вторые в этих самых бомбоубежищах жили. Со всем скарбом, плотно оккупировав исправные нары, стулья, кровати и прочую мебель. Естественно, занимая самые сухие и относительно тёплые места подземелий. Сначала — доходило до драк. От взаимного непонимания, переходящего в глухую ненависть. Потом — установилось злобное взаимное игнорирование. Потом, для «коренных» — все подвалы превратились в запретную зону.

— Страшные вы вещи рассказываете... — поёжился завхоз.

— Самое страшное ещё впереди, — ободрила его внучка секретного академика, — Я там, в архивах НКВД, много интересного попутно нарыла. Так вот, кому выпала «жизнь в подвалах» — это ещё счастливцы! Сотни тысяч людей повстречали первую блокадную осень в импровизированных «землянках», которые они самоуправно оборудовали в многочисленных «перекрытых щелях» (типа тоже предназначенных для спасения от бомбёжек). Как современные московские «чернорабочие» живут в земляных норах, прямо на территориях строек. Один из наиболее знаменитых в Блокаду «подземных городов», с сентября 1941 года — располагался на «Площади жертв Революции». В примитивных «щелях», а фактически под открытым небом (в земляных ямах, кое-как укреплённых досками и присыпанных слоем грунта) — ютились старики, взрослые и дети. Соседние «щели» они использовали, как помойки и уборные. Ближе к зиме — там, тоже безо всяких разрешений, складывали трупы умерших. Сходные «земляные посёлки» возникали повсеместно. В парках и скверах, на площади перед Казанским собором и в Александровском парке на

Петроградской стороне... Ни власть, ни милиция — ничего с этим «самозаселением» бомбоубежищ поделаться не могли... Наверное, и не хотели. Резонно воздерживались от любых резких движений.

— В смысле?

— Инерция мышления. Все участники и очевидцы трагедии — были привычно уверены, что власть «всё урегулирует». И даже примерно догадывались — как. Отчего вдруг захлестнувшее Ленинград нашествие голодных и бездомных — раздражало «коренное население» невероятно. В любой момент — оно грозило обернуться «принудительным уплотнением»... Великолепно знакомым всем «коренным», по эпохе Гражданской войны и послевоенной разрухи, когда «законным» хозяевам любых квартир пришлось изрядно потесниться. И пустить в свои хоромы обитателей уже упомянутых подвалов. До революции — они совсем не пустовали. О чём «культурные ленинградцы» в 1941-м изо всех сил старались забыть. Представляете?

— Шуточка получается совсем не смешной... — поиграл желваками каудильо.

— А то! — согласилась Ленка, — Дополнительную пикантность ситуации придавал факт, что подавляющее большинство «понаехавших», совсем недавно, считанные дни и недели назад — являлись элитой советского общества! Так сказать «солью земли». Правда, провинциальной. В эвакуацию удирали семьи руководителей, командиров армии и сотрудников спецслужб. От немцев им ничего хорошего ждать не приходилось. А тут лютый облом! От родного советского государства — им тоже не перепало ничего! Можно предположить, что пока у бывших «хозяев жизни» водились золото и деньги, не иссякли знакомства и связи — городские власти наблюдали за их постепенным угасанием сквозь пальцы. Ничем не помогали, но и особенно не щемили. Так сказать, предоставили собственной участи.

— Как-то совсем непохоже на наших начальников... В июне они были эвон какие бойкие.

— Так элементарно же! — хихикнула филологиня, — Понятно, что «понаехавшие», словно капризные дети в магазине игрушек, попытались разыграть публичную истерику. Максимально театрально и «политически остро». За долгие годы у власти люди привыкли, что «доброе советское государство», любые их «хотелки» — исполняет мгновенно! Как добиться своего? Надо загнать ситуацию в безвыходный тупик и потом, как можно громче заорать — «Вот, посмотрите, семья секретаря энского райкома ВКП(б) вынуждена ждать ордера на жильё в мокрой земляной яме посреди

Ленинграда!» Строчить телеграммы или обрывать телефоны в «инстанциях», информировать и сигнализировать. Главное — правильно обратиться.

— Логично...

— А вот и нет! Как уже сказано, с 16 сентября 1941 года в Ленинграде отключены все домашние телефоны. Послать телеграмму — невозможно. Почта работает, но все письма вычитываются. А самое главное, бывшим советским начальникам не к кому стало обращаться. Буквально! Адресат выбыл.

— Ни позвонить, ни отправить телеграмму?

— Судьба страны тогда решалась в другом месте. Ожидалось, что перелом хода войны — случится в ближайшие дни, максимум недели. Москва — спешно эвакуировалась и готовилась к штурму... Возиться на этом фоне со спасением каких-то ленинградских бомжей «из бывших» — никто не собирался. Их первыми утилизировали «по немецкому рецепту», походя, вообще не моргнув глазом. Прямо на глазах у миллионов «коренных»... чья «очередь в могилу», на самом деле — была следующая. Просто сами они этой «железной логики государства» ещё не понимали.

— Начинаю догадываться...

— Массовая кормёжка лишнего населения «имитатором хлеба» — быстрого результата не обещала. Вслух о плане властей «по-тихому выморить лишней мирняк» никто не распространялся. Отчего единственными потенциальными спасителями от нашествия «детей подземелий», в глазах массы «коренных ленинградцев» (осенью 41-го ещё достаточно благополучных и полных надежд) — постепенно стали выглядеть нацисты! Все аборигены знали или догадывались, что «при немцах» — проклятых претендентов на драгоценные квадратные метры родной «жилплощади» ждёт расстрельный ров. Считали часы до начала оккупации. Более того, ленинградцев уже просветили, что положено за укрывательство семей «бывших». Отчего, недавние сливки общества — оказались в социальной пустоте. Даже свои собственные «братья по правящему классу» их буквально на порог не пускали! Даже, евреи евреев! Безо всякого милосердия спокойно ждали, когда же «Гитлер придёт — порядок наведёт». Раз кроме него, больше некому. Кто-то же должен, наконец-то, перестрелять или как-то ещё убрать с ленинградских улиц докучливых, голодных и опасных «живых мертвецов»?

— Кхе-хе-хе! — горло свело так, что ни продохнуть...

— Галочка... — снизошёл Ахинеев, — Мы понимаем ваши чувства, но реальность упряма. Понятно, что после войны о таких вещах вспоминать

стыдно. Но разговорчики «между своими» — конечно велись... И память о этих разговорах никуда не делась. При всем, якобы «ленинградском патриотизме».

— А потом, — моё мнение, похоже, здесь мало кого интересует, — настал голодный мор, начало которого, в первую очередь, ударило по самым обездоленным и неустроенным. Подвалы, прямо на глазах — стали превращаться в могильники. Но намозоленные глазки «коренных ленинградцев» любые чужие страдания уже видели плоховато. Такое мы тоже проходили в «святых девяностых»... Жители престижных квартир в упор не замечали ни голодных стариков, роющихся в мусорных ящиках, ни тела бомжей, ночью замёрзших в обледенелых подъездах... Кого ты сегодня ни спроси — никто ничего подобного не помнит!

— Психология на грани психиатрии... — пробурчал Плотников, — Легче всего — забыть. Не было, не было ничего! Ни умирающих от голода бездомных беженцев, ни заваленных их трупами подвалов, ни самих ленинградских подвалов...

— Жаль, дядю Гришу не пригласили... Кто же знал, о чём разговор зайдёт? Он бы очень доходчиво объяснил. У меня получится деликатнее. Фокус в «мозговых блоках». Это когда народ самого себя начинает бояться. Для верности, избегая разговоров не только о самом «страшном» или «больном».

— Да, есть такое... А подробнее?

— Ну, например, в сентябре-октябре 1941 года — голода ещё нет. Морозов — тоже нет. Зато есть толпы «понаехов». Пока ещё уверенных в своём «праве на жизнь». Всё ещё ждущих разрешения подселиться в квартиры «коренных ленинградцев» (хитро отвертевшихся от принудительной эвакуации и теперь дрожащих от ужасных подозрений). Вообразите мучительное предчувствие старожилов, что именно сейчас, «этим» — выписывают «ордера на уплотнение»... Советская власть — она такая... Представили? Тогда отвечайте, кто, единственный во всём остальном мире, способен не допустить подступающий ужас?

— Только немцы, — веско припечатал завхоз.

— Кто-то теперь сомневается, что упомянутые «коренные ленинградцы», глядя на толпы слоняющихся по городу голодных «понаехов», забитые ими бомбоубежища, подвалы, склады и землянки — ждали прихода оккупантов, мягко говоря, с нетерпением? И горячо (между собой) избавление обсуждали?

— Умеете вы, Леночка, из каждого исторического факта — развернуть ночной кошмар...

— Дальше — больше. Осень подходит к концу. Холодает. Голод, из простого недоедания превратился в смертельную болезнь, повальную эпидемию которой — власти не признают официально. Что думают «коренные ленинградцы», глядя из своих тёплых квартир (дрова у них закончились позднее) на постепенно рedeющие, но всё ещё миллионные (!) толпы уже едва таскающих ноги «понаехов»? Всё ещё надеющихся на спасение, упорно маячащих у них прямо под окнами? Только одно: «Когда же вы передохнете-то наконец?» Традиционное «ленинградское милосердие», ага... воспетое ещё Достоевским... От себя добавлю, что традиционное «московское милосердие» тогда выглядело ничуть не лучше. Просто главную столицу страны готовили к уличным боям без дураков, в условиях «осадного положения»... Всю потенциальную «пятую колонну», не разбирая «коренных» и «понаехов» — отправили в Ташкент беспощадно и своевременно. А так — дело шло к тому же самому. Видимо, ленинградский опыт оказался учтён вовремя.

— Вот тебе и воплотившийся «зомби-апокалипсис»...

— Естественно! Именно поэтому кровожадные фантазии Андрейки Круза так торкают всех коренных обитателей города-героя Санкт-Петербурга. Они это уже однажды проходили. Дальше — больше. Как в России относятся к тем, кто в безопасности, тепле и уюте, наблюдая чужие страдания — палец о палец не ударил, для оказания элементарной помощи? Хуже того, злорадствовал и ёрзал, предвкушая чужую агонию — «Ну, когда же? Ну, когда?!»

— Не скажу за всю Россию, а в СССР к таким относились очень плохо.

— А потом — голодный мор и смертоносный холод стали косить уже самих «коренных». А потом — началось «повальное людоедство». Да ещё и отношение к ним (любимым) со стороны обожаемого государства — вдруг перестало отличаться от его же отношения к ненавистным «понаехам». «Образцовые советские люди» обманули надежды честно холившей их в мирное время власти. Чего их теперь жалеть? Пошли все вон! В братские могилы и топки крематориев, в эвакуацию, хоть — к чёрту на рога! И чтобы вы в Ленинграде больше на глаза не попадались! От подобной перемены участи — и поседеть можно.

Признаться, что слушать разглагольствования филологини мне было неприятно — это не сказать ничего. С другой стороны, прочая публика внимает ей разинув рты. Да, сегодня не мой день...

— И вот теперь — мы наблюдаем конечный результат. За пределами «культурного круга» эвакуированных «блокадников» ждала та самая серая жизнь, от которой они так старались обособиться. Их жалели и помогали

из немудрящих возможностей очень небогатой страны. Провинциальные голодранцы — делили с ними стол и кров. Часто — отрывая от себя последнее. Искренне радели и сочувствовали...

— Отчего рассказывать кому-то «постороннему» правду о Блокаде — стало решительно невозможно, — демонстративно хмыкнул в мою сторону Ахинеев, — Я что-то подобное подозревал, но не настолько ярко. У вас, Леночка, великолепный дар слова. Слушал и как будто фильм ужасов просмотрел.

— Дело обычное... — снисходительно пожала плечами московская ведьма, — Прецедентов полно. Например, выжившие после кораблекрушений матросы, про подробности их спасения, связанные с каннибализмом — обычно молчат, как образцовые партизаны. Убьют ведь! Вот и ленинградцы помалкивали.

— Как будто ничего не было!

— Чтобы случайно не сбиться — лучше всего не говорить ничего. Или — всё отрицать. Поэтому, никаких «миллионов беженцев» — в блокадном Ленинграде не было! Их никто не видел, про них никто не помнит... Людоеды были, но живьем их тоже никто не видел (разве что мельком, в зеркале). Ну, и никаких подвалов (где мифические беженцы могли селиться и умирать) — разумеется, тоже не было.

Глава 68. Неполживый потомок людоедов

Вот так... Не нами замечено, информация «из вторых рук» — всегда выглядит полнее и убедительнее «чернового фактического материала». Делать нечего. Остаётся терпеть молча...

— Ну, хоть камыш-то в блокадном Ленинграде был? — каудильо практичен до отвращения.

— Камыша — тем более не было! — утешил его Ахинеев, — Камыш — он только в «священный канон» древнего Египта вписывается. А в ленинградский — нет. Ни в «официальный», из школьных учебников и художественной литературы, ни в устный.

— Так ведь бред? — даже у Соколова случаются минуты растерянности.

— Не-а! Это — признак «высокой ленинградской кюютуры». Они «так видят» окружающий мир... По заветам Хаксли и Оруэлла. Раз сказано, что камыша нет, значит — он морок и «наваждение». Сам не верил, а довелось убедиться лично. Спрашивал — нет у них камыша. Не растёт...

— Надо понимать, — тонко усмехнулся Лев Абрамович, — и тогда не росло?

— Естественно! Камыша не было, а голод был — и «коренной ленинградец» ощущает в своём организме несокрушимое моральное превосходство над всеми остальными советскими гражданами. А если съедобный камыш был — остаётся правда о тупых и ленивых столичных белоручках, которые, даже помирая с голоду — не удосужились накопать себе еды на ближайшей болотистой лужайке. Не говоря о возделывании грибов в общедоступных подвалах.

— И вы так никого и не переубедили? — совершенно по-детски подалась вперёд филологиня.

— Я пытался... — тактично ушёл от признания своего фиаско главный идеолог, — Как и повёрнутые на джихаде афганские басмачи, «кюютурные люди» из Ленинграда словам не верят. Спорить в интернете — это же не с голодными беженцами производство еды (из «подножных ресурсов», под немецкими бомбами) налаживать...

— Насколько я знаю, совестливые люди в блокадном Ленинграде были! Те самые, что делились с беженцами последним куском и не отказывали им в пристанище. Просто, они умерли самыми первыми...

— Галина права! — неожиданно пришёл на помощь каудильо, —

Психологический климат в районах «гуманитарных катастроф», происходящих в декорациях «общества потребления», бывает разным. Но лучшие — гибнут сразу. Выживают те, кто не стеснялся бежать по головам. Есть отличные разборы (буквально по минутам) наиболее значительных «инцидентов», типа эвакуации Нового Орлеана в ходе урагана «Катрина». Конечно, по сравнению с Блокадой — «версия лайт». Дело было летом, в мягком приморском климате и самой богатой стране современного мира. Ну и германский вермахт не стоял над душой. Чисто погодный катаклизм. По отечественным меркам — какие-то мелочи. И тем не менее! Больше миллиона эвакуированных... Грабежи, эпидемии, преступное бездействие властей, преступные злоупотребления представителей власти, «служб спасения» и правоохранительных органов... Разделённые при эвакуации семьи, незаконные конфискации имущества, безнаказанные издевательства...

— Я бы не решился сравнивать... — осторожно начал завхоз, — Оно же — несопоставимо!

— С точки зрения военных бедствий всего СССР — полностью согласен, — Соколов явно решил перехватить инициативу... — С точки зрения анализа поведения откровенно зажавшихся горожан, всё ещё надеющихся на государство — один в один. Извините, я вас прервал... — предложение продолжить?

— Понимаете... — заступничество начальства сбило первоначальный запал, а про шухер в затопленном Новом Орлеане я тоже читала, — Процесс распада государственной системы страшен тем, что «старые законы» (подкреплённые аппаратом насилия) — действовать перестали, а замены им — нет! Делянка зачищена до минерального слоя. «Общество морали» не возникает на месте «общества закона» автоматически, и образуется «моральный вакуум». Каждый начинает действовать исходя из собственных представлений о «правде» и «справедливости». В условиях колоссального численного перевеса особей, считающих, что «справедливость — это их личная выгода». Именно такие копятя в городах, пока всё благополучно...

— Если возможно — подробнее...

— Во-первых, представьте себе, кого первого вы пустите к себе «на постой» в случае гуманитарной катастрофы, над которой уже потеряли контроль властей? Самых-самых нуждающихся, или...

— Конечно тех, кто жалобнее всего просит! — цинично блеснула зубами Ленка, — Если ещё точнее — профессиональных «беженцев». В «святые девяностые» — мы в Москве это дело проходили...

— С вполне предсказуемым эффектом. Не обязательно «мошенников». Дальнюю родню или семью знакомых. Главное — поддастся эмоциям, открыть двери тем, кто «умеет давить на жалость». Всё!

— И тогда?

— В отличие от настоящих обездоленных, колеблющихся между стыдом и гордостью — эти люди обычно имеют заранее разработанный план «вселения». И хорошо, если они просто «пропишутся». А могут и вырезать семью хозяев, чтобы завладеть их документами и жилплощадью. Прецедентов — полно. Во-вторых, «кто дал однажды, тот даст и дважды»... Проживание под одной крышей — предполагает так же совместное ведение хозяйства. В частности, делёжку припасами. Едой, одеждой, деньгами. Отказать крайне трудно... Хуже того — смертельно опасно. Обратите внимание, что делёжку подвергается не тот ничтожный резерв, который «умеющие жалобно просить» принесли с собой, а имущество владельцев жилья.

— Мышеловка...

— Американцы, пережившие катастрофу в Новом Орлеане, рассказывают то же самое, — у каудильо современный взгляд на проблему, — Типичный пример. Человек заранее позаботился об убежище и запасах... на случай каких-нибудь проблем. То ещё местечко, кстати. В городе более 60% «чёрного» населения и «расовые волнения» (с грабежами домов и магазинов, поджогами и уличными боями) там не редкость. Так вот, он приобрёл себе ранчо на достаточном удалении от города. Оборудовал там жильё и склад. Вроде бы всё заранее правильно рассчитал. Но по доброте душевной пригласил туда погостить на время двух «хороших друзей». Естественно, с семьями... А что такого? Места-то много, поместимся.

— Представляю... — протянула филологиня.

— Правильно представляете... — поморщился Соколов, — «Хорошие друзья», отправляясь в дорогу, похвастались своим «хорошим друзьям»... И те — немедленно «упали на хвоста» счастливым. В результате, на упомянутое ранчо, внезапно — прибыл целый караван машин, а вместо двух «плановых» семейств — на шею радушному хозяину свалилось целых шесть! Причём, эти самые «друзья друзей» — уже собирались наспех. Явились без ничего, на всё готовенькое. То есть, без денег (кредитные карточки в зоне бедствия перестали обналичиваться, так как те банки, которые их выдали — давно скрылись под водой), без одежды и постельных принадлежностей, еды и оружия... Последнее обстоятельство, кстати, могло оказаться роковым, если бы катастрофа существенно

затянулась. Зато, уверенные в своих правах.

— Раз мужик про свои злключения пишет, значит — как-то выкрутился...

— Он сам, задним числом констатирует, что ему крупно повезло. Его не ограбили и не убили, даже не выставили из собственного дома, а всего навсего — полностью объели (за пару недель — уничтожив полугодовой (!) запас продуктов), попутно вытянув «по дружбе» всю имевшуюся наличность. Обошлось без острых конфликтов, но вся дружба пошла прахом. Халявчики искренне считали самих себя пострадавшей стороной (!), которой «полагается» и помощь, и бесплатное обеспечение... Идея как-то компенсировать владельцу ранчо причинённые их многодневным «постоем» убытки — даже не обсуждалась!

— Нет слов!

— Причём, «повезло» — это ещё очень мягко сказано... — главный начальник продолжил развивать тему, — После возвращения в город кадр делился впечатлениями с теми, кто удрать не смог. Кто пережил на своей шкуре основные неурядицы «не сходя с места». И был шокирован до испуга. Очень характерно, например, что запасы продовольствия, воды и бензина, которые «сидельцам» чудом удалось сохранить от посягательств «нуждающихся негров», сразу же по прибытии на место катастрофы у них конфисковали «спасатели»! Вполне «официальные» представители (!) Службы Спасения, Красного Креста, сотрудники FEMA (американское МЧС) и прочие «слуги государевы» — по жизни оказались хуже бандитов. Параллельно процессу реквизиций у выживших, они также не стеснялись «чистить» от материальных ценностей оставленные без охраны здания (от жилых домов до магазинов), а на попытки этому грабежу воспрепятствовать (его сфотографировать) — угрожали выжившим оружием и административной расправой.

— Люди, дорвавшиеся до бесконтрольной власти — всегда и везде ведут себя одинаково.

— Кто спорит? Но самое интересное — выяснилось позднее. Через несколько лет после. Оказалось, что самой «потенциально уязвимой» категорией населения в пострадавшем от урагана районе оказались те, кто лучше всего сопротивлялся превратностям судьбы и доказал свою готовность к беде. Запасся одеждой, медикаментами и едой, питьевой водой и топливом для электрогенераторов, оружием и патронами. На общем фоне эти «успешно выжившие» оказались главным объектом подозрений, обвинений и дикой коллективной ненависти. За то, что «думали далеко вперёд»... За то, что не спешили раздавать запасы направо

и налево... За то, что стреляли в налётчиков и не кланялись претендующим на те же самые запасы «якобы представителям власти»... Среди которых было полно «самозванных активистов»...

— Это ещё не всё! — продолжить — мне не дали, каудильо встретился со мною долгим взглядом и гениально принял телепатограмму...

— Да, не всё. Самым страшным «эффектом», документально зарегистрированным по ходу разборок событий в Новом Орлеане 2005 года — оказался парадоксальный факт. При равном «бедственном положении» (среди людей оставшихся без крова, пищи и средств к существованию) — особой ненависти и нападок (вплоть до коллективного глумления, побоев и убийства) удостоились те, кто «знал, что надо делать». Точнее, публично демонстрировал уверенное поведение на фоне общей паники и растерянности. Например, кипятил воду, набранную в открытых водоёмах, перед тем как её пить. В то время, как все остальные искали по разграбленным магазинам и домам «бутилированную», сильно страдали от жажды или мучились кровавым поносом. Даже такое безобидное «умение жить» — окружающих дико бесило. Умельцам не пытались подражать! Не слушали их объяснений! Сразу обвиняли в издевательствах над нуждающимися, попытке обмануть «общество» и таким образом — спрятать от конфискации свои запасы «настоящей воды».

— С точки зрения «зоопсихологии»... — скорчила брезгливую гримаску Ленка, — Вполне нормальное поведение «бабуинов». Подражают вожакам, «особям альфа». А вожаки — берут «готовое» или грабят других. В самом лучшем случае — отнимают у «чужих» и делят между «своими». Ибо — навык добывать на природе что-то самостоятельно, своим умом и трудом — признак «низкоранговости». Лузеров (по нашему «лохов») — не слушают и не уважают, их грабят и нагибают. С одобрения властей...

— Я с трудом представляю, как бы отреагировали на сбор корней камыша и последующее их поедание (в самый разгар Гладомора) умирающие от голода «блокадники»... Подозреваю, что ничего хорошего подобных «знатоков съедобных дикоросов» — не ожидало. Признать свою дурь — мучительно больно... А в условиях острого «ситуационного психоза» — ещё и оскорбительно.

Повезло нам с начальником. Сам задал вопрос и сам на него ответил... Точнее, очень близко подошёл к ответу. Главное теперь — не вспугнуть наметившееся взаимопонимание. И закрепить...

— Нечего там представлять! — вот, настал час моего торжества, хватит крошить батон на нас, «питерских», такие же люди (в смысле зверьё), как и все остальные, — Всё отлично изучено...

— То есть?

— Модельная ситуация, когда народ помирает посреди немерянного количества жизненно важного ресурса, от лютой нехватки этого самого ресурса, строго по причине собственной дурости — в истории человечества повторяется регулярно. Мне лично, больше всего нравится безумная многовековая эпопея с внедрением судовых опреснителей на парусниках, в эпоху Великих географических открытий...

— Мореманы — и не умели опреснять воду?

— Плавать по морям, от континента до континента — начали ещё в Верхнем Палеолите. Но, вплоть до XV века — это были «каботажные» экспедиции. От острова к острову, вдоль берега, на дистанции прямой видимости от одного зрительного ориентира до другого. Случаев, когда «от земли до земли» приходилось плыть несколько дней (например, пересекая Средиземное море) — выпадало немного. Отчего вопрос «самообеспечения» пресной водой, скажем мягко — не стоял. Даже в океанах, даже через много десятилетий после открытия пути в Индию и Америку, мореплаватели старались пополнять запасы пресной воды на попутных островках. Или — тащить всю необходимую воду с собой. Посреди немерянного количества той же самой воды (только солёной). От борта и до горизонта в любую сторону... Это было совершенно нормально. Долгими столетиями — никто разрыва логики не видел.

— В результате, периодически — случались жуткие эксцессы... — напомнил Ахинеев.

— Естественно... То «случайно не рассчитали» потребный запас, то вода протухла, то случилась течь в бочках или «неизбежная на море случайность». Результат всегда один — мучительная смерть от жажды посреди океана, до краёв наполненного той же самой водой, только солёной. Особенно сильно страдали от жажды жертвы разнообразных катастроф и кораблекрушений. Тема нехватки пресной воды — обильно представлена в «морском фольклоре» и книгах о морях... Всё статистически наглядно.

— Я знаю, что опреснение воды изобрели довольно поздно, — поморщился Соколов, — По справочным данным не то в конце XVI, не то начале XVII века. В чём связь с ленинградской Блокадой?

— В замалчивании неприглядной реальности. Для европейской традиции, времена эпохи Великих географических открытий — тоже «священный канон». Славные герои и удивительные приключения. Всё исключительно пафосно и прогрессивно. История попыток внедрения в практику судовождения опреснения воды — прямо этому пафосу

противоречит. Показывает, что по морям-океанам тогда плавал народец злой и тупорылый. Буквально не способный сложить два и два. Поскольку «опреснение» воды в самом обычном самогонном аппарате — к тому моменту было известно уже столетия. Ром и виски, полученные с помощью перегонки — моряки пили весьма охотно. Заправить в тот же самый самогонный аппарат морскую воду и получить пресный дистиллят — ума не хватало. Хуже того! В условиях нехватки питьевой воды, попытки энтузиастов начать её производство перегонкой из легкодоступной морской вызывали дикое возмущение. Воспринимались, как издевательство над окружающими! В условиях ситуационного стресса — всё обычно завершалось быстрой насильственной смертью «корчащего из себя сильно умного». И так — продолжалось веками! Последние «документально зафиксированные» случаи убийств за попытку соорудить в условиях нехватки питьевой воды опреснитель — на парусном флоте отмечались в первой половине XX века...

— А как же на пароходах?

— На пароходах команда с самого начала была знакома с работой судовой машины и там идея опреснения морской воды — яркого отторжения не вызывала. Просто в силу личного опыта экипажа. Все знали, как выглядит чистка от накипи внутренностей парового котла... И все представляли физику очистки воды перегонкой. Казус с ленинградским камышом — тоже вполне в этом духе. Всё повторяется. Предупреждаю вопрос! Кровавые страсти по поводу кипячения воды в Новом Орлеане 2005 года — вполне естественно вытекают из федеральной школьной программы США. Там — детей учат, что вода может иметь только два фазовых состояния. Твёрдое и жидкое! Про парообразование и конденсацию — детям в школе не рассказывают вообще. Это очень сложно и содержится только в учебниках для американских вузов...

— Фраеру — грамота вредна... — легко согласился Лев Абрамович, — Ещё умным станет.

Как оно обычно бывает — расхожая поговорка всех примирила. Хотя, говорить на такую тему — можно долго. И вопиющее пренебрежение ленинградских «блокадников» местным пищевым ресурсом, в виде зарослей съедобных дикоросов — скорее банальность. Сколько уже их было, подобных эксцессов? Целый Неолит начался из-за того, что одни (жалкое меньшинство) полагали корешки с зёрнышками «едой достойной человека», а другие (подавляющее большинство) активно не соглашались. С доброй природой, на эту тему спорить бесполезно. Реальная жизнь быстро помножила всех упрямцев на ноль.

— Можно я объясню? — немедленно влезла в разговор филологиня, — Ещё Конрад Лоренц в своих экспериментах по этологии установил, что недостаток ума животные компенсируют скрупулёзным соблюдением «ритуальных действий». Они склонны ходить одной и той же тропинкой, повторять когда-то приведшие к успеху, но совершенно случайные последовательности движений... Так удобнее. Думать не надо! Любая новизна — пугает. Сходным образом ведут себя маленькие дети. Не наработав достаточного жизненного опыта — они всё превращают в ритуал. Настаивают, чтобы перед сном им читали одну и ту же, давным-давно знакомую наизусть, сказку. Ходят, наступая на совершенно определённые тротуарные плитки (например, только по светлым, избегая тёмных). Это делает их маленький мир простым и, как им самим кажется — безопасным. Нарушение «канона», даже случайное — искренне их пугает. Взрослые дяди с тётями, по той же самой причине — истово соблюдают всевозможные «приметы». «Канон» может быть не совсем очевидным. Тот же Конрад Лоренц описывал, как домашний гусь, приученный заходить в дом и по лестнице подниматься на второй этаж — однажды сильно испугался грозы. Молния ударила совсем рядом. Птица в панике устремилась к спасительному дому и нарушила собственный негласный ритуал. Пробежала через холл к лестнице напрямик, а не давно привычным путём «вдоль стенки». Осознав жуткий факт она перепугалась ещё больше (!), крича от ужаса вернулась обратно к двери (за которой бушевала буря) и старательно повторила «правильный» путь к лестнице, которому следовала много лет.

— Примерно та же история повторилась и с водой и с камышами. Под каждым квадратным метром, где они росли — была суточная «пайка» корма для нескольких взрослых людей. Мои родичи, по отцовской линии, на Васюганских болотах, всю первую зиму после высылки на «спецпоселение», как раз камышом, в основном, и питались...

— Рассказывайте!

— Я — довольно поздний ребёнок... Батя мой тоже — восемнадцатый в семье. Последыш. Отчего, когда коммуны деда (за излишние хозяйственные успехи, нежелание принимать туда кого попало и нанимать батраков), добрые односельчане осенью 1929 года объявили «кулацким колхозом» и законно, по тем временам, то есть на сельском сходе — приговорили всех коммунаров к «выселению в отдалённые районы Сибири с конфискацией имущества», он со всеми «попал под молотки». И в трёхлетнем возрасте — отправился умирать в дикие ебеня, вместе с родителями. Однако, не умер. Там — отдельная большая тема. В нашем

случае важно, что оказавшись с жёнами, детьми и стариками накануне зимы под открытым небом, без припасов, тёплой одежды и инструментов — мои деды и старшие братья отца не пали духом! Чуть ли не голыми руками — вырыли «землянки». Из веток с дёрном — соорудили «балаганы». Из местной глины — налепили горшков и другой посуды. Собирали по лесу дикие плоды и кедровые шишки... Ставили силки. Рыбу ловить было нечем. А главным харчем — стали корни камыша. Было трудно. Мёрзли, болели, мучились. Но самую первую и самую страшную зиму — пережили с минимальными жертвами и до людоедства не скатились. Фактически — создали свою коммуны во второй раз, вообще «с нуля». Вопреки государству...

— Ход мысли ленинградцев...

— Вполне понятен! Приличным людям, даже на пороге смерти от голода — никто не мешает вести себя по-человечески. А государство, в критические моменты — так и вовсе, скорее путается под ногами и (от греха) подлежит упразднению. Объективно, по медицинским показаниям. Как опасный социальный паразит. Другое дело, зажавшиеся до оборзения столичные холуи. Которые, всего после месяца «строгостого поста», принялись гоняться друг за другом с топорами. Благо, что начальству, вдруг — резко стало не до народа... Затрецинами удерживать «обезьянок в костюмах и галстуках» в вертикальном положении — стало некому. Итоги? Население второго в стране мегаполиса, сидя посреди зарослей жратвы, библиотек, научных центров и «оборонных» заводов — мигом «социально провалилось» в дикий людоедский палеолит. Не предусмотренный ни теориями Руссо, ни «марксизмом»...

— «Разрыв мозговых шаблонов» — это всегда больно...

— Думать, однако, тоже надо! — отрезал Ахинеев, — Голод — везде голод. Хоть в Конго с Сомали, хоть в дореволюционной России, «которую мы потеряли». Ленинградцы раз черпнули этого лиха и теперь перед всем миром хорохорятся. Смотрел вот я на ваши корни сейчас, и припоминал. Например, как моя мама впервые в жизни (!) наелась досыта осенью 1952 года. Уже работая агрономом в пригородном совхозе. Как работнику предприятия ей полагалась «натуральная оплата» по итогам сельскохозяйственного сезона. Зимний запас картошки. До того памятного момента она даже обыкновенной картошки никогда досыта не ела! «Драники» (жареные на солидоле картофельные очистки) — они почитали хорошей, сытной пищей. У отца, на «спецпоселении», с местными продуктами обстояло получше, чем в городе. После первых страшных лет ссылки, естественно. Однако, хлеб из настоящей муки — он впервые

попробовал уже взрослым человеком. В армии, на срочной службе... В конце 40-х годов! Жители Москвы и Ленинграда, к тому времени — снова катались, как сыр в масле, среди роскоши показного «столичного» изобилия... Представляете мои ощущения? А если вспомнить, что дед по матери — без вести пропал под Сталинградом в 1942 году... Отчего мать, в 14 лет, осталась «за старшую в семье». С нетрудоспособной инвалидом-бабушкой и младшими детьми на руках... Что послевоенный голод 1946 года был страшнее (!), чем даже «период оккупации». Именно в этом году умерли самые младшие, брат и сестра (на крошечную бабушкину пенсию и стипендию матери, даже по минимальной норме жизнеобеспечения — как-то прокормиться им всем было не реально). Эх-х... И ничего! Мать сама выучилась, ещё двух сестрёнок — выучила на ноги поставила и бабушку прокормила» Вот так...

Глава 69. Лишь разумные свободны

В наступившей тишине раздался неприятный механический скрип. Соколов, оперев лицо на составленные под подбородком кулаки — сканирует окружающее пространство. Локти — на столешнице, половина веса тела — на локтях. Китайскому поделию, из оклеенной шпоном древесно-стружечной плиты — приходится тяжко. Отсюда жалобный звук, похожий на панический писк испуганной маленькой зверушки

— Ну, и какие из сказанного следуют выводы? — каудильо он такой, с места в карьер.

— Лично я... — в негласной «табели о рангах» Плотников среди нас — «эксперт», или, признаемся откровенно — «младший по положению». Отчего, слово взял первым. Понимает субординацию! — всё лучше и лучше начинаю понимать мотивы политики Чингис-хана... Когда он строжайше запрещал монголам селиться в городах, а существующие города — приказывал сравнивать с землёй. Для верности, вырезав всех жителей... Я думаю — нормальная реакция здорового и житейски опытного «степняка» на тогдашние «мегаполисы». Там ведь, мыслящему человеку — не выжить, одна двуногая нечисть бешено плодится. Бывал, видел. А тогда — было ещё хуже. Друг на друге сидели, без водопровода и канализации. Это жуть кромешная! Говорящие «бабуины», всегда и со всех сторон — в города сбегаются. Неписанный закон антропологии, если чо... «Поближе к культуре», как считается. Манит их туда, где уже чисто, сытно и светло... чужими усилиями. Лезут на готовое, в смысле — к сосредоточию товарных и финансовых потоков. Где мирная размеренная жизнь, где всегда (!) достаточно непыльной работы... А дальше работает вечный как мир принцип — «там хорошо, где нас нет». В смысле, там где «бабуины» уже обосновались — хорошо быть не может! Потому, что они уже там.

— Он не только поэтому, — академически уточнила филологиня, — Например, в Европе — были Вольные Города, анклавов свободы, противостоящие центральной власти. Для Азии XIII века — оно уже не характерно (хотя начиналось везде одинаково, с укрепленного поселения изгоев). Вообще да, в древних центрах цивилизации, «город» и «государство» — синонимы. Потрясатель Вселенной очень ценил правду, справедливость и свободу. Так и положил свою жизнь на борьбу с государством. Известно, что даже простые «лояльные подданные», вызывали у него такое же отвращение, как и «государственные служащие»

на окладе. И чем «культурнее» они себя с «диким варваром» вели, тем чаще он им головы рубил... Удивлялись наверное. Они — изо всех сил пресмыкаются, а их — саблями. Отгадайте с трёх раз, почему?

— Жестокий был, наверное...

— Несовместимость морали... Чингис-хан тесно сталкивался с государственной властью дважды. Первый раз — как раб, и второй — как победоносный завоеватель. Изучил эту «клоаку» сверху и снизу. Нахвтался самых негативных впечатлений. Как на Востоке относятся к рабам (особенно дерзким и гордым) — можете себе представить... На что похож восточный город, когда его берут штурмом — нам представить не дано. Подозреваю, что зрелище было тягостное и «пожар в театре» — очень бледное его подобие. Обыватели, наёмные вояки и продажные чиновники, в подобных ситуациях — высокой моралью не блещут. Ведут себя так, что их всех хочется поскорее убить... — услышав последнюю фразу, Соколов досадливо поморщился, — Без злобы, сугубо ради очистки генофонда.

— Вы что, считаете его правым?!

— Скорее, он убедился, что в качестве «стороны переговоров» — любое государство не заслуживает никакого доверия. Его представители — лукавы, лживы, не имеют ни совести, ни стыда, ни собственной гордости. Опять же, массовое людоедство — совершенно привычная деталь любой тогдашней городской осады. А для сурового, но честного степняка Темучина, каннибализм — вещь отвратительная.

— Ну, да... Большинство городов, которых осаждали монголы, сдавали предатели. А они их потом убивали. За предательство... — припомнил казак-антрополог, — Это что же тогда получается?

— Неразрешимый моральный конфликт! — отрезала внучка секретного академика, — Если романтику и идеалисту предлагают дурно пахнущую сделку — он начинает войну. А Темучину приписывают поговорку, что «Государство подобно валенку, набитому клопами. Ни самому надеть, ни врагу продать, ни другу подарить — разве только бросить в огонь». Цивилизованных людей, в современном понимании, за готовность договариваться с подонками — он считал если и не моральными уродами, то как минимум — душевнобольными. Причём, способными заразить опасной духовной гнилью окружающих.

— Оно и раньше такое отношение встречалось, — глубокомысленно проскрипел Ахинеев, — «Рим предателям не платит!» Слышали такую «максиму»? Привет потомкам, из времён Республики, когда Вечный Город — ещё был по-настоящему великим, а его граждане — по-настоящему

гордыми и свободными.

— Теперь представьте, что предатели — вообще все. Восточная этика у «природной аристократии» (по современному «окситоцинщиков») — всегда вызывала ненависть, — Ленка решила добить тему, — Без совести и чувства собственного достоинства, жить в «цивилизованном государстве» — легко и просто. А вот с ними — невозможно. Кто общался с «культурными петербуржцами», знаком с желанием после этого тщательно вымыть руки... Глава непобедимой армии «революционного типа» не мог себе позволить прослыть мерзавцем. Пришлось вымыть руки в крови.

— Во-во! — поддержал Плотников, — Чингис-хан считал, что так — честно и правильно. Уродам лучше вообще не жить. Отчего и... Китайцев он, за «особенности менталитета», первоначально собирался вырезать поголовно, кстати... — спасибочки, намёк на «блокадников» более чем прозрачен.

— Кх-х-х-х! — кажется Лев Абрамович, отчаянной мимикой, пытается обратить внимание собравшихся на моё скромное присутствие. Хоть до кого-то дошла крайняя двусмысленность обсуждения.

— А что я такого сказал? Галина — она же из наших! — удостоилась, м-м-м-да... — И посмотрите — совсем не обиделась... — что да, то да — давно отболело. Могу и сама кое-что добавить.

— Кстати, почему? — при всей внешней простоватости, у Ахинеева — звериное чутье на разрывы логики, во всех смыслах термина. Придётся отвечать, ох... Из этой песни слова не выкинешь.

— Потому, что мы докопались «четвёртого уровня» провокации, связанной с блокадой Ленинграда. С чем всех присутствующих и поздравляю. Вы уверены, что хотите это знать? — как я их...

— А что, ещё есть куда падать?

— Не надо забывать, что Гитлер, Чингис-хан, Наполеон, Ленин и масса политических фигур сравнимого «типажа» — тоже были «окситоцинщиками» и создавали для своих целей «революционные армии». У всех у них были общие недостатки — презрение к вранью (до физического отвращения), а также к продажным обманщикам-политиканам (конкретно фюрер называл их «плутократами»). Визитной карточкой названных деятелей являлось крайне неприятное (для окружающих) стремление «вести дела честно». Все они были «рабами своего слова» и вообще людьми негибкими. Но при этом — поражали окружающих своей непредсказуемостью! Читай — принимали решения самостоятельно, после всестороннего обдумывания и не следуя какому-то формальному «священному канону». А что самое страшное — требовали того же самого

от остальных! Святыми для них были только моральные нормы. Они, не моргнув глазом, карали смертью за отступничество от идеалов, принуждая подчинённых не жить по шаблону, а думать своей головой. По отзывам современников — это пугало, раздражало, бесило. Но, одновременно, манило злоупотреблениями.

— Если не получается обмануть, то всегда можно «развести на зверства». После чего — ославить «кровавым тираном», — понятно хмыкнул Лев Абрамович, — «На безрыбье», тоже результат! И вообще, сильно умного, который всех смущает и удивляет — легко оклеветать, приписав ему «полный беспредел». Содержание доносов и «решений общественности», времён нашего «большого террора» — факт подтверждает. Главный подозреваемый во вредительстве — всегда оторвавшийся от коллектива «не такой как все среди нашего стада обезьян»!

— Именно!

— Вы ещё скажите, что Чингис-хан ни в чём не виноват, а лишь жертва трагического стечения обстоятельств... — поморщился каудильо, — Человек боролся за счастье со справедливостью...

— И скажу! — приняла вызов Ленка, — Его ведь, за «наивного дикаря» держали, а он — гений-самоучка. Дикарь — давно бы угробился, а этот побеждает-побеждает-побеждает... Грех не воспользоваться случаем — натравив «полезного идиота» на какого-нибудь собственного врага. Если чуть-чуть покопаться в «первоисточниках» XIII века — общая картинка вполне складывается. Обычная, как при разводе «терпилы» на базаре, «трёхходовочка»... Провоцируется конфликт, организуется более-менее серьёзное (для «человека чести») оскорбление (например — убивают послов) и — дело в шляпе! С единственной поправкой. Каждый раз организаторы провокации ждали — «Ну, наконец-то выскочка сломит себе шею!» И каждый раз Чингиз-хан ломал шею противнику-оскорбителю. Попутно — «зачищая в ноль» то гнездо скверны, где прятался очередной моральный урод. Море крови, горы трупов и пожар до небес... Поскольку принцип «коллективной ответственности». И ещё, и ещё... Каждый очередной манипулятор сам себя — считал очень хитрым (по праву «благородного происхождения» и образованности), а безродного Потрясателя Вселенной — наивным дурачком. Хотя, являлся лишь подражателем, комбинирующим заученные приёмы. Отчего, всё повторялось... на всё более и более глобальном уровне... Поскольку моральных уродов-подражателей — бесчисленные толпы, а «окситоцинщик» — один против всех... Зато, головастый.

Молчание было ответом. С такой позиции, признаться, можно додуматься до нехорошего.

— Галина, продолжайте, пожалуйста... — а куда мне теперь от вас деваться? Эх-х-х...

— Лет через двадцать после войны, когда, образно говоря, «улеглась пыль» — стало модным «задавать неудобные вопросы». Среди «блокадников» — в первую очередь... Очень осторожно, не посягая на «священный канон». Обычно в художественной литературе. Даже у братьев Стругацких такое проскальзывало. А почему они (читай, городские власти) всех нас (читай, «коренных ленинградцев») в первую блокадную зиму — совсем-совсем не жалели?! Хнык-хнык... Мы же притворялись «в доску своими»!

— Ответ, как бы сам собой подразумевается... — осторожно заметил Соколов, — Власть всегда готова пожертвовать населением ради спасения самой себя. Сколько можно толочь воду в ступе?

— Не совсем так, — вмешался Ахинеев, — Власть — это обычно конкретные люди. Отчего спасали они не абстракцию, а персонально себя. Прекрасно понимая и осознавая, что вокруг творится. Выбранная стратегия «утилизации лишнего мирняка» преследовала вполне понятные цели. Она не каприз.

— Именно поэтому... Возможно, что Жданов с компанией, были неважными марксистами и до срока протухшими большевиками, но мясниками-изуверами — они тоже не были! В самом начале войны — так совершенно точно. От жуткого превращения «образцовых советских граждан» в многомиллионную (!) толпу людоедов все реально обалдели! Так же точно обалдели бы на их месте любые «чиновники мирного времени»... Из Нового Орлеана, в сходной ситуации, горе-начальники — просто сбежали. Из блокадного Ленинграда горе-коммунистам бежать было некуда. Товарищ Сталин к декабрю 1941 года напрочь утратил способность понимать глупые шутки. Особенно, с учётом вероятности «перехвата власти» Коминтерном...

— Тем не менее, всем было ясно, что «косяк» перерос все допустимые пределы и кому-то придётся за происходящее отвечать головой... Шёл лихорадочный поиск вариантов «выскочить из-под топора», — поддакнула Ленка, — Ну, в посильных разумению наших «Ваньков с Пердяевки» границах...

— И тогда, от полного отчаяния, у них возник фантастический по дебильности «хитрый план» — как бы случайно (!) сдать город немцам. К самому католическому Рождеству. Отчего бы и нет? Достоверно судить о

мыслях или чувствах конкретных людей — можно только по их же конкретным делам. Дедушка Ленин знал, что говорил. Товарищ Сталин — не зря собирал о Гитлере любую достоверную информацию. Логично предположить, что партийные функционеры одним-двумя этажами ниже — тоже что-то тужились понять в его парадоксальной логике. С точки зрения профессиональных партийных карьеристов, разумеется. Аккурат в середине декабря 1941 года обитателям Смольного показалось, что они способны предвидеть, как поступит фюрер немецкого народа, если поставить его перед достаточно соблазнительным вариантом «сбычи мечт». О своих планах оставить на месте Ленинграда-Петербурга пустое место — сам Гитлер говорил достаточно часто. Не следует путать эти разговоры с «приказом разрушить Ленинград». Когда такой приказ отдавался, на месте обречённого города оставалась груда камней... Вспомним, например, во что немцы превратили мятежную Варшаву... Относительно Ленинграда, судя по его вопиющей (на фоне военных разрушений остальной Европы!) сохранности, у Адольфа Алозиевича были гораздо более сложные планы. Ему, кровь из носу, требовался там «независимый анклав» или хотя бы «антисоветский мятеж». Но слово не воробей... А слово, адресованное «своим» — всегда может быть превратно понято «чужими».

— Можно я? — бесцеремонно влезла филологиня, — А то до утра не закончим... Короче, ленинградские партийцы решили, что они тоже умеют складывать два и два. Гитлер — выскочка, безумец, лох по жизни и вегетарианец... Но, падло, везучий сукин сын. Всё ему удаётся! Против судьбы переть глупо. Ленинград, так или иначе — придётся сдавать. Чтобы там ни фантазировали в Кремле. Главное, точно выбрать момент. Заставить проклятого фашиста «вылизать чужое говно». Идеальный вариант — так подгадать со сроками, чтобы аккуратно свалить на фюрера весь ужас, который уже случился в городе. Не будет наивный дурак церемониться с миллионами взбесившихся от голода людоедов-недочеловеков! От одного отвращения — прикажет их перестрелять. Как немцы, уже давненько, стреляют обычных «психов» по сумасшедшим домам. Судя по «священному канону» — дело шло именно к сдаче. Все нужные «пропагандистские штампы» — сегодня отчётливо просматриваются.

— А причём здесь «середина декабря»?

— Седьмого декабря 1941 года — Япония напала на американскую базу в Перл-Харборе и втянула Америку во Вторую Мировую войну. А уже одиннадцатого декабря — войну США объявила Германия.

— Без всякой для себя пользы. Исключительно по соображениям «верности союзнику». В то же самое время (!), ни СССР Японии, ни

Япония СССР — войну не объявляли! Мирно соседствовали до августа 1945 года. Оказывается, можно было и так. Война Третьего Рейха с Америкой целиком лежит на совести Гитлера! Он обещал и сдержал слово... Честный идиот, не? А если подсунуть ему Ленинград, то он, скорее всего — сотворит с его населением именно то, что миру давно и многократно пообещал...

— Галина, это правда? — от разочарования в жизни, Соколов мало что слезу не пустил.

— Прямых доказательств, сами понимаете — из архивов не добыть. Такие тайны «хранят вечно»... Зато косвенных доказательств — воз и малая тележка. Массовая эвакуация людей началась 10 декабря 1941 года. И сразу выяснилось, что в обозримые сроки ничего не успеть. Причём, вероятно от полного отчаяния, толпы «мирняка» и военнослужащих пытались отправлять по едва замёрзшей Ладоге на своих двоих... Пешком! Накануне католического Рождества — в Ленинграде отключили свет, прекратили отоваривать карточки, с улиц — пропали военные патрули, а на передовой — оказалось снятым «боевое охранение»! Руководство обороной — срочно готовилось к вылету за пределы «блокадного кольца». Для спасения себя любимых — задействовали все исправные самолёты. Ну, и вплоть до первых чисел января 1942 года — продолжался авральный демонтаж оборудования Волховской ГЭС. Считали, что всему конец...

— Тогда, почему?

— Гитлер прекрасно знал, что творится в блокадном Ленинграде. Скорее всего, знал и о планах поднести ему «тухлый подарочек»... Заваленный трупами мегаполис, с отключёнными коммуникациями и без запасов продовольствия. Отчего, ясно видя перед собой брошенные окопы — немцы отказались город брать! Не продвинулись даже на метр! Облом. Потом, задним числом, пропагандисты сочинили красивую легенду, что самолёты (тогда производившие срочную эвакуацию руководства) на самом деле наоборот — везли в осаждённый город «новогодние подарки». Те самые, «пару мандаринок каждому ребёнку». Кто эти мандаринки видел, кто их тогда ел...

— Я о хоть каких-то документальных доказательствах вашей версии...

— Католическое Рождество празднуют в день зимнего солнцестояния — 25 декабря. Это долгий праздник. Пять дней перед и шесть дней после. У немцев было время подумать. Но не срослось. А 27 декабря 1941 года должность военного прокурора Ленинграда — занял срочно переброшенный туда Панфиленко. После чего, внутренняя ситуация в городе, волшебным образом, стала меняться к лучшему. Войска —

вернулись на позиции, патрули — на улицы, заработали (в меру возможностей) «коммунальные службы» и так далее... Отчего-то, при том же самом отчаянном положении во всём. Мы уже говорили...

— И даже знаем, что Панфиленко — был там на виду. Причём, вёл себя — исключительно борзо. Я думаю, — мягко уточнил завхоз, — что вместе с ним, спасти положение — отправилась целая группа «вечных полковников» с генеральскими полномочиями. У вождя народов имелись такие «аварийные бригады». Кое-кто, на излёте 90-х годов, даже прижизненные мемуары ухитрился издать... Жаль, не они...

По недовольной физиономии Соколова заметно, что наши «интеллектуальные упражнения» обрушили в нём целые пласты веры. В общество, людей и справедливость мирового порядка. Переживёт...

— А теперь — самое важное! — пора брать быка за рога, — Ретроспективный анализ не цель, а средство постижения законов природы. В форме общественных отношений, естественно... Кризис Бронзового Века — был давно. Документов сохранилось мало, свидетельства очевидцев, много раз, ради красного словца и политической целесообразности, переврали. Сходные кризисы случались и раньше. Мы можем предполагать, но никогда не узнаем в подробностях, как подыхали в незапамятные времена самые ранние государства и почему этот процесс ни разу не удалось остановить. Целые империи — валились с пол-пинка! Кризис снабжения — это серьёзно. Революция в военном деле — ещё серьёзнее. Выжранный до минерального слоя «кормящий ландшафт» — уже полный атас. Но главная проблема, как теперь понимаем — люди! В критический момент, власти (с неизменным ужасом!) выясняли, что все «центры цивилизации» — битком набиты не представителями Homo Sapiens Sapiens, а какими-то подозрительными «говорящими обезьянами», априори не способными на осмысленные действия. Что притворяющихся разумными люмпенов — там подавляющее большинство!

— Кадры решают всё... — меня поняли.

— Вот почему для нас, здесь и сейчас, так важен опыт первых месяцев ленинградской Блокады. В лабораторно чистых условиях, на глазах у миллионов очевидцев, за считанные недели (!) там практически «схлопнулась в ноль» современная технологическая цивилизация. Не потому, что немцы осадили город! И не потому, что прервался подвоз продовольствия! «Образцовые советские граждане» — оказались нежизнеспособны действовать в кризисной обстановке так, как оно подобает разумным людям! Оказалось, что «самое доброе на свете государство», десятки лет, специально собирало и воспитывало в

Ленинграде якобы «элитный» (на свой вкус) «человеческий материал», который, при первых признаках катастрофы — превратился в стадо обезумевших скотов! В самом банальном, буквально «биологическом», смысле слова. Уверяю вас, жители современных мегаполисов — ничем их не лучше. Хотя и не хуже... Мы все тут — горожане, — Плотников возмущённо засопел, — И это — засада... Требующая к себе внимания.

— Зачем так заострять вопрос?

— Ради наглядности и понимания, что когда «установленный свыше» сценарий «общества спектакля» перестаёт действовать (в магазине нет хлеба, в кране — воды, в розетке — электричества, а за углом — вразнос торгуют человечинной) — иметь наготове «запасной сценарий» мало! Нужны уже не живые марионетки (обыватели-актёры, наизусть заучившие свои роли), а «кадры» (способные принимать сознательные решения и проводить их в жизнь). Альтернативное ранее существующему общество, каждый раз, не просто рождается в условиях катастрофы. Попутно, оно с гарантией убивает «старый порядок». Вместе с его «пользователями», «охранителями» и «хозяевами»... Как очень удачно выразился коллега — происходит очистка генофонда от «говорящих обезьян», выдрессированных притворяться людьми... Вот!

— Можно подумать, прикормленные государством обыватели такие тонкости понимают...

— Они их нутром чувствуют... — мрачно прокомментировала Ленка, — И если рождение нового мира предполагает гибель старого — всегда найдутся желающие «остановить историю». Сто лет тормозят и небезуспешно. А в старом Китае историю успешно тормозили тысячи лет. В полном взаимном единении.

— Я простыми словами объясню, — оживился Плотников, — как антрополог. Есть старая шутка, что брошенный на лоне природы столичный интеллигент — через два дня перестаёт чистить зубы, через неделю — бриться, через месяц — вытирать задницу, а через год — ходить на двух ногах. Так не шутка это вовсе! И не про интеллигента она, а про притворяющуюся человеком двуногую обезьяну, худо-бедно вышколенную «изображать разумное существо», — и этот туда же... — Наглядный пример! Гадить у своего жилья — избегают любые вменяемые звери. Вплоть до хомяков и бурундуков, у которых мозгов-то одна капля. Нельзя! У приматов, однако — такого внутреннего запрета нет. И у нас, типа людей — его тоже нет... Тяжёлое наследие эволюции. Результат? Без принуждения к чистоплотности — любая «дикая стоянка» туристов засирается до непригодности для дальнейшего проживания буквально за

сутки-двое. Все норовят «ходить по большому» в ближайšie кустики, не дальше пары шагов от входа в палатку. Или заводят моду гадить возле родника (ручья). Из которого, сами же, потом берут питьевую воду. Нет на них древнеримского центуриона с дубиной... Словами убеждать — бесполезно. Сколько я групп водил...

— Только ли столичные интеллигенты? Деревенщина — ничем не лучше...

— С ними — пример нагляднее! Галина не даст соврать... Когда ленинградских работяг-коммунальщиков (от большого ума) отправили умирать на Синявинские высоты и в многоэтажках отказала канализация — местные «культурные люди» решили проблему играючи. Они дружно принялись выплёскивать свои ночные горшки — прямо на лестничные площадки. Не выходя из дверей собственных квартир! Уже к декабрю — ленинградские подъезды, повсеместно, превратились в хтонические накопители обледенелого говна, сплошным слоем покрывающего лестничные марши... Вы от этих, с позволения сказать «людей» — ожидали высокой сознательности и самоорганизации? Смешно...

— Лично мне — ни капельки! — не пойму, куда он клонит, бытовая санитария в Блокаду тема для матерной баллады, но не в данном же контексте...

— Зря, коллега, зря... — шальные глаза охальника нагло блеснули зелёными искрами, — Сразу видно, что с «живым материалом» в зверинце — вам работать не приходилось. Это — не признак плохого воспитания образцовых советских граждан! Их, при СССР — дрессировали по чёрному. Там самая банальная биология. Обезьянья (!) физиологическая реакция на человеческие психологические проблемы.

— То есть?

— Тут обсуждали поведение недовольного жизнью домашнего кота. Кусаться и царапать хозяев — инстинкт самосохранения ему не позволяет (вышвырнут на мороз мгновенно, возможно — прямо с балкона пятого этажа), зато насать им в тапки — сколько угодно. Природа! У стадных приматов, в тяжёлой жизненной ситуации, принято орать благим матом и кидаться собственным калом. Тоже природа, которая, в критический момент — сильнее разума. Публично орать, что в голову взбрёт — советских граждан отучали долго и трудно, методами далёкими от гуманности. К 40-м годам — многих отучили. По крайней мере, в обеих столицах. Поэтому, свой социальный протест — «блокадники» выражали тихонько. Выплёскиванием личного дерьма на общественную лестничную клетку. Естественно, пока никто не видит.

— Как-то бездоказательно...

— А вы догадайтесь — почему вполне себе действующая и достаточно суровая власть не реагировала на вопиющую антисанитарию в ленинградском «жилом фонде» так же резко и больно, как все давно привыкли? За свет в окне, во время ночного налёта — сажали. За незаконно установленную печку-буржуйку — зверски штрафовали. А за дружное превращение жильцами подъездов своих собственных домов в авгиевы конюшни — ничего не было! При отключённом водопроводе и замёрзшей канализации в осаждённом врагами городе, ага... С попустительства городской санэпидемстанции. Таких случайностей не бывает!

— Лучше стерпеть тихое коллективное помешательство, — рассудительно заметил Ахинеев, — чем спровоцировать в уже закипающем (от взаимной ненависти и необеспеченных претензий) городе открытый бунт. Весной 1942 года, когда ситуация «устаканилась» — засранные подъезды вычистили... Руками тех же самых жильцов, которые зимой перед дверями своих квартир гадили... Точнее — руками «доживших до весны». В любом случае, наблюдение — интересное! Сроду бы не подумал.

Я сама, в таком ключе, о давно известных вещах, сроду бы не подумала. А пришлось...

— Говорить в таком тоне о давно умерших людях нехорошо... — надо же что-то сказать?

— Если считать этих особей людьми... — мне в глаза снова сверкнули зелёные искры, — понять трагедию Блокады невозможно. Приходится допустить гипотезу, что всё человеческое с данных граждан слетело, как ненужная «социальная шелуха». Осталось стадо лысых обезьян, приученных ходить на двух ногах и владеть человеческой речью. Вот вы удивлялись, почему они не заготавливали вонючие корневища камыша и тем более не растили в подвалах домов грибы на самодельном «компосте»? Казалось бы, место — есть. Технологии и посадочный материал — есть. Палая листва, трава, бумажный мусор (от магазинной упаковочной тары или газет, до трудов классиков марксизма-ленинизма включительно), ну и прочая «бросовая целлюлоза» — в количестве. Даровым «комплексным азотным удобрением», необходимым для питательного субстрата — уже завалены все подъезды... Только успевай соскребать со ступенек...

— Можете не продолжать...

— Приходится, раз от вас не дождались, — нет, каков гусь! — Вывод прост. Городское начальство свой «подопечный контингент» — знало, и чего от него можно было ждать — представляло получше нас. В красках и мельчайших подробностях. Отчего — разумно воздержалось...

— В смысле?!

— Упорной дрессировкой и демонстрацией соблазнительного «примера для подражания» — от обезьянки можно добиться очень многого. Научить модно одеваться, ходить на двух ногах и держать себя в обществе. Пользоваться за столом ножом и вилкой. Ездить на велосипеде и танцевать. Рисовать и играть на музыкальных инструментах. В 60-х годах XX века даже ставили успешные опыты по обучению обезьян «языку глухонемых». Раз мать-природа не дала возможности говорить человеческие слова ртом — можно попробовать беседовать «на равных» руками... Знаете, почему эти опыты быстро прекратили?

— Они что-то рассказали?

— Обезьяны стали высказывать своё мнение о людях на понятном нам языке. Раньше это просто некому было перевести на «человеческий». Но, когда взаимный контакт оказался установлен...

— Разве взаимопонимание — это плохо?

— Скорее, получилось неожиданно, — казак-антрополог нехорошо оскалился, — И обидно.

— Что именно?

— Обезьян приручают и дрессируют тысячи лет. Но, за всю историю, никому и ни разу — не удалось выучить обезьяну убирать за собой дерьмо. Не говоря о более тяжёлой и целенаправленной работе. Ранее считалось, что это потому, что они глупые... После обучения «языку глухонемых» стало ясно, что наоборот. Обезьяны прекрасно понимают, чего от них хотят и демонстрируют свой социальный статус. Убирать за собой это «зашквар», убирать за другими — «полный зашквар». Они всерьёз считают себя «высшей расой» (!), отчего к ухаживающим за ними людям относятся более чем пренебрежительно. Именно потому, что люди выполняют работу, которую ни одна уважающая себя обезьяна — никогда делать не станет. Даже в форме игры... Не по рангу ей клетку от помёта чистить. Для этого — специальный человек приставлен! Низшее существо, прирождённый слуга и вообще — «терпила по жизни»... Инстинкт!

— Как-то уже смешно даже...

— По внешности — все люди на земле худо-бедно за последние тысячелетия усреднились.

— Поэтому, непохожих на себя «обезьяноподобных» — зоопарковые приматы почитают за своих «природных рабов», — влез Ахинеев, — А для себя, любимых, признают достойными занятиями лишь статусные разборки, выпендривание перед самками и возможность тусить (свободно гадить где удобно и беспрепятственно мигрировать туда «где чисто и

светло»). Симптоматичненько...

— Поэтому, поправил его Плотников, — главным межвидовым различием среди вида Homo — стали базовые поведенческие стереотипы, не устранимые даже самым упорным воспитанием. Sapiens — сам создаёт для себя среду обитания, сам поддерживает её в порядке, сам добывает пищу и так далее. Sapiens Sapiens — творец и генератор идей, ему сам чёрт не брат. Он хоть на обледенелой горе, хоть в адском пекле — найдёт способ выжить... Попутно, получая от процесса «превозмогания» личный кайф. А вот Homo Erectus всегда приходит на готовенькое. Туда, где достаточно «казаться таким, как все». Точнее, «таким, каким тебя хотят видеть». Он не создаёт среду обитания, а пользуется чужой. Он не поддерживает продуктивность этой среды, а выжирает и загаживает её до полной непригодности, после чего спокойно перебирается на новое место. Он не добывает пищу, а берёт доступную... Или (чаще) — выпрашивает, выдурирует, ворует, отнимает чужое... Но, самое главное — он никогда не выделяется из коллектива, не конфликтует с «большинством» и начальством. Прирождённый конформист, опора режима...

— Так в чём проблема?

— В законах эволюции, — Плотников смерил нас с Ленкой долгим нехорошим взглядом, — Все известные нам виды социальных животных, образующих корпоративные сверхорганизмы — это общества самок. У пчёл и муравьёв, у ос и термитов — царица-производительница и рабочие особи только самки. Роль самцов ограничена размножением и феминизированы эти так называемые самцы до самого последнего предела. Ни жала, ни боевого характера, ни способности самостоятельно прокормиться. Человеческое государство, как точно такой же сверхорганизм — объективно заинтересовано в предельно возможном конформизме составляющих его особей. Самцы, самостоятельные, склонные к творчеству и тем более к «подрыву существующего строя» — в иерархической пирамиде чувствуют себя неуютненько. Даже, когда сами её создают. Посочувствуем товарищу Сталину. Даже, когда «пирамида» — это их собственная семья. Которая «ячейка общества». Ну, исторически сложилось, что всю человеческую культуру создали и поддерживают в рабочем состоянии самцы. Зато благами этой культуры, в основном, пользуются самки и «женоподобные особи», согласные на «низкий социальный статус». В обмен на жизнь, покой и сытость.

— Государственный домашний скот... — пробурчал Ахинеев, — Для многих — вполне достаточно.

— Отчего Чингис-хан не раздавал захваченных в городах женщин

своим подчинённым, не продавал в рабство, а убивал «городских шлюх» вместе с остальными «небратьями по морали»? Не хотел засорять генофонд монголов заведомым «социальным мусором»? — вот и Ленка впечатлилась.

— Отчего простенькая мысль, что резкий «половой диморфизм» у людей — сравнительно недавнее явление, многих шокирует. А оно так. Мало того, что мы «вид-эфемер». Мы, фактически — два вида-симбионта! — я так и знала, чтобы казак, да не указал, при случае, бабам их законное место? — Мужики у современных людей, по основным статьям, от роста до размера мозга — Homo Sapiens Sapiens. Женщины, по тем же самым статьям — Homo Erectus. Отчего современную цивилизацию плющит и колбасит. Как специалист заявляю! У всех чистокровных неантропов, до серии катастроф, прокатившихся 40–25 тысяч лет назад — половой диморфизм быстро снижался! Стиль «унисекс», на евразийских «северах» — довольно старая человеческая примета. Наблюдается у всех автохтонов «доцивилизованного» периода... Охотники-собиратели, вроде местных тунгусов — тому пример.

— Там же сразу встаёт чёртова куча проблем... — заикнулся было Ахинеев.

— Пути эволюции неисповедимы. Кто сам копал, щупал скелеты, тот знает. Оно привело к тому, что уже для гейдельбергцев, неандертальцев и уж тем более для кроманьонцев — мы далеко не всегда можем понять, у нас — останки мужчины... или останки женщины? Даже для тщательно изученных находок это бывает проблемой. Понятно, что различия не только в размерах зубов и клыков (хотя они самый частый материал, который попадается), но и в других частях. Казалось бы, по тазу — различить не проблема, потому, что форма таза связана с деторождением. Понятное дело, у женщин она не совсем такая, как у мужчин. Есть довольно много различий. Тем не менее — регулярно встречаются ситуации, когда налицо скелет, у которого таз вроде бы типично женский, а череп вроде бы типично мужской. И верить — надо тазу. Потому, что более концептуальная вещь... Широкий таз означает безопасные роды.

— А как же тогда выкручиваются тунгусы?

— У тунгусов детки мелкие... Приспособились. Известно, как минимум, четыре разных варианта решения проблемы родов у «морфологически современных» людей. Неандертальские бабы — были здоровенные, как шкафы. Буквально квадратные, при почти «мужских» статьях и росте, толщине костей и физической силе. Зато и черепа у неандертальцев — самые огромные, за всю историю человечества... У много ходящих пешком народов (кто выжили и сохранили

палеолитический образ жизни) — женский таз сравнительно узкий, но зато и головки у младенцев (по европейским меркам) — маленькие. Тоже своего рода баланс. Был так же испробован вариант, когда самки крупнее самцов. Эти выдумщики, как считают ныне — с разбегу угодили под действие «правила Ренча». Получились африканские пигмеи...

— Получается, что массовое использование здоровенными и большеголовыми обитателями северо-западной Евразии для личного размножения «грацильных» широкобёдрых самочек из родственного африканского вида — просто «деловая мера»? Паллиатив, за отсутствием лучшего. Не беда, что у бабы — голова маленькая, зато задница — в самый раз? Расизма, в те времена, надо понимать, ещё не было?

— Современного типа, точно нет, — Плотников улыбнулся, — На всех стоянках — полный интернационал. За тысячи километров (!) люди женщин добывали... Или, — улыбка стала неприятной, — те к ним сами прибегали. Как современные деревенские девки ныне штурмуют мировые столицы... Вдоль границы ледника, на тогдашних евразийских «северах», в среднем, жили очень хорошо. Свободно, сыто. Пока плотность населения оставалась крайне низкой, естественно, отчего особенного выбора «брачного партнёра» не было. Но, мужикам — всегда хотелось в жёны «красивую, ласковую, нежную»... А не суровую квадратную бабищу, с мускулатурой штангиста, которая (если что не по ней), одним ударом кулака — по колени в землю вобьёт. Полное гендерное равноправие, как выяснилось, в пределе — даёт именно такой результат. Как у современных гиен, кстати. Предки, в это дело поиграли-поиграли и однажды наигрались до тошноты... Как настоящие Homo Sapiens Sapiens — стали искать альтернативные варианты. Нетрадиционно и изобретательно.

— То есть?

— Эректусы в суровых погодных условиях жить не приспособлены. Но даже в Ледниковом Периоде — случались относительно тёплые просветы. И тогда они из Африки, как говорится, набегали. В периоды похолоданий, соответственно — массово вымирили. Потом — всё сначала... Сложилась довольно живодёрская динамика... На западе, даже упоминать о её результатах — совершенно неполиткорректно.

— Конкретнее?

— Официально считается, что коренных обитателей «северов» неандертальцев — более продвинутые гуманоиды постепенно выжили. Тупо задавили числом. Сейчас это опровергли. Но, внятной картинки — нет. Кабинетные умники плохо представляют, как такие вещи происходят в реальности. Она их раздражает. Зато генетика показывает, что

периодически — возникал огромный избыток самок Homo Erectus. Как именно — не спрашивайте. Может быть — это были войны на истребление, когда мужиков не щадили, а женщин «использовали по назначению». Может быть, в тяжёлые времена — все мужики Эректусы убегали. Налегке, без женщин (как современные беженцы из Третьего Мира в сытую Европу), а барышням приходилось выбирать между голодной смертью и «ложом победителя». Факт, однако, давно налицо. У не избалованных женским вниманием неантропов иногда появлялась возможность выбирать. И они выбирали! Самых с «мужской» точки зрения, лучших. То есть самочек с гипертрофированными половыми признаками, максимально (!) привлекательных. Не «унисекс», а задастых, грудастых, с высоким голосом, большими глазами и нежной кожей. То, что у нас записано в генах, как «идеальный половой партнёр». Поведение — тоже влияло. У всех, кому повезло «влиться в коллектив», несомненно была ярко выраженная «способность нравиться». Готовность и умение притворяться, создавать впечатление, вызывать у самца сильные чувства. Остальные — сдохли.

— Способность нравиться — дорогого стоит, — рассудительно прокомментировал завхоз.

— Так, вроде бы, даже и неплохо получилось? — запустила пробный камень филологиня.

— На чей вкус! Беда, однако, в том, что половой диморфизм проявляется не только во внешности и способности к деторождению. Мозги, у внешне одинаковых людей — отличаются сильнее, чем у далёких биологических видов, вовсе неспособных к взаимному скрещиванию. Мозг — критически сильно задаёт поведение, моральный климат в обществе и социальную стратегию. А что, если люди разнополые?

— Какая разница... — обиженно поджала губы филологиня...

— Это до первой серьёзной заварухи разницы нет... — не поддержал тона Плотников, — или голода, как в Блокаду. «Высокий уровень жизни» — он ведь не вчера появился, и не только в городах. Умные дяди, уже давно, посчитали и проверили экспериментально — как оно жилось в первобытном коммунизме? Уверяю вас — отлично. При поддержании экологического равновесия, «мамонтовая тундро-степь» — суший рай. На решение всех жизненных вопросов её обитателям хватало 3–4 часов в день. Мясо бродило почти в шаговой доступности. Враги, за дальностью и малонаселённостью — тоже не особо одолевали. Африка, по сравнению с тундро-степью (естественно, там и тогда) — живодёрня! По причине дикой конкуренции. Сносные условия, однако, сохранялись «на северах» при одном обязательном условии — крайне небольших размерах поселений и

их взаимной удалённости. Предки фишку секли и экологический баланс — посылно поддерживали. Как и современные народы севера, кстати, от чукчей до тунгусов. Отсюда — проистекает до сих пор непонятная жадным и темпераментным южанам «северная моногамия»...

— Подробнее!

— Тундро-степь — оставалась раем только при описанном типе человеческого общества. Идеальный вариант — семья из мужчины, женщины и их детей. Мужик мог такую семью прокормить и всем необходимым обеспечить. Изобилие «прибавочного продукта» позволяло. Эффект? Возникла экологическая ниша «подруга охотника на мегафауну». Праздная, по первобытным меркам. Не вынуждающая гоняться за мамонтами социальная роль. В природе это дело обязательно заполняется. Если не «родней по морали», то тем или другим «социальным паразитом», указанную «родню по морали» имитирующим. Вроде ломехузы. Те сводят с ума муравьёв — наркотой, а женщины мужиков — любовью. Замечу, весь социальный прогресс держат четыре столпа — дружба, любовь, верность и взаимное доверие. В совокупности — справедливость. Любой обман, саботаж или «инородные элементы», обнуляющие ценность этих понятий, социум рушат. Вот тут-то и обнаружилась главная засада человечества! Враг «цивилизации людей» — не где-то далеко. Не скрежещет зубами во мраке. Не строит зловещие планы. Он уже здесь! Сидит с тобою рядышком и (чисто от самоцелью глупости или «просто от нечего делать») соседу «глазки строит»... Таков результат, как минимум, 40–50 тысяч лет (!) отбора на готовность выживать (и даже попутно добиваться значительных предпочтений) по принципу «секс — в обмен на еду и заботу». При этом, вполне по-обезьяньи — самка искренне считает любящего её мужчину, ну — «полезным домашним животным». Исторический прикол, не?

— Где-то я читал... — Лев Абрамович поспешил дипломатично сгладить впечатление от воняющего «токсичным мужским шовинизмом» заявления, — что два близких вида, претендующих на общую экологическую нишу, вместе никогда не уживаются. Кто-то должен вымереть обязательно. Даже без войн на уничтожение. Достаточно какой-то мелочи. Например — чуть более низкой рождаемости или выживания детёнышей. Как в случае американской норки, которая почти вытеснила из родного ареала европейскую.

— Так и есть! — благодушно оскалился Плотников, — Так оно и есть. Только одна поправка. Природная экологическая ниша Homo Erectus — осталась в Африке и тропиках Индостана. Севернее — она искусственная. Рукотворная. Создаваемая трудами Homo Sapiens Sapiens. Городская или

деревенская цивилизация — очень сытная и уютная среда. Пока всё нормально работает. Стоит заселить эту среду плодовитыми и безмозглыми особями — цивилизации крышка, а особям, соответственно — хана. За первую блокадную зиму умерло и по весне разбежалось в эвакуацию более 4/5 населения Ленинграда. Оставшиеся, по факту, показали себя вполне вменяемыми. Так сказать, прошли «бутылочное горлышко» эволюции. Однако, стоило катастрофе закончиться — как приживалы и нахлебники, со всех сторон — тут же устремились обратно...

— Вы говорили о повышенной рождаемости, — завхоза трудно сбить с мысли, — а именно она, и в советском Ленинграде, и в капиталистическом Петербурге — величина скорее отрицательная... Большинство «коренных жительниц» Северной столицы — бездетны! И ничуть этим фактом не огорчаются.

— Я же и говорю — в нормальном корпоративном сверхорганизме, хоть в муравейнике, хоть в улье, большинство рабочих особей бездетны. И предовольны! Они — «замужем за государством», — ухмылка казака-антрополога стала шире, — Бурному росту населения мегаполисов это совсем не мешает.

— За государством?

— У законов развития корпоративных сверхорганизмов — своя логика. Нечеловеческая! Обратите внимание, везде и всюду, после революционных побед «социалистических» госрежимов, почти сразу (в первом же поколении!) — расцветает и начинает смердеть оголтелый феминизм. Начинается он сравнительно невинно — с гарантии «единых гражданских прав» обеим полам. А заканчивается запретом на «владение огнём», безумной цензурой, тотальным нежеланием баб рожать и тотальным же их засильем во всех госструктурах или органах власти. Получите «Harassment» и законы «О семейном насилии»...

— Ювенальной юстицией, бабьим произволом в школах и судах, при разводах, ну, и так далее, — неожиданно поддержал оратора Ахинеев, — мужиков загоняют в позицию «вечно виноватых». Им предлагается «молчать, платить и каяться», просто за факт наличия яиц. Последний писк — западные законы о том, что уже после развода (!) муж обязан продолжать содержать бывшую жену «как родную». Независимо от того, работает она или нет — уровень жизни «бывшей» должен сохраняться таким же, как во время их совместного проживания. Следующий шаг — легализация ЛГБТ. «Особей» более не являющихся мужчинами или женщинами по своему собственному (!) восприятию и поведению — признают официальными представителями «полового разнообразия».

Бездетных и «женоподобных»... Лечить от педерастии в ряде стран уже запрещено официально. И вообще, чисто для информации — термин «феминизм» производят от латинского femina («женщина»). Но, на самом деле — это ложь, нарочитая и издевательская. «Женщина» по-латыни — mulier, а вот «самка» — именно femina, (то есть, в буквальном смысле — «сучка»). Строго по-латыни — нашу «феминизацию», можно и следовало бы правильно перевести, как «ссучивание». Незнание древних языков — большое зло.

— Ну, это уже полное извращение...

— А вот и нет! Здесь мировой тренд. Раз не захотели плясать под дудку Коминтерна и расти над собой до уровня «нации аристократов» — извольте расчеловечиваться, до состояния бесполох общественных насекомых. С точки зрения глобального корпоративного сверхорганизма, они и есть норма.

— Бабо-центризм!

— Он самый! Повторяю, у пчёл и термитов, ос и муравьёв — основная масса населения «химические кастраты» или «гормональные уроды». Включая «элиту общества». Так работает механизм принудительной биологической социализации. Причём, не надо думать, что для людей такая угроза — «где-то в далёком будущем». Человек — единственное крупное млекопитающее, пригодное для насильного «унасекомливания» в совершенно аналогичном стиле. Хоть вот прямо здесь и сейчас. Соответствующими приёмами — скудной белками диетой, школьным воспитанием, ну и «примерами для подражания» (промыыванием мозгов массовой культурой). А для особо упрямых умников — всю разрабатываются «пищевые добавки», корректирующие психику таблеточки и меняющие физиологию укольчики. Они — тоже вариант социализации. Крайний.

— Смысл?!

— Вы же сами сказали — двум сходным биологическим видам «на одной поляне» — тесно. Насекомые по этой дорожке уже промаршировали до логического конца. Настала очередь людей. В нашем случае — поляна зачищается от эволюционных конкурентов очередной раз, — Плотников оскалился вовсе нахально и скользнул по нам с Ленкой сканирующим взглядом, — Государством — движет тупой «инстинкт самосохранения». Дорвавшись до халявных благ эмансипации дамочками — обычная бабья дурь. И? Ждём Деда Мороза... Как грянут на планете очередной климатический коллапс, глад и мор — всё удивительно быстро устаканится. Не первый раз. Так в Римской империи (периода упадка) —

жаловались на засилье феминисток, гомосеков и евнухов. Так — «выученную беспомощность» жестоко прививали детям (особенно мальчикам-простолюдинам) во всех государственных школах. Хоть в древней Месопотамии или в античной Элладе, хоть в конфуцианском Китае, хоть в позднем Союзе. Пока, приходится терпеть... «Женский тип социализации», априори — угоден взбесившейся государственной машине. Проблеме много миллионов лет.

— И все обречены?

— Да. Системный дефект «чисто женских социумов», — а на мой вкус, казак начал хамить, — Пока условия окружающей среды благоприятны или изменяются незначительно — всё путём. «Поплохело» — всем карачун. Без вариантов, поскольку все потенциальные возмутители спокойствия давно истреблены в зародыше (замордованы до утраты видовых признаков Homo Sapiens Sapiens). Выстроить новую систему взамен устаревшей или организовать её «аварийную перезагрузку» некому. Приспособиться — нереально. Взять на себя полную ответственность и возглавить «движуху в неизвестное» — тоже... Принципиально!

— И назад дороги уже не будет?

— Наглядный пример — пчёлы, — подключился Ахинеев, — В ходе последнего Оледенения, восточнее Урала — все пчёлы вымерзли. Не смогли приспособиться! За весь Голоцен — так и не осилили освоить «таёжный» ареал обитания. Пока, в XVII веке, им не пришли на помощь простые русские мужики-пасечники. Вот... Я ничего не имею против пчёл, кстати. Барышни, на удивление — упорные, дружные и работающие. Одна беда, житейски — совершенно безмозглые. Ни единого шажка в сторону от «священного канона»... За такие вещи — «премия Дарвина» полагается автоматически. Девушки — могут обижаться...

— Однажды мы экстренно эвакуировали женский монастырь... — поёжился Соколов, — Там был хоть и не классический «пожар в публичном доме во время наводнения», но, в целом очень похоже.

— Это, что — специфическое свойство любых «чисто женских организаций»? — сердито прищурилась Ленка, — «Бабы — дуры и этот факт не обсуждается, потому, что они — от природы дуры»?

— Это — «объективная реальность, данная нам в ощущениях», — отбил выпад Плотников, — Статистика вещь упрямая. Раз приняли близко к сердцу — могу ответить развёрнуто. Я тут, осенью, во время погрузки — ногу растянул. Как ограниченно трудоспособного, меня сунули на сидячую работу. Архивировал информацию с освободившихся компьютеров. Попутно — сверял разные списки... Бросилась в глаза одна

закономерность. Основной состав экспедиции подбирался весьма тщательно. По «моральным и деловым» качествам — в особенности. Обратите внимание на итоги этой «селекции». За всё время — ни одной драки «из-за баб»! Это — в преимущественно мужском коллективе... при колоссальной прослойке военнослужащих... сплошь из молодых неженатых парней или мужиков «в самом соку». Аномалия, однако!

— Подтверждаю! — оживился каудильо, — Дарья — тоже удивляется. Впервые за практику с подобным феноменом сталкивается... Обычно, через пару-тройку дней сидения в изоляции — начинают кипеть «любовные страсти»... Со «статусными разборками», сценами ревности и неизбежным мордобоем.

— Так говорилось уже. Выбирали-то имеющих «высокие группы допусков», что, само по себе, предполагает если не «нордический характер», то известную сдержанность в «диких инстинктах».

— С «любовные страстями», — цинично хмыкнул казак-антрополог, — у нас точно всё в норме. «Свободные» дамы или заняты, или от всех дистанцировались. А вот явных шлюх сюда не попало ни одной. Вообще не... Почему-то... Такого, по идее и логике вещей — не может быть! Тем более, в наспех собранной толпе. Хотите знать, какой ценой получен этот удивительный результат?

— Не так чтобы очень, — филологиня почуяла неладное, — но, чисто ради разговора...

— Если мужиков сюда буквально загнали скопом, щедро черпая кадры в соответствующих организациях или трудовых коллективах (где преимущественно «чудики», повёрнутые на чувстве долга и собираются), то каждую экспедиционную даму — выискивали поштучно. По всей «великой и необъятной». Но, всё равно, наскребли гораздо меньше, чем первоначально планировалось... Что говорит о крайней редкости... буквально уникальности немногочисленных попавших сюда кандидаток... Я понятно излагаю?

— Договаривайте...

— Я прикинул объём выборки. Получилось, что если мужики, которых сочли пригодными для заброса в «аномалию», попадались с частотой «один из ста», то женщин отбирали на уровне «одна из пятидесяти тысяч». Как в самый первый, ещё «гагаринский», отряд космонавтов. Терешкова угодила на орбиту исключительно «по политическим причинам», а проверки славой — не выдержала. Прислуживала тому режиму, что на дворе. Из пламенной коммунистки — лихо обернулась «либеральной демократкой», а теперь и вовсе — заделалась «воцерковленной христианкой». Как человек,

выросший среди «верующих» — авторитетно заявляю! Когда она в Думе выступает — в окрестных церквях свечи гаснут.

Почему-то от упоминания первой в мире женщины-космонавта — на душе стало тоскливо. Видела я пару раз её выступления... Как говорит малолетний племянник: «сделайте меня развидеть это».

— То есть, — практично осведомился главный начальник, — Себя мы спасти в состоянии, и среднесрочно, для выживания — вполне подготовлены. А вот с отдалённым будущим — будут проблемы...

— А чего вы хотели? — неожиданно окрысился казак-антрополог, — Хорошо теоретически рассуждать, что «мужчины — строят цивилизацию, а женщины — рожают детей». В реале, у Homo Sapiens Sapiens — с размножением дикие проблемы. До взрослого состояния — ребёнок растёт долго, роды из-за огромной головы — всё равно тяжёлые (без родовспоможения, или мать, или дитя гибнут с вероятностью 50%). Для людей, стадных животных нашей массо-габаритной группы, вообще никаких шансов выжить, как самостоятельному виду. Ан — живём! Природа извернулась, как сумела. Получилось не только вроде бы разумное, но ещё и «гиперсексуальное» существо, во многих отношениях запредельно аморальное. Ну, с позиции высоких нравственных идеалов. Зато, по совокупности всех задатков — до безобразия живучее.

— Что же становится помехой?

— Могу объяснить, — заполнил тягостную паузу Ахинеев, — Как бывший комсомольский секретарь факультета. Передо мною, со времён учёбы — несколько сотен человеческих судеб прошли. От зелёной юности — до ранней старости. Тоже, какая ни есть, а статистика. Фокус в том, что природа — требует (!) заводить потомство не абы от кого, а непременно от «себе подобного». Близкородственное же скрещивание — плодит уродов, отчего у диких животных самые близкие виды — наиболее антипатичны друг к другу. Барышням, в качестве отца своих детей, хочется «такого же как я, но только мужчину». С учётом сказанного ранее, от результата — волосья дыбом по всему телу... Рискну даже дать совет, как следует поступать не особенно удачным в личной жизни мужикам, чтобы бабы стабильно давали...

— Так, так...

— Есть примитивный набор поведенческих паттернов, который кладёт женщин прямо под тебя. Само по себе оно не великая радость, но для «хронически посылаемых» может стать облегчением. Не нужно быть сильным и успешным. Не нужно ни о ком заботиться. Нужно стать эгоистом и альфонсом. Ничего не давать, только брать и никогда не

благодарить. Почаще гавкать, не заботясь, что по делу. И ещё всякое такое... Никого никогда не защищать, а бросать на съедение при первом шухере. Короче, быть обезьяной. И значительная часть женщин — на это обязательно клюнет! Для тех, кому вообще не дают, огромный прогресс. Желательно только следить, чтобы мужская половина тебя за такое поведение не уделала. Она не любит настолько херовых товарищей. А у женщин — срабатывает древний инстинкт — это самый лучший самец! Не надо пытаться перетрахать всех, это физически невозможно. Не надо желать кого-то конкретно. Кого бог пошлёт. Самое страхолудное — разрешается смело отвергать. Это не нарушает картину. Вообще, никакое паскудство не вредит такому алгоритму достижения «успеха у женщин». Ещё добавлю, что успешные способы обогащения или достижения широкой известности — столь же благородны. Всё это — работает, как часы. И приносит эволюционный приз, от которого нормальных людей, по итогам — тошнит. Но — без обману... Деньги, слава и бабы, при описанном скотском образе жизни — гарантированно будут.

— Вы серьёзно считаете, что нас тянет перепихнуться с кем попало?! — филологиня не потеряла гонора, а вот на цвет её физиономии я бы взглянула повнимательнее. При обычном освещении.

— Не с кем попало, а с максимально перспективным самцом! С точки зрения инстинкта, которому, самое малое, несколько миллионов лет — таков идеальный выбор. Что он, на фоне социальной эволюции, критически устарел, описанного факта не отменяет. Женщин гораздо реже убивают за то, что они зверьки. Вот мужиков, за последние 10 тысяч лет — капитально пропололи много раз подряд... Но, всё равно — бабуины среди них постоянно попадают. Потому, что женщины — именно бабуинов и любят.

— Может пособие какое-нибудь порекомендуете? — голос Ленки буквально сочится ядом.

— Да вся классика этим переполнена. Обидно то, что шикарных богатырей, чистых душой и вежливых в обращении — женщины быстро переводят в разряд «чмо», если они недостаточно подонки... Такие у нас инстинкты. И среди бабья — они чётко правят, исключения редки. Не одна на миллион, но и пара десятых процента исключений — вряд ли найдётся. Многие — хорошо воспитаны и умны... Тем не менее, вероятность, что древняя генетическая закладка, диктующая самкам выбор «идеального самца», как-то однажды вырвется на волю и всё «высокое и человеческое» в женщине раздавит — обычно приближается к единице. Причём, оно даже не патология! Просто надо об этом знать.

— И что делать? — само вырвалось...

— Вам — уже ничего, — нет, ну Ахинеев и деликатность — вещи несовместимые, — А так, можно сформулировать общую рекомендацию. Большинство приличных мужиков — не желают действовать подобными методами. Ни за что. В принципе, это и есть человечность. Отчего страдают. Но, есть одна хитрость. Нечто подобное «развязному проходимцу» можно имитировать. Не тонко, а довольно грубо. Пусть будет видно, что это игра. Женщина на самом деле любит, когда её обманывают. Только когда не кто попало, а «настоящий самец». Это, как раз, один из признаков, что он «настоящий». Инстинкт уважает хитрых, а простофиль — презирает. Если женщина живёт умом, то всё равно инстинкт её поддавливает. Довольно сильно и регулярно. Почему бы и не почесать за это место, хоть иногда? Ей так легче будет жить...

— На женскую сознательность, — окрысилась Ленка, — надежд никаких? И эволюционный отбор, естественный или искусственный, — тоже бесполезен?! — вопрос скорее риторический...

— Прямых экспериментальных данных по людям, — скромно начал он дальний заход, — у нас сегодня нет. Мал срок существования человеческой популяции. Для формирования устойчивого вида, несколько сотен тысяч лет — это совершенная ерунда. Тут нужны миллионы лет... Да и то — абсолютно никаких гарантий успеха. Пока ясно, что женские закидоны — практически неистребимы. Ради «сиюминутной прихоти» — барышни способны поставить на карту и собственную судьбу, и судьбу своего рода. Возьмём тех же самых пчёл. Виду не менее ста миллионов лет. Вполне почтенный возраст. На первый взгляд, более чем достаточный для очистки генофонда от любых дурацких глюков и бессмысленных «бабьих закидонов». Тем не менее...

— А разве не? — подалась вперёд филологиня.

— Полноценных, в изначальном биологическом смысле, «женских особей» — в пчелином рое немного. Старая матка, молодая матка, иногда несколько молодых маток. Короче, возможности для флирта — там крайне ограничены. Фактически, «на любовь», в долгой жизни пчелиной царицы — даруется один световой день. Молодая самочка, дождавшись хорошей погоды, совершает свой первый (и, по идее, последний!) «брачный вылет». Окружённая облаком из сотен, а иногда и тысяч трутней — она парит в сияющем небе, выбирая «идеального партнёра». Затем, прямо на лету — спаривается с ним... Половой орган самца, по ходу процедуры — отрывается и остаётся в теле будущей матки. Искалеченный трутень, естественно — погибает. Оно, изначальное, так и запланировано. Мужики у пчёл — «дешёвый расходник». А оплодотворённая самочка —

возвращается в родной улей. Уже, как будущая продолжательница рода и, без балды, надежда на обеспечение потомством всего огромного роя. Хотя, пока, чисто теоретически...

— То есть?

— Для понятности — подчеркну смысл полового разделения ролей у пчёл. Жизнь матки настолько важна, что от первого взмаха крыльями при взлёте и до последнего шажочка к летку, после завершения брачного вылета — её окружает мощная «динамическая защита» от хищных птиц и стрекоз. Те трутни, которым «не повезло в личной жизни» — тоже нужны. Они живой стеной из собственных тел, от начала и до конца церемонии, оберегают одинокую самочку от любых опасностей. Можно подумать, всё действие «брачного ритуала» организовано возвышенно и благородно. В реальности — трутни гибнут зря.

— Всё как у людей?

— Да, всё как у людей. Неумная бабья натура будущей матки требует «продолжения банкета»... Отчего, выдрав из «приёмного отверстия» половой орган трутня, самочка и на следующий день — снова поднимается в небо. И опять наслаждается любовным полётом, в окружении сотен и тысяч восторженных поклонников. Ну, вот хочется ей растянуть праздник... Проза жизни, однако, состоит в том, что подавляющее большинство потенциальных маток — из своего второго полёта не возвращается...

— Почему?

— С точки зрения хода эволюции и «продления пчелиного рода» — второй полёт никому не нужен. Он, целиком и полностью, «бабий закидон» непуганой и избалованной дурочки с крылышками. Ей лично — нестерпимо хочется тусить. Даже, во вред интересам пчелиной семьи. И хоть кол на голове теши. Понятно, что природа такие «закидоны» купирует. До такой степени, что особый физиологический механизм в теле будущей матки, сразу же после первого спаривания — включает «программу» насильной перестройки её нервной системы. Под довольно скромное существование в тёмных закоулках сот. Грубо говоря, уже буквально через несколько часов (!) после возвращения в улей — оплодотворённая самочка фактически слепнет. С огромной вероятностью — теряя возможность найти путь домой. Не может узнать родной улей (дупло) или — сослепу залезает в «не своё», где молоденькую матку сразу убивают чужие пчёлы. Поскольку — не так пахнет. Враг! Тем не менее, обратите внимание — отказ зрения потаскушку не останавливает! Душа — требует праздника и хоть небо рухни... Это — после сотни миллионов лет эволюционного

отбора. Плевать ей и на пчелиный социум, и на «моральные обязательства» (что бы они для общественных насекомых ни означали). Ах, сделайте мне красиво... Я так хочу! Женщина...

— Исчерпывающе...

— Повторяю, — терпеливо уточнил Ахинеев, — Без молодой матки улей гибнет. Но, её не удержать. Хоть день, да мой. Правда, рабочие пчёлы не полные дуры и обычно выращивают несколько маток, на смену потерявшей плодовитость старой. И тем не менее, частенько случается, что обратно из второго (никому не нужного) полёта — не возвращается ни одна (!) из них. Отчего, новую смену молодых маток — приходится выращивать повторно, ещё и ещё раз... Всем рискуя и теряя время.

— Ну, мы же не пчёлы... — что-то в голосе филологини не слышно обычной уверенности.

— К сожалению. По сравнению с пчёлами, куца человеческая эволюция вообще миг! Что позволяет правильно оценить гордые мечты и потуги советских педагогов по-быстрому, за пару-тройку поколений, исправить человеческую природу и мораль. А ещё — сделать печальные выводы на будущее... Тут не то что воспитание с образованием, а даже живительные массовые расстрелы — что слону дробина.

Ленка очень внимательно обозрела напряжённо молчащее собрание и нервно хихикнула.

— Согласен, — по своему понял её смешок главный идеолог, — Лично меня, за подобные рассуждения, Крупская убила бы на месте. Она Макаренко, за много меньшее, десятилетиями гнобила по-чёрному. Однако, правда — штука упрямая. Логика биологического развития — толкает человечество по давно натопанной дорожке, к объединению в некий улей-муравейник. К превращению каждой одиночной особи в если не «раба режима», то уж точно в игрушку феромонов и гормонального баланса. Это — суть феминизации. Отключение собственных мозгов, плюс — перевод каждой особи под «внешнее управление».

— Не хочется в бабье рабство? — прищурилась внучка секретного академика.

— Палеолитический охотник-собиратель был самодостаточным существом. Изобилие благ — он создавал собственным умом и собственным трудом. При необходимости — заново, с нуля, буквально голыми руками. Семья — лишь часть этих рукотворных благ. Средство достижения мужчиной духовного и физического могущества. Уже в палеолите, оно сложилось так. Все, кто пытались жить иначе — вымерли... Поправка — сохранились в природных «оазисах», вроде экваториальной

Африки, или Индии, где и обезьянам — кайфово. Можно даже выдвинуть «критерий отбраковки» — настоящий человек хорошо живёт даже там, где не может жить никто. Выбито золотом на скрижалях истории! Логично предположить, что все, кто так жить не способен — не вполне люди. Самое большее — подозрительные «человекообразные».

— А как же современное человеческое общество?!

— Прекрасный вопрос! — Ахинеев откинулся в кресле, — К сожалению, типично женский. Понимаете, разум — привилегия одиночек. Мужчина — «боевая единица сам по себе». По крайней мере — Homo Sapiens Sapiens. Мозги, жизненный опыт, трудовые и боевые навыки — материальная база свободы. Мужик может всех послать и не пропадёт. А женщина, особенно женщина с детьми, без поддержки других людей — уязвима критически. Оно не хорошо и не плохо, это лишь факт, который диктует принципиально разные жизненные стратегии. В живой природе — аналогично. Пока на планете не было разума — женская стратегия объективно толкала и продолжает толкать самые разные виды к объединению в «корпоративный сверхорганизм». Улей, термитник, муравейник... государство. Там — каждому гарантированы еда, кров и защита. Там — почти не надо думать, достаточно подчиняться... Там — самые слабые и глупые особи чувствуют себя уютно. У современных людей зародышем описанного рая для дураков, причём, совершенно объективно — стала большая «патриархальная семья». Она же, но позднее — род... а ещё позже — племя.

— В чём суть конфликта? — у каудильо свои заботы, ему — надо распознать опасность.

— Когда-то, в XIX веке, по умолчанию принималось, что индустриальное общество городского типа — разрушает «патриархальную общину» и заменяет её гнёт прямой опекой государства. Считалось, что так — получается «прогрессивнее». На этой «прогрессивности», принятой за аксиому — основана вера в «социализм» и мечты нескольких поколений социал-демократов XIX века о благости «коллективного решения» любых возникающих проблем. Но буквально через пару десятилетий после их реального прихода к власти — выяснилось, что допущена принципиальная ошибка... В толпе — разум исчезает. А опека государства (если по сути, диктатуры сплочённой законами и оружием толпы) — совершенно такая же гадость, как и докучливое вмешательство в чужие дела деревенской «родни». Что современная «ювенальная юстиция», что древнее «снохачество» — две стороны одной медали. Симптомы несвободы, взаимного порабощения и морального террора насильно удерживаемых

вместе людей. Такие же досадные, смертоносные и по уму никому не нужные «болезни скученности», как грипп и фашизм...

— Но ведь люди — живут не в улье?

— А, всё равно. Бездумное роение с себе подобными в большом «роде-общине» — человека недостойно. Проблемы людей — данное образование по-человечески решить не даёт. Основные силы и средства — там тратятся на охрану «стабильности». А что остаётся — на весёлую массовую травлю «слишком умных». В такой травле — низкоранговые особи «выпускают пар» и чувствуют себя значимыми. А если подсунуть им подходящую идеологию делаются оружием в руках всяких пастырей. Христианство — вера женщин и рабов. И? вспомните, как, при минимальной поддержке властей — оно сравняло с землёй гордую античность...

— И рушится всё общество?

— Примерно так. Человек — это существо, изменяющее окружающую среду под себя. Деятельный разум. А толпа и её порождения (от религии до государства) — требуют от человека приспособляться к среде. Формируют «особь» которой не нужны мозги. Причём, любой разумный поиск средства вернуть утраченные людьми свободу с избытком — «коллективное бессознательное» воспитанной «в правильном духе» толпы не одобряет. Страшно! Окрепшее государство давит «выскочек» не менее тщательно, чем «традиционные» родовые общины или церковники... По-женски. Не за конкретную вину, а за потенциальную непокорность.

— И семья — тоже рушится?

— Свободный союз... ну, искренняя любовь мужчины и женщины — окружающих бесит. Что звериное стадо, что людскую «общину». Во все времена. Личное пространство и личные права — роскошь доступная лишь крупным хищникам. Отчего двуногие обезьянки чью-то независимость «от себя любимых» — никому и никогда не прощают. Особенно, женщины. Совсем не случайно, в мировом фольклоре, главные враги молодожёнов — это тёща и свекровь (самая ближайшая родня). Свобода жить своим умом (особенно свобода любить) — «стадо-род-общину» разрушает... Взрывает её изнутри. Так же надёжно, как горящая спичка, брошенная в пороховой погреб...

— Общее место! — филологиня не упустила случая съязвить, — «Индустриальная семья» — порождение «городской культуры» и результат многократно более высокого «городского» уровня жизни. Когда-то — оно было так. А стремление городских женщин работать наравне с мужчинами — есть признак его же катастрофического падения к середине-концу XIX

века... Городской мужчина неожиданно потерял способность содержать семью! А вместе с ней — право на столь любимое некоторыми «изобилие секса». Даже «сексуальная революция» 60-х годов — попытка сделать хорошую мину при плохой игре. Как и современная западная реклама крутости совместного проживания взрослых бессемейных людей в «общих квартирах» (если честно — обыкновенных коммуналках). Массовое обнищание — продолжает нарастать...

— Угу... — Ахинеева с мысли не собьёшь, — Для многих оно стало неожиданностью. Но, был такой писатель, Жан Бодрийяр — и он набрался смелости заявить, что средневековая Городская Революция в Европе — не более чем очередная (!) успешная попытка вернуться к древнему палеолитическому изобилию. На новом техническом уровне. Методом создания «искусственной природы». Физически, новое общество изобилия — всегда возникает вместе с новой же «экологической нишей» при работающих мужчинах (которую в норме занимают не работающие женщины, больные, дети и старики). И на которую одновременно с ними претендуют социальные паразиты. Главная их цель — лишить эксплуатируемых свободы распоряжаться как своим временем, так и результатами своего труда. Перехватить право «делить по справедливости». А в пределе — лишить разума... Причём, в случае достижения «успеха» — всем быстренько настанет конец. А доказать словами — ничего нельзя... Что у «общины», что у государства — в этом месте «слепая зона».

— Бедные несчастные мужчинки... — а тема Ленку не на шутку зацепила!

— Издеваетесь или не хотите понимать человеческого языка? — вот так, сразу в лоб.

Глава 70. Работа над ошибками

Секунд пятнадцать высокие договаривающиеся стороны испепеляли друг друга взорами, видимо вспоминая какие-то прошлые стычки. Я тему не отслеживала, но невнятные слухи — доносились...

— О чём пыхтеть изволите? — предсказуемо нарушил игру в молчанку Соколов.

— О планах на будущее, — наконец изволила процедить внучка секретного академика, — Некоторые бывшие товарищи считают, что полная женская эмансипация — это ошибка. Что мужики главнее.

— Усугублю, «кормовой базой» современного человеческого общества — являются только и исключительно свободные мужики. Чингис-хан — всю жизнь боролся с пережитками «тейповой морали» и государственным гнётом прежде всего с «мужской» точки зрения. Он — вопрос понимал! Судьба даёт нам шанс закрыть назревающую проблему конфликта полов очередной раз. Возрождать тут «патриархальность» я не позволю. Полная свобода — предполагает не менее полную ответственность. Не можешь отвечать за свои слова или дела — накажут... Без скидок на гендер, без поблажек всяким там «аксакалам» и «они-же-детям». А иначе, в два счёта — докатимся до кастового деления на «шудр» и «брахманов»...

— Галина! — ох, никогда не давайте людям намёков, что понимаете происходящее лучше их. В самый неподходящий момент на вас захотят спихнуть генерацию решений. А потом — раскритикуют.

— В принципе — сказано верно. Мы с вами, вот прямо сейчас, прыгаем через несколько технологических укладов, — это правда, кстати, — Подобные прыжки, неизбежно, сопровождаются сломом прежней общественно-экономической формации (если дело происходит в государстве) и системы морально-нравственных норм (если оно происходит в общине). Если грубо — время решать, при каком строе жить.

— Так... — каудильо подобрался — началась работа. Мне — умничать, а ему — выбирать.

— Пусть меня поправят специалисты... — казак благожелательно кивнул, на секунду прикрыв нахальные зелёные гляделки, — но, первый исторически достоверный случай такого слома — это Палеолитическая революция. Конкретно — изобретение технологии добывания огня и приручение волков.

— Точнее — переход пралюдей-изгоев на симбиоз с волками! —

предсказуемо отозвался Плотников, — Те, кто этот подвиг осилили — стали первыми Homo Sapiens и первыми собаками. И вместе расселились по Земле. Уже маленькими семейными группами, скреплёнными правдой, любовью и верностью.

— Дальше... — и все опять смотрят на меня, однако казак поспешил закончить мысль.

— А кто не, раз за разом откатывались обратно в Африку, на эволюционное дозревание.

На мой взгляд — гипотеза достаточно спорная. С другой стороны, после завершения в Эфиопии гражданской войны — антропологические экспедиции в районе Африканского Рога вытаскивают из местных горных долин одну сенсацию за другой. Похоже, там действительно, сотни тысяч лет работал этакий «плавильный котел», перемалывающий потоки мигрантов с запада, севера и юга одновременно... Тамошнее население совершенно особый человеческий подвид. Вещь в себе. И кстати, женщины Эфиопии — не менее, чем эталон (!) современной красоты. Видимо, жёсткий отбор по этому признаку там тоже шёл.

— Что это всё нам даёт?

— Последние 12 тысяч лет, с Неолита, — «культурные революции» зачастили с пугающей регулярностью. Однако, в XX веке — технологические уклады принялись сменяться быстрее, чем живущие поколения. По итогу стал быстро обесцениваться социальный опыт, накопленный мировыми политическими и финансовыми элитами. Это — главная причина всех попыток «затормозить прогресс», «стабилизировать население планеты» и так далее. Она же, по слухам — причина негласного запрета на колонизацию космоса. Повторения кровавого опыта Железной Революции на новом техническом уровне — никому не хочется...

— Обесцениваться, в смысле — он стал терять прикладное значение? — уточнил завхоз.

— Обесцениваться — в смысле дешеветь, — очнулась Ленка, — Он перестал быть тайной. А эффективное управление людьми — требует тайны и ощущения широкими массами своей неполноценности. Прямая демократия, — она чему-то радостно улыбнулась, — потомственным элитам, как серпом по яйцам.

— Люди, попав в суровые испытания — всё равно выкрутятся... Нароботают собственный социальный опыт. Новый и невероятный. Старым властителям мира незнакомый. И станут примером для других.

— Примерно... Возвращаюсь к Палеолитической революции. Предок неандертальца — мог быть великим охотником и иметь семь пядей во лбу,

но оставался вынужденным тащить добычу туда, где другие люди поддерживают огонь. Не рисковал устраивать многодневные дальние рейды и даже одиночные ночёвки. Слишком смелых быстро съедали хищники. Приблизительно так тогда выглядела «принудительная социализация»... Большинство — этот порядок вполне устраивал. «Творческие одиночки» — нашли способ его разрушить и освободиться от гнёта «патриархального большинства». Скорее всего, такое случилось не по доброй воле. Им пришлось выживать в изгнании. По мысли «патриархов» — обречёнными на смерть, как лишёнными доступа к огню... Возможно, это были беглецы, спасающиеся от злобной толпы.

— В итоге — изгои получили в распоряжение всю планету и стали новым большинством. Кто не — передохли, — подбил заключение Плотников.

— Звучит оптимистично...

— Засада в том, что любая освоенная технология — перестаёт быть сложной и опасной. Становится доступной подражателям. Особенно — в случае обучения. Лысые двуногие обезьянки у людей рождаются по-прежнему. А убивать заведомых моральных уродов в детстве, чтобы они не плодились — у большинства не хватает духу. Или, принципиальности. Гуманизм, религия, «родная кровь», то да сё... Эффект слегка предсказуем. Пока нормальные «умники» ищут любовь — обезьянки плодятся. И, по мере роста их прослойки в популяции «умников», налаженная счастливая жизнь летит в тартарары.

— Ну, нам до этого ещё далеко... — самонадеянно изрёк каудильо.

— Одно поколение! — хором обрадовали его Ленка с Ахинеевым... и дико друг на друга посмотрели. А чему удивляться, я тоже так считаю. Умные мысли приходят людям в головы одновременно.

— Меньше! — подключился Лев Абрамович, — От силы — пять-семь лет. Потом — кризис...

— Вот так сразу?

Тут надо внести небольшое пояснение. Должность завхоза — нервная по определению. И за усушкой-утруской запасов надо следить, и за сохранностью остатков, и за пополнением «фондов», и за всем остальным сразу. Не потому, что накажут за упущение, а потому, что бесхозяйственного — на эту должность не выдвинут. А «хозяйственность» есть мания, сродни неизлечимой болезни. Начальник складского хозяйства, не страдающий такой манией, профнепригоден. Вообще!

Так вот, с «профессиональной пригодностью» у единственного нашего еврея — полный порядок. С одной стороны — «зимой снега не

выпросишь». С другой стороны — «у нас есть всё, а чего нет — мы купим». Про его «немую торговлю» с тунгусами я упоминала? Вроде, ещё нет. Ладно, в другой раз. Тема достойная авантюрного романа. Он ведь сам, в одиночку, практически не зная языка, с ними знакомиться ходил. С одним Наганом в кармане ватника. И ничего... Человек выдающийся личной отваги.

Он и на толпу автоматчиков, с тем же Наганом, в одиночку ходил! Про это я уже. Что означает потрясающую осмотрительность в словах и делах. Если дядя Лева сказал «кризис» — это веско.

А если он вдруг поставил вопрос ребром на совещании вроде этого — наше дело вообще дрянь. Поскольку «для нагнетания паники» в расположении есть другие, специально обученные люди. Ой!

— А вы таки думаете, что раз помереть с голоду нам не судьба, то мы таки уже выкрутились?

— Разве нет?

— Как сказали бы ортодоксальные марксисты — мы переросли конфликт производственных сил и производственных отношений. Отменяем деление людей на рабочих и крестьян, на трудящихся умом и мускулатурой. Политическое устройство нашей банды вообще вещь невообразимая. Пока мы тут варимся в своём соку — ладно. Но, это безобразие, неизбежно выплеснется вовне. Никто (!) такого кошмара не потерпит и не простит. Поскольку — пример заразителен.

— Одни мы тут. Затерявшиеся в тайге, — примирительно пробасил Соколов, — И оно ещё надолго. В реале, у нас, было так... Народишко, конечно, и тогда, в нашем времени, вдоль Ангары на восток понемногу просачивался, но в количествах скорее мизерных. Просто нечего им пока тут ловить, кроме гнуса. Заметная движуха начнётся лет через пятьдесят-сто. Да и то, с диким трудом и насильно.

— А царского войска — можно не бояться? Голода не боимся, чего нам теперь стрельцы с казаками? — буквально взвился завхоз, — Ну да, благодаря работе Галочки, нас теперь даже измором не взять! Полей и посевов, которые можно спалить или отравить — нету. Садов и огородов, которые можно вырубить-вытоптать — тоже нет. Складов с продуктами, которые можно захватить или разграбить — и не было. В смысле — можно бы завести, но уже не суть. И без них, если прижмёт — не пропадём... — казак-антрополог, слушая эти сентенции, почему-то широко разулыбался, — Постиндустриал! Коммунизм!

— Примерно так, — насторожился каудильо, — Разве плохо? Вспомните себя, несколько часов назад. Пропал посевной материал! Беда!

А оказывается, не пропал и не беда. Ну, не катастрофа.

— Это — глядя изнутри, — завхоз с чувством прокашлялся, — Теперь — смотрим на то же самое, только снаружи. Глазами автохтонов эпохи. Внимательно... Тут же волосы дыбом, по всему телу!

— Потому, что ни полей, ни огородов, ни садов? Потому, что если где охотимся — то страшно? Потому, что, как оказалось — мы умеем буквально дерево с камнями жрать? — Соколов понял...

— Именно! — подтвердил Лев Абрамович, — Такая неприязнительность обязательно будет истолкована превратно. Чужой отрыв в несколько технологических укладов — людей уже не манит! Он их до смерти пугает. Примерно так, почти inferнально, пугал окружающих Третий Рейх. Я молчу про арабо-израильский конфликт. Это сейчас, к современным городам, посреди голой пустыни — на Ближнем Востоке чуть попривыкли. А в 40-50-х годах реакция на чужой прогресс была истерическая. Смертельные враги, резавшие друг друга тысячелетиями, вдруг, объединились в едином порыве — «убить всех евреев». Поскольку «на контрасте», собственная убогость стала оскорбительно заметной. Понятно?

— Всё так, — в свою очередь посерьёзнела Ленка, — Я вам дам почитать, как полвека жил в полной блокаде осаждённый турками Константинополь. Очевидцы возмущались, что в нём — хватало всего. Еды, одежды, развлечений. Греки регулярно устраивали себе самые настоящие праздники. Зато с внешней стороны — город был окружён «тремя кольцами ненависти». Непонимания, отвращения и зависти.

Вот бейте меня ногами — подобная мысль если и крутилась, то мимолётно. Ну, никогда русские не жили на своей земле настолько хорошо, чтобы окружающие им завидовали. Врагов мы били, но в бытовом отношении, до уровня жизни этих самых (многократно битых) врагов, за всю тысячелетнюю историю России — так и не дотянулись ни разу.

— Галина? — я теперь вместо волшебной палочки, что ли...

— Володя говорил, — надо же, как у вас вытянулись физиономии, — что важнее всего — мнение тунгусов. Если поладим с ними — до всех остальных нам дела нет. В радиусе пары тысяч километров нет никого способного дотянуться до Байкала военной силой. Минимум сто лет — будет так. А от внезапного нападения — тунгусы предупредят. При минимальном содействии — сами его отобьют. По опыту Первой Мировой войны, тунгусы с «трёхлинейками» — лучший «спецназ» всех времён и народов...

— А кто говорит про военные действия? — демонстративно обиделся

завхоз, — Главная проблема — беженцы!

— Беженцы, к нам?

— Никакой чёрной магии — голая арифметика с логистикой... — Лев Абрамович принялся загибать извилистые пальцы, — Когда нам следует ждать первую казачью разведку в верховья Ангары?

— Через полгода, — за всех отозвался Плотников, — К лету 1629 года они тут будут...

— Отобьёмся?

— Скорее всего, — пожал плечами каудильо, — Дурней жалко, но себя — гораздо больше.

— Замечательно! — завхоз загнул второй палец, — Ответка, как я понимаю, неизбежна?

— Как карта ляжет... — прокомментировал Ахинеев, — Теоретически — придётся плыть в Братский острог и «объяснять политику партии» на месте. По-другому — нас тут просто не поймут. И — брать «под контроль» верхнее течение Ангары. Чтобы ни одна собака, мало-мальски крупным отрядом...

— Чудненько! — загнутым оказался уже третий палец, — Когда о ситуации узнают там? — неопределённый жест указал направление в сторону далёкой Московии, — Сроки? Минимум и максимум?

— Я читал архивные записи, — казак-антрополог оживился, — По зимнему пути — от нас до Москвы, конная эстафета шла полгода. Воеводы — сюда ехали по полтора года. Плюс родная волокита.

— Это как?

— Первым доносам (по местному, «сказкам») — никто верить не станет. Подтверждение — на следующий год. Реакция — через два года. Позже маловероятно. Всеми делами Сибири ведает Приказ Казанского дворца. И так ещё 8 лет до 1637 года, когда из него выделяют Сибирский приказ. Рулит там сейчас боярин Дмитрий Черкасский. Мужик крутой и энергичный. Давить нас будут — ух! Всеми силами...

— Заморятся пыль глотать... Важно другое! — поморщился завхоз, — Повторяю, беженцы.

— Откуда?!

— Прямо сейчас — в Московском царстве оформляется классическое «крепостное право». Государственные гайки закручивают уже не по пол-оборотика, а так, что хребты трещат. Народ пищит и бежит. Во все стороны. К полякам, «в казаки», в Турцию, за «уральский камень» — в Сибирь. Для нас важно, что именно сюда — бегут не сушей, а водой. Через уже официально закрытую Мангазею. За одну навигацию, до Енисея

поморам доплыть удаётся редко. Но, когда появится надежда и впереди замаячит сказка — они будут очень стараться. Желающих-то тьма. Очень может быть, какие-то из них — уже сюда плывут... Как британские «отцы-пилигримы» в будущую Новую Англию. Вообще ничего про нас не зная. Навстречу своим же собственным фантазиям о «неведомой земле обетованной»... Вокруг Ямала, вместе с жёнами и детьми! И дальше — «енисейским ходом», буквально расталкивая баграми полярные льды... Ну, конкретно достал их царизм! Ерофей Хабаров, вопреки официальной истории, шёл натоптанной дорожкой, по чужим следам. Просто он сюда дошёл как «царский слуга», притащив с собою государство. А все его предшественники — от государства бежали.

— Какого чёрта?!

— Обычного, с рогами... Вопрос на засыпку! Что случится, когда в Поморье про нас узнают? Даже, не в Москве? Не вообще, а в пересказах очевидцев. То есть, с минимально-достоверными подробностями? С дикими поправками на религию, культуру, мифологию? — завхоз демонстративно загнул предпоследний палец, — А потом — поверят в собственные выдумки и домыслы?

Филологиня — закусила было губу, но тут же мечтательно зажмурилась и, уподобившись древней пифии, вдохновенно забормотала себе под нос (неприятно «акая» и «окая» на старинный манер).

— А зовут ту землю — Беловодье! Поелику великое море-озеро среди гор летом и зимой белым-бело. А люди в том заповедном краю — живут не по-нашему праздно. Землю — не пашут, рыбу — не ловят и скотины — не держат. Ино, питает их господь от щедрот своих и всякой снеди имеют вдосталь. Иные говорят, что дана им власть древо и камни обращать в еду попущением его. Льна они не прядут и полотна не ткут. Ино, волей божией — все одеты и обуты справно. А живут, — Ленка критически окинула взглядом уже более чем пошарпанную мебелировку, раскуроченные потолочные светильники и покрытый изморозью потолок, — в царских палатах, все до единого. И князь их живёт там же, вместе с простыми челядинами. А холопов у них нет вовсе. А войска тоже нет. Все мужики, жёны, девки и отроки — ходят день и ночь оружные. А где врагов встретят — сами бьют малым и большим числом без разбора, смертно и страшно. Не по-людски, а всяким чародейством. Рядятся и мирятся самосудом безначально. И говорят все не по-русски, а понятно. Храмов — не строят, господа бога нашего — не славят и вовсе никого не боятся. Ино никому не кланяются, промеж себя податей не платят и ясак с инородцев не берут. Всякой беглый народ привечают, не разбирая веры и племён. А над слугами

царя Московского — смеются обидно.

После эмоциональной накачки Льва Абрамовича, монотонное перечисление «под старину» предполагаемых впечатлений автохтонов о нашей повседневности — прозвучало до жути потусторонне.

— Это сильно! — оценил спич главный начальник, — Прямо таки «потаённый град Китеж»!

— До «града Китежа» — нам ещё расти и расти, — утешил каудильо Ахинеев, — Но, уже верю. В пересказе из третьих рук — любая информация внушает. Скоро, скоро — ох и кинутся сюда, рядами и колоннами. Особенно — всякие там «нестяжатели» и прочие сектанты. Настоящих-то староверов ещё нет.

— Вот! — и Лев Абрамович торжествующе загнул на руке последний палец, — Один этот факт — уже изменяет текущую реальность принципиально. А что случится, когда слухи — подтвердятся?

— С кержаками — ужиться можно... — пресёк панические настроения Плотников, — Народ степенный. А насчёт «всяких беглых привечать», этого нам не надо! Как старожил предупреждаю. Сразу такое зверьё потянется, что не в каждый зоопарк примут... А с другой стороны — куда нам деваться?

— Теперь — только туда! — завхоз многозначительно ткнул пальцем в потолок, — Или — туда! — так же многозначительно указал на ковровое покрытие под ногами, — А ещё — нас могут съесть!

— При всем богатстве выбора, другой альтернативы нет! — блеснул цитатой из древней рекламной заставки Ахинеев, — Будем разнообразить. Кого в землю, кого — на воздух, кого — «на все четыре стороны», в виде фрагментов. Всех остальных — перевоспитаем подручными средствами. И к делу приставим!

— Вы так уверены? — иронично поднял бровь самый главный начальник.

— Профессия у меня, хотя и страшная, но очень интересная... — уклонился от прямого ответа главный идеолог. Ленка судорожно сглотнула. Она про Ахинеева знает больше нас всех. М-м-да.

— Если я правильно понял вводные — как раз на поморских кочах, «материал» прибудет самый отборный. Люди, решившиеся совершить невозможное. Вместе с семьями — шагнувшие в неведомое, — он с воодушевлением потёр руки, — Я в армии много со староверами общался. Чтобы вы знали, там, на всех удалённых «точках» — сплошные сектанты. И? Образцовые солдаты! Грамотные, дисциплинированные, работающие, упрямые в достижении поставленной цели. Не пьют, не курят, «по бабам»

— не бегают...

— Вот только в бога веруют... — заикнулся было каудильо.

— Где вы здесь увидели бога? — артистично подхватил тему Лев Абрамович, — Тут ад и жида! Например, я... Товарищ Ахинеев — совершенно правильно расставил акценты. Кстати, в реальной истории, староверы, советскую власть вполне поддерживали. И «большевиков» они финансировали, только треск стоял. И православные храмы, после революции, взрывали — тоже в основном они. Короче, разберёмся. Но, кризис взаимного несовпадения морали — у нас всё равно впереди. Пять-семь лет — и бабахнет. Объективно...

— А через двадцать лет?

— Всенепременнейше! Как только детки подрастут — они нам всем дадут жару. Правило без исключений. Вот что с нами будет потом — прогнозировать не решусь. Слишком много неизвестных...

— Умрём, чо... — оптимистично хмыкнула Ленка, — Минздрав гарантирует.

Шутка удалась. Немного посидели, под свист ветра за окнами — размышляя о вечном...

— Что-то ещё не так? — первым подал голос Соколов, — Или разбегаемся спать?

— Да есть тут ещё одна проблема, — отозвалась филологиня, — Будущая империя Цин...

— Так до её провозглашения — ещё лет десять, — удивился каудильо, — Я читал...

— Меньше восьми... — обрадовала его внучка секретного академика, — А пока имеется Поздняя Цзинь. После смерти её основателя Нурхаца в 1626 году — движуху возглавляет его сын Абахай.

— Нам-то что до того? — от наивности вопроса Ленка судорожно втянула в себя воздух.

— Вячеслав Андреевич, вы карту «История освоения Сибири», в актовом зале — видели?

— Ну...

— Вас ни разу не насторожило, что после стремительного «броска на восток», десятки лет, до начала 30-х годов XVII века (!), границей восточных владений Московии — оставался именно Енисей? Практически непреодолимый «естественный водный рубеж»? Это для русских, традиционно, всем возможным путям — предпочитающих реки?

— Как-то никогда не задумывался...

— Уже упомянутый Нурхаца — начал строить свою империю в 1589

году. Уже сорок лет — здесь плещутся отголоски тотальной гражданской войны, бушующей от Кореи до Алтая. Каждый заливной луг, каждый берег любой из рек Восточной Сибири сейчас — район активных боевых действий... Пастбища! Воюют вытесненные «на севера» роды бурятских племён, некогда подвластные монголам Чингис-хана. Да так лихо, что пытающиеся попасть сюда русские еле успевают отбиваться. Все (!) экспедиции на восточный берег Енисея — в первой трети XVII века сгинули без следа. Читай, поголовно уничтожены. А местные охотники-собиратели — только и способны, что по лесам от конных бурятов прятаться... или водой от них же уплывать... Сами делать лодки и плавать по рекам — буряты пока не умеют.

— Стоп! Тогда, какой казачий отряд мы ждём в следующем году?

— Очередных «смертников», естественно... В нашей истории, из этого похода никто не вернулся. Только запись о нём осталась. Плавать по самой Ангаре можно достаточно безопасно. Прочно закрепиться на берегу — ещё никому не удавалось... Братский острог, например, пытались основывать многократно. Всякий раз на новом месте. И каждый раз — неудачно... По одной-единственной причине. Там, вокруг, отличные пастбища... Скотоводы конкурентов не терпят.

— А как же «практически бескровное присоединение Сибири к России»? Так в учебниках.

Филологиня чуть поддёрнула рукав, обнажив сверкающий хронометр на левой запястье и прищурилась на фосфорецирующий циферблат.

— Дайте мне хоть пять минут, на «базовую политинформацию»...

— Куда теперь деваться?

— Возможно, вы слышали про современные американские переплясы, насчёт «исправления истории»? Там не просто памятники полководцам «южан» с постаментов свергают... идёт переписывание буквально всех важнейших событий в США за последние несколько столетий! Ну, с «непредвзятой точки зрения», или — с учётом «толерантности», мнения «меньшинств» и тому подобного... Подозреваю, там скоро от «исходника» камня на камне не остаётся. Я бы сказала — янки уже «доросли до социализма» настолько, что довольно успешно повторяют азы нашего родного советского «агитпропа»...

— Зачем?

— Обострилась дружба народов. В знаменитом «плавильном котле» подскочило давление. Задача — любыми средствами не дать сцепиться враждующим «этническим» и «религиозным» группировкам. Идея лишить их лидеров опоры на общеизвестные факты — очень хороший ход... Что

сейчас пропихивают в «историческую память» простых американцев? Да, случались перегибы, но хорошего было больше! Если не тогда (в процессе геноцида, работоторговли, раздачи аборигенам оспенных одеял, расстрелов рабочих демонстраций и прочего), так по итогу. Смотрите! Даже индейцы, миллионами подыхавшие в резервациях от голода — не все вымерли... Это чудесно! Давайте же — всё навсегда забудем и простим друг друга!

— Смешно...

— Вам смешно? Это только потому, что в СССР, аналогичный фокус успешно провернули. Чтобы не сильно веселились, напомню, как работали с исторической памятью относительно прирастания Сибири у нас:

1. До 1917 года, все отечественные историки более-менее честно признавали, что как Сибирь, так и Средняя Азия с Кавказом и Причерноморьем (уже не говоря про Прибалтику) — завоёваны. Если в отношении «запада» и «юга» такая агрессивная политика имеет моральное оправдание (наш «юг» — сплошная зона «свободной охоты на рабов» до начала XX века), то с Сибирью — много сложнее. Угрозы вторжения — оттуда не исходило. Экспансия Московии на восток — полноценное завоевание. Пускай, без особенного зверства (в силу малочисленности сторон) и англосаксонской меркантильности (наподобие скупки индейских скальпов). Но, прошли века... И каждая «национальная общность» в Сибири захотела поиграть в арабских шейхов. Это наша земля! Наши природные ресурсы! Или — платите, или... Как оно бывает «или» непонятливым узкоглазым товарищам с национальных окраин приходится второй десяток лет наглядно показывать на примере Чечни. Причём, это — сейчас, в XXI веке. В начале-середине XX века — оно «горело на душе» гораздо сильнее... И многие «старые обиды» — тоже болели почти нестерпимо... Справедливости ради, надо напомнить, что до прихода русских — все «коренные» резались между собою со страшной силой. Земли, леса и прочие уголья переходили из рук в руки чуть ли не каждое поколение.

2. Поэтому, стоило в Сибири (к концу 20-х годов) отгреметь Гражданской войне, как самая прогрессивная в мире советская историография (вопреки фактам и документам) на все лады начала отрицать, что эта самая Сибирь — была завоёвана или покорена. В учебниках и монографиях советского периода дружно погнали пургу, что Сибирь присоединили. Многие не соглашались. Например, «пришлось немножко перестрелять» большую часть сторонников авторитетнейшего Михаила Покровского, считавшего присоединение нерусских народов к Российской империи — «абсолютным злом». Ну, антигосударственно

мыслил человек... Хотя, именно ему принадлежит крылатая фраза «История — это политика, опрокинутая в прошлое». Самого академика (чрезвычайно вовремя успевшего помереть в 1932 году) с большой pompой похоронили в кремлёвской стене, но удачную фразу — запомнили. И применили по прямому назначению...

3. После войны, трудами историка Виктора Шункова — начала продвигаться «теория» о преимущественно мирном вхождении в состав России сибирских территорий. Тогда же — принялись везде потрясать трактатами о добровольном вхождении в состав России Украины, Грузии, покупке Прибалтики и прочих доказательствах нашего «миролюбия». Закончилось тем, что исследователи Сибири Бахрушин и Токарев — предложили концепт о «добровольном вхождении» Сибири в Россию. К 1970-м годам XX века — он стал «официальной» и господствующей точкой зрения на проблему. Ради её поддержания угодили под цензуру все ранее изданные записки первопроходцев Сибири. А из того, что публиковалось — удалялись любые фрагменты о вооружённых стычках казаков с аборигенами... Чтобы вы знали — архивы Казанского дворца (ведавшего сибирскими делами до 1637 года) и Сибирского приказа — не разобраны по сей день! Никого к ним не подпускают. Более 90% «единиц хранения» из этих собраний документов, до сих пор — лежат «под грифом». Хотя им уже много веков! Надо понимать, говна, грязи и кровищи — там ой-ой...

4. Это всё при том, что сибирских автохтонов никогда толком не геноцидили. Все они (как исторические народы) дожили до наших времён, в советское время получили письменность и прочие полагающиеся «нацменьшинствам» льготы, а репрессиям — не подвергались вовсе. В смысле, щемили их не больше, а меньше (!), чем русских. Американцам, сознательно истреблявшим свои коренные народы, до отечественной благодати в этом вопросе — как до Луны на четвереньках. Тем не менее, принимайте как данность — сейчас вокруг война. До «дружбы народов» — почти четыре века «тому вперёд». А тунгусы (которых буряты вполне профессионально «множат на ноль», оттесняя от заливных лугов и более-менее равнинных пастбищ), здесь и сейчас — наш единственный «естественный союзник».

— Леночка... — завхоз доверительно понизил голос, — Если бы вы знали, как глубоко мне безразлична чья-то официальная точка зрения на местную политическую обстановку «триста лет спустя». Вы оперативной информацией владеете?

— Откуда?! — искренне удивилась филологиня, — Всё что мы знаем — пересказы слухов.

— А мне важно знать, геноцид-то — на самом деле был? — каудильо взял быка за рога.

— Конечно! — Ленка пожалала плечами, — С точки зрения местных, каждая семья — народ. Поэтому обзывать их всех «бурятами» или там «тунгусами», с «академической» точки зрения всё равно, что по-китайски обозвать нас «длинноносыми варварами». Формально верно, по существу издевательство.

— Ну, допустим...

— Взять, например, «тунгусов»... Слово это якутское, правильно звучит «тонг уус» и буквально переводится, как «мёртвый народ». Ну, если угодно, «живой мертвец» или «нелюдь». По мере смягчения нравов, стало пониматься, как «не понимающий человеческого языка», «тупой дикарь» или по-простому «немой»... Кстати, родное русское слово «немец», особенно, в варианте «немец английский» или «немец французский» — той же самой природы. Включая лингвистический оксюморон «немецкий язык». Все всё понимают. На очевидный анахронизм не обижаются. Природный Volksdeutsche, живущий в России, на «немца» — спокойно отзывается и в ус не дует. Привыкли оне... Тут — всё гораздо свежее и острее.

— Да всё я понимаю... — пробурчал Соколов.

— Если спрашиваете, значит, не вполне, — отрезала Ленка, — Если в XXI веке назвать эвенка «тунгусом» — можно легко получить ногой в глаз или финкой в печень. Потому, как ещё болит...

— Это если от якутских эвенков... — уточнил Плотников, — Якуты их сильно обижали. А местным тунгусам — не обидно. Все лесные племена от Урала до Сахалина, в XVII–XVIII веках — однозначно «тунгусы». Пусть радуются тому, что больше не «сибирские татары». «Татарин» по-русски — полный синоним якутского «тунгуса». В обиходе, «не понимающий по-людски кровожадный дикарь».

— Плохо получается, — обеспокоился главный начальник, — А как их следует называть правильно и не обидно?

— У архаичных культур — любое наименование, не совпадающее с самоназванием (обычно значащим «настоящие люди») считают оскорблением, — утешила его филологиня, — Но бытовым, терпимым. Называть сибирских «лесовиков» тунгусами — русские начали за столетие до того, как в окрестностях Лены наткнулись на якутов. Их подавляющее большинство тюрок так называют... И вообще — не в словах дело! Славян, например, в средневековой Европе называли точно так же, как они себя сами. Однако, с лёгкой руки романских греков и германцев, это

самоназвание в поздне-латинской транскрипции *sclavus* стало буквально означать — «раб». Вот уже полторы тысячи лет немецкое *Sklave*, итальянское *schiaivo*, французское *esclave* и английское *slave* понимается европейцами именно так. Не умножайте сущности...

— А сами-то не боитесь? Брякнешь что-нибудь машинально — и зарежут... Обидно же!

— Профессиональный риск, в пределах допуска. За конкретные косяки тут вырезают «по трём линиям, до третьего колена». А поскольку все друг друга знают и «закосить под постороннего» невозможно — часто выпалывают целые этнические группы. Сотня-другая человек, по местным понятиям — уже (!) вполне себе «суверенная нация». Как в архаической античности. Из-за пустяка — остерегутся.

— Ну и на кого в этой кровавой каше вы надеетесь опереться? — начальник соображает.

— На правду, свободу и справедливость... Ну, и на прыжок сразу через несколько технологических укладов, — не моргнув глазом выдал Ахинеев, — Первые успехи — уже есть... Галина кругом права — должны прорваться. То есть, удержаться. А там — и правильный народ к нам потянется.

— В смысле? У нас — нет и ещё долго не будет «трёхлинейки» для каждого тунгуса...

— Верно! Так нам этого пока и не надо, — похоже, главный идеолог проработал вопрос.

— И?

— Тут, пока, везде каменный век. Всё железо — покупное и привозное. Мало и дорого.

— Предлагаете срочно наладить крупномасштабную торговлю с местными разным железом?

— Зачем? Бессмысленно! Наши возможности, даже в перспективе — капля в море. Любое количество металла, при сибирском «железном голоде», сгинет, как в прорву. Причём, не на полезную оборону, а на «меновую торговлю» с ближними, дальними и очень дальними знакомыми. Целую Сибирь нам не потянуть. Даже, если поголовно, в три смены, дружно встанем к мартеновским печам. Не осилим...

— Тогда как?

— Есть мысль разработать специально для тунгусов, — Ахинеев замялся, — точнее, для себя любимых, но и охотников-лесовиков тоже, способ получать железо из любого подножного сырья. От болотного лимонита или скального магнетита, до простой «красной глины». Там тоже,

как минимум 13–15% окислов железа. Пусть сами себя оружием снабжают. Бесплатно... В любом потребном количестве.

— Какой смысл?

— Им сейчас по-взрослому воевать нечем. Абсолютно! Когда весь металл «привозной» — подавляющее военное преимущество имеет тот, кто «сидит» на транспортных потоках. В данном случае — это кочевники-скотоводы. А «лесовики» — в изоляции (и полном пролёте). За каждый кусочек металла — им приходится, в буквальном смысле, платить собственной кровью.

— Таки да! — весь обратился в слух Лев Абрамович, — Мне совсем недавно жаловались.

— Продолжаю мысль! Самая примитивная «вагранка», с приличной трубой и тугоплавкой облицовкой из местного огнеупора — даёт возможность плавить чугун и, практически «на коленках», в любом потребном количестве — лить чугунную картечь. В реальной истории — это уровень середины XIX века. Хотя практически — было вполне осуществимо во времена Железной революции. Или вот здесь. Что это значит? Уже не просто Железную революцию, а массовое оружие, по цене «чуть-чуть дороже грязи».

— Из паршивого самодельного чугуна — никакого толкового оружия вам не сделать...

— Почему? — искренне удивился Ахинеев, — Классическая крупная картечь — получится замечательно, а главное — заведомо дёшево и сразу много. Больше — тунгусам пока ничего и не надо.

— К картечи — нужны порох и пушки...

— Не-а, достаточно обыкновенной кожаной пращи. Прицельная дальность — 200 метров. Кинетическая энергия в конечной точке траектории до 200–300 джоулей. Это хороший средний уровень. Рекордные результаты — полкилометра и 150 джоулей в ростовую фигуру. Что гораздо круче убийности любого лука. Оптимальный вес пули — придётся уточнить. В исторических источниках он колеблется от одной римской унции (27,3 грамма) до полутора-двух унций (40–50 граммов) и более... Точно известно только то, что лёгкие пули — обычно применялись в походах, а более тяжёлые — при обороне крепостей.

— Вот так, всё просто?

— Именно так. Простой переход от метания пращей там-сям подобранных булыжников на стандартные металлические пули, правильной сферической формы — превращает обычную дешёвую пращу в «функциональный аналог» современного крупнокалиберного ружья с

глушителем. Правда однозарядного.

— По энергетике — верю, — кивнул Соколов, — Сам в детстве баловался... А по меткости?

— Тоже — «функциональный аналог» крупнокалиберного гладкоствольного ружья. С сотни метров — уверенное поражение ростовой мишени. С двухсот метров — после одного-двух промахов. Весь фокус в условиях тренировки бойца. Точнее — в гарантированно стандартных условиях тренировки. Это — смертоносный секрет Древнего Рима, который империя уволокла собой в могилу на полторы тысячи лет. Никакой индивидуальности! Тотальная стандартизация! Только тогда есть смысл учить воевать не «спецназ» из элитных отрядов или «штурмовые группы», а всех мобилизованных новобранцев подряд.

— Артиллерию предлагаете изобрести?

— Да. Римляне — были помешаны на унификации военной снЯги и «порядка несения службы». Варвары подобного отношения к «второстепенным» вопросам не понимали. За что, периодически — больно страдали. Про обязательное строительство правильного древнеримского военного лагеря и обязательные сортиры при нём, историки пишут охотно. Про стандартные мечи, щиты и так далее — неохотно и реже. А про абсолютно одинаковые римские пращи (по-латински — *funda*) и стандартные пули (по-латински — *glandes* или «жёлудь») для них — почти ничего. В то время, как именно стандартность — обеспечивала идеальные условия при обучении стрельбе... и меткость в бою. На баллистику выпущенных из абсолютно одинаковых пращей абсолютно одинаковых пуль — не влияют никакие посторонние факторы, кроме личных усилий стрелков и ветра. Оптимальный набор движений вырабатывался быстро и надёжно. Приобретённые рефлексЫ — римских солдат потом никогда не подводили. Варварам — подобной организации не понять...

— А что тут особо сложного?

— В системном подходе. Как учатся стрелять из пращи обычные люди? Из чего попало и чем попало, как правило — где попало. Безопасным полигоном для обучения — никто не заморачивается. Стандартными снарядами — тоже. Успехи — предсказуемо жалкие... Я знаю только одного парня, который наловчился стрелять из пращи так метко, что за сто метров — гарантированно попадал в консервную банку. У него был доступ на завод, где собирали подшипники для автомобильных прицепов. Бракованные шарики — там лежали кучами. Из каждой вылазки — он их притаскивал буквально пудами. И очень быстро расходовал на тренировки...

— Получается, что обучать пращника «по-древнеримски» — весьма дорогое удовольствие?

— Естественно! Даже при наличии «пулеуловителей». По началу-то всё летит мимо. Без своего запредельно дешёвого железа и массового производства стандартных пуль — нечего и начинать.

— И что планируется?

— Здесь, в текущий момент — стратегическое противостояние пеших и конных. Конник с луком, в прямом боевом контакте — равен десяти пехотинцам. Потому, что лук — дистанционное оружие. При достаточном количестве боеприпаса лучная конница начинает и выигрывает. А у «лесовиков» каждый кусочек металла — драгоценность. Даже пара запасных стрел с металлическими наконечниками — для них колоссальное богатство. Куда им при таких раскладах, против кавалеристов... да с полными колчанами?

— А с почти даровой самодельной картечью?

— Если верить античным авторам, — пожал плечами главный идеолог, — Пращная пуля из железа (камень для боевого применения почти не годится, он лёгкий и быстро тормозится в воздухе) — на дистанции в 200 шагов пробивает насквозь любой доспех или пехотный щит. Или — убивает лошадь... Всадник на лошади, для пращника, просто идеальная мишень. Большая, хорошо заметная, слабая на рану.

— В то время, как стрела из обычного лука сохраняет убойную силу на дистанции 100 шагов. А из обычных местных луков, дальше чем на 50 шагов и не стреляют. Но мне в этой идее нравится другое. Чугун — «вещь в себе». Как трофей — совершенно бесполезен. Ни ковать, ни плавить, ни переработать на что-то дельное. И действовать пращей с лошади — невозможно. Тунгусам-то в самый раз. Всем остальным — мусор. На «стратегического партнёра» сваливается грязная работа, но сам партнёр — по гроб жизни благодарен. Прямо таки византийское коварство! Поздравляю...

— Отсюда следует, что достаточно научить «лесовиков» технологии «дешёвого железа». Всё остальное они провернут сами. Причём, для противной стороны — такая стратегия не подходит. Дорогое привозное железо, идущее на наконечники стрел, буряты лишь обрабатывают. Сами не добывают. И добывать в обозримом будущем не смогут. Ковыряться в земле — религия запрещает! В то время, как тунгусам — тупо деваться некуда. Освоят... Предупреждаю опасения — ни на что кроме литья картечи самодельный чугун скорее всего даже им не пригодится. И переделывать его в сталь — тунгусам нечем! И сами складывать печи —

они не смогут. Что гарантирует сохранение полного контроля над производством.

— Не совсем понял, причём тут «постиндустриал», — поморщился каудильо, — Тунгусов мало... Нас — ещё меньше... А если верить вашим же выкладкам — предполагается «удерживать фронт» в несколько тысяч километров. По крайней мере — контролировать такой периметр, на дальних подступах.

— Они тут собираются замутить «мушкетные войны», по Джарреду Даймонду... — холодно прокомментировала Ленка, — Только без мушкетов. Радикальные гуманисты... Как говорится, «нет воды, туши бензином!»

— Что за войны?

— Известен такой культурный феномен. На островах Океании и в Новой Зеландии времён поздней колониальной экспансии. В местный социум приблизительно одинаково голозадых папуасов почти одновременно (благодаря «белым») — попали картофель (принципиально изменивший военную логистику) и некоторое количество старых ружей с боеприпасами. По этой причине — историк Джеймс Белич предложил название «картофельные войны», как более точное, но — не прижилось. Короче, все аборигены, которые контактировали с европейцами — вдруг получили возможность воевать «по-новому». Совершать дальние рейды и убивать всех подряд... Легко и почти безнаказанно. Если учесть многовековые кровавые счёты между племенами, результат оказался довольно предсказуемым. За два поколения — по региону прокатилось не менее трёх тысяч войн «на истребление», так как новым оружием — воевали «по-старому» не оставляя в живых никого. Погибли буквально сотни тысяч людей. Исчезли или были порабощены и впоследствии тоже уничтожены множество племён. Огромные территории — натурально обезлюдели. А выжили только те, кто имел хорошие связи с поставщиками огнестрельного оружия. Причём — «война кормила войну». Поскольку самым дорогим и ходовым товаром, массово скупаемым европейцами для последующей перепродажи — стали так называемые «мокомокаи» (копчёные головы убитых врагов). А вторым после них — «освобождённые от коренного населения» земельные участки.

— Кажется, вы сравниваете нас с британцами? — так же холодно осведомился Ахинеев.

— Пока — информирую руководство... — огрызнулась филологиня, — С военной-то точки зрения всё чин по чину. Крошечные отряды с более современным дистанционным оружием — бьют всех подряд, при 10-15-ти

кратном превосходстве противника, почти не неся потерь. Если подпереть это состояние бесперебойными поставками боеприпасов, можно стирать с лица земли целые цивилизации. Это — опробовано. Оно — работает! В поздней античности, например, греки буквально завалили скифов очень дешёвыми «боевыми расходниками», штампованными наконечниками стрел. До того каждый кусочек металла скифы долго и аккуратно расковывали в «листовидный» лепесток. Работа стоила дорого, тратить стрелы приходилось бережно. А греки те же самые наконечники уже рубили штампами. Поточно. В промышленных масштабах. Привозили на кораблях, сотнями тонн. В результате такой «накачки оружием» — обезлюдели и пришли в упадок огромные территории Восточной Европы, от Северного Причерноморья до юга Балтики. Встречный «скифский демпинг» по дешёвке скупаемый греками для последующей перепродажи представляли награбленный скифами в походах хлеб и захваченные там рабы... Опять-таки — «война кормила войну».

— Как можно вообще такое обсуждать?! — начал закипать главный начальник.

— Претензии не по адресу! — ощерился главный идеолог, — У нас — длинный перечень неотложных вопросов. Каждый, по отдельности, грозит смертью. Я инженер-конструктор, практикуюсь на решении неразрешимых проблем. В ближайшие нескольких лет — присутствие поблизости бурятов (или как их там правильно по науке) крайне нежелательно. Скажу больше — вообще излишне. Да и в дальнейшем — тоже. А идеально — чтобы их тут даже духу не осталось. Поскольку, публика буйная и «принципиально недоговороспособная». Они — «благородные тюрки» и «настоящие люди», а мы — не-пойми-разбери-кто с социальным статусом «говорящих тараканов». Тратить жизни людей, ресурсы и силы на «умиротворение» воинственных кочевников (взятки вождям, выкуп пленных, дань «за проход» и так далее, как оно было в реальной истории) — мне некогда и откровенно лень. Зато с тунгусами (для которых даже бурундуки в тайге — «другой люди») — мы наверняка поладим... — пышущий адским пламенем взгляд Соколова оратор демонстративно проигнорировал, а завхоз — поймал и бестрепетно выдержал, лицемерно разведя руками.

— За младенца меня держите?! — возмущение каудильо вполне понятно... и бесполезно.

— Снимаем непреодолимые этические проблемы техническим способом, — лязгнул Ахинеев.

— А по-хорошему — никак? — отсутствие какой-либо поддержки начальство нервирует...

— Так это и есть — по-хорошему... — дипломатично подключился к разговору Плотников.

— Картечными войнами?

— Могу рассказать, как здесь решают дела по-плохому, — предложил казак-антрополог.

— Спасибо... Уже представил. Галина! И вот это всё — тоже планировалось заранее?

— Без кровавых подробностей... — кажется, удалось выкрутиться, — А вы как думали?

— Если бы я подобные расклады хоть заподозрил — чёрта с два меня бы сюда загнали...

Подозреваю, что последнюю фразу каудильо можно золотом высечь на окрестных скалах, а в виде транспарантов развесить буквально везде. И каждый, с полным на то основанием, подпишется.

— Вам станет легче, если я признаюсь, что передача тунгусам любой (!) современной технологии (например, метода производства «камышового крахмала»), в «среднесрочной» перспективе — даст точно такой же эффект? Компактная и калорийная пища, пригодная для длительного хранения — это всегда резкое повышение военной мобильности и, как следствие — возможность совершать дальние рейды.

— А то! — потёр руки Плотников, — «Мурцовка», в дальнем походе — незаменимый харч!

— Исторически сложилось, что перевороты в военном деле и пищевые революции, всегда происходят одновременно. Например, переход от фитильных к ударно-кремневым мушкетам и «солонинная революция» — буквально открыли для европейцев Новый Свет. Стало возможно не заморачиваться добычей еды непосредственно в походе. Второй раз, аналогичный переворот в логистике, произвело изобретение герметичных консервов. Но, мало кто сегодня помнит, что у консервных банок был опасный конкурент — пеммикан. Это прессованная смесь из сухого мелко размолотого мяса и топлёного жира, с добавлением специй. Энергетическая ценность примерно 500 килокалорий на сто граммов продукта. Пачки пеммикана, завёрнутые в пергаментную бумагу, после окунания в расплавленный парафин — могут храниться годами. Прославленная еда полярных путешественников и небогатых туристов, вплоть до середины XX века...

— Этот ваш пеммикан — ещё американские индейцы изобрели. В незапамятные времена, — пришёл в рабочее состояние Соколов, — Против европейских колонизаторов — он им совершенно не помог.

— Это — как раз естественно! Военная еда североамериканских индейцев кри («пими-окан» или «род жира») — штука вкусная и питательная, но совершенно не технологичная. Попробуйте шесть-десять часов вываривать на медленном огне крошево из мяса и сала не имея металлической посуды. Опять же, сверхкалорийная пища для желудка не полезна. В коротком набеге — сойдёт, при многомесячном питании — гарантированы язва и нарушения работы кишечника. Вплоть до инвалидности. Над вопросом бились весь XIX век... Пока не догадались снизить калорийность пеммикана, за счёт улучшения его усвояемости. Амундсен использовал в своих экспедициях норвежский армейский пеммикан, с примесью овсяной муки и сушёных овощей. Более технологичный вариант — добавлять к исходной мясо-жировой смеси, в процессе варки пеммикана, треть крахмала. «Мурцовка» — наш доморощенный вариант походной еды. В России так называется любое блюдо из чем-то залитых кусков хлеба. Даже описанная у Шукшина «тюря на водке». В данном случае, проваренное в жиру крошево из чёрных сухарей, с добавлением соли и перца. После высушивания — хранится вечно. Съедобна, даже прогоркнув. Можно скатать в шар, обернуть газетой и не вынимая таскать в рюкзаке...

— А ещё бывает «собачий» пеммикан, — уточнил Плотников, — Из совсем дешёвой дряни. Он с голодухи тоже ничего. Хотя, без металлической посуды и мясорубки — даже это крутой «хай-тек». Вывод? Если у нашей тунгуски, как довесок к чугунной картечи, заведутся ещё и чугунные мясорубки с чугунными котлами — очень и очень многим тут резко поплохеет. И уже очень скоро...

— Да что от этого принципиально изменится?! — постепенно начал сердился каудильо.

— Можно прикинуть... — казак-антрополог неприятно оскалился, — Повторю. По зимнему пути, от Енисейска или Братска до Москвы, конники шли полгода. Без смены лошадей — дольше. Между нами и Кремлём — четыре с половиной тысячи километров, по прямой, и больше пяти тысяч дорогами. Дневной переход конного обоза с грузом — двадцать пять вёрст. С такой скоростью, если чо — москали скоро поедут нас воевать! Часть пути, конечно, они будут сплавляться по рекам, но в среднем где-то так.

— Бежать нам всё равно некуда...

— Правильно. Однако, теперь посмотрим на ту же картину глазами партизанов-тунгусов. В чистом поле, ровным строем — они воевать не умеют и нет их столько. Но, подрывать на дорогах — вполне. И совершать дальние рейды по тылам. Дать им карту и пару инструкторов, — Плотников

мечтательно потянулся, — Не люблю тунгусню, но их способности — представляю. С запасом сухой еды и подходящим оружием — диверсанты от бога. А на собачьих упряжках — вообще ужас, летящий на крыльях ночи. Средняя скорость собачьей упряжки — до 15 километров в час, это 50–60 километров в день. По торной дороге — все восемьдесят. На рекорд — сто двадцать. Причём — в полном автономе от баз снабжения и человеческого общества. В нашей истории они за пределы своей любимой тайги далеко не рыпались. Просто не знали — куда и зачем. Даже когда могли. Опять же, против бурятов с казаками — считай почти безоружные были.

— А здесь?

— А здесь... — казак-антрополог внезапно стал серьёзным, — Они за пару месяцев до Москвы сгоняют. Поймают там царя, посадят в мешок и привезут вот сюда, — он убедительно хлопнул по полированной столешнице рукой, — К вам на собеседование. Причём, до весны — успеют вернуть обратно.

Не знаю как остальные, описанную апокалиптическую картину — я представила сразу. У многих наших деятелей наблюдаются ораторские таланты. Не вообще, а когда говорят о знакомых вещах. Ахинеев — вполне способен поднять народ в штыковую атаку на пулемёты... Лев Абрамович — уговорить купить просроченные акции АО «МММ». Теперь и Плотников туда же. Аккуратно подталкивает гражданина самого главного начальника к мысли, что «попала собака в колесо — пищи, да беги». Общественность нуждается в великих делах. А значит, кадр по факту оказавшийся во главе движухи — с неизбежностью окажется «великим вождём». Если не сам для себя, так для окружающих. Думаю, именно это и предвидел Володя, затеявая свою многоходовую интригу... Эх!

— З-зачем? — а каудильо-то тоже проняло, даже голос дрогнул. Поверил, однозначно...

— Какой-то порядок нужен! — врубил одесского еврея завхоз, — А за скромное счастье мутить на пол-континента гешефт по-беспределу — хоть один московский царь должен получить в глаз! И раз первый Романов уже с нами, то глупо триста лет ждать — когда в Свердловске таки заложат «ипатьевский дом». Остался сущий пустяк — перетереть за этот фокус с тунгусами...

— Вы что, серьёзно?

— Вячеслав Андреевич! — перехватила инициативу Ленка, — Любой контакт культур, при резком различии технологических уровней — взрывает прежнюю жизнь похлеще атомной бомбы. Наше здесь успешное

выживание, уже само по себе — тотальная катастрофа для всего окружающего мира. В первую очередь — мировоззренческая. Что хуже любой эпидемии чумы. Так или иначе — скоро всё ныне существующее, в радиусе информационной доступности — начнёт бродить или переворачиваться вверх дном. Предотвращать это — поздно. Не можешь победить — возглавь!

— Вы же сами рассуждали о правде, свободе и справедливости...

— А больше на эти темы тут и поговорить не с кем, — отработанным жестом филологиня обозначила мировую скорбь, — Вокруг не то что слов, понятий нет! В чём главный секрет «манипуляции сознанием» и прочих НЛП? «Если нет слова — нет и явления». Про «справедливость по-английски» я уже рассказывала? — Соколов кивнул, — А хотите, поговорим за «свободу по-бурятски»? Не вообще, а здесь и сейчас? У тюркских народов (после самоликвидации «монгольского проекта» Чингисхана) — не только формулировки из «Ясы» запретили. Понятие, эквивалентное русской «свободе» — вдруг тоже, загадочным образом, пропало... Вместе со словом. На несколько веков! Его там и духу не было (по крайней мере, в «литературной форме») вплоть до 1918 года (!), кстати. Что в России, что в Китае, что в будущей Монголии... Можете себе представить вольных степняков, не понимающих смысла слова «свобода»? Скоро познакомитесь. Это довольно старая и исключительно вонючая история...

— Так может быть?

— Когда император Чжу Юаньчжан (освободитель Китая от монгольских завоевателей и основатель династии Мин), после серии тяжёлых войн, окончательно покорил Внутреннюю Монголию и в 1380 году разрушил Каракорум (у нас — этот год знаменит благодаря Куликовской битве, остатки «ига» русские и китайцы одновременно долбили с двух сторон) — остро встал вопрос об устранении «тюркской угрозы» на системном уровне... Император был младшим сыном, родившимся в очень бедной крестьянской семье. Во время эпидемии родители и братья будущего монарха — погибли. Сам он сбежал в буддийский монастырь, чтобы не умереть от голода. Там мальчик получил скверное «начальное образование» (уже будучи главой страны продолжал писать с ошибками и сильно недолюбливал интеллектуалов), а заодно, на собственной шкуре, ощутил бесчеловечную силу приёмчиков «манипуляции сознанием», которыми на Востоке держат в повиновении податные сословия. Есть сведения, что укрепив свою власть в Китае, но не надеясь на военное усмирение северных варваров, император придумал

натравить «политтехнологов» и на них. Подобно Сталину и Мао, Чжу Юаньчжан — ничего не пускал на самотёк и жёстко контролировал важнейшие кадровые назначения. Сначала, тщательно изучил вопрос сам. Затем, после длительной серии личных собеседований, выбрал в качестве «оружия судьбы» молодого талантливого фанатика Чже Цонкапу. Без преувеличения — «великого реформатора» буддизма, ухитрившегося превратить «солдатскую религию» в страшный по эффективности «социальный наркотик». Вскоре после получения «руководящих указаний» — тот основал «школу Гелуг» (или знаменитую «жёлтую веру»), впоследствии — ставшую самым влиятельным религиозным учением, как в непокорном Тибете, так и на огромных степных просторах Центральной Азии.

— Это «ламаизм», что ли? Я про него у Обручева читал...

— Он самый... Наверное, Цонкапа действительно был гением. Благодаря проповедям его последователей (поддержанных не особенно щедрым, но стабильным финансированием из китайской казны) произошло немыслимое... Удалось «духовно кастрировать» самый воинственный и свободолюбивый кочевой этнос планеты. Главным «объектом развращения» — стали племена, непосредственно граничащие с Китаем. К середине XVI века — «жёлтая вера» уже пошла в народ. Надо полагать, что носителями «ламаизма» в Сибири, стали вышедшие из Монголии представители родов табангутов, цонголов, атаганов и хатагинов. Скорее всего — они переселились на территорию Бурятии уже будучи его приверженцами. Китайцы умеют крутить «долгие проекты». Результат впечатляет. В главном очаге распространения, к началу XX века, равнодушные ко всему земному бездетные ламы, тихо сидящие по многочисленным дацанам — составляли половину (!) мужского населения Монголии. «Ламаисты», совершенно сознательно, поставили этнос на грань вымирания. Причём, в отсутствие иммунитета (автохтоны тупо не понимали, что с ними делают) — идейная зараза продолжала расходиться... Собственно у монголов — её окончательную победу пресекли небезызвестный барон Унгерн и «большевики». С понятием «свобода» ойратам — пришлось познакомиться заново, в буквальной кальке с русского языка. Бывает...

— А у нас, в Союзе?

— С 20-х годов, «ламаистов» по советской Евразии — гоняли, как собак... Разорили и сожгли почти все их дацаны и кумирни, перестреляли лам. Что интересно, в большинстве случаев не за религиозную пропаганду или враждебную деятельность, а за содержание публичных домов и

торговлю на храмовой территории контрабандным опиумом. Основную «оргработу» — провели даже не органы Советской власти, а сотрудники «особой экспедиции», занимавшиеся ликвидацией эпидемии сифилиса. Если судить по отчётам, распространение среди «дикарей» сифилиса — вменялось ламам в обязанность! К западу от Южной Сибири, аналогичным засиранием мозгов — занимались муллы. С аналогичными результатами. Персы тоже усиленно заботились о «духовном усмирении» воинственных кочевников. Когда, после Октябрьской Революции, понадобилось переводить на татарский язык основные документы Советской власти, в Москве спохватились — басурмане не способны понять смысл слова «свобода»! Пришлось срочно позаимствовать в этом качестве термин «рахибэ» (буквально значащий «жить просторно») из арабского языка. А потом внедрять «новые духовные ценности». Ценой перевода тюркской письменности на «европейский» алфавит. Попутно и заодно — основательно проредив и духовенство, и местных «исламских коммунистов» (бешено сопротивлявшихся «красной культурной революции»). Кровавый и не слишком сегодня афишируемый эпизод Гражданской войны. А другого выхода не было! Арабское слово «муслим» («мусульманин», что буквально означает «покорный Богу»), с понятием-идеалом русской «свободы» сочеталось исключительно плохо. На хоть какое-то переформатирование сознания «трудящихся востока» — ушли десятилетия. Хрен редьки не слаще. А тут оно всё — как раньше, в первоизданном виде... Иногда подумаете — и руки опускаются.

— Начинаю проникаться... — помрачнел главный начальник, — С «правдой» — тоже косяк?

— Угу. Пока «правда» — это когда «по обычаю». Точнее, «правда» — только то, с чем все согласны «по умолчанию». Если не — оно уже не правда! Фактов (достоверной информации, целиком оторванной от «социального контекста», верной априори, в рациональном понимании) — здесь просто не существует! Опытное познание мира — ересь, и если наблюдаемое явление не согласуется с общепринятым (привычным, освящённым традицией) миропорядком, то первая и последняя реакция на него — отрицание. Обычно — яростное, упорное, с пеной у рта... Отчего с переговорным процессом — ожидаются трудности.

— За редкими исключениями, вроде охотников-собираателей тунгусов?

— Угу. Они тут единственное светлое пятно, не тронутое маразмом цивилизации. Видят мир таким, какой он есть... Слова правда, свобода и справедливость — у тунгусов имеются и означают примерно то же самое, что у нас. Стихийные атеисты, короче... За что от окружающих и

подвергаются.

— Чувствую, без профессиональных дипломатов — нам придётся туго...

— Традиционная народная дипломатия, пока, совсем простая. Первая стадия убеждения — оглушить и мешок на голову... — поддакнул Плотников, — Если не внял — «раз-два по морде». Дальше — зависит от культуры договаривающихся сторон. Бывает, оппонента медленно распускают на лохмотья или жарят живьём. Бывает — топором по башке, что считается признаком высокого гуманизма. Красноречие, не подкреплённое приставленным к животу кинжалом — тут пустой звук... и не воспринимается вообще...

— Зачем вы мне всё это говорите? Всё равно правильнее — договориться «по-хорошему» и разойтись мирно. Без дурного глобализма... Есть же в Московии простые «честные государственники»?

— Да я так, пар выпускаю, — филологиня расслабилась, — Очень много читала всякого. Люди, во все времена — думают и поступают приблизительно одинаково. Вот, хотите, будущее предскажу?

— Чьё?

— Обобщённо, не переходя на личности. Предположим, засели мы в глухой обороне. Как тут предлагают... Внешние рубежи — держат тунгусы с пращами и сухарями на сале. Сами — нос наружу не высовываем. Ждём, когда к нам приедут «договариваться по-хорошему». А они всё не едут и не едут.

— Сами, только что, меня грядущим нашествием беженцев пугали...

— Беженцы-то, как раз попрут. И «охотники за зипунами» — в количестве. И сборщики податей, в смысле — «ясака». И прочая набродь... Все, кроме московских или маньчжурских чиновников — с официальными полномочиями об установлении с нами дипломатических отношений. Отгадайте, почему?

— Откуда им о нас знать?

— Правильно! — внучка секретного академика победно оскалилась, — Если идея обороны малыми силами окажется удачной (что крайне вероятно, прецедентов полно), то в самом центре Сибири — образуется такая «чёрная дыра». Сухопутный «бермудский треугольник», где с концами пропадают все подряд, от царских военных отрядов и бурятских шаек до бродячих разбойничьих банд. Кочи с поморами-нестяжателями — не в счёт. Те известные психи, да ещё и «враги церкви». Таких не жалко. Рассказни вернувшихся о «Беловодье» — не те новости, которые Москва сочтет достойными рассмотрения. Примерно такие же байки «о стране

Эльдорадо» — травят моряки и путешественники во все времена. Сроду власти на них не реагировали и здесь не станут. Следовательно, регион превратится в постоянно действующую живодёрню, где (фактически, под вашим чутким руководством!) будут ежегодно погибать тысячи людей...

Это — мастерский удар ниже пояса. Бедный Соколов такой подлянки не ожидал. Заметно даже для окружающего нас полумрака побледнел. Вот так оно и выглядит, химически чистое зло. Дорога в ад — вымощена добрыми намерениями...

— Мне кажется, что на потери прежде всего должны реагировать те, кто их несёт...

— Вам кажется... — захрипел из угла Ахинеев, — Леночка исключительно точно описала прецедент «позиционного тупика» времён Первой Мировой войны. Все её участники были уверены в своих силах (на основании многолетнего опыта успешных колониальных войн). Все — планировали наступать. И наступали несколько лет! Безостановочно гнали в жерло фронтовой мясорубки новые и новые толпы. О перемирии никто не помышлял! О смене технологического уклада генералы начали смутно догадываться к середине 1917 года. Когда у стран-участниц внезапно истощились мобилизационные резервы. В нашем случае, аналогичное прозрение может затянуться на десятилетия... Сибирь сама по себе «чёрная дыра».

— Тем более, «первый шаг» следует делать стороне лучше всех понимающей обстановку.

— Было! У нас это сделали «большевики». Сразу, в своём «Декрете о мире». И чёрта с два к их призывам кто-то прислушался...

— Я же не сказал «никогда», — сдал назад каудильо, — Разберёмся с делами и сами посольство отправим. Как нормальные русские люди к другим русским людям. Всё равно про нас узнают.

— Лет через шесть-семь, например... — понимающе кивнула Ленка, — Опускаем мелкие детали, какими путями и на каком транспорте. Ясно, что мимо застав. Прикатят наши в Москву, а там — застенки, битком набитые бедолагами, хотевшими вашу «правду» царю сообщить. За «доносы и брехню». Вашими любимыми «честными государственниками». Самыми везучими! Больными. Или изломанными на дыбе. Потерявшими семьи и все надежды. Невезучие (большинство) — умрут в руках палача. Включая известных по истории сибирских землепроходцев. «Всё просрали, собаки, сами сбежали, да ещё — врут и милости просят...» Это, в дополнение к обильно усеянному костями «внешнему периметру». А кто будет виноват?

— С нас и спросят, что ли?

— Во все времена, очень плохо оказаться обладателем информации «не своего уровня». Особенно — правдивой. Тем более — удивительной и неприятной. Что докладывать «наверх» так, чтобы сразу не угодить на плаху или в камеру пыток, для «честных государственников» — вопрос из вопросов!

— И какой выход?

— Не откладывать дела в долгий ящик. При первой возможности — отправить в Московию диверсионно-разведывательную группу... Поймать царя, набить ему морду и таким образом доходчиво объяснить новые политические расклады. Никакого другого языка — цари не понимают.

Глава 71. Всё уже придумано до нас

Надо отдать каудильо должное... Орать благим матом (на ночь глядя) — он не стал. И кулаком по столу ударил без подобающего случаю замаха, бережно. Полированная столешница, конечно, спружинила. Так, что по потолку туда-сюда метнулись световые зайчики, а наваленное сверху барахло разлетелось по сторонам. Но сам предмет мебелировки — уцелел. Надо понимать, запас пацифизма в его руководящем организме — окончательно иссяк... Сама не люблю, когда коллективно на мозги капают...

— Измором меня взять решили?! — если это он о «перспективах московского царя», то ничего личного. «Vox populi — vox Dei», как выражались прошаренные в политике древние латиняне.

— Ви таки настаиваете на «всенародном референдуме»? — холодно осведомился завхоз.

— Он ещё не привык к роли императора Восточной Сибири, — не менее холодно лязгнула филологиня, — Наверное, ждёт формальной коронации. Поскольку Лев Абрамович от «великого хлебореза» отрёкся.

— Какого чёрта?!

— Государства больше нет... — товарищ Ахинеев демонстративно медленно вытер лицо с лысиной огромным и не особенно свежим носовым платком, — Мы — за него. Вместо него. И против него.

— Никто так не делает...

— «Моя работа — спасти людей и давить бардак...» — язвительно процитировала Ленка.

— Никто вас не заставляет мордовать государя Михаила Фёдоровича собственноручно, — дипломат из Ахинеева никакой, — Для этой работы у нас есть специально обученные люди. Но, им будет легче, если кто-то главный — отдаст формальный приказ. Привыкли они «выполнять приказы». Ферштейн?

— А вы что скажете, Галина?

Опять я... В принципе правильно. Все остальные — высказались. Я — прячусь за чужие спины и авторитет Володи. Классическое «болото»... Надежда и опора для любого либерального режима. И ведь Соколов знает, что резко выразиться у меня духу не хватит. Даже в собравшейся компании. Эх!

— Могу рассказать, как оно бывает в жизни... — наверное, это

правильный тон, — Как раз к концу декабря 1941 года, когда уже принятое на высшем уровне решение уморить голодом «лишних блокадников» зримо воплощалось в жизнь — в городе окончательно погас свет... Громадный мегаполис — бился в предсмертной агонии. Не стало энергии даже для работы насосов, подававших воду в пекарни. Ежедневный паёк ленинградцам — начали выдавать мукой. Без тепловой обработки питательность у муки никакая. Особенно, щедро разбавленной гидроцеллюлозой. По воспоминаниям очевидцев, пытавшиеся есть эту самую муку «блокадники» — падали в обмороки прямо не отходя от прилавка. Организм не находил в себе сил переваривать настолько негодную пищу. Немцы — на штурм не пошли... Свалить на них вину за катастрофу — не вышло. Стало ясно, что расхлёбывать заваренную кашу, местным партийным начальникам придётся самостоятельно. С высочайшей вероятностью — огрести «по полной», не сходя с места. Прямо от благодарного населения. Знаете, как «крепкие государственники» реагировали на такую перспективу?

— Неужто расслабились и почивали на лаврах?

— Сохранились «юбилейные» публикации 1985 года, воспоминания «сорок лет спустя»... Например, в канун наступающего 1942 года начальника химико-технологического отдела ВНИИ витаминной промышленности Беззубова и начальника хлебопекарной промышленности Смирнова — выдернули на доклад лично к Жданову. Миновав многочисленные посты охраны, на подходах и внутри Смольного, они наконец-то попали по адресу. Первое, что им бросилось в глаза у вождя ленинградских коммунистов — лежащий наготове автомат ППШ, с пристёгнутым дисковым магазином. Похоже, Жданов только что выпустил оружие из рук (!), по звуку спокойных шагов в коридоре — убедившись в лояльности очередных посетителей...

— Вот даже так?

— Он прекрасно понимал, что происходит и с минуты на минуту ждал, когда его явятся убивать. Но виновным себя не считал! Сам был готов убить любого, кто посмеет оспаривать его личную власть и власть уполномочившего его государства...

— Смысл? На нём же тогда всё в Ленинграде держалось...

— Вот именно! В случае смерти — из Жданова получился бы идеальный козел отпущения. Поэтому он вздрагивал от каждого шороха. Опасался собственных подчинённых сильнее, чем боевиков из Коминтерна. Он был не одинок! Всё высшее ленинградское начальство прекрасно знало, чем они заняты и что вокруг них происходит. Организаторы геноцида —

охране не верили и готовились отстреливаться собственноручно... До последнего патрона. Не от немцев! От собственных граждан... Даже призрачная вероятность справедливого народного воздаяния — товарищей пугала до икоты. А больше они не боялись никого и ничего. Оно всегда так, кстати. Совершенно нормальная профессиональная деформация. С кем и о чём тут можно договариваться?

— С умным человеком — можно договориться всегда...

— Не-а... Блокада показала, как оно на самом деле. Внятный диалог между разумными и обезумевшими от ненависти и ужаса двуногими «винтиками» государственной машины — невозможен! В «чужаке-умнике», пытающемся общаться с ними «на равных» — успешные «вертикалы» (читай, неучи и карьеристы) видят прежде всего опасного конкурента, посягающего на «перехват власти».

— Поясните мысль...

— Подчинённого с инициативой, за одну попытку вставить ума начальству, надо не удостаивать личного собеседования, а убивать на месте! Это — безусловный рефлекс! Зато, «физическое внушение» (точнее, угроза «с позиции силы»), для любого «вертикала», одновременно и понятны, и исключительно действенны. Как для «бывалой» (то есть, неоднократно битой дрессировщиком) цирковой мартышки. Все успешные карьеристы имеют огромный опыт личного унижения. Им довольно одного уверенного намёка на физическую расправу! Именно пример «синдрома цирковой мартышки» — многоопытный Бехтерев и показал товарищу Сталину, на примере высокопоставленных членов партии (его же собственного ЦК)! Ошеломил и зачаровал дорвавшуюся до высшей власти шушеру. Буквально выражением лица и тоном голоса. А кто они там были, на самом-то деле? «Лично верные порученцы». И винить-то некого — сам таких выбрал. Если вождя они, хотя и с трудом, но терпели, то академику его «выпендрежа» не забыли и не простили.

— Намекаете, значит...

— Как сказано ранее — наше здесь пребывание, для окружающих социально-политических структур смертельно. Не потенциально опасно, а убийственно. Мы это знаем. Они — ещё нет. Это наш шанс. Разговаривать «на равных» — нам пока не с кем. И самые негодные собеседники — это как раз «государственники».

— Жданов, получается, всё вами сказанное понимал? В Ленинграде у нас бы ничего не получилось? При всем изобилии оборудования и научном заделе, открывающем дорогу в «постиндустриал»?

— Естественно! Как нормальный «протухший революционер»,

перебежавший на службу той самой государственной власти, с которой «правоверным марксистам» — полагается биться до последнего вздоха, Жданов о фактическом переходе к «новому технологическому укладу» и слышать не хотел... Вот почему в Блокаду они все так яростно отбрыкивались от любых предложений по спасению жизни горожан. Внезапная победа коммунизма в «отдельно взятом городе» однозначно вычёркивала функционеров ВКП(б) из реальной политики. За полной бездарностью и ненужностью. На такую жертву «горе-большевики»... ах, нет же, «честные государственники» — пойти не могли. Отчего всё вышло, как оно вышло.

Вопрос, как говорится, повис в воздухе и сгустился до ощутимого органами чувств...

— А как же товарищ Сталин?

— Товарищу Сталину пришлось работать с теми кадрами, которых он же сам и назначил. Со всеми издержками, из данного факта вытекающими. А потом, спустя годы, очень аккуратно, стараясь не привлечь вражеского внимания, вскрывать этот гнойный нарыв. Полностью их вычистить он не успел.

— Именно через годы, — захрипел Ахинеев, — Не называя ни главной причины трагедии, ни её основных виновников. Даже на Нюрнбергском Трибунале про важные подробности пришлось молчать.

— Тогда получается, что вся история блокады Ленинграда...

— Не более, чем «фиговый листок», предназначенный замаскировать память об удушении в первые месяцы осады зарождавшегося (среди руин гибнущего режима) постиндустриального коммунизма. Спасительного «рывка в будущее» (с перешагиванием через труп госкапитализма) — осенью 1941 года в Ленинграде не получилось. Вышел лишь исторический аборт... «Блокадники» (во всех смыслах термина) — «сознательные жертвы» этого аборта. Особенно — выжившие. Косвенно — все их «патриотичные потомки». Они все (от «коренных» до «понаехов»), несколько раз подряд, сделали выбор между страшной правдой (требующей немедленных решительных действий) и кажущейся личной выгодой. В пользу выгоды. С современной точки зрения, глупой и стыдной. В кризисные моменты, подавляющее большинство людей — не желают делать ничего. Готовы свалить ответственность за свою судьбу на кого угодно. Тут уж, без малейшего преувеличения — «народ и партия» оказались трогательно едины... Господа «коренные ленинградцы» — ничего не забыли, ничего не поняли и ничему не научились. И начальство, и рядовые жители... Но, свои собственные подлость и лень — они свалили

на посторонних. И этим утешаются по сей день. Сначала только на немцев. А после XX съезда — на них и на Сталина одновременно. Ради чего, как мне подсказывает интуиция, «священный канон» после войны и придумывали... Пускай — химера. Зато всем посторонним мозги пудрит и нечистую совесть успокаивает. Задним числом вынуждает (!) как бывших жертв, так и их палачей — выступать на публике единым фронтом.

Главный идеолог единым духом осушил стакан давно выдохшейся газировки.

— Существуют как минимум четыре «правды о Блокаде», циркулирующие среди избранных:

1. Сталин ненавидел всех ленинградцев без разбора, за их высокую культуру и личное свободомыслие. (больших конформистов и лизоблюдов в те времена ещё поискать, но верить-то хочется!)
2. Сталин воспользовался Блокадой, чтобы физически уничтожить этот «очаг культуры» и заменить всех «коренных» на «понаехов». (надо же как-то оправдать скотское отношение к беженцам?)
3. Мы сами ничего не могли сделать, отчего выживали, как умели и никто не виноват. (все альтернативные сценарии снабжения Ленинграда едой, энергией и ресурсами — огульно отвергаются)
4. Гитлер, с самого начала — собирался разрушить Ленинград, убив всех его жителей. (поэтому любые гнусности, которые вытворяли в Блокаду «законные власти», оправданы и «меньшее зло»)

Кажется, сегодня я узнаю про саму себя (и собственных соседей) много новенького...

— А ещё, есть «пятая правда», — продолжил Ахинеев, — о «пятой колонне» зажавшейся сволочи. О миллионах «культурных» идиотов, которые осенью 1941 года ждали, когда же немцы придут в Ленинград и быстренько порешают их проблемы. С «понаехами», со «столичным обеспечением» и визами в Европейский Союз... Ах, извините, тогда — в Европейский Рейх. Отчего обида на Гитлера, обманувшего радужные фантазии «влиться в семью европейских народов» — до сих пор тлеет! Сталина они ненавидят, как должники кредитора (вождь, на создание «образцовых советских людей», извёл кучу ресурсов почти без отдачи), а

фюрера немецкого народа, как «обманувшего светлые надежды». В разговорах, под рюмку чая — чувствуется. Примерно так же ненавидят в XXI веке руководство ЕС русскоязычные «неграждане» Прибалтики. Причём, потомки ленинградских «начальников» — ненавидят Гитлера, практически, за то же самое. За нежелание в декабре 1941 года решить проблему обезумевшего от голода «мирняка». И все эти «безвинно пострадавшие» легко находят общий язык! Нам, соли земли русской — «по жизни все были должны», а вместо помощи — подло подставили и развели. И попробуй заикнись, что сами же и виноваты.

— Да, злободневная информация для первой трети XVII века... — Соколов язвит?!

— Зато — всё понятно! — Ленка зябко скрестила руки на груди, но прёт напролом, — В современной нам Московии — сейчас правит приблизительно такая же «идеократия». Во главе с «народно избранным царём»... и его папашей, патриархом Филаретом. Последним защитником святой православной веры, надёжей, опорой и отцом родным... Сразу предупреждаю, с этим кадром — мы каши не сварим. Так что — или бить им морды, или раньше 1634 года в Москву не соваться. Поскольку бесполезно. Царь Михаил не только по прозвищу Кроткий, но и по-жизни — тряпка. Сейчас он под полным контролем своего властного, умного и коварного отца.

— Проводите аналогии между XVII и XX веками? Калинин и Сталиным, так сказать?

— Именно! Московское государство — на подъёме. Относительно, конечно. После кучи голодовок и потерь Смуты — народа там сильно поубавилось, а нагрузка на «кормящий ландшафт» упала. Надежды на лучшую жизнь у людей пока не выветрились. До церковного раскола — десятилетия. Другими словами, пока — «народ и партия — едины»... Всех дел-то осталось — отгнать поляков, разбить татар, покорить Сибирь — и «эх заживём». А тут вдруг — мы. Мало того, что «чужаки», так ещё и «еретики»...

— Другими словами, в самом лучшем случае, власти и население Московии будут к нам относиться, примерно, как простые граждане и члены партии к бывшим «коминтерновцам» в послевоенном Советском Союзе? Сразу и не поймёшь, свои они, шпионы или вовсе враги? Лучше держаться подальше...

— Ага! — без оптимизма подбила итог филологиня, — Отсюда, кстати, ожидается полное равнодушие «автохтонов» к нашим попыткам замутить здесь какой-нибудь прогресс. Настройтесь заранее.

— На голом мордобое и взаимном недоверии — лучше не заводить отношений совсем...

— А придётся! Впрочем... — внучка секретного академика зябко потянулась, — Кое-кто озаботился запасными рычагами влияния на местных политиков. «Компромат» он и в Африке «компромат». Товарищи из Коминтерна — умели пользоваться «компроматом». Не боги горшки обжигают. И мы научимся.

Почтенное собрание снова уставилось на меня, будто впервые увидело. Тень Володи за спиной — ощутимо сгустилась, а на плечи — крепко легли две его бесплотные ладони. Эх-х-х...

— У нас на всех есть «компромат»! — голос сорвался, но кажется, прозвучало веско.

— «Царь — не настоящий!» — дурашливой цитатой, из старинной советской кинокомедии, предсказуемо оборвала затянувшуюся паузу Ленка. На ходу подмётки режет...

— Настоящий царь Московии, по духу и букве закона — это ныне здравствующий будущий польский король Владислав IV Ваза. Старший сын ныне правящего короля Сигизмунда III. 27 августа (6 сентября) 1610 года, в качестве русского царя он принял присягу на верность («крестное целование») от московского правительства и отечественной аристократии, тогда дружно тусившей при дворе Василия Шуйского... Среди прочих, ему «семейно» присягнули и нынешний государь всея Руси Михаил Фёдорович Романов, и некий Филарет. Тогда патриарх (а «в миру», его отец, Фёдор Никитич Романов). Собственно говоря, вся последующая двадцатилетняя эпопея кровопролитных русско-польских войн, отгромыхавших в первой трети XVII века — суть попытки поляков силой заставить христопродавцев на московском троне выполнять «торжественно обещанное». По всем «светским» правилам и религиозным догматам, «крестное целование» — есть клятва абсолютная и никакими способами не отменяемая... Переводя на «юридические нормы» — современной Московией незаконно правят два засранца-клятвopеcтупника. Да и вся её высшая знать (поголовно опомoенная службой обоим Лжедмитриям и «Семибоярщине») — такие же моральные уроды.

— А разве были другие варианты?

— Варианты — есть всегда! — отчеканила филологиня, — Тем более, после победоносной гражданской войны. Чтобы в зародыше задавить бессмысленное кровопролитие — достаточно было выбрать царём честного человека, не замешанного в измене и переплясах с польскими оккупантами. Да хоть бы самого Дмитрия Пожарского. Собственно, его сразу и

планировали выдвигать в цари. Но, пошла сложная многоходовая интрига. Никто из «влиятельных семей» не хотел рисковать и вдруг попасться под руку решительному вояке, не замаранному ни в каких «изменах». История предельно мутная. Считается, что в ответственный момент, Пожарского тупо не пустили в Москву. А потом — долго извинялись, выдвигали на средней значимости посты и делали вид, что всё нормально. Он и сам — тоже притворялся. Бывает...

— Беспрецедентный случай... — хмуро буркнул каудильо, похоже припомнив что-то своё.

— Почему? — грустно улыбнулась Ленка, — Например, после смерти Сталина, его место автоматически (!) должен был занять Пантелеймон Пономаренко. Главный белорусский партизан. Только он, подобно Дмитрию Донскому (!), единственный из высших партийных руководителей СССР, не сбежал в тыл вместе с отступающей РККА (как равный ему по рангу Хрущёв), а лично возглавил сопротивление на оккупированной территории. Человек несгибаемого мужества и безупречной честности. Эталонный герой. Все знали, что вождь готовит его в свои официальные преемники. Однако, когда вопрос стал ребром...

— Уболтали?

— Можно сказать и так. Выше своей головы, ни Пожарский, ни Пономаренко прыгнуть не сумели. В критический момент — подчинились освящённым традициями «обычаям». По примеру окружающих. Сделали вид, что «правды» — не существует. И вместо себя пропустили к власти хитрых мерзавцев... А потом выполняли их приказы. У вас, кстати, есть хороший шанс обсудить эти дела с Пожарским лично...

— А он жив?

— Мужик ещё в самом соку. Царь регулярно гоняет его по самым деликатным поручениям в широчайшем диапазоне. От военных, до дипломатических. Может и сюда направить. Даже «инкогнито». Как царю, после нашей с ним... хм, «работы», скорее всего будет представляться — на верную гибель.

— Почему?

— Михаил Фёдорович, если верить документам, до самой смерти Пожарского, откровенно пёрся, что герой-спаситель Отечества безропотно шустрил у таких как он сам уродов. На побегушках и третьих ролях. Несколько раз — опасно его подставлял. Страшно удобно иметь в подчинении «честного государственника». Столкнувшись с организацией, которая привычно бьёт царям морды — он обязательно попытается развести нас «на зверства». Точнее легально, в смысле нашими руками,

Пожарского извести.

Намёк прозрачен... Скорее всего, Соколов и сам регулярно страдает от таких фокусов.

— Вячеслав Андреевич... — нащупав слабинку, Ленка похабно улыбнулась, — Вы ведь про другое спросить хотели? Почему хорошие люди, годами и десятилетиями (!), терпят скотское обращение?

— Это я и сам знаю, — неохотно выдавил из себя каудильо, — Окружение давит. Прессом.

— Недоговариваете! — главный начальник даже не среагировал на оскорбление, — Вы сами знаете, что при желании — коллектив единомышленников всегда найдётся. Князь Пожарский, когда всерьёз припёрло, пошёл «за правду и справедливость» против власти. Народ за собой повёл. Включая подавляющее большинство страдающих «врождённым православием головного мозга». Оно же ересь! Согласно «церковному канону» — всякая власть от бога...

— У него шикарная отмазка была... — грустно усмехнулся Соколов, — Пожарский, после контузии, страдал нервными припадками. Что, как минимум, «вторая группа» инвалидности... Хорошо в смутное время быть «психом со справкой». Да, я знаю, что «этические метания под огнём противника — есть признак профнепригодности командира». Но времена викингов, когда впереди атакующих специально выпускали бешеного головореза, грызущего от ярости собственный щит — давно прошли. И если вы здесь собираетесь выдвинуть на эту почётную роль меня... Как и Лев Абрамович предупреждаю — не дамся!

— Это — уже не мы... — филологиня перестала скалить зубы, — Это судьба!

— Да что вы!

— «Священный канон» на местный лад. Всякий, претендующий на самостоятельность и не желающий поклониться «законному государю» (читай, московскому царю или китайскому императору) — не более, чем «подлый узурпатор». Ясно? Клыки, рога, текущую из пасти кровь невинных младенцев и прочие атрибуты — вам быстренько нарисуют. И так ославят во веки веков.

— Это уже совершенно не важно... — снова подал из своего угла голос Ахинеев, — Как выйдет, так и будем отбиваться. Нас не спросят. Хохмочка в другом. Успешная оборона уже статус. А переход в наступление — претензия на равноправие. Что бы мы тут ни делали, княжеский титул уже ваш.

— Демократическое избрание на руководящий пост — претензия на

императорскую власть.

Высказавший эту достаточно тривиальную мысль завхоз — гаденько оскалился.

— Молодые люди! Мы с вами бежим по минному полю. Каждая ошибка — смерть. Не всегда наша, но чья-то — обязательно. Не сейчас, так в ближайшем будущем. И каждый наш шаг — изменяет мир.

— Смысл?! — очередной раз начал закипать каудильо, — Отобьёмся раз, второй, пятый. Пройдет сто лет — никто про наши «победы» не вспомнит. Растворимся в так презираемой вами «серой религиозной массе». Хоть кто-нибудь здесь представляет, сколько времени и сил понадобится, чтобы, из примерно нашей «позиции лёжа» — заново полететь в космос?

— Я даже точно знаю, — поджала губы внучка секретного академика, — После войны, мы сидели в абсолютной заднице, по всем позициям сразу. Особенно когда нам отрубили «лендлиз». Тем не менее — работа над заведомо «космическим» носителем (будущей Р-7) началась в 1950-м году, а его же эскизное проектирование — в 1953 году. При должной мотивации, на новый проект достаточно пяти-семи лет. На вообще любой новый технический проект! Хоть на «бомбу», хоть на «космос». Это попил, вроде типа якобы создания ракетного комплекса «Ангара», требует многих десятилетий и немеренных затрат...

— А реализация?! Она — возможна только в стране с населением в две сотни миллионов!

— Не-а... — нахалка победно оскалилась, — В принципе, это страшная государственная тайна, но вам я скажу. Благодаря реформе образования середины 40-х годов и поиску молодых талантов, СССР смог одновременно (!) «пихнуть прогресс» по всем направлениям, считавшимся тогда «ключевыми», опередив остальной мир на десятилетия. Мы до сих пор на «сталинском научном заделе» паразитируем. Уже более полувека! «Задела Третьего Рейха», для сравнения, миру хватило едва на тридцать лет. Хотя, квалифицированных инженеров и учёных в Германии было в сто раз больше, чем в Советском Союзе.

— Всё равно, у нас тоже чёртова уйма головастого народа по всем отраслям работала.

— Уйма — понятие растяжимое... — вот же шпарит, как молотком гвозди заколачивает, — Недавно подсчитали, что основную научно-проектную нагрузку «сталинского рывка», вытянули примерно полторы тысячи человек. На всю страну! Капля в море. Возможно, даже заметно меньше тысячи. Многие, в целях секретности, под несколькими именами

работали. Многие были самоучки без высшего образования. У истоков каждого (!) научного триумфа в предвоенном, а особенно в послевоенном Союзе — стоит «гений-одиночка». Не «группа» или «коллектив»! Вот что даёт грамотная кадровая политика. Мало кто помнит, что их всех — Сталин знал лично и собственноручно на должности расставлял. Мимо любых инстанций! У нас, сейчас — имеются полторы сотни спецов «выше мирового уровня». Отбор вышел чуть иной, но тоже — абсолютно беспощадный. Кто скажем умел, прямо «из головы», вручную, рисовать сборочные изометрии, с разрезами, детализировкой и размерами — так он здесь. Кто знал свою специальность хуже или попёрся в «оборонку» за деньгами — ещё в 90-х годах разбежались...

— Ещё скажите, что нам предоставлены курортные условия работы на берегу Байкала...

— Скажу! В условиях «всемерной государственной поддержки», условия работы довольно специфические. Дед кое-что рассказывал. Желаящих «отжать тему» масса. Доносы, анонимки и сигналы в партком. Причём, решают твою судьбу даже не враги-коллеги, а «дубы с чистыми анкетами» из органов. Каждый день — как последний. Многие так и сгорели. Правда, оставив после себя научные направления и отрасли. Некоторые — смогли дотянуть до пенсии. Возможно, им чуть-чуть меньше мешали. Если точнее — не сумели помешать сразу во всём. Многим не повезло, они погибли в процессе. Но оставшихся — вполне хватило выстоять против всего остального мира. Если нам не помешают, мы тоже так сможем. Наличного задела, оборудования и кадров — достаточно. Именно здесь и вот здесь и сейчас. И на космос — тоже. Честно!

— Без государства лучше?!

— Работа государственной машины — имеет тот же КПД, что и у муравьёв. Максимум 5% делают что-то полезное, а все остальные, в самом лучшем случае — мешают. Иногда специально вредят. Сдуру, из зависти, от желания «тоже выслужиться» или «перехватить проект». Но, от злых дураков есть средство — «временные творческие коллективы». У людей, иногда, получается самоорганизоваться.

— Тогда что им мешало самоорганизоваться после Сталина?

— То же самое... Гений — всегда одиночка. В условиях «плановой экономики» — гения назначает начальство. Так всем спокойнее. И назначают не гения (!), а «надёжного исполнителя». Так вернее. Чисто деловая мера. Для пресечения «нецелевого расходования средств». Казус, когда Королёв, на деньги, отпущенные для военных целей, соорудил космическую ракету, начальство ушло и не простило.

— Зато, ваших «гениев» перестали пачками расстреливать, как уругвайских шпионов...

— Так и воли им больше не давали. Невероятный научно-технический потенциал в СССР брежневского периода — растратили вникуда. Толпе — никогда ничего не докажешь. Особенно, если всем правит безответственное «коллективное руководство».

— И что, бывают положительные исключения из правила «толпа всегда глупее одиночки»?

— «Цивилизационная катастрофа» блокадного Ленинграда, умышленно заселённого перед войной «идеальными советскими людьми» — всесторонне изучалась. Блокада оказалась невероятно ценным опытом. Хотя «острым»... Представления о человеке, способном построить коммунизм — подкорректировали. Естественно встал вопрос: на что способны миллион-другой образованных сапиенсов, если им не мешать творить? Банально — перестать бить палкой по голове? «Идейно мотивировать» на инициативную работу?

— Отменить государство, естественно... — хмыкнул Ахинеев, — Оно им главная помеха.

— Проект был инициирован высшим руководством страны, официально строящей коммунизм...

— Тогда практически всё... — пожал плечами главный идеолог, — Пока их не прихлопнут.

— Угу... — подтвердила Ленка, — Так и вышло. В нашей истории — праздник свободного творчества длился недолго. Остановка научного прогресса в СССР была согласована с мировыми элитами и к середине 60-х годов состоялась. Однако, и промежуточный результат — ошеломляет. Именно в дотла разорённом и обезлюдившем послевоенном СССР, с горя, экспериментально установили, что «критическая масса» идейно мотивированного населения, которому не нужна внешняя подпитка ресурсами, но по плечу любые задачи цивилизационного уровня — не превышает трёх-пяти миллионов человек. Достаточно убрать внутригрупповую конкуренцию. Собрать в команду условно говоря «коммунаров». Это не с бухты-барахты взятое число, а вполне «плановый» показатель. До него должна была вырасти к 60-м годам сталинская система «закрытых наукоградов». Именно такое число народа нашу ракетно-ядерную программу, а заодно всю прочую научно-проектную нагрузку и тянуло. В классической «рыночной экономике» это невозможно.

— Уникальный случай! Тем более, что вся остальная страна их кормила и снабжала...

— Не-а! «Крысиные бега» капитализма достали многих. Отчего, на передовой советский опыт облизывались многие, даже в Японии. Примерно на той же жалкой демографии и ресурсной базе, вдруг рванула в 60-х годах к звёздам Южно-Африканская Республика. Пять миллионов белых, со своеобразной, пускай расистской, но безупречно «солидарной» мотивацией (сплочённой «режимом апартеида»). В те же сроки, примерно с аналогичного низкого старта, яростно устремились в автономию от условного Запада Швейцария, Швеция и Израиль. Свои отщепенцы (Югославия, Северная Корея, Албания), пускай с меньшим успехом, дистанцировались от Востока. Свои автомобили, авиация и танки, свои ракеты, свои «высокие технологии», часто — своя атомная бомба. Каждый раз, прыжок происходил на «клочке земли» и силами всего нескольких миллионов (!) поголовно грамотного населения. Причём, перечисленные «политические анахронизмы» — всем потребным демонстративно снабжали себя сами. Нагло не желая никому кланяться и ни к кому «присоединяться». Югославия так официально создала и возглавила Движение Неприсоединения.

— Советский Союз всем показал, как правильно переходить дорогу на «красный свет», когда надоело ждать «зелёного»?

— Примерно так. Священные идеалы правды, свободы и справедливости — каждый понимает в меру своей личной испорченности. В нашем случае — поучительна попытка воспользоваться сменой технологического уклада. До начала XX века — труженики «аграрного» сектора составляли 90% населения самых развитых стран. Первой в Новой Истории перестала быть сельскохозяйственной страной Великобритания. По её стопам рванулись Франция, Германия, Бельгия, Италия... даже Соединённые Штаты... Над миром нависла чёрная тень принудительной Глобализации. Вопрос, как тогда казалось, заключался в выборе — кто именно накроет планету своим колониальным «медным тазом»? За право это проделать — велись две мировые войны.

— Не вижу связи...

— Пока великие «ы-ымперии» пихались локтями, стирая в кровавую грязь миллионы — по всему миру на три порядка подпрыгнула производительность труда. В том числе сельскохозяйственного. Маленькие индустриально развитые, но продовольственно-зависимые страны, вроде Швейцарии и Израиля — вдруг ощутили себя продовольственно независимыми! При том же самом высоком индустриальном уровне. Великие «ы-ымперии», сразу после научно-технической революции XX века — внезапно устарели. Тупо организационно. Уже кризисный опыт

Третьего Рейха показал, что погоня за «жизненным пространством» не окупаются! Всё необходимое можно производить где угодно, круглый год и ничтожным (по меркам «индустриального» периода) количеством высококвалифицированной рабочей силы. «Закрытые города» СССР — на эту делянку не пустили. Опыт Блокады и постоянное подавление «научной фронды» в среде технической интеллигенции воспитали у руководства КПСС мощную аллергию на «продовольственную самодостаточность» собственного населения. Южно-африканские расисты, израильские нацисты, шведские националисты и хитрые, как сто цыганок, швейцарцы — подобными «идейными заморочками» не страдали...

— Сами признаетесь, что «ленинский путь» построения нового общества — стал ошибкой?

— Что вы считаете «ленинским путём»? — вот так, сразу в наступление.

— Ну... — Соколов с видимым трудом вернул себе руководящее выражение лица, — Как отмену государства, так и отмену наций, сословий, классов и финансового расслоения... По-вашему, в авангарде прогресса, опять (!), оказались проклятые буржуи. Творчески переосмыслившие наши ошибки.

— Я популярно отвечу... — сверкнула зубами филологиня, — «Ленинский путь» описан в книжке «Государство и революция». Это то, что он, сидя на пенке в Разливе сочинял. А практическое воплощение — не задалось сразу. Вместо планового строительства нового общества, товарищи по партии — выпихнули товарища Ленина впереди себя на рельсы... Посреди бардака и мировой войны, при сломанном семафоре — голыми руками поворачивать паровоз истории. На верную гибель, как им тогда казалось. Никто не ждал, что он с места на этот паровоз запрыгнет! Да ещё поддаст коксу. Вот где настоящие события кипели! Это вам не потихоньку перебежать пустую улицу на красный свет...

— Принято! А дальше-то что помешало? Все же хором орали «Наш паровоз вперед лети!»

— Если Ленину, то Гражданская война и собственная смерть. Если Сталину, то война и опять же собственная смерть. Надо отдать вождям должное. Они прямо на ходу стали переделывать «наш паровоз» в космический корабль. Советский Союз начала 50-х годов, без дураков — готовился к броску в космос. Настолько успешно, что самые прошаренные буржуи — за нами следом потянулись. Постиндустриал, в своём крайнем пределе — это и есть быт космического корабля. В минимальном объёме, минимальными силами квалифицированного экипажа — создаётся все

необходимое для достижения запредельно «высокого» уровня жизни. Можно ли таким манером «отправить в космос» целую страну — спросите у Галины... Она этот вопрос ещё до участия в Проекте «научно» прорабатывала.

Вот же балаболка... Именно с её подачи по расположению тянутся упорные слухи о не менее чем «хитрых планах» буквально на все случаи жизни, якобы составленных Володей и понемногу в настоящее время реализуемых. Какие там «планы»... Элементарное знание «тёмной стороны» реальности.

— Принято считать, что в отличие от «великих держав», которые вечно что-то строили и кого-то покоряли, где-то плавали и с кем-то воевали — существуют «маленькие уютные страны». Там ничего не меняется столетиями, всегда тихо и сытно. Чаще всего — такими «оазисами застоя» полагают европейских «нейтралов». Швецию, Швейцарию, Люксембург и всякие там княжества Монако... В принципе оно верно. Особенно, с точки зрения жителей упомянутых «великих держав». Какого чёрта ещё и «этим» рваться в космос? У них же всё хорошо! По сравнению с Россией-СССР — так и вовсе просто волшебю...

— А разве нет?

— До начала XX века — доля истины в таком мнении имелась. «Нейтралов» терпели. Они наживались на чужих войнах за счёт посреднических услуг. Туда пёрли золотишко свергнутые диктаторы и военные преступники. Там держали «заначки на чёрный день» или покупали недвижимость сильные мира сего. Но всё это совершенно не означает, что сами «нейтралы» своим соседям безоглядно доверяли. Вовсе наоборот! Что Швеция, что Швейцария — маленькие, но очень опасные и до зубов вооружённые «ёжики»...

— Ёжик — птица гордая... — предсказуемо выдал Ахинеев, — Пока не пнёшь, летать не будет!

— Точно подмечено. Уже к середине Первой Мировой войны все «нейтралы» предсказуемо убедились, что в огне брода нет. Мёрзли, голодали и страдали от хозяйственного упадка, наравне (!) с воинственными соседями. В любой момент ожидая, что война перекинется на их территории или станет реальностью полная блокада. Ни бочки нефти и ни горстки зерна из-за границы. Как в Ленинграде...

— У них денег — полным-полно. И связи — везде. Купили бы... Всегда как-то покупали.

— Тоже верно. Но, с 50-х годов мир раскололся на два враждебных блока. Делянка для гешефтов с использованием статуса «нейтрала» —

резко сжалась. Простейший пример — торговля зерном. С середины 60-х годов (начала эры Глобализации) — мировой рынок зерна разделили между собой четыре транснациональные корпорации: ADM, Bunge, Cargill и Dreyfus. В деловых кругах — их часто называют ABCD или «Алфавитом». Там такая мафия, что торговцы человечинной времён Блокады, рядом с ними — это гуманисты и бессеребренники. Накануне с минуты на минуту ожидающейся Третьей Мировой войны — ожидать от мега-кровососов поставок продовольствия по приемлемым ценам стало бессмысленно. Вот «нейтралы» и засуетились. Космос — он не только в небе. Космос — это когда людям нечего есть и нечем дышать...

— А как ЮАР в этот «клуб космонавтов» затесалась? Они вообще из другого полушария.

— У ЮАР своё «кольцо врагов» было. Плюс, интриги Британии, попытавшейся устроить в бывшей колонии «войну на прощание», по образцу индусов с пакистанцами. Апартеид, в данном случае — стал спасением (!), сплотившим белое и «цветное» население страны, против всего остального мира...

— Как-то странно это, не находите?

— Коренным жителям России — часто трудно или невозможно понять, что такое «синдром гетто». У нас прописан в архетипе «синдром осаждённой крепости», — Ахинеев понимающе кивнул, — Это большая разница. Земли — полно. Народа — мало. Вокруг леса, моря, горы и пустыня. Из-за них — набеги врагов. Поэтому, приходится отбиваться и врагов как-то побеждать. Малыми группами хорошо только в лесу прятаться. В Европе и Азиях — всё в точности наоборот. Земли — мало. Народа — полно. Вокруг — соседи. Каждый за окружающими бдительно следит и не упускает случая «нагреть» или «подвинуть». При возможности — и вырезать «лишних людей». В этом непрерывном ожидании подлянок от «ближайшего окружения» (от которого никуда не деться) — суть «западного страха». А стремление не лезть в чужие дела, отгородившись заборчиком — основа тамошней «деловой этики» и любых личных взаимоотношений.

— Так оно везде так...

— Не-а! Вариантов масса. Где земли полно — народ просторнее расселяется. Древний Восток решил проблему за счёт вездесущего и пропитывающего общественную жизнь государства. Причём, так давно и прочно, что забыл о других вариантах. Слишком хороший климат и слишком высокая урожайность. Быстро восстанавливается население. Одно-два поколения — и все опять сидят друг у друга на головах. Без

«Универсального Государства» — только вешаться. Но, в Средиземноморье и Европе ещё не забыты мифологические Древность, Античность и Высокое Средневековье. Постоянно манит память об утраченном «золотом веке», когда народа не слишком много, государства — пока нет или оно слабое, а люди ещё не разучились мирно между собой договариваться о разумном разделении сфер жизни. «Гетто» в средневековом городе, античный город, городская коммуна, монастырь или университет (за крепкими стенами) — подсознательный идеал жизненного устройства. Заветный архетип, но другой. Не русский...

— А в Южной Африке?

— Проклинаемый сегодня южноафриканский «апартеид», всего-навсего — честная попытка потомков средневековых европейцев вернуться в собственную средневековую мечту. Построить «сияющий город на холме», где все враги — за стеной, а внутри — одни «свои»! Избранные, «отмеченные свыше», достойные спасения на земле и на небе. Потрясающе уютная «психологическая ловушка», кстати. Народ, за описанную мечту — готов умирать, убивать и натурально шагать в сияющее завтра по чужим трупам...

— Вот за что я люблю «питерских»... — влезла Ленка, — так это за их умение всё правильно обосновать и не сказать самого главного. Нам сейчас, на пальцах, изложили всю доктрину фашизма! Адольф Алозиевич и Бенито Муссолини — рукоплещут стоя. После войны, ни одна сука не сказала прямо, что «фашизм» это не блажь взбесившихся лавочников, а «Европейская Мечта». ЮАР и Швеция, совершенно открыто (!), программу NSDAP на своей территории более чем успешно осуществили. И космическая экспансия в эту «средневековую матрицу» успешно ложится. Просто, СССР успел раньше...

— Так я и не спорю... — будем применять методы дзюдоистов, — Просто речь о другом.

— Так в чём проблема?

— В глобализации. Крупные государства — поглощают мелкие «оазисы Средневековья» и начинают давить из них все соки. И вырваться за пределы живодёрни (как античные города выводили избыток населения в колонии, не особенно заботясь о политической лояльности последних) уже не дают. Мелкие государства — становятся критически зависимы от политики крупных. С тем же эффектом... А в «эпоху империй» — теряют возможность играть на чужих противоречиях. Вспоминаем болезненный опыт Швейцарии и Швеции, во Вторую Мировую войну со всех сторон окружённых Европейским Рейхом. Вспоминаем жуткую судьбу «еврейских

гетто» в оккупированных нацистами странах. Русские всегда находили куда бежать. Европейцы — нет. Такое положение — хороший повод с горя (и глядя на тех же русских) начать мечтать о «космических технологиях» и «полной автономности».

— Трудности плюс общая «изоляционистская» идеология — сплачивают просто волшебю.

— Что было, то было, — включился в беседу Лев Абрамович, — «Катастрофа, как норма жизни» — исключительно тонизирующее состояние. Все, кто помнят Израиль первых десятилетий, примерно с конца 40-х по середину 70-х годов — подтвердят. Самая лучшая страна в мире!

— Была! — ожидаемо припечатал каудильо, — Как только настали мир со стабильностью — всем поплохело. Включая героев-патриотов. Никто их не завоёвывал и не поработал. Сами, всё сами...

— О чём вас и предупреждаем!

— Ну, так ещё Аристотель мечтал о «золотой середине», хотя как-то неубедительно, — ага, Соколову всё надоело, он начал покушаться сворачивать болтовню собственноручно, — Галина! Что говорит ваша наука по поводу демографии? Бывает в ней какой-то оптимум? Если можно — в двух словах.

— Помните таблицу-диаграмму, где обозначен «коридор человечности» при возрастании плотности популяции? Так её можно заменить двумя числами... Нижняя граница — «барьер Данбара». Это 230 равноправных членов коллектива, находящихся между собою в доверительных отношениях и решающие любые вопросы без стабильной иерархии. Так называемое «главное число самоорганизации». Оно по всем поводам в сложных процессах вылезает. Например, как число «фёдоровских групп» (вариантов строения кристаллической решётки). Экспериментально установлено и теоретически рассчитано, что способных к кристаллизации веществ — бесконечно много, а вот типов кристаллической решётки (точнее, вариантов идеальной самоорганизации материи) — ровно двести тридцать.

— К любой человеческой деятельности принцип относится, — влезла филологиня, — А к творчеству особенно. Существует только 230 базовых мелодий, литературных и драматических сюжетов, а теперь киносценариев. Именно поэтому, кстати, думающие головой люди, к 30 годам перестают читать развлекательную беллетристику и смотреть телевизор. Им — скучно! Они уже всё по много раз видели...

— То есть, для зарождения цивилизации — нас хватит. А если сбежалось больше народу?

— Организацию надо делить или разгонять на отдельные коллективы. Чтобы друг другу не мешали. Если честно, то уже собравшись совещаться в количестве больше 5–7 человек (это не менее известный «барьер Паркинсона») — люди начинают не столько решать вопросы, сколько конфликтовать...

— Понятно. А верхний предел для человеческих поселений?

— Квадрат «барьера Данбара». Чуть больше пятидесяти тысяч. Можно назвать «барьером Аристотеля». Именно такое скопление людей в античности считали «пределом», выше которого в полисе становится «душно жить». Практически, уже по достижении городом численности 5–6 тысяч полноправных граждан (с членами семей — как раз в районе 50 тысяч и есть) греки начинали выселять «колонистов». Причём, численность каждой группы переселенцев на неосвоенные земли — не должна была превышать 300 человек! Чтобы во враждебном окружении — все они действовали организованно и не передрались. Трёх сотен сплочённых общей судьбой единомышленников — достаточно для создания города... или — страны...

— А формула есть...

— Рассчитывается как $(64 * 3) + (16 * 2) + (4 * 1) + 1 + 1...$

— Короче, всё придумано до нас...

— И очень давно...

— Тогда, почему?!

— Переход от «догосударственного» строя (времен античного «золотого века») к, так сказать, «государству с ручным управлением» — протекает незаметно и безболезненно. Людей много, но не запредельно. Тем более — все «свои»! Как-нибудь уживёмся. Надо только издать правильные законы. На самом деле — «законы Двенадцати Таблиц», «законы Ликурга» или «законы Солона» — симптом агонии. Общество потеряло способность к саморегулированию! То, что раньше люди делали добровольно — их теперь приходится заставлять делать, согласно мёртвому «писаному шаблону» (часто — из-под палки). Вместо живой самоорганизации — приходится вводить такую же мёртвую и заведомо формальную «демократию». С процедурами и в конечном итоге, с перетоком власти от всем неудобных «героев» — к ловким демагогам.

— И так рождается государство?

— Как пожирающее людей огнедышащее чудовище, — подтвердила филологиня, — Как язвили сами древние греки — «Только при демократии храбрость называют глупостью, а подлость — умом». Всё, почва для всевластия государства — создана. Кто именно сойдёт «электорат» в

бараний рог (тиран, олигархи или оккупанты) в принципе уже безразлично. Возврат к «человеческому» обществу через организованную миграцию тоже становится невозможен, так как внешняя экспансия прекращается. А к потенциальным колонистам власть начинает относиться, как к задумавшим бегство холопам. Выход остаётся только один — через системный кризис и катастрофу, с массовым вымиранием...

— И причём тут фашизм и апартеид?

— Притом! Европейские способы решения проблемы перенаселения — как раз они. На раннем этапе — часть человеческой популяции объявляется не вполне людьми, лишается «гражданских прав» (если они были) и загоняется в «гетто». Отдельно замечу — всё происходит радостно и добровольно!

— И что это даёт?

— Возможность компактно селиться вместе со «своими» и отделиться забором от чужих — мечта! Средневековых европейских евреев не загонял в «гетто» злой курфюрст! Они сами туда лезли и жили «государством в государстве», игнорируя окружающий мир. Тот же самый «уютный апартеид», ага...

— Про вражду на завершающей стадии — пояснять не надо, — поёжился каудильо, — Я в курсе... А есть ещё альтернативы?

Поскольку все замолчали и ожидающе смотрят на меня — деваться некуда.

— Внешняя экспансия или массовый мор, с последующей «пересборкой общества» заново. При «состоявшемся» государстве — внешняя экспансия вряд ли возможна. Остаётся мор. Или, страшная бойня... В позднем СССР считалось, что достаточно сохранить систему «закрытых городов». С них всё начнётся. При коммунизме. После победы в Третьей Мировой войне. Широко озвучивать такие планы — не пытались. Но особо и не скрывали. Просто систематически готовились. Копили людей и «технологии судного дня». В романе Ивана Ефремова «Туманность Андромеды» (официальной программе позднесоветского коммунистического завтра!) — реализация данного апокалиптического плана описана довольно подробно и без «заламывания рук». Сначала, «лишняя человекомасса» сгорит в ядерном огне, а потом, выжившие — заживут вот так...

— Всегда считал Ивана Антоновича исключительно умным человеком... Он же историк!

— Вот именно. Прогноз о судьбе человечества в «Туманности Андромеды» давал учёный.

— Неужто сбудется прогноз?

— Человечество погибает регулярно... Только за «исторический период» оно вымирало десятки раз. Каждая такая катастрофа — завершается возрождением культуры на базе маленьких «анклавов». Особенно хорошо тенденции и механизмы «высокотехнологичного выживания» — изучены на примере Древнего Египта.

— Так египтяне, по вашим словам, наоборот — самые живучие. Эту цивилизацию никакие системные кризисы не брали. Больше пяти тысячелетий непрерывной культурной традиции. Что-то тут не сходится...

Глава 72. Общество катастрофы

Начальство устало. Начальство сердится. Куча информации, которую мы тут вываливали на беднягу Соколова — должна ещё улежаться. Пока его хватает только на отслеживание противоречий...

— Всё сходится. Если в других странах катастрофы происходили достаточно редко, то в Древнем Египте она имела место постоянно и называлась «разлив Нила». По совокупности ущерба — нам просто не с чем сравнить. Представьте себе, что каждый год, совершенно буднично — через вашу страну проносится цунами... После чего, месяцев этак на четыре-пять (примерно как в России зимой), работать в поле становится невозможно. Землю, от горизонта до горизонта заливают водой. Остаётся только праздновать или (благо Африка и сильных морозов не бывает) — со скуки строить пирамиды...

— Катастрофа, но по плану?

— Да. Плановый (считающийся «хорошим», то есть — гарантирующим высокий урожай) подъём Нила в районе Дельты — 16 египетских локтей. Это примерно восемь с половиной метров. В верховьях Нила, сжатого каменными берегами — паводок выше втрое. Но даже в низовьях подъём на 18 локтей — не особенная редкость. От Плиния Старшего сохранились заметки, где оценивается хозяйственное значение высоты разливов Нила. Подъём воды до отметки в 16 локтей означал обильный урожай, при 15 локтях — хороший, при 14 — средний, при 13 — плохой, а при 12 локтях и менее (!) — египтянам угрожал голод.

— Есть с чем сравнить! — как всегда, стоит завести разговор о любимых катаклизмах, каудильо волшебным образом взбадривается, — Волны цунами 2004 года в Тайланде — имели высоту 8-10 метров. Причём, среди жилой застройки, вдали от пляжей — не выше 3-5 метров. Тем не менее, за один час, в прибрежной полосе 2,5-3 километра — они утопили к чёртовой матери почти полмиллиона человек.

— Вот-вот, хорошо, что понимаете... — на самом деле, это не мне, а ему про паводки и цунами надо лекции читать, но так сложилось, — По указанной причине в Египте не было «деревни» в нашем понимании. У них были только большие и не очень «пиковые поселения». Естественные холмы или насыпные дамбы, укрепленные камнем. В этих высоких крепостях-убежищах (позднее ставших прототипами древнегреческих акрополей) египтяне отсиживались, ожидая когда спадёт вода. Со всеми

запасами, скотом, инвентарём и так далее. А всех, кто пытался после сбора урожая (традиционное для разбоя время) напасть на страну и обидеть мирных тружеников — потоком жидкой грязи уносило куда подальше. Удачно выплывших разбойников, в случае попытки отсидеться на берегу — подъедали голодные крокодилы.

— Оригинально...

— Высокая урожайность удобренных нильским илом полей — позволяла в не особенно большой стране кормить довольно многочисленное (по меркам древности) население. Но любые дефициты продуктов или неурожаи (понимай, низкие разливы Нила) угрожали страшным голодом. Не страна, а одна сплошная катастрофа. Хотя, за счёт огромной протяжённости реки и прекрасной транспортной связности Египта — обычно удавалось быстро компенсировать нехватку ресурсов в пострадавших районах за счёт запасов из районов благополучных. Что требовало высокой организованности и довольно жёсткого управления.

— Как в России? Величина территории, разнообразие ландшафтов и «климатических зон» гарантирует известную безопасность при сколько угодно опасной «локальной» неприятности. Я читал...

— Так в теории. При внятном руководстве и долгосрочном планировании. Засада в том, что в странах где «катастрофа — норма жизни», долгосрочное планирование технически невозможно. Как и в России, кстати... Только у нас ежегодная катастрофа называется «зима». Как ни старайся продумать стратегию — злоба дня всё затмевает и рулить приходится «в ручном режиме». Даже избыток становится источником проблем! Государство, во все времена, любит пустить запасы из «госрезервов» на всякого рода «стратегические цели». То на «стройки века», то продать хлеб за границу, то союзникам помочь, то от врагов откупиться, то потенциальных сепаратистов задобрить. Надеюсь на лучшее и регулярно в радужных надеждах ошибаясь. Цена ошибок — человеческие жизни. А транспортная связность, благодаря незамерзающему Нилу — была великолепная. Что порождало у властей отчаянный соблазн «отнять у имущих» и раздать «голодающим». Государство создано, чтобы распределять... Отчего Египет, при всех стараниях жреческой корпорации поддерживать его «ресурсную безопасность» — регулярно оказывался у разбитого корыта, или, по современной терминологии — «пребывал в хроническом перманентном кризисе»... Веками и тысячелетиями! Просто египтяне привыкли со всеми своими трудностями справляться самостоятельно.

— Странно, — Соколов оживился, — Всегда считал царство фараонов

оплотом законности и вечного, идеально организованного порядка... Обеспеченным, мирным и процветающим.

— Многие так считают... — хихикнула филологиня, — Всему виной школьные учебники. И монументальная египетская архитектура, которой вдохновлялись египтологи классической школы. Очень распространённая культурологическая ошибка — путать официальную идеологию, воплощённую в зданиях и памятниках культуры, с реальной жизнью. Правильнее будет сказать, что древние египтяне мечтали (!) о блаженной неизменности. Однако, сами жили в ритме, мягко говоря, суетном. Частенько неотличимом от изнурительной авральной штурмовщины. Прямо как мы сейчас...

— Тешу себя надеждой, что окружающий бардак однажды прекратится... Разве нет?

— В том-то и дело! Советую вдохновляться данным примером. Мало кто в курсе, что за всю историю Древнего Египта (начиная с «додинастического периода») там ни разу не составили какого-либо «стабильного» и единого свода законов! Страна управлялась чрезвычайными указами и высочайшими распоряжениями сиюминутного характера. Всё работало за счёт «административного ресурса» плюс почти мгновенной обратной связи. Ближайший аналог такого режима — Советский Союз первой половины XX века.

— Который был принципиально разным каждые десять лет... — тоже вставляю словечко, — Норма для «общества катастрофы», которым правит «сетевая структура», всё время успешно бодающаяся (!) с «вертикальной иерархией» официальной власти.

— Именно поэтому, ни одна из династий фараонов не удержалась дольше трёх поколений?

— Из-за этого тоже. Для нас интересно, что в отличие от любых «нормальных» государств, Древний Египет всегда выныривал из катаклизмов относительно безболезненно. Даже, когда резервов не оставалось вообще! Чудом. К вящей славе жрецов, разумеется... Изучение феномена «египетского чуда» в упомянутых «нормальных государствах» — не благословляется по сей день... Даже у нас! Даже сейчас.

— Египетский пример заразителен?

— Ещё как... Особенно, в свете «священного канона» Блокады, как демонстрации повадок «слуг государевых» в условиях системного кризиса. У нас такая катастрофа случилась однажды и десятки лет (!) воспринимается как «ужас-ужас-ужас». Не поддающийся осмыслению кошмар, о котором лучше вообще не знать или сразу забыть. Автохтоны

долины Нила с высоты тысячелетнего опыта смотрят на нас, граждане бывшие товарищи, как на муравьёв...

— Хотите сказать, что для древних египтян ситуация «типа Блокада» являлась штатной?

— Нет, конечно... Такая ситуация для них была «штатным поводом» сменить фараона. И регулярно повторялась. Первоначально — развиваясь примерно так же, как в Ленинграде 1941 года. Для начала — засуха (обычно, в сочетании с нашествием врагов — те тоже жрать хотят и знают где взять), потом — продовольственный кризис (спровоцированный дурацкими действиями властей), потом — кризис политический... Но в Египте — любую катастрофу умело доводили до логического конца, — хихикать так же завлекательно, как Ленка — я не умею, а жаль... — Жидко обосравшемуся государству предоставляли возможность дискредитировать себя в глазах населения. Затем проштрафившихся чиновников приносили в жертву богам и руководство перехватывали жрецы, быстренько выдвигавшие на место назначенных сверху моральных уродов более компетентных людей. Никаких комплексов по поводу «святости» государственной власти или «неприкасаемости» её функционеров у них не было! Каждый их ном в любой момент (!) — мог самостоятельно перейти в «автономный режим», — Ленка подскочила, как будто её ударило током...

— Я правильно расслышала?! — это пять, филологическое чутье барышне не изменяет...

— Абсолютно! Привычка тянуть «умные словечки» из чужих языков — не вчера родилась. Столицей научного знания в античной Греции была египетская Александрия. Там оккупанты переписывали своим языком чужую древнюю мудрость. Слово «автономный» — буквальная калька с египетского термина, означающего переход округа или области в режим независимого существования. Для египтян — нормальное дело... Древние греки «имперского периода» произнести подобную ересь на родном наречии опасались. Примерно как сегодня, некоторые, стесняются говорить «мятежник» и подменяют его нейтрально звучащим «борцом за независимость». Для древних египтян самодостаточность нома — была обычным делом.

— Подобные смелые заявы надо подкреплять силой...

— Так и было! Помимо прочего, жрецы имели набор «аварийных технологий выживания», подрывающих самые основы традиционного государства. Их научные корпорации суть аналог нашей родной системы «закрытых городов». Полностью хозяйственно и политически автономная «сетевая структура»... Надгосударственная, а скорее всего

«наднациональная», как Коминтерн. Если фараон возбужал — заодно меняли и фараона. Государство, со всем его «могуществом и величием», служило лишь удобной вывеской.

— Тогда, зачем оно вообще?! — каудильо опять мечтает увильнуть от бремени власти...

— Подавляющее большинство «обычных людей» к так сказать «умникам» относится плохо. В диапазоне от «с трудом терплю», до «ненавижу». Поэтому нормальные жрецы везде и всегда (!) жили бедно, одевались скромно, на первое место не лезли и занимались своими делами не привлекая чужого внимания. А на роль властителей выталкивали ярких харизматиков. Любимцев народа и так далее... Не нами придумано, но достойно всяческого подражания. Опять же, «обычные люди» хотят чувствовать себя защищёнными. Частью могущественной и несокрушимой организации. Государства... Эту иллюзию в Египте старательно поддерживали. Даже через тысячи лет на историков и туристов действует!

— Всегда ненавидел дурацкий советский «официоз»... — искренне признался Соколов.

— Это была «вынужденная мера»... — пожала плечами Ленка, — большинству «Ваньков с Пердяевки» — советский пафос нравился. А грамотные люди, читали сводки между строк, — она подняла глаза к потолку, — «За выдающиеся заслуги перед Отечеством удостоен звания Героя Социалистического труда посмертно и похоронен в кремлёвской стене заживо...» Было! В каждой шутке — есть доля шутки.

— А напоказ, значит, жили скромно?

— Есть, понимаете ли, определённые правила приличия. Когда высших сановников топят в сортирах, расстреливают перед строем или вешают на фонарях слишком часто, любая «элита» начинает нервничать. Манкировать своими служебными обязанностями, копить золотишко и покупать недвижимость за границей. Отчего в «идеократических» режимах крайне не любят выносить политический сор из избы. СССР — не исключение. Древний Египет — тоже...

— Галина, при чём тут это?

— Древний Египет тысячи лет был типичным «обществом потребления». Важнейшим из социальных достижений там считали «право на бессмертие». Каждый был уверен, что после смерти — из него сделают мумию, которая снова оживёт в назначенный богами день и час. И по этой причине крайне редко устраивали членовредительские казни. Для сановников, обычно применялась «мумификация заживо».

— Я думал, что это страшная выдумка американских киношников...

— Сами американские киношники — до сих пор так думают. В фантазии им не откажешь.

— А как было?

— Современные биохимические исследования мумий высших древнеегипетских сановников показали, что значительная часть указанных деятелей, непосредственно перед смертью (!), испытывали ужасные страдания, сопровождавшиеся выбросом в кровь соответствующих гормонов. Тут уже шутили про незадачливых фараонов, которых перед смертью «три дня били ногами». Такие мумии — тоже есть. Но, в большинстве случаев, прижизненные синяки, явные следы «членовредительских» пыток, ранений или там метастазов, как при раке в последней стадии — отсутствуют! На телах только признаки самой обычной процедуры «мумификации». Однако, биохимический анализ мягких тканей обнаруживает признаки страшных мучений и затяжной агонии. И выражение лица у высокопоставленных покойников — соответствующее. Так что, очень похоже, что этих деятелей, именно потрошили заживо, не забывая поливать консервирующими смесями. Прощальные шутки жрецов. То, что пациент ещё в сознании, никого не колышет. Мумию сделать обязаны! Священный канон... В советской практике, по слухам, «особо выдающихся» негодяев было принято торжественно хоронить живьём. В том числе — у кремлёвской стены. Хотя лично не наблюдала...

— Короче, под предлогом катастрофы — жрецы регулярно устраивали в Египте революции?

— Правильнее сказать, периодически отменяли государство «за ненадобностью». Вместо выборов. На «особый период». Поскольку катастрофы были самые настоящие. Когда настанет время чудес, государство только путается под ногами. Жрецы умели делать чудеса. Правда, перед кем попало своими полезными секретами не разбрасывались. Отчего до наших дней, сведения о них и их делах дошли в некомпетентных пересказах. Как правило, со слов их врагов. Я — о массовом производстве в «храмовых хозяйствах» Древнего Египта «аварийной еды», тростникового крахмала. Факте, открытом задним числом и сравнительно недавно. По довольно-таки косвенным признакам. Совершенно не учёными-«египтологами».

— Из камыша?

— В отличие от зерновых культур, требующих сложного комплекса работ — тростник (в случае Древнего Египта это папирус) — повсеместно растёт сам собой и доступен круглый год. Поэтому добывать из его корней

крахмал — можно когда угодно, а запасы крахмала — делать необязательно. В отличие от зерна — такой ресурс невозможно испортить, украсть или отнять. Хотя, при необходимости, в сухом месте, крахмал (как и кристаллическая глюкоза) способен храниться вечно. В отличие от зерна и муки, идущих на продажу. Почти идеальный резервный продукт питания.

— Мне кажется, что сохранить такую вещь в тайне на протяжении веков — невозможно...

— А оно — не тайна. Тростниковый крахмал это «хай-тек», «высокая технология». Когда о чём-то разрешается знать, но это невозможно повторить — люди очень обижаются... И спешат забыть.

— Тогда, откуда про древнеегипетский тростниковый крахмал вообще вдруг узнали?

— Постепенно дошли своим умом. Чтобы задать правильный вопрос, надо знать большую часть ответа. Египет — один из древнейших центров выращивания льна и производства льняных тканей. Уже в додинастические времена там умели изготавливать текстиль высочайшего качества. Недостижимого на современном уровне техники! Например, из сверхтонкой нити (250 метров которой весят один грамм) ткали почти невесомое прозрачное полотно, с плотностью более 100 нитей на сантиметр. Феноменальный и долго не находивший объяснения факт, подтверждённый множеством археологических находок.

— Лучше, чем современные ткани?

— На массе древних египетских рисунков, обнаруженных на стенах пирамид и дворцов — реалистично изображён процесс обработки льна и труд ткачей. Вроде бы всё сходится. Но! Лён, росший в Древнем Египте — был похож на обычный дикий. Там очень короткое волокно и ветвистый стебель. По современным понятиям, подобное сырьё годится разве на грубую ткань, вроде «мешковины». Кроме того, самые лучшие сорта льна, из которого сегодня делают высококачественные ткани — произрастают только в средней полосе (севернее 45–50 параллели) и требуют длинного светового дня. В Африке не тот климат. Короче, «особо качественное», а тем более не имеющее современных мировых аналогов льняное полотно, по всем представлениям, там и тогда, изготавливаться не могло. Что противоречит уже «историческим» данным. Страна фараонов производила льняные ткани в громадных количествах, буквально наводняя ими Средиземноморье и Ближний Восток. Вторая по объёму строка древнеегипетского экспорта, после хлеба.

— Значит, был какой-то хитрый, но не особенно дорогой секрет...

— Наиболее вероятен вариант, что древние египтяне — применяли

какое-то изоощрённое аппретирование своего паршивенького сырья, искусственно (!) доводя его до сверхвысоких стандартов. Современные методики «улучшения» льняного волокна основаны на использовании крахмальных аппретов. Это сложные и дорогостоящие композиции, куда, кроме крахмала и продуктов его гидролиза (декстрина), входят смягчающие вещества (жиры, масла, мыла), гигроскопические добавки (глицерин и поваренная соль), реагенты сообщающие будущим тканям блеск (воск, стеарин) и сильные «антисептики» (формалин, салициловая кислота, соли меди). Однако, главной частью состава, в любом случае, является крахмал. Достаточного количества которого у «отсталых египтян», по всем законам истории — не было и быть не могло. Там даже картошки с кукурузой, из которых европейцы впервые научились добывать крахмал — не возделывали! А вообще, крупнотоннажное производство крахмала — это крепкий «индустриал». Уровень середины-конца нашего XIX века.

— Что-то вы меня запутали. Там был ещё неолит!

— Одно другому не мешает... У смены хозяйственных укладов приняты чёткие критерии: Пока в качестве источника силы доминирует ручной труд — производство первобытное. Когда начинают использовать силу животных — уже проклюнулся плохонький, недоразвитый, но «индустриал». «Развитый индустриал» это механические двигатели, фабричное производство и разделение труда. Обычно, «индустриалу» сопутствует появление товарного хозяйства, а также деление труда на «аграрный» и «промышленный». Ну, и государство, как ложка дёгтя в бочке мёда. Без государства обычно не удаётся заставлять население терпеть «глубокое разделение труда» (читай, каторгу на конвейере по 12–14 часов в сутки), сезонные миграции рабочей силы, «огораживание», инфляцию, долги и тому подобные безобразия. Разбегаются... Это — та область, где смыкаются техника, экономика, социология и политика. С точки зрения «евроцентризма» образца XVIII–XIX веков — в этом состоит суть прогресса.

— Так ведь, исключительно благодаря «индустриалу» и разделению труда в мире растут выпуск товаров и уровень жизни населения! Ну, лично меня — так в школе учили... И моих родителей...

— Не-а... В основном растёт «норма эксплуатации». Почитайте хотя бы труды Тейлора. Отец «потогонной системы» откровенно пишет, что если, при росте производительности труда в десятки раз, заработная плата работников увеличивается на 30%, то это хорошая, честная сделка. «Капиталист тоже имеет право на свою долю...» И сам её устанавливает... Следующий уровень роста эксплуатации — переход к «государственному

капитализму». Чтобы лишить работников даже иллюзии «свободы выбора». Для затыкания глоток недовольным — изобретается «национальное единство». Надклассовая солидарность угнетателей и угнетённых, ага... Все враги — там, за границей. Их надо покорить и ограбить. Дальше начинается эпоха «мировых войн». Затем, страшные кризисы и... переход к социализму. Или к фашизму. Дистилляту капитализма, когда всемогущее и вездесущее корпоративное государство подминает под себя всё. Экономику, идеологию, культуру, педагогику, науку. Это почти конец. Потом — закономерный крах.

— И какая альтернатива? Желательно, без катастрофического падения уровня жизни?

— Машинное производство без разделения труда, естественно. Производительность — та же, а вот отчуждение работников от конечного продукта — технически невозможно. Именно его, Маркс с Энгельсом, торжественно назвали «материально-технической базой» коммунизма. Если по современному — «постиндустриалом». Хотя на самом деле — они две параллельные сущности. Жрецы эти закономерности — прекрасно изучили. Классический «товарно-денежный» капитализм, в стране фараонов — зарождался и в страшных муках погибал несколько раз подряд. Отчего местные «умники» старались удерживать тамошнее государство на коротком поводке...

— Следуя вашей логике — древнеегипетского общество уже жило в «постиндустриале»?

— Наличие следов которого на образцах древнеегипетских тканей — подтвердил первый же добросовестный химический анализ. Текстильщики своё любопытство удовлетворили. Но, раз загадка происхождения древнеегипетского крахмала остаётся открытой, то любые попытки ввести эту информацию в научный оборот разбиваются о стену «классической египтологии». Такого не может быть, потому, что не может быть никогда! И спорить с историками — бесполезно. Вопросов — гораздо больше, чем ответов.

Не знаю, какие струнки зацепила моя история в душе самого главного начальника, но продолжавшее валяться на столе корневище тростника он снова с сомнением покрутил в руках. Сомнения я разделяю. Мои познания в области машиностроения сугубо теоретические. К счастью, народ загорелся.

— А в составе аппетита был именно «тростниковый крахмал»? — казак-антрополог мыслит конкретно, — Мало ли откуда его брали? Пшеницу-полбу в Древнем Египте точно выращивали... Мучными

киселями могли обойтись. Наши бабки — тоже «домотканщину» мастерили и как-то не особо жаловались.

— Исключено! — этот момент я первым делом расковыряла, — Во-первых, аппрет обязан быть идеально бесцветным. Иначе, товарной белизны полотна не добиться. Любая «домотканщина» серая. Поскольку обыкновенная зерновая мука всегда с неким «оттенком». Во-вторых, исторически достоверным фактом — является неизменная примесь в древнеегипетской муке мелкого песка. Все слои общества, до фараонов включительно, ели там очень вкусный, но скрипящий на зубах хлеб. Не было жернового камня! Отчего вся страна, поголовно, очень заботилась о состоянии своих зубов и страдала от зубных болей. Нет ни одной египетской мумии с более-менее хорошо сохранившимися зубами. У стариков они стёрты до дёсен. Основой аппрета для достаточно тонкого текстиля — мука с песком не может быть категорически.

— Всё равно не сходится... — похоже, за время вынужденного помалкивания, Плотников отрастил на меня изрядный зуб, — Крахмальное производство требует уймищу чистой воды и обязательно механической тяги машин. Крутить руками — точно надорвёшься. И даже «конегонкой». Тем более — харчи надо перерабатывать немеренными тоннами и быстро. На глазах у голодной толпы. Кто у них там силовые приводы крахмальных тёрков с водяными насосами крутил? Неужто, заради сохранения «священной тайны», жрецы собственноручно у воротов надрывались? — это он напрасно, как раз египетских жрецов я очень уважаю...

— Я тоже сильно в этом сомневаюсь. Рассуждая логически, из одного факта наличия в современном Египте колоссального наследия материальной культуры, явно требовавшего для своего создания «индустриальных» технологий — отсутствие там в древности мощных «механических» двигателей требует, как минимум, доказательств...

— Так я прав?

— Нет конечно... В настоящем (!) Древнем Египте тяжкой физической работой народ себя особо не утруждал. Всё крутилось само собой, — ага, я тоже умею кусаться! — В школьных учебниках истории про такое не пишут, кстати.

— Так чем же они обходились?

— Священный канон, он везде священный канон... Говорю же, из письменных источников мы знаем о жизни древних египтян, преимущественно, со слов их врагов. Отчего, во всех фильмах и на всех «исторических» картинках там рвут на себе жопы тысячи замордованных рабов под присмотром надсмотрщиков с палками. А что ещё можно

представить? Годной для механизации работ «тягловой скотины» у древних египтян — просто не было. Даже лошади с верблюдами — появились относительно поздно. Если смотреть на египетскую монументальную архитектуру глазами «просвещённых европейцев» XIX–XX веков, то ничего иного в голову не приходит! Раз это сделано людьми (а оно таки сделано) — то наверняка ценой дикой эксплуатации миллионов невольников. И древним грекам, с древними персами — ничего другого в голову не приходило. Это при том, что всё стабильное население Древнего Египта — не превышало 5 миллионов человек (тот же порядок, что в современных Швейцарии или Швеции), а рабов — у них не было совсем! Дураки оценили производственный потенциал великой древней цивилизации по себе, убогим. И мы сами — ничем их не умнее. Тихо молчу про бред относительно строительства пирамид современных «свидетелей НЛО». Интересно, что (этак, через 3–5 тысяч лет) такие же идиоты, выдумают по поводу космодрома Байконур?

— Но и паровых машин тогда точно не водилось... — у товарища Ахинеева — инженерный склад ума, — Если знаете, не тяните. Там наверняка было что-то простое. Может нам тоже пригодится.

— Почему-то все забывают, что Египет — страна ветров. Узенькая заселённая полоска земли на тысячи километров протянувшаяся через пустыню и круглый год продуваемая насквозь. Ветер в стране фараонов — дует всегда. Понятие «сезон ветров» — к этому району планеты неприменимо. Ветер может быть слабым, сильным или очень сильным, но число безветренных дней в году легко пересчитать по пальцам одной руки... Ветряные мельницы «барабанного типа», с вертикальным валом — там известны с додинастической эпохи. И были распространены так широко, что современниками воспринимались, как естественная деталь окружающего пейзажа, недостойная упоминания. Так часто бывает. В итоге первые достоверные фундаменты описанных мельниц, датируемые периодом Среднего Царства, удалось обнаружить в районе Александрии только в конце XX века! Исключительно потому, что нашли капитальные каменные сооружения. А «типичная древнеегипетская ветряная мельница» — это дешёвое глинобитное строение. Часто, вовсе типа «мобильный комплект» из жердей, тростниковых циновок и растяжек. Надо, поставили. Не надо — свернули. Примерно, как мы здесь применяем бензоэлектрические агрегаты. Между прочим, ветер — это не просто довольно мощная, но ещё и абсолютно даровая механическая сила. Экологически чистая. И никаким политическим ограничениям — не подвластная...

— Ерунда это! У древних египтян почти не было металла! Неолит — это каменный век! — Плотников — кузнец-самоучка. Железо любит, работать с ним умеет. Камни для него — полный отстой...

— У них даже приличного поделочного камня не было! — Ахинеев поначитаннее и знает в каких условиях зарождалась одна из древнейших цивилизаций планеты, — Один песок и речные наносы!

— Ну, и что? Кто-то здесь воображает, что для постройки ветряной мельницы знающему специалисту обязательно нужен металл? Или — какой-то запредельный по стоимости «каменный дефицит»?

Если учесть, что фразу про отсутствие металла присутствующие мужики выдали хором — завершение дискуссии слегка отодвигается. Уж больно удобен момент. Не потому, что я злая, а пользы для. Страшной проблемой современного инженерного образования — было и остаётся яростное нежелание преподавателей давать студентам «дополнительный материал». Шпарят строго по учебнику. Металлами — головы забивают, а хотя бы азов истории материаловедения — не дают совсем. Химикам проще, минералы наш хлеб насущный. В том числе — естественного происхождения... Одни навыки растирания химикатов в агатовой ступке и притирка шлифов — сразу дают правильное представление о роли природного камня в судьбе цивилизации. Химические лаборатории, до сих пор, в некоторой степени «филиалы палеолита». С камнями — люди возятся больше миллиона лет, а с металлами — от силы 10–12 тысяч. Ощутите разницу...

— О чём спор?! — назревающий бардак каудильо чует ещё на взлёте. И свирепо давит...

— О причинах и истории появления колеса. А если ещё точнее — о истории изобретения подшипника. Основного элемента любого (!) механизма содержащего вращающиеся детали. Большинство не знают, что период использования в качестве подшипников камня и керамики, как минимум, втрое дольше так называемой «эры металлов». Это довольно тонкий момент прикладного материаловедения. Который, у нас и в Европе, стараются не особенно ковырять. В основном — по дурацким идеологическим причинам...

— А подробнее?

— Ну, в бывшем Союзе — всю историю старательно утрамбовывали в прокрустовые рамки священной «пятичленки». Признавалось последовательное следование общественно-хозяйственных укладов от «первобытного-общинного» до «капиталистического». Особняком признавался «азиатский способ», где всё вперемешку. Появление колеса и

зачатков индустрии — считалось признаком более-менее прогрессивного рабовладения (с первыми городами и наукой). Мысль, что индустриальные методы производства изобрели задолго до появления первых государств, по меркам ортодоксального марксизма — есть безумная ересь... У европейской исторической традиции — другая «священная корова». Потомки завоевателей и бандитов не могли вообразить, что их «благородные предки» — были глупее презренных ковырятелей земли. Поэтому все сведения о приоритетах, в любой области и в любую эпоху — в Европе тщательно идеологически фильтровали столетиями. В рамках европейского «священного канона» — первое колесо изобретённое человеком родом из Европы. Оно применялось для перевозки грузов и появилось не позднее конца пятого тысячелетия до новой эры. А механические мельницы изобрели почти одновременно китайцы и греко-римляне, причём — поздно, уже в античности и во времена династии Хань. И точка...

— Это настолько важно?

— Наверное... — тело затекло, изящно пожать плечами не получилось, — Колёсные арбы были нужны для перевозки награбленного и удобства кочёвок. Как появился упряжной скот — понеслось. Походы, завоевания, боевые колесницы... Эпоха металлов, опять же. Подшипники на колесницах и даже обычных телегах — должны иметь в составе «пары» хоть один металлический элемент. Типа прогресс...

— А на самом деле?

— На самом деле древнейшими колёсами, применяемым людьми — являются гончарный круг и «горизонтальный» жернов. Причём обе технологии настолько стары, что теряются в глубинах позднего палеолита. «Зернотёрки» с верхним вращающимся камнем из музеев и археологических раскопов, по мере усовершенствования методов «физико-химической датировки» — всё стареют и стареют. Скорее всего, их изобрели одновременно с зарождением земледелия. Более вероятно, значительно раньше. Просто жернов — это «расходник». В отличие от колеса телеги и колесницы, которое можно найти и узнать по внешнему виду даже через тысячи лет, сильно изношенный, а тем более разбитый (!) жернов, всего лишь камень. Он и выглядит как камень, и используется, как камень. Обычно, в качестве точила. До полного износа.

— В ручной зернотёрке нет никаких подшипников! Бегун плавает по слою растёртого до мелкой фракции зерна, — Плотников и прав и не прав одновременно, — Не парьте мне голову неолитом! У бабки в сарае — точно такая же, как в музее, каменная зернотёрка до сих пор лежит...

Целёхонькая.

— Правильно... Но для нормальной ветряной мельницы «барабанного типа» — подшипники всё же нужны. И, в отличие от тележного колеса — не всегда металлические. Годятся и каменные. Они тоже горизонтальные, отчего могут смазываться-охлаждаться даже обычной водой. С глиной. И без поломок — работать десятки, а то и сотни и даже тысячи лет...

— Опять «теории заговора»?

— Скорее — бесконечная, как время, история человеческого невежества. По письменным источникам и сохранившимся артефактам — точно известно, что токарный станок изобретали, забывали и опять изобретали, как минимум, трижды. Это сегодня известно. Профессионалам. Детям в школе — такое не рассказывают, чтобы не наводить на крамольные мысли... Для конца XIX века это было невероятное и сенсационное открытие, которое мировая наука долго не могла переварить, а набирающий тогда силу марксизм его и вовсе проигнорировал. За следующие сто лет накопили новых фактов. По современным данным — ветряную мельницу с вертикальным валом изобретали не менее пяти раз! Возможно, семь или десять... Повторяется ситуация с датировкой самого раннего приручения собаки. Довольно неожиданно оказалось, что «индустриал» (если угодно — «постиндустриал»), в его современном понимании — гораздо древнее самых ранних государств (!) и никакого отношения к ним не имеет! Люди никогда не любили заниматься дурацкой физической работой и возможности припахать к этому делу даровую силу природы не упускали. Даже в каменном веке... А потом пришло государство и присвоило историю.

— Согласно Оруэллу, — подала голос внимательно выслушавшая нашу перебранку Ленка, — партия продлевает свою «гениальность» в глубины веков с каждым новым поколением. Изобретая сначала вертолёт, потом самолёт, потом паровую машину... Теоретически, всё должно закончиться изобретением партией (понимай государством) колеса, а то и огня. Хотя ещё не все забыли, что огонь выкрал у богов анархист Прометей. Ветряк «барабанного типа», в общем ряду закрывающих технологий, просто изюминка.

— Да что в нём такого особенного?!



Камень-терочник. Трипольская культура

Зернотерка с курантом. Никарагуа

Ступа с курантом. Индонезия

Ручная мельница-зернотерка с крутящимся жерновом. Средняя Азия

Древние каменные подшипники скольжения из крупной гранитной гальки

Древние каменные зернотёрки разных типов и древние каменные подшипники

— Минимальными средствами, буквально «на коленках», позволяет механизировать самые трудоёмкие технологические операции. Помол зерна (прямой привод на жернов), откачку сколько угодно грязной воды (прямой привод центробежного насоса), «воздушное дутьё» (прямой привод на крыльчатку центробежного вентилятора), размешивание вязких субстанций, от теста до глины (прямой привод на рабочие лопасти). И — привод гончарного круга, горизонтального точила, полировальника, сверлильных приспособлений... В нашем случае, особо интересен древнеегипетский вариант «промышленной» овощной тёрки. Испещрённого острыми выступами и отверстиями горизонтального диска из «фаюмского фаянса»... А что касается каменных подшипников — так их в экспозициях современных музеев полным полно. Лежат себе тихонько, рядом с каменными ступами, пестиками и прочими мельницами-зернотёрками... Тут, хоть кол на голове теши. «Священный канон» гласит — в каменном веке никаких механических двигателей не знали! А следовательно, подшипников от них сохраниться не могло. Хотя почему не могло? Камень-то не ржавеет... А отличить древний подшипник от ступки совсем просто — с ним голыми руками не работали. Сразу видно! Неудобен он для ручной манипуляции. Для другого делался. Но, увы...

— А кто ещё о них знает?

— Это государственная тайна, но вам — расскажу. В 50-х годах пошла мода на всякие исторические реконструкции. На нижней Волге, в камышовых плавнях, молодым выпускникам нескольких вузов поставили задачу — как угодно, подручными средствами, из природных материалов, но изобразить полный комплект оборудования для производства тростникового крахмала. Наши тогда сильно задрружили с Насером, что-то там разнюхали и советская египтология — попёрла в глубокий отрыв. За отсутствием валюты на археологические экспедиции — решили добывать «первичную информацию» экспериментально. Не так глупо, как может показаться. Такие опыты давали понимание, что именно следует искать. Методика не академическая, но многократно себя оправдала. Тур Хейердал не даст соврать. Благо, что какой-то серьёзной «школы», в тогдашнем Союзе, ещё не сложилось. Можно было всё. Не надолго. Скоро, лавочку прикрыли. В том числе — по причине воцарения мёртвого «священного канона» Блокады. Однако, память о романтическом флирте с историей — «спецхраны» сберегли. Невеликая, по современным меркам тайна, да вот смотри-ка — так и не рассекречена поныне... И буржуинские египтологи, на эту тему — молчок.

— Зачем оно вообще было нужно? — Соколов проснулся окончательно.

— Натурное моделирование обстоятельств зарождения египетской цивилизации. Светлые головы в стране имелись во все времена. Как раз закончилось институты «правильно воспитанное» первое поколение «сталинской» молодёжи. Умеющее работать головой и руками. Для них — оно было нормально...

— Я верю, — каудильо озадаченно нахмурился, — Но, просто так, такие вещи не делают.

— Мы к тотальной термоядерной войне готовились, — порадовала его внучка секретного академика, — Проверяли возможность возрождения цивилизации, с уровня каменного века. Голый человек на голой земле, так сказать... По всей стране такие опыты велись. Кстати, — она уставилась на меня наглыми голубыми глазищами, — Вы тут всё правильно перечисляли, но позабыли упомянуть про печку, с приводом от вертикального ветряка... Россия — самая северная страна мира. Отопление нам актуально. Кто здесь что-нибудь слышал о советском писателе-фантасте Александре Казанцеве?

— И даже читали, — буркнул каудильо, — Монстр «старой школы». Тяжеловесно писал...

— Они с дедом приятельствовали... — складывается впечатление, что

на кухне у Ленки перебивали все мало-мальски интересные люди, — Я вам распечатаю его роман «Купол надежды». Там про борьбу с голодом и искусственную пищу. Для 1980 года — это была бомба, — она чуть замялась, — Дед так полагал. Я в этом вопросе не очень разбираюсь. Здесь есть специалисты покруче... — комплимент?!

— Галина, вы рекомендуете? — ого, я теперь ещё и литературный эксперт.

— Листала. Меня не зацепило. От прикладной биохимии — Казанцев крайне далёк. И до серьёзных секретов допущен не был. «Идейно крепкий» исполняльщик приказов... Отчего сочинения его научно легковесны...

— А дед сказал, что «для молодёжи — полезно»... — не согласилась внучка секретного академика, — Только я о другом. В том романе упоминаются эксперименты «зимовок без топлива», вдоль Северного морского пути после войны. С транспортом было отчаянно плохо, а работу метеостанций — не отменить. Отчего на острове Врангеля, например, несколько сезонов — прожили без отопления вообще. Вытерпели... А молодняк, после институтов, с горя, придумывал всякое. В частности, фрикционные (!) отопители с приводом от ветряка вертикального типа. В качестве лопастей использовались разрезанные вдоль-напополам пустые бочки из-под солярки. В небольшом помещении, утеплённом снаружи блоками из снега — киловатта мощности такого «ветронагревателя» хватало для поддержания комнатной температуры.

— Бочки портить не дам! — нервно среагировал на сказанное завхоз, — Хоть убивайте!

— Я вообще о другом, — насупилась филологиня, — Такую «ветряную печку» — делали из подручного хлама. Зубилом, молотком и плоскогубцами. Буквально за несколько часов! И жили в тепле. Для сравнения. За всю Блокаду в многомиллионном Ленинграде, набитом самым современным промышленным оборудованием и запасами сырья, героически ухитрились не сделать ни одного ветряка! Даже предельно примитивного, вроде метеорологической чашечной вертушки-анероида, из тех же самых половинок бочек. На худой конец — из свёрнутых полуцилиндром, пирамидой или конусом листов кровельного железа.

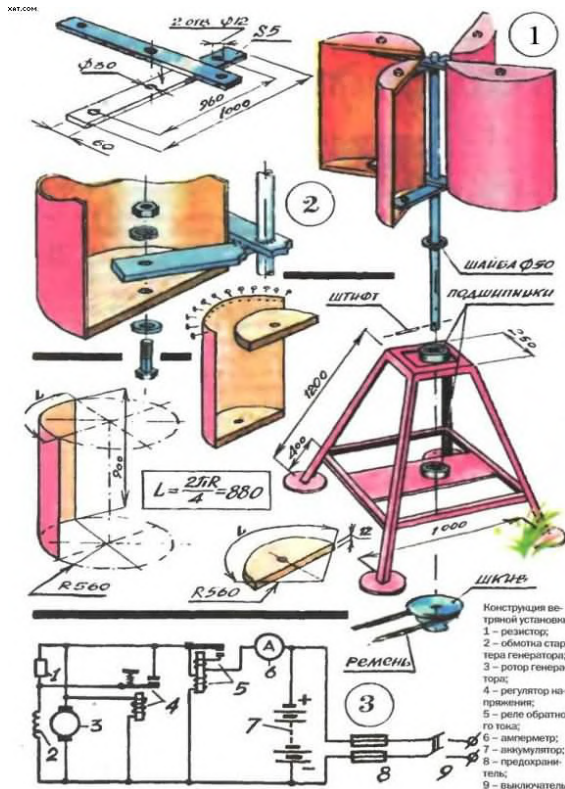

Конструкция простейшего вертикального ветряка мощностью 1 кВт
 1. Внешний вид вертикального ветряка "чашечного" типа в собранном виде
 2. Габаритные размеры важнейших элементов конструкции ветряка
 3. Электрическая схема ветряка на основе 12 В автомобильного генератора



Работающий ветряк "чашечного" типа
 КПД использования ветровой энергии не превышает 10-12%



Ротор Савониуса с перекрытием лопастей и усиленной тягой. КПД использования ветровой энергии достигает 18-20%

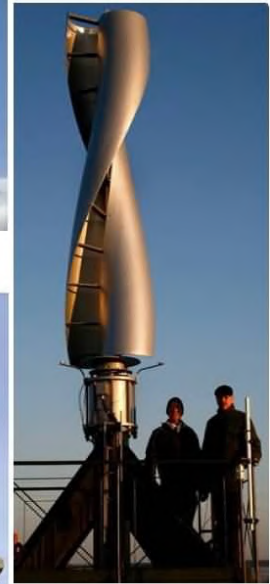

Спиральный ротор Савониуса, оптимальный по использованию ветровой энергии с равномерным крутящим моментом и высоким КПД, достигающим 25%

Простейшие ветряные двигатели «вертикального типа»

— Тех кто пытались — бдительные соседи в НКВД сдали... — заступлюсь за земляков, — Как немецких шпионов. Работающий вертикальный ветряк, с металлическими чашками — мигает на свету, как хороший проблесковый маяк. Даже совсем маленький. Поскольку от его наклонных поверхностей — во все стороны сразу, сверкают солнечные зайчики. В обстановке массового психоза — что им было думать?

— А покрасить? — заинтересовался темой Ахинеев.

— Во-первых, это труд и долго. Во-вторых, бесполезно. Если не применять специально разработанные для жёстких атмосферных условий краски, с предварительной обработкой поверхности — в самом непродолжительном времени всё отваливается и опять начинает сиять на солнце. А снежная крупа металл чашек дополнительно полирует. Тема грустная, но и людей можно понять. Они бомбёжек боялись.

— А не факт! — загорелся идеей главный идеолог, — Можно было вымазать их смесью из консервационной смазки с сажей. Это такая стойкая и липкая дрянь, которую никакая погодная стихия не берёт. Норвежцы ею стойки нефтяных платформ, в Северном море, до применения нержавеющей стали...

— И рецепт есть?! — немедленно сменил гнев на милость завхоз.

— Ближе к теме! — одёрнул собрание Соколов, — Что там вышло с

камышовым крахмалом?

— Смешно и грустно... В течение нескольких дней, буквально «из говна и палок» (на самом деле из волжского песка, волжского ила, брёвен плавника и растущего в невероятном количестве тростника), удалось смастерить правдоподобные «образцы» ветряных двигателей «барабанного типа», на каменных и керамических подшипниках. Каждый подшипник состоял из двух частей. «Подпятника» (в виде массивной чашки, с углублением посередине) и «оси» (шара или цилиндрического пестика, для фиксации вала ветряка в верхней и нижней точках). С обжигом первых годных образцов «подшипников» на костре — пришлось повозиться. Но когда заработал самый первый ветряк — к нему приспособили «воздуходувку», с корпусом из тростниковой плетёнки и дело сразу пошло легче... Направляющие поток ветра плетёнки — тоже сделали из стеблей тростника.

— И что получилось?

— Температура пламени обычного костра редко превышает 700–800 градусов. Воздушным дутьём — можно поднять её в полтора раза. И получить очень крепкий черепок. Собственно говоря — в этом и заключается «секрет фаянса». Только при температуре заметно выше 1200 градусов стекловидная фаза начинает занимать большую часть объёма между зёрнами керамической массы. Древний «хай-тек»...

— Им для воды — котлы или большие горшки были нужны, — проявил заинтересованность Плотников, — А мало-мальски крупное и глиняное, на каком-то там костре — сроду хорошо не обжечь... Сразу же треснет и развалится. Из чёрт знает какой глины — всё развалится ещё при сушке. Проверено!

— Обошлись. Гончаров среди них не было. В глиняной яме, набитой сухим тростником с деревянной щепой — устроили пиролизную камеру. Наладили получение вара. Кто-то из участников знал, как оно делается «кустарным способом». Этим варом в смеси с золой плотно вымазали большие корзины, сплетённые из сухих стеблей всё того же тростника. А потом — слегка прогрели полученный «композит».

— Знаю. Когда схватывается, крепче цемента. Можно на стены в ванной ставить, как плитку.

— Собственно и всё... В одном из полученных баков — установили насаженный на вал ветряка дырчатый круг-тёрку. Проверили несколько вариантов. Сверху пристроили воронку, для укладки промытых корней и, поливая всё это безобразие водой, запустили процесс полупромышленного получения крахмалосодержащей массы. Цедили её, правда, через

привезённую с собой грубую мешковину... Задачи воспроизводить ещё и процесс ткачества — не стояло. Всё получилось.

— Ну и что тут смешного или грустного? Молодцы!

В двух словах такое не объяснить. Помимо очевидных фактов есть обычно умалчиваемый контекст. Казак-антрополог уже всё понял и слегка приуныл. Издержки образования. Возня с древними человеческими костями крайне тесно связана с сортировкой всех остальных следов «жизнедеятельности пращуров». Археология — наука по изучению кладбищ, развалин и помоек. В основном — помоек, да... А на помойках — валяется всякое. В том числе искусственные артефакты невыясненного назначения. Прямо как в романах братьев Стругацких. Причём, с инопланетными артефактами, работать проще. Сразу ясно, что делать можно и что делать нельзя. Образцы «высоких технологий» — надо быстро-быстро отдавать в секретную часть и забывать про их существование. Всё остальное разрешается подсовывать учёным, или в музей. К сожалению, с находками безусловно земного происхождения «просто» не получается. Там изо всех щелей лезет политика.

— В процессе экспериментов на своём острове, они нашли и довольно безжалостно расковыряли древнюю палеолитическую стоянку. Применив для ветроустановок часть найденных камней...

— Это часто бывает, — успокоил Соколов, — Мы по работе постоянно сталкиваемся. Как ни удобное местечко для лагеря, так лопаты запросто в землю не воткнёшь. Обязательно или старинные фундаменты или что-то историческое. Хороших мест, на самом деле, довольно мало. И почти все заняты.

— Они редкостные орудия труда первобытного человека, по незнанию, разбили-поломали?

— В том-то и беда, что нет! Всё найденное было использовано по прямому назначению.

— Даже так?

— Официально принято, что в палеолите и неолите — люди пользовались только крайне простыми предметами... Каменными топорами и рубилами, скребками, копьями, дубинами. Ну, в крайнем случае — каменными пестиками со ступками и какими-нибудь выдолбленными лодками. Долго отрицали даже употребление иголок с нитками. Считалось, что иголка это сложно и изобретено сравнительно недавно.

— Слышал...

— Короче, на названной стоянке, нашли довольно много крупной гранитной гальки. По археологическим меркам — уже интересно, так как

выходов гранита поблизости нет. Издалека принесли. У части галечника — имелись круглые углубления. Другие камни, наоборот — к этим углублениям хорошо подходили, словно их кто-то специально притирал. Готовые «пары вращения». Или каменные подшипники. Поскольку именно это, для сооружения ветряка, по большому счёту и требовалось — древние находки с удовольствием применили. В углубление «подпятника» клали шарообразную гальку, на неё ставили торец вертикального вала. Пристукивали. Сверху — устраивали то же самое и распирали П-образной стойкой, с грузом. Как на древних реконструкциях сверильных станков, из книги Семёнова. На сам вал крепили крыльчатку. Ну, не крылья — палки с плетёнками. Тем не менее, довольно скоро — всё завертелось...

— Не понимаю, в чём состоял криминал?

— При ближайшем рассмотрении оказалась, что это стоянка палеолитических охотников. На пару тысяч лет старше всемирно знаменитого Сунгиря. Возраст определили по найденным там костям зверей. В том числе по изделиям из свежих бивней мамонтов. А стоянка оказалась маленькая и бедная. Словно бы не стоянка, а какое-то убежище. Вроде «пикового поселения», времён Железной Революции...

— Если свежие бивни мамонта — значит, минимум, тридцать тысяч лет назад там люди жили... — тут же подсказал всезнайка Ахинеев, — К тому времени даже не все неандертальцы вымерли...

— Именно!

— В смысле?

— Сунгирь — поселение людей современного типа. И никаких каменных «узлов вращения» там не найдено. Максимум, на что тамошним обитателям хватило фантазии — сверление бусин и подвесок.

— Значит, последние неандертальцы... А зачем неандертальцам, на каком-то дурацком островке посреди Волги, мог понадобиться ветряк?

— Им тогда было очень плохо. Но, они были очень умные. Гораздо умнее нас... После неандертальцев осталось множество загадок. Одна из самых главных — чуть ли не на половине стоянок поздних неандертальцев не найдено остатков костров. Но, чем-то же они грелись? Как-то горячую еду готовили? Особенно учитывая, что «пиковые поселения» — чрезвычайно характерное их место обитания. Словно специально выбирали — где горы повыше, ландшафт труднодоступнее, климат похолоднее... и где сильнее и чаще всего дует ветер... Последние форпосты «классических» неандертальцев — везде горы.

— То есть, они и подшипник изобрели?

— К середине 50-х годов уже знали, что вертикальный ветряк — это

очень просто. Что даже примитивная конструкция, с крыльчаткой из половинок старых бочек — выдаёт порядка киловатта и способна отопить приличное, по меркам каменного века, помещение. находка на стоянке неандертальцев каменных подшипников, сразу пригодных для постройки такого ветряка — не новость. Но, до описанного инцидента подшипниками их никто не признавали! И до сих пор упорно не признают! В музеях они лежат рядом с каменными ступами и прочими зернотёрками. Потому, что низ-зя... «Партия — изобрела паровую машину», а государство — ветряк с колесом. До появления высокоразвитого общества и венца творения государства — никаких ветряков не было и быть не могло! Это любой «серьёзный учёный» подтвердит...

— Одного факта находки необычной гальки, для настолько смелых выводов — маловато...

— На самом деле — фактов полным-полно. От изделий из гнутой в кипятке мамонтовой кости, до различной посуды, из дерева и плетёной. У неандертальцев — даже ложки были! — поскольку народ никак не отреагировал, придётся пояснять, — Есть вещи, которые вроде бы очевидные, но жутко неудобные. Изобретение ложек — «ключевой» цивилизационный признак, сравнимый с открытием керамики! Точное свидетельство, что люди начали употреблять не только печёные, но и варёные блюда... которые ели горячими, в жидком или полужидком виде. Как супы. Голыми руками (как плов в Средней Азии) или палочками (как рис в Китае) — суп есть невозможно. Обязательны ложка и миска. А перед этим — суп надо в чём-то сварить. Ничего личного. Как химик-пищевик информирую...

— Какой ещё суп? Какой кипяток? Вы же сами сказали, что во многих поселениях самых поздних неандертальцев — не обнаружено следов костров... — так, казака определённо задело за живое.

— Именно так. Следов костров там нет. А ложки, кипяток и водяное отопление — были. Прямо, как у нас, в городских квартирах.

— Но как?

— В ходе экспериментов с растиранием корней камыша быстро выяснилось, что даже при холостом вращении диска тёрки — вода в рабочем баке довольно сильно греется. Эффект резко усилился после насыпания под крутящийся диск неподвижного слоя камней, с целью уменьшения зазора. Получился водонагреватель. С прямым приводом от вертикального ветряка. Совмещённый с тепловым аккумулятором. Поскольку выше температуры кипения — вода не нагревалась, обработанная замазкой корзина — тоже не портилась. При нужде, на

получившейся «водяной бане» — можно было готовить еду. В деревянной таре!

— Или — бросить прямо туда мясо с овощами и сварить суп... — деловито уточнил Ахинеев.

— В 1999 году, журнал «Наука и жизнь», несколько номеров подряд — печатал отрывки из «Большого кулинарного словаря» Александра Дюма. Того самого, что придумал «Мушкетёров». Там мне запомнилась заметка о «вечном котле». Очень старинный, уже в XVIII веке вышедший из употребления, способ экономно расходовать топливо и всегда иметь в доме горячую пищу. В большом котле, на малом огне, круглосуточно, день и ночь, кипел крепкий мясной бульон. Вынув из нее курицу, туда сразу же опускали новую. Вынув кусок мяса, сразу же закладывали очередной. Отлив из «вечного котла» стакан бульона, немедленно доливали стакан воды. Любое мясо, которое варилось в таком бульоне, не теряло, а скорее приобретало лучшие вкусовые качества, ибо оно впитывало все соки тех кусков мяса, которые варились в котле до него. В свою очередь, мясо отдавало бульону часть своих соков. «Еда нищих», но по бедности — французы это лопали и радовались. В любом случае — питание получалось здоровее, чем в XX веке. Да и кипяток можно было пить без опасения.

— Ваша ветряная водогрейка — меня заинтриговала... — снизошёл завхоз, — Проверим...

Глава 73. Фабрика дебилов

Странно, уже не первый раз замечаю, насколько легко происходит переход дискурса от высоких материй на бытовые темы. Впрочем, как раз мужиков понять можно. В наряды, по охране весьма зыбкого «периметра» — ходят все. Простейшие избушки, для «пересидеть в затишке» от ветра, мороза и колючей метели — вдоль маршрута соорудили давно. Но и там — тоже холодно! Даже холоднее, чем снаружи. Мысль о теоретической возможности отопления данных «хижин снежного человека» — общество явно поразила. Чего доброго поставят на вид, что раньше идею не подала. А я знала? Спонтанно всё...

— Верю! — вот и каудильо сменил гнев на милость, почуяв верную «синицу в руках», — Возвращаемся к теме. К крахмалу. Хотя, круглосуточный кипятик без затраты дров, тоже очень занятно.

— Не то слово! — прижимистый Лев Абрамович буквально ожил, оценивая перспективы, — Я даже начинаю догадываться, зачем древним египтянам понадобилась суцая прорва дарового кипятка... Не знаю, как вы, а я в этом самом Египте бывал. Благо — безвизовый режим. И так вам скажу — страна хорошая, но, ничего не ешьте с полу. И всё недоеденное — сразу выбрасывайте. Не надейтесь на холодильник! Любые современные холодильники — ничто против ближневосточной заразы. Один раз покушал «вчерашнего арбуза» и неделя на «толчке» обеспечена... Про «воду из-под крана» — молчу.

— Всё правильно. Ещё одна маленькая тайна Египта — сырую воду пить нельзя. Совсем! Аборигены местности пьют только «бутилированную». А раньше — проверенную «родниковую» (редко) или — лёгкие алкогольные напитки. Пиво, квас, разбавленное вино. А кто пил сырую воду — долго на земле фараонов не заживался. Даже сейчас, после Асуана, вода в Ниле не особо жидкая. А раньше, там текла просто жижа.

— Ну, как-то же там и раньше люди жили...

— Сроду они там не жили. Совершенно убийственные условия существования.

— То есть?

— Вплоть до климатической катастрофы, приведшей к возникновению пустыни Сахара — в дельте Нила жить было невозможно. Как сегодня никто не живёт на вершине Эльбруса... Жопа мира! Это холерно неудобный факт, который упорно не замечают ни «официальные

историки», ни «египтологи». Для освоения территории Дельты людьми, им понадобился технологический скачок, сравнимый с изобретением добычи огня. Целый букет взаимосвязанных «технологий выживания» там, где человек жить не способен.

— Напекаете на свои любимые ветряки?

— Напоминаю, что древнеегипетская цивилизация возникла вдруг. Во всей полноте. Уже шесть тысяч лет назад, задолго до появления государства в нашем понимании — там были водопровод и общественные бани, резервуары-отстойники для очистки нильской воды и плавательные бассейны, ванны для купания и туалеты с унитазами. Все египтяне — мылись по несколько раз в день! Гигиена была не роскошью, а свирепой необходимостью... Такой же, как тотальная тепловая обработка очищенной воды, поступающей в цистерны и водоразборную сеть. Про факт, что из древнеегипетского водопровода текла горячая вода, «вроде бы все знают, но не понимают». Густая сеть бесплатных (!) общественных бань, с додинастических времён покрывавшая страну, в учебниках — «общее место». Ни греки, ни римляне, ни персы никогда не скрывали, откуда они стянули саму идею бани. Но, каким волшебством обеспечивалось тотальное горячее водоснабжение в стране, где основной вид топлива — сушёный навоз, а своих лесов нет вообще — в учебниках молчок... Как и про то, что при фараоне Менесе (легендарном объединителе Верхнего и Нижнего Египта) водопроводную воду можно было спокойно пить! А в современном Египте (не самой отсталой стране мира, пять с хвостиком тысяч лет спустя) — водопроводную воду пить нельзя...

— Не крутите, скажите простыми словами! — вдруг рявкнул каудильо.

— Время от времени перед человечеством встаёт вопрос выбора. Цивилизационная вилка.

— Государство или постиндустриал? — а гражданин главный начальник растёт над собой.

— Именно! Можно добиваться результатов коллективными усилиями, кооперацией и ценой потери личной свободы. Можно — развивать технологии, которые нужду в кооперации отменяют. В случае неандертальцев — был выжат максимум, приведший к возникновению современного типа человека. Но сами неандертальцы планку «технологического превосходства» не удержали. Потомки о их триумфах — забыли. Про возможность вскипятить воду горячими камнями народы, ведущие первобытный образ жизни — помнят, а про способ делать это без огня — уже нет. Простым копированием — «хай-тек» не воспроизводится. Своей головой уметь думать надо.

— Без личной гениальности — никак?

— Угу... Что особенно противно, на достижениях предков тоже вечно не продержаться. Древние египтяне, затратив совершенно невероятные усилия, сделали из своего «болотного ада» страну-конфетку. Райский сад, где жить легко и удобно. Для себя. Результат немного предсказуем — началась деградация. Волна за волной попёрли на чужую и соблазнительную халяву захватчики... Три тысячи лет самодостаточной цивилизации — это много. Но, две с половиной тысячи лет оккупации — тоже не кайф...

— Думаете, что им следовало поддерживать в Египте состояние «опасного быта» вечно?

— Они сами так думали... По крайней мере — жрецы. И поддерживали. Но, не удержали. Людям свойственно стремиться жить легче и лучше. Любые трудности их раздражают. На этой слабости, собственно, всегда играет государство.

— Если слушать жрецов, — влезла Ленка, — то получалось, что человеческая жизнь — и должна быть трудной. Труд морально облагораживает, заставляя интеллектуально расти над собой... А государство всегда врёт, что под его благодатной властью любые трудности — дело временное, и если как следует напрячься и потерпеть, то, в конце концов настанет рай земной. Состояние, когда каждый (!) будет жить лучше, работая не в пример меньше. А главное, даже самый маленький и глупый человек наконец перестанет беспокоиться за своё будущее. Государство — всё и всем гарантированно обеспечит.

— И кто тут прав?

— Если предельно академично, Homo Sapiens Sapiens — «вид-генералист». Он постоянно лезет в неведомое и способен выжить везде. Вообще везде... Хоть в космосе, хоть на дне океана. Это плюс... Минус в том, что самому первому первопроходцу всё же хочется иметь свой уютный угол и жену с детишками. Он вполне в состоянии это обеспечить! Но, сам, без висящих на шее иждивенцев. А семей без иждивенцев не бывает! Старики, родственники, друзья, соседи... Стоит найти и обустроить местечко — набегут и заселят моментально. Логика территориальной экспансии. Мы создаём будущее не для себя. Даже не всегда для своих потомков. А для «людей вообще». Среди которых попадаются нелюди.

— Это вы про неандертальцев?

— Это я про первопроходцев, как биологический подвид. Неандертальцы, это именно он.

— Так их же поголовно истребили... Ну, или они вымерли...

— Вот именно... Догадайтесь, почему?

— Мне некогда в гадалки играть... — помрачнел Соколов, — Излагайте кратко и точно.

Большой души человек... Мужика бы, за подобные заходы он матом обложил, а девушку, значит, пожалел. И заодно — довольно ловко щёлкнул столичную нахалку по носу. Мелочь, а приятно...

— Тогда, лучше пусть Галина объяснит... Я всё вижу с культурно-политической точки зрения, а она — знает с научной, — это веский довод, не придерёшься. Ох...

— С научной точки зрения всё просто. Приблизительно 30–35 тысяч лет назад на Земле грянуло самое сильное похолодание в истории человечества. Мор вышел грандиозный. Но человек выжил. В том числе там, где «нормальные люди», со средним уровнем интеллекта, выжить не сумели. Произошло внутривидовое разделение людей по «не наследуемому» половым путём признаку — способности создавать в голове непротиворечивую картину мира, а на её основе — искусственную среду обитания. Где угодно. Частным следствием оказался выход человека за пределы, заданные биологической эволюцией. Он просто заполнил собой всю планету, от полюса до полюса. Естественного барьера, способной ограничить рост численности людей, на Земле не осталось. Обычно, в таких случаях, обостряется внутривидовая борьба.

— Непонятно... Если кто-то научился жить в таких местах, где другие не могут — это же хорошо! Для человечества в целом — первую очередь. Повод для уважения и пример для подражания!

— Не-а... Прежде всего потому, что скудная ресурсами среда и «опасный быт» создают людей, с детства проходящих крайне жёсткий дополнительный отбор. Но людей, которые живут (особенно, если они хорошо живут) там, где другие не могут и так, как другие не могут — все остальные «как бы человеки» боятся и ненавидят. Как потенциальных конкурентов, с которыми невозможно состязаться... Так соседи ненавидели неандертальцев. Так соседи ненавидели древних египтян. Русских, кстати, соседи подсознательно боятся и ненавидят тоже именно за это. Что бы там они на словах ни говорили. Вот... Любое нормальное животное (включая «человекообразных» обезьянок!), если верить Хайнлайну, выполняет биологическую программу из трёх пунктов — «выжить, продолжить свой род и совершить невозможное». Но для Homo Sapiens Sapiens, как «вида-генералиста», самостоятельно создающего для себя «среду обитания», эта же формула проговаривается задом наперёд — сначала (!) ему приходится совершать невозможное. Иначе никак. Прочие двуногие бабуины, глядя на

такое — моментально понимают только одно. Если этот супермен примется так же ударно размножаться — им всем хана. Надо срочно принимать меры. В смысле, извести «умника». Ничего личного, «самозащита».

— Так ведь он не может «как они»! — каудильо непроизвольно сжал кулачищи, так, что побелели костяшки пальцев, — Вы же сами сказали «жесткий дополнительный отбор». Детская смертность в первую очередь. Численность северных народов, всегда, многократно меньше, чем у южан. И вообще...

— Кого это беспокоит? Угроза воспринимается подсознательно. Отсюда — желание убить.

— Смысл? Так же хорошо, как ненавистные «умники», их убийцы на том же самом месте — жить не смогут! Стоянки неандертальцев — пустуют до сих пор! Очень паршиво там жить, даже сейчас.

— Это обычно выясняется сильно после того как... И никогда до того как. Тенденция! Смотрите, что получилось с ветряками каменного века. Использование силы ветра — позволило получать тепло и кипяток там, где нет топлива для нормальных костров. Заселять горные вершины и не менее «гостеприимные» неудобья. Тем не менее, неандертальцев, имевших эту технологию, истребили до последнего человека. Подозреваю, в том числе и как «злых колдунов». Прецеденты известны... Древний Египет, без пускай достаточно примитивной, но массовой ветроэнергетики — просто не возник бы. Нет в Дельте достаточного количества топлива для кипячения воды. Нет там возможности перерабатывать в полезные продукты доступное сырьё без использования дешёвого источника механической энергии. Факт? Сильно это древним египтянам помогло, когда окрестные варвары развились достаточно для завоевания?

Похоже, что я высказала нечто глубокое, так как ответной реплики — никто не подал, а подозрительно долго молчащий Ахинеев — даже возмущённо выдохнул. Ну, правда сладкой не бывает...

— Конфликт вообще неразрешим. В принципе! Скорее всего — он был всегда. Ещё и до нас. У тех же волков, убийства, по причине нарушения «справедливости» — достаточно обычное явление.

— Он разрешим! — Ленка приняла интеллектуальную подачу с ходу, — Просто равновесие динамическое. И если не удержать баланс — плохое всем сразу. Но, одни — выживают, а другие — нет. Похоже, что это единственный действующий способ обучения дураков хоть чему-то полезному. Кто проникся чужим знанием — получает возможность ещё покоптить небо. Кто всё с порога отвергал — сдох.

— Не люблю я экстремизма...

— Кто его любит? — наивно захлопала глазами внучка секретного академика, — Он сам собою получается. Взять, например, патриархальную семью... Вертикаль власти там такая, что муха не пролетит. Но рано или поздно — там родится «умник». И поставит «принцип» или «идею» выше интересов рода. Если его выгонят — получится «выродок». Если изгнанник выживет без чужой помощи — изверг. В случае достижения жизненного успеха на особицу — получается колдун. А если вражда утихнет — шаман. Потому, как какой-то «социальный статус» — отверженному окружающие всё равно присвоят... Подобное тянется к подобному. Шаманы начинают кучковаться и дорастают до мысли о «жреческой коллегии». Вот вам уже и параллельное общество, на пустом месте. Горизонтальная сетевая структура из «умников»...

— Ну, и нормально... Вы живёте сами по себе, а мы — сами по себе. И делить нечего.

— Чувство справедливости — не позволит! — фыркнула филологиня, — Почему у меня нет того, что у них есть? Почему нас много, а живём хуже, чем вот эти, которых совсем мало? И прочее. Опять же, с ростом популяции, рано или поздно, у людей заводится государство. А государство желает собирать налоги. Вы знаете, чем «жреческие коллегии» древности отличались от государственных сект? Это я про «авраамические религии», буддизм и конфуцианство... Жрецы — налогов не платили. Никому! Это им государство платило... А что ещё интереснее, жрецы не собирали налогов. В отличие от попов. Государство с обществом — сами по себе. А жреческие коллегии и храмы — демонстративная автономия...

— Верно-верно! — вот и Ахинеев голос подал, — Принципиальное отличие колдуна от попа в том, что поп работает за оплату, да ещё и вымогает. А колдун — свободен и работает «за интерес». Даже подарок не всегда примет. От соблазна корысти может дар пропасть! Он никому ничем не служит. Захочет — поможет. А не захочет — пошлёт... Независимость! Попа «ставят на приход», а колдун — сам себя назначает. Есть способности — вперёд. Нет способностей — живи как все. Притворяться-то глупо...

— Откуда такие тонкости знаете?

— У меня дед, в Сибири, был деревенским кузнецом. А по совместительству — колдуном.

— Это важно?

— Принципиально! Если хотим тут удержаться — никаких налогов... Никогда! Вообще... Ни мы, ни нам. Когда государство набирает силу — оно всегда стремится превратить учёных и жрецов в холопов. Священнослужителей на жаловании. Работничков из «Министерства

Правды». Середины — тут нет.

— Почему?

— Независимость — это свобода. Любая зависимость от внешнего ресурса и внешней, не твоей организации — «поводок», за который, рано или поздно, тебя насильно вытащат лизать хозяйские сапоги, заставят исполнять чужие хотелки... и вообще плясать на задних лапках. Хороший, правильный колдун — никому не служит и никому не обязан. Живёт «на свои» сам по себе. Чем отличается от шамана.

— Это очень тонкое замечание... — медленно, словно пробуя слова на вкус, процедила филологиня, — Колдун — назначает себя хозяином своей судьбы сам и в признании окружающих не нуждается. А шаман — так или иначе «влился в коллектив», на правах посредника с миром духов... Так?

— Тоже полуправда... — что-то Ленку наши мужики начали пинать со всех сторон, — По понятиям нормального «патриархального общества» — силу и власть нельзя получать самовольно! Только в наследство или по воле вышестоящих. Земных властей, богов или духов. Поэтому, в деревне не любят разбогатевших в первом поколении. Самому изменять свой социальный статус, как минимум, неприлично. Шаман — он не сам по себе. Он посредник между миром людей и духов. Он не властен, он проситель. Он лавирует между потусторонними силами. Кого-то там задабривает, а кого-то пугает. Продолжает земную иерархию межличностных отношений. А колдун — святотатец... Он пользуется силами природы без спросу.

— Какая разница?

— Огромная! — подколку Ахинеева филологиня то ли не заметила, то ли не сочла нужной замечать, — Использование сил природы без разрешения — претензия на роль божества. Помните, я вам уже говорила, что за людей нас местные считать откажутся. На богов — мы не тянем. Следовательно, духи. А раз сами считаем себя людьми — то одержимые духами... Ну, или бесами.

— Действительно страшно... — в психологии внука секретного академика сечёт, факт.

— Продолжаем разбираться! Как отцы-основатели новой цивилизации. Египетские жрецы — нам пример. Они тоже свою карьеру с колдунов начали. Сильно подозреваю, злых. Положение обязывало.

— Как заклинатели крокодилов?

— «Обыденная» социальная логика! С хорошим человеком — договариваются по-хорошему. С плохим — по-плохому. С крокодилом — ну тоже как-то договариваются. Почему бы и нет? А теперь посмотрим на

то же самое глазами их соседей. Поскольку все силы природы у первобытных людей персонифицированы, жопа мира или древняя долина Нила, однозначно — обиталище злых демонов. Грязный и вонючий «зелёный ад». Жить в таком месте могут только воплощённые подобия сил зла. А хорошо жить — только очень сильные духи.

— Для начала неплохо...

— Когда вокруг враги, голод и смертный ужас, социализированное большинство смотрит на «умников», как на спасителей и подчиняется без принуждения. Кто не хочет — помирают быстро и страшно. Если не от зубов крокодила или кровавого поноса, так другим, тоже не самым обычным способом... Но! Время идёт. Жизнь становится если не намного легче, то привычнее. Появляются маленькие радости. По чуть-чуть начинает расти численность населения. Возникают «патриархальные» семейные иерархии. Одни только «умники» не меняются. По-прежнему — везде лезут, никого не боятся и никому не подчиняются...

— Добрые дела — забываются. Зато раздражение «не такими как мы» — накапливается... А дураки — плодятся быстро. Не успеешь оглянуться — как их, опять, вокруг подавляющее большинство.

— Не сразу. Сначала — возникает государство. Фабрика дебилов принимается молотить на полную катушку. С их поддержкой — государство надувается претензиями на 100% всемогущество. Так?

— Именно. И начинается ожесточённое меряние понтами. Люди, они такие люди. Логично предположить, что жопа мира вокруг антагонистов вносила в описанную борьбу свои изюминки. «Опасный быт» — расслабляться не давал. Постепенно удалось нащупать компромисс. «Сетевая» и «иерархическая» структуры сосуществовали на общей территории независимо. Причём, независимость государства — была относительной (пока всё идёт хорошо), а независимость жреческих корпораций — абсолютной (им без разницы, хорошо вокруг или плохо). Более того. Им всё равно, есть вокруг вообще кто-нибудь, кроме них или одни крокодилы остались. Такое особое положение жрецов весьма способствовало росту авторитета, но любви народной им не прибавляло категорически. Чувствуя общественную поддержку — древнеегипетская власть постоянно щупала жрецов «на слабо». А те, без малейшего пиетета к начальству, регулярно её сносили.

— Намеряете на дальнейшее развитие наших отношений с местными государствами?

— Информировать, что договориться с государством — невозможно. Раз так — и не нужно...

— Но, ведь как-то взаимодействовать всё равно придётся? — а у каудильо свои планы.

— Через пень-колоду с вечным ожиданием подвоха, — буркнула Ленка.

— А когда беженцев поднакопится, до критической массы, то и здесь шухер начнётся...

— Начнётся обязательно!

— Я тут прикинул... — Ахинеев умеет удивлять, — Первые десятилетия, всю демографию обеспечит не рождаемость, а приток населения. Причём, отказывать никому нельзя. Проще потом, после явных непрощаемых косяков, к стенке поставить. Так вот... «Веруны» — народ своеобразный. «Царство божие», которое они постоянно ищут днём с огнём, недостижимо принципиально. Потому, что царство... Но виноватыми в обмане подсознательных ожиданий — окажемся мы.

— Уболтать словами, значит, даже не надеетесь? — главное начальство изволит шутить.

— И пробовать не стану! — вот это уже неожиданно, Ахинеев жесток, но не кровожаден.

— Значит, каждого десятого — расстрелять?

— Девушки проблему хорошо по полкам разложили. Одна беда, их знания «книжные». Мои деды, как это всё бывает на самом деле, своими глазами видели и на своей шкуре ощутили. Рассказать?

— Куда теперь деваться?

— Я в двух словах... Тем, кто вырос среди горячих батарей, водопроводных кранов и электрических розеток — трудно вообразить, как понимают мир люди, для которых единственный вариант получить жизненное благо без труда — это припахать кого-то на себя поработать. Силой, жалобой или деньгами, но припахать. И никак иначе... Вбито в подсознание! Поэтому чужая власть, от «патриарха» семьи до государства — им насквозь понятны. А физика, химия, механика и использование сил природы — противны. Как издевательство над святым и вечным. Как это так — у них вода сама из крана течёт? Как это так — щёлкнул выключателем и свет загорелся? Как это так — сел на машину и поехал? То есть, со стороны, в господском доме, оно воспринимается отстранённо. Ну, наняли мастера, вот он чудеса и обеспечивает. Но чтобы в доме соседа, на соседнем хуторе и своими силами — несправедливо! Они, значит, могут и имеют... А я, значит, хочу и не могу... Получается, они меня за дурака держат?

— Это вы к чему?

— Для выходца из «патриархального» общества «быть как все» — нормально и уютно. А кто «не такой как все» — дурак. Аксиома, не требующая доказательств. Если «не такой как все» живёт лучше других и при этом не за счёт других («захребетники» как раз насквозь понятны и привычны), так это из-за того, что он что-то хитрит и скрывает от «общества». Не иначе — с нечистой силой знается или чёрту душу продал. Для верующего человека — грех недопустимый и заодно, железное оправдание собственной душевной лени.

— Объясните, почему египтяне своих жрецов, в конце концов, с подачи власти извели?

— Объясняю, почему имея от жрецов одну пользу и помощь в трудный час, а от властей ничего кроме налогов и повинностей — «простой народ» всегда поддерживает власть. Она ему понятная! Во власть — может пробиться всякий. А жреческие чудеса — у богов самостоятельно не выпросить. Без личной способности думать головой — книжная наука бесполезна. Ну и что, если всех учат? Ну и что, если никому не запрещено самостоятельно заниматься науками? Ведь оно не выходит. Издеваются, гады!

— Что скажете, Галина?

— В рамках того, что сегодня известно о Древнем Египте — примерно так и получилось.

— Так ведь сами говорите, что они самостоятельно держались больше трёх тысяч лет...

— Оно у них много раз так получалось... Но история учит тому, что она ничему не учит. Пока Египет не угодил под «внешнее управление», всё работало нормально. Как только оккупанты догадались натравить на местное жречество «податное население» — могучей цивилизации настал каюк. С победой христианства, проповедующего верховенство над всем сущим земных владык, величие иссякло. После прихода ислама — началось прозябание, из которого египтян попытался вытащить только Насер... Но он был не фараон, а почти что наш современник.

— И ещё добавлю, — процедила Ленка, — что в это прозябание египтяне промаршировали совершенно добровольно! Жрецы, с их «принципами» и недостижимой учёностью — всех достали. Хотелось простоты и понятности... С точки зрения «простых людей», жизнь по соседству с «умниками» — это как жизнь в одной квартире с медведем. Если слаб умом и некрепок в коленках — сплошной и беспросветный ужас. Никогда не угадаешь, что у них на уме... И возразить нечего — они же «простецов» не слушают!

— Ну, «прослушкой» мы себя вполне обеспечим... — успокоил Ахинеев, — Всем хватит. А так, да. Нам надо сразу готовиться жить в обстановке бесконечного апартеида. Иначе, тупо вырежут.

— Несмотря на «постиндустриал»? — мрачно подколол каудильо.

— Завистливо глядя на «постиндустриал»... — не принял шутки главный идеолог, — Всё проверено многократно. Галочка, расскажите, как из страны вечного водопровода и общественных бань, с бесплатной горячей водой — Египет начала новой эры превратился в территорию водоносных и грязных засранцев. Куда подевались их многотысячелетняя культура, великие мудрецы и ветряные двигатели?

Рассказывать о крахе древнеегипетской цивилизации, это всё равно, что рассказывать о распаде Советского Союза. У каждого — своя собственная «самая правильная» версия событий. Я могу озвучить только исключительно предвзятую точку зрения химика-пищевика. Посмотрим, что получится... Для начала — академично уточним фактологию... Ахинеев — тот ещё провокатор.

— Скажу мягко, рассуждать в таком тоне о Древнем Египте — не совсем правильно. Просто потому, что там общедоступная горячая вода текла из труб, как минимум, пять с половиной тысяч лет назад. А у нас в СССР первый дом с горячим водоснабжением завёлся 24 ноября 1924 года. Если точно, в Ленинграде. Адрес — Фонтанка-96. А в царской России, за всю «тысячелетнюю историю» — горячим водоснабжением не озаботился никто. Припоминаем, что водогрейные колонки массово появились в городских квартирах только при Брежневе. Простого водопровода, во многих местах, нет до сих пор! Знаю, когда поставили газовую колонку в моей собственной квартире, ага... И ещё уточню, что в «просвещённой» Европе, водопровод «похожий на настоящий» (из которого можно пить) — тоже сделался обыденным явлением сравнительно недавно. В конце XIX века! Очень большой вопрос, кто тут засранцы.

— Я имел в виду, что «грабли», на которые мы вот-вот наступим — невероятно старые. А вы у нас — единственный эксперт-практик. Так вышло, — умеет же подсластить пилюлю, когда хочет, — Мгновения спрессованы в столетия. Жрецы это знали. Вы — изучали. Просветите.

— В этом смысле — да... Мы и египтяне — живём по «короткому циклу» в три поколения.

— Вот! Уже — конструктивный подход... Вы меня поняли. Продолжайте!

— После ужасов Кризиса Бронзы и многовековой мясорубки Тёмных Веков — все страны в бассейне Средиземного моря и ближайших

окрестностях твёрдо уяснили, что Египет — главный экспортёр зерна и ключевая страна региона. Кто контролирует Египет — тот владеет хлебом. Кто владеет хлебом — тот владеет миром... Средиземноморьем или его богатейшей восточной частью, плюс Ближним Востоком. Естественно, что это понимали не только соседние народы, но и сами египтяне. Увы, как использовать эту ситуацию — мнения разделились. Жреческие корпорации — настаивали на полной автаркии, а знать и фараоны хотели воевать и торговать. Получилось, как в таких случаях водится, восхитительно плохо. Зерном (стратегическим товаром!) торговали все, кто имел к нему доступ. За золото. На это золото — нанимали наёмников. Каждый мало-мальский начальник обзаводился личной гвардией. Наёмники воевали и грабили, своих и чужих... И самым страшным фактором стало массовое моральное разложение общества...

— В «страну-автаркию», с подачи политической верхушки — пришла рыночная экономика?

— Можно сказать и так. Каждый чиновник, каждый наместник, каждый военачальник — не считали себя культурно связанным с Египтом. Подобно советским «мажорам» — корчили «космополитов». Пошла мода одеваться на иностранный манер, окружать себя иностранцами и разговаривать на чужих, неизвестных «простому народу» языках. Всякий «большой человек» пытался лично торговать с заграницей всем, что не приколочено гвоздями и что не удалось загрести под себя чиновникам фараона... Причём, в качестве «силового обеспечения» своего положения — частенько опирался на иностранные (!) войска.

— И жрецы описанное безобразие терпели?

— Жрецы, естественно, бухтели и строили козни... В конце концов, Египет страдал от паразитизма государства несколько тысяч лет. Болезнь считалась хронической, регулярно обострялась, но пациента умело подлечивали. Беда в том, что мир вокруг менялся. На определённом этапе — лечение привычными средствами перестало помогать. И великая цивилизация постепенно скатилась в ничтожество.

— В чём главная суть изменений? — надо же, Соколов уловил самую соль.

— Египетский цивилизационный проект оказался уникальным опытом, удачно завязанным на климат и «кормящий ландшафт» долины Нила. Распространить этот опыт вовне — не удалось. Развить этот опыт так, чтобы «повести за собой человечество», тоже. Человечество не пожелало наблюдать за звёздами, развивать науки и думать о вечном. Глядя на жизнь страны фараонов, человечество захотело вкусно есть, мягко спать

и почти не работать. Обеспечить это локально отцам-основателям египетской цивилизации удалось. Для своих, в долине Нила. Глобальный проект, того же уровня — они не осилили. А соблазнительный пример «общества потребления» — показали. К первобытной «суровой простоте», после самого куцега опыта жизни в условиях развитой цивилизации — никого из окрестных варваров не тянуло.

— Рыночная экономика, в условиях хорошей транспортной связности, — влезла Ленка, — создаёт иллюзию, что «общество потребления» можно создать не опираясь на достижения науки. Хватает банального грабежа слабых, дипломатических заигрываний с сильными и торговых спекуляций... Древние греки наступали на эти грабли, как минимум, четыре раза. При всех недостатках, их вариант оказался глобальным. Он в конце концов и победил.

— Хотите сказать, «агрессивная культурная экспансия»? — уточнил Ахинеев, — Галочка?

— Она, родимая. Элита греческого мира всем старательно демонстрировала «престижное потребление без моральных ограничений». Рыночная экономика! Всё продаётся и всё покупается. Глядя на забавы раскованных варваров, завистливо облизывались очень многие. Глядя на начальство — население тоже хотело принять участие в чужом «празднике жизни». Происходило примерно то же самое, что мы сами видели в «святых девяностых», во время ликвидации советской системы. Особенно — в «закрытых городах». Освободившись от оков «тоталитарной морали» — советские граждане пускались во все тяжкие... А где взять денежки? Так и в Древнем Египте. Единое и автономное жизнеобеспечение отдельных номов пытались, под разными предлогами, «приватизировать». Сановники пытались присвоить свои должности. А жрецы — всем мешали.

— И слышали «дайте пожить по-человечески»?

— Во-во. Потом начались затяжные войны с Персией. И выяснилось, что старые способы обеспечения безопасности — не работают! Внутреннее единство утеряно. Греческие наёмники ненавидели местных жителей и жрецов. Те — ненавидели и наёмников, и чиновников. Население в целом — перестало верить кому-либо вообще. Образовалась обширная прослойка «сферы услуг». Фараоны пытались весь этот бардак возглавлять (не забывая про свой карман и подкармливая прихлебателей)... Внутренний враг, в конце концов — скорешился с внешним. Наёмники-греки, служившие египтянам, однажды договорились с такими же наёмниками-греками, уже служившими персам... Сдались во время персидского наступления и мирно эвакуировались на родину. Уже со своей, заранее

оговорённой (!) долей военной добычи. А всё командование египетскими армией и флотом мирно перешло на сторону врага... Как у нас в 1991-м году.

— Так ведь персов из Египта, в конце концов, и так вышибли!

— Угу... Те же греческие наёмники, воевавшие и за египтян, и за персов все прошлые компании, но под командованием Александра Македонского. Вернувшись не слугами, а хозяевами. После чего — рыночная экономика победила в Египте окончательно. В стране, почти не знавшей «внутреннего» денежного обращения — началась, оптом и в розницу, распродажа всего... Включая «кормящий ландшафт» и «основные системы жизнеобеспечения». А «храмовые автономии», потеряли своё политическое влияние. В египетских-то богов — завоеватели не верили. И местные жители, глядя на беспомощность жречества — начали переходить в иные религии... Вскоре и первые христиане завелись... Некогда самый грамотный и образованный народ мира — накрыла дикость.

— Словно подменили?

— Уже после первого объединения Египта фараоном Менесом — внезапно выяснилось, что государство не устраивает (!) деятельный, грамотный и способный к самоорганизации народ, живущий в условиях «опасного быта». Государству понадобился совершенно другой народ! Глуповатый, беспомощный и послушный. Причём, оно немедленно занялось его созданием. Посредством организации массовых работ с глубоким разделением труда (типа ради общего блага) и посредством снятия с широких народных масс ответственности за свою судьбу. Чаяниям охлоса это отвечало. А проклятия жрецов в адрес Менеса, по поводу «умышленного развращения людей» (сохранились письменные свидетельства) — народ игнорировал. Поскольку жрецы, с их непонятными целями и «нечеловеческой» моралью, ему нравились гораздо меньше. О хищной природе государства — населению Египта постоянно приходилось напоминать... Тысячелетиями!

— Гладоморами и государственными переворотами, каждые три поколения... — Плотников на «учёных баб» сердит, пусть...

— По-другому — не получалось! Человеческого языка — «простой народ» не понимает и понимать не хочет, а на «высокие идеалы» — плюёт. Ничего личного — статистика.

— Понятно... А причём тут ветряные мельницы?

— Традиционно, с додинастического периода — Египет создавался, как союз автономных анклавов. Численно небольших, в любой момент готовых перейти на самоуправление и самообеспечение. Постепенно эти

анклавы «капсулировались», уже в форме «храмовых хозяйств», окружённых государством.

— Никому не подчиняющихся, не платящих налоги, но всем диктующих свой хозяйственный уклад... Периодически — спасительных и незаменимых. Основную часть времени — безумно раздражающих.

— Основные системы жизнеобеспечения Древнего Египта — полностью комплектовались за счёт служащих «храмовых хозяйств» и поддерживались в «рабочем состоянии» на самом современном (для той эпохи) научно-техническом уровне. В значительной степени эту систему скопировал Древний Рим. В фонтанах текла бесплатная питьевая вода, сточные воды уносила бесплатная канализация и так далее...

— На ограждении римских фонтанов даже надписи выбивали: «Собственность народа Рима».

— Точно! Создавались эти системы в расчёте на многовековую эксплуатацию, денег на них не жалели, но было и принципиальное отличие. Древнеримские акведуки с водопроводами — строило государство. Они работали самотёком ещё столетия! А древнеегипетские — строили местные общины. Они нуждались в постоянном присмотре «непосредственных пользователей». Причём, хозяйство было сложное — подземные трубы, цистерны, отстойники и ветряки, приводящие в движение подающие воду насосы. Как-то поддерживать всю эту машинерию в порядке могли только специально обученные люди, уверенные в своём социальном статусе. Жрецы или «люди храмов». Конфликт морали. То же самое с научными достижениями. Приватизировать египетскую науку — государство так и не сумело, но — отчаянно пыталось... Одним из следствий его попыток «всё засекретить» — стало полное отсутствие уже при Позднем Царстве и греках общедоступных научных сочинений. На знаниях, изо всех сил, пытались делать бизнес. Александрийская библиотека, по основному назначению, превратилась в центральный «спецхран»... Предпоследняя стадия деградации... Знания — уже не развивали, знания — прятали от всех. Или, продавали по спекулятивной цене. Кому я рассказываю? Вы все эти дела тоже застали...

— Вспоминаю наши «святые девяностые» и начинаю догадываться... — буркнул Ахинеев.

— Правильно догадываетесь... Главное, в чём были заинтересованы оккупанты — лишить жрецов общественной поддержки и материальной базы. Всё, что было возможно — приватизировали. Сразу обложив налогом. Ранее общедоступное — сначала стало платным, а затем, по мере

деградации систем — просто недоступным. Вспоминаем, как вместе с советскими названиями пропали с наших улиц бесплатные водоразборные колонки. Как, ради сиюминутной выгоды — снимали с действующих ЛЭП провода, для сдачи их «на цветной металл». Как среди дня воровали канализационные люки и выкапывали из земли кабели...

— Причём, занимались этим варварством — не пришельцы из космоса, а сами граждане...

— Главное, что никто не хотел приблизить общую катастрофу. Но каждый пытался взять от общего «свой маленький кусочек». И продать. Отчего, в первый же серьёзный катаклизм всё рухнуло.

— А почему не восстановили потом?

— По-видимому, оказалась пройденной «точка невозврата». После победы христианства — старое египетское жречество («национальное» и «греческое») было физически истреблено. Библиотеки — сожгли или разграбили... Конкретно Александрийскую академию (и храм Сераписа) религиозные фанатики разгромили три раза подряд — в 385-м, 391-м и 415-м годах новой эры. Общий уровень культуры — упал настолько, что грамотный человек стал редкостью. Выжившие учёные — разбежались кто куда... Главным образом, переехали в другие центры культуры. Благодаря чему, в IV веке новой эры — появилась новая академия в персидском Джунди-Шарпуре. Окончательно обе эти академии уничтожили арабы-мусульмане... Живой памятью об «иранском периоде» существования древнеегипетской научной традиции, по сей день — являются самые древние из известных ветряные мельницы «барабанного типа», в провинции Наштифан, на востоке Ирана. Источником энергии для них является местный погодный феномен, известный, как 120-ти дневный «ветер Систана», который не только непрерывно дует в течение четырёх месяцев подряд, но и почти не прекращается в данном регионе на протяжении всего года. Некоторым из этих мельниц полторы тысячи лет... Причём, они работают! Теперь, понятное дело, в основном — для привлечения туристов...

Полуторатысячелетние ветряные мельницы "барabanного типа" из Наштифана (Иран)



Сохранившиеся древние ветряные мельницы «барabanного типа» из Наштифана

Картинки древних персидских мельниц, ровесниц арабского завоевания Ирана — у меня есть. Планшет пошёл по рукам... В предсказуемо сосредоточенном молчании. Круто я мысль завернула...

— Интересно... — пробурчал Ахинеев, — Всю жизнь удивлялся, зачем умеющим считать деньги людям (конкретно античным грекам), могла понадобиться такая заведомо бесполезная хрень, как одиноко стоящая массивная каменная колоннада? Вообще, с какой укурки до нее можно было додуматься?

— Так элементарно же! — филологиня уже сделала выводы, — Сраные подражатели! Хотя, историки культуры — вывод не оценят. Очень точно подмечено, кстати... Утилитарно бессмысленный (!) архитектурный элемент, в виде ряда колонн или длинного ряда глубоких прямоугольных ниш разделённых массивными боковыми выступами — чисто древнеегипетская фишка. Выглядит просто и стильно... Причём, нигде в мире (!) такого монументального извращения, фирменного египетского техно-минимализма (из-за которого их древнейшие постройки выглядят удивительно современно) — нет. Что греки этот стиль у египтян спёрли — научный факт. А вот что исходник — «вертикальные» ветряки, стоящие на продуваемой ветрами вершине — никто не знает! Преимственность

пропорций, по крайней мере, наблюдается определённо. Включая «классическое» (считается «идеальным») отношение высоты и ширины проёмов в их колоннадах...

— Вы ещё Стоухендж древней фабрикой на ветровой тяге объявите, — не сдержал эмоций Плотников, — Тоже — каменные столбы... с массивными каменными перекрытиями... Только дырок от осей для ветряков и не хватает...

— Зачем там дырки? — спокойно откликнулся Ахинеев, уже явно замышляя что-то своё, — Только силы тратить и конструкцию балки ослаблять. «В распор», на смоле или даже клее, прицепляем опорную чашку подшипника (расходник же) и городим снизу, что надо... И вообще, Стоухендж — это не то. Астрономическая обсерватория... А именно колонны, накрытые сверху массивными блоками — хорошая основа «чашечного» ветряка. Точнее, его сменной части... — он оживлённо потёр руки, — Как «типовое строение». В массивном первом этаже — производственные помещения. Сверху — опоры с перекрытиями и вертикальные ветряки, в промежутках. На «храмовой территории». Варвары-наёмники, со стороны, видят дивное «культовое сооружение», на самой верхотуре «священного холма»... И понимают, как понимают. Потом, возвращаются домой... И? Воспроизводят «образ». Натё типичный древнегреческий храм-акрополь.

— Я бы поверил... — казак-антрополог, похоже, собрался оставить за собой последнее слово, — Но что-то не сходится... Ладно, забыли собственную культуру вместе с наукой... Но, древняя египетская письменность-то сохранилась и до нас дошла. Пусть иероглифы. Мы не знаем, как правильно звучало слово «ветряк» на языке строителей пирамид. Но иероглиф-то — остался?

— Есть такой иероглиф! — будут ещё тут всякие провинциалы меня учить, как работать с официально документированными «первоисточниками», — Я когда дома эту тему изучала, специально, писала запрос на кафедру египтологии Санкт-Петербургского университета. Оказывается, это давно известно и никого особенно не занимает...

— Изучением древних иероглифов занимаются филологи, — внучка секретного академика прикусила губу, — Дисциплина сугубо теоретическая, но работать с контекстной информацией они умеют.

Планшет со открытой на экране страницей справки, полученной от щедрот египтологов, пошёл по рукам. Не будем распространяться, сколько крови выпили из меня знатоки древних восточных культур в процессе её получения...

— Египетский иероглиф Cross-NDJ (он же «крест»). Изображается, как подобие «мальтийского креста», у которого вместо нижнего лепестка длинная вертикальная черта. Не самый распространённый символ. Что вполне объяснимо, так как основная масса древнеегипетских текстов, это надписи со стен гробниц или всякие официальные документы. И тем не менее. В большинстве случаев встречается не сам по себе, а в сочетании с другими иероглифами «производственного характера». Предположительно, это обозначает его связь с различными инструментами. Типичны его сочетания с иероглифом «мельница» и иероглифами «зерно», «измельчать», «мочить». Чаще всего иероглиф NDJ писали с иероглифом «горшок», что, в контексте смыслового значения последнего, означало «нагревать», «варить» и «кипятить». Есть сочетания иероглифа NDJ с иероглифом «шлифовальный камень»... Что надо понимать, как «обтачивать» и «растирать»...

— Убедительно...

— Если оно кому-то интересно, то на северо-востоке от Египта, в сходных смысловых сочетаниях, на древнейших надписях — встречается значок, сегодня более известный, как «свастика».

— Античные греки очень гордились, что унаследовали от египтян их древнюю культуру.

— В меру своего убогого разума, — подбила итог Ленка, — Передирали, что видели. Из чего было и как сумели. Современный пример «жертв фукурошока» — туземцы Океании. На заброшенных авиабазах, времён Второй Мировой войны — они до сих пор строят габаритные макеты бомбардировщиков. Из пальмовых листьев, травы и палок... И творят там «священные таинства». Имитируют полёты. Люди — существа подражательные. Так что, всё повторяется...

— Ну, это совсем экзотика... — поморщился каудильо, — Русские, всё же не папуасы...

— В обозначенном смысле — мы не хуже (и не лучше) любых других папуасов! — отрезал Ахинеев, — И вы сами про это прекрасно знаете. Более того — и лично помните... Позднесоветское преклонение перед всем «импортным»... вплоть до «секонд-хенда» — застали?

Удар ниже пояса. Причём, попал точно... Соколов обиженно запыхтел. Сразу видно — в небогатой семье вырос. Может быть, даже «фирменных» джинсов — в детстве не имел. Или, что вероятнее, купил себе сам, с первой зарплаты... То ещё унижение, если вдуматься. Мне объясняли.

— Могу рассказать, как это же самое выглядит совсем уж в глубинке. Даже египетские жрецы — обхохотались бы... А может быть и нет... Они,

как раз, через это дело, в своё время прошли.

— Неплохо бы...

— Про Древний Египет тут рассуждали очень интересно. Даже я заслушался... Так вот, с точки зрения социальных технологий — в России получается чрезвычайно похоже. Отчего различимы не вполне очевидные подробности. Извините за современную терминологию, если говорить посконно, выйдет сплошной мат. Что нехорошо... Наш сакральный язык того, неблагозвучный... К счастью, дед у меня не лаптем щи хлебал, книжки читал. Отчего, выражался почти понятно. Перевожу его перлы на современный русский язык. Прикладная магия (она же волшебство) — бывает трёх видов (или школ):

1. «Словесная». Навыки управления людьми, через манипуляцию эмоциями или смыслами.

2. «Предметная». Умение творить полезное и небывалое, материалами и инструментами.

3. «Высшая». Управление «призрачными сущностями», которые ни пощупать, ни увидеть.

— Расшифровываю на примерах. «Словесной» магией владеют шаманы, торгаши, юристы и политики. Вся их сила — в умении как-то подчинять и заставлять выполнять свои хотелки обыкновенных людей. «Предметная» магия работает с законами природы. Через материальные предметы и способы иметь дело с вещественным миром, на уровне физики, химии, биологии. Болтовня ей — вредна, важны факты. И в этой разнице заключается страшный конфликт, полыхающий тысячелетиями. Колдуны, кузнецы, врачи и инженеры управляют стихиями, болтунам неподвластными. Поясню — шаман вполне имеет силу, но вся эта сила словесная! Она — суть дар морочить других. Вне человеческого общества, шаман (политик) — тупо подойдет с голоду. А колдуну (инженеру) — человеческое общество безразлично. Он сам по себе чудотворец.

— А «высшая» магия — это учёные? — ревниво среагировала внучка секретного академика.

— К сожалению, не все, — Ахинеев сегодня жжёт напалмом, — Учёные тоже делятся на шаманов и колдунов. В результате мы имеем такие своеобразные науки, как «теология» с «историей» и при этом — вполне уважаемые (с точки зрения рационального знания), как «метеорология» или к примеру «астрономия» с «электротехникой». «Призрачные сущности» — бывают разные... Вот ваш дед, — у филологини отвисла челюсть, — ваше увлечение журналистикой не уважал? Так ведь и мешать не стал! Видно же, божий дар. Зато мой дед

увлечение электротехникой очень даже одобрял. Хотя её не понимал.

— Самое обидное, что точно выяснить, кто был серьёзным учёным, а кто шарлатаном — современникам оппонентов обыкновенно не дано, — поморщилась Ленка, — Это уже потомки, лет через 300–500, сортируют кости и задним числом ставят канонизированным гениям запоздалые памятники. В жизни рулят «административный ресурс» или грубая вооружённая сила... Официально считается, что Эйнштейн с Ландау — учёные-физики. А они — шаманы-балаболы. Также официально считается, что Тесла и Сахаров их коллеги. А на самом деле, это колдуны-изобретатели. Если бы не две мировых войны подряд... Жуть!

Вот за что я уважаю филологиню, так за умение держать нос по ветру... Раньше всех осознала, куда клонит главный идеолог и к его позиции присоединилась. Впрочем, тут чувствуется ещё и влияние столичной тусовки (не всегда благотворное). Ладно, дослушаем байку Ахинеева до конца...

— Тут очень верно вспоминали, что Первая Мировая война — перевернула вверх дном ту укрощённую, смирную и богобоязненную Россию, которую Микола Цвай, сдуру, в эту самую войну втянул. Про кризис, про десятки миллионов мужиков из деревенской глуши, которых на фронте откормили мясом, научили убивать людей, принимать решения и думать головой. Однако, и в глубинке страны шли сходные процессы! Война, словно миксером, годами, перемешивала огромную человеческую массу «простых людей» в нечто невообразимое. Про «окопные университеты», потом, ветераны Гражданской в мемуарах писали. А про «тыловые» — лично мне, ничего в отечественной литературе не попадалось. Но, они тоже были и тоже взрывали людям мозги! Евреи очень любят называть себя «дрожжами революции»... При этом, никто не хочет вспоминать, какой идеологический вклад, в это же самое дело, внесли самые обычные пленные!

— Немцы?

— Только весной-летом 1916 года, в итоге грандиозного наступления русской армии на Восточном фронте (позднее названного «Брусиловским прорывом»), было единомоментно захвачено более полумиллиона пленных. Концлагерей в России в то время ещё не завели, держать такую массу «чужаков» в тюрьмах — посчитали невозможным и поступили оригинально. Раздали пленных по крепким крестьянским семьям, в восточных районах страны. За Уралом и далее... Так сказать, «определили на постой», пока не закончится война. Впервые за столетия, в самых дальних деревушках России, появилась возможность не только увидеть, а и

накоротке пообщаться с настоящими живыми иностранцами. Причём, не какими-то нищими китайцами или дикими татарами. Нормальными, взрослыми, часто неплохо образованными чехами, немцами, австрийцами, венграми и прочими «настоящими европейцами». «Городским» не понять. Был шок!

— Как их всех там только не поубивали... — вздохнул Плотников.

— Вы очень правильно понимаете проблему! — ощерился главный идеолог, — Деревенские нравы — принципиально противоположны «общечеловеческим ценностям». У селюков нет «просто людей» и тем более «братьев по морали». Там — все друг другу родня. Там любое личное общение — превращается в театральное представление, вязкое и лицемерное. Для «своих» нормально. Для более-менее «вольных» людей — омерзительно. Кто так живёт — привыкли. Кто так не может — не человек... Виден за версту. Пленных надо было срочно куда-то девать, отчего, априори враждебную к любым «не таким как я» дикую деревенщину — царские власти сочли годной заменой колючей проволоке и пулемётным вышкам с охранниками. Из наших «Пердяевок», за Уралом — никуда не убегут! А кто рискнёт, тех сразу и убьют.

— Я и говорю...

— Так вот, раздавать пленных в обычные крестьянские семьи — поначалу пытались. Их, без дураков, начали гнобить. Тогда, порядок изменили — пленных стали раздавать «на постой» всяким хуторянам и мастерам. Особо охотно, «извергам». Мельникам, колесникам, кузнецам. «Чужаков» поближе к «чужакам», так сказать. В результате, на подворье у деда поселился австрийский механик Иштван... Как я задним числом понимаю — «социалист» или даже «анархист». Они с дедом были настолько разные, что просто приняли друг друга как есть и нормально ужились. «Австрийцу» выделили крепкий сарайчик, где сложили печку. Там даже окно со стеклом было! Постепенно начали привлекать к работе с железом. А тот, в свою очередь, постепенно, начал обустривать свой быт на европейский манер. Благо, руками и головою владел. Знал слесарное дело. Умел работать с керамикой, класть стены и заливать бетон...

— Откуда в дореволюционной деревне цемент...

— Сейчас расскажу. Началось с простых кружек и тарелок. Потом, был рукомойник... А потом, он насмерть поразил общественность идеей тёплого туалета. С классическим унитазом и смывным бачком. Причём, всё необходимое изготовил собственноручно, из глины, накопанной в ближайшем яру. И также собственноручно покрыл самодельной эмалью из отмученного песка с известью и древесной золой.

— Для такой работы простой оснастки — мало. Обжиговая печь нужна... И не простая...

— Точно так, с горячим дутьём. Самодельный кирпич, дед мастерил и раньше. Какая-то приспособа для этой цели у него была. Австриец — её решительно развалил и сложил по новой, с двумя каналами (для прохода дымовых газов) и возможности реверса потока горячего воздуха через топку. По современным меркам — элементарно. Для изобильной дровами Сибири, в начале XX века — диво дивное. А главным чудом оказалась спокойная уверенность пришельца, что любую «покупную» вещь можно починить! Разобрать её на части, понять неисправность и принцип действия. Если очень надо — сделать подобную.

— Тут согласен. После Великой Отечественной мы от пленных немцев много нахватались.

— Короче, случилось страшное... Через общение с Иштваном — деду с семейством вдруг открылся огромный удивительный мир, где круглая Земля вертится вокруг Солнца и возможно решительно всё. Надо только знать, как. Или — узнать. Например, прочитать в книжке... Прямой контакт Европы и России на примере такой вот бытовой драмы. Две цивилизации, нос к носу, столкнулись в жопе мира... Что особенно интересно — мирно, уважительно и со взаимной пользой.

— Вы считаете этого австрийца анархистом... — надула губы филологиня, — А почему?

— Может быть, он и сам себя им не считал, — самокритично признался Ахинеев, — Вот только в разговорах (а он быстро начал говорить по-русски) регулярно повторял, что всякое разделение труда и товарный обмен — это способ порабощения людей. А свободен только тот, кто может всё ему необходимое сделать сам. Ни у кого не спрашивая разрешения. Из того, что легко взять даром.

— По моему, — резюмировала Ленка, — он и Маркса не читал. Что-то очень стихийное...

— Очень может быть, что сам додумался, — пожал плечами главный идеолог, — Россия — это такое место... Кто бы в 1914 году сказал Ярославу Гашеку, что всего через четыре года он будет военным комендантом Бугульмы? Каждый человек, оказавшись в критической ситуации, посильно изменяет мир. Иштвану выпала своя судьба и он повёл себя исключительно прилично. Если хорошенько подумать, то почти всю мою родню спас, во время коллективизации...

— А что там было?

— По мере изучения возможностей «отсталых технологий» —

австриец постоянно ругался на отсутствие в деревне книг. Учебников, справочников, просто художественных. Выезжать за пределы места заточения ему было нельзя. Народ вокруг, в лучшем случае, кое-как умел читать. Ради интереса дед записался в городскую библиотеку и по запросам «постояльца» стал привозить из города книги. По меркам эпохи — тоже шок. Книги — у попа, у судьи, у барина... Зачем книги простому мужику? А ведь там, оказывается — куча пользы.

— Хорошо сказано! — признала внучка секретного академика, — У деда работал мастер, заставший «безграмотное время». В зрелом возрасте. Помнивший, как любую «науку» в России удавалось получить только ценой многолетних унижений в «учениках» и «подмастерьях». А самая важная часть — всё равно передавалась «от отца к сыну», а то и «от деда к внуку». Тряслись над каждой мелочью. И тут — книги.

— Причём, дешёвые и честные. Можно купить и не пожалеть. Короче, понеслось. Ставку решили делать на цемент. Очень уж он хорошо пошёл... К сожалению, эксперименты по отработке самого элементарного (типа оптимального состава шихты, для самодельного клинкера) отняли много времени. А скоро, в начале 1918 года — началась эвакуация пленных австро-венгров через Владивосток. Во время очередного выезда, на базар в Омск, вновь переодевшегося в отстиранный мундир Иштвана — повезли на встречу с земляками и далёкой родиной. Времена пришли уже довольно голодные, отчего австриец сделал семье деда прощальный подарок. Уболтал и лично помог, за восемь мешков муки, сменять у оголодавших омских интеллигентов полный энциклопедический словарь Брокгауза и Ефрона. Как я понимаю, «культурный европеец» этак ненавязчиво ткнул «дикий русски-мюжик» носом в источник систематизированных научных знаний. Более чем достаточный (!), для получения бесплатного самообразования, почти в университетском объёме... и для самостоятельного поиска «ответов на любые вопросы». По современным меркам оно было, как бесплатное подключение к сети Интернет. Огромное ему за это человеческое спасибо. Пусть хорошему дядьке на том свете зачтётся!

— Австриец уехал, а унитаз остался... — не то спросил, не то подвёл итог Плотников.

— Причём — рабочий! — с воодушевлением продолжил главный идеолог, — Насквозь свой, понятный и привычный. Остались записки Иштвана (он все свои опыты записывал), остался центробежный ручной насос, которым он качал воду в бадью на чердаке, от которой работали умывальник с унитазом. Много чего после него осталось. Но самое главное

— книги.

— Представляю...

— Не представляете. Когда стало понятно, какое сокровище ему досталось, дед принял радикальные меры по его сохранению. На парадном месте в главной избе он поставил окованный железом сундук. Там хранилась библиотека. В первую очередь — «Брокгауз и Ефрон», но и другая «техническая» литература тоже. Молитвенник, для сравнения, лежал под лампадкой в углу и никто его не открывал... Каждый том был обернут в пергаментную бумагу, поверх него — в мешковину с обозначением букв, а всё содержимое сундука обильно пересыпалось махоркой. Как выражался дед — «от мышей, моли и сволочи»...

— Ох и ржали, небось, за эту дурь над ним соседи...

— Не без того... Однако, когда вернулись с войны старшие сыновья (мои дядьки) — из книг начала простекать самая разнообразная польза. Стало хорошим тоном (видимо, под впечатлением от посещений дедом городской библиотеки), по вечерам, при свете хорошей керосиновой лампы — читать книги. Просто сидеть и читать... Когда попадалось непонятное слово — дед торжественно извлекал из сундука соответствующий букве том «Брокгауза и Ефрона» и торжественно выдавал его алчущему знаний.

— Вы про пользу объясните...

— Скажем так... К середине 20-х годов, в дедовой коммуне уже были водопровод, своя механическая мельница-крупорушка с приводом от керосинового двигателя, трактор «Фордзон» с полным набором прицепных орудий и грузовым прицепом, ветряк-водокачка, механическая мастерская с приводом от двигателя токарного и фрезерного станков и разумеется — тёплые сортиры в каждой жилой избе. Что при сибирских морозах, особенно доставляло. До электрического освещения — коммунары не дотянулись, но планы строили. Зная деда — и самолёт бы завели... Главным же принципом оставалась максимальная автономность от окружающего мира. Как можно меньше покупать, как можно меньше продавать, а если не получается — продавать высококвалифицированный труд или продукцию «высокого передела». Вот такой прикладной коммунизм...

— Землю они, получается не обрабатывали вообще... — высказала предположение Ленка.

— Обрабатывали. За деньги, трактором. Но, не свою... «Изверги» — членами общины не являлись и своей земли у них не было! Ни до революции, ни после, когда землю делили. Так, огороды. В чём и состоял один из приколов ситуации. По социальному статусу безземельные

коммунары оказались уже не крестьянами, а пролетариатом! Хотя и деревенским. Жили они с мастерства и механизированного труда. Для середины 20-х годов — вызывающе благополучно. Прижать их «продналогом» или как-то ещё — не выходило. Не торговали, не давали денег или зерна «в рост», не участвовали в местных разборках.

— Причём, соседи — продолжали жить, как раньше... — догадливо продолжил Плотников.

— Совершенно верно! — уже без энтузиазма откликнулся Ахинеев, — Смеяться — они перестали, но злобу копили. За всё сразу... За то, что «сильно умные». За то, что в коммуны брали только хорошо проверенных людей, пускай и «иногородних», а даже родню и знакомых — принимали не всегда. За то, что никого не нанимали. За «гордость». За «богачество на пустом месте»... Если бы коммунары кого-то гнобили-угнетали — селюкам бы было понятно. А вот так, одними машинами и знаниями, да «из ничего» — «обидно и несправедливо». Ну и, разумеется, самодельные унитазы, с «водяным затвором», в тёплых туалетах, как вишенка на торте. Больше никто ничего подобного не завёл. Все делали вид, что им оно не надо, но при этом завидовали до пара из ушей. Так что, беды и проблемы египетских жрецов во времена раннего христианства — я понимаю. С одной стороны — ты и твои знания, с другой — охлос и государство... Причём, словами — ничего никому доказать было нельзя. И личным примером — тоже...

— Раскулачили?

— Как бог свят! В первую очередь, первыми в районе, после первой же отмашки сверху.

— Так вроде не за что было. Даже формально... Никого не эксплуатировали, жили «на свои» и собственным трудом. Сами говорите — коммунары даже пахотной земли в собственности не имели?

— Это — с современной точки зрения. А с точки зрения безграмотного селюка или тоже безграмотного «Ванька с Пердяевки», делавшего в 20-х административную или партийную карьеру, так очень даже было за что. Может быть, кто-то помнит позднесоветскую «борьбу с нетрудовыми доходами»?

— Она-то здесь причём?

— Полная идеологическая преимственность! Честный труд — это когда ты копаешь землю лопатой и носишь воду ведром. А раз завёл электрический насос, мотоблок, теплицу с автоматикой или не к ночи будет сказано, трактор, то уже преступник! Приобретатель «нетрудовых доходов». И враг... А базируется этот принцип на давнем постановлении

СНК СССР от мая 1929 года: «О признаках кулацких хозяйств». Буквально — пунктах «б» и «в». Конкретно — за «использование в хозяйстве механических, ветряных и водяных двигателей» и «сдачу в наём сложной техники с механическими двигателями». Если точно — за то, что коммунары на своём тракторе возили грузы и обрабатывали поля, принадлежащие не им. То есть, занимались тем же самым, что уже после них, на том же тракторе, государственная МТС...

— Так это же глупость...

— Не-а... Так понимают справедливость «социализированные макаки». Сила — всегда от кого-то полученная, заёмная. От людей, от власти, от бога, от дьявольщины. Сам её брат — не смей! Или, хочешь умнее других себя показать?! Страшное, непереносимое оскорбление. Виновного надо убить!

— Ограбили?

— До нитки... По правилам, при раскулачивании, каждому члену семьи разрешалось на себя надеть, сколько сможет и взять с собою добра, сколько донесёт до ворот. Ну и еды на дорогу... Деду не разрешили взять ничего! Это кузнецу-то... Последний раз выходя из родного дома, он опустил в одно голенище сапога маленький топор, а в другое — кузнечные клещи. И вышел с пустыми руками. Но зато, смеха ради, «комбедовцы» сами вынесли из дома и сами погрузили в телегу со спецпереселенцами сундук с книгами... Типа — нам этого говна не надо. Читайте, пока не сдохнете. Что деду, с семьёй, судьба именно сдохнуть — всем было совершенно ясно. И всем селом сбежались посмотреть на это дело, как на светлый праздник. Сильно подозреваю, что когда религиозные фанатики громили Александрийскую библиотеку — «простой народ» тоже искренне ликова́л. Вера сменилась, а человеческая природа — нет...

— Так ведь не сдохли...

— Спасли две вещи... Во-первых, их раскулачили самыми первыми и вышвырнули в тайгу тоже первыми. Ранней осенью 1929 года... Хотя бы построить себе «землянки» и «балаганы» из веток, ну и собирать шишек — до снега они успели. Кого высылали последними — погибли почти все.

— Про корни камыша вы говорили...

— Камыш был уже потом, когда начался голод. От полного отчаяния... А во-вторых, из книг (в первую очередь энциклопедии Брокгауза и Ефрона) постоянно удавалось извлечь хоть какую-то, пускай неожиданную, но помощь в любой жизненной ситуации. От «как лечить», до «где добыть железную руду и что с нею потом делать»... Ситуация, сама по себе, удивительная, до невероятной. Так выжили и построили свою коммуну ещё

раз. Заново на пустом месте. Что интересно — место, само по себе было неплохое... Более того! Когда их выгружали, на краю болота — там уже стоял свежевкопанный столб. С номером! То есть, переселение «раскулаченных» — лишь небольшая часть какого-то грандиозного плана.

— Это уже общее место... — надула губы филологиня, — Переселением, «раскулаченных» главным образом спасали от «самосуда». Люди склонны убивать тех, кто их честно предупреждал, а они не хотели верить. Второй момент, изгоняемых следовало сильно обидеть, силами «своих», чтобы после раскулачивания — они не пытались вернуться самостоятельно. Окрепшее государство избавлялось от тех кто только что снёс государство предыдущее. И тех, кто вообще не нуждался в государстве. Грамотно, деловито, цинично. Уши спецов команды Бехтерева из истории Коллективизации торчат буквально везде. Коммунизм, как повседневная жизненная практика свободных людей — любой власти стоит поперёк горла. А попутно, силами изгоев — осваивались новые территории. Поэтому, выселяли с детьми и стариками...

— Наверное так, — не стал спорить главный идеолог, — Интересен конечный результат. Когда всё заваривалось, селюкам (от имени государства!) обещали «молочные реки в кисельных берегах.

— Странно, если бы не...

— По итогу... Асфальтированную дорогу, в ту деревню провели к середине 60-х годов. Электричество — в 70-х, телефон — в 1985-м, к сорокалетию Победы, уже почти при Перестройке. Газа, водопровода и простой канализации — там нет до сих пор. Но, зато — имеется фирменная фишка, резко выделяющая упомянутый населённый пункт на фоне окружающего захолустья. Во всех уличных туалетах, как рудимент исчезнувшей цивилизации — вместо обычной дырки в дощатом полу стоят покупные унитазы. С пробитым днищем. И аборигены — туда срут. Это вам не бомбардировщики из травы и веток. Культура!

— Предсказуемо...

— Мы туда ездили, в конце 80-х годов. Старики, перед смертью, захотели посмотреть на родные места... Приехали большой группой, на нескольких машинах. Лучше бы мы этого не делали...

— Никто ничего не забыл и не простил?

— Никто не забыл! После «коллективизации» — всё имущество деда и других коммунаров, включая трактор и станочное оборудование мастерских, увезли в соседний район, для нужд организуемой там МТС. Остались — только дома и тёплые туалеты в них. Которые, к тому же, довольно быстро испортились... «Двадцатипятидесятник», руководивший

безобразием — быстро смылся... А потом — были серия голодовок, та же самая нужда и классическое колхозное рабство. За «палочки»...

— Вы-то тут причём?

— При всём! Каждый подзаборный алкоголик, хоть что-то помнивший о местных разборках полувековой давности, считал своим долгом упрекнуть — «Вы там, на «спецпоселении», как сыр в масле катались, а мы — с голоду помирали!» Вот так... Не более и не менее. Полная инверсия «исторической правды» в массовом сознании.

— Напоминает ленинградцев...

— Естественно... Но не путайте государственную машину, эту бешеную амёбу с нечеловеческой логикой, и составляющих административный аппарат живых людей. Чиновники думают, что выполняют волю мудрых правителей, а реально, 95% процентов времени, бессмысленно суетятся. Максимум, демонстрируя личную лояльность вышестоящим функционерам. А сидящие на самом верху — плохо представляют ситуацию вообще. Отчёты врут, информаторы врут, средства массовой информации — тоже врут.

— А что происходит на самом деле?

— Государство, как нормальный паразит — тупо «выживает кормящий ландшафт». Включая личности живущих в подконтрольной ему местности людей. Всех, до кого только способно дотянуться. В обществе с «недостаточным прибавочным продуктом» — это автоматически означает катастрофу. Сразу по нескольким признакам. Хозяйственную, этическую, демографическую. Египет доканала климатическая. У нас, к счастью — первой грянула информационная. Безграмотные дебилы, подстрекаемые государством — сознательно попытались уничтожить свою собственную коллективную память «как можно жить в России». Вместе с письменными источниками и «живыми носителями» полезных навыков, умеющими и самое главное мотивированными (!) с ними работать. В деревне получилось особенно наглядно. Государство полагало, что удачно истребило одного своего врага другим своим врагом... Не вмешиваясь непосредственно, что характерно. Все решения о «раскулачиваниях» принимались Советами! И эти решения не оспариваются по сей день! Никакой «демократический суд» суд иск о незаконности «раскулачивания» в России не примет.

— Не знал... Репрессированных в 20-х годах — давно реабилитировали... Какой смысл?

— Требовалось создать необратимость. Смертельно обидеть одних и «круговой порукой» повязать других. Чтоб они никогда между собой не

сговорились. Это получилось. В остальном, жопа... Тысячами умирали в глухомани на «спецпоселениях» ограбленные раскулаченные, миллионами подыхали в очищенных от «кулацкого элемента» деревнях завистливые. И все они оказались в полной власти государства. Когда спохватились — было поздно! Введена паспортная система, свобода кончилась.

— При желании — всё можно было исправить... — наш каудильо большой оптимист.

— При инициативе снизу — теоретически да, — согласился Ахинеев, — По приказу — нет. Долговременные результаты коллективизации — оказались совершенно не такими, как их воображал административно-хозяйственный аппарат ВКП(б) и его функционеры на местах. Выяснилось, что товарищ Сталин обидно прав. Кадры решают всё. Нет кадров — сушите весла и сливайте воду... Всё просрано. Ради тактической победы, деморализации и подчинения деревенского населения — практически поголовно «зачистили» сельскую интеллектуальную прослойку. И без того исчезающе тонкую.

— Даже и подражать стало некому?

— У меня тётка — учитель физики. После института — её отправили, как обычно, «по распределению», в деревню. Несколько лет она там маялась. Потом деревню объявили «неперспективной» и расселили, кого куда. Тётка вернулась в город и всю жизнь проработала в школе. Так вот, хохма в том, что перед отъездом её пригласили покопаться в местной библиотеке. Она никому не была нужна, но книги туда регулярно поступали и накопилось их довольно много. «Художественные», местные растащили. Поставить в сервант «для красоты». Остались «научные». Или — на них похожие... Вещей у тётки особенно не было, а вывозить из квартиры подержанную казённую мебель (как делали некоторые) — ей показалось стыдно. Короче, она загрузила положенный ей по штату выселения грузовик книжками из этой самой библиотеки. Учебниками, монографиями и разнообразными методическими пособиями, которые просто жалко было там бросать. Совершенно новенькими, нечитанными, с неразрезанными страницами. Я среди этих книжек — фактически рос. Они у меня, вместо художественной литературы были. Чего стоит один лишь капитальный трёхтомник Горячкина «Методика преподавания физики в семилетней школе» 1948 года издания... Настоящая «энциклопедия самоделкика»! Понимаете?

— И они не читали?

— Нет. Более того, что до войны, что после войны — в деревне царила лютая нищета. Она и в городе, к концу 50-х годов, еле-еле начала

отступать. Школьному учителю физики всё приходилось делать своими руками. От методических плакатов до наглядных пособий. Но, кроме детей, государство пыталось учить и взрослых! Издавались целые подборки литературы «В помощь председателю колхоза», например. Масса справочников для деревенских специалистов. Там было всё! Как разведать место для постройки плотины малой гидроэлектростанции. Как изготовить трубы и сантехнические изделия для канализации. Методики расчёта электрической проводки, вентиляции и водопровода в отдельно стоящих зданиях. По идее, после коллективизации на селе должны были появиться свои пекарни и кирпичные заводы, свои ГЭС, котельные и прачечные. Ожидалось, что крестьяне сами, своими силами, построят всю современную инфраструктуру.

— Так оно логично... Государство обеспечивало этому делу информационную поддержку. Мотивировало сельское население бросить пить и ударить палец о палец для собственного благополучия.

— Какому делу?! Кого мотивировало?! Все послевоенные селюки прекрасно помнили, как 15–20 лет назад они сами, собственноручно, раскулачили и выгнали голыми на мороз «сильно умных»... Всех, кто мог, хотел и умел самостоятельно создавать себе среду обитания. Извели поголовно! Плюс — война... Остались только лояльные подхалимы, исполнители распоряжений начальства, воры и лодыри. А дураков, ещё раз готовых добровольно сунуть голову под молотки — не осталось совсем. Результат? Ни один из этих роскошных справочников, за всё время их лежания на библиотечных полках — так никому и не понадобился! Ни одной «отметки о выдаче» в листиках формуляров, на обратной стороне обложки...

— Хрущёв, при всем к нему неуважении, — подал голос завхоз, — честно зафиксировал моральную и интеллектуальную смерть отечественной деревни, как до него товарищ Сталин в 1934 году публично огласил факт неспособности (!) основной массы населения жить при коммунизме. Такие дела...

— И всё было без толку?

— Из того, что им говорили в 20-х годах агитаторы — «селюки» поняли только то, что они сами хотели услышать. Про лёгкую городскую жизнь при полном государственном снабжении. Скорее всего, для того к ним речистых «двадцатипятипятитысячников» и посылали. Самостоятельно читать книги и что-то по этим книгам делать — у них и мыслей не возникало! «Пусть нам государство всё обеспечит!» Ну чо, ждите... Некоторые вещи — можно отмочить только один раз. А после — ничего

исправить нельзя.

— Как-то очень безнадежно...

— Совсем безнадежно — получилось в Египте середины первого тысячелетия новой эры, — оптимистично выдала внучка секретного академика, — У нас, в Союзе, людей хоть сажали-выселяли, но в подавляющем большинстве — спасли. А там — учёных со специалистами методично истребляли несколько десятилетий подряд. Политика — она всегда такая. «Хотели как лучше, а получилось как всегда...»

— В кризисной ситуации — государство в первую очередь спасает себя. Жертвуя прочим.

— Тогда, почему — сразу Древний Египет? Уж больно далёкий пример для сравнения...

— Наоборот! Всё предельно прозрачно. Режим очередных оккупантов (конкретно римлян) в конце IV века дышал на ладан. Было ясно, что при первом же сильном природном катаклизме случится голод, вспыхнут беспорядки и можно будет «перехватить управление». Восстановить власть жречества и назначить нового фараона. Помощи насквозь сгнившему паразитическому государству — ждать неоткуда. Однако, вышло не так. От нестерпимого ужаса, рассудок «государственников» обострился и они сделали свой последний гротескный ход — объявили христианство «государственной религией», — Ленка по-мальчишески шмыгнула носом, — Последний император Римской империи Феодосий (по современным меркам, гибрид Горбачёва с Ельциным) — «расширил и углубил» уже заливавший регион бардак. Попытался, как у нас, на излёте Союза, «оседлать волну общественных настроений». Идеологическое обеспечение акции — осуществляли как раз выходцы из «александрийской школы». Оно и понятно — у них сильнее всего горело под задницей. С 381 года — все языческие верования и даже «арианство» (такой же христианский культ, из той же самой Александрии, но проповедуемый конкурентами) оказались «вне закона»... И при первом же поводе к массовому недовольству — египетские власти натравили на языческое жречество (любое, какое есть, без остатка) местных христианских фанатиков. Под универсальным лозунгом: «Убивай грамотеев!» Три попытки «перехвата управления» жрецами, привели к трём кровавым погромам. Причём, виноватыми в голоде и сопутствующих стихийных бедствиях — назначили их же. Как у нас, в 30-х, при «спецеестве».

— И-и-и... как они потом выкрутились?

— Никак... Благодаря «александрийской» христианской традиции, вплоть до VIII века, маразм только крепчал. Быть грамотным, изучать

естественные науки, заботиться о земном достатке — стало смертельно опасно. Собственно говоря, оттуда и пошёл тот «мрак Средневековья», про который в школах рассказывают. Ничего личного — отдалённые последствия «своевременно принятого решения». Наш опыт блокады Ленинграда, когда власти первым делом кинулись истреблять «специалистов», пытавшихся что-то сделать для общего спасения — точное повторение этой истории. Ну, в масштабе «один к трём». Цена, гм, «успеха» — полторы тысячи лет жалкого прозябания, среди руин некогда великой цивилизации.

— Понятно. Мы прошли по самому краю... Везенье, за гранью вероятного. И что дальше?

— Запомнить, что «хорошее государство» построить нельзя! В любом случае получается перемальвающая население «фабрика дебилов». Там, — она неопределённо мотнула головой в темноту, — процесс зашёл слишком далеко. Объяснять поздно. Надо приспособливаться, не пытаясь изменить судьбу и надеяться, что очередной системный кризис случится не при нашей жизни. Или, выкручиваться своими силами, держась от государства подальше... Благо, что полностью извести «умников» — ещё никому не удалось, а мир — постоянно изменяется, автоматически создавая для них новые «экологические ниши»...

— А здесь?

— Вот нас, например, государство сунуло на верную смерть в какую-то странную дыру. Думая, что такова его державная воля. Оно всегда так. Для родной «фабрики дебилов» мы с вами брак. При первом же удобном случае от нас охотно избавились. Здесь, на свободе, есть смысл потрепыхаться.

— Отчего, для местных властей, наше прибытие к ним — «гроб с музыкой», — подвёл итог казак-антрополог, — Ох и не потерпят!

— Почему-то... — сладко улыбнулся завхоз, — страдания местных «властелинов» меня практически не колышат. Нам с обычными людьми работать придётся. Вы для них план действий сочините.

— Сделаем! — по-военному отрывисто откликнулась филологиня, — Многое, так мы уже...

Глава 74. Пропуск в будущее

Вот почему, как ни прозвучит «мы», так в центре внимания сразу я? Рефлекс, что ли, выработался? Безобразия, с какой стороны ни посмотреть. Хотя, с другой стороны — кое-что придумали...

— Есть одно грустное практическое наблюдение, которое постоянно приводит к жутким бедам. Если простой народ оценивает свою жизнь, ориентируясь на соседей, то элита — ориентируется на элиту в сопредельных странах. А всякого рода «властители», короли, князья и прочие самодержцы — только (!) на своих «коллег по профессии»... В итоге, как говорится, «богатые богатеют, а бедные беднеют». Обострения социальной обстановки, бунты и революции — случаются достаточно регулярно... Потому, что ради поддержания уровня «престижного потребления» из податного населения выбивают всё. Вплоть до последней нитки и сухой крошки. В странах с мягким климатом — дело регулярно доходит до перехода низших каст буквально на подножный корм. Например, в Японии крестьянам запрещали есть рис.

— Опять что-то показать хотите? — почему бы и нет, раз материал давно заготовлен.

— Применительно к странам с «недостаточным прибавочным продуктом» — это приводит к парадоксу «северного типа развития». Выглядит он — примерно так, — планшет пошёл по рукам, — Глядя на карту северного полушария легко заметить, что богатейшие страны мира и, мягко говоря, небогатые Россия с Белоруссией — там окрашены в один и тот же цвет. Так обозначены места, где никто не живёт меньше, чем на два доллара в день. У богатеньких европейцев — потому, что они с жиру бесятся. А у нас — потому, что ниже этого предела, в России и Белоруссии наступает физическая смерть. Нам нужны по-настоящему калорийный рацион питания, тёплое жильё, добротные зимняя одежда и обувь... Засада!

— На бытовом уровне понятно. И какие практические выводы для нас из этого следуют?

— Например, становится ясной первопричина «государственной экспансии» Московии на Восток и упорство в беспощадном выбивания «пушнины» из лаской (и таской) «объясаченного» коренного населения Сибири. Нормальными налогами — нужных для «престижного потребления» средств из податного населения в европейской части страны

не взять. Нужен сверхдорогой «эксклюзивный товар», окупающий все издержки (включая перевозку и воровство по дороге). Злато-серебро, в родном отечестве — толком добывать не умеют. Даже не знают, что оно есть. Речной жемчуг — и то выловили. Соболей и бобров — выбили.

— Так...

— С нашей точки зрения — мы вопрос «контакта» с Москвией рассмотрели... Следующий ход (после неизбежной попытки нас побыстренькому прихлопнуть и получения подобающей взбучки) уже за москвитями. И не надо считать их дурачками. Не вышло силой — будут пробовать хитростью. Потом — подлостью. Или — чужими руками. Или — «неравноценным обменом»... Потом — каким-то ещё, нам доселе неизвестным способом. Без перерыва на обед... Утилитарно рассматривая нас всех, вместе взятых, как источник «диковин» и «драгоценных ништяков»... Что в принципе (если посмотреть на все эти разборки с Луны) — не так уж далеко от истины. Государству очень нужны деньги или 100% ликвидные ценности...

— С целью перепродажи ништяков в Европу, разумеется... — усмехнулся Лев Абрамович.

— С целью усыпить нашу бдительность и попробовать ещё раз. Только уже с прибылью...

— Договориться по-хорошему — никак? — Соколов продолжает страдать украинскими мрями.

— Договариваться с нами тут будут постоянно. Особенно охотно — уже получившие «раз-два по морде»... — жестоко оскалился Ахинеев, — Вся беда в том, что верить договорам с моральными уродами — бессмысленно. А никого другого — в волнах не видно. Даже тунгусы — союзники ситуационные.

— Да что нам эти самые москвиты могут сделать?! — каудильо сердится, — Проклясть?

— Начнут с отлова «аманатов»... — заземлил тему Плотников, — По нашему, заложников.

— Угу... — подобрался Соколов, — Это мы уже обсуждали. Есть методы пресечь. А ещё?

— Будут пытаться драть конские пошрины, за любой «провоз», «проезд» или «постой»...

— Предсказуемо... И тоже решаемо. В первую очередь — «техническими» средствами.

— Будут жечь посева, травить колодцы, разорять заимки, портить жизнь союзникам.

— Обсуждалось... Скорее всего, собственно «москвитов», мы сюда вообще не допустим.

— Станут искать «подходы» к отдельным личностям. Обещать «золотые горы» и милости...

— Даже не смешно!

— С вашей точки зрения... — подключилась Ленка, — А вот безвременно усопший майор Логинов, посреди лютой зимы, через дикую тайгу, без приказа (!), на своих двоих поскакал сдаваться в далёкую Московию. Не зная даже, как креститься по-ихнему! Накипело... Нам этого не понять, но счастье целовать чужие сапоги многих манит.

— А ещё, обязательно — начнутся разброд и шатания среди «понаехавших»... Угодить к атеистам — они точно не планировали. Как минимум, каждому второму «братя по вере», из безопасного далёка — покажутся ближе и роднее. Ничего личного, исторических примеров такого «реверса» — полным-полно...

— Про бурятов тоже надо помнить! — Плотников чему-то усмехнулся, — Не знаю как там получится с земледелием, но вот любую крупную живность придётся держать взаперти. «Спортивный угон скота» — здесь забава традиционная. А при мало-мальски напряжённых отношениях — разорительная... И на тунгусов уже надежды никакой. Каждая вольно бегущая корова или коза, для них — законная добыча.

— Вы издеваетесь? Галина, что значит весь этот словесный цирк?

Кабы я знала, то с удовольствием бы ответила. А Володя бы, на моём месте, ржал и хлопал в ладоши. Поскольку нечто вроде он предсказывал ещё там, на «большой земле», в России.

— Например, тот удивительный факт, что если выкрутимся и всё пойдёт хорошо — у нас больше никогда не будет «нормального» сельского хозяйства. Ни «золотых нив», ни пасущихся на лугах тучных стад, и даже обычных огородов. В точности, как завещали (сто лет назад) бородатые «классики марксизма-ленинизма». Исчезнет разница между заводской индустрией и производством продовольствия...

— И что дальше?

— На всю оставшуюся жизнь (подозреваю, до конца жизни внуков и правнуков) — нам предстоит лавировать между, так сказать, Харибдой и Сциллой. Любая зависимость от окружающего мира — будет немедленно истолкована, как «слабость» и использована с максимальным цинизмом. Чего с демонами церемониться? В то же время, спасительная независимость от того же самого мира — окажется поводом для бесконечных подозрений в коварных замыслах, враждебных намерениях и

просто колдовстве. Альтернатива — достаточно быстрая смерть или — пожизненная принудительная работа на цепи в подвале.

— Таки да! — Лев Абрамович торжествующе воздел к потолку извилистый палец, — Ну-ка признавайтесь, кто умеет делать золото из собственного дерьма? А если подумать? Правильно, многие...

— Но... почему именно так и сразу?

— Потому, что окружающая нас природа, люди и животные, всего-навсего кормовая база для государства. Всё равно какого. Окружающая нас вольная благодать доживает последние десятилетия.

— Государство всё равно своё возьмёт. Фактически, оно уже здесь! — каудильо наивен.

— Чтобы построить своё государство — нас тут слишком мало. Да и неохота... Чтобы не дать это сделать другим — вполне достаточно. А оценивая перспективы — это самый лучший вариант.

— Собираетесь остановить историю?

— Наоборот, воспользоваться буквально упавшим в руки «пропуском в будущее».

— Выглядит стрёмно и круто, но лично я — руками и ногами за! — засветилась улыбкой Ленка, — Мелкие гадости — не для солидных людей! Дед бы — одобрил. Дико жаль, что его с нами нет...

Перспективы у нас — весьма и весьма туманные. Слишком много независимых переменных. Но, филологиня чему-то обрадовалась. Ишь, сияет... Захочет — скажет. Мне, тем не менее, надо закончить мысль...

— Сельское хозяйство, как способ получения многократно большего объёма продуктов питания с одной и той же площади земли, десять тысяч лет назад перевернуло мир. И оно же позволило возникнуть, а затем укрепнуть жуткому социальному паразиту — государству. Просто потому, что любое оседлое население, избалованное сытостью и размеренностью жизни (более неспособное прокормиться в дикой природе) — идеальный объект для шантажа и порабощения. Включая негативную «евгенику», с целью дебилизации податного сословия не одной только регулировкой рациона, а целенаправленным формированием рас «рабов» и «господ»... Если пустить дело на самотёк — автоматически (!) воспроизводится «кастовая система» и останавливается всякий прогресс. Здравствуй, «конец истории», «устойчивое развитие» и тому подобная гадость. Выскочить из этой ловушки трудно. Поскольку физически, отказ от традиционного сельского хозяйства и переход к промышленному, а что ещё более важно «постиндустриальному» производству продуктов из подножного сырья (минуя этап выращивания съедобных растений или выпаса скотина) —

«экологическую нишу» государства предсказуемо закрывает. Становятся излишними практически все общественные институты...

— В первую очередь, «государственные религии»... — хихикнула Ленка, — Этого нам не просят в особенности. Если не добывать хлеб насущный в поте лица своего (отдавая десятину) — зачем вообще нужна та религия?

— Так вот почему мы еретики?

— Вплоть до Кризиса Бронзы — государство и жреческие корпорации жили отдельно. Но, даже для Александра Македонского (более авторитетной и властной фигуры в античном мире — просто не упомнить) это было совершенно нормально! Никаких попыток «административно придавить» жрецов — он никогда не предпринимал! Тем не менее, вопрос «кто главнее» вечно стоял ребром. «Еврейский проект» администрации Эхнатона — только первая ласточка. Уже к середине первого тысячелетия до нашей эры, в наиболее развитых регионах мира, почти одновременно оформились конфуцианство, буддизм и иудаизм. Скорее всего, претендентов на владение умами податного населения, «под дланью государства» — было гораздо больше. Проблема-то назрела и перезрела. А уж после триумфа христианства — его «передовой опыт» копировала каждая подзаборная тоталитарная секта. Чего стоит многовековая борьба между собой враждующих христианских и мусульманских конфессий.

— Следовательно, отказ от сельского хозяйства, в его современном виде — прекращает существование не только государства, но и «традиционной церкви»? — к религии каудильо относится на удивление ровно, однако представить его «воинствующим безбожником» — мне воображения не хватает...

— Понимаете... В этом мире ещё не было Первой Мировой войны, с которой подавляющее большинство солдат-окопников вернулись убеждёнными атеистами. Тридцатилетняя война в Германии — не пример. Там религиозные глюки только окрепли. А многие, так и вовсе уверовали во всесилье дьявола.

— Мы о «постиндустриальном» производстве продуктов питания говорим... Какая связь?

— Современная история знает только один пример страны, одной ногой уже шагнувшей в постиндустриальное будущее. Это Третий Рейх первой половины 40-х годов, — работа в «спецхранах» не проходит даром, даже побочная информация имеет свойство складываться в непротиворечивую картинку, — Гитлер вырос в семье, где мать была верующей католичкой, а отец антиклерикалом. После возвращения с

фронта — он ни разу не посетил церковь и не участвовал в таинствах. Тем не менее, к христианству нацисты относились ровно, а знаменитый Конкордат между Ватиканом и Третьим Рейхом, заключённый 20 июля 1933 года — сохраняет в ФРГ юридическую силу по сей день. Между прочим, это одна из причин, в силу которой Геббельса, за самоубийство — посмертно (!) отлучили от церкви, а вот Гитлера — нет...

— Оригинально...

— Фашизм и в частности немецкий нацизм — с самого начала финансировал Ватикан! — у филологини своё видение, но в настоящих «закрытых архивах» она сроду не бывала. Мелочь, а приятно.

— Однако, к началу 1942 года, в разгар тотальной войны — вопрос таки встал ребром. Или — держаться за христианство, или — совершить отчаянный рывок в будущее... с полным отрывом от всех существующих традиций. В первую очередь — от традиционного сельского хозяйства. Середины просто нет. Мир пищевых суррогатов, производимых на заводах, мир беспощадного научного прогресса, ракет и позитивной «евгеники» с христианством, как показал опыт — априори несовместимы... В отечественной историографии, кстати, этот вопрос почти не освещается. Справедливости ради — стоит вспомнить, что Сталин, в то же самое время — замутил с отечественной православной церковью «компанию примирения». Вернул в школы «раздельное обучение» девочек и мальчиков, а в армию — офицерские звания с погонами.

— С такой точки зрения — я никогда о Гитлере не думал... — Соколов вцепился в ус...

— Надо понимать, в критической обстановке — все хватались за кажущиеся им удачными социальные решения. В том числе «вражеские». Так, в декабре 1941 года, всем гауляйтерам и высшему руководству СС, был разослан позднее достаточно знаменитый «меморандум Бормана». Цитирую по памяти:

«Национал-социалистические и христианские идеи несовместимы. Если, в будущем, наша молодёжь ничего не будет знать о христианстве (чьи доктрины во многом уступают нашим) христианство исчезнет само собой. Все влияния, которые могут ослабить или нанести ущерб народному руководству, которое осуществляется фюрером при помощи NSDAP — должны быть устранены. Германский народ — должен быть все более и более отделен как от церкви, так и её рупора — пасторов»

— Так ведь с Русской Православной церковью — нацисты сотрудничали, только в путь!

— А русских — никто в будущий «постиндустриал» приглашать и не

собирался... Церкви у покорённых народов немцы, кстати, поддерживали любые. Включая иудаизм и дикий шаманизм. Киевских евреев, по приказу германского командования — повели в Бабий Яр их же собственные ребе. А буддизм, ислам, «униатов», «скопцов» и «баптистов» — считали «полезным разнообразием». Гитлер, на этот счёт высказывался вполне определённо... и даже мечтал:

«Мы должны избегать, чтобы в России общая церковь удовлетворяла религиозные нужды больших районов. Каждая деревня, в идеале, должна стать независимой сектой. Если некоторые захотят практиковать чёрную магию, мы не должны им препятствовать. Наша политика в отношении России должна заключаться в поощрении там любой религии, каждой формы внутреннего разъединения и раскола...»

— А как же прикажете понимать наше военное «возвращение к вере отцов»?

— Такой же «тактический успех» (и «стратегический проигрыш»), как роспуск в том же 1943 году Коминтерна. Игра шла по-крупному, все участники дёргались... Немцы часто опережали нас в темпе и удачно били по больным местам. Например, официально считалось, что подавляющее большинство гражданского населения СССР, за десятилетия безбожной власти — приобрело светские убеждения. Немцы придерживались другого мнения и оказались правы. В уже захваченных районах по инициативе населения (!) и частенько при материальной поддержке оккупантов — к храмовому богослужению ударными темпами возвращались тысячи приходских и монашеских общин, в советское время — ушедших в подполье. Некогда закрытые храмы, в 1941-42 годах, были срочно отреставрированы... и оказались буквально переполнены молящимися. На «оккупированных территориях», к весне 1943 года, стало больше «действующих» храмов, чем во всём остальном огромном Союзе! Это был мощный идеологический проигрыш, требующий ответного хода. Товарищ Сталин не стал мелочиться. Зачем злить «пятую колонну»? Нате вам попов, юродивые...

— И кто, в итоге, оказался прав? — вот так, каудильо прагматичен.

— Если судить «патриотично» — то можно спорить до посинения... А если смотреть на проблему отстранённо — нацисты в 1942-м бросились копировать вражеский опыт не от хорошей жизни... На полях Второй Мировой войны, впервые за последние полторы, а скорее всего, все три тысячи лет, в полную силу, на пределе моральных и физических возможностей — атеисты сражались с «верунами». С совершенно ошеломляющим результатом. Атеисты — всех победили. Несмотря на

полное экономическое, техническое и численное превосходство «верунов». Сие — тщательно замалчиваемый факт.

— Небесный Волшебник не помог?

— Скажем мягко, в 1941 году, неожиданно для всего остального мира, выяснилось, что в современном бою моральная стойкость безбожников превосходит мотивацию представителей любых иных религиозных конфессий. Люди которые надеются только на самих себя и своих товарищей — побеждают, а вот у «верунов», с внутренней мотивацией проблемы. И не только с нею. «Мозговые блоки» — мешают им трезво оценивать обстановку и самостоятельно принимать решения. А это уже сказывается везде, в той же науке (которая на войне развивается бешеными темпами) — особенно. «Богобоязненность» — вредит...

— А как же любимая мантра современных попов про «в окопах — атеистов нет»?

— Соврут — и недорого возьмут!

— Получается, что фюрер этот момент просёк и немедленно пустил тему «в разработку»?

— Судя по его действиям — да. Всё же «универсальный гений». И тоже атеист. Другие западные политики аналогичной ясностью мышления похвастаться не смогли. Или, что вероятнее, сунули эту информацию в «спецхраны», как подрывную и вредоносную, для существующего общественного строя...

— Да нельзя такое спрятать! — чем-то я Соколова задела, он даже цвет лица поменял.

— Запросто! — подключилась внимательно слушавшая мой спич Ленка, — Просто политики, под которыми не полыхает жаром раскалённая сковородка — не склонны думать головой. А со святошами — на подобные темы спорить просто опасно. В результате, большую часть XX века — мир наблюдал чудо и не хотел понимать его значения. Ну, кроме отдельных экспертов, вроде Карла Полањи. Иллюстрирую на примерах! Уже в 1918 году «совдепию» официально похоронили. Куда ей, голозадой, против интервенции 14-ти держав и многократно превосходящих сил «белых»? Не срослось. Провалу было названо множество причин, но все и всегда (!) умалчивали о главной. «Красные», как правило, дрались до последнего... Про «зловещее интеллектуальное превосходство» заговорили только через четверть века. До того — так.

— Частный случай...

— Не-а! — филологиня внезапно сделалась серьёзной, — Это и есть, та самая «Главная Военная Тайна», про которую ещё Гайдар в детской

книжке про Мальчиша-Кибальчиша писал. Современные дети, в Рашке-дегенерашке — уже не врубаются... Как и большинство их родителей, если совсем честно...

— Что же за тайна, если кратко?

— Стой за правду до конца и не надейся на помощь. Потому, что бога нет и лично ты — отвечаешь за весь остальной мир, включая будущее человечество.

— Ну, это же совсем просто...

— Это — ни разу не просто и обыкновенному верующему — это объяснить невозможно. Сама пробовала, — внучка секретного академика брезгливо скривилась, — На очень разных людях пробовала! Как заколдованные... Нет, такого — не может быть! Так себя вести — «не по-человечески»! Чужой опыт в расчёт не принимается. Вопли пострадавших — тоже адекватно не воспринимаются. В ту войну, только немцы и японцы ощутили, что это такое — в полную силу воевать с безбожниками. Те и другие — под сильнейшим впечатлением до сих пор. И ничего не доказать. Например, «нация камикадзе» (!) — искренне считает наших лётчиков, совершавших воздушные тараны — запредельно аморальными типами. Во как! Для японцев, гибель в бою — это лишь эпизод в бесконечной цепи перерождений. А наши — умирали насовсем.

— Кх-х-х-х-м... — прочистил горло самый главный начальник, — То есть, при попытках найти общий язык с «местными» им, как минимум, очень сильно поплохеет? Как немцам, весной 1945-го?

— Причём, мы даже не способны представить, насколько сильно им поплохеет. Издержки атеизма... — подозреваю, что Ленка говорит дело, но копнула глубоковато, — Нам-то — оно привычно...

— А нормальные «автохтоны эпохи», — уточнил завхоз, — от подобных заходов примутся терять дар цензурной речи... А также — хвататься за сабли и что у них там ещё. Поскольку — богопротивная ересь! И попробуйте им объяснить, что на самом деле бога нет...

— Но в чём же дело?

— В чём отличие развитого сельского хозяйства от любой другой формы добычи пищи? В неравной борьбе с погодной стихией — у земледельца создаётся стойкое представление, что его личные усилия, весь ежедневный самоотверженный труд, в любой момент — может перечеркнуть ничтожный каприз погоды. И способов спасти себя и свою семью — никаких... На молитвы высшим силам — вся надежда. И так — продолжается бесконечно... Веками и тысячелетиями! Согласитесь, чудовищный моральный пресс...

— И нам их не переубедить?

— Знакомство с обществом, где проблема «продовольственной безопасности» не стоит — такими людьми будет воспринято, как запредельное издевательство... Это — как показать африканским туарегам, вечно страдающим от жажды, обычный горный водопад. Французы однажды проделали такой опыт с вождями мятежных племён. И? Только нажили смертельных врагов. В своей правоте никого не убедили. Потому, что — несправедливо!

На самом деле таких случаев было несколько, в разные времена и у разных народов. У моих современников всё ассоциируется с новеллами Экзюпери из «Планеты людей». Пускай... Между нами девочками, самый красивый пример. В большинстве случаев «тотальное технологическое превосходство», после его осознания, верующих людей психологически ломает. Им зачастую легче умереть, чем подобное терпеть. Но, это — знание чужое, в данной ситуации на него полагаться бессмысленно. Опыт покажет...

— Я о другом. О том, что в Третьем Рейхе проблему понимали. Пытались как-то решать.

— По вашей версии — оттого на них всем миром и навалились. Нацизм бы ещё стерпели.

— Это не моя версия. Я не политик, а биохимик. Политика — здесь побочные эффекты... В книжках по истории развития техники любят писать, что всё новое или передовое — получает шанс пробиться, только когда оно востребовано обществом. Это глубоко не так! По большому счёту общество интересуют только две вещи — власть и социальный статус. Даже деньги вторичны. Все нововведения рассматриваются, как инструмент для достижения перечисленных целей. Годный и не очень.

— Поясните...

— Для воюющего против всего мира Третьего Рейха, технологии «искусственной пищи» — были оружием. Нацистская идеология допускала такого рода вещи «для своих». Если бы Шпееру и самому Гитлеру кто-то сказал, что они своими руками пропихивают в повседневность «материально-техническую базу коммунизма» — они бы не поверили. Или — долго бы смеялись... Grimаса истории, однако, состоит в том, новое — всегда растёт на костях и пепле погибшего мира. А если он не желает гибнуть — очень быстро его в необходимое состояние приводит. Объективно, даже без злого умысла. Исключений — нет!

— Немцы всё прекрасно понимали... — подключилась Ленка, — Они, про вот это самое — песни пели! Этими самыми словами!

— Например?

— Усиленно рекомендую, например, послушать «Es zittern die morschen Knochen». Это — не занюханый «Хорст Вессель», это — песня-программа, по идейной мощи — сравнимая с нашим «Маршем энтузиастов». В послевоенной ФРГ, за исполнение в общественном месте — три года тюрьмы. До сих пор. Хотя, там ни одного слова о нацизме. И мелодию, и слова написал — не поверите — восемнадцатилетний юноша и благочестивый католик Ганс Бауманн, в мохнатом 1932 году, то есть ещё до прихода Гитлера к власти. А сочинил Бауманн свою песню для католической организации «Новая Германия», где состоял. Вывод? Там и тогда, дух перемен — буквально в воздухе носился. Очень грубо, где-то так...

Es zittern die morschen Knochen
Der Welt vor dem roten Krieg.
Wir haben den Schrecken gebrochen,
Für uns war's ein großer Sieg.
Und liegt vom Kampfe in Trümmern
Die ganze Welt zuhauf.
Das soll uns den Teufel kümmern,
Wir bauen sie wieder auf.
Und mögen die Alten auch schelten,
So laßt sie nur toben und schrei'n,
Und stemmen sich gegen uns Welten,
Wir werden doch Sieger sein.

— Тогда уж переведите...

— «Кости дряхлого мира дрожат накануне кровавой войны. Мы побороли свой страх — и это залог нашей победы. Пускай старый мир — превратится в кучу развалин. Чёрт с ним, мы заново его отстроим. Пусть всё устаревшее нас ругает. Ему остаётся только возмущаться и кричать. Вопреки всем и вся — мы всё равно победим!»

— Злободневно...

— Припев — тоже мощный:

Wir werden weiter marschieren,
Wenn alles in Scherben fällt,
Denn heute da hört uns Deutschland

Und morgen die ganze Welt.
«Пусть всё разлетается вдребезги,
Мы будем идти и идти вперёд.
Сегодня — нас слышит Германия,
А завтра — услышит весь мир.»

— При нацистах стали петь иначе: «Сегодня нам принадлежит Германия, а завтра будет принадлежать весь мир». Сменили всего один слог: «hören» — «слышать», а «gehören» — «принадлежать».

— Я вас правильно понял? — филологиня, под тяжёлым взглядом каудильо — не поникла.

— Думаю, что да. Когда «западники» верещат, что фашизм и коммунизм есть «революции регресса», в отношении фашизма — они правы абсолютно. Фашизм — проект католической церкви. С самого зарождения и до самого конца. Попы надеялись загнать современный мир в феодальное состояние руками «реваншистов» из разбитых в Первую Мировую войну Центральных держав. Обратите внимание, как они в конце 20-х и начале 30-х годов свою паству идеологически накачивали!

— Да уж, впечатляюще... Если эту песню складно перевести на русский язык — рашкованские быдланы будут горланить только так.

— Точно! — Ленка загадочно улыбнулась, — Там достаточно заменить Германию на Россию. Какой богатейший идеологический задел зря пропадает... Жалко!

— Идею придушили?

— И к Советскому Союзу, и к Третьему Рейху, уже на самых первоначальных стадиях их становления — «добрые люди» постарались заранее прикрутить «газ» и «тормоз». Сталин с Гитлером эти вражеские «закладки» пробовали выкорчёвывать. Гнули свою линию... Получалось так себе. «Системные дефекты» — просто так, на ходу, а тем более во время войны — не устраняются. Гитлера слили первым. Сталина — вторым... Победа атеистов «мировую закулису» пугала больше смерти. Зато у нас, есть фора.

— Заранее ужасаюсь... Вы всё-таки упорно собираетесь отменить здесь государство?

— Мы всё-таки упорно собираемся наладить здесь человеческую жизнь. Ощутите разницу.

— И готовы, для этой цели, собирать подозрительный музыкальный мусор за нацистами?

— Оно не мусор... Это католическая агентура наследила, а когда припёрли — свалила вину на используемых «в тёмную» идеалистов. Нацисты, фашисты, «националисты» времён Второй Мировой войны — сплошь марионетки Ватикана... Вплоть до украинских «бандеровцев». Проект был грандиозный...

— Втянули все страны?

— Тут очень правильно сказали, что при Гитлере — немцы первыми на планете шагнули в «постиндустриальное» общество. И про то, что для каждой эпохи «постиндустриал» бывает свой, тоже сказали. Но, не надо думать, что одни мы здесь такие умные. Существуют могущественные организации, имеющие опыт жизни в условиях Тёмных Веков и феодальной раздробленности. Существуют структуры, по времени существования — уходящие в «античный», возможно «доантичный» периоды человеческой истории. Отмена государства — их совершенно не пугает.

— Это вы на попов-мракобесов намекаете?

— Не на всех. Православная ветка христианства, опыта существования вне государства не имеет. Трудно сказать, дефект это или достоинство — но оно так. А вот католики — тысячу лет без государственной власти (в современном понимании) успешно прожили. И такой опыт — не пропёшь. Есть сетевые структуры «исмаилитов», также пережившие Тёмные Века. Есть древние банкирские кланы Южной Европы, «официальной вывеской» которых является современная нам здесь Венеция. Напомню, что Гитлер обещал сделать из Западной Европы одну большую Венецию. В середине XX века, они все ожидали наступления нового периода безгосударственных Тёмных Веков. Строили планы, подстрекали, готовились.

— Так это когда ещё было... В смысле — когда ещё будет...

— Люди, занимающиеся «проектированием истории» — готовы использовать любой удобный случай. И наше здесь появление, при известном везении — может быть ими воспринято благожелательно.

— Хоть один намёк на хорошие новости, — Соколов изволил улыбнуться, — Закошмарили!

— Они не хорошие. Просто информирую, что не все люди на земле, узнав про наше тут появление — сразу кинутся помогать нас давить. Стратегия слабых — стравливать между собою сильных.

— Что хотите добавить, Галина? — расслабилась, распахнула варежку и это заметили...

— Сначала нам ещё надо себя показать. Именно, как силу и «меняющий историю фактор».

— А что именно от нас ждут? — подался вперёд каудильо, — Ну, эти ваши «творцы истории»...

— Прыжка выше головы, естественно... Лучше, серии таких прыжков. Главным признаком скорого наступления Тёмных Веков и обвала существующих государственных структур, в любые времена — является один чёткий динамический показатель. «Хозяйственный уклад» начинает меняться быстрее, чем человеческие поколения. Последний раз — такое дело случилось в середине XX века, предпоследний — в поздней античности. В основном, прогресс касается военного дела, но фактически — изменяется всё...

— Стоп! Не сходится... Мы же, как это у Станислава Лема? Держим «сумму технологии».

— «Сумму», — ласково, как маленькому, улыбнулась ему филологиня, — никто сразу не проглотит. Будут хватать «лакомые куски» и копировать «доступное». А это — и есть самое страшное...

— Фигурально выражаясь, — поддержал Ахинеев, — на всех пультах «красным» замигает! Примерно так, в XVI–XIX веках, весь древний цивилизованный мир начал рушиться от простого контакта с молодой европейской культурой. Возродившаяся после времён античности зараза «рыночной экономики» — сожрала всё, до чего смогла дотянуться. Включая традиционные религии. Не надо думать, что попов это восхитило. Со времён сожжения Александрийской библиотеки они успели слегка поумнеть.

— Галина! — не то спросил, не то одёрнул собрание главный начальник, — Нам-то, вот здесь и сейчас — что предстоит делать?

— Ой... Ну, во-первых, ни в коем случае не представлять поиск и добычу «съедобных дикоросов» как аварийную или чрезвычайную меру. Мы тут, конечно, за последние месяцы ко многому притерпелись... Однако, если грибы просто растут «на говне», то корневища камыша — ещё и воняют, как говно. А во-вторых, обязательно наладить первичную переработку этих корневищ на месте добычи. Очищенный «полупродукт», а ещё лучше «сырой крахмал» — никакого общественного резонанса не вызовет.

— Почему-то мне казалось, что производство крахмала — сложный технический процесс.

— Вам не казалось... Очищенный до уровня норм советского ГОСТа «технический крахмал», после Второй Мировой войны, действительно весь производился на заводах. Но, на самом деле — это была ещё и мера по «выведению из села» мощностей перерабатывающей промышленности.

Деревня — производит «сырьё», город — преобразует его в «товар»...

— А на самом деле?

— При наличии хороших технических материалов для лезвий «крахмальной тёрки», можно разворачивать производство крахмала в любой сарае... До революции, собственно, его прямо на месте произрастания сырья обычно и делали.

— Мне кажется, что вы подразумеваете ещё какие-то проблемы...

— Понимаете... Мы все — выросли в государстве. А государство воспитывает из людей потребителей. Потребитель уверен, что кто-то (но, только не он!) обязан любую технологию «вылизать за свои», после чего наладить выпуск «сертифицированной продукции» и, с поклоном, предложить рынку товар по «бюджетной цене». Даже в блокадном Ленинграде! Мысль, что «базовые вещи» отныне придётся делать самим или сдохнуть — у подавляющего большинства «государственного» населения вызывает дикую ярость. Даже, в условиях катастрофы! Даже, когда ясно, что и последний Рубикон уже перешли...

— Здесь нет государства...

Nazgul

Ставрополь.

30.07.2020 года.